



Dette værk er downloadet fra Danskernes Historie Online

Danskernes Historie Online er Danmarks største digitaliseringsprojekt af litteratur inden for emner som personalhistorie, lokalhistorie og slægtsforskning. Biblioteket hører under den almennyttige forening Danske Slægtsforskere. Vi bevarer vores fælles kulturarv, digitaliserer den og stiller den til rådighed for alle interesserede.

Støt Danskernes Historie Online - Bliv sponsor

Som sponsor i biblioteket opnår du en række fordele. Læs mere om fordele og sponsorat her: <https://slaegtsbibliotek.dk/sponsorat>

Ophavsret

Biblioteket indeholder værker både med og uden ophavsret. For værker, som er omfattet af ophavsret, må PDF-filen kun benyttes til personligt brug.

Links

Slægtsforskeres Bibliotek: <https://slaegtsbibliotek.dk>

Danske Slægtsforskere: <https://slaegt.dk>

Personalthistorisk Tidsskrift

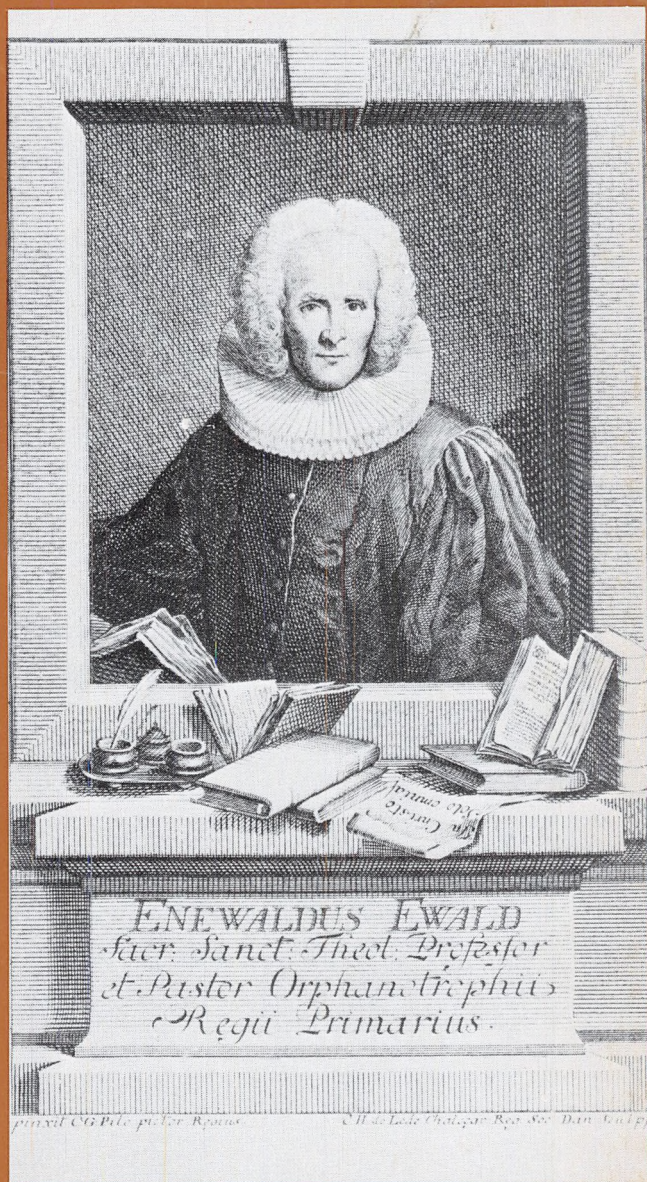

Årgang
101
1981:2

Samfundet for dansk genealogi og Personalthistorie

Indhold

<i>Lektor Torben Kisbye:</i>	
Slægtsnavne og patronymer	121
<i>Fhv. lektor, cand.mag. Jon Monrad Møller:</i>	
Vajsenhuspræsten Ewalds slægt i København på 1700-tallet	133
<i>Fhv. kommunaldirektør, cand.polit. Griegers Hansen:</i>	
Agnes Henningsen og hendes 32 aner	145
<i>Afdelingsleder A. Troels Møller:</i>	
Hvor vejene mødes	153
Familien Stöckler – et supplement ved <i>E. Snorrason</i>	164
<i>Friherre Åke Thott:</i>	
Uppgörelsen efter dråpet på Munkeholm ved Falsterbo 1354	165
1728 – Er en måned en måned eller blot 4 uger ved <i>Henning Paulsen</i>	168
<i>Civilingeniør B. V. Adersen:</i>	
Personbetegnelse i slægtstavler	169
<i>Overlæge K. Albertsen:</i>	
Genealogi og databehandling	177
<i>Overarkivar, cand.mag. Finn H. Lauridsen:</i>	
Gottfried Becker. En københavnsk hofapoteker 1767–1845	183
<i>Fhv. overbibliotekar Torben Glahn:</i>	
Moth – Tanch	223
<i>Anmeldelser:</i>	
Slækt-Forskar-Nytt (<i>K. Albertsen</i>)	228
Karl Johan Roslund: Släktforskning i nordvästra Skåne och datorn som medium (<i>K. Albertsen</i>)	228
Bennett Dyke og Warren T. Morrill: Genealogical Demography (<i>K. Albertsen</i>)	230
Vello Helk: Stambøger i Det kongelige Bibliotek før 1800 (<i>Nils G. Bartholdy</i>)	230
Liv Jenson: Biografisk skuespillerleksikon (<i>Hans H. Worsøe</i>)	231
L. S. Ravn: Træk af folkeskolens historie i Nordslesvig 1864–1920 (<i>Hans H. Worsøe</i>)	232
Registrerede revisorer (<i>Finn H. Blædel</i>)	232
Erik Nørr: Præst og administrator (<i>Finn Andersen</i>)	233
Kommunearkiver. Registraturer, Skovbo, Holmegård og Rønnede kommuner (<i>Jørgen Peder Clausager</i>)	233
Alfred Rubarth: Das Geschlecht Volkersen in Dänemark und Deutschland (<i>Finn Andersen</i>)	235
<i>Orientering:</i>	
Samfundet for dansk genealogi og Personalhistorie. Generalforsamling 1981 og bestyrelsens beretning for året 1980/81	236
Den nye navnelov	240
Sammenslutningen af slægtshistoriske foreninger	243
Nordisk slægtsforskerkonference 1982	244
<i>Register</i>	245

Billedet på omslaget:

Vajsenhuspræsten Enevold Ewald (1696–1754).

Gengivet efter stik af O. H. de Lode efter

maleri af C. G. Pilo (Det kongelige Biblioteks Billedsamling).

Slægtsnavne og patronymer

Af

Torben Kisbye

»Every person had in the beginning only one proper name, except the savages in Mount Atlas in Barbary, who are nameless« – skriver elizabethaneren Camden i 1605. Det første er korrekt, det sidste fri fantasi.

Vi havde altså oprindelig kun eet navn. Alle folkeslag benytter navne, og de fleste af disse navne er sammensat af sprogets almindelige ordforråd. Alle navne har således et betydningsindhold, blot er dette sjældent gennemskueligt for os i dag. Nok indgår navnene som elementer i sproget, men er ikke underkastet de samme fonetiske og semantiske omskiftelser som det øvrige ordforråd. Mange ord som sproget i tidens løb har tabt, lever videre i navnene. De vil derfor ofte fremstå som fossiler, men for kenderen som et lille stykke sprog- og kulturhistorie.

Navnets betydningsindhold har rod i vore forfædres forestillinger om, at barnets opvækst og lykke kunne påvirkes af det navn, man gav det. Derfor er vikingetidens navne, hvis man oversætter dem, præget af et stærkt heroisk ordforråd med betegnelser for vilddyr, våben, guddomme og kamptummel. Det er sådanne forestillinger, som ligger bag størsteparten af vort gamle nordiske navneforråd (*Bjørn, Erik, Arne, Gunnar, Asgar, Gunhild, Thorkild*, etc.) – og som giver os en interessant refleks af vore forfædres ideale hverdag.

De karakteristiske to-leddede navne, som germansk havde fælles med de fleste andre indoeuropæiske sprog, havde gode forudsætninger for at fungere efter navnes hensigt, nemlig at tjene til adskillelse og identifikation af enkeltpersoner. Udvalget var snævert, men navneleddene kunne frit kombineres med hinanden og derved skabe den fornødne variation (*Leofgar, Æðelgar, Æðelwine, Leofwine, Richeard, Beorhtric, Leofric, Beorhtwine, Wulfgar, Garwulf, Wulfric, Wulfwine*, etc. – her illustreret med eksempler fra oldengelsk).

Det nedarvede enkeltnavnssystem formåede også i nogen grad at markere slægtssammenhæng. Ældst er vel variationsprincippet, der jo forudsætter to-leddede navne. Dette indebærer, at det ene led af faderens navn går igen i sønnens. Kun det andet led er forskelligt. Der er eksempler både på forleds- og efterledsvariation, f.eks. *Eadgar* søn af *Eadmund*; *Eadmund* søn af *Alkmund*. Bodilskerstenen har *Porkil* og *Alfkil*, sønner af *Økil*. Variationsprincippet i navngivningen går sikkert tilbage til indoeuropæisk; også i græsk finder man spor af det. Odysseus sønner hed således *Telemachos* og *Telegonos*, og Sokrates var som

bekendt søn af *Sophroniskos*. Men også uden for indoeuropæiske sprog finder vi dette gamle princip repræsenteret; Hannibals broder hed således *Hasdrubal*.

De germanske sprog med den karakteristiske initialaccent forbandt ofte forledsvariationen med allitteration. Fra engelske kilder har vi *Milbryþ*, *Mildburgh* og *Mildgyþ*, døtre af *Mereweald*; fra Niebelungenlied de burgundiske brødre *Gunther*, *Gernot* og *Giselher*. På Blekingestenen står *HeruwulfR* – *HariwulfR* – *HapuwulfR*.

Slægtssammenhæng kunne også udtrykkes ved repetition. Dette er en noget yngre navneskik, som herhjemme først slår afgørende igennem i vikingetiden. Repetitionsprincippet består i at opkalde et barn efter en berømt slægtning, ofte bedstefaderen, i håb om at det kunne arve dennes lykke og styrke, altså baseret i den gamle tro på sjælevandring. Vi ser dette princip afspejlet i vor tidligste kongerække:

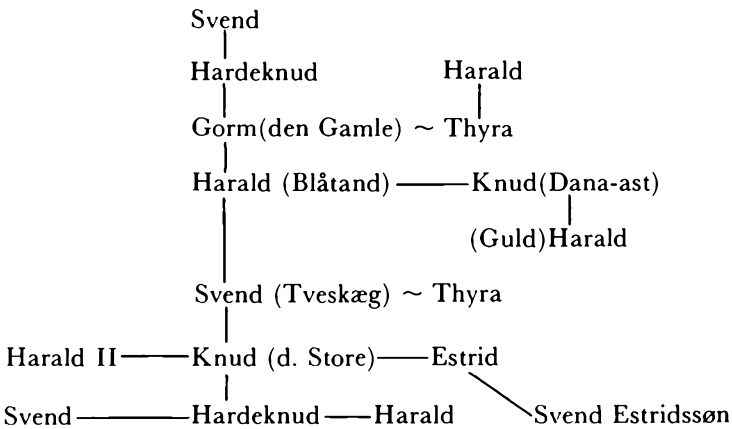

Dette repetitions- eller opkaldsprincip var almindeligt i Norden, og menes at have bredt sig herfra til England, hvor det praktiseredes i nogen udstrækning i det 10. og 11. århundrede.

Det må være klart, at enkeltnavnesystemet med de stadig voksende befolkninger i det lange løb ikke kunne række til fyldestgørende individualisering af enkeltpersoner. Selv i små bygdsamfund må der have været mange, der bar samme navn. Hertil kommer at repetitionsprincippet måtte virke stærkt begrænsende på navnerpertoiret ved fastlåsning af bestemte navne ved opkaldelse ned gennem slægtledene.

Allerede på vikingetiden må det nedarvede enkeltnavnesystem imidlertid være ophørt at fungere efter hensigten, for et system af flere navne begynder at dukke op.

Tilnavne eller kendingsnavne begynder nu at træde frem i større mængde. På runesten har vi *Azur Saxi*, *Æsbiørn Næf* og på mønter fra 11. århundrede *Atsor Paa* (:påfugl), *Atsor Jutska* (:den jyske), *Asfarþ Uki* (:den unge), etc.

Vikingetidens navne af denne type er særdeles særprægede: *Ivar Benløs*, *Knud Dana-ast*, *Erik Tyvskæg*, *Sigurd Orm-i-øje*, *Sigtryg Silkeskæg*, etc.

En anden måde at gøre det begrænsede navneforråd distinktivt på var at tilføje, hvem man var søn af, et såkaldt patronymikon. Regnar Lodbrogs søn *Ubbe* kunne således kendes som *Ubbe Regnarsson*, Knud den Stores søn *Harald* som *Harald Knudsson*. Asfergstenen har *Thorger Tokesøn*. En sjældnere variant er faderens navn foranstillet i genitiv, f.eks. *Palna Toke* (:Toke, Palnes søn).

En mulighed, som særlig de vestgermanske sprog benyttede, var dannelse af patronymikon ved en særlig *-ing* afledning. I Tyskland og England eksisterer typen endnu som slægtsnavne (*Wülfing*, *Fielding*, *Browning*, etc.).

Metronyme navne (d.v.s med angivelse af moders navn) er i begyndelsen ret sjældne, men bliver almindeligere i middelalderen. Det kendteste eksempel er kongenavnet *Svend Estridsøn*.

Men tilnavnet forblev den vigtigste distinktive faktor ved navngivningen, alene af den grund at selv med tilføjet patronymikon kunne der være mulighed for forveksling. Endvidere forligtes patronymet dårligt med det fremherskende repetitionsprincip i navngivningen. Olav Trygvasons søn hed således *Trygve Olavson*, og det var præcis det samme som bedstefaderen.

Om egentlige slægts- eller familienavne, d.v.s. navne som nedarves uforandret fra generation til generation, er der endnu ikke tale. Tilnavnene er stadig rent personlige.

Det vekslende patronymikon har man eksempler på i næsten alle indoeuropæiske sprog, det keltiske *Mac* eller *O'*, det russiske *-witch*, typen *Marcus Marci* i Latin, og den græske *Peleiden Achilles*.

Men med slægtsnavne i egentlig forstand kom romerne først. I sin klassiske form omfattede romersk navneskik tre navne, et prænomen (*Marcus*), et nomen af adjektivisk form (*Tullius*), samt et cognomen (*Cicero*). Til disse kunne så endelig, for tydelighedens skyld, føjes et personligt tilnavn (agnomen), f.eks. *Publius Cornelius Scipio Africanus*. Nomen og cognomen er slægtens egentlige navne, det første markerende hovedætten (gens), det sidste den specielle gren af slægten (familia). Sådanne treleddede navne hørte dog kun overklassen til – patricierne.

De romerske slægtsnavne skulle dog ikke komme til at præge europæisk navngivning. De forsvandt, da de ikke havde nogen bred folkelig basis, med det romerske imperium, og også rundt i dets afkroge blev de efterhånden fortrængt af den stedlige navneskik. I Frankrig er således i det 9. århundrede kun ca. 5 pct. af navnemassen af den romerske type.

Vor brug af slægtsnavne har sin rod i den middelalderlige lensadel, der tidligt

begyndte at koble slotsnavnet til personnavnet (typen *Wolfram von Wartburg*). Altså her, som i Rom, er det adelen, der fører an. I løbet af det 14. århundrede begyndte slægtsnavne imidlertid også at trænge igennem hos bybefolkningen. Her blev det skik at kalde sig efter den by, man kom fra, tidligst i Tyskland, men efterhånden også i Frankrig og England (*Jean de Boulogne, John of Pentrich*).

Herhjemme gik man en anden vej. Her starter det hele med tilnavnene. Disse var, som vi allerede har set, i begyndelsen rent personlige og fortsætter sådan et stykke op i middelalderen. Fire generationer af en sjællandsk adelslægt hed således *Skjalm Hvide, Asser Rig, Esbern Snare* og *Niels Mule*. Men allerede i det 13. århundrede er der tegn på, at tilnavnet er ved at blive fastlåst i slægten. Esbern Snares sønnesøn fik navnet *Esbern Snærling* ved opkaldelse efter bedstefaderen. Såvidt vides det første eksempel vi har herhjemme på at et tilnavn er gjort arveligt ned gennem generationerne. Her ligger spiren til de senere slægtsnavne.

Under Erik Menved breder skikken med fast slægtsnavn sig voldsomt hos adelen, sandsynligvis efter tysk forbillede, og i løbet af middelalderen findes de hos næsten alle familier. De blev typisk dannet efter de heraldiske symboler i våbenskjoldet (*Gyldenstjerne, Banner, Bielke, Ulfstand, Galt, Okse*).

Foran sådanne faste adelsnavne anbragtes, i alt fald for den ældste types vedkommende, stadig ofte det gamle vekslende patronymikon (f.eks. *Stig Andersen Hvide, Peder Jensen Lodehat, Niels Ovesen Daa, Jens Holgersen Ulfstand*).

Henimod slutningen af middelalderen bliver det dog efterhånden almindeligere at føre slægtsnavnet uden foranstillet patronymikon (f.eks. *Bo Falk, Niels Ulfeldt, Anders Glob*).

Såvidt var man kommet, at da Frederik I i 1526 på Herredagen i Odense pålægger adelen at anlægge faste navne –

Wille wii och saa, at alle riddermendts mend her udi Danmarcks riige, som icke haffwe stadfeste tillnaffnn, skulle tage och udwelye thennom stadige tiillnaffnn udi saa maade, at the, som føre eens skyoldh och hielm, skulle haffwe eens tiillnaffnn, paa thet at mand udi framtidenn kand spørge, huilckenn nogen erligh rittherligh gerning gjør i marckenn eller anderstadts, som udi andre cristeliige koningeriige sidt er.

– var der kun ca. 1/6 af slægterne, som endnu ikke havde fulgt trop. Bemærk brugen af ordet »tilnavn«, først omkring midten af det 19. århundrede bliver begrebet »efternavn« gængs i sproget.

Selvom adelen efterhånden fik anlagt faste navne, var det dog langtfra alle, der brugte dem i praksis. Mange lod sig nøje med det gamle patronymikon. En søn af rigsraaden Jens Grubbe kaldte sig således blot *Mogens Jensen*. Jens Ovesen kaldte sig aldrig *Gjedde*, og Niels Tymmesen aldrig *Rosenkrantz*. Christen

V Sille wij och sja at alle ... indlemments men
 ges vdi Danmarkes Ringe som icke gaffroer Aulffste
 till waffom skulle tage och vdwelwe tjemmo Aulffste
 till waffom vdi sja moade at tge som fore eens
 skoldis och thielm skulle gaffroer eens till waffom
 paa tget at mand vdi samtideni hand spörge
 thielbem nogen erhog Littererligg vermint gods
 i marckem eller ankerstadra som vdi andre tgristelige
 foringe Ringe sidt ar

Det første statslige indgreb i dansk navneskik, Frederik I's proposition af 1526 om faste tilnavne til adelen, ratificeret af Rigsrådet i december samme år. Teksten findes transskriberet på omstående side.

Gengivet efter Da.Kanc. B.10. Fr.I's registre f. 164 v.(i det udat. tillæg) (Rigsarkivet).

Rigsrådets ratifikation findes i Pr. ark. 5149, Ove Billes arkiv, Herredagen i Odense 1526 (Rigsarkivet).

Thomesen undgik konsekvent slægtsnavnet *Sehested*. Adel og borger kunne ofte være vanskelig at adskille på navnet alene.

Efter Reformationen er faste slægtsnavne stadig et decideret overklassefænomen. De breder sig til de akademiske lag, og vi begynder at få de mange latiniserede slægtsnavne, som var på mode et par århundreder: *Pontoppidan* (Broby), *Faber* (Smed), *Scavenius* (Skagbo), *Victorinus* (Sejersen), *Olivarius* (Holgersen), *Augustinus* (Aagesen), *Sadolin* (Sadelmager), *Sylvius* (Skov), *Paludan* (Kjær), *Rosafontanus* (Rosenkilde), etc. Mange af disse »lærde« navne, som Holberg satiriserer over i »Erasmus Montanus«, har overlevet til i dag.

Borgere og bønder benyttede sig tidligt i middelalderen fremdeles kun af fornavn plus et eller andet vedføjket kendingsnavn, ofte patronymikon eller metronymikon (f.eks. *Tuve Pætersen*, *Petrus Bodilsøn*). Kendingsnavnet kunne også markere proveniens (f.eks. *Lambert Skaaning*, *Detmar dictus Wendilbo*, *Klemens de Baldringi*), eller være professionsbetegnende (f.eks. *Henricus Potgieter*, *Nis Tecker*, *Laghe Burswen*). Endelig kunne kendingsnavnet have karakter af øgenavn (f.eks. *Ywer Brunøghæ*, *Matthis Bleg*, *Morten Hvnsfot* (:hundsvot), *Esbærn Gotøel*).

Men navnene var endnu rent personlige; de hørte ikke slægten til. De var blot

hæftet til det ene fornavn man havde, for at gøre det tilstrækkeligt distinktivt til at kunne fungere i en social sammenhæng.

Og ekstra navne var nødvendige, for navnemulighederne var små. Læser man de gamle tingbøger, forbavses man over ensformigheden i navnevalget. Især på landet er det slående. Her tegner en 4–5 navne sig ofte for halvdelen af det samlede antal personer. Og tendensen fortsætter. I 1600-tallet hed halvdelen af bønderne i mange herreder enten *Kristen*, *Jens* eller *Niels*. Hver femte pige blev døbt *Maren*.

Hvor det kunne fungere, ser det ud til at patronymikon var det foretrukne kendingsnavn. I Aasum Herreds tingbog fra 1640 viser en tilfældig valgt side således kun to professionsnavne (*Bødker*, *Møller*) og to proveniensnavne (*Laaland*, *Jyde*), medens resten, d.v.s. 40 navne er af den patronyme *-sen* type. Men altså en struktur der slog til i små landsbysamfund. Købstædernes tættere befolkningskoncentrationer krævede anderledes differentierede navne.

Skikken med at koble to fornavne sammen (F.eks. *Niels Peter*, *Anne Kathrine*) og således tilvejebringe større entydighed skal også ses på baggrund af det magre navneudvalg. Den kommer til os sydfra med vore tyskfødte dronninger *Anne Cathrine* (Christian IV), *Sophie Amalie* (Frederik III), *Charlotte Amalie* (Christian V). Christian IV gav alle sine børn dobbeltnavne, undtagen tvillingerne med Kirsten Munk. Fra kongehuset breder skikken sig hurtigt til adelen (f.eks. *Ulrich Christian Gyldenløve*), og herfra videre til borgerskabet. I det 18. århundrede forplanter dobbeltnavnsmoden sig stærkt, sikkert under indflydelse af berømte europæiske forbilleder som *Friedrich Wilhelm I*, *Jean Jacques Rousseau*, *Claude Louis de Saint Germain*, *Maria Theresia* og *Maria Antoinette*. På landet vinder den derimod først senere indpas.

Omkring 1700 er situationen den, at faste arvelige slægtsnavne var gængse hos adel og borgerskab, men sjældnere nedefter. Holberg (Moralske Tanker 44) mokerer sig således over medlemmer af håndværkerstanden, som i et forsøg på at skabe sig faste slægtsnavne og derved hæve sig over den gemene hob, griber til at fiksere deres patronyme *-sen* navne. Noget sådant blev dog mere og mere almindeligt efter ca. 1750.

Men ikke hos landbefolkningen. Her holdt man fast ved årtusindgammel navneskik med vekslende patronymikon. Tilløb til fiksering af slægtsnavn var sjældent, og næsten udelukkende begrænset til de af omgivelserne givne navne, nemlig proveniensnavne, professionsnavne, øgenavne. Hvor det forekom, var det igen de mere velhavende lag, der gik i spidsen – gårdmændene.

Det kan ikke undre, at de vekslende patronyme *-sen* navne, som blev båret af den overvejende del af befolkningen, måtte give stigende administrative problemer. De kunne nok tjene deres formål i små bondesamfund, hvor alle kendte hinanden, men på myndighederne måtte de virke kaotiske.

Omsider beslutter regeringen at gribe ind. Struensee påbyder ved reskript af 1. november 1771, at man ved dåb skulle vælge »faste og uforanderlige slægts-

navne«. Reskriptet gjalt dog i første omgang kun hertugdømmet Slesvig. Men ved dåbsforordningen af 30. maj 1828 følger så kongeriget efter. I den hedder det (§ 18):

Iøvrigt bør hvert Barn ved Daaben benævnes ej alene med Fornavn, men med det Familie- eller Stamnavn, som det i fremtiden bør bære.

Dette er en ret åben formulering, og for at præsterne ikke skulle være i vildrede med hvad der mentes med »Familie- eller Stamnavn«, fulgte to kancellicirkulærer af 4. oktober 1828 og 20. august 1829 med nærmere anvisninger. I cirkulæret af 1828 står der således:

At det i Familier, som intet fast Familienavn endnu have antaget, maa beroe paa Faderen, om han vil lade sit Barn kaldes med det samme Tilnavn, han selv har baaret, eller lade dette Tilnavn danne af sit Fornavn paa den hidtil brugelige Maade (fremhævet af forf.), eller tillægge det et fast Navn efter det Sted, hvortil han hører, dog at dette Valg bortfalder, naar han har ældre levende Børn, da de yngre Børn bør gives samme tilnavn, som de ældre allerede have, og at det, et Barn af Faderen een gang bestemte Tilnavn, ogsaa bør være Regel for hans tilkommende Børn, samt at dette Navn bliver at vedligeholde i Familien, hvis ingen Bevilling til Afvigelse erhverves.

Ved cirkulære af 22. oktober 1829 blev den ældgamle benævnelse af piger med faderens navn + *datter* (f.eks. *Maren Jensdatter*, *Karen Pedersdatter*) endelig også forbudt. Et pigebarns tilnavn skulle være det samme, som var givet eller ville blive givet hendes brødre.

Det var altså med kancellicirkulæret af 4. oktober i realiteten et frit navnevalg, der fra myndighedernes side blev tilbudt. Men resultatet blev rigtignok noget andet, end de havde tænkt sig.

Vores nationale *-sen* navne dilemma begrundes ofte i den relevante faglitteratur med, at præsterne skulle have misforstået myndighedernes uklart formulerede forordning¹. Denne forklaring synes indgroet og nedarvet og må altså revideres. Den må grunde sig på læsning udelukkende af den ordknappe dåbsforordning og ukendskab til det udfyldende og forklarende cirkulære, som fulgte fire måneder efter. Her er ikke tale om en kancelliskrivelse, men om et cirkulære rundsendt til samtlige biskopper og amtmænd med »Anmodning om at drage Omsorg for sammes fornødne Bekjendtgjørelse i deres Embedskreds«. Det må altså nu stå klart at præsterne har kendt kancellicirkulæret, og også at det var klart og entydigt i sin formulering. Det patronyme navns fiksering nævnes kun som een af mulighederne for slægtsnavnedannelse. At så præsterne overalt i landet næsten udelukkende døbte med *-sen* navne skyldes snarere, at dette var den eneste type bønderne kunne acceptere – i hvert fald i starten. Det var jo

den, der lå nærmest op ad hævdunden skik. Hvis Peter Jensens søn Hans blev indført i kirkebogen som *Hans Petersen* »på hidtil brugelige Maade«, var der jo foreløbig ikke sket noget. Han stod der ganske vist med to navne, imod tidligere eet, men begge navne stemte med kendsgerningerne! Mange bønder har sikkert vægret sig ved at tillægge barnet de andre navne, som kancellicirkulæret klart åbner mulighed for, f.eks. proveniens- og professionsnavne. Men dem følte de traditionsbevidste bønder endnu som rent personlige. Hed man *Smed*, var man smed, hed man *Fynbo*, var man kommet fra Fyn, etc. Og præsterne gav dem vel som oftest ret. Eller opgav at argumentere for en sag, man ikke helhertet gik ind for. Vores *-sen* navne problem skyldes altså i første række en folkelig reaktion, ikke myndighederne!

Heri skal vi nok også se grunden til, at mange af de særprægede og distinktive kendingsnavne går tabt i perioden efter 1828. En kirkebogsindføring som »døbt *Niels Mikkelsen, søn af Mikkel Skytte*« er typisk for tiden op mod midten af århundredet. Skaden var egentlig større, end man umiddelbart forestillede sig. De patronyme *-sen* navne, som i det 17. århundrede endnu fuldstændigt dominerede navngivningen på landet, var i løbet af det næste århundrede langsomt begyndt at vige for de langt mere effektive kendingsnavne, hovedsagelig af proveniens- og professionstypen. Årsagen hertil skal vi sikkert se i stigende befolkningstal, som jo krævede en mere distinktiv navngivning, end patronymerne alene kunne give. Bøndernes begrænsede repertoire af døbenavne, yderligere hæmmet af den traditionelle opkaldsskik, har sikkert også bidraget til, at man var begyndt at se sig om efter mere distinktive træk at ledsage eller erstatte *-sen* navnene med.

Det er dette rige alternative navneforråd, som nu fortrænges af 1828-forordningen, og som man først ved Nielsen-Steenstrup-Olrik udvalgets betænkning i 1899 atter bliver opmærksom på. Enkelte præster forstod dog, hvad det drejede sig om, og viste stor opfindsomhed med forslag af distinktive navne til bønderne. Også andre. Historien om etatsråd von Bülow på Sanderumgård, der navngav sine folk ved lodtrækning med løvtræsblade er klassisk, og har sikkert været efterlignet andre steder at dømme efter de mange *Ask, Røn, Bøg, Lind, Birk, Pil*, etc. vi møder i dag.

På den anden side stod dog også præster, der stædigt vedblev at døbe med de gamle skiftende patronyme navne deres embedstid ud.

Omkring midten af århundredet indser myndighederne imidlertid, at det er ved at gå galt. Man havde fået en karrikatur af en slægtsnavnedannelse. Det meste af bondestanden hed noget med *-sen*, som nogle steder var fastlåst som slægtsnavn, andre steder endnu vekslede fra generation til generation.

Ved kultusministeriel rundskrivelse af 6. august 1856 indskræpes det så, at det frie navnevalg var slut. Det navn, man havde tillagt sig efter 1828, skulle være bindende for alle senere slægtled. Det var generationen efter 1828, der nu

rejste sig i forbitrelse mod, hvad man kaldte statsmagtens overgreb mod en tusindårig navneskik. Det var den generation, der nu fandt deres navne fastlåst i et system, man ikke kunne acceptere.

Argumenterne mod augustcirkulæret var mange og klare; *-sen* betyder søn og markerer hvem der er ens far, og ingen kan være søn af sin bedstefar, og pigerne, der skulle bære samme *-sen* navn som deres brødre, kan ikke være sønner af nogen som helst. Nogle præster må have haft sympati for protestbevægelsen, for i mange sogne finder man efter indskærpelsen af 1856 endnu ulovlige navne, f.eks. *Anton Justesen*, døbt 16. nov. 1862 i Sejlstrup Kirke (Fræer Sogn). Fader: *Just Christensen*, moder: *Karen Pedersdatter*. Sådan fortsatte man altså med at døbe i en fjern askrog af Himmerland. I Sønderjylland nægtede man ganske enkelt at tage konsekvensen af regeringsindgrebet og døbte børnene med to efternavne for at imødekomme både myndighederne og hævdunden navneskik. Resultatet er blevet de karakteristiske sønderjyske dobbelnavne (f.eks. *Peiter Rasmussen Jepsen*), hvor det mellemste navn fortsatte med at veksle. Denne type har ofte givet administrativt besvær, idet man hos myndighederne var kendt under ét navn, men hjemme i sognet under et andet.

Modstanden mod fikseringen af *-sen* navnene fortsatte over hele landet det meste af århundredet ud, og gav sig efterhånden udtryk i talrige adresser til Rigsdagen (f.eks. 1875, 1876 og 1880). I 1897 og 1898 i form af private lovforslag om nye navne reformer.

Regeringen erkender nu først skadens omfang. På landet viste optællinger omkring 1900 at *-sen* navne procenten i mange sogne var oppe på over 90. Navnemassen var blevet aldeles stereotyp, og med den store vandring til byerne under industrialiseringen fik man problemet på nærmeste hold.

I Århus bærer i 1898 ialt 8082 af 11737 indbyggere et navn på *-sen*. I Odense er forholdet det samme: 7795 ud af 10378, i Ålborg 5707 ud af 8610, og navnelovgivningen fremover koncentrerer sig nu næsten udelukkende om at råde bod på det navnekaos, som dåbsforordningen af 1828 havde bragt landet i.

Den 4. maj 1898 nedsatte justitsministeriet et udvalg bestående af professorerne Frederik Nielsen, Johannes Steenstrup og Axel Olrik. Disse fremkom året efter med en betænkning, som til begrænsning af *-sen* navne bølgen henleder opmærksomheden på det rige alternative navneforråd, som de i befolkningen stadig levende tilnavne udgjorde. I slutningen af udvalgets kommissorium anmodes der om en undersøgelse af »hvorvidt og eventuelt efter hvilke Regler der maatte kunne tilstedes retlig Adgang til at optage dem (d.v.s. tilnavne) som Slægtsnavn, uden at komme retligt bestaaende Slægtsnavne efter traditionelle Regler for nær«. Det var en lov om navneforandring, der var under forberedelse.

Den kom dog ikke lige straks, men i perioden indtil dens vedtagelse blev der åbnet for let adgang til navneforandring, idet politimestrene (i København

overpræsidenten) bemyndigedes at udstede navnebeviser efter særlige regler, der skulle fastlægges ved kgl. resolution. Navne man kunne antage stod anført i en særlig navnebog med 16000 forslag, udfærdiget af professorerne Johannes Steenstrup og Verner Dahlerup. Navnebogen indeholdt fortrinsvis proveniensnavne (landsbynavne, købstadsnavne, gårdnavne), som ikke i forvejen var båret af andre familier, og således til fri afbenyttelse. Gårdnavnene voldte nogle problemer; 1898-udvalget havde således først måttet undersøge i hvilken grad disse var knyttet til besiddelse af faste ejendomme.

Den endelige lov om navneforandring, der under Alberti blev vedtaget i rigsdagssamlingen 1903–04 (lov nr. 89 af 22. april 1904), betød ikke noget afgørende brud med allerede gældende praksis. Den hjemlede et friere navnevalg, idet man ikke længere var bundet af navnebogen, der havde tjent politimestrene til vejledning i nogle år. Man kunne nu antage slægtsnavn efter egen smag.

Med visse begrænsninger må det dog tilføjes, for samtidig træder navnebeskyttelsesloven i kraft som friholder eksisterende slægtsnavne »som rettelig tilkomme andre Personer, som ere danske Undersaatter«. Slægtsnavne der inden 1. juli 1905 blev anmeldt til justitsministeriet var »forbeholdt«, og dermed unddraget tilegnelse ved øvrighedsbevis. Endvidere undtog man navne på personer som »have gjort sig fortiente af Fædrelandet«, selv om slægterne skulle være uddøde. Gebyret for en navneforandring blev sat til fire kroner.

Ved kgl. resolution af 24. februar 1956 (justitsministeriets cirkulære af 28. februar 1956 (Hans Hækkerup)) blev der endvidere åbnet mulighed for ved bevilling at kunne føre moders pigenavn som slægtsnavn, og mange kunne nu bortkaste *-sen* navnet til fordel for et mere distinktivt mellemnavn.

Der har dog været andre og ikke statsdirigerede mekanismer i spil for at bekæmpe *-sen* navne miseren. Ved den store tilstrømning til byerne af ufaglært arbejdskraft fra landdistrikterne i sidste halvdel af 1800-tallet skete der et tydeligt fald i *-sen* navnenes sociale status. Forestillingen om *-sen* navnet som noget klassespecifikt, om hr. Sørensen, hr. Nielsen og hr. Hansen som den lille mand har rødder i denne tid. Vi kan også aflæse det i vittighedstegningerne (Fritz Jürgensen, Alfred Schmidt, Punch) og hos H. C. Andersen (Børnesnak, 1859).

Med et *-sen* navn hørte man til masserne. Det er derfor naturligt, at mange har forsøgt at hæve slægten over den grå anonymitet. Man kunne enklest gøre det ved at give børnene pompøse og fornemme navne, og det var folk med *-sen* navn, der tiest lod sig friste. Adelsnavne, navne på generaler, søhelte, opfindere, opdagelsesrejsende, forfattere, politikere, sportsstjerner, komponister – i det hele taget navne, der havde haft succes. Her skal kun anføres nogle enkelte eksempler på denne særprægede navnetype, som florerer fra midten af 1800-tallet og næsten til i dag: *Georg Rewentlow Madsen, Mark Twain de Bretville Sørensen, Niels Rosenkrantz Nielsen, Knud Napoleon Jensen, Olaf Rye Mikkelsen, Herluf*

Trolle Hansen, Ernst Zeppelin Larsen, Stanley Livingstone Henriksen, Richard Oehlen-schläger Sørensen, Carit Eillar Johansen, Georg Brandes Rasmussen, Louis Pio Møller, Ib Churchill¹ Rosevelt Hansen, Jack Dempsey Iversen, Mozart Olsen, Jørgen Armstrong Eriksen, etc.

Sådanne idolnavne var ikke beskyttet af navneloven af 1904, der jo omfatter slægtsnavne. Men disse idolnavne var givne i dåben, altså som en art ekstra fornavn, og falder således ikke ind under reglen om forbeholdte navne, eller kravet om at de skulle have »dansk Sprogtone«. Sekvenser som *André Gustav Livingstone Charles Møller*, og eksempler i ren fornavneposition som *Monrad Nielsen* og *Psilander Christensen* viser klart deres status som døbenavne. Kirkebøgerne viser det for de andres vedkommende.

Idolnavnene er uhyre talrige gennem en periode på ca 100 år; så forsvinder de efterhånden igen. De er interessante for det lys, de kaster over befolkningens reaktion på den navnemomonotonitet, der var blevet resultatet af forordningerne af 1828 og 1856. Et forsøg på at tage sagen i egen hånd uden om myndighederne.

Men de afdækker også en anden og langt mere spændende mekanisme, nemlig den menneskelige trang til identifikation med en, det er gået bedre. Forholdet mellem *-sen* navn, social status og specifik identifikationsmodel er kun undersøgt i en mindre afhandling og på et begrænset materiale (Torben Kisbye: »*Alfred Dreyfus Nielsen*« – identifikationsmodeller i dansk navneskik, belyst ved drengenavnene i Århus 1800-1950, *Convivium IV* 1979) – men en større undersøgelse ville kunne åbne et interessant kultur- og socialhistorisk indblik i en periode af vor historie, – og fra en usædvanlig vinkel.

Trods alle disse modforholdsregler, statsdirigerede eller spontane, er man dog aldrig kommet *-sen* navne dilemmaet til livs. Man har end ikke formået at holde trit med befolkningstilvæksten. Vi har aldrig haft flere *-sen* navne, end vi har nu.

Ifølge CPR-registret (1976) bærer stadig henved halvdelen af Danmarks befolkning et af de 14 almindeligste *-sen* navne. Først som nr. 22 i rækken kommer et ikke-patronymt navn, nemlig *Møller*. Navnene *Jensen, Nielsen* og *Hansen* føres af henved en million mennesker (eller 21,2 pct.). Over 1/2 million (eller 11,4 pct.) hedder enten *Pedersen* (med *-d-*), *Andersen* eller *Christensen* (med *Ch-*). Blandt de 50 almindeligste navne, tilsammen dækkende 2/3 af Danmarks befolkning, optræder af ikke-patronymte navne kun *Møller, Schmidt, Lund, Holm* og *Østergaard*.

Vort danske *-sen* navne problem forklares traditionelt som en selvskabt plage. At det skulle være myndighederne selv, der må bære ansvaret på grund af deres uklare formuleringer i forordningerne. Dette er ikke forfatterens opfattelse. Oktober-cirkulæret af 1828 kan ikke misforstås; det giver entydige retningslinier. Miseren skyldes langt snarere den folkelige modstand, sikkert med stilti-

ende opbakning fra mange af præsterne, mod en dikteret navneskik, man ikke forstod. Kun *-sen* navnene faldt ind i det traditionelle mønster, og dem tog man så, indtil et cirkulære en generation senere låste dem fast.

Skal myndighederne pålægges nogen skyld, må det eventuelt være ved kultusministeriets rundskrivelse af august 1856, som fastfrøs for eftertiden, hvad man allerede havde erkendt var i færd med at udvikle sig til et kaos. Da skulle man have startet forfra med en helt ny navnereform.

NOTER

1. Man hører alt for ofte fremført, at det er ordet *bør* i dåbsforordningen, der skulle have givet anledning til misfortolkninger. Men vi må gøre os klart, at vi ikke må læse ordet med samme betydning, som det eventuelt kan have i dag. Der er trods alt gået 150 år. For den tid udtrykte det et klart påbud! Vi ser endnu den gamle betydning i dag i faste formler som »Landsrettens dom bør ved magt at stande«.

Vajsenhuspræsten Ewalds slægt i København på 1700-tallet

Af

Jon Monrad Møller

Hvis man forventer at finde slægten Ewald behandlet i Louis Bobés bog om digteren Johannes Ewald, bliver man skuffet. Bobé er blevet så grebet af den opdagelse, at en dame i samtiden, fru oberstinde Eigtved, har givet udtryk for, at Johs. Ewald måske slet ikke er søn af vajsenhuspræsten Enevold Ewald, så at Bobé i sin bog kun bruger en enkelt side til en kort omtale af vajsenhuspræstens familie. Derimod anvender han resten af bogen til at gøre rede for Johs. Ewalds forhold til moderens og hendes anden mands slægt. Bobé skriver: »Johs. Ewalds mødrene Slægt Martens frister i højere grad end den Ewaldske Stamrække til Efterforskning, fordi det ogsaa i dette Tilfælde bekræfter Erfaringen, at Sønner ofte slægter paa Moderens Side«¹. Den Ewaldske slægt bliver altså reduceret til en mindre interessant »Stamrække« og afvist med en selvfølgelighed.

Bobés opdagelse af, at Enevold Ewalds paternitet er blevet draget i tvivl, skal ikke drøftes næjere her. Dog skal det bemærkes, at nyere studier i vajsenhuspræstens liv og levned har gjort det sværere at forstå, at en af Danmarks største digtere ikke snarere er søn af en betydelig skikkelse i den danske kirkehistorie², der ligesom digteren havde vanskeligt ved at administrere tilværelsens praktiske gøremål, end efterkommer af en mand, der først og fremmest har gjort sig kendt ved praktisk organisationsarbejde under genopbygningen efter Københavns brand 1728 og administration af en betydelig formue. Dertil kommer, at rygtets modtager, biskop Fr. Münter, ikke offentlig har gjort brug af fru Eigtveds oplysninger, som hans far omtaler som »skandaløse Historier om den salig Ewalds Moder«, men i sin biografi af digteren er gået ud fra, at Enevold Ewald var digterens far. I »Dansk Museum« 1782 skriver han: (Opdragelsen) »blev ganske overladt til deres Moder, en meget ung Kones Omsorg. *Med hende havde han* (Enevold Ewald) *tre sønner*«. Fr. Münter har i hvert fald ikke givet, eller ønsket at give udtryk for tvivl om, hvem der var børnenes fader.

Endelig synes det af Bobé påviste venskabsforhold mellem familierne Ewald og Valeur i nogen grad at tale imod antagelsen af et forhold mellem fru Ewald og borgmester Valeur. Det forudsætter i hvert fald et usædvanligt fravær af normal skinsyge, ikke blot hos den »verdensfjærne« professor Ewald men også hos fru Valeur. Så usikker synes hele historien at være, at den ikke burde gentages i opslagsværker som Dansk Biografisk Leksikon, 2. udg., så den næsten virker som en fastslået sandhed³, ikke mindst fordi Bobé i sin skildring af

Johs. Valeur ikke har kunnet give oplysninger om overbevisende karaktertræk, der kunne tyde på, at Johs. Ewald skulle slægte ham på og ikke snarere har arvet vajsensuspræstens både sjælelige og legemlige konstitution. Bobé har blot skubbet problemet til side med sin bemærkning om, »at Sønner ofter slægter på Moderens Side«.

Imidlertid kan der være grund til at vise, at vajsensuspræsten har haft familie med samme efternavn som hans eget i København, og at den har udgjort en del af den bekendtskabskreds, som Johs. Ewalds mor og han selv har haft. Selvom Johs. Ewald kun var 11 år, da han på sin fars dødsdag blev sendt til rektor Licht i Slesvig efter sin døende fars vilje, har han jo alligevel oplevet de første betydningsfulde år af sit liv i vajsensuspræstens milieu, hvor dennes familie har haft sin naturlige plads, og da han fire år efter vender tilbage som student til København, har han stadig kunnet træffe medlemmer af samme familie.

Under omtalen af Vajsenhusets første præsts levned nævner de fleste af hans biografier en Ewald som det sidste menneske, den døende vajsensuspræst var i kontakt med. Det skyldes nok, at meddelelsen om dødsfaldet i Det københavnske Brødre-Societets dagbogsoptegnelser har fået en udtryksfuld formulering: »17/11 ist Professor Ewald in unsers Br. Ewalds Armen eingeschlafen«⁴. Denne »Bruder Ewald« har man rimeligt nok ment var Joachim Ewald (1725–1826), degnesøn fra Brede, der som student fra Ribe var kommet til København 1746. Han nævnes i Brødresocietetets dagbøger første gang i juli 1747, blev kandidat 1750 og var huslærer i Farup hos præsten der. Den 7. juni 1753 noteres af Brødresocietetet, at »Br. Ewald« er kommet tilbage fra den huslærerpost, han havde beklædt hos »Br. Aug. Henriksen« i Farup, og den 3. november samme år indstilles han af vajsensuspræsten til en vacant lærerstilling ved Vajsenhuset.

Joachim Ewald har i sin efterladte selvbiografi⁵ fortalt, at han i sin skoletid sluttede sig til de vaktens forsamlingsliv, der var præget af den hallensiske pietisme. Bevægelsens leder ville imidlertid ikke anerkende hans åndelige holdning men krævede før godkendelse en langt hårdere bodskamp. Dette førte til, at Joachim Ewald i stedet faldt i armene på de »glade« herrnhutere. I sin indstilling af ham til det vacante lærerembede⁶ forsikrer Enevold Ewald først, at hans indstilling er »uden al Partiskhed og efter bedste Skiønsomhed«. Ingen skulle kunne tro, at der her var tale om nepotisme. Dernæst anfører han fra ansøgningspapirerne biskop Hans Adolph Brorsons vidnedsbyrd, »at hans Vandring og opførsel fra hans Skolegang af har været gudelig og Explarisk«, omtaler hans huslærertid hos pastor Henrichsen som en god øvetid for en lærer og erklærer, at han »kiender ham desforuden som et fromt, sagtmodigt og redligt subjectum«. Men endelig tilføjer han overraskende: »Saa er jeg og forvisset om, at hand er frie for vildfarende principiir som kunde kaldes enten Herrnhutiske eller ved andet Navn«. Det kunne jo se ud, som om Joachim

Ewald måske havde ændret signaler for at få et embede, eller at Enevold Ewald havde ladet dem ændre af sympati for sin slægning. Imidlertid skal man nok sætte streg under ordet »vildfarende«. Enevold Ewald havde selv følt vanskelighederne ved at være mistænkt for at være »vildfarende« men så i øvrigt mildt til herrnhuterne, sikkert også fordi Brødresocietetet 1739 var blevet stiftet i København af hans kones morbror Conrad Frederik Martens og hans egen fætter Lorentz Prætorius⁷. Den sidstnævnte havde han haft megen fællesskab med og stået i et fortløbt forhold til. Han stod fadder til begge Lorentz Prætorius' sønner, og sammen med Prætorius oversatte han en del af Brødremenighedens salmer til dansk. Da Joachim Ewald kom til København, var Prætorius leder af Societetet, og sammen med andre bidrog han netop til, at de »vildfarende« sekteriske tilbøjeligheder ikke kom til at kompromittere brødrene, men at de forblev indenfor den officielle kirke, sådan at Enevold Ewalds gudsøn, Johannes Prætorius (1737–1782) senere af regeringen kunne få lov til sammen med Jonathan Briant i Flensborg at grundlægge Brødremenigheden i Christiansfeld.

Joachim Ewald blev tro mod herrnhutismen til sin sidste dag. Hans to sønner var de første elever i Christiansfelds kostskole 1775 og blev syd på uddannet til præster, to døtre blev gifte med herrnhutiske præster på Fyn, Boesen i Vigerslev og Knudsen i Nr. Nærå, og han selv levede sin sidste år, efter at have været præst, først i Vorbasse, siden i Hvidding, i Christiansfeld, til han døde næsten 101 år gammel, »fast ungeschwächt am Geiste, aber blind und taub«⁸. Det er derfor sikkert rigtigt, at Brødresocietetet har betydet langt mere for Joachim Ewald end Vajsenhuset, også fordi hans lærergerning der hørte op kort efter Enevold Ewalds død.

Slægtskabet mellem Enevold og Joachim Ewald har været betegnet forskelligt. Bobé kalder Joachim for Enevolds fætter⁹, udgiveren af selvbiografien i Dansk Kirketidende regner ham for Enevolds brorsøn. Ingen af delene kan passe. Hvordan familieskabet egentlig har været, har det sine vanskeligheder at vise, idet »stamrækken« ikke er så ligetil. Det bliver nødvendigt at gå tilbage til præsten i Bylderup, Enevold Lorentzen (+1660), vajsenhuspræstens farfar, efter hvem han var opkaldt. Om ham og hans børn har den yngste af dem, præsten Nicolaj Ewald i Højst, vajsenhuspræstens far, skrevet i sin kirkebog¹⁰. Denne Nicolajs oversigt over sine søskende erstatter den manglende kirkebog fra Bylderup. I Højst kirkebog findes også let Nicolaj Ewalds børns dåb¹¹.

Vanskeligere bliver det, når man vil føre Joachim Ewalds slægt tilbage til hans og vajsenhuspræstens fælles forfader. Om Joachim selv har man gode efterretninger i den tidligere nævnte selvbiografi og Sterberegisteret fra Christiansfeld. Men den kirkebog, som skulle fortælle om hans og hans søskendes dåb og forældre, findes ikke mere. Kun faderens død 15/6 1771, 89 år gl. kan bevidnes med kirkebogsudskrift¹². Af den fremgår det, at Joachim Ewalds mor Ancke Engels var enke, da hun blev gift med hans far, degnen Christian Ewald,

som havde været lærer i 69 år, d.v.s. fra 1702. Provst J. Holdt mener, at den unge lærer måske har fået privatundervisning som forberedelse til degne-og skolegerningen hos den lærde Mathias Friis (+ c. 1713), præst i Brede, og at lønnen til den unge lærer dels er kommet fra præsten, dels fra de skolesøgende børns hjem, men at det kun har været en ringe løn¹³. Dette sidste har sikkert været en medvirkende årsag til, at den unge degn og skoleholder 1714 har overtaget fæstet af et værtshus i Bredebro efter den nyligt afdøde Joachim Engel¹⁴. og Christian Ewald har tydeligtvis ikke nøjedes med værtshuset efter Joachim Engel men også erobret hans enke, Ancke Engels¹⁵. Her i sit krohus havde han så »indrettet et skolekammer«, fortæller den nye præst, Mathias Friis' efterfølger, som gerne havde villet »afskaffe denne absurde tilstand« med en skole i en kro og i øvrigt gjorde det ved at få bygget en rigtig skole til sognets børn.

Men hvem var denne degns far? Aage Dahl har ment, at faderen er den Christian Ewald, som efter Nicolaj Ewalds omtalte fortegnelse over hans søskende er født 1646. Om ham ved vi kun, at han fra 4. april 1668 er yngste svend i Sølvkammeret og 2. august 1669 blev udnævnt til ældste svend¹⁶, samt at han til sidst var tolder i Breda i Holland¹⁷.

Går man ud fra, og der er ikke noget, der tyder på det modsatte, at Aage Dahl har ret i sin antagelse, at degnen Christian Ewald er søn af tolderen af samme navn¹⁸, bliver Joachim hverken Enevold Ewalds farbror eller fætter men hans fættersøn. Hvor stærkt de har følt familiefællesskabet, har vi vist ingen vidnedsbyrd om. Bobé har alligevel ment, at digteren har opretholdt en vis forbindelse med sin halvfætter, idet han antager, at han er med på Johs. Ewalds navneliste over venner og bekendte¹⁹. Her står imidlertid kun Ewald, og det kan gå på andre af det navn i København mellem 1775 og 1777. Desuden synes det ikke umiddelbart indlysende, at Joachim Ewald har haft noget med digteren at gøre, efter at han året efter Enevold Ewalds død var blevet præst i Vorbasse og senere blev forflyttet til det endnu længere syd på liggende Hvidding.

I sin autobiografi har Joachim Ewald fortalt, at han var tvilling, og at han sammen med sine to brødre kom til Ribe latinskole i stedet for at blive læredreng. Tvillingbroderen hed Ewald Henrik Ewald og kom til Københavns Universitet på samme tid som sin bror Joachim. Han blev ikke knyttet direkte til sin familie på Vajsenhuset men findes i stedet at have haft forbindelse med tvillingernes ældre bror. Denne hed Mathias Friis Ewald, der, mens Joachim Ewald studerede teologi på Univeristetet, var begyndt på sin embedskarriere som kopist i Dansk Kancelli. Her har også Ewald Henrik Ewald haft ansættelse, om man da kan tro fadderlisten for Mathias Friis Ewalds ældste barn i Nicolaj kirkebog 14/5 1751, hvor Ewald Henrik Ewald anføres som værende på Kancelliet.

Ewald Henriks ophold i København bliver dog ikke længere end hans tvil-

lingbrors, hvad der så end har været årsag dertil. I året 1755 finder vi ham nemlig som proviant- og materialforvalter ved de vestindiske tropper, og 22/11 1756 er han avanceret til regimentskvartermester²⁰. Året efter købte han sammen med byfoged Hesselberg »Plantagen No. 29 i Printzessens Qvarter paa Eylandet St. Croix«. Han må have ønsket at deltage i de økonomiske muligheder, der lå i sukkerplantagedriften, og den stigning i ejendomsværdierne, som kunne gøre købet af en plantage til en god forretning. Den ældre bror har ved sin kaution tilskyndet ham dertil. Imidlertid vidste man godt, at indsatsen på de Vestindiske Øer var høj: den store dødelighed i det uvante klima. Betegnende er det, at købekontrakten tillige indeholder bestemmelser angående det tilfælde, at en af dem, der ejede nøjagtig halvparten, døde. Allerede 20. januar 1759 opretter Ewald Henrik Ewald testamente: »Dersom jeg underskrevne udi denne min Sygdom ved Døden skulle afgaae, da er følgende min sidste Vilje«, begynder det²¹. Blandt andre blev hans medejer indsat som exekutor testamenti. Og 4. maj meddeles det, at Ewalds samtlige kreditorer indkaldes »sub poena præclusi et perpetui silentii«.

Johs. Ewald må have hørt om denne slægtnings skæbne, da han i efteråret 1760 kommer hjem fra sine krigseventyr ude i Europa. Det kan have medvirket til, at han senere i »Levnet og Meninger« bliver meget hård i sin dom over sin mor og stedfader, når han tænker på sin ældre bror Mathias' skæbne. Denne Mathias var 1761 »blevet sendt« til Vestindien som hvervet soldat²². Johs. Ewald kaldet det i »Levnet og Meninger« for en dødsdom og omtaler sin mor og stedfar som ubarmhjertige forældre, »som uden mindste Samvittigheds-Nag skikke deres forvildede eller kun forgjeldede Sønner til et Land, hvor de dog nogenledes kan forudsee, at Døden er dem det visseste . . . Men det var dem om at gjøre, at befri Jorden og egentligst sig selv fra en Byrde, en Skam, hvormed de har haft det Vanheld – og i Hensigt til Opdragelse oftest den Uforsigtighed, den lasterhafte Ubillighed, at belæsse sig og andre«. Mathias Ewald havde endnu i Juli 1762 prøvet på at komme hæderligt fra Vestindien ved at søge pladsen ved Falsterske hvervede Regiment, men forgæves. Selvom han året efter blev korporal, blev han dog senere degraderet på grund af »slet opførsel«. Da han derpå forsøgte at desertere til en af de spanske øer, druknede han under flugtforsøget.

Medens tvillingerne Joachim og Ewald Henrik Ewald kun opholdt sig i København en halv snes år, forblev deres storebror Mathias Friis Ewald resten af sit liv i hovedstaden. Han var blevet kancellisekretær 1749, og året efter giftede han sig med Marianne Hartz. Hun var datter af porcellænskræmmer og stadskaptajn Henrik Moritz Hartz (o. 1668–1771) og Marianne Winning²³. De fik i årene 1751–58 fire børn, de tre første døbt i Nicolaj, det sidste i Holmens kirke²⁴. Betragter man en liste over fadderne, finder man udover familiemedlemmerne naturligt nok især repræsentanter fra den embedsstand, Mathias Friis Ewald selv tilhørte. Mest kendte af dem er Henrik Hielmstjerne og Bolle

Willum Luxdorph, sidstnævnte oven i købet to gange. Uden for folk med tilknytning til kancellierne må den mest kendte siges at være den forhenværende biskop i Bergen men nyligt ansatte prokansler ved Københavns Universitet Erik Pontoppidan, som vist oven i købet er blevet opkaldt, idet han stod fader d. 1. nov. 1755 til sønnen med fornavnet Eric, et navn som ellers ikke forekommer i familien. Valget af denne fadder antyder måske noget om, hvor Mathias Friis Ewalds religiøse sympatier lå.

Af særlig interesse i denne sammenhæng må de to gudmødre ved datteren Mariannes dåb d. 12/12 1752 være. De udgøres nemlig af ingen andre end »Fru Charlotte Sophia Waleurs, Etatsraads Hustru paa Kiøbmagergade og Fru Maria Ewalds, Hr. Ewalds Professor og Præst for Waisenhusets, hans Hustru«. – Man har svært ved at tro, at Mathias Friis Ewald skulle have den mindste kendskab til de belastede rygter angående fru Marie Ewald, som Bobé har gjort rede for i sit ovenfor omtalte værk.

Betragter man Mathias Friis Ewalds hjem, sådan som det fremstår gennem hans redegørelse for det i Københavns Skattemandtal 1762, får man et stærkt indtryk af, at han stadig havde god forbindelse med de fjerne dele af Danmark, de Vestindiske Øer, hvor hans bror havde endt sine dage. I Dronningensgade i Skt. Anna Wester Kvarter nr. 354 boede foruden familien Ewald fire vestindiske børn med efternavne som van Beverhoud, Søbøtke, Bagge og Bruun, navne, der afslører dem som børn af kendte vestindiske familier. Som lærer for dem og husets egne børn har man en huslærer, Jakob Christian Barfoed. Til hjælp i den store daglige husholdning er der en husjomfru, tre tjenestepiger, en tjener, »samt en Negerdreng, navnlig: Claus, over 14 Aar gammel«, i alt altså 17 personer. Og ikke nok med det. Mathias Friis Ewald har også logerende. Foruden svogeren Peder Mouritz Hartz, kopist i det Danske kancelli, bor 1762 Fru Moth, overformynder Moth på St. Croix' hustru, med sin 12årige søn Frederich, den 10årige søstersøn Peter Taarling og en »Negerinde, Marotte kaldt, over 12 år gammel«, sikkert til opvartning af de tre foregående. Endelig befinder landsdommeren på St. Croix sig også for tiden hos Mathias Friis Ewald. Han hed Peter Hovenbech Laurberg, og han har sin tjener med, »der er en Neger og kaldet Morian«. Sidstnævnte landsdommer var en af de tre, der var indsatte som ekskutorer i Ewald Henrik Ewalds bo.

Dette vestindisk prægede Ewaldske hjem blev opløst 1767, da først fru Marianne i juli, dernæst kancellisekretæren selv i september blev nedsat i St. Nicolaj kirkes søndre kor²⁵. Det er ikke noget under, at børnene i dette hjem havde fået interesse for de fjerne dele af det danske rige, når de under deres opvækst havde levet sammen med mennesker, for hvem eventyret i det fjerne var faldet heldigt ud. Det lykkedes da også de tre af Mathias Friis Ewalds børn at komme ud og for kortere eller længere tid at opleve livet under sydens sol. Den ældste, Christian Ewald (1751–1829) blev byskriver i Christianssted på St. Croix fra 1774 til 1788, der hvor hans farbror havde været. Desuden indgik han ægteskab med

Sophie Elisabeth Margrethe Porth (1762–1804). Hendes far David Christian Porth var i 8 år ansat som kontrollør i Christianssted. Hendes farbror Peter Nicolaj Porth havde i 13 år været bosat i Christianssted, til sidst som toldforvalter, men var vendt tilbage til København med en lille formue, for hvilken han nedsatte sig som brygger i Vimmelskafte, og hendes to brødre havde også søgt lykken og fundet deres virkeområde på de fjerne øer, uden dog senere at være vendt tilbage til hovedlandet²⁶.

Christian Ewald havde også succes og kunne rejse hjem og blive godsejer²⁷. Broderen Eric var ligeledes på St. Croix, men dog nok kun for et kortere ophold. Den 3. april 1785 havde Christian Ewald et »Negerindebarn« til dåben i Christianssted, båret af fru Ewald med løjtnant Eric Ewald som fadder²⁸. Også søsteren Marianne Ewald kom til St. Croix, men for hende var skæbnen ublid. Hun blev gift med justitsråd, toldforvalter Friederich Ludvig v. Bülov²⁹. De fik en lille søn Johan Christian 1781, men året efter døde han, og efter endnu et år blev hun enke. Hun rejste så hjem med sin ældste bror³⁰.

Den yngste søster kom vist aldrig til Vestindien. Hun sluttede sig til sin farbror Joachim Ewalds hjem efter sine forældres død, og hun endte sine dage i Christiansfeld som sin farbror.

Bobé har på et vist tidspunkt ment, at »Ewald« på den ovenfor omtalte navneliste over Johs. Ewalds venner og bekendte kunne gå på Christian Ewald (1751–1829)³¹. Senere er han imidlertid igen vendt tilbage til sit gæt på Joachim Ewald, måske fordi han alligevel har lagt vægt på, at St. Croix jo dog er fjernere end Hvidding med Joachim Ewalds præstegård.

Tilbage i København på den tid, da navnelisten blev til, mellem 1775 og 1777 var kun Eric Ewald, som på det tidspunkt var o. 20 år og skulle til at begynde sin militære løbebane. Men hvem af de tre Ewalder, Digteren har tænkt på, ved vi ikke. Et valg blandt dem kan kun blive det rene gætteri.

NOTER

1. Louis Bobé: Johs. Ewald. Biografiske Studier, 1943, side 8.
2. Hejselberg Paulsen: Sønderjysk Psalme-sang, 1962, side 175ff.
3. Dansk biografisk Leks. XXV, (1943), side 56, ved Harald Jørgensen og VI, (1935), side 482, ved Paul V. Rubow.
4. Kirkehistoriske Samlinger, 4 R V, side 600.
5. Dansk Kirketidende 1892, sp. 597ff.
6. Vajsenhusets arkiv på Rigsarkivet.
7. Lorentz Prætorius (1708–1781) var søn af degn i Burkal Johannes P. (f. 1673) og

Mette Magdalene Ewald, datter af præsten i Dagebøl Lorentz Ewald (1643–1698). Med Lorentz Prætorius er Vajsenhuspræsten beslægtet både gennem sin mor Mette Magdalene Prætorius (1671–1729), en søster til Johs. Prætorius (f. 1673) og sin far Nicolaj Ewald (1658–1733), der var farbror til Mette Magdalene Ewald. Se Aage Dahl i Pers. Tidskr. 9 R 5. Her anfører Dahl kun én søn af Lorentz Prætorius (1708–1781), der 26/8 1735 var blevet viet til Giertrud Marie Eichstedt (St. Petri, Kbhvn.). Der

- var i hvert fald to: 1) Johannes, døbt 17/4 1737 (St. Petri, Kbhvn.) og 2) Jens, døbt 24/10 1738 (St. Petri, Kbhvn.). Gennem slægten Ewalds indgiften i slægten Prætorius er navnet Johannes kommet ind i den Ewaldske slægt. Det er forbavsende, at Louis Bobé i sin udgave af *Levnet og Mening* 1911, side 245 om navnet Johannes kan påstå, at »ingen i Præsten Ewalds eller hans Hustrus nære Slægt bærer dette Navn«, og derfor mene, at digteren skulle være opkaldt efter Johs. Valeur. Vajsenhuspræsten har simpelthen opkaldt sin morfar, præsten i Højt Johs. Prætorius (1640–1704), hvis søn Johs. Prætorius var gift med Vajsenhuspræstens kusine Mette Magdalene Ewald og far til ovennævnte Lorentz Prætorius (1708–1781), som nok har fået sit fornavn efter den Ewaldske familie, nemlig hans morfar Lorentz Ewald (1643–1698).
- Louis Bobé har ikke gentaget sin påstand i sine *Biografiske Studier*.
8. Brødreminigheden i Christiansfelds Sterberegister 1826, nr. 602.
 9. Louis Bobé i sine *Biografiske Studier*, side 25.
 10. Denne kilde har allerede Aage Dahl brugt i *Pers. Tidskr.* 9 V. side 219ff. i sin artikel: *Bidrag til Johs. Ewalds Slægtshistorie*. Men Aage Dahls opstilling af søskenderækken er kommen i uorden. Den svarer ikke til Nicolaj Ewalds, der har følgende rækkefølge: Af Enevaldus Laurentius første ægteskab: Severinus el. Søren, død ung. Af andet ægteskab: 1) Johannes, f. 1637, + ung. 2) Birgitta, f. 1639, g.m. diacon i Bylderup Frederich Lille, obiit sine prola. 3) Metta, f. 1641, g.m. faderens efterfølger Ægidius Laurentius. 4) Laurentius, f. 1643, præst i Dagebøl. 5) Christianus, f. 1646, i det kgl. sølvkammer i Kbhvn., til sidst tolder i Brabrant i Breda. 6) Gregorius, f. 1648, tolder i Kbhvn. 7) Peter, infans mortuus. 8) Peter, sejrende på Ostindien men gået ned med sit skib. 9) Christiana, + som barn tilligemed sin ældste bror før faderen. 10) Nicolaus, f. 1658, ordineret 1693, indsat og gift 1694. Aage Dahl har ovenstående 10 i følgende orden: 1, 2, 3, 4, 9, (læst som Christian), 5, 7, 8, 6 og 10. Endvidere anfører han om 5, at han blev tolder i Bredebro.
 11. Enevold Ewalds dåbsattest gengivet i *Pers. Tidskr.* 9 V, side 245.
 12. Brede kirkebog 1771: » + 15/6, begr. 21/6 Christian Ewaldt bewesener 69 jähriger Küster zu Brede war verehlicht mit der Witwe Ancke Engels zu Bredebro zeugte 4 Kinder und hinterliest 1 Sohn und 7 Kinders Kinder. Dessen Alter war 89 Jahr«.
 13. J. Holdt i *Sønderjysk Månedsskr.* 34. årg. 1958, side 247: Degne og Skoleholdere i Bredebro indtil 1920.
 14. Trøjborg Fæsteprotokol, meddelt mig af skoleinspektør Thorvald Madsen, Odder. Joachim Engel havde været fæster af værtshuset siden 1703, da han overtog det efter sin svigerfar Hindrich Gundesen. Det er nærliggende at antage, at han er identisk med herredsskriver Jochemus Engel i Bredebro.
 15. Ancke Engels optræder 1716, d. 3. maj i Brøns kirkebog som fadder til organisten i Brøns, Peder Ewalds søn Peders dåb og kaldes der Ancke Christians zu Bredebro. I Wibergs præsthist. hedder hun Anne Henriksdatter Rutensteen. Dette kombineret med Trøjborg fæsteprotokol 1703, hvor Joachim Engel overtog værtshuset i Bredebro efter sin svigerfar Hindrich Gundesen, kan lade formode, at hendes far har været en søn af en Gunde Rutensteen (Raustenstein).
 16. Embedsudnævnelser under Rentekammeret 1660–99.
 17. *Pers. Tidskr.* 9 V, side 221 Aage Dahl mener, at han var tolder i Bredebro, og henviser til Højt kirkebog. Men der står udtrykkeligt om Christian, f. 1646: . . . »zu letzt in Brabrant zu Breda gewohnet, woselbst er accishabergewesen«, og det svarer til fadderlisten ved Nicolaj Ewalds datters dåb 1698: . . . »it. so habe (ich) meines bruders Christiani Ewalds frau aus Breda in holland auch gevatterin gebeten, die sich dazu willig offeriert habt«. Dahl kan da have ret i, at degnen Christian Ewalds far har været tolder, men altså blot ikke i Breda i Sønderjylland, hvor også J. Holdt (se

- ovennævnte artikel, side 248) har anbragt ham og tillige ment, at han var gæstgiver. Dette sidste synes også usandsynligt af den grund, at værten før 1703 efter Trøjborg fæsteprotokol hed Hindrich Gundesen.
18. Tolderen Christian Ewald (f. 1646) har måske haft i hvert fald to sønner, nemlig foruden degnen Christian i Brede, så også degnen Peder (1677–1729) i Brøns. At de er brødre, tyder fadderlisterne i Brøns kirkebog på. Her er Christian fadder til Peders førstefødte 1707 og som nævnt ovenfor Ancke Christians 1716. Og 1747 har Christian Ewald været fadder hos degnen i Brandstrup Frederik Ewald. Han var søn af Peder Ewald, og hans barn hed Lorentz Christian. Yderligere vidnebyrd om slægtskab med digteren Johs. Ewald finder man hos en sønnesøn af Peder Ewald. Han hed Søren og var degn i Branderup. Om ham fortæller i Sønderjyske Aarbøger 1933, side 194: Der var Degnen Søren Ewald, en Slægtning af Digteren og indbildsk af sit Slægtskab.
19. Louis Bobé: Johs. Ewald. Biografiske Studier, side 94.
20. Rigsarkivet: Vestindiske sager 1746–1771, nr. 3, side 110.
21. Her skulle, når gælden var betalt, hans bror sekretær Mathias Friis Ewalds børn arve 5000 rdl.. Viste der sig at være flere værdier i boet, skulle hans halvsøsters datter Maren Hügom og hans halvsøster Ingeborg Engel i Ribe betænkes. Da det blev aktuelt, fik Mathias Friis Ewald bevilliget henstand m.h. til, om han ville vedgå arv og gæld på sine børns vegne, og endelig opnåede han 28/10 1763 bevilliget, at faderen Christian Ewald måtte få tid til at declarere arv og gælds fragåelse efter sin søn, afg. regimentskvartermester Ewald Henrik Ewald.
- Denne eventuelle arv spøjte endnu ved Ingeborg Engels skifte 1770. Men efter en forespørgsel hos Mathias Friis Ewalds umyndige børns formynder, hr. justitsråd Heinemann i København, får man endelig at vide, at »sal.Regiments Quartermester Ewalds stervboe ikke nær er blevet tilstrækkelig til at betale den derpaa hæftede

gæld, meget mindre de af dend afdøde ved Testamente af 2ode January 1759 legerede Capitaler, altsaa bliver indtet denne Stervboe derfra at beregne«.

Ved hjælp af Ingeborg Engels skifte (Ribe byfoged, 22/12 1769) kan man i nogen grad opstille søskendeflokken fra Brede degnebolig i 1700tallets første halvdel, selvom kirkebogen for Brede sogn er brændt 1750 og i de følgende årtier er meget mangelfuld. Anna Henriksdatter Rutensteen har i sit andet ægteskab medbragt i hvert fald 4 døtre:

Ingeborg Engel, + 1769, begr. 28/12, 52 år gl. (Ribe Doms.). (Mon ikke 62 år gammel?)

Margrethe Engel, g.m. Andreas Matzen (Hygom), ejer af Abildskjær, f.o. 1677, + 1749, begr. 18/9 (Hygom). Af deres børn kendes:

Annicke, f. 1733, + 1736 (Hygom).

Maren, f. 1735 (Hygom), nævnes i Ewald Henrich Ewalds testamente 1759.

Ancke, f. 1737, + 1738 (Hygom).

Ancke, f. 1739 (Hygom), + 1821, g. 1757 Christian Tronier, f. 1739, + 1800 som »spisemester« ved Sorø Akademi (Pers. Tidskr. 1914, side 1–21).

Marine Engel, f.o. 1707, + 1759, begr. 30/5 (Ribe Doms.), g. Christian Johansen (Bierum), f.o. 1700, + 29/10 1764 (Ribe Doms.), farver i Ribe. Af deres børn kendes:

Ancke Bierum, f.o. 1735, + 1805, begr. 23/1, 70 år gl. og ug. (Nørre Nærå).

Kiersten, f. 10/12 1738 (Ribe Doms.).

Johan Joachim Bierum, f.o. 1745, stud. Ribe 1763, 8/4 1768 exam. jur. (Falck-Jensen og Hjorth-Nielsen, der tilføjer: Forgæves eftersøgt.), pract. 1/8 1771: vel (Ostermann: Exam. jur.).

Botilla Engel, + før 1769, g. Jens Nissen, der fra 1737 er fæster under Trøjborg og bor i Bredebro. Af deres børn kendes:

Anna Jensdatter, f.o. 1727, g. Peter Jensen (Vinther), farver i Bredebro, + 1768, 45 år gl. (Brede). Af deres børn kendes:

Johan Jochum Pedersen, f. 1753 (Brede), fæster under Trøjborg 1778, 6/7 som farver i Bredebro.

Anike Jensdatter, f.o. 1733, g.m. Otto Diederich Beyer i Bredebro, f.o. 1733.

Maren Jensdatter, f. o. 1738, ugift.

I sit andet ægteskab med Christian Ewald, dcgngen i Bredebro, har Ancke Engels, f. Rutensteen fået i hvert fald 3 sønner:

Mathias Friis Ewald, f. 1717, og tvillingerne *Ewald Henrich* og *Joachim Ewald*, f. 1724.

Joachim Ewald fortæller i sin »selvbiografi«, at han tidligt mistede sin mor og blev overgivet til en af sine halvsøstres opsigst og pleje, og at hun overtalte hans far til at sende ham og 2 brødre til Ribe latinskole, efter at han som 12-årig havde været sendt til sin svoger for at lære farveri. I den originale tekst fra Christiansfeld står: . . und schickte mich sammt meinen 2 Brüder nach Ripen«. . . og ikke som i Dansk Kirketidendes oversættelse: . . »mig og 2 af mine brødre«, hvilken sidste vending antyder, at de var flere end tre. Dette synes også at fremgå af den i 12) citerede optegnelse fra Brede kirkebog 1771. Formodentlig er det 4. barn + som mindreårig og i hvert fald ikke i live 1769.

22. Louis Bobé: Johs. Ewalds Levnet og Meningen, 1911, side 302.
23. Viede 3/8 1750 (Nicolaj, Kbhvn.). Inden havde Mathias Friis Ewald måttet søge ægteskabsbevilling på grund af, »at de skal være hinanden i andet og tredje led beslægtede«. Desværre ved vi ikke hvordan.
24. 1) Christian Ewald, døbt 14/5 1751, 2) Marianne Ewald, døbt 12/12 1752, 3) Eric Ewald, døbt 1/11 1755 og 4) Lovise Sophie, døbt 11/6 1758.
25. Danmarks Kirker, udg. af Nationalmuseet, København I, side 583f.
26. Om slægten Porth har der hersket nogen usikkerhed, f.eks. hos Falk-Jensen og Hjort-Nielsens jurister, i deres artikel om Ole Jacob Ewald Porth. Usikkerheden skyldes nok de mangelfulde vestindiske kirkebøger. Følgende kan dog fremføres. En Porthslægt med stor tilknytning til Vestindien stammer fra degnen og skoleholderen i Bidstrup, Vallensved sogn, Hans Lorentz Porth (1699–1764), omtalt i Sjællands stifts Degnehistorie ved Anders

Petersen. Foruden datteren Marie-Anna (f. 1733, døbt 10/10 (Vallensved) havde han to sønner:

A) *David Christian Porth*, f. 1735, fremst. 2/3 (Vallensved), + 1789, begr. 11/11 (Næstved, St. Peder), g. 1) 6/7 1757 (Hof-og Slotsk.) Margarethe Friderica Eversen, kammerpige for fru Hofmesterinde Schmettau, skilt 24/12 1766 »vigore sententiæ« (Petri, Kbhvn.), g. 2) 9/3 1767 (Petri, Kbhvn.) Dorothea Elisabeth Krause. Han kaldes til at begynde med skriverkarl, men efter indgåelse af andet ægteskab bliver han 9/6 1774 kontrollør i Christianssted på St. Croix. 10/4 1782 bliver han afskediget med pension efter ansøgning og flytter inden 1786 til Næstved (Folketæl. 1787).

I første ægteskab følgende børn:

a) *Hans Peter David P*, f. 1757, døbt 12/7 (Nicolaj, Kbhvn.), + 1759, begr. 30/8, 2 år og 7 uger gl. (Vallensved).

b) *David Christian P*, f. 1758, døbt 9/9 (Trinitatis, Kbhvn.), + 1784, begr. 15/6 (Karrebæk), druknede ved Karrebæksminde som ugift styrmand.

c) *Hans Ernst P*, f. 1759, døbt 12/10 (Trinitatis, Kbhvn.), + 16/8 1791 (Chr. sted, St. Croix), g. 24/4 1782 (St. Croix) på plantagen Bellevue m. Mad. Magdalene Møller, f. Rogiers. 10/4 1782 blev han kgl. fuldmægtig i Vestindien og 27/9 1786 Proviant-Ammunitions og Material-Forvalter i Christianssted.

d) *Sophie Elisabeth Margretha P*, f. 29/4 1762 (Frelers, Kbhvn.) + 14/5 1804 (Garnison), g.m. Christian Ewald (1751–1829), generalkrigskommissær, København.

I andet ægteskab følgende børn:

e) *Agnete Amalie Elisabeth P*, f. 21/6 1781 (Nicolaj, Kbhvn.) + 22/3 1807 (Helligånds, Kbhvn.), ugift.

f) *Ole Jacob Ewald P*, f. 28/4 1783 i Åbenrå, + 16/4 1833 (Frue, Kbhvn.), 50 år gl., 21/1 1807 exam. jur., 7/10 1817 prokurator ved alle retter på de dansk-vestindiske øer. 20/2 1830 medlem af Rådet på St. Thomas og St. Jan. samt advokat regius på St. Thomas. Justitsråd.

g) *Armgaret Margaretha P.*, f. 1786, døbt 11/9 (Næstved, St. Peder).

B) *Peter Nicolaj Porth*, f. 1737, døbt 3/4 (Vallensved), + 22/2 1820 (Helligånds, Kbhvn.), g. 1) *Anna Buntin*, + 16/6 1773 (Samfrændeskifte 1774), g. 2) *Amalie Drachmann*, + 10/11 1832 (Frue, Kbhvn.). Han var 7/9 1761 blevet udnævnt til kontrollør, taxadør og visitor på St. Croix og 5/9 1765 til toldforvalter ved Christianssted, men 9/6 1774 afskediges han efter ansøgning på grund af svagt helbred og nedsatte sig som brygger på Vimmelskafet i Kbhvn. 23/12 1776 blev han virkelig kammerråd.

I første ægteskab følgende børn:

a) *Margretha Catharina P.*, f. 1763, døbt 2/11 (St. Croix) + 27/5 1846 (Holmens, Kbhvn.), g. 31/7 1782 (Helligånds, Kbh.) brygger og rådmænd i Kbhvn. *Andreas Skibsted* (1752–1806).

b) *Anna (Nancy) Marie P.*, f. 11/4 1765 (Samfrændeskifte 1774), + 22/7 1828 (Petri, Kbhvn.) g. 27/7 1785 (Helligånds, Kbhvn.) Konferensråd, borgmester i Kbhvn. *Frederik Hammerich* (1759–1840).

c) *Hans Peter P.*, f. 18/11 1768 (Samfrændeskifte 1774), + 1788, begr. 5/2 (Trankebar, Zions), assistent i Asiatisk Kompagni.

d) *Petrine Nicoline P.*, f. 3/9 1771 (Samfrændeskifte 1774) + 4/6 1834 (Helligånds, Kbhvn.), g. 29/7 1789 (Helligånds, Kbhvn.) konferensråd, sekretær i det tyske kancelli *Henrik Christian Hammerich* (1757–1838).

I andet ægteskab følgende børn:

e) *Jørgen Henrich P.*, f. 1778, døbt 29/9 (Helligånds, Kbhvn.) + 28/12 1840 (Helligånds, Kbhvn.), jurist, revisor, ugift.

f) *Amalia P.*, f. 1778, døbt 29/9, + 1781, begr. 30/3 (Helligånds, Kbhvn.).

g) *Anna Dorothea P.*, f. 1780, døbt 28/4

(Helligånds, Kbhvn.), + 9/11 1861 (Helligånds, Kbhvn.) g. 17/7 1795 (Helligånds, Kbhvn.) *Andreas Christoffer Dahl* (+ 1820), generalkrigskommissær, ejer af Serriidslevgård.

h) *Amalie Bontine P.*, f. 1784, døbt 30/6 (Helligånds, Kbhvn.), + 8/5 1856 (Hillerød), g. 30/1 1808 (Helligånds, Kbhvn.) *Thomas Wilhelm Hass* (1782–1859), branddirektør.

27. Efter at have solgt Lille Hesbjerg i Ubberrup 1793 (Trap, bd. 12, side 202), levede han nogle år i Odense. 26/2 1800 blev han udnævnt til Handelskommissær i Cette og 11/11 1801 ad interim 2. Regeringsråd og Finansråd i Trankebar, hvorfra han entledigedes 7/10 1803. Fra 1804 til 1809 var han deputeret i Landøkonomi- og Kommercekollegiet, og d. 6/3 1810 blev han deputeret i Kommercekollegiet og indtrådte i en kommission i anledning af forlængelsen af Asiatisk Kompagnis oktroj. 9/2 1816 decharge fra embedet som deputeret. + 9/9 1829 (Garnison) som generalkrigskommissær.
28. *Eric Ewalds* militære løbebane se *Hirsch*: Danske og norske officerer. Han var g. 4/1 1794 (Garnison) m. *Christiane Cathrine Ryge*, datter af etatsråd, deputeret i Finanskollegiet *Immanuel Christian Ryge* (1734–1821) og *Anna Cathrine Bruun* (1739–1790).
29. *Friederich Ludvig v. Bülov*, se *Dan. Adels Årb.* 1963. Her kaldes *Marianna Ewald* fejlagtig for *Marie* eller *Anna Marie*. Det samme er tilfældet ved hendes død 1809 (Garnison).
30. 1784 er hun fadder til sin bror *Christian Ewalds* ældste søn *David Christian Ewald*, f. 29/3 (Nicolaj).
31. *Louis Bobé*: *Johs. Ewalds* Levnet og Mening 1911, side 334.



Agnes Henningsen
1868-1962

Kendte danskeres anetavler VII

Agnes Henningsen og hendes 32 aner

Af
Gregers Hansen

I Agnes Henningsens anetavle findes nogle nordmænd, en enkelt jyde og et på Island bosiddende dansk ægtepar. Alle hendes øvrige af tavlen omfattede forfædre har været bosiddende på øerne, navnlig på Fyn, på Langeland og i Vordingborg og omliggende sogne (Øster Egesborg, Kalvehave og Mern). Størstedelen af de mandlige aner var landbrugere – gårdmænd, herregårdsforpagtere og godsejere. Både blandt bedsteforældrene og blandt oldeforældrene findes et ægteskab mellem fætter og kusine, og som følge heraf er der blandt de 32 aner 6 tilfælde af anesammenfald. Længere tilbage forekommer et tilfælde af aneforskydning (se nr. 53). Også andre slægtsforbindelser forekommer (se nr. 13 og 15).

Proband

- 1 AGNES KATHINKA MALLING ANDERSEN, f. 18.11.1868 i Rynkeby, d. 21.4.1962, begr. i Rynkeby; g. 1° 24.10.1887 i Fredericia m. cand. mag., senere vicekonsul i New York Mads Henningsen (s. af avlsbruger, senere kæmner Jens Christian Henningsen og Mette Kirstine Pagh), f. 27.7.1862 i Fredericia, Sct. Michaelis, d. 19.6.1929 i New York (g. 2° 1917 m. Harriet Kirstine Larsen, 1883–1977, ægteskabet opløst; 2° 5.9.1919 i Kbh. m. forfatteren, direktør for staden Københavns faste ejendomme Jens Sigvard Koch, kaldet Simon Koch¹, (s. af teglværksejer, senere inspektør ved Solbjerg kirkegård, Frederiksberg, Rudolph Sigvard Koch og Martha Charlotte Jensen), f. 18.2.1871 på Frederiksberg, d. 20.10.1935 i Kbh. (g. 1° 14.8.1896 i Nakskov m. Julie Erasmie Christiane Schjøtt (d. af sognepræst i Nakskov Frederik Viggo Erik Frisenberg Thorup Schjøtt og Alvilda Neergaard), f. 8.4.1870 i Gerlev, Randers amt, d. 3.3.1936 i Kbh., ægteskabet opløst).
Forfatter².

Forældre

- 2–3 PETER ANDERSEN, f. 25.10.1837 på Egelykke, Bøstrup sogn, d. 25.10.1883 i Revninge, begr. i Rynkeby³; g. 1° 30.5.1866 i Kalvehave m. OPHELIA PETREA AMALIA CATHINCA MALLING, f. 5.4.1839 i Kalvehave, d. 23.1.1874 i Rynkeby; 2° 27.11.1875 i Revninge m. Emmy

Emilie Rützebeck (d. af dampskibsfører Jørgen Christian Nielsen Rützebeck og Hansine Emilie Hansen), f. 18.7.1857 i Lendemarke, Stege landsogn⁴, d. 20.10.1928 i Kbh.

Forpagter af hovedgården Skovsbo, Rynkeby sogn ved Kerteminde, senere af hovedgården Lundsgaard i nabosognet Revninge.

Bedsteforældre

- 4-5 ANDERS CHRISTIAN ANDERSEN, hj.dbt. 25.12.1810 på Juulskov, Kullerup sogn, d. 22.12.1882 i Kbh., begr. i Skrøbelev; g. 1.8.1832 i Rudkøbing m. MARIE CHRISTINE JACOBÆUS, f. 11.4.1814 i Rudkøbing, d. 2.7.1878 i Skrøbelev.

Et par år på Tranekær godskontor, lærte derefter landvæsen og blev forpagter, først af hovedgården Egelykke, derefter af hovedgården Nedergaard, begge i Bøstrup sogn, Langeland. Overtog 1851 fra faderen gården Søvertorp. Landstingsmand 1866-82, R. 1874, etatsråd 1882⁵.

- 6-7 PETER NEERGAARD MALLING, f. 27.3.1807 i Øster Egesborg, d. 30.3.1868 i Kalvehave; g. 20.11.1832 i Undløse m. REGINE LAURENZE RESCH, dbt. 6.7.1807 i Elmelunde, d. 4.1.1876 i Kbh.⁶

Ejer af Stensby mølle og Vrangsgaarde (Stensbygaard) fra 1831, da hans moder overdrog ham ejendommen, kammerråd, tiendekommissær⁷.

Oldeforældre

- 8-9 PEDER ANDERSEN, dbt. 2.10.1774 i Rønninge, d. 26.4.1852 i Skrøbelev; g. ca 1807 m. MAREN JENSDATTER LUNDSGAARD, d. 28.3.1841, 63³/₄ år gl. i Skrøbelev.

Forpagter af hovedgården Juulskov, Kullerup sogn ved Nyborg, senere af Tranekær ladegård og Korsebølle, Tranekær sogn, Langeland, derefter fra 1825 ejer af Søvertorp, Skrøbelev sogn, Langeland.

- 10-11 ANTON JACOBÆUS, hj. dbt., dåben bekræftet 24.11.1779 i Slagelse, Sct. Mikkel, d. 14.12.1865 på Faarevejle, Skrøbelev sogn, bgr. i Rudkøbing; g. 1^o m. Catharina Elisabeth Faith (d. af godsejer, justitsråd Hans Georg Faith og Catharina Maria Fabritius), dbt. 5.9.1782 i Borreby kapel, Magleby sogn ved Skelskør, begr. 30.1.1808 i Rudkøbing; 2^o 25.8.1809 i Kbh., Helligånds, m. REGINE MAGDALENE JACOBÆUS, f. 20.10.1781⁸, d. 8.7.1841, 60 år gl. i Rudkøbing.

Cand. pharm. 1802, oprettede Hobro apotek 1803, apoteker i Rudkøbing 1806-41, levede derefter hos en søn på hovedgården Faarevejle syd for Rudkøbing.

- 12-13 JACOB MALLING, f. 29.8.1760 i Nygaards mølle, Vordingborg land-

sogn⁹, d. 23.5.1824 i Kalvehave; g. 1^o 16.9.1791¹⁰ m. Anna Laurenze Brøndel (d. af købmand i Vordingborg Rasmus Brøndel og Marie Vibeke Terpger, nr. 55), f. 6.4.1769 i Vordingborg (9), begr. 24.10.1798 i Kalvehave; 2^o 19.9.1800 i Øster Egesborg m. MARIE VIBEKE NEERGAARD (hans første hustrus halvsøsters datter¹¹), dbt. 28.3.1781 i Mern¹², d. 20.5.1842 i Vordingborg.

Ejer af Stensby mølle og Vrangsgaarde samt Vestenbæk by, Kalvehave sogn fra 1793, da hans stiftfader, Hans Petersen tilskødede ham ejendommen¹³.

- 14–15 JACOB BENTZEN RESCH, f. 20.4.1767¹⁴, d. 30.10.1848 i Kbh.¹⁵; g. 1^o 6.2.1795 i Elmelunde m. Anna Regina Hagen (d. af sognepræst i Elmelunde, senere i Keldby Peder Haagensen Hagen og Anna Terpger, en søster til nr. 55), dbt. 10.8.1752 i Elmelunde, begr. 20.10.1804 sst.; 2^o 8.10.1805 på Frederiksberg m. ANNA LAURENZE NEERGAARD (hans første hustrus kusines datter og søster til nr. 13¹⁶), f. 22.11.1787 i Øster Egesborg, d. 17.11.1843 i Venneminde på Østerbro i Kbh.¹⁷.

Hans første hustru indbragte i ægteskabet hovedgården Nordfeld, Elmelunde sogn, Møn, som havde tilhørt hendes første mand¹⁸. Efter hendes død afhændede R. i 1806 gården¹⁹. 1807–10 ejede han hovedgården Petersgaard, Kalvehave sogn og 1815–35 hovedgården Kongsdal, Undløse sogn ved Holbæk. Sine sidste år levede han som partikulier i Kbh.

Tipoldeforældre

- 16–17 ANDERS HANSEN, dbt. 1.8.1734 i Rolfsted, d. 6.4.1804 i Rønninge; g. 3.10.1764 i Rønninge m. ANNA KIRSTINE LARSDATTER, d. 1.7.1799, 53 år gl. i Rønninge.

Gårdmand i Rønninge mellem Odense og Nyborg. Ved sin død aftægtsmand på Store Højbjerggaard i Rønninge, hvor han boede hos sin ældste søn, Hans Andersen²⁰.

- 18–19 ukendte.

- 20–21 HENRIK JACOBÆUS, f. 16.6.1743 i Ledøje, begr. 30.6.1781 i Slagelse, Sct. Mikkels; g. 16.7.1779 i Kbh., Helligånds, m. LYKKE MARIE SMITH, dbt. 5.4.1760 i Slagelse, Sct. Mikkels, d. 4.12.1788 i Gerslev (g. 2^o 2.4.1784 i Slagelse, Sct. Mikkels m. Frederik Christian Plum²¹ (s. af ejer af hovedgården Tiselholt, Vejstrup sogn, Fyn, krigsråd Claus Plum og Christine Krag), dbt. 13.4.1758 i Vejstrup, begr. 26.3.1796 i Gunderslev, regimentskvartermester 1783–89, ejer af hovedgården Løvegaard, Gerslev sogn, Holbæk amt 1788–93, derefter forpagter af hovedgården Gunderslevholm, Gunderslev sogn, Sorø amt).

Cand. pharm. 1779, overtog 1780 svigerfaderens apotek i Slagelse. Efter sin mands død drev Lykke Marie Smith det så længe hun sad enke. Derefter overtog hendes fader det igen.

- 22–23 **HOLGER JACOBÆUS**, f. 16.10.1733 i Ledøje, d. 7.6.1788 i Sandviken i Norge på rejse fra Kbh. til Island^{21a}; g. 29.11.1765 i Ledøje m. **KIRSTINE MARIE KOCH**, som overlevede ham.

Overkøbmand på Island med bopæl i Keflavik, Utskalar sogn.

- 24–25 **BENDIX RASMUSSEN MALLING**, f. ca 1700 i landsbyen Pøel i Malling sogn syd for Aarhus, d. 1773²²; g. 1° 3.1.1742 i Vordingborg m. Bodil Hansdatter Krog²³; 2° 8.12.1758 i Øster Egesborg m. **INGER ENGEL**, dbt. 29.5.1740 i Øster Egesborg, begr. 12.1.1810 i Snesere (g. 2° 1774²⁴ m. ejer af hovedgården Engelholm, Snesere sogn, Hans Petersen²⁵, begr. 1.3.1803, 69 år gl. i Snesere).

Kaldtes Pøel, da han som fattig studedriver kom til Sjælland, hvor han antog navnet Malling¹⁰. Blev møller, idet han købte halvdelen af Nygaards vejr- og hestemølle i Vordingborg landsogn. Ved skøde af 20.9.1743 købte han den anden halvpart²⁶.

- 26–27 **PETER NEERGAARD**, dbt. 2.5.1753 i Herfølge, d. 4.3.1817 i Vordingborg; g. 23.2.1780 i Mern¹² m. **SUSANNE STAAL**, f. 1.2.1755²⁷, d. 25.11.1817 i Vordingborg.

Forpagter af hovedgårdene Høvdingsgaard, Mern sogn og Lilliendal, Øster Egesborg sogn.

- 28–29 **ERASMUS SIGISMUND RESCH**¹⁰, f. 11.1.1728 i Christianssand, d. 24.12.1798 i Trondhjem stift²⁸; g. 3.1.1763 i Asker ved Oslo^{28a} m. **KIRSTEN BRINCK**, dbt. 20.8.1735 i Christianssand, d. 21.6.1800 på sin gård Eggen ved Trondhjem²⁹.

Student 1745, Aalborg, kobberstikker³⁰, cand. theol. 1748, sorenskriver i Stør og Selbo fogderi i Trondhjem stift³¹ med bopæl i Skogn^{28a}.

- 30–31 = 26–27.

Tiptipoldeforældre

- 32–33 **HANS HANSEN** (s. af gårdmand på Rolfstedgaard Hans Hansen, begr. 11.5.1732, 81 år gl. i Rolfsted, og Anna Pedersdatter, begr. 1736, 73 år gl. i Rolfsted), dbt. 25.1.1689 i Rolfsted, begr. 26.4.1776 sst.; g. 1° m. **KAREN PEDERSDATTER**, begr. 12.1.1752, 48 år, 12 dage gl. i Rolfsted; 2° 27.7.1755 sst. m. Maren Hansdatter, begr. 3.5.1767, 59 år gl. sst.

Gårdmand på Rolfstedgaard i Rolfsted sogn mellem Odense og Nyborg.

- 34–35 Ukendt mand, g.m. **ANNA JENS DATTER**, d. 23.12.1792, 84 år gl. i Rønninge. Hun kaldes i kirkebogen enken Anna Larses hos Anders

Hansen. Ved folketællingen 1787 boede hun hos svigersønnen Anders Hansen (nr. 16). Hun betegnes da som enke efter 2. ægteskab. Alderen angives til 80 år.

36–39 ukendte.

40–41 JOHAN ADOLPH JACOBÆUS (s. af læge, prof. ved Kbh.s universitet Holger Jacobæus³², f. 1650, d. 1701, og Anne Margrethe Bartholin³³, f. 1660, d. 1698), dbt. 15.5.1698 i Kbh., Vor Frue, begr. 10.8.1772 i Ledøje; g. 19.2.1733 i Smørum m. REGINE MAGDALENE WELDINGH (d. af ejeren af hovedgården Edelgave Christian Weldingh og Karen Ottesdatter), dbt. 3.6.1714 i Smørum, d. 15.1.1792³⁴.

Student 1716, cand. theol. 1720, studier i udlandet 1721–30, sognepræst i Ledøje fra 1731³⁵.

42–43 ANTONIUS SMITH (s. af negotiant Johannes Olsen Smith og Petronella Brinckmann), f. 28.2.1726 i Bragernæs ved Oslo, begr. 29.6.1796 i Slagelse, Sct. Peders; g. 2.5.1753 i Roskilde, Domk., m. ALHED JACOBINE STÆR (d. af apoteker i Roskilde Jørgen Stær, f. 1691, d. 1753, og Lykke Marie Eilschou, f. 1700, d. 1760), dbt. 25.9.1731 i Roskilde, Dom. begr. 23.4.1790 i Slagelse, Sct. Peders.

Apoteker i Slagelse 1753–80 og 1784–86, borgmester og byfoged i Slagelse og herredsfoged i Løve herred, kammerråd, konsumtionsforpagter, inspektør for Slagelse hospital, lotterikollektør og tobaksoplagskommissær.

44–45 = 40–41.

46–47 ukendte.

48–49 RASMUS NIELSEN, kaldt Rasmus Pøel, begr. 27.4.1730, 66 år gl. i Malling; g. 1^o m. UKENDT, skifte efter hende 1.2.1709; senere g.m. Anne Olsdatter (d. af Ole Christensen), der overlevede ham.

Gårdfæster i Pøel, Malling sogn under Moesgaard gods. Ved hans død var til gården – foruden sønnen Bendix (nr. 24) – knyttet 2 karle, 2 piger og en dreng. Hans bos overskud var 384 rdl.³⁶

50–51 JACOB HANSEN ENGEL, begr. 4.7.1755, 46 1/2 år gl. i Øster Egesborg; g. 7.10.1737 sst. m. KIRSTEN JACOBSDATTER (d. af gårdfæster i Skovhuse, Øster Egesborg sogn under Vordingborg rytterdistrikt, skovfoged Jacob Olsen³⁷, f. 1684, d. 1762, og Inger Joensdatter, f. 1682, d. 1763), begr. 11.4.1795, 83 år gl. i Vordingborg (g. 1^o 15.6.1729 i Øster Egesborg m. gårdfæster i Røstofte, Øster Egesborg sogn, Peder Ebbesen (s. af gårdfæster sst. Ebbe Ibsen), begr. 6.3.1737, 37 år gl. i Øster Egesborg; 3^o 1.10.1756 sst. m. kgl. ladefoged, gårdfæster³⁸ i Røstofte Ephraim Schumacher, d. 11.10.1780, 56 år gl. i Øster Egesborg).

Gårdfæster i Røstofte. Han overtog ved ægteskabets indgåelse den gård, som Peder Ebbesen og før han hans fader havde haft og som efter

Jacob Engels død overtoges af Ephraim Schumacher. Ved sit ægteskabs indgåelse var Jacob Engel ladefoged på Jungshoved og endnu ved sin død synes han at have været ladefoged³⁹.

- 52–53 **PEDER SIVERTSEN NEERGAARD** (s. af forpagter af hovedgården Sæbygaard, Sæby sogn, Holbæk amt, ejer af Vemmelev mølle og af Askov mølle i Snesere sogn Sivert Thomsen Neergaard⁴⁰, d. 1724 og Karen Nielsdatter Sebbesen, d. 1732), f. okt. 1714⁴¹, begr. 20.6.1753 i Herfølge; g.⁴² m. **DORTE MARIE PROM** (d. af sognepræst i Krummerup Johannes Nicolai Prom⁴³, f. 1688, d. 1759 og Barbara Johansdatter Neergaard, f. 1700, d. 1784, hvis fader var broder til Peder Sivertsen Neergaards fader), begr. 20.7.1798, 78 år gl. i Lyderslev⁴⁴, (g. 2° 21.2.1754 i Herfølge m. forpagter af Billesborg, derefter 1773–79 ejer af Eskemosegaard, Birkerød sogn⁴⁵, senest forpagter af Almerhøjgaard, Gørslev sogn mellem Ringsted og Køge Jens Weibel Roed (s. af sognepræst i Herfølge og Sædder Lyder Roed og Marie Cathrine Weibel), dbt. 29.4.1729 i Herfølge, begr. 27.12.1788 i Gørslev. I hans sidste år levede Dorte Marie Prom og han hver for sig, han på Almerhøjgaard, hun på hovedgården Højstrup, Lyderslev sogn, Stevn, hos en datter af hendes første ægteskab, som var gift med gårdens forpagter⁴⁶).

Forpagter af hovedgården Lellingegaard, Lellinge sogn ved Køge, senere af hovedgården Billesborg i nabosognet Herfølge.

- 54–55 **HANS STAAL** (s. af købmand i Vordingborg Peder Pedersen Staal, alm. kaldt Peder Lauritzen Staal, d. 1731 og Johanne Andreasdatter), dbt. 2.8.1712 i Vordingborg, d. 1763/64⁴⁷; g. 1744⁴⁸ m. **MARIE VIBEKE TERPAGER** (d. af sognepræst i Mern Lars Terpager⁴⁹, f. 1684, d. 1772 og Anna Schütz, f. 1698, d. 1746), begr. 29.4.1791 i sit 63. år i Vordingborg (g. 2° m. købmand i Vordingborg Rasmus Brøndel⁵⁰ (s. af skipper i Stubbekøbing Bryndel Rasmussen og Else Hansdatter Kien-de), dbt. 11.1.1732 i Stubbekøbing, begr. 22.9.1812 i Vordingborg).

Købmand, kirkeværge og eligeret borger i Vordingborg. Enken drev handelen videre, indtil hun giftede sig igen. Hun handlede med urte-, isen- og hørkram samt tømmer, endvidere korn- og frugthandel på Norge med eget skib, havde desuden oplag af røgtobak og postheste for den lollandske post samt en betydelig avling.

- 56–57 **WOLFGANG SIGISMUND RESCH**¹⁰ (s. af Christian Resch, d. 1722 og Beata Christine, d. 1735), dbt. 31.12.1704 i Kongsberg, begr. 23.1.1770 i Tønsberg; g. 1° m. **METTE MARIE RASMUSDATTER SCHIEBYE**; 2° 2.3.1735 i Kongsberg m. Anne Margrethe Adamsdatter Ziemer; 3° 15.6.1753 m. Anne Stoltenberg, 4° 23.2.1762 i Aas m. Ingeborg Marie Morsing (beslægtet i andet led med tredje hustru), begr. 22.8.1797, 78 år gl. i Esbønderup, hvor hun boede hos sin svigersøn, birkedommer Anders Frørup.

Postmester, vejer, måler, vrager og tolder i Tønsberg.

58–59 ANDERS SØRENSEN BRINCH (s. af trælasthandler og skibsreder Søren Andersen Brinch og Karen Lauritsdatter), f. 22.2.1701 i Arendal, d. 20.1.1742 i Christianssand; g.m. ELSE BOLETTE BIRCHEROD (d. af biskop i Christianssand Jens Jensen Bircherod⁵¹, f. 1664, d. 1720 og Ellen Dorthea Lemvig), f. 20.8.1696 i Galdsakse, d. 3.2.1775 i Christianssand (g. 1° m. vicepræsident og borgmester i Christianssand Ludvig Stoud (s. af biskop i Christianssand Ludvig Ottesen Stoud og Sophie Pedersdatter Angell), dbt. 12.8.1683 i Odense, Sct Knuds, d. 5.12.1719 i Christianssand).

Købmand i Christianssand, kommerceråd.

60–61 = 52–53.

62–63 = 54–55.

NOTER

1. Dansk biografisk leksikon, 2. udg. (DBL 2), XIII, 53.
2. Se nærmere DBL 3, VI, 274.
3. Revninge kbg.
4. Begravelsesprot. i Kbh. stadsarkiv, men ikke fundet i Stege kbg.
5. Se nærmere Victor Elberling: Rigsdagens medlemmer gn. 100 år I, 9.
6. Kalvehave kbg.
7. I folketæll. 1845 for Kalvehave sogn er han angivet at være f. i Kalvehave sogn, hun i Borre sogn, men deres dåb er noteret i hhv. Øster Egesborg og Elmelunde kbg.
8. Persh. T. 1977, 145.
9. Holger Mallings Samlinger, pk. Stamtavler, optegnelser og genealogisk korrespondance i L.A., Kbh. – Kbg. mangler.
10. Mallings samlinger, anf. pk.
11. Marie Vibeke Terpager (nr. 55) havde i første ægteskab datteren Susanne Staal (nr. 27), som var moder til Marie Vibeke Neergaard, og i andet ægteskab datteren Anna Laurence Brøndel, som var Jacob Mallings første hustru.
12. Lengnicks kirkebogsuddrag, kbg. mangler.
13. Vordingborg rytterdistrikts birks skøde- og panteprot. 1738–93, 419 b.
14. Danmarks Adels Aarbog 1915, 353.
15. Landover- samt Hof- og Stadsrettens skiftekomm., hvidebog nr. 25.
16. De to søstre Marie Vibeke Terpager (nr. 55) og Anna Terpager var mødre til hhv. Susanne Staal (nr. 27) og Anne Regine Hagen, Jacob Bentzen Reschs første hustru. Susanne Staal var moder til Marie Vibeke Neergaard (nr. 13) og til Anna Laurence Neergaard.
17. Hvidebog nr. 21.
18. Det er urigtigt, når det i Trap, 5. udg. IV, I, 354, anføres, at Peder Sølling (Anna Regina Hagens første mand, med hvem hun blev gift i 1773), afhændede Nordfeld i 1806. Han døde i 1790. Anna Regina blev derefter i 1792 g.m. Peder Møller, som døde samme år.
19. Møns herreds skøde- og panteprot. 1801–12, 333 b.
20. Folketæll. 1801, Rønninge.
21. Gerhard L. Grove: Slægten Plum, 53 og 118 flg.
- 21a. Oplyst af Islands Nationalarkiv.
22. DBL 2 XV, 249.
23. Han kaldes da i kbg. »velagte og fornemme unge karl Bendix Malling«.
24. Peter Jensen: Snesere sogn, 173.
25. Hans Petersen købte Skoubygaarden (det

- senere Engelholm) i 1775, Stensby mølle med Vestenbæk og Vrangsgaarde i Kalvehave sogn i 1778 og Oremandsgaard i Al-lerslev sogn i 1796 (Peter Jensen: Snesere sogn, 170 og 176).
26. Vordingborg rytterdistrikt birks skøde- og panteprot. 1738–93, 28.
 27. Danmarks Adels Aarvog 1915, 352.
 28. Adresseavisen 1799, nr. 13.
 - 28a. Oplyst af Statsarkivet i Oslo.
 29. Adresseavisen 1800, nr. 220.
 30. Weilbachs kunstnerleksikon III, 1952.
 31. Se nærmere A. Falk-Jensen og H. Hjorth-Nielsen: Candidati og examinati juris III, 404.
 32. DBL 2 XI, 346. – Persh. T. 1977, 135, giver en fyldig beskrivelse af slægten og fører den længere tilbage.
 33. Danmarks Adels Aarvog 1932 II, 115, fører slægten længere tilbage.
 34. Richter: 100 års dødsfald. – Om Regine Magdalene Weldinghs forfædre se Persh. T. 1946, 72 flg.
 35. Se nærmere H. Ehrencron-Müller: Forfatterleksikon IV, 254, og Kirkehistoriske Samlinger 3-II-631.
 36. Moesgaards gods skifteprot. 1719–87, 81 b.
 37. Holger Munk: Jacob Olsen og Inger Jønsdatter af Skovhuse (Aarvog for Hist. samf. f. Præstø amt 1957–61, 150–74 og 282f) og Persh. T, 1960, 125.
 38. Rentekammeret 352.41, Oeders efterretninger 1771, Øster Egesborg. – Han ejede tillige et hus i Røstofte (Vordingborg rytterdistrikts birks skøde- og panteprot. 1738–93, 267 (1778)).
 39. Holger Munk: Rytterbonden 1718–68, 28 og Vordingborg amtstue, fæsteprot. for det vordingborgske regiment's distrikts ryttergods, 1723–53, 19.3.1729 og 5.9.1737 samt fæsteprot. 1755–58, pag. 21 (18.9.1756).
 40. Stamtavler i Danmarks Adels Aarvog 1915, 336 flg., 1958/59 II, 56, og 1968/69, II, 67, fører slægten længere tilbage, bemærk dog herved Persh. T. 1974, 145. Se endvidere Aarvog for Hist. samf. Præstø amt 1957–61, 80 flg.
 41. Danmarks Adels Aarvog 1915, 346.
 42. I det i note 43 anf. arbejde angives ægte-skabet at være indgået i 1749, men dette kan ikke være rigtigt, da et barn af ægte-fællerne er døbt 23.6.1748 (i Lellinge).
 43. V. Hostrup-Schultz: *Et par blade af Mads Jensen Promus og hans descendents historie* fører slægten længere tilbage.
 44. Iflg. Danmarks Adels Aarvog 1915, 346, er hun født 1716.
 45. Hørsholm birks skøde- og panteprot. 1773–93, 6 og 103.
 46. Folketæll. 1787 og skiftet efter ham i Tryg-gevælde amts skifteprot. 1771–1808, 349 flg.
 47. Lakune i Vordingborg kbg. – Han er opført i næringstaksten af 31.1.1763, men i taksten af 30.1.1764 figurerer enken (Vor-dingborg rådstuearkiv). Samfrændeskifte efter ham 12.1.1767 i Vordingborg skifte-prot. 1748–80, 278.
 48. P. A. Klein: Vordingborg købstads histo-rie, 141.
 49. DBL 2 XXIII, 418. – H. Friis-Petersen: *De ældste led af slægten Terpger* fører slægten længere tilbage.
 50. Rasmus Brøndel fik 27.4.1767 borgerskab som købmand i Vordingborg efter 27.3.1767 at have opsagt sit borgerskab som skipper i Stubbekøbing (Vordingborg rådstueprot. 1744–91, 96 b).
 51. Stamtavlen Bircherod i Persh. T. 1951, 94, fører slægten længere tilbage.

Gregers Hansen, f. 1900, cand. polit., fhv. kommunaldirektør. Har tidligere offentliggjort arbejder i Persh. T. Adr.: Adelgade 54, 1304 København K.

Hvor vejene mødes

Af

A. Troels Møller

»Hvis stenene kunne tale« er en forslidt frase, men ved at læse Allan Tønnesens¹ omtale af den ældste gravsten på Frederiksberg kirkegård fik jeg lyst til at gøre den til sandhed. Omtalen i Danmarks Kirker², der ikke nævner indførelsen i Frederiksberg kirkebog³, synes nærmest at gå over åen efter vand, men giver alligevel et godt udgangspunkt. Først må dog gravstenens indskrift afsløres:

Iohan Ording og Hustru Birgitte Ording
Begge oplevede 80 Aar.

Med sønlig Omhue vil ieg hedre
den Grav som giemmer mine Fædre
ved Minde om de var mig kier
og ønsker mig med elskte Mage
naar Gud vil ende vore Dage
at vi maae samlet hvile her
kald Gud vor Fader i din Haand
befale vi vor Siel og Aand

Carl Ording Maren Ording

Min undersøgelse afdækkede nogle eventyrlige skæbner. I familierne i Bakkehuset på Frederiksberg mødes personer fra så vidt forskellige egne som Horsens (Rostock), Svendborg og Finmarken. Og de spreder sig igen til Flensborg, Hasle (Bornholm) og Island, altså en betragtelig geografisk mobilitet, når der tages hensyn til, at historien begynder i stavnsbåndsårhundredet.

Desuden viser undersøgelsen også lidt om den sociale mobilitet, idet slægten Ording formår at klatre nogle trin op, og undervejs afbødes endda faldet for enkelte, det går den anden vej for.

Det kan således nok være berettiget at give dem denne minderune.

I.

Ifølge kirkebogen for Horsens fik korporal *Henrich Ording* følgende børn døbt i denne by:

Sønnen *Carl* den 18. november 1719
 Datteren *Anna Margrete* den 31. december 1721
 Sønnen *Herman Nicolay* den 15. september 1724
 Datteren *Anna* den 7. maj 1727

Kirkebogen oplyser intet om moderens navn, ligesom Henrich Ordings vielse ikke findes. Familien fik dog ikke lang tid sammen, for i 1728 indeholder kirkebogen følgende: »Den 4. november blev en afdanket Corporal Henrich Ordning indsat uden Jords paakastelse i de fattiges jord, som blev ham given. Han var en Katolik«. Den sidste bemærkning kunne tydes, som om han stammede fra Tyskland, men da Ordning er en by på Sydslesvigs vestkyst⁴, peger dette ikke længere end til hertugdømmerne. Alt tyder dog på, at han har ladet sig hverve under den store nordiske krig og efter krigsafslutningen havnet i Horsens.

Som det ofte ses i de tider, bliver det katastrofalt for familien at miste faderen, og i de kommende år dør tre af børnene. Herman Nicolay bliver begravet den 21. juni 1729, Anna bliver begravet 13. marts 1730 og Carl begravet 23. marts 1735. De blev alle begravet i fattigjord, og for de to førstnævnte nævnes, at rådmand Rodenborg gav den.

Nu sker noget mærkeligt, jeg ikke har bemærket andre steder end i Horsens. I 1737 og 1738 bliver et par uægte børn døbt. Det er her karakteristisk, at børnene bliver båret af jordmoderen, og der findes kun kvindelige faddere. Blandt disse faddere findes Anna Margrethe Ordings og Dorthe Ordings Anne, så Henrich Ordings hustru må hedde Dorthe. At hjemmet er fattigt ses af skattemandtallet 1743⁵, hvor der blandt en række navne står Corporal Ordings enke, og de får følgende beskrivelse med: »Disse foransførte er en del fattige præste- og degneenker fra Landet, som ingen formue har, og hvoraf nogle nyder fattighjælp her på Stedet. En del de inroullerede og i Hans Majestæts tjeneste nu stående matroser og artillerikuske og resten fattige enker samt hus og andre forarmede, som ikke kan tjene deres brød. Item øvrige byens fattige som ugentlig eller månedlig af offentlige penge . . . nyder deres ophold«.

Den 17. april 1744 bliver der i afdøde borgmester Rodenborgs hus holdt troløvelse mellem bager *Johan Christoffer Ordning* og *Birgitte Cathrine Michelsdatter*⁶. Der er kun en forlover, bager Jens Hansen Pertou, muligvis hans læremester. Selv om han ikke tidligere har været nævnt, må Johan Christoffer Ordning, der er født o. 1715⁷ anses for en søn af *Henrich* og *Dorthe Ordning*⁸. Johan Ordning har ikke haft travlt med at løse borgerskab, for først 1750 findes han i borgerskabsprotokollen⁹. I denne anledning angiver han at være født i Rostock. En henvendelse til arkiverne i Rostock gav dog til resultat, at han ikke findes i dåbsregistrene her¹⁰. Dette negative resultat stemmer med, at Fabricius¹¹ ikke anfører, at nogen udlændinge har løst borgerbrev i 1750. Men hvis faderen er

korporal i den danske hær i krigsåret 1715, kan han være født i Rostock og alligevel være dansker.

Johan Ording ernærede sig nu som bager i over 25 år i Horsens. Hjemmet har ikke haft de store midler at råde over. Den eneste gang man støder på hans navn i skøde- og panteprotokollen er i 1756¹², hvor han pantsætter sit indbo for at låne 38 rdl af cancelliråd Jochum Lichtenhielm, borgmester Rodenborgs søn. Årsagen hertil var, at han holdt bryllup for muremester Israel Ruprecht og Else Pedersdatter Brædstrup¹³. Hans efternavn varierer også lidt i denne tid, idet han snart kaldes Ording og snart Bager, typisk er her den omtalte panteobligation. 1768 dør Johan Ordings moder næsten 80 år gammel¹⁴, og han har da ikke penge til hendes begravelse. Hun bliver efter kirkebogen nedsat i fattiges jord af fattiges kasse.

I 1769 bor han i Borgergade i Horsens¹⁵, og de to yngste af de endnu levende børn har endnu ikke forladt hjemmet. Som ældre rejser han og hustruen inden 1787 over til børnene på Frederiksberg, hvorom senere.

Johan Ording og Birgitte Michelsdatters børn er:

Elsebeth Cathrine Ording, født 1745 i Horsens og død sammesteds 1764.

Carl Henrik Ording, døbt 7. februar 1748. Som ældste søn er navnet et indicium for Johan Ordings herkomst. Blandt fadderne findes ovennævnte Jochum Rodenberg. Han bliver konfirmeret 10. april 1763 i Horsens. Inden 1769 er han draget til hovedstaden for at finde lykken sammen med sin søster

Mette Cathrine Ording, døbt 12. april 1750 i Horsens. Blandt hendes faddere er Jochum Rodenborgs kone. Det er påfaldende tit familien Rodenberg nævnes sammen med Ordings. Der er dog ikke fundet nogen forklaring herpå, men det kan muligvis skyldes, at borgmester Rodenberg, måske i embeds medfør, tog sig af familien, da den blev faderløs i 1728. Mette Cathrine Ording bliver konfirmeret 6. oktober 1765 og følger sin broder til hovedstaden, hvor jeg senere fortsætter deres historie.

Johanne Marie Ording, døbt 22. oktober 1752 i Horsens. Hun levede hjemme i 1769¹⁵, men hendes senere skæbne er ukendt.

Michael Ording, døbt 13. juli 1755 i Horsens. Død sammesteds 1756.

Peter Ording, døbt 4. september 1757 i Horsens. Han boede hjemme i 1769¹⁵, men senere skæbne er ukendt.

Anna Dorothea Ording, født og død 1761 i Horsens.

Inden historien nu fortsættes, må vi lige se på et andet sted i det dansk-norske rige.

II.

*Hans Paus*¹⁶ er født 26. januar 1710 i Finmarken. Han rejste til København og bosatte sig som købmand. 1751 udgav han en oversættelse af de gamle norske

love. 20. juli 1753 blev han udnævnt til sorenskriver i Talvik i Finmarken. Heroppe dør hans første kone og bliver begravet 31. juli 1760¹⁷. Tilværelsen som enkemand varer ikke længe, allerede 15. september 1760 bliver han forlovet og gift med *Anne Kirstine Greve*. I dette nye ægteskab er der en række børn, hvoraf nogle spiller en rolle senere i historien.

Ludvig Christian Paus, født 25. juni 1761, i Talvik¹⁷. Hans skæbne er ukendt.

Birgitte Helene Paus født 2. august 1763, døbt 7. august 1763 i Talvik¹⁷. Hun rejser til Frederiksberg, hvor vi genfinder hende i næste afsnit.

Anna Margrete Paus, døbt 15. maj 1765 i Talvik¹⁷. Hun bliver senere gift med kirurg *Andreas Stollenberg* i Talvik med hvem hun har mindst fem børn¹⁷.

Henrik Christian Paus døbt 9. januar 1767 i Talvik¹⁷. Også han rejser til København, hvor vi genfinder ham i de følgende afsnit.

Ludovica Elisabeth Paus døbt 1. juni 1768 i Talvik. Det er enten hende eller den efterfølgende Kirstine, der opholdt sig 1789 hos søsteren i Bakkehuset¹⁸, og senere bliver gift med en præst *Moss*, i Ombli¹⁹.

Kirstine Paus, døbt 27. september 1769 i Talvik.

Sorenskriver Hans Paus dør 1770 og bliver begravet 20. juni i Talvik.

Hans Paus første kone hed *Anne Sørensdatter*, og hun var enke efter den tidligere ejer, skipper *Ole Severin*, af huset, hvor Hans Paus boede i Nyhavn. Ægteskabet var barnløst.

III.

Som vi så i første afsnit rejste *Carl Henrik* og *Mette Cathrine Ording* i slutningen af 1760'erne til København. Her genfinder vi dem, Carl Henrik Ording er blevet hestehandler, og de kommer en del i de norske kredse²¹. Carl Henrik Ording var en munter fyr, hvad ikke altid faldt i nordmændenes smag, og Johan Herman Wessel forfattede sit »Impromptu over en besværlig hestepanger«²¹. Han har været slem til at give sine bekendte øgenavne, som måske ikke altid faldt i offerets smag. Nogle eksempler herpå vil følge senere.

Ret længe nøjedes Carl Henrik Ording ikke med at være hestehandler. I 1774 forpagtede han Forhaabningsholm²¹ med hus, grund og negerslaver. Mens han forpagtede denne gård købte han Bakkehuset på Frederiksberg med tilliggende grund i 1777. På grunden byggede han Slotskroen ved den nye Roskilde landevej i årene 1780–1782. Det var ikke hans mening at beholde den, for i 1782 solgte han den til *Johannes Orm*. Et køb, der også fik personlige følger for Johannes Orm. I den følgende tid ser vi Carl Henrik Ording købe grunde og udstykke dem, så han endte med at have en anseelig formue. Hvor startkapitalen til disse transaktioner kom fra, vides ikke, muligvis fra hans ægteskab med den 5 år ældre *Maren Holm*, der var enke efter en Wolff⁷. Disse pengetransaktioner får dog en ende, og 16. august 1799 løser han borgerskab i København som brygger². Dette erhverv opgiver han i 1813²² og lever resten af sin tid som rentier i

det af ham selv byggede hus på Vandkunsten 150 på hjørnet af Gaasegade²³.

Det er nu tid at vende tilbage til den første tid i København. Bekendtskabet med nordmændene fik nemlig følger for Carl Henriks søster *Mette Cathrine Ording*. Hun bliver den 19. januar 1781 gift på Frederiksberg med *Lars Lassen*, fuldmægtig hos regimentsskriver Nørager på Frederiksberg. Der er ikke fundet noget bevist om, hvorfra han stammer, endog navnet er usikkert. Der er dog meget, der tyder på, at han er nordmand og har nær tilknytning til de i andet afsnit omtalte familier i Talvik. Forbindelsen er vanskelig at finde, og jeg skal derfor ofre lidt tid på indicierne.

I alle hidtil fundne arkivalier kaldes han *Lars Larsen*, mens alle hans børn (døtre) i arkivalierne kaldes *Lassen*. Der er kun få undtagelser fra denne regel. Ifølge familietraditionen²⁴ kaldes han sorenskriver *Lassen* på Frederiksberg. Han har dog aldrig været sorenskriver, men haft en stilling som fuldmægtig ved Københavns amt, altså en dansk parallel til en norsk sorenskriver. Dette kunne nemt få C. H. Ording til at give ham denne titel, og det er så blevet hængende. Nok så væsentligt er, at blandt fadderne til hans børn findes tre fra søskendeflokken Paus^{18, 25}. Han kalder *Johannes Orm* sin »kære broder«²¹. Og endelig omtaler C. H. Ording i sit testamente²⁶ *Birgitte Helene Paus* som »en veninde og beslægtet af os«.

C. H. Ording solgte 1784 Bakkehuset til *Lars Lassen*²¹, og han og *Mette Cathrine Ording* fik hendes forældre over at bo hos dem⁷. 1788 sælger Lars Lassen Bakkehuset til *Johannes Orm*, der 1785 blev gift med *Birgitte Helene Paus*²¹. *Johan Ording* og *Birgitte Cathrine Michelsdatter* bliver nu boende hos deres børn indtil *Birgitte Cathrine* dør nytårsdag 1794 og bliver begravet 4. januar³, og *Johan Chr. Ording* bliver begravet 23. oktober 1795³ begge på Frederiksberg kirkegård, hvor C. H. Ording sætter den i indledningen nævnte gravsten over dem.

De tre ejere af Bakkehuset før *Knud L. Rahbek*, hvoraf *Johannes Orm* vel er den mest bekendte, er således indbyrdes beslægtede og, at de har været nære venner ses af, at *Johannes Orm* og *Birgitte Helene Paus*' eneste søn, født ca. 1788 er døbt *Carl Henrich Orm*²⁷. Som det vil fremgå af det følgende holder også denne forbindelse vedlige til familien.

IV.

Mens der kun er fundet denne ene søn af *Johannes* og *Birgitte Helene Paus*, forbliver *Carl Henrik Ording* og *Maren Holms* ægteskab barnløst. Den største bidragyder til næste generation bliver *Lars Lassen* († sept. 1791) og *Mette Cathrine Ording* (lever 1801 i Roskilde), der har følgende børn:

1. *Johanne Birgitte Lassen*, døbt 20. marts 1782 på Frederiksberg. Hun bliver senere gift med inspektør, cancelliråd *Jacob Christian Lund* ved Tugt-, Rasp- og

Forbedringshuset²⁶. I ægteskabet var der fire børn, *Hanne Emilie, Jacobi Lovise, Wilhelmine Hedeveg* og *Erich Peter Wilhelm*²⁶.

2. *Anna Elisa Sophia Lassen*, døbt 13. november 1783 på Frederiksberg. Da Carl Henrik Ording som nævnt var barnløs kommer hun efter 1787 til ham og vokser op som plejebarn af C. H. Ording og Maren Holm. Endnu ved de sidstnævntes død bor hun ugift i hjemmet²⁶. Hun er død omkring 1860.

3. *Helene Cathrine Lassen*, døbt 4. februar 1786 på Frederiksberg²⁵. Død samstedts 20. marts 1859. Hun bliver 26. februar 1809 på Frederiksberg gift med *Niels Møller*, døbt 22. september 1776 i Svendborg, Nicolaj, søn af organist *Anders Bille Møller* og *Frederikke Louise Pedersdatter*. Faderens fornavne får C. H. Ording til at kalde ham *Niels Juul Møller*²⁶ et mellemnavn, der ikke er historisk begrundet. *Niels Møller* dør 8. maj 1830 i Frederikshavn²⁸. I ægteskabet er der syv børn.

3a. *Carl Ferdinand Møller*, født 20. januar 1809 i København²⁹, student 1828 fra Roskilde og cand. theol. 1840. Siden lærer i København og gift i en sen alder.

3b. *Julius Møller*, født 27. juni 1811 i København³⁰, Frelsers sogn. Exam. jur. 1832, derefter på amtsstuen i Esrom, Rygård på Sjælland og amtsstuen i Køge. Død 1. juni 1849 i Køge. Gift 30. januar 1848 i Frederiksberg Kirke med *Anna Margrete Hansen*, født 20. oktober 1816 i Gilleleje, datter af fisker *Hans Nielsen* og *Kristine Larsdatter*. Død 5. november 1897 i Duekloster i Roskilde domsogn. 1 datter.

3c. *Fritz Theodor Møller*, født 15. maj 1814 i København, Vor Frue, exam. jur. 1838, forskellige embeder i Rønne og Hasle på Bornholm sluttende som telegrafbestyrer i Hasle. Død 27. december 1883 i Hasle. Gift 27. maj 1842 i Rønne, Bornholm³¹ med *Helene Hansine Sophie Pedersen*, født 18. maj 1816 i Snorom, Havrum sogn, Jylland, datter af major *Henning Pedersen* og *Sophie Caroline Voigt* i Rønne. Død 27. juni 1887 i København. 5 børn.

3d. *Laurentius Møller*, født 1817, død ugift 8. maj 1861²⁴. Han havde en papirhandel i St. Kongensgade i København. Efter broderens *Julius Møllers* død bestyrede enken huset for ham.

3e. *Caroline Joachimine Møller*, født 1819, død ugift o. 1865²⁴.

3f. *Christian Rudolph Møller*, født 14. juli 1821 i København³². Student 1839 og cand. philol. 1849. Til 1856 lærer i København derefter kollaborator ved Flensborg lærde skole, hvorfra han blev afskediget af tyskerne i 1864. Derefter lærer i København, fra 1877 ved Metropolitanskolen. Død 19. oktober 1895. Gift 24. maj 1866 i København med enken *Cathinka Camilla* . . .³³. 3 børn.

3g. *Anna Sigvardine Møller*, født 1825, død ugift efter 1865²⁴.

4. *Caroline Christine Lassen*, døbt 8. april 1789 på Frederiksberg¹⁸. Død efter 1850²⁴. Hun bliver 14. august 1812 i København, Vor Frelser, gift med købmand *Henrik Christian Paus*, en broder til *Birgitte Helene Paus*. I 1818 rejser han til Isafjord i Island³⁴ og 1822 følger hustru og børn efter. Ved folketællingen

1835 i Island nævnes kun Henrik Christian Paus og den ældste datter. Caroline Christine Lassen rejser tilbage til Danmark, senest efter mandens død²⁴, men tidspunktet er ikke noteret i de islandske arkiver. Han dør i Isafjord 1. november 1837. I ægteskabet er der 2 døtre.

4a. *Hansine Caroline Henriette Paus*, født 1813^{26, 34}, gift 8. september 1835 i Isafjord med *Niels Christian Paulsen*, født 1810. Parret rejser til København 1842 eller 1843.

4b. *Louise Wilhelmine Paus*, født 1815^{26, 34}. Der er ikke fundet yderligere oplysninger om hende.

Efter denne præsentation af personerne er det nu tid at vende tilbage til Carl Henrik Ordning.

V.

Efter at have trukket sig tilbage i 1813 begynder Carl Henrik Ordning at overveje, hvad der skal ske med hans formue. Disse overvejelser resulterer i, at han 15. september 1815 opretter testamente²⁶. Dette giver en hel anden karakteristik af personen, end man skulle vente fra de urolige ungdomsår. Den første post i testamentet er et legat til fattigskolen i Horsens¹¹, dernæst en pengesum til jomfruen og pigen i huset ved den sidstes død. Herpå følger den tidligere omtalte arv til Johannes Orms enke, Birgitte Helene Paus. Maren Holms slægtning Lars Wolff får 300 rbd og desuden doneres syv andre af hendes slægtninge³⁵. Resten af boet deles ligeligt mellem hans søster, Mette Cathrine Ordings, fire døtre, mod at de underholder deres moder, der nu er enke. Som eksekutorer indsættes Jacob Christian Lund, Niels Møller og Henrik Christian Paus. Kort tid efter dør Maren Holm 13. marts 1816 og bliver begravet 18. marts 1816 på Frederiksberg.

Af de tre familier fra Bakkehuset er der nu tilbage C. H. Ordning og enkerne Mette Cathrine Lassen og Birgitte Helene Orm. Ordning føler sig som slægtens overhoved og understøtter de andre, især søsteren og hendes børn. Der er også behov herfor. Niels Møller, som kaldes forvalter, har svært ved at finde arbejde efter statsbankerotten og må til sidst ernære sig som spillelærer²⁴. Ordning betaler derfor børnenes skolepenge og kautionerer for hans husleje. Carl Henrik Orm udruster et skib med købmandsvarer til Island. Ekspeditionen giver dog tab, da man ikke har fortalt H. C. Paus derom på forhånd, så han kunne træffe nogle forberedelser. Senere klager så H. C. Paus til Ordning over, at man har ladet ham sidde alene med tabet trods familieskabet.

Disse problemer får Ordning til at tage testamentets bestemmelser op til kritisk vurdering. Med to codiciler ændres det således, at søsterdøtrenes arv indsættes i Overformynderiet som særeje, og de må kun nyde renterne heraf. Efter deres død skal kapitalen deles lige, uden kønsforskelle, mellem deres børn.

Søsterens underhold skal udelukkende udredes af den ugifte datter, så længe hun er ugift, da de gifte har brug for alle renterne til deres børns opdragelse og undervisning. Ejendommen skal nu sælges til Niels Wolff for en obligation på 8000 rbd²³. Samtidig får sødebyen Horsens et nyt legat på 100 rbd. til »Himmeriges Boliger«¹¹, formodentlig det sted, hvor hans farmor døde. Da han var klar over, at dette kunne vække modstand, benyttede han lejligheden til at ombytte eksekutorerne til etatsråd, borgmester Frederich Hammerich og cancelliråd Brønlund. Sidstnævnte dør kort efter Ording og bliver erstattet med cancelliråd Jacob Ferdinand Wilse.

At frygten ikke er ubegrundet, viser sig snart. Det sidste codicil er dateret 25. februar 1826 og allerede 18. maj 1826 dør Carl Henrik Ording og bliver begravet 24. maj 1826 på Frederiksberg. Ved hans dødsleje er søsteren og hendes datter Anna Elise Lassen til stede.

Straks efter dødsfaldet protesterer Anna Elise Lassen, Niels Møller og H. C. Paus³⁶ mod codicilernes lovlighed. Det er ikke så meget de nye eksekutorer, de er utilfredse med, men dette, at de ikke får nogen penge, men må nøjes med renten. Eksekutorerne beskikker herefter højesteretsadvokat Schack som tilsynsværge for Paus og Møllers umyndige børn. Denne forsøger sammen med J. C. Lund, dels ved trusler og dels ved overtalelse at få de tre arvinger til at godkende codicilerne. Alt er dog forgæves, de tre fastholder deres protest, så spørgsmålet må gå rettens vej. 27. januar 1827 falder byrettens dom, der er en godkendelse af codicilerne. Dette dæmper ikke gemytterne, og dommen appelleres til højesteret. Her falder dommen 19. december 1827 og, selv om hverken den eller bodelingen er vedlagt skiftesagen, fremgår det, at de tre har tabt, da de pålægges sagsomkostningerne. Dette er lige ved at føre til en ny sag, men nu går J. C. Lund og eksekutorerne med til, at boet betaler, så arven formindskes med denne omkostning. Selv om dommen ikke kendes, synes henvisningerne til den at vise, at retten har anlagt det synspunkt, at den del af arven, der ville være udbetalt, hvis der var skiftet efter Maren Holm (25%), skal være til fri rådighed, mens den del, der svarer til et skifte efter C. H. Ording (75%), skal bindes. Under den påfølgende afslutning opstår en episode, der lyder mærkelig set med nutidens øjne. Tilsynsværgeren for børnene rejser spørgsmålet, hvorvidt obligationen med 1. prioritet i ejendommen på Vandkunsten kan anses for tilstrækkelig sikker for umyndiges midler. Spørgsmålet rejses overfor Overformyndieret, der jo skal forvalte midlerne, men herfra får man kun et henholdende svar. Dette resulterer i, at man modtager N. Wolffs tilbud om at købe obligationen for 7500 kr. kontant. Nu kan skiftet endelig slutes efter 2½ års forløb.

Ved dette får Mette Cathrine Ording tillagt en årlig rente på 150 rbd af de penge, der bindes. Hun har hele tiden holdt sig udenfor stridighederne og kun gennem Lund sagt, at hun håbede, børnene ville opfylde testamentets bestem-

melse om en understøttelse til hende. Afsluttende må det siges, at hendes død ikke er fundet.

J. C. Lund støtter under hele sagen eksekutorerne og prøver at få alt bilagt i mindelighed.

C. H. Paus har vanskeligt ved selv at gribe ind i sagen, da han sidder i Island, men under skiftet kommer hans kone og børn til København, hvor de bor hos Lund. Boet betaler af sine rentepenge herfor! Han får heller ikke nogen fornøjelse af den kontante udbetaling, da han må give fuldmagt til sine kreditorer til at hæve den.

Niels Møller gør sig under skiftet bemærket med mange ansøgninger om forskudsrenter eller arveforskud. Om han er en dårlig økonom, eller det er de mange børn, der tømmer pengekassen, skal jeg lade være usagt. Kun må man håbe, at embedet som toldbetjent i Frederikshavn, som han fik kort efter sagens afslutning, har hjulpet på økonomien.

Birgitte Helene Paus opnåede en alder på 88 år og døde 20. maj 1851 på Frederiksberg.

VI.

Hvilken skæbne fik nu Carl Henrik Ordings intentioner med testamentet? Her har jeg kun et eksempel, men det er til gengæld meget illustrerende. Svaret er allerede givet i afsnit IV, hvor der tydeligt er en væsensforskel på Niels Møller og hans børns uddannelse. Om den eneste af sønnerne, der ikke får en embeds-eksamen, oplyser familietraditionen, at han var svagelig og led af en øjensygdom.

Hermed er vi fremme ved det tidspunkt, hvor Carl Henrik Ordings arv igen skal frigives fra Overformynderiet, hvilket heller ikke skete uden dramatik. Helene Cathrine Møller, født Lassen, døde 20. marts 1859 på Frederiksberg. Ved den første skiftesamling³⁷ antyder arvingerne, at moderen skulle have pension fra Staten tilgode. Derimod omtales rentepenge fra Overformynderiet ikke, men der forventes at ville indgå en kapital herfra i boet. Disse forhold bliver hurtigt korrigeret af skifteretten, og alt synes rede for en fredelig deling. Men så dukker pludselig »enkemadam Elise Larsen, født Madsen,« op med en fordring på 1308 rbd på boet. Gælden skulle være opstået ved, at H. C. Møller jævnlige havde lånt penge hos hende og derefter givet en forskrivning på næste renteudbetaling. De bevisligheder, hun fremlægger til støtte for sit krav, har en sådan karakter, at de gør sagen en omtale værd. Skifteprotokollen indeholder ordret følgende forklaring (Fremhævelserne foretaget af forfatteren): »... at hun havde specificeret sin anmeldte Fordring i Overensstemmelse med de Documenter, hvoraf hun er i Besiddelse, og at den Afdøde havde modtaget de forskellige Summer, under de Datoer, som findes anførte paa bemeldte af den

Afdøde egenhændig underskrevne Documenter, ligesom Gjeldens Rigtighed desuden var anerkjendt i Breve fra den Afdødes Døttre saavel som fra den Afdøde hvoraf Compd. er i Besiddelse. *Vel indeholder Brevene ikke nogen bestemt Sum*, men Compd. kan baade ved Vidner godtgjøre, at den Afdøde meget ofte har været hos hende og faaet Laan og at den Afdøde har erklæret, at det laae opskrevet, hvad Compd. havde tilgode, og at Compd. Intet skulle taabe, hvis hun døde. – Derhos er Compd. rede til at bekræfte Rigtigheden af sin Fordring med sin Eed, og ligesom Arvingerne ikke med nogensomhelst Grund kunde bestride Rigtigheden af en Fordring, om hvis Tilstedeværelse og Beskaffenhed, de selv maa erkjende at være uvidende, *saaledes kan der formentlig ikke fordres fuldt Bevis af Compd.* for Udbetalingen til den Afdøde af hver en Skilling, som denne har modtaget af hende. – Det maa være nok, at Compd. kan legitimere sin Fordring saaledes, at der ikke med Grund kan fremsføres nogen gyldig Indvending mod samme.«

Når arvingerne så samtidig konstaterer, at et lån på 81 rbd kræves tilbagebetalt med 110 rbd, må denne sag ende i retten. Til at føre sagen bruger arvingerne advokat Schack, muligvis en søn af deres tilsynsværge fra skiftet efter C. H. Ording. Ved dommen tilkendes Elise Larsen ca. en trediedel af det krævede beløb, og alt kan nu afsluttes.

Hermed slutter også de spor, Carl Henrik Ording har sat sig. Han går nu ind i familietraditionens relative glemsel, hvorfra dette lille skrift forsøger at befri ham.

Efterskrift

Som et curiosum kan nævnes, at Fritz Theodor Møllers hustru, Helene Hansine Sophie Pedersen, er et tiptipoldebarn af Henriette Kristine Hornemanns (gift med Jonas Collin) tipoldeforældre³⁸, hvorved trådene knyttes ikke alene til den senere kendte kreds om Bakkehuset, men også tilbage til Østjylland, omend lidt nordligere og et andet socialt lag, nemlig de eligerede borgere i Århus.

Henvisninger:

1. Frederiksberg gennem Tiderne, bind XV.
2. Danmarks Kirker udgivet af Nationalmuseet. I København III bind (1966–1972), side 485.
3. Kirkebog for Frederiksberg 1778–96, side 365 og 371 (LAK).
4. Aschehous Konversations Leksikon, bind 15 (Oslo 1973). Slekten Ording. Det bemærkes, at der ikke er fundet nogen forbindelse mellem den norske og danske slægt Ording.
5. Skattemandtals Horsens 14–10–1743 (LAV nr. D 13/66).
6. Kirkebog Horsens, Vor Frelses sogn 1743–86, side 398 og 480 (LAV).
7. Folketælling 1787, Frederiksberg sogn (RA).
8. Antagelsen bygger udelukkende på indi-

- cier, der ikke skal gennemgås her. Teksten og kilderne, der henvises til i fodnoterne, vil dog give mulighed for en vurdering af beviset.
9. Horsens Borgerskabsprotokol 1728–1832, side 27v og 202 (LAV).
 10. Privat meddelelse fra arkivet i Rostock.
 11. O. Fabricius: Horsens Kjøbstads Beskrivelse (Odense 1879).
 12. Skøde- og Panteprotokol Horsens 1739–1766, side 418 (LAV).
 13. Kirkebog for Horsens 1743–86, side 429 (LAV).
 14. Smst. side 301.
 15. Folketælling Horsens 1769 (LAV).
 16. Arnet Olafsen: Våre Sorenskrivere I 1591–1814, side 198 (Oslo 1940) og Candidati og examinati juris, bd. III side 312.
 17. Personalhistorisk Tidsskrift 2 rk, 6. bind, side 257.
 18. Kirkebog Frederiksberg sogn 1778–96, side 62 (LAK).
 19. Jernværkseier Jacob Aalls optegnelser, 1780–1800 (Skien 1939).
 20. Privat meddelelse fra arkivet i Tromsø.
 21. Carl C. Christensen, Louis Bobé, Fr. Weilbach: Frederiksberg, Vejen gaar min Tro, over Vesterbro. Forskellige sider, hvorom der henvises til registret (København 1937).
 22. Københavns Vejviser (Stadsarkivet).
 23. Allan Tønnesen: 233 Borgerhuse, side 82 (København 1979).
 24. Familietradition, nedskrevet år 1900 af Fritz Theodor Møllers søn.
 25. Kirkebog for Frederiksberg 1778–96, side 48 (LAK).
 26. Ekstraordinært bo nr. 13/183, København (LAK) og Candidati og examinati juris III, side 91.
 27. Folketælling 1801, Frederiksberg sogn (RA).
 28. Kirkebog Frederikshavn 1812–38, side 393 og Skifteprotokol for Frederikshavn 1827–36, side 39 (LAV).
 29. Københavns Universitet, det teologiske fakultet, petikum 1840 (RA).
 30. Kirkebog København, Vor Frelseres sogn 1811, side 201 (LAK). Arkivoplysningerne om hans hustru venligst meddelt af Finn H. Blædel.
 31. Gerda Mundt: Tegnemesterens Efterkommere (København 1940). Bryllupsdatoen venligst oplyst af Finn H. Blædel.
 32. Personalhistorisk Tidsskrift 15. rk. bind 4, side 147 og F. C. Hundrup: Candidati Philologiæ (Roskilde 1849), side 113.
 33. Der kendes to efternavne, men hvilket, der er pigenavn, og hvilket, der stammer fra den første mand, kan jeg ikke afgøre.
 34. Privat meddelelse fra Nationalarkivet i Reykjavik.
 35. Disse er Maria Kirstine Trane f. Wolff, Wolf Pedersen Holm, Christiane født Holmer, Peter Kruse, Hattemager, guldsmed Kemmers hustru Sophie født Renee, Jacob Kruse og hofslagter Søren Sackmanns hustru Trine, født Fredelund.
 36. H. C. Paus har fra Island givet fuldmagt til oberst Frederich Christian v. Michelsen.
 37. Skifteprotokol, Københavns amts søndre Birk 1853–67/68, litra Q, side 218 m. fl. (LAK).
 38. A. D. Jørgensen: Adolf Ditlev Jørgensen og Hustru Ida Marie Pedersens Slægtbog (København 1894).
J. Hoffmeyer: Blade af Aarhus Bys Historie (København 1904).
Anna Thestrup: Eligerede borgere i Århus (Århus 1964).
Bøgerne supplerer hinanden.

Familien Stöckler – et supplement

I anledning af museumsinspektør Jørgen Slettebo kompletterende artikel om »Familien Stöckler i Sønderborg« (P. T. 1980: 100: 199–203) skal lige henvises til: Glenzdorf, Johann & Fr. Freichel: Henker, Schinder und arme Sünder. 5800 Scharfrichter – und Abdeckerfamilien. Bad Münden am Deister, W. Rost, 1970. I–II (nævnt P. T. 1970:90: 163), hvor den af Slettebo pg. 201 omtalte ligvognsfører *Christian Stöckler's* (1804–66) usikre herkomst omtales. Iflg. Glensdorf & Freichel er Christian en brorsøn af *J. C. Stöckler III*, idet hans fader *Eberhard* (1772–1846) er *J. C. Stöckler II's* tolvte barn. Eberhard, der fra 1790 er skarpretter i Tønder har i ægteskab med *Metta Marie Christen* (1769–1812) seks børn, hvoraf Christian er det sjette. Christian bliver krovært i Roikær og har i ægteskab med *Johanna Matzen sønnen Eberhard*, f. 16. januar 1837 i Tønder, der i ægteskab 21. december 1862 (Nortorf?) med *Magdalene Christine Rix* fra Nortorf får sønnerne *Eberhard* (f. 27. januar 1866 i Roikær, d. 5. september 1928) og *Christian*, der skal have publiceret »Des Kaisers letztes Kaperkreuzer« og »Vier Jahre auf Quiriquina«. Eberhard (1866–1928) bliver gift med *Marthe Haase* fra Tønder.

Familiens skarprettersværd skal være forsvundet hos gårdmand Andreas Toft i Roikær. Den af Slettebo pg. 199 nævnte *Vitus Stöckler*, no. 3 af *J. C. Stöcklers* tolv børn er døbt i Tønder 16. april 1752 og skal ifølge Maibøll's notater være død omkring 1850 i Sønderborg. Det må være ham, Chr. Petresch Christensen nævner pg. 49 og 52 i »Nørresundbys Historie 1701–1850«, Aalborg 1924, fungerende 1778 og 1783 – ukendt for Glenzdorf & Freichel. Forgængeren *Augustinus Christian Stengel* (db. 20. april 1743 i Aalborg, † 25. februar 1802 i Odense), må være rejst til Odense i 1770 efter sin sidste henrettelse af Johanne Jensdatter 15. august og inden han bliver gift i Odense 17. oktober dette år med *Christine Marie Suhr* (1737–1793), enke efter Odenseskarpretteren *Johann Christian Møller* (1681–1760), sml. ansøgning om skarpretter bestalling i Odense byrådsarkiv nr. 119, 6. september 1770. Den af Slettebo pg. 199 omtalte *Dorothea Sophie Hedwig Sachs* var født 8. marts 1729 (Glenzdorf & Freichel no. 3632, I. om *Magdalene (I)* (pg. 201) (1685–1747) og hendes tre ægteskaber sml. Glenzdorf & Freichel no. 4227 (A. Stengel) 100 (J. A. Bambs) og 4703 (J. A. Walther). *Stengel* er født 21. september 1660 og *Magdalene* gifter sig 27. september (ikke 27.11.) 1718 med *Bambs*. *J. C. Stöckler III* blev i 1803 tillige skarpretter i Tønder, hans første hustru *Magdalene* dør 5. juli 1812 i Tønder og begravet 9. juli dér (altså ikke hendes dødsdag). Den anden hustru *Anne Marie Ohlsen* er født 17. juni 1767 i Sønderborg.

Den pg. 202 nævnte *Marie Margrethe Nyerup* var født 7. juni 1827 (ikke 17.6) i Løgumkloster.

E. Snorrason

Uppgörelsen efter dråpet på Munkeholm vid Falsterbo i september 1354

Av

Åke Thott

På Skånemarknaden förekom ofta våldsamma uppträden. Ett sådant ägde rum 13–14 september 1354, då en strid utbröt på Munkeholm nära Falsterbo mellan folk från Lübeck och Stettin. Bodar uppbrändes och 14. september blev den kunglige fogden på Falsterbohus, väpnaren *Alexander Jensen (Urne)* av Törringe, dödad. Hans lik plundrades och brändes¹.

Tyskarnas skuld var så uppenbar, att Lübeck och Stettin var angelägna att blidka alla, som hade klagomål att anföra.

Flera brev härom finns bevarade. Ett av dem av 27. september 1354 är av särskilt intresse, eftersom i detta nämndes några av den dödades släktingar. I detta brev förklarade den dödades son *Jens* med flera, att de »efter råd och med samtycke av åtskilliga av våra släktingar och vänner« hade fått full bot av dråpsmännen och avsvor därmed all vidare hämnd.

De, som i detta brev betecknade den dödade *Alexander Jensen* som »vår älskade släkting« (»consanguineo nostro dilecti«), var – utöver sonen *Jens* – *Anders Nielsen (Due)* av Skabersjö, *Peder Nielsen (Thott)* av Knutstorp, rid-dare, *Henrik Nielsen (Galen)* av Ellinge, *Ulf Ågesen (Thott)*, *Johannes Råbuk* och *Anders Pedersen*, väpnare². Hur var nu dessa »blodsfränder« släkt med *Alexander Jensen* och sinsemellan?

Vid en undersökning kan man utgå från herr *Jens Nielsen (Galen)* av Näsbyholm (var död 1320) och hans bror, herr *Peder Nielsen (Galen)* av Eljaröd (var död 1336), söner till gälkaren, herr *Niels Erlandsen* (känd 1251–1285)³.

Enligt DAA 1893 s 160 hade *Jens Nielsen (Galen)* bl. a. två döttrar, den ena gift med herr *Anders Nielsen (Due)* av Skabersjö (DAA 1891 s 126), den andra, *Ingeborg*, gift med herr *Niels Jakobsen Hak (Galen)* av Ellinge, Harrie och Sibbarp (DAA 1893 s 164).

I fråga om *Ingeborg* är detta bestyrkt genom brev i DRB⁴ och notiser i Lunde Gavebøger⁵. *Niels Jakobsen* kan dock icke – som DAA anger – ha varit sonson till gälkaren *Niels Erlandsen*. Han kunde ju knappast ha varit gift med sin kusin.

Anders Nielsen (Due) förekommer så ofta i samband med *Jens Nielsens (Galen)* barn och andra släktingar, att han med stor sannolikhet var, som DAA anger, gift med en dotter till denne⁶.

Niels Jakobsen hade bl. a. sonen *Henrik Nielsen* av Ellinge (DAA 1893 s 164)⁷.

Ulf Ågesen (Thott) skrev sig 1353 av Lilla Harrie⁸ och 1371 av Ellinge⁹. Härav

har Erik Ulsig dragit den slutsatsen att Ulf Ågesen var Niels Jakobsens universalarvinge, vilket bör innebära, att han var gift med en dotter till denne¹⁰. *Peder Nielsen Kyrning (Thott)* av Knutstorp var son till *Edle*, dotter till Peder Nielsen (Galen) av Eljaröd¹¹.

Man kan av detta få fram ett sammanhang mellan de uppräknade släktingarna sinsemellan – utom i fråga om *Johannes Råbuk* och *Anders Pedersen* (se översikt nedan).

Men hur kommer Alexander Jensen och hans son Jens in i detta släktsammanhang?

Ett par brev kan ge en antydning om detta.

2. november 1353 sålde Alexander Jensen gods i Farstorp i Västra Strö sn i Onsjö hd till Lunds domkyrkas byggnadsfond. Brevet beseglades av Ulf Ågesen (Thott) av Lilla Harrie⁸.

29. juni 1358 pantsatte *Katerine Nielsdatter*, änka efter *Alexander Jensen* av Törringe, sin gård i Virke i Stora Harrie sn i Harjagers hd. Hon hade köpt gården av sin bror *Knud Nielsen*. Brevet beseglades av bl. a. herr *Peder Nielsen (Thott)* av Knutstorp och *Henrik Nielsen (Galen)*¹².

Den tanken ligger nära till hands, att förbindelseledet i samband med uppgörelsen 1354 kan vara Alexander Jensens hustru, *Katerine Nielsdatter* och att hon var dotter till Niels Jakobsen Hak (Galen). Den senare hade mycket gods i Harjagers hd. Henrik Nielsen av Ellinge var hans son och Ulf Ågesen (Thott) av Lilla Harrie sannolikt hans svärson (jfr ovan), sålunda – om ovannämnda hypotes är riktig – respektive bror och svåger till *Katerine*.

Med utgångspunkt härifrån kan man uppställa närstående översikt (de i överenskommelsen nämnda släktingarna kursiverade).

I denna översikt framstår dock *Peder Nielsen Kyrning (Thott)* av Knutstorp som en tämligen avlägsen släkting till Alexander Jensen av Törringe – syssling till hans hustru *Katerine*. Det är ju möjligt, att anledningen till att han trots detta förekom i detta sammanhang, var dels hans släktskap med Ulf Ågesen (enligt DAA 1900 brorson till denne), dels hans ställning. Han var riddare, son till kung Magnus Erikssons råd, den två månader tidigare avlidne Niels Kyrning, och bror till kaniken Jakob, som följande år valdes till ärkebiskop.

Det hade ju enligt brevet 27. september 1354² förekommit överläggningar med släkt och vänner och de uppräknade kan därför ses som representanter för en tämligen vid krets. Dråpet var ingen obetydlig händelse!

Men man vill gärna söka en närmare släktskap som förklaring till att *Peder Nielsen* av Knutstorp förekom i just *detta* sammanhang. Såväl brevet 27. september 1354² som pantsättningsbrevet 29. juni 1358¹² tyder på att en sådan släktskap bör ha funnits.

En rimlig hypotes vore, att *Peder Nielsen Kyrning (Thott)* var gift med en syster till Alexander Jensen (Urne) av Törringe. Därmed vore det förklarligt,

att Peder Nielsen 1354 kallade Alexander Jensen – sin svåger – för sin »älskade släkting« och att han 1358 beseglade Katerines – sin svägerskas – pantsättningsbrev.

Översikt över vissa av i brev 27 september 1354² nämnda släktingar till Alexander Jensen (Urne) av Törringe. (Släktingarnas namn kursiverade).

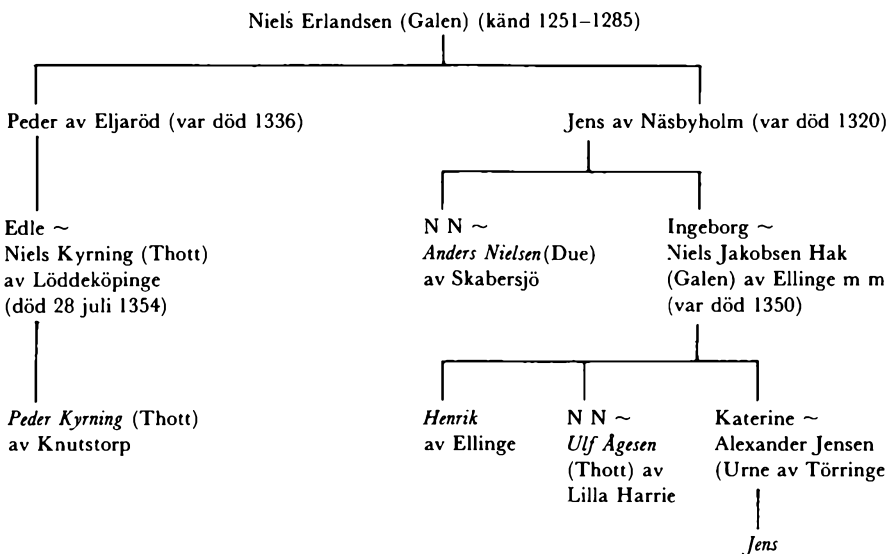

NOTER

1. DRB r.3.IV nr 175.
2. DRB r.3.IV nr 163.
3. Ulsig s 91 (not 186). 92 (not 195) och 99.
4. DRB r.3. III nr 201 och 409.
5. Lunde Domkapitels Gavebøger s 43–47, 50–51, 89, 125, 140 och 184.
6. DRB r.3.III nr 165, 201, 405 och 409.
DRB r.3.IV nr 161, 163 och 175.
DRB r.3.V nr 268.
DRB r.3.VI nr 325.
DRB r.3.VII nr 16.
7. Patronymikon och godsinnahav.
8. DRB r.3.IV 59.
9. RepD II nr 2916.
10. Ulsig s 109 (not 116, sist).
11. Åke Thott: »Två skånska arvskiten under 1300-talet«. (Personalhistorisk Tidskrift 1978 s 131 ff.).
12. DRB r.3.V nr 135.

DRB = Danmarks Riges Breve. RepD = Repetorium Diplomaticum Regni Danici mediaevalis. Ulsig = Erik Ulsig: »Danske Adelsgodser i Middelalderen«.

Friherre Åke Thott, f. 1908, f.d. överstelöjtnant, f.d. generalstabsofficer. Artiklar i Personalhistorisk Tidskrift 1978 och 1981 samt i Heraldisk Tidsskrift 1979. Adr.: Apartado 181, Estepona (Málaga).

1728 – er en måned en måned eller blot 4 uger?

Et bind i Stensballegård godsarkiv i Landsarkivet i Viborg, betegnede *Personallier*, indeholder både originaler og kopier af dokumenter vedrørende Erik, Palle og Frederik Krag (ca. 1700) med flere. Blandt papirerne vedrørende Frederik Krag til Stensballegård, statholder i Norge, findes en koncept til hans levned indtil 1722, formet i 3. person; til konceptens indledning er føjet en slags overskrift, som lyder: »Fødselen 1655 d. 6. Martz, Døden 1728 d. 24. Sept. Hands ganscke Alder 73 Aar 6 Maaneder 2 Uger og 4 Dage, naar Maanederne blifver Regnet fra 6. Martii til 6. April og saa fremdeles; men skal der ikkun regnes 4 Uger til hver Maaned, da blifver det 73 Aar 7 Maaneder og 6 Dage«.

Begrebet måned var altså i 1728 et tvetydigt begreb; enten var en måned, hvad Cæsar (den julianske kalender) havde bestemt: 28, 29, 30 eller 31 dage, eller den var 4 uger, altså fast 28 dage.

En måned på 4 uger kender vi fra gamle tiders retsvæsen; en sag kunne opsættes en uge, 2 eller 3 uger, 1 måned, 6 uger o.s.v. – Da tingdagene altid i hver retskreds i Danmark var en bestemt ugedag, betød 1 måned præcis 4 uger. 4-ugers måneden er altså det gamle danske retssystems måned, ligesom første tingdag efter jul var den gamle retslige nytårsdag (se min opsats herom i nærværende tidsskrift 1969 s. 36).

Er disse kalenderelementer rest af et nordisk hedensk uge – år? – Jfr. Kulturhistorisk Lexikon for nordisk middelalder under *veckoår*.

Henning Paulsen

Personbetegnelse i slægtstavler

Af

B. V. Adersen

1. Anetavler

I en anetavle efter Kekule von Stradonitz system er hver af anerne entydigt betegnet med et tal, og af dette tal alene kan man let se, hvordan en ane er beslægtet med probanden eller de øvrige aner. Hvis en ane har betegnelsen 14, kan man se, at anen er en mand (lige tal), og at han hører til tredie generation før probanden, idet denne generation (oldeforældrene) begynder med 8 og ender med 15, og man ser yderligere, at ane nr. 14 (og hans hustru nr. 15) er probandens moders moders forældre. En anetavle, som jeg har udarbejdet med mig selv som probanden, er som skema gengivet i bilag 1. Vedrørende de anførte koder, se senere under kosangvinitetstavler.

2. Efterslægtstavler

Medens personbetegnelsen i anetavler efter Kekule von Stradonitz system er ideel, er dette sjældent tilfældet for efterslægtstavler, hvor en person ofte kun er betegnet med et tal eller bogstav, der angiver rækkefølgen i en søskendeflok, men ikke mere, og betegnelsen er ikke entydig, og den er ikke i stand til at give oplysninger om personens placering i efterslægtstavlen, især hvis personen er omtalt udenfor den egentlige efterslægtstavle, f.eks. i et alfabetisk register over de i tavlen opførte slægtsmedlemmer.

Jeg har ved udarbejdelse af nogle efterslægtstavler anvendt en personbetegnelse (slægtskode), der er entydig og giver værdifulde oplysninger om personens placering i efterslægtstavlen, også når personen er omtalt udenfor tavlen. En sådan slægtskode dannes på følgende måde: Stamfaderens børn betegnes med fortløbende bogstaver, idet der anvendes store bogstaver for sønner og små bogstaver for døtre. Stamfaderens børnebørn betegnes med faderens eller moderens bogstav efterfulgt af bogstaver efter samme regler som ovenfor, og tilsvarende for senere generationer.

I bilag 2 er angivet en efterslægtstavle med min oldefar, ane nr. 8 som stamfader, hvor personerne kun er angivet ved deres slægtskode. Stamfaderens fjerde søn, min farfar, får slægtskoden D, dennes tredie søn, min far, får koden DC, jeg selv får koden DCA, og min søster koden DCb. Mine to sønner får koderne DCAA og DCAB. Hvis man nu får at vide, f.eks. gennem et register, at min ældste søn har slægtskoden DCAA, kan man af koden alene se, at han er

ældste søn (endebogstav A) af DCA, som er ældste søn af DC, der er tredje søn af D, der er fjerde søn af stamfaderen.

En sådan slægtskode kan også anvendes til at finde slægtskabsforholdet mellem to personer i en efterslægtstavle. Hvis den ene person har slægtskoden ICA, og den anden har koden Idc, ses for det første, at de tilhører samme generation (der er samme antal bogstaver), og at denne generation er den tredje efter stamfaderen (der er tre bogstaver i koden). Endvidere ser man, at de har fælles bedstefar (I), de er altså fætter og kusine. Hvis man vil sammenligne ICA med DCA ses, at man skal helt tilbage til oldefaderen (stamfaderen) for at få fælles stamfader, de to personer er altså fætre af 2' grad (næstsøskendebørn). Hvis personen ICA skal sammenlignes med personen Ib ses, at Ib tilhører en generation før ICA, Ib er altså tante (faster) til ICA, og så fremdeles.

3. Konsangvinitetstavler

En konsangvinitetstavle (i det følgende forkortet til k-tavle) kan opstilles på den måde, at man først omtaler probanden og dennes aner indtil en vis generation, og herefter omtaler disse personers efterkommere indtil probandens generation eller evt. længere frem (probandens efterkommeres generationer). Efterkommerne inddeles i grupper i en sådan rækkefølge, at man først omtaler probandens efterkommere (børn, børnebørn o.s.v.), dernæst probandens forældres efterkommere (excl. personer der allerede er omtalt), så følger efterkommere af probandens bedsteforældre (stadig excl. personer der allerede er omtalt), og herefter tilsvarende for oldeforældre og evt. længere tilbage.

Som personbetegnelse i en sådan k-tavle kan man anvende den under efterslægtstavler omtalte slægtskode, men medens der i en efterslægtstavle kun er een stamfader, er der i en k-tavle mange »stamfædre«, nemlig probanden og dennes aner. For at man af en slægtskode i en k-tavle skal kunne se, hvem en persons stamfader er, anbringes foran personens bogstavkombination anenummeret for den der står som personens stamfader. I bilag 3 er angivet grupperne i en k-tavle, der går tilbage til probandens oldeforældre og frem til probandens børn. For hver af grupperne, der er nummereret med romertal, er angivet de til gruppen hørende personers tilknytning til stamfaderen samt gruppemedlemmernes tilknytning til probanden (fætre, kusiner, onkler, tanter o.s.v.), og til hvilken generation personerne hører. (O angiver probandens generation, $\div 1$, $\div 2$, o.s.v. de foregående generationer, og $+1$, $+2$ o.s.v. de efterfølgende generationer). Endvidere er for hver gruppe angivet en »gruppekode«, der begynder med stamfaderens anenummer og efterfølges af et antal x-er, der svarer til antallet af bogstaver i gruppemedlemmernes bogstavkoder. I bilag 4 er grupperne opstillet i et skema, så man kan se, hvordan de forskellige grupper forholder sig til hinanden.

Ved denne fremgangsmåde får hver person i k-tavlen kun een slægtskode, og det er denne entydige kode der normalt anvendes, men da alle slægtsmedlemmerne, bortset fra den ældste generation, har flere »stamfædre« indenfor k-tavlen, vil der være mulighed for at danne flere koder for hvert af disse slægtsmedlemmer. I bilag 1 er angivet de mulige slægtskoder for de i skemaet nævnte personer. For de øvrige slægtsmedlemmer vil alternative slægtskoder kunne dannes som følgende eksempel viser. For en person der har slægtskoden 4Cb vil man således ved hjælp af koderne i bilag 1 kunne danne de alternative koder 5Cb, 8DCb, 9DCb, 10dCb, 11dCb, idet man erstatter tallet 4 med de for aneparret 4 og 5 angivne alternative slægtskoder.

Dette kan anvendes til at finde slægtsforbindelsen mellem to personer i en k-tavle. Vil man f.eks. undersøge, hvorledes ovennævnte person 4Cb er beslægtet med personen 10BAE, skal man først sørge for, at de to personers slægtskode får fælles stamfader. Da personen 4Cb som ovenfor vist har den alternative slægtskode 10dCb, har man nu fundet en fælles stamfader (10), og man kan nu ligesom i en efterslægtstavle se, at personen 4Cb = 10dCb og personen 10BAF er kusiner og fætre af 2' grad. Hvis man ville undersøge, om personerne 4Cb og 12EAb var beslægtede, ville det vise sig, at det ikke ved hjælp af alternative koder ville være muligt at finde en fælles stamfader. De to personer er altså ikke blodbeslægtede, i alt fald ikke indenfor denne k-tavle, men de er hver for sig beslægtet med probanden.

4. Slægtskoder for specielle tilfælde

Ved de her beskrevne slægtskoder er der ikke taget hensyn til, om en persons børn stammer fra et eller flere ægteskaber (med eller uden papir), så hvis man af særlige grunde, f.eks. ved arveretslige eller arvebiologiske undersøgelser, finder det påkrævet at kunne se af slægtskoden, om dette er tilfældet, kan man for halvsøskende anvende en slægtskode, hvor der efter faderens eller moderens endebogstav er tilføjet et forsænket tal, et 1-tal for børn af første ægteskab, et 2-tal for børn af andet ægteskab og så fremdeles. Personen med slægtskode I i bilag 2 havde således en søn og en datter af første ægteskab og en søn og en datter af andet ægteskab. Børnene af første ægteskab vil så få slægtskoderne I₁A og I₁b, og af andet ægteskab I₂A og I₂b, og børnebørnene vil få koderne I₁AA, I₂CA, o.s.v. og tilsvarende for senere generationer.

Da forsænkede tal imidlertid helst bør undgås i slægtstavler, bør anvendelse af forsænkede tal kun anvendes, hvor særlige forhold gør sig gældende som ovenfor nævnt, men man bør under alle omstændigheder sørge for, at der i beskrivelsen af personerne tydeligt er angivet, fra hvilket ægteskab eventuelle halvsøskende stammer, og man kunne i et særligt tillæg til slægtstavlen angive for hvilke personer i tavlen dette måtte være aktuelt. Tilsvarende gælder for

børn af nærbeslægtede forældre, f.eks. fætter og kusine, hvor det er meget vanskeligt at finde en ikke altfor indviklet slægtskode, der angiver, at dette er tilfældet.

Slægtskoder i slægtstavler med mange generationer vil ved de yngste generationer blive ret lange og derved uoverskuelige. Overskueligheden kan forbedres ved at inddеле bogstaverne i grupper med hver tre bogstaver og sætte et punkt mellem hver gruppe, f.eks. Adc.BfG.a for en person i syvende generation efter stamfaderen.

Er man fortrolig med anvendelsen af de her beskrevne slægtskoder, vil man hurtigt kunne finde ud af, hvor i en slægtstavle en person er beskrevet, når der i beskrivelsen er angivet personens slægtskode, men af hensyn til slægtsforskere, der endnu ikke er blevet fortrolig med koden, bør man tillige forsyne beskrivelsen af personerne i slægtstavlen med løbenumre. Sådanne løbenumre er velegnede til krydshenvisninger og til brug i eventuelle registre over de beskrevne personer, men de kan ikke anvendes, hvis man ønsker at kunne bruge et personnummer til at finde slægtskabet med probanden eller andre slægtsmedlemmer. Anvender man løbenumre i en k-tavle, bør man som løbenumre for anerne anvende anenumrene, idet man så undgår at anerne får to forskellige tal som personnummer, hvilket kan give anledning til forveksling, og herefter fortsætter man med at nummerere anernes efterkommere. Er der 15 aner i k-tavlen, vil nummereringen så begynde med 16.

Min artikel om personbetegnelse i slægtstavler er inspireret af en artikel af overlæge Kai Albertsen i *Personalhistorisk Tidsskrifts* jubilæumsnummer 1979, hvor der er omtalt, hvilke betingelser, der bør stilles til en personnummerering.

<p>15 Henriette A. Schmidt 1813-1899 Kode 15</p>	<p>7 Marie E. Hald 1834-1915 Koder 7-14a-15a</p>		<p>Astrid Sofie Mørkeberg 1868-1968 Koder 3-6j-7j-12Aj-13Aj-14aj-15aj</p>	
<p>14 Johan Enoch Hald 1804-1884 Kode 14</p>	<p>6 Chr. Fr. Mørkeberg 1821-1905 Koder 6-12A-13A</p>		<p>2 Henrik Otto Adersen 1850-1929 Koder 2-4C-5C-8DC-9DC-10dC-11dC</p>	
<p>13 Louise A. Bøtner 1794-1887 Kode 13</p>	<p>12 Johan C. Mørkeberg 1798-1861 Kode 12</p>		<p>11 Ane M. Liisberg 1789-? Kode 11</p>	
<p>10 Jørgen Fr. Madsen 1783-1828 Kode 10</p>	<p>9 Gertrud M. Liisberg 1792-1845 Kode 9</p>		<p>8 Hendrich H. Adersen 1780-1834 Kode 8</p>	
<p>4 H. Wilhelm Adersen 1819-1888 Koder 4-8D-9D</p>		<p>1 Børge Vilhelm Adersen 1903- Koder 1-2A-3A-4CA-5CA-6jA-7jA-8DCA-9DCA 10dCA-11dCA-12AjA-13AjA-14ajA-15ajA</p>		

Bilag 2
Efterslægtstavle

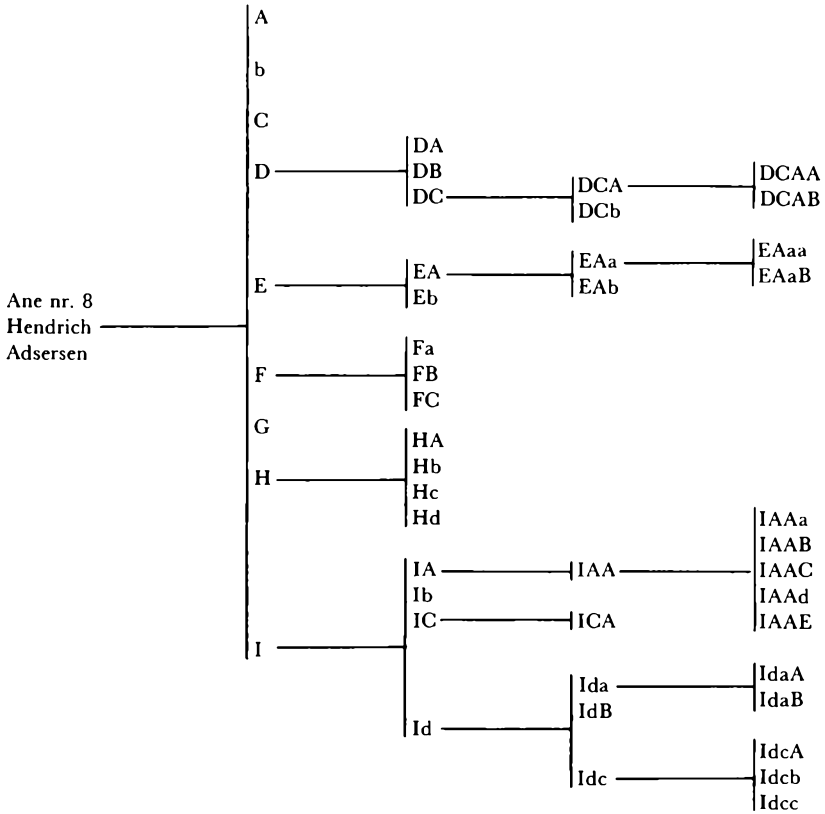

Bilag 3
Konsangvinitetstavle
Inddeling i grupper

Gruppe		Kode	Ge- nera- tion
I	Børn af probanden (P)	1x	+1
II	Børn af P's forældre (P's søskende)	2x	0
III	Børnebørn af P's forældre (P's nevøer og niecer)	2xx	+1
IV	Børn af aner nr. 4 og 5 (P's onkler og tanter)	4x	÷1
V	Børn af aner nr. 6 og 7 (P's onkler og tanter)	6x	÷1
VI	Børnebørn af aner nr. 4 og 5 (P's fætre og kusiner)	4xx	0
VII	Børnebørn af aner nr. 6 og 7 (P's fætre og kusiner)	6xx	0
VIII	Oldebørn af aner nr. 4 og 5 (P's nevøer og niecer af 2' grad)	4xxx	+1
IX	Oldebørn af aner nr. 6 og 7 (P's nevøer og niecer af 2' grad)	6xxx	+1
X	Børn af aner nr. 8 og 9 (P's grandonkler og -tanter)	8x	÷2
XI	Børn af aner nr. 10 og 11 (P's grandonkler og -tanter)	10x	÷2
XII	Børn af aner nr. 12 og 13 (P's grandonkler og -tanter)	12x	÷2
XIII	Børn af aner nr. 14 og 15 (P's grandonkler og -tanter)	14x	÷2
XIV	Børnebørn af aner nr. 8 og 9 (P's onkler og tanter af 2' grad)	8xx	÷1
XV	Børnebørn af aner nr. 10 og 11 (P's onkler og tanter af 2' grad)	10xx	÷1
XVI	Børnebørn af aner nr. 12 og 13 (P's onkler og tanter af 2' grad)	12xx	÷1
XVII	Børnebørn af aner nr. 14 og 15 (P's onkler og tanter af 2' grad)	14xx	÷1
XVIII	Oldebørn af aner nr. 8 og 9 (P's fætre og kusiner af 2' grad)	8xxx	0
XIX	Oldebørn af aner nr. 10 og 11 (P's fætre og kusiner af 2' grad)	10xxx	0
XX	Oldebørn af aner nr. 12 og 13 (P's fætre og kusiner af 2' grad)	12xxx	0
XXI	Oldebørn af aner nr. 14 og 15 (P's fætre og kusiner af 2' grad)	14xxx	0
XXII	Tipoldebørn af aner nr. 8 og 9 (P's nevøer og niecer af 3' grad)	8xxxx	+1
XXIII	Tipoldebørn af aner nr. 10 og 11 (P's nevøer og niecer af 3' grad)	10xxxx	+1
XXIV	Tipoldebørn af aner nr. 12 og 13 (P's nevøer og niecer af 3' grad)	12xxxx	+1
XXV	Tipoldebørn af aner nr. 14 og 15 (P's nevøer og niecer af 3' grad)	14xxxx	+1

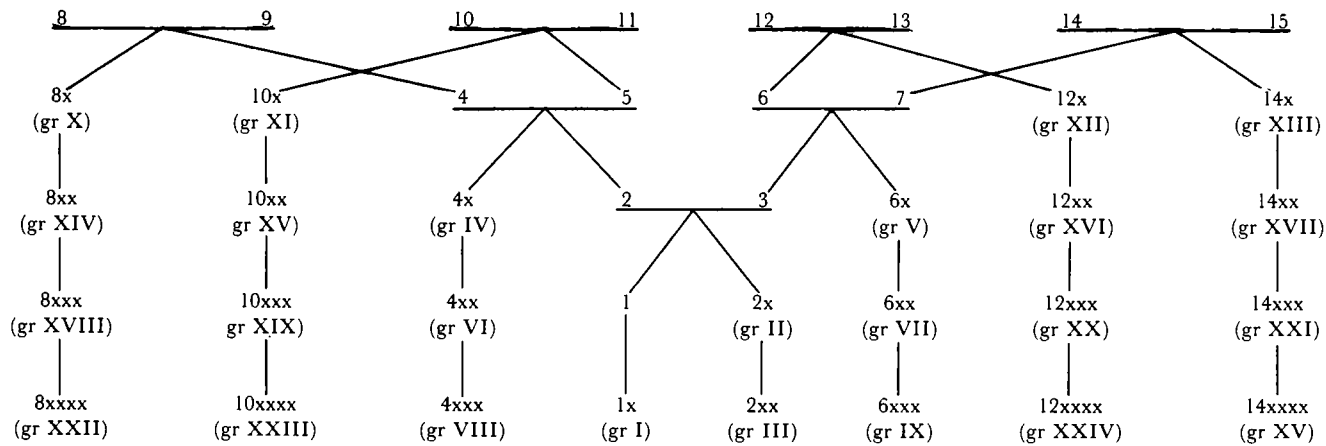

Bilag 4
Konsangvinterstavle
skematisk

Genealogi og databehandling

Af

K. Albertsen

Mange mennesker får i disse år kendskab til datamaskiner og deres virkemåde, og flere og flere får adgang til selv at anvende disse. I de seneste år er også muligheden for selv at eje mindre datamaskiner opstået med fremkomsten af minidatamater (privamater, home computers). Der er ingen tvivl om, at »hjemmecomputeren« vil være en realitet for mange inden for de næste 5–10 år. Den tekniske udvikling går hurtigt, og selv små og billige datamaskiner har idag betydelig kapacitet.

Hvad betyder dette for genealogen?

Også blandt genealoger vil der være nogle, der har – eller vil få – adgang til selv at bruge eller selv eje en mindre datamaskine, og det er derfor naturligt at spørge, om genealogen kan have nytte af disse maskiner.

I denne artikel skal der gives en oversigt over de muligheder og de problemer, som rejser sig for genealogen, der vil anvende databehandling af genealogiske data. Omtalen vil blive begrænset til, hvad der kan gøres med en mindre datamaskine af hjemmecomputertypen. Konkrete tekniske løsninger, praktiske erfaringer og økonomien bagved vil blive behandlet i en følgende artikel.

Datamaskiner er idag lette at betjene, og der er ingen grund til at tro, at datamaskiner kun er noget, der kan anvendes af særligt uddannede personer. Der er heller ingen grund til, at en genealog selv skal lære at skrive programmer til datamaskinen, med mindre han selv ønsker dette.

Oplysninger (data) anbringes i en datamaskine ved indtastning på et skrivemaskinetastatur. Det indtastede ses samtidig på en dataskærm (ligner et lille TV-apparat). Oplysningerne oplagres på et kasettebånd eller en diskette (af størrelse som en lille grammofonplade) og kan til enhver tid vises på skærmen eller helt eller delvist skrives ud på datamaskinens skriver, eventuelt efter en forudgående sortering.

Hvad kan datamaskinen gøre for genealogen? (Databehandlingens muligheder)

Hovedformålet med at anvende en datamaskine i genealogien er efter indlæsning af de genealogiske oplysninger i datamaskinen at behandle disse på forskellig måde (f.eks. sortering), således som det nærmere skal omtales i det

følgende. Oplysningerne kan vedrøre et større eller mindre antal personer, hvis navne og indbyrdes slægtskabsforbindelser, tidspunkterne for deres fødsel, død og vielse samt eventuelle andre supplerende oplysninger (bopæl, erhverv o.s.v.) indtastes i maskinen.

Det skal dog fremhæves, at datamaskinen tillige kan anvendes til en række andre opgaver i forbindelse med det genealogiske arbejde. Den kan f.eks. holde rede på litteratur- og kildehenvisninger, bruges til katalogisering af foto- og portrætsamlinger og til vedligeholdelse af adresselister. Datamaskinen erstatter således enhver form for kartoteker og registre.

Det er naturligvis muligt at programmere en datamaskine til at skrive de indtastede oplysninger ud i form af ane- eller efterslægtstavler, og det er måske dette, de fleste vil forbinde med titlen genealogi og databehandling. Dette er dog noget, der hører til på et ret fremskredent stadium af arbejdet.

Allerede under indsamlingsfasen af det genealogiske arbejde kan genealogen med fordel benytte datamaskinen. Hver gang ny oplysninger kommer til, indtastes de i datamaskinen, hvor de lagres.

Når materialet er lagret i en datamaskine, kan det til enhver tid skrives ud i overskuelig og ensartet form.

Med sådanne udskrifter er det hele tiden muligt at se, hvor langt man er kommet, og hvor meget, man eventuelt stadig mangler. Man kan endog udskrive særlige »forskningslister« (Roslund (1981)) over, hvad man skal undersøge ved næste arkivbesøg.

Med datamaskinens hjælp er det også let at foretage den løbende revision af et genealogisk materiale. Skal der foretages rettelser eller tilføjelser, indtastes disse blot i maskinen, hvorefter en ny udskrift foretages. Man vil se, at maskinen har sat de ny oplysninger ind på den rigtige plads, og at rettelserne ikke »kan ses«.

De fleste genealoger venter altid længst muligt (ofte for længe) med at renskrive deres materiale, fordi de ved, at arbejdet må gøres om, hvis de får nye oplysninger, og den mulighed foreligger jo altid. Dette er ikke længere nødvendigt. En renskrift kan nu fås så tit, det skal være.

Udskrifterne kan naturligvis foretages i flere eksemplarer, som så kan fordeles til andre, f.eks. til yderligere ajourføring. Eventuelt kan en udskrift affotograferes og danne grundlag for trykning af arbejdet.

Datamaskinen gør de indtastede oplysninger lettere at håndtere. Man kan til enhver tid få dem skrevet ud i ny kombinationer. Herved kan man måske blive opmærksom på en sammenhæng, man ikke før havde bemærket.

Datamaskinen kan sortere de indlæste oplysninger i enhver tænkelig orden, f.eks. i alfabetisk orden efter person- eller stednavn, i kronologisk orden eller efter et hvilket som helst andet kriterium, og herefter skrive resultatet af sorteringen ud. På denne måde bliver det en let sag at fremstille registre af enhver

art. Det kan også lade sig gøre at forene flere registre i et. Dette er tidskrævende opgaver, som enhver gerne vil slippe for at skulle gøre »i hånden«.

Kort sagt: Med datamaskinens hjælp bliver det muligt at »vende og dreje« det indsamlede genealogiske materiale på utallige måder. Herved kan det udnyttes bedre end det har været muligt med de hidtil anvendte metoder.

Af andre fordele kan nævnes følgende:

Afskrivningsfejl undgås fuldstændigt. Er oplysningerne først en gang indlæst korrekt i datamaskinen, vil de blive skrevet fejlfrit ud hver eneste gang.

Sammenstilling af oplysninger indsamlet af forskellige forskere samt udveksling af oplysninger mellem forskerne bliver lettere.

Og sidst, men ikke mindst. Genealogens møjsommeligt indsamlede materiale sikres mod at gå tabt, fordi det til enhver tid kan kopieres over på papir, kasettebånd eller disketter, atter ved datamaskinens hjælp.

Hvad må genealogen acceptere for at opnå disse fordele? (Databehandlingens begrænsninger).

Allerførst må genealogen overveje, om han overhovedet vil anvende databehandling. Dog skal et genealogisk materiale ikke være ret stort, før man kan benytte sig af fordelene ved databehandling.

Der er imidlertid en række ting, som genealogen må være klar over og have accepteret, før han begynder at bruge en datamaskine.

Alt vedrørende databehandlingen skal på forhånd være nøje gennemtænkt og tilrettelagt i mindste detalje. Alle muligheder skal være forudset.

Man må have foretaget et skøn over materialets endelige størrelse. Grunden hertil er, at der skal »sættes plads af« i maskinen. Drejer det sig f.eks. om en anetavle, skal man vælge, om man vil medtage aner med numre på højst 3 eller højst 4 cifre, d.v.s. skal anetavlen gå til højst 512 eller 8192 aner.

For hver eneste oplysning, der skal indlæses i maskinen, må man på forhånd have besluttet sig til, hvor mange tal eller bogstaver, der skal medtages. Dette gælder især længden af navne, specielt fornavne, hvor der må sættes en grænse for, hvor meget plads man vil afsætte (ofte) herpå.

Man kan ikke få alt med, og man skal ofte gennem en svær udvælgelsesproces. Man må nøje veje mængden af det, der ønskes medtaget, op mod en større eller mindre mængde ubrugt lagerplads i maskinen.

Det er dog trods alt bedre at sætte for meget plads af end for lidt, da det er meget vanskeligt (og ofte dyrt) at lave om eller udvide undervejs. Finder man f.eks. i en efterslægtstavle en ny person, der skal stå efter nr. 117, kan han ikke indsættes i datamaskinen som nr. 117a, fordi der ikke er sat plads af til dette a. Hvis materialet ikke er komplet (og dette kan man sjældent være sikker på), bør man hellere fra starten anvende et system med »huller« i nummerfølgen.

Vil man på et eller andet tidspunkt skrive sit materiale ud ordnet efter fornavne, må man allerede fra begyndelsen have oprettet en særlig rubrik til fornavnet.

Genealogen må acceptere en større eller mindre grad af standardisering (normalisering) af person- og stednavne. Hvis man i en datamaskine søger efter personer af f.eks. navnet Wendelboe, får man ikke dem med ud på sin liste, hvor navnet er stavet Vendelboe, selv om de tilhører samme slægt. Enten må man standardisere navnet eller også søge efter samtlige former af navnet. Og alligevel kan man ikke være sikker på, at man har fået alle med, da der kan være en form af navnet, man har overset.

Selv om ordet kodenumre kan virke afskrækkende på nogle, kan det alligevel være fordelagtigt i visse tilfælde at anvende sådanne, f.eks. for sognenavne. Et sogn kan angives med et firecifret nummer i stedet for at man skriver navnet helt ud. Herved vil man spare en betydelig mængde lagerplads i maskinen.

I de fleste tilfælde må man give afkald på helt personlige systemer, da disse vil kræve dyr nyprogrammering. I stedet må man acceptere de tilgængelige (og billigere) programmer med disses ufuldkommenheder, som skyldes, at de ikke primært er udarbejdet til genealogiske formål, men til løsning af almene databehandlingsproblemer. De fleste er dog særdeles fleksible.

Hvad kan datamaskinen *ikke* gøre for genealogen?

Der vil fortsat være nok at gøre for genealogerne.

Det indsamlede kildemateriale vil beholde sin værdi, da det altid indeholder flere oplysninger end man nogensinde med rimelighed vil indlæse i datamaskinen. Ligeledes vil den nøjagtige kildeafskrift aldrig blive overflødig, fordi det som ovenfor nævnt ofte er nødvendigt at foretage en vis standardisering af navne før indlæsning i datamaskinen.

Kun genealogen selv kan analysere eller kombinere de genealogiske oplysninger. Datamaskinen kan ikke hjælpe en med gode ideer. Dem må man fortsat få selv. Den vil f.eks. aldrig kunne give svaret på spørgsmålet: Hvor skal jeg søge for at finde den eller den manglende oplysning.

Og endelig: Datamaskinen kan ikke læse gotisk skrift!

Der er således ingen grund til at være bange for en »mekanisering« af genealogien. Datamaskinen vil være en god og lydlig hjælper, som kan spare genealogen for en masse rutinearbejde, men heller ikke mere end dette.

Nogle grundregler for al databehandling

Man får intet ud af en datamaskine, som man ikke selv har valgt at lægge ind i den. Derfor må det altid først nøje fastlægges, hvad man ønsker at få ud, så at de rette oplysninger kan lægges ind.

De data, man får ud, er aldrig af bedre kvalitet end de data, der kommer ind i datamaskinen. Dårlige data bliver ikke bedre af en databehandling.

En datamaskine gør kun, hvad den er programmeret til at gøre, ikke hvad man *mente*, at den skulle gøre. Hvis der forekommer fejl, skyldes det næsten altid menneskelige fejl i forbindelse med fremstillingen af programmerne, næsten aldrig maskinfejl.

En nøje afprøvning af programmerne på en lille del af materialet er altid nødvendig, før den egentlige databehandling påbegyndes.

Hvad er der gjort hidtil?

Indtil nu er der kun offentliggjort meget lidt om databehandling af genealogiske data på minidatamater.

De første artikler begyndte at komme frem i 1979. Armstrong beskrev to programmer, det ene til indlæsning af oplysninger i datamaskinen, det andet til udskrift af ane- og efterslægtstavler på op til syv generationer. Programmerne giver også mulighed for at udskrive alfabetiske navnelister og lister over alle personer med et bestemt navn eller som levede i et bestemt år. Disse programmer virker meget professionelle, men er formentlig næppe tilstrækkeligt gennemprøvet.

Merrill offentliggjorde et program til fremstilling af anetavler, der kan skrives ud for en hvilken som helst person i materialet, dog med de oprindelige løbenumre. Programmet giver meget omstændelige (nærmest snakkesalige) anvisninger, som selv den mindst øvede bruger snart vil finde overflødige. Det hele virker mest som en demonstration af, hvad man *kan* gøre, mindre som et produkt til praktisk anvendelse.

I 1979 dannedes i Sverige en forening med det formål at undersøge muligheden for at anvende datamaskiner i genealogien. Foreningen har siden 1979 udgivet sit eget tidsskrift og har påbegyndt udsendelsen af en skriftserie. Foreningens medlemmer har selv fremstillet programmer til fremstilling af personregistre til kirkebøger, hvis indhold direkte indtastes i datamaskinen. Derefter sorteres det indtastede, dels til en »genskabelse« af originalen i letlæselig form, dels i form af en række registre. Alt overføres til mikrofiche (mikrofilmkort), som foreningen sælger. Foreløbig er to sognes kirkebøger bearbejdet på denne måde. (Se iøvrigt anmeldelsen af foreningens tidsskrift i dette hefte af Personalhistorisk Tidsskrift). Foreningen arbejder også med fremstilling af programmer til fremstilling af ane- og efterslægtstavler, men er nået længst med registerfremstillingen.

I England har der i 1980–81 i *The Genealogist's Magazine* været en serie artikler om anvendelse af datamaskiner i genealogien. Også i England synes man i første omgang at have koncentreret sig om registerfremstilling.

Nedenfor findes en liste over litteratur om emnet, som forfatteren har fået kendskab til, men det må formodes, at mange forsøg er i gang vedrørende databehandling i genealogien, selv om der ikke er offentliggjort noget herom.

Litteratur

- Amström, John J.: Roots and Branches. Personal Computing. September 1979. Side 41-48, 50-53.
- Merrill, Stan W.: Tracing Your Own Roots. Byte. 4(10).22.1979 (October).
- Släkt-Forskar-Nytt. Udgivet af Föreningen för datorhjälp i släktforskningen. Hefte 1-, 1979-.
- Blomberg, L.: Hur kan datorn hjälpa oss släktforskare? Släkt och Hävd. Nr. 1-2, side 9-11.1980.
- Genealogist's Magazine. Nr. 2, 3 og 4, 1980 og nr. 1, 1981.
- Roslund, Karl Johan: Släktforskning i nordvästra Skåne och datorn som medium. Linköping 1981. 27 sider. Föreningen för datorhjälp i släktforskningen skrifter. Nr. 1.

Gottfried Becker

En københavnsk hofapoteker 1767–1845

Af

Finn H. Lauridsen

Familien

Et århundrede havde familien eller rettere en gren af den boet fast i København, da Gottfried Becker blev født 9. februar 1767. Den var kommet langevejs fra til det danske monarki – fra Lennep i hertugdømmet Berg ca. 25 km øst for Düsseldorf. Men egentlig var den belgisk. Dens historiker, den sidste hofapoteker, Johan Gottfried Burman Becker (1802–80) har med en vis sandsynlighed, men ikke fuldt bevist, sporet den tilbage til 1300-tallets Mecheln (Malines), en by i Brabant, sydøst for Antwerpen. Her fandtes gennem 13 og 1400-tallet en rådsmandsfamilie af farver- og uldvæverlavet, der førte navnet de Beckē, de Becker eller blot Becker¹. Desværre umuliggør arkivernes bevaringsgrad en påvisning af familieforbindingen til det nærliggende Antwerpen, hvorfra i al fald *han* kom, som er slægtens sikre stamfar. Han hed Johannes Becker, han var protestantisk præst, og han flygtede, da Hertugen af Alba og hans efterfølgere i sidste trediedel af 1500-tallet på huset Habsburgs vegne skulle knægte nederlænderne og føre dem tilbage til moderkirkens skød. 1589 var Johannes Becker præst for den protestantiske menighed i Essen. 1594 flyttede han, ligeledes som præst, til Lennep, hvor han døde 1614 som ministerialinspektør².

Johannes Becker havde flere børn; men kun tre, alle sønner, kendes. Den mellemste af disse hed Gottfried. Han var født 1600, studerede teologi i Strasbourg og var fra 1629 til sin død 1652 rektor for den lærde skole i Husum i Slesvig. Af Gottfried Beckers seks børn var nummer fem Johann Gottfried, der 1655 kom i lære hos apoteker Johannes Scheffer i Flensborg. Efter læretiden var han i 1661 nogle måneder i København, hvorefter han begav sig ud på en mangeårig rejse i Europa, fortrinsvis i Tyskland, men med afstikkere til Holland, Italien og Østrig og i øvrigt også til Danmark et par gange. Således hjalp han 1664–65 broren Jacob Gottfried (1638–1707) med at opbygge et apotek i Odense. Penge tjente han på professionen, og det må være gået meget godt i betragtning af, hvor længe han var ude, og hvor langt han kom omkring.

På rejsen lærte han, sandsynligvis i Holland, den berømte italienske læge, alkymist og kætter Francesco Giuseppe Borri (1625–95) at kende. Borri kom til København 1667 og blev hurtigt Frederik III's yndling – han skulle vel ved sit guldmageri gøre sit til at rette op på rigets finanser efter de ulykkelige og kostelige svenskekrige. Han må have stået i et ganske nært forhold til Becker,



Den første Johan Gottfried Becker (1639–1711), en elegant 1600-tals herre med allongeparyk, kniplingskant på skjorten og kappe, der falder ned fra højre skulder. På overlæben anes et meget smalt »fransk« overskæg. Ansigtet er fast og smukt, men uden egentlig karakter i L. A. Kornerups litografiske gengivelse fra 1860'erne af et oliebillede, malet på en kobberplade. (Det kgl. Biblioteks Billedsamling).

for allerede i 1668 fik han kongen til at sende bud efter denne. Becker, der var i Wien, ilede til København, hvor han straks blev forestillet for kongen, der kvitterede med at betale hans rejse og tinge ham fri kost og logi i et københavnsk hjem. Hvad Borri har villét med Becker er ikke klart. Måske har han regnet med en hjælper og støtte til sine vidtløftige eksperimenter. Men hvorom alting er: Becker kom i høj grad til at køre sit eget løb. Allerede et par måneder efter sin ankomst i februar blev han pr. 1. maj udnævnt til kongelig hof- og rejseapoteker med en gage på 200 rd. om året. 1669, også i maj, fik han tilladelse til at oprette et apotek, og da han i juli havde købt ølbrygger Poul Matthisens hus på Købmagergade, etablerede han der »Elefantapoteket«, der åbnede 21. marts 1670. Året efter giftede han sig første gang med Sophia Heerfordt, datter af hofapoteker Christopher Heerfordt. Hun omkom med to døtre og en niece ved Operahusets brand i 1689, og først 1694 giftede han sig påny – med Helena Margrethe Munk, datter af købmand Erik Munk. 1698 blev Becker sendt til Kongsberg for at deltage i en undersøgelse af sølvværket, hvis ledelse der var klaget over³. Han blev flere gange brugt som giftekspert i kriminalsager, af hvilke den berømteste var den mod Justine Catharina Rosenkrantz, der 1699 forsøgte at forgive Emilie Dalvig⁴ – en grum kærlighedshistorie der i vort århundrede både blev emne for en roman af Børge Janssen (»Dron-

ningens gemak«, 1917) og for en film («Drama på slottet«, 1943, instrueret af Bodil Ipsen). Becker døde 1711.

De fem Beckere, der i tidsrummet 1669–1845 far til søn drev Elefantapoteket, hed vekselvis Johan Gottfried og Gottfried. Det ligner en tanke, men var nok i virkeligheden en tilfældighed. Johan Gottfried Becker havde syv børn i to ægteskaber, af hvilke kun én blev voksen. Nummer to i første ægteskab var opkaldt efter faren. Han døde 1678 en måned før sin to års fødselsdag; men *havde* han levet, var det vel ikke utænkeligt, at det var ham, der var blevet hofapoteker. Det *blev* af de ovennævnte naturlige årsager Gottfried, født 1681. Han kom 1698 i lære hos faren, 1702 tog han eksamen og rejste samme år for en arv efter moren, 5.000 rd., ud i Europa for at lære mere. Han var ude i tre år, hovedsagelig i Tyskland, men også i Bøhmen, Østrig, Holland og England. Under en ansættelse i Nürnberg deltog han med et feltapotek i flere af slagene i den spanske arvefølgekrig. I Holland besøgte han i Amsterdam de materialister, der på den tid forsynede hovedparten af Københavns apoteker med varer. 1705 var han hjemme igen, og 1708 overlod faren ham Elefantapoteket.

Ved farens død 1711 søgte Becker om at blive hofapoteker. Det lykkedes ikke, og han nøjedes da med en bestalling som felt- og rejseapoteker. Men allerede året efter, 1712, kunne han sætte hof- foran sine andre titler. Som feltapoteker deltog han sidst på året, 20. december, i slaget ved Gadebusch, for også heroppe var der krig – den såkaldte store nordiske. Det er en ejendommelig tanke, at han ved Gadebusch *kan* have truffet sin søns senere svigerfar Erik Jensen Torm, der var livlakaj hos Frederik IV og også til stede ved slaget.

Ved siden af sit apotek drev Becker en betydelig handelsvirksomhed. Han havde skibe i søen og handlede med korn, tømmer, brændevin, mursten, jern, tjære m.v. 1716–19 havde han et pakhus ved Knippelsbro. Det hele blev dog for omfattende til, at han kunne styre det, og efter nogle uheldige spekulationer gik han i 1724 konkurs. Endnu før den nedsatte kommission havde fået orden på hans forhold – han havde 1725 fået et kongeligt moratorium – kom den store brand i 1728. Den gik også ud over apoteket, hvad der naturligvis medførte yderligere komplikationer. Først 1737 var alt heldigt overstået, idet en ny apoteksbygning dette år kunne tages i brug i Købmagergade. Til den havde han fået en gave på 1.000 rd. af Christian VI's søster Charlotte Amalie.

Becker fik i to ægteskaber hele 16 børn, 1 + 15; men kun otte af disse blev voksne. Et vidnesbyrd om hofapotekerens position er det, at selvste kongen, Christian VI, dronning Sofie Magdalene, kronprinsen (Frederik V) og prinsesse Charlotte Amalie stod faddere til det sidste barn, en dreng 1734. Da Frederik V 1747 skulle krones på Frederiksborg, var Becker til stede – som leverandør af salvingsolien. Han døde 1750⁵.

Hjemmet

Gottfried Beckers syvende barn af 2. ægteskab, Johan Gottfried, var født 1723. Han studerede farmaci hos faren og fik sit testimonium 1744. Han tog derefter til Sverige, hvor han fulgte Linné's forelæsninger i botanik, og til Tyskland, hvor han var i Berlin, Dresden, Leipzig og Harzen. I 1750 fik moren tilladelse til efter farens død at drive hofapoteket videre under hans ledelse, og da han 1756 var blevet stadsapoteker, overtog han sidst på året hofapoteket for egen regning. Han blev samtidig assessor pharmaceuticus i Collegium Medicum, der var oprettet 1740. 1759 ægtede han Anna Christine Torm (1738–1809), datter af Erik Jensen Torm, der for sine fortjenester for Frederik IV var blevet borg- og politimester i København, og Anna Jespersen fra herregården Mattrup⁶. To år efter sit bryllup købte Becker Heinstrupgård samt 21 huse i Gundsømagle.

Her holdt familien meget af at være og kom i sommertiden kun sjældent til hovedstaden. Beboelsen var ret uanselig, men rummelig. Haven var smuk med terrasser ned mod Gundsømagle sø. Nogen ensom landidyl var Hejnstrup ikke. Hjemmet var kendt som gæstfrit og muntert, og i sæsonen vrimlede det med gæster, venner og venners venner. Man fornøjede sig med spadsereture, lege, spil og små komedier. Børnene blev passet af en fransk guvernante og undervistes af en huslærer. Turene gik til Hove Lund, Værebros Mølle, Frederikssund, Havelse Mølle og Roskilde Fjord – eller til en sten med en fordybning, der var et aftryk af donning Margrethes fod, da hun engang steg til hest der. Om efteråret holdt man jagt, fortrinsvis på harer, hvor kvinderne deltog på lige fod med mændene. På søen skød man ænder og fiskede. En ejendommelig idræt var lærkefangst i net. Hvad man har brugt de små fugle til er ikke oplyst; men man har måske spist dem, som det var sædvane i Sydeuropa.

Minderne om det glade liv på Hejnstrup levede længe i kredsen. Et ejendommeligt vidnesbyrd derom er et brev fra Charlotte Baden, født von Klenow (1763–1824), sprogmanden Jacob Badens kone. Brevet, der var skrevet 9. februar 1821, fortæller om en drøm, hun har haft den foregående nat – en drøm, der var en samtale mellem Gottfried Becker den yngre og hans kone på Beckers 80 års dag. Fru Baden lader Becker sige bl.a.: »Og jeg ved meget vel, hvor erindringen om ungdomsglæder fryder, og vil du som jeg gode Colette (GB's hollandske hustru), så tager vi med alle vore glutter til Hejnstrup. Der er så mange af mine ungdomsdage i glæde hensvundne, der løb jeg på stylder, der kom jeg, klædt som bondepige, og bragte min mor kranse – hun kendte mig ikke, men Henriette (GB's søster) røbede mig. Hisset på højen opførte jeg og søskende et hyrdestykke på vor gode fars fødselsdag. Jeg agerede og spillede tillige violinen. Hvor den gode far glædede sig. Erik (GB's bror) var rejst til Fyn og Jylland, fra ham hang et brev til den gode far i et træ. Hvilke glade erindringer«. Den lille idyl er medoplevet af den fire år ældre Charlotte von Klenow,

Gottfrieds far Johan Gottfried Becker (1723–90). Formentlig C. G. Pilo har omkring 1750 malet den elegante rokokkoapoteker i sin sejreste pragt. Billedet er næsten kongeligt – og det i mere end én forstand: den kraftige næse (der dog også var beckerisk) og de udhvelvede øjne tyder på, at maleren som grundlag har brugt sin »oldenborgerskabelon«, jf. hans talrige billeder af Frederik V. (Her efter E. Dam og A. Schæffer: De danske apotekers historie I, side 611).



eller også har Hejnstrup så ofte været fremme i den daglige omgang, at det har været et uopnåeligt Soria-Moria. Charlotte ønskede dog fromt, at hendes drøm måtte gå i opfyldelse. Men hun overdrev med ordet »alle« om glutterne – ægteparret havde kun to børn⁷. Violinspillet dyrkede Gottfried også som voksen. Alle fem børn havde lært at spille, men kun han fik noget videre ud af det.

Var livet på landet rokokko, var dette ikke mindre tilfældet i hjemmet på Købmagergade. Her fødtes i årene 1760–67 fem børn, der, uvant for slægten, alle blev voksne. Det var Erik (1760–1837), regeringsembudsmand, senere hovedbogholder i København, Henriette (1761–1838), gift med den østrigske generalkonsul i København Emanuel Bozenhard, Anna (1762–1813), gift med Andreas Høyer, legationsråd, senere amtmand over Hedemarken i Norge, Christiane (1764–99), gift med historikeren P. F. Suhm, samt Gottfried, denne skildrings hovedperson. Til hjælp i apoteket havde man i begyndelsen af 1760'erne tre svende, tre lærlinge og en arbejdskarl; til familiens betjening en tjener, en kusk, en gårdskarl, en amme og fire piger⁸.

Om hofapotekeren selv er det sagt, at al den kultur, smag, velstand og

elegance, der fandtes i tiden, afspejlede sig i hans hele væsen og levemåde. Noget er der om det: Han stod op som en sand solkonge og drak først kaffe med sin kone. Det var meget avanceret, for kaffen var just i disse år til heftig debat: Var den roden til alt ondt, eller var den et nydelsesmiddel, der var kommet for at blive? For en sikkerheds skyld fik børnene te! Efter kaffen lod han sig klæde på og frisere, men forblev i øvrigt hele formiddagen i en smuk slåbrok. Han opholdt sig i en lille dagligstue nær apoteket, og her modtog han, sædvanligvis ved 11-tiden, forskellige gæster, familie og venner. Der blev serveret skåret smørrebrød med vin til, og man fornøjede sig derefter et par timer med Toccatagli, et indviklet brædspil, og Tresette, et kortspil, hvortil der anvendtes l'hombrekort⁹. Kl. 3 blev der spist til middag – to retter og kage eller anden dessert¹⁰. Til at være apoteker synes der ikke at have været megen tid – og dog: arbejdstiden var jo lang dengang.

Fru Anna Christine havde sit eget påklædningsværelse, tre store fag langt og højt til loftet. Det var dyrt at opvarme; men alligevel tilbragte hun megen af sin tid her. Hele sit liv var hun storforbruger af snustobak, en vane hun havde bragt med fra sit hjem, der i flere henseender synes at have været noget ejendommeligt. Burman Becker fortæller om etatsrådinde Torm, der som nævnt var fra Matstrup i Midtjylland, at hun var en meget streng og gudfrygtig kone. Det sidste manifesterede hun ved hver morgen at gå frem og tilbage i sin stue og synge salmer. I hver ende af stuen havde hun en pult stående med en opslået salmebog, så hun kunne konferere, når hun gik i stå. Om aftenen ønskede hun, at hendes børn skulle være beskæftiget omkring hende, og det foregik i almindelighed ved, at de blev sat til at spinde. Men rokkenes monotone snurren og husmorens urokkelige tavshed bevirkede, at børnene undertiden havde ondt ved at holde øjnene åbne. For at undgå bebrejdelser vænnede Anna Christine sig tidligt til at snuse, hvorved hun kunne holde sig vågen. Men det, der oprindeligt havde haft et konkret formål, blev altså noget, hun aldrig kom af med.

Mens der ikke er efterladt mere generelle detaljer til en karakteristik af hofapotekeren, findes der fra 1796 et par streger til Anna Christine. I et brev til Erik Beckers tilkommende første Hustru Agathe Dinesen skrev Henriette Bozenhard bl.a.: »Erik siger mig, at på nær lidt gnaven af Mama over den slemme vej har hun været i meget behagelig lune. Det sagde jeg Dem jo nok, bedste veninde, thi jeg ved, at det står i min mors magt at kunne indtage, og at hun med fremmede, hvor hun ej har noget at kommandere, kan være ganske charmant, men tror den gode kone, at der er nogen, som bør rette sig efter hende, så som hendes børn, så outrerer hun lidt sine præentioner. Kan man finde sig noget fri, så går det dog noget over, og jeg er vis om, at min gode Agathe vil just altid finde min mors bifald, da grunden af Deres karakter er så blid og god og forekommende. Men sandt nok kan man ikke altid holde det sidste ud«¹¹.

Ægteparrets aftenliv var præget af en, som det synes, enorm selskabelighed.

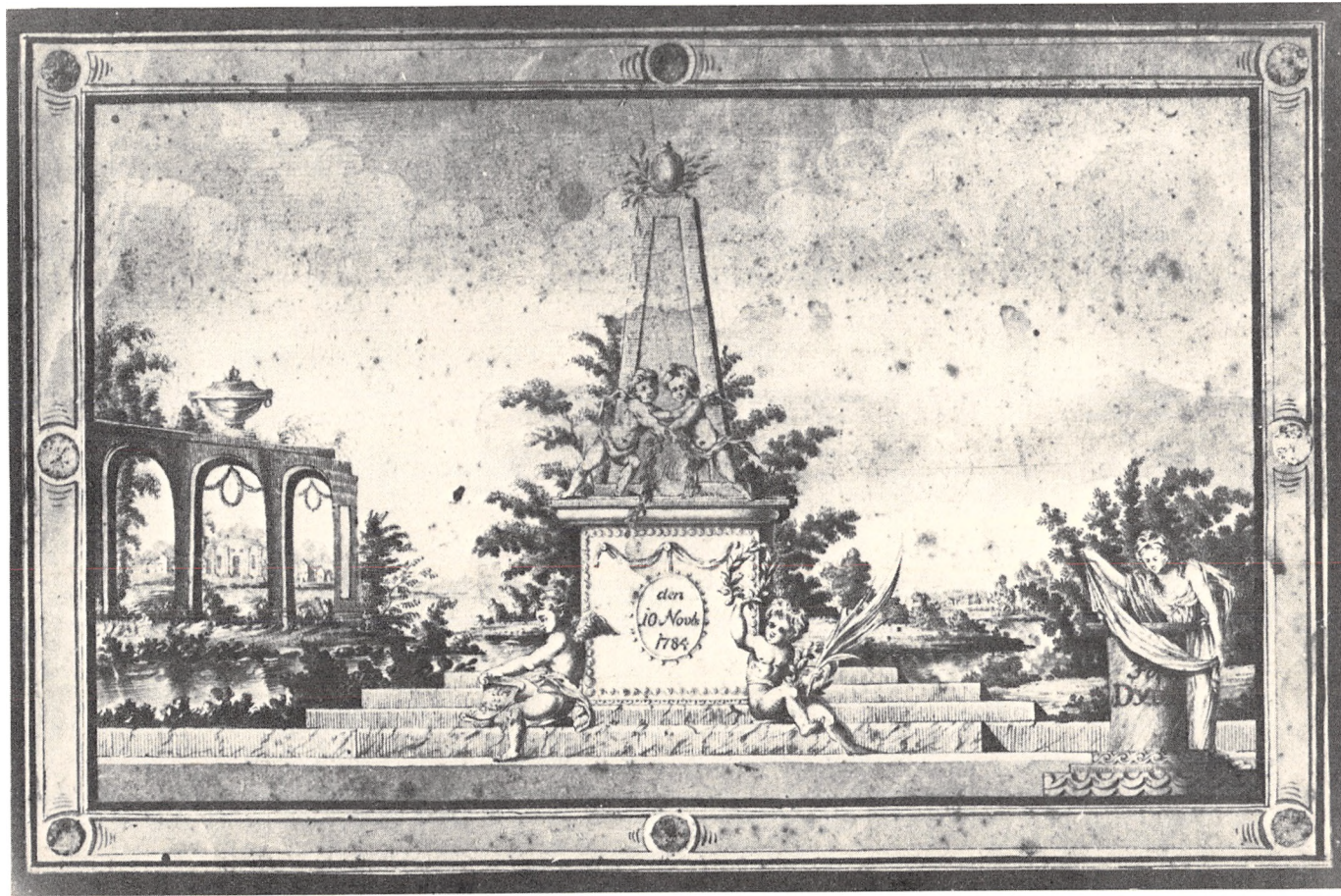

Med denne allegoriske akvarel hyltede Gottfried og hans søskende deres mor, Anna Christine, på hendes 46 års fødselsdag 10. november 1784. Billedet er usigneret, men virker ikke som amatørarbejde. Det er dog nok for dristigt at gætte på kunstneren, selv om Johannes Wiedewell umiddelbart melder sig. Han kan udmærket have hørt til familiens omgang.

Beständig var de på besøg hos slægt og venner, i teatret, på koncert, eller de havde selv et eller flere spillepartier hjemme. Anna Christine har efterladt en dagbog for årene 1787–90. Den er udgivet af Burman Becker, og selv om den ikke er særlig detaljeret, giver den et klart indtryk af disse forhold: Der er *næsten* ikke en dag mellem 13. november 1787 og 7. marts 1790, hvor man ikke har fremmede eller er ude. Bogen giver også et indtryk af den kreds, der var familiens omgang, og det var ingenlunde byens småfolk. Blot nogle navne uden specifikationer og taget i flæng blandt mange: Rømeling, de Coninck, Bülow, Ryberg, Reiersen, Uldall, Anker, Schimmelmänn, Stampe, Thurah, Schulin, Sehested, Lewetzau, Wormskjold, Bertouch, Møsting, Rottbøll, Castenskjold, Baden, Reedtz-Thott, Colbjørnsen osv. osv. – adelige og borgerlige i en skøn blanding, der placerer apotekerfamilien højt oppe på datidens samfundsstige¹².

De mindre selskaber – med folk, der bare dryssede forbi eller kiggede ind hos apotekeren – blev afviklet i husets stueetage, der var baseret på mere beskedne serveringer. Når det virkelig gik løs, flyttede man på første etage til »Den store sal«, et værelse på hele 88 m², der skal have været ganske meget brugt – også af andre end familien. Som på landet var hjemmet meget åbent og modtog ofte liggende gæster, naturligvis først og fremmest familie og venner, men ind imellem også i en lidt mere officiel funktion: Da en deputation fra Hamborg i 1766 kom til København for at lykønske Christian VII med hans tronbestigelse, boede den hos Becker, og den efterfulgtes i årenes løb af flere fremtrædende til by og hof. En tid husede man også selve landets »finansminister« J. F. Struensees bror Carl August, der blev arresteret her 17. januar 1772. Familien opdagede senere, at en besøgende – muligvis selveste Rantzau-Ascheberg, en af konspiratorerne – aftenen i forvejen ville have advaret Struensee; men han var ude, og advarslen nåede derfor ikke frem.

I 1767 blev hofapotekeren titulær professor, og samme år købte han af sin svoger, generalauditør Jens Wederkinch, den lille herregård Grevensvænge ca. 5 km sydøst for Næstved. Det var langt borte fra hovedstaden, og gården har da heller ikke efterladt sig noget minde i de beckerske arkivalier. Den har slet og ret været en pengeanbringelse. I og for sig var jo også Hejnstrup langt borte, og da der i begyndelsen af 1780'erne bød sig en chance for en nærmere liggende sommerbolig, greb Becker til. Det var gehejmeråd Bolle Willum Luxdorps gård Nærum i Nærum, der blev til salg. Luxdorph havde haft den siden 1753; men da hans kone i 1781 døde, havde han ikke mere lyst til at være derude og solgte året efter gården til Becker, der samtidig skilte sig af med Hejnstrup. Becker beholdt Nærum, der i 19. århundrede blev kendt som Hartmanns Hus, efter komponisten J. P. E. Hartmann, til 1789, året før sin død¹³. En lille detalje fra Luxdorps og Beckers handel er bevaret i førstnævntes berømte dagbøger. Han skrev 1. november 1782: »Skrev Becker til, at jeg blæser ad hans roser, siden han ej vil holde, hvad han har lovet«. Luxdorph var meget interesseret i roser, af hvilke han i sin Nærumhave havde haft mange sorter, og Becker synes

at have lovet ham nogle, som han altså nu ikke ville have, fordi apoteker havde snydt ham med et eller andet i deres aftale¹³. Hvor længe misstemningen varede, eller hvordan den er blevet klaret, fremgår ikke. Men i 1784 omgikkes de i al fald atter. Luxdorph fortalte 19. september om en middag med musik og udklædning – der synes at have været en yndet forlystelse hos Beckers¹⁴.

Det travle selskabelige liv blev ført med fra Hejstrup til Nærum. Nye deltagere kom til som familien Staffeldt, Christian Colbiørnsen og historikeren P. F. Suhm. Den sidste fik stor betydning for familien. Suhm var født i 1728 og havde i 1752 ved ægteskabet i Trondhjem med købmandsdatteren Karen Angell giftet sig en formue til, hvorefter han resten af livet, økonomisk uafhængig, kunne beskæftige sig med sin forskning og sit forfatterskab. Arrangementet var i høj grad »praktisk« betonet fra den unge adelsmands side, og han tillod sig da også ind imellem visse »sidespring«, af hvilke det kendteste var med Anne Charlotte Gielstrup, søster til skuespilleren Adam Gottlob Gielstrup. Hende installerede Suhm dels i Gothersgade, dels i det såkaldte Geelshus eller Skovlyst, oprindeligt en part af et skovløberhus ved Geelsskov. Affæren var velkendt i København, og Luxdorph skrev i februar 1777, at fru Karen ville klage over mandens eskapader – uden dog at anføre til hvem¹⁵. Da Becker overtog Nærum, ikke langt fra Suhms eget landsted i Øverød, var den afviklet, idet jomfru Gielstrup havde giftet sig med en svensk friherre¹⁶.

Hos Beckers traf Suhm den da 18-årige Christiane, husets fjerde barn og, som det hedder, »en af hovedstadens fejrede skønheder«¹⁷. Er han blevet betaget af hende, blev fru Karen det ikke mindre. Hun skal have »valgt« Christiane til sin efterfølger, og Suhm efterkom gerne dette »valg« – så gerne, at han kun ventede tre månededer efter Karens død, før han 60 år gammel i 1788 giftede sig med den 24-årige apotekerdatter¹⁸. Den store aldersforskel, 36 år, var ikke dengang særlig påfaldende. Den var man så vant til fra »pensionsægteskaberne«, som f.eks. præsterne ofte måtte indgå for at få embede. Noget tyder dog på, at sagen ikke er gået upåtalte hen i det sladrende København. I sin bog »Jens Baggesen og Sofie von Haller. En kærligheds historie« skriver Richard Petersen ved præsentationen af Gottfried Becker: »Som søn af den rige hofapoteker var han svoger til den berømte Suhm, der året i forvejen havde ægtet hans søster Christiane. Dette ægteskab mellem en gammel og en ung fik malicen snart travlt med, og, som det siden viste sig, ikke uden grund«¹⁹. Det sidste er kryptisk og klarlægges ikke af det forhåndenværende kildemateriale.

En lille pudsigheid fra samværet i Nærum og Øverød fortæller Burman Becker: Suhm spadserede meget, og selv under den livligste konversation talte han altid sine skridt for at kunne prale af, hvor langt han havde gået. Ved hvert hundrede flyttede han sin hånd til en ny knap på sin skjorte eller vest. Som naturligt var, har man vel diskuteret, om den gamle mand virkelig kunne styre to ting: samtalen og tælleriet. Men ingen forsøgte at drage hans påstand i tvivl, så meget mindre, som det viste sig, at han talte rigtigt. Det var *Gottfried Becker*,

der engang fik lyst til at komme efter ham og derfor foretog en kontrol – der altså faldt ud til fordel for dobbeltbeskæftigelsen²⁰.

Suhm havde nogle år levet ret ødselt. Jomfru Gielstrup havde kostet ham mange penge, og han brugte vist også meget på lotterispil. I 1790'erne blev han noget betænkelig ved, hvorledes Christiane skulle klare sig, når han engang faldt fra. Hans meget store bogsamling, 100.000 bind, var et værdifuldt aktiv, og han spekulerede en tid på at sælge den, bl.a. til Rusland; men det lykkedes i 1796 at redde den for Det kongelige Bibliotek mod en årlig livrente. Da han døde i september 1798, var Christiane gravid. Hun fødte i januar 1799 datteren Petrea Frederikke Christiane, opkaldt efter både far og mor; men hun kom aldrig mere på benene igen. I februar fulgte hun sin mand. Datteren tog Anna Christine Becker sig af og efter hendes død i 1809 den ældste søn Erik Becker. »Overdragelsesdokumentet« til sidstnævnte, skrevet tre måneder før Anna Christines død, er en meget lang, meget indtrængende, næsten desperat anrøelse om ikke at svigte den 10-årige pige.

Det var i dette miljø og i denne omgangskreds, Gottfried Becker voksede op.

Den store rejse

I sin nekrolog over Gottfried Becker skrev hans tidligere lærling, apoteker C. L. Erichsen i 1845 i *Archiv for Pharmacie*, at han fra sit hjem havde medbragt som arvegods en lys forstand og et ædelt hjerte. Det var godt set, for lys var Gottfried, især måske som ung, og hans forstand var der ikke noget i vejen med. Han var i virkeligheden den eneste Beckerapoteker, der i videnskabelig henseende gjorde noget ud af sit fag. Med det ædle hjerte tænkte Erichsen nok på, at han var en rar og afholdt læremester; men tanken kunne føres videre til en form for godhjertet naivitet, der på en eller anden måde lå bag alt, hvad Becker foretog sig i skrift eller gerning.

På et tidspunkt i sin barndom blev Gottfried, der som sine søskende havde fået privatundervisning hjemme, sat i den kendte J. A. Klinchs skole, hvor han var, indtil han skulle forberedes som student. Den forberedelse foregik påny privat – ved flere lærere. Litteraten Odin Wolff underviste ham således i historie, matematik, græsk og latin. Sideløbende hermed var han discipel på apoteket, indtil han i 1786 blev indskrevet som student ved universitetet. Umiddelbart efter tog han ud på sin første rejse der gik til den berømte kemiker og apoteker Johan Chr. Wiegleb i Langensalza (i den preussiske provins Sachsen ca. 30 km nordvest for Erfurt). Wiegleb holdt et slags privatakademi for unge kemikere og vordende farmaceuter. Efter et års forløb vendte Gottfried tilbage til København for at indstille sig til den farmaceutiske eksamen, som han absolverede i august 1787 med karakteren »Enstemmig laudabilis«.

Det er nævnt, at af de hidtidige hofapotekere af Beckerfamilien var Johan

Gottfried den anden den, der havde rejst mindst. Både hans bedstefar og far havde været ude i flere år, og det er vel troligt, at han har ment, at hans egen søn og vordende efterfølger ikke skulle gå glip af den faglige og dannelsesmæssige erfaring, der kunne hentes ude i Europa. I al fald blev Gottfried efter overstået eksamen sendt af sted igen, denne gang for fire år. Faren så han aldrig mere. Han var død, da han kom tilbage. Rejsens første mål var påny Langensalza, hvor Wiegleb kunne lære ham meget mere, og hvor han blev til april 1788. Sønnen skriver *februar* i sin levnedstegning og det er gentaget alle andre steder; men i et vemodigt mindebrev fra januar 1826 skriver en af ungdomsvennerne, auditor J. C. Hofmann, invalid fra Napoleonskrigene, at Becker »zuletzt« skrev i hans stambog 3. april. Brevet giver i øvrigt en meget detaljeret skildring af hele kredsen omkring Wiegleb og dens skæbne i de bevægede mellemliggende år: »Gott! – Was haben wir nicht alles in der Zwischenzeit erfahren müssen! . . . Viele unsrer lieben Bekannten birgt das kähle Grab. Nicht allein solche, wo es nach dem Lauf der Natur zu erwarten war, sondern auch unsers Alters – und noch viele jüngere!!«²¹.

Men det var, som det siden tog sig ud i en bitter mands øjne. 1786–88 var ungdom og galskab, stor galskab ind imellem. Det startede allerede på vejen ned. Gottfried skulle i Slesvig hente en søn af apoteker Silenz der, som skulle med til Langensalza. I Harzen kom de op at skændes, og det endte med en formelig duel, som Gottfried vandt. Våbnene havde de på sig, for begge var iklædt den gængse dragt for studerende i Tyskland: rød jakke med sort krave, skindbukser – og sabel. Senere hjalp de deres tjener til at desertere fra den militære tjeneste, han netop var indkaldt til. De satte ham på en ridetur, forsynet med en sum penge, over grænsen til Hannover, en ganske farlig manøvre, som kunne være kommet dem dyrt af stå; men de holdt tand for tunge, selv da der blev sat indgående undersøgelser igang. Ejendommeligt nok traf Gottfried denne tjener, da han i 1800 var i Holland. Han måtte da konstatere, at deres bistand ikke havde været til nogen glæde. Det var gået manden ilde.

Slige historier ville næppe have gefallet den gode hofapoteker, og de må da også være fortalt senere i familien, for de forekommer hverken i de lange breve hjem eller i de ellers uhyre detaljerede dagbøger, der er bevaret fra den store rejse, og af hvilke dele er trykt i tidsskriftet »Minerva«²². Det samme gælder pinseturen til Kassel, »der dengang gjaldt for et halvt Paris for sin munterheds og pragts skyld«. Det *var* muntert: Gottfried kastede sig ud i hasardspil og tabte alle sine penge! En jødisk pantelåner bragte ham på fode igen mod stamp af ur og andet af værdi. For at skaffe midler til indløsning red han til Langensalza og tilbage i ét stræk, og da han om morgenen nåede Göttingen, så han i et åbent vindue et bekendt ansigt. Det var filologen Torkil Baden, hans senere søns senere svigerfar, der i Wehnderstrasse nød morgenluften. Ham åbenbarede han sit ærinde, og det lo de meget af den pinse.

Fra Langensalza tog Gottfried til Berlin, hvor han i 15 måneder studerede

kemi hos apoteker M. H. Klapproth, der var en af sin tids dygtigste analytikere. I maj 1789 forlod han atter Berlin for at begive sig ud på et langt strejftog i Mellemtyskland. Han besøgte omkring 25 byer – i Halle bl.a. dr. Semler, der endnu var alkymist, og hvis vanvittige teorier han loyalt refererede – uden at kommentere dem. Alle steder gik han, med anbefalinger fra Klapproth, til apotekere og naturforskere. Han så utallige mineralsamlinger og samlede utallige planter, specificerede alt i sin dagbog med navns nævnelse og fremhævelse af sjældenhederne på begge områder²³. Det var et kolossalt arbejde, og han kom ikke sovende til sin viden.

I Strasbourg traf Gottfried den unge russer N. M. Karamsin (1766–1826), der var på en »følsom« rejsje i Europa. Karamsin blev senere grundlæggeren af den russiske prosakunst, men stod endnu ret tøvende over for alt det nye, der var blevet opdaget af de præromantiske pionerer. Således var erkendelsen af alpernes skønhed en ny foreteelse, som han ikke forsømte at tage del i – netop fordi det var en vogue. Det var et forhold, som også gjorde sig gældende for den københavnske apotekersøn, der blev hans ven. I sine Rejsbreve fra 1792, i hvilke Burman Becker med urette mener, at han overdriver deres fælles oplevelser, præsenterede Karamsin Gottfried således: »Pas på mine herrer«, sagde en officer i Strasbourg, da jeg sammen med de andre rejsende var ved at tage plads i diligencen. »Vejen er ikke helt sikker. Der er mange røvere i Alsace«. Vi så på hinanden. »Den, som kun har få penge, behøver ikke at være bange for tyve«, sagde en ung mand fra Geneve, som var kommet sammen med mig fra Frankfurt. »Jeg har en dolk og en hund«, sagde en ung mand i en rød jakke, som sad ved siden af mig. »Hvad er der så at være bange for«, udbrød vi alle. Vi tog afsted og ankom sikkert til Basel«²⁴. Hunden havde Gottfried, for ham var det, fået foræret i Berlin. Det var en Grand Danois, der hed Hector, og når dens herre kørte i dagvogn, løb den bagefter. Det gik udmærket, især fordi han engang imellem stod ud og gik sammen med den – hurtigere kørte vognene ikke.

Da han senere sammen med Karasim rejste til Frankrig, var han nødt til at skille sig af med det trofaste dyr.

Fra Basel tog de to følgesvende til Zürich og herfra til Schaffhausen. Dagvognen havde egentlig været en undtagelse for Gottfried, så for ham var det naturligt, at de gik. *Det* passede ikke russeren, der flere gange måtte forlange hvil til stor irritation for den veltrænede rejsekammerat. Rhinfaldene, som de var kommet for at se, skuffede dem fælt i første omgang. Men da de efter en nats hvile gik derved igen, havde piben fået en anden lyd. Faldene gav dem hele den romantiske-vældige oplevelse, de havde håbet, og de svælgede frydefuldt i den.

Med Karamsin trådte Gottfried ind i den europæiske litteraturhistorie, med Jens Baggesen i den danske. Baggesen var i disse år på en helbredsrejse, støttet af formående venner hjemme. I Pyrmont havde han mødt den unge Adam Gottlob Detlev greve Moltke (1765–1843), søn af general Christian Magnus

Frederik Moltke. De to besluttede at slå følge på en rejse, der skulle få stor betydning for dem begge: Baggesen skaffede den en kone, og Moltke skaffede den af med arveretten til Bregentved takket være hans voksende og på rejsen stimulerede interesse for den franske revolution. I de fleste behandlinger af Baggesens og Moltkes berømte rejse anføres det, at de traf Gottfried og Karamsin i Zürich. Gottfried selv skriver et sted Basel, og han kan da også godt have set og talt med de to der ; men den forbindelse, der fik betydning, udgik fra Zürich.

Det, der egentlig trak de unge mennesker til Zürich – måske bortset fra Gottfried – var forfatteren, præsten og mystikeren J. K. Lavater, der i 1770'erne med sit firebindsværk »Physiognomische Fragmente« havde imponeret og interesseret hele Europa. Physiognomikken var kunsten at læse et menneskes karakter af dets ansigtstræk og skikkelse. Det var noget overfladisk sludder, men har ikke været uden betydning for psykologiens udvikling, og det trak, især ungdom i hobetal, til Zürich.

I mange henseender var Gottfried anderledes end de venner, han her fik. Hvor de var eksalterede, næsten hysteriske i deres udtryksform, var han, i al fald i det ydre, rolig og saglig. Hans force var hans gode forstand – og hans violin, som han traktede fremragende. I nogle af brevene hjem træffer man ham ganske vist også i forsøg på at være en »følelse skjald«. Det gælder ikke mindst hans beskrivelse af alpelandskabet, særlig Mont Blanc; men på en eller anden måde var han ligesom lidt kluntet. Hans klicheer var lige så mange og lige så blomstrende som de andres; men de havde ikke deres *schwung* og svulst over sig – en geologisk formation eller en plante kunne gøre ham saglig igen²⁵. Og dog: én svaghed havde han, som han ganske vist holdt borte fra breve og dagbøger: han forelskede sig i enhver smuk pige, han så. Da han blev vidne til Baggesens held (hvorom senere), bestemte han sig for at gå hen og gøre ligeså. Karamsin overværede flere uheld i disse bestræbelser; men kun for en moderne betragtning virker hans beskrivelser heraf komiske. Selv følte Karamsin kun sympati og oprigtig deltagelse for sin vens genvordigheder²⁶.

Baggesen og Moltke har Karamsin givet et par streger til fra et fællesbesøg hos Lavater: »Begge elsker suk og begejstringsudbrud. Greven slår sig på panden og stamper med benene, og digteren Baggesen folder hænderne overkors og ser op mod himlen, når Lavater taler glødende om noget«²⁷. Karamsin var blevet meget interesseret i Baggesen, en følelse denne dog hverken gengældte eller påskønnede. Han omtaler kun én gang og i forbigående, at han i Zürich havde modtaget besøg af russeren²⁸.

I Zürich besluttede Gottfried at foretage en rigtig alperejse med Baggesen og Moltke. Karamsin blev tilbage; han havde endnu meget at tale med Lavater om. Forinden tog de dog til Schaffhausen, som Gottfried nu kunne vise frem som kyndig fører. I sidste uge af august tog de tre naturopdagere over Albisbjerg til Luzern. Derfra sejlede de over Vierwaldstättersøen og satte efter

forskellige svinkeærinder kurser mod Skt. Gotthard. I ti dage vandrede, steg, klatrede, jublede og triumferede de sig gennem landskabet – Baggesen og Gottfried til fods, Moltke til hest, ledsaget af to gemsejægere Ambrosius og Bonifacius. Fra Andermatt nåede Baggesen først op på Skt. Gotthards øverste tinde. Han opfordrede Gottfried, der sad helt udkørt en snes meter længere nede, til at komme med – og Gottfried kom, mere død end levende af svimmelhed, omsider også helt op. Her drak de to dus i »snevin«, »den saligste dag i mit liv«, skrev Baggesen i sin dagbog²⁹.

Rejsen fortsatte de følgende dage med besøg på mange tinder og mange spændende oplevelser. Nedstigningen fra Wengen Alp blev meget speciel. Baggesen fortæller om den: »Nedstigningen begyndte meget trættende og syntes at blive uophørlig. Det er bedrøvelig, at legemets virksomhed har så snævre grænser! Al marven og alt blodet syntes at synke ned i vore stivnede knæ. Vejen rullede ned med små spidse sten i den bratteste zigzag; og hvor mange troede, den havde ende, var dalen, man formodede, blot en ny terrasse. Vi havde tilsat næsten alle kræfter på vandringen i seks timer opad denne højde: vi havde anvendt de sidste på at springe om på toppen, og de nye, vi havde samlet på vort æteroverstrømmende standpunkt, begyndte aldeles at adspredde sig. Vi havde ikke nydt andet siden om morgenen end lidt mælk; og den nedløbende vej blev besværligere og besværligere. I denne forlegenhed greb jeg til et forvovet middel til at komme hurtigere ned. Jeg lænede mig som gemsejægerne tilbage på min alpestock og lod mig nedlyne over de bratte pynter på de rullende småsten. Becker fulgte mit eksempel. Da det lykkedes, og jeg var blevet gloende af den overordentlige bevægelse, det forårsagede i blodet, gik jeg videre i min vovsomhed og yttrede min idé for Becker på denne måde at nedski ad en aldeles brat græsklædt brink ned i dybden. Han skreg og bad mig for Guds skyld lade dette fortsæt fare; men jeg stolede på min færdighed, lagde mig tilbage på stokken og styrtede ned med en fart, hvormed mit legeme aldrig før er blevet flyttet fra et sted til et andet – uden at lide mindste skade derved; kun at jeg kom i en så brændende bevægelse, at, da jeg befandt mig i den virkelige dal, syntes min hele krop at være en eneste hidsig puls«³⁰. Baggesen skriver ikke, om Gottfried alligevel var med på den sidste halsbrækkende »rejse«, men selv om han ikke var, er første halvdel nok til at konstatere, at hasard og desertørhjælp ikke var de eneste letsindigheder, han indlod sig på fjernt fra hjemmet. Og der var egentlig meget mere: Ned fra Furkagletscheren havde de en rent ud rædselsvandring, der kunne have kostet dem livet, og ved Spital sneede de inde.

Ved foden af Wellhorn blev Baggesen og Moltke uenige om den videre færd. De tog ind hos en familie. Baggesen og Gottfried sad sammen, Moltke for sig selv, og alle skulede til alle. Men pludselig blomstrede venskabet frem påny, vildt, voldsomt og vanvittigt. Moltke, skrev Baggesen, »truede med at opgive ånden i mine arme. Vi blev i adskillige minutter grædende hængende om

hinandens hals, næsten sammengroede, og skiltes kun ad for at favne hinanden igen«³¹. Gottfried var tilskuer – han var ikke uvenner med nogen – men scenen har næppe forundret ham. Det var typisk for de to og for tiden.

Alpeturen endte ved Thunersøen, og her begynde det egentlige drama. De havde fået lov til at sejle med over søen i en varebåd og var just ved at indskibe sig, da en ung pige i hvid dragt, grøn hue og med stok i hånden kom sammen med en ældre herre. Hun gik ind i en hytte, men, skriver Baggese: »Hun kom ud igen efter nogle minutters ophold – og – hvor bævede, hvor bankede mit hjerte hende imøde, idet hun hoppede hen imod mig og sagde med den livligste utvungenhed af verden: »Je suis bien charmée de me pouvoir embarquer avec Vous!« (Det glæder mig meget at kunne gå om bord sammen med Dem) – Jeg kunne næppe besvare denne kompliment; jeg bukkede mig, rødmede og så ned på mine benklæder, slængte min stokkebylt fra mig for at få et rankere udseende, ærgrede mig over, at Moltke og Becker, der stod ved min side, måske havde mere del i komplimenten end jeg, da de så ikke slet så vildt ud, og takkede Gud, at jeg havde fået mit 12 dage gamle skæg afsavet i Unterseen«³².

Pigen var Sophie von Haller, datter af rådsherre Samuel von Haller og datterdatter af den berømte digter og læge Albrecht von Haller. Hun gjorde et overordentligt stærkt indtryk på de tre eventyrere, der efter samstemmende beretninger ganske rigtigt var målløse. Becker konstaterede dog siden lidt tørt, at »de svarede hende udmærket, selv om greven gik i stå på hvert andet ord, og Baggese og han selv ikke fik sagt noget«³³. Båden lagde fra, og Baggese, der var kommet til at sidde ved siden af Sophie kastede sig – på fransk – ud i en hyldest til bjerget Die Jungfrau, der kunne ses fra søen. »Hendes ynde, uskyldighed, renhed og kyskhed giver hende fuldkommen ret til det søde navn, hun bærer«, sluttede han, idet han bukkede mod Sophie for også at adressere komplimenten til hende. Hun svarede: »Oui! Elle est extrêmement innocente, elle ne laissez jamais monter«. (Ja! Hun er fuldstændig uskyldig, hun lader sig aldrig bestige). Udtalelsen, der i høj grad kunne »misforståes«, gjorde et øjeblik digteren helt perpleks. Han kom sig dog hurtigt, da han kom i tanker om, at Sophie var schweizer – og derfor pr. definition den personificerede uskyld. »Elle n'est pas Parisienne!!!« (Hun er ikke pariserinde). Snakken gik videre, nu på tysk og stadig om naturen: »Vore følelser derved, vore meninger derom samlede sig; de smeltede i hinanden som regnbuens farver; vor underholdning var som en henrislende flod, i hvilken de andres, den ærværdige mands, Moltkes og Beckers anmærkninger gød sig lig tre strømmen forøgede bække«³⁴.

Adam Moltkes biograf Axel Pontoppidan gør meget ud af, at det var denne, der som den ægte adelige gentleman gjorde det største indtryk på Sophie Haller. Hvis han havde villet, kunne han måske have vundet den skønne. Men som tingene udviklede sig, trak han sig ædelt tilbage for venen. Den foreløbige afsked i Thun lader Pontoppidan Karamsin fortælle, og han må igen have fået detaljerne af Gottfried i Geneve: »Næste dag skulle de rejse til Bern, hvor den

Hallerske familie boede; men Sophie og hendes onkel blev boende i Thun. »Er det muligt, at vi tager afsked for altid?« sagde den unge greve, idet han så Sophie i øjnene. Baggese så hende også i øjnene, men med et endnu livligere udtryk af ømhed samtidig med, at Becker strakte hovedet frem i forventning om hendes svar. Hun smilede og rakte greven et kort: »Her er adressen på vor familie, som vil betragte det som en stor fornøjelse at modtage så elskværdige rejsende«. Danskerne udtrykte hende derefter deres taknemmelighed og trak sig tilbage til deres anviste værelser«³⁵.

De første dage i september var de tre i Bern bestandig i selskab med familien Haller. De var hos enkefru Haller, hos præsident Zinner, »den ærværdige mand«, hos den engelske minister og på flere udflugter. En af aftenerne røbede Moltke og Gottfried, at Baggese havde en god sangstemme, og efter forskelligt krukkeri fik man ham til at synge. Det blev en stor succes. Digteren sang, ansporet af sin forelskelse, vist bedre, end han egentlig kunne, og Gottfried konstaterede mismodigt, at han misundte Baggese³⁶. Han tog dog revanche med sin violin ved flere lejligheder, spillede i små kammerensembler, ja endog til dans.

Skal man tro dem, der i samtiden har skrevet om Bernerdagene: Baggese og Karamsin, er der ingen tvivl om, at Gottfried var lige så hårdt truffet som de to andre af den dejlige Sophie. »Alle ville tale med frøken Haller«, noterer Karamsin, »alle spurgte på én gang; den ene svarede hun med ord, den anden med smil, den tredje med en håndbevægelse – og alle tre var tilfredse. Der samledes venner og veninder, men de danske så og hørte ingen anden end Sophie«³⁷. Baggese var helt afsindig og optrådte på enhver måde afsindigt, og det gik ved et par lejligheder slemt ud over Gottfried. En aften legede man gættelege med panter: »Ubeskrivelig morskab. Nu kom pantløsningen. Becker dømte først – og begik en sottise, som gjorde Moltke og mig så undselige, at vi ønskede os tusinde mile borte af selskabet. Han dømte, at hvis det var en mandsperson, skulle han falde på knæ for hver af damerne og udbede sig af hver i det mindste et kys på hånden. Det var hans eget pant. Han nærmede sig udelikat frøken Haller. Hendes rødmen, forlegenhed og vrede, da han insisterede – – – Så snart vi var kommet ud på gaden, gav Moltke og jeg vor fortrydelse luft i de skrækkeligste bitterheder mod Becker – han ville i førstningen forsvare sig – vi blev ved at udskamme ham. Den barnlige fromhed, hvormed han led det, indtog mig for ham. Han gik op og ned af gulvet i fortvivelse derover den hele aften, ville dø – gik først i seng kl. 1 og sov ikke den hele nat. Det er en uskyldig, god sjæl, et yderst flittig, inderligt godt menneske. Jeg besluttede at sætte ham i gunst igen hos frøken Haller«. Det sidste skete allerede næste dag efter et besøg på en landkro: »Vi spadserede derfra – jeg med frøken Haller i henrislende samtale om Beckers opførsel bl.a.«³⁸.

Det kneb Baggese, som havde talt og spadseret meget med Sophie, at fremtvinge en afgørelse. Den unge pige var fuldkommen klar over situationen

og spillede på den uden at tage noget hensyn. Hun og Baggesen havde diskuteret, hvem af de mange, der når de ville rejse videre, skulle skrive i hans stambog. De var endt ved, at *hun* i al fald ikke skulle. Ved den endelige afsked sagde hun: »Det er sandt, jeg har bladet fra Deres stambog« – og rakte det til Becker, som havde med megen tigger forlangt af hende, hvad jeg egentlig slet ikke havde bedt om. Han bukkede sig med en slags henrykkelse for at tage det – jeg studsede ved, at *Han* fik og *jeg* ikke. »Nein! es ist für Sie«, sagde hun og skænkede mig det sidste blik, som nær havde dræbt mig. Becker blev lidt flov – jeg havde næsten medlidenhed med ham – jeg gik hjem med triumferende, blødende hjerte«.

Karamsin siger, at først denne scene overbeviste Gottfried om, at han ikke var den første hos Sophie. Det er muligt; men så har han enten været meget tykudet – eller i virkeligheden slet ikke troet på, at »sottisen« et par dage i forvejen virkelig var en sottise. Da de kom til deres logi, læste Baggesen, hvad Sophie havde skrevet. »Umiddelbart efter at have læst dette, læste jeg kladden af min afskedsode til hende for Moltke og Becker. De hørte den med voksende andagt, og da jeg havde udlæst den sidste strofe, fløj Moltke mig om halsen i strømmende, næsten blodige tårer, i et halvt slag, og udbrød i flammende heftighed: »Ædle, bedste, ædleste ven! Yngling! hvor er du stor!« Han kvalte mig næsten i hæftige kys – og Becker – dette unge, med kundskaber mere end med følelser hidtil fortrolige mennesker, som jeg havde troet hidtil petrificeret mellem evige petrifikationer, græd, som om han skulle gå fra forstanden. De kyssede mine skuldre og mit bryst, og vi syntes alle tre pludselig at have tabt al besindelse. Denne forfatning varede nogle minutter; jeg skammede mig over, at kun et par tårer blandede sig med deres strømme. Hvilken salighed at rejse, at betragte naturen i favnen af to så ædle, hjertefulde venner. Jeg skammer mig over ikke at elske dem så brændende, som de elsker mig; men jeg trøster mig, at jeg føler, uden at tvinge mig dertil, at jeg føler i mit hjertes inderste, at de er større end jeg i det øjeblik, de kalder mig stor«³⁹.

Det sidste var visselig sandt. Moltke og Gottfried gav afkald, og det var en større sejr end det blot at vinde slaget. At Baggesen i virkeligheden ikke elskede andre end sig selv, forstod de næppe; men det blev deres offer ikke mindre af. »Misunder I mig ikke?« råbte Baggesen, da han en dag havde kørt i vogn med Sophie. »Man måtte være en djævel for at misunde dig«, svarede Moltke – og Becker: »Nej, det ved Gud, at vi misunder dig ikke« – »og de tilbad dog begge frøken Haller«⁴⁰. Selv om Baggesen flere gang jaloux og nervøs trampede på vennerne, var han dog godt klar over deres situation også. Han vidste, hvad det kostede dem at holde igen og overlade ham valpladsen. Men over for Gottfried er han mærkeligt nedladende: herren fra åndernes rige over for det praktiske livs mand, og så virker det unægtelig også, som om den gode farmaceut har været lidt tung i det, helt uden de to andres sophistikerede livsudtryk – *uden* og *med* en Sophie i nærheden, selv om han også ind imellem deltager i dem..



Jens Baggesen, som han tog sig ud for den franske kunstner Gillet Chrétien. Stikket stammer sikkert fra det besøg i Paris, som Baggesen også havde med på sin følsomme rejse, og hvor han fejrede revolutionen ved at danse på Bastillens ruiner. (Det kgl. Biblioteks Billedsamling).

»Becker fremstiller i denne sag«, skrev Baggesen, »på den anden side et ikke mindre sjældent eksempel på inderlig sjælsgodhed. Også han tilbad Sophie Haller. Det var måske hans første følelse af dette slags; jeg har grund til at tro det. Sandt nok, han har ikke det mindste håb, har ikke *haft* det mindste; og dette formindsker rigtignok han fortjeneste i at vige; men yderlig ædelt er det dog, at han siger: Med fornøjelse! Han er virkelig syg – sover ikke om natten – han sidder og silhuetterer hende til kl. 3 om morgenen – han er færdig at gå fra forstanden af glæde, når han tror at have truffet hendes næse eller pande – han tilstår selv, at han er så forelsket, som han kan være det – og dog, siger han, er det min største fornøjelse at se, hvor hun og Baggesen holder af hinanden«⁴¹. De to elskendes optræden sættes i relief af nogle bemærkninger fra forfatterinden Friederike Brun i 1795. Hun var i Weimar, og under hendes ophold kom Baggesen og Sophie fra Paris og berettede med drastisk realisme om de rædsels-scener de havde været vidne til. Digteren C. M. Wieland fik ved denne lejlighed et mindre godt indtryk af ham. Alle hans gode sider stilledes i skygge af hans til galskab grænsende fantasi og forfængelighed, Sophies af hendes haller-ske stolthed, ubehøvlethed og ubøjelige stivtind, begges af en overfølsom egenkærlighed og gold, sjælelig voldsomhed«⁴². Det passer nøje på septemberdage-ne i Bern seks år tidligere.

I Gottfrieds ellers så omhyggeligt førte dagbog er der intet – *intet* – om alt dette. Han nævner – naturligvis – Sophie Haller flere gange, men helt uden de andres føleri – om end nok, at hun var smuk og klog. Det, han brugte sin pen,

sit blæk og sit papir på, var naturen, geologien og botanikken. Han var en god iagttager, der kunne huske alle enkeltheder, når han om aftenen i sit herberg satte sig til at skrive. Følgende linier er fra en af udflugterne i Bern – et par unge mænd, af hvilke den ene var Sophies svoger, var deres ledsagere: »Sie führten uns auf eine der schönsten Promenaden bei Bern, genannt Auf der Enge [Ved Snævringen]; man geht aus der Stadt über eine grosse Pleine, wo der Schützenplatz ist. Linker Hand liegen viele Campagnen. Es ging etwas unmerklich bergan; auf rechten Hand liegt eine schöne Wiese, welche sich weit erstreckt und wird von der sanftliessenden Aare durchgeschnitten. Auf jener Seite der Aare sind kleine Anhöhen theils mit Bäumen theils mit Reben bepflanzt; viel Vieh weidete hier. Die Promenade ist mit einer alten Tannenhecke eingefasst, worinn verschiedene Einschnitte gemacht sind, wo man ausruhen kann. Der Platz zum gehen ist höchstens 10 Ellen breit und eine halbe Stunde lang; damit man nicht auf rechter Hand den Berg herunterfallen soll, hat man eine Hecke gepflanzt von prunus spinosa, worinn Ahorn, Linden, Walnüsse, Eschen, gepflanzt sind. Die schöne Aussicht geniesst man erst, wenn man ganz oben ist, dann sieht man die Stadt unten im Thal, hinter liegt der Gurtenberg, wo oben ein Wachthaus ist, und weit entfernt sieht man die hohen, prachtvollen Schneeberge, die wie eine Mauer da stehen: Der Well, Wetter, Eiger, Schreck – die Jungfrau sieht man über alle andere, sie schienen von diesem entfernten Standpunkte isoliert zu liegen. Wie schön wenn die auf- oder untergehende Sonne die Spitzen dieser Berge beleuchtet; es sieht aus wie ein glühender Vulcan, dessen Schlacke nach und nach abgekühlt ist. Drehet man sich um, so sieht man die Jura oder Leberberge weit entfernt liegend«⁴³. En i detaljen næsten affotograferet skildring, hvis poesi – hvis der er nogen – kun er kliché. Til gengæld er tysken god. Den er forbedret med den snart årelange øvelse – det ses af de tidlige breve hjem, der i den henseende var ret malabariske.

Ved godt midten af september forlod Gottfried Bern for at tage til Geneve. Derfra foretog han en fodrejse til det sydlige Schweiz og endte over Bern atter i Geneve, hvor han derefter blev i fem måneder. 1. november traf på gaden tilfældigt Karamsin. De faldt hinanden om halsen og var derefter uadskillige. Karamsin havde stiftet bekendtskab med naturforskeren Charles Bonnet (1720–93), og han introducerede nu Gottfried der tillige med Baggesen og Moltke, der også var kommet. Bonnet var meget interesseret i sine gæster og glad for, at Baggesen og Karamsin lovede at oversætte hans hovedværk »Contemplations de la nature« til henholdsvis dansk og russisk – hvad de nu aldrig fik gjort. Han tog et udstrakt hensyn til deres individuelle forskelle: talte med Moltke om den politiske situation i Danmark, med Baggesen om Sophie, med Gottfried om kemi og mineralogi og med Karamsin om russisk litteratur og Geneveboernes karakter. De læste breve fra Haller, Sophies bedstefar: »Det sidste, Haller havde skrevet, kun få dage før sin død, fik os alle til at græde«.

Karamsins videre rejseplaner gjaldt Sydfrankrig; men da Gottfried nødvendigvis skulle til Paris, opgav han dette, og de fulgtes ad – hvad ikke mindst Karamsin var henrykt for. Da de i marts 1790 havde besluttet at rejse, bad Gottfried beskedent russeren spørge Bonnet, hvornår han måtte komme for at sige farvel. »Han er Deres ven, og jeg vil være glad for at se ham nårsomhelst«, svarede Bonnet. Det var et ridderslag, de begge skønnede på⁴⁴.

Den 15. marts passerede de den franske grænse og stak straks som en passerseddel for den videre færd revolutionens trefarvede kokarde i deres hatte. Målet var i første omgang Lyon, som de nåede et par dage senere. På vejen passerede de flere herregårde, som var blevet afbrændt af bønderne. I Lyon gik de i teatret for at se den berømte danser Marie Auguste Vestris, »dansekunstens gud«, der var på gæsteoptræden fra Paris. Han gjorde kolossal lykke, »hver svingning, hvert hop blev applauderet«. »Bliv her, Vestris, bliv her«, råbte det begejstrede publikum. Den store danser lovede, da han kunne komme til orde, at blive endnu en dag, og Gottfried og Karamsin gik atter for at se på ham. Selve atmosfæren i teatret var urolig: tilskuerne råbte hæmningsløst til hinanden, og var der nogen, man af en eller anden grund var vred på, lød det: »Ned med manden i den røde frakke, ned med damen med den blå hat osv.«. Det havde nu næppe noget med revolutionen at gøre, men kunne have været truffet også under andre himmelstrøg. Til gengæld var de daglige optøjer på gader og pladser i høj grad bestemt af, hvad der foregik i tiden. Nationalgarden optrådte og undertiden militæret; men trods alt lykkedes det de to venner at få set nogenlunde det, de ville og skulle – bl.a. den botaniske have, hvor de blev vist om af direktøren. En af dagene løb de på den tyske digter Friederich von Matthisson (1761–1831), som de tog på nogle udflugter sammen med. 23 marts rejste de videre, nu mod Paris, som de nåede den 26. Efter en enkelt dag på hotel lejede de sig et privatlogi, hvor de blev resten af tiden.

Som i Lyon gik de straks i teatret, det italienske, hvis stykke havde temmelig direkte hentydninger til »den nuværende tid«. Det sluttede med, at et forhæng blev trukket fra, og man så kongen (Ludvig XVI, der endnu ikke var blevet syndebug) bekranset af friheden. En trop soldater kom på scenen, og i en halv times tid eksercerede de til publikums klappen og jubel. Selv om der ikke er noget, det tyder på, at de unge menneskers almindelige bevægelsesfrihed var berørt af de voldsomme begivenheder, kom de dog en enkelt gang galt afsted. Det var på en botanisk ekskursion med nogle venner til St. Germain en Laye. Af en eller anden grund blev hele gruppen arresteret og ført til Paris, hvor de først blev løsladt efter et skarpt forhør. En mere fornøjelig situation opstod en dag, da de ville bade i Seinen. Franskmændene troede, at Gottfried som en ægte vikingeætling var en fremragende svømmer, og han havde tilsyneladende ikke gjort meget for at rive dem ud af vildfarelsen. Den pågældende dag kunne han imidlertid ikke mere undslå sig, og da han havde fundet et lavvandet sted, gik han i der og gav sig til at gå frem og tilbage, idet han samtidig baskede og slog

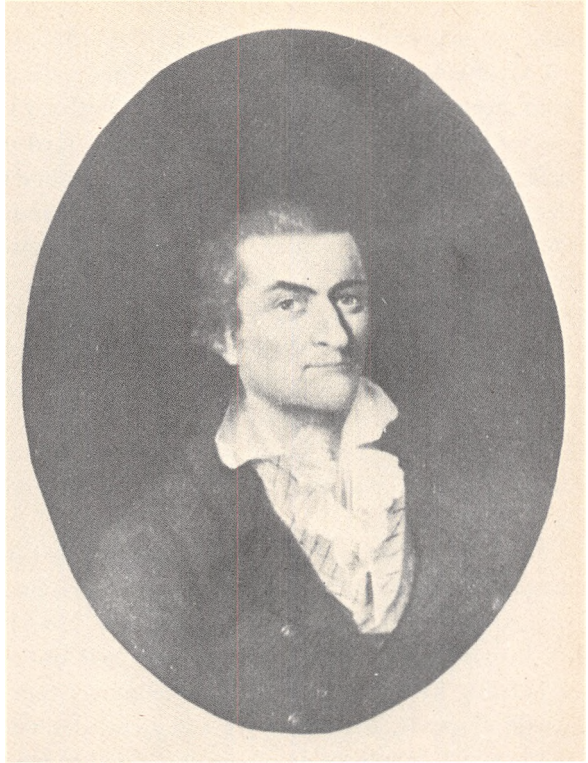

Adam Gottlob Detlev greve von Moltke (1765–1843), digter og godsejer, herre til Noer, Grünewald og Nütschau, hvis begejstring for den franske revolution kostede ham successionsretten til Bregentved. Efter usigneret maleri. (Det kgl. Biblioteks Billedsamling).

ud med armene i vandkorpen. Tricket lykkedes, og tilskuernes beundring var grænseløs.

Selv om der, som naturligt var, blev dyrket megen sightseing i den franske hovedstad, forsømte Gottfried dog ikke sine videnskabelige formål med besøget. Efter at have knyttet kontakter med de danske diplomatiske udsendinge, der bl.a. måtte meddele ham farens død, og med den danske gesandtskabspræst von Haven, hvis prædikener han gerne overværede, stiftede han – med introduktioner fra Klaproth – bekendtskab med apoteker Joseph Pelletier og den store kemiker A. L. Lavoisier (1743–94), den moderne kemis grundlægger. En tid arbejdede Gottfried som assistent hos Lavoisier og deltog i mange forsøg. I de biografier af ham, der nævner det, er det altid hos Lavoisier, at han i forbindelse med en eksplosion pådrog sig den tunghørhed, der i hans ældre år udviklede sig til total døvhed. Burman Becker skriver, at det var hos A. F. Fourcroy (1755–1809), Lavoisiers begejstrede tilhænger, og at det var ved et forsøg med knaldluft.

Lidt af stemningen i i al fald den videnskabelige omgang, der rakte meget

længere end til de nævnte, giver Gottfried i et lille billede fra fysikeren J. A. C. Charles' privatauditorium. Charles (1746–1823) var kendt for sine undersøgelser af luftarters egenskaber og var den første, der foreslog brint til luftballoner. Han foretog selv flere ballonfarer. Da Gottfried kom ind, så han bag et gitter »lutter fysikalske apparater, nogle udstyret med megen luksus«. Væggene var behængt med barometre, hygrometre og termometre. Modtagelsen var overordentlig venlig. Der var mange tilhørere, og blandt disse mange damer. Emnet var den dag *laterna magica*, og Charles »fremsatte en mængde afskyelige figurer, ofte ledsagende sin forklaring med bonmots, som blev applauderede. »Voilà un aristocrat«, sagde han, idet man på lærredet, så en pukkelrygget, hæslig figur. Først kl. 9½ endte hans forelæsning, og undertiden var der en sådan støj og trampen, at han råbte: »Messieurs, je Vous en pris, soyez tranquilles!« (Mine herrer, jeg beder Dem, vær stille!). Charles har sat næsten hele sin formue i apparatur; han er næsten stedse hjemme og klæder sig aldrig rigtig på. Han holdt forelæsning i en slåbrok med en ladden hue på hovedet; men han er meget proper«.

Karamsin synes at have været med overalt i de første måneder i Paris. Af omgangskredsen kom han til at sætte mest pris på Lavoisier, som han opfattede som en af menneskehedens store velgørere. Det charmerede ham umådeligt at se, hvorledes Gottfried kunne komme helt ukendt fra Berlin – blot med en anbefaling fra Klaproth – og blive modtaget som en gammel ven. »Jeg kunne græde af glæde, hver gang jeg ser, hvorledes videnskaben forener mænd fra nord og syd, hvorledes de, skønt de aldrig har mødt hinanden, elsker hinanden og sætter pris på hinanden«. »Videnskaben er hellig«, konstaterede Karamsin – med hvem samværet nærmerede sig sin afslutning. I juni 1790 tog han til London – »Farvel kære Paris, farvel kære Becker . . . Vi omfavnede hinanden flere gange, før jeg tog plads i diligencen«⁴⁵. Exit Karamsin fra Gottfrieds liv. De sås aldrig mere; men Gottfried – og måske især hans søn Burman Becker – blev godt klar over, at det var »en mand af betydning« han i Schweiz og Frankrig havde delt ungdomsdage med.

Gottfried blev selv kun en månedstid længere i Paris. I juli rejste han til England, hvor han først opholdt sig dels i London, dels ved den botaniske have i Kew. På en længere rundfart besøgte han bl.a. industriområderne i Midtengland: Birmingham, Manchester og Liverpool, hvor han fik adgang til mange, især kemiske virksomheder. Tilbage i London færdedes han i de naturvidenskabelige kredse og kom meget hos Sir Johseph Banks (1743–1820), der havde været med Cook på hans første jordomsejling 1768–71.

Sidste station på den lange rejse var Holland, hvortil Gottfried ankom i marts 1791. På rejsen begik han sammen med et medlem af familien Duntzfeld, som han fulgtes med, endnu en af sine sottiser. De gjorde sig både i dagvognen og på skibet til Amsterdam – på dansk – lystige over en ældre, velklædt mand, der var med. De anså ham for en engelsk frisør, der ville søge sin lykke i

Holland. I Amsterdam modtog de, helt uventet, en invitation til en fest på et af byens fineste hoteller. Festens giver var en af byens rigeste bankierer – og det var igen den »engelske frisør«, som efter et langt ungdomsophold i København både forstod og talte dansk⁴⁶. Den pinlige situation opløstes, som det var meningen, i latter; men de unge mennesker har nok været lidt tøvende i de første ha'ér.

Opholdet i Holland blev ikke langt. I maj var Gottfried atter hjemme, vel næsten fremmed for det hele og med alvorlige beslutninger forude. Den første var hans fremtid i forholdet til farens virksomhed. Den blev klaret 15. februar 1792, da Gottfried blev udnævnt til kongelig hof- og rejseapoteker. Den anden var privat – menneskelig – og havde at gøre med en af de mange piger, som Karamsin fortæller, at han havde så travlt med at kigge efter. Denne gang havde han kigget meget nøje, og hvis Karamsin stadig havde været der, ville han have kunnet konstatere, at det nu så bedre ud, end det nogensinde tidligere havde gjort.

Nicolette Adriane Burman (1774–1824) – Colette

lærte Gottfried at kende i Amsterdam, fordi han – vel fra England – havde lovet at besøge en pakke til hendes far, botanikprofessoren, dr.med. Nicolaus Laurentius Burman⁴⁷. Selv om han kun opholdt sig et par måneder i Holland, må det dog allerede i denne periode være kommet til en afgørelse imellem dem. I august 1791 var Gottfried på besøg hos to tanter i Køge. Det meste af dagen opholdt han sig i en smuk skov, »wo ich an einer der schönsten Bäume meine Colette Ihr Nahmen ausschnitt, oh möchte dieser Baum recht viele Jahren blühen, so wird meine Colette und ich zusammen glücklich ihn blühen . . .«⁴⁸. I Holland havde han forsømt at bede om pigens billede, og det forsøgte han at gøre godt hjemmefra: »Oh, wie würde mich dieses schon lange glücklich gemacht haben, geben Sie mir beste Colette hierüber ihre Meinung, glauben Sie, dass mich solche Bitte mir sollte abgeschlagen werden. Nein, in Wahrheit sagen Sie es mir, Sie lachen, es ist mein Ernst mit Ungeduld, erwarte ich hierüber Nachricht«⁴⁹.

Det fremgår ikke, om Gottfried fik billedet; men i al fald i sommeren 1793 blev forholdet officielt og kendt af venner og omgangsfæller. Han foretog da en rejse til Norge for at besøge søsteren Anna og hendes mand Andreas Højer. Adskillige breve til Colette fortæller om den fornøjelige rejse. Et vist udtryk for blufærdighed er det sikkert, når han reproducerede sine varmeste kærligheds-erklæringer – på dansk! »Adieu min bedste elskeligste pige og veninde. Elsk mig, som jeg elsker dig«, eller »Jeg kysser dine hænder hundrede tusinde millioner gange. Adieu, adieu, adieu. Lev vel, gode pige«⁵⁰. Hvad angår Colettes forældre, nærrede han en vis frygt for, at de ikke skulle finde ham værdig til

datteren. Det var naturligvis krukkeri; men han bad hende dog trykke deres hænder og forsikre, at »din Gottfried vil gøre dig lykkelig altid«. Sin egen far savnede han i denne situation: » . . . ein Mann, der wegen sein ganz vorzüglicher Denkungsart von einem jeden geachtet wurde, so innerlich gut war er, und war froh andere glücklich zu sehen, möchte ich ihm vollkommen gleich in seine Handlungen sein. Er liebte seine Kinder so ganz uneingeschränkt. Oh, Sie werden, beste Colette, oft Gelegenheit haben ihm zu kennen durch seinen herrlichen Ruf. Der sollte denn nicht meine Colette sehen, und sein Gottfried, den ich weiss ihm sehr am Herze lag, auch nicht. Oh, gute Engel Colette, wir wollen ihm sämtlich in seinem Grabe verehren«. Moren fortrøster han sig til: »Meine gute, brave Mutter, oh wie glücklich wird die sein, wenne sie die Colette, von die ich so manches Mal schon sprach, sehen wird. Oh, sie liebt Ihnen, Beste, so herzlich. Wie glücklich schätze ich mich eine Mutter zu haben, die so ganz zu der Liebe meiner Colette würdig ist«⁵¹.

Gennem sin søster og svoger kom Gottfried i forbindelse med flere repræsentanter for tidens kendte norske familier. Han omgikkes Anker'ne, Ål'erne på Næss Jernværk og Løvenskiold'erne. Det passede ham godt, og han forsømte ikke at delagtiggøre Colette i sine bekendtskaber: »Du als meine beste Freundin der Welt, würdest du dich nicht freuen zu erfahren, dass der Anzahl meiner Freunde zugenommen ist. Wer Freundschaft liebt, und Freundschaft kennt, den kan es unmöglich gleichgültig sein«⁵². Sin glade naivitet havde han i al fald ikke sat over styr. Et af de største af mange gilder blev holdt hos Peder Anker på Bogstad. Der blev drukket godt, jublet, sunget og leget. På en plæne foran huset spillede man bold og tumlede sig, og i sin overgivenhed kastede hofapotekeren sit guldur i vejret. Det fald ned – i en dam og var borte. Senere lod Anker fiske efter det og fandt det, så kådheden fik en heldig udgang. Et »minde« på rejsen fik Gottfried, da han med sin ledsager, farens mangeårige ven Simon Poulsen (der havde været hans lærer og senere blev boghandler i København) var på vej til et andet gilde. Karriolen, de kørte i, væltede, og Gottfried flækkede underlæben på en skarp sten. Den blev syet sammen under store smerter, og han beholdt et ar derefter resten af livet⁵³.

Gottfrieds hollandske liaison blev åbenbaret for kredsen i et selskab hos stiftamtmanden til Akershus, Frederik Moltke. Moltke havde et landsted på Ladegårdsøen, og en dag var man der efter middagen gået op på et lille bjerg med en smuk udsigt, hvor man skulle drikke kaffe. På vejen op fortalte fru Moltke ham, at hun fra sin søster i København havde hørt, at han havde tabt sit hjerte i Holland. Ved kaffen blev der udbragt en skål for den fremmede pige, og man gav sig som sædvanlig til at lege. Under tummelen opdagede en af damerne, at Gottfried bar et blåt bånd inderst på brystet. De samledes om ham og forlangte at se det. Han undslog sig og rev sig løs, men indvilgede dog omsider i at vise båndet til fru Moltke. De andre damer blev sure, men dog ikke mere, end at de den næste aften godt ville danse med den københavnske gæst⁵⁴.

Båndet har sikkert været et hårbånd – i al fald næppe med Gottfrieds blufærdighed in mente – noget »Honi soit qui mal y pense«.

I 1794 stundede det mod bryllup. Efter nytår bestilte brudgommen på porcellænsfabrikken i hjemgaden Købmagergade en vase med hans og Colettes silhuetter⁵⁵. Den var tilsyneladende en overraskelse til fru Burmann, for brevet med meddelelsen var denne gang forsegleet, hvad han ellers ikke plejede at gøre. Før afrejsen i marts var Gottfried i audiens hos Kronprinsen (Frederik VI) – han skulle vel underrette hoffet om, hvad dets apoteker var i færd med at foretage sig⁵⁶. Colette havde han ikke set i tre år; men intet var forandret, og 20. april blev de gift i Amsterdam.

Om Nicolette Burmans færden i det fremmede land og hos den fremmede familie er der ikke bevaret mange vidnesbyrd. Et enkelt brev fra 1798, da hun gik svanger med datteren Colette, mere end antyder dog, at hun ikke har haft det let og at hun måske også selv har gjort sit til, at det ikke *skulle* være let. Brevet, dateret 26. maj, er fra Gottfrieds søster Henriette Bozenhard til hans »norske« søster Anna Højer:

»Hvad siger du da om Colette. Det lader, som det bliver rigtigheden – han er endnu mere glad end hun – thi hun lader en del bange og vil vist blive vanskelig at soignere både henimod den tid, såvelsom når hun kommer til at ligge – hun er meget delikat af sig – og vranten at gøre tilpas, skade at moren ej er kommet hertil, thi kun kunne dog regeret hende noget«.

Det sidste vidste Henriette fra vinteren 1795, da fru Burman en tid var i København, flygtet fra den franske besættelse. Hun vendte tilbage i efteråret 1796 efter freden med Frankrig og oprettelsen af den bataviske republik. Hendes mindreårige børn fik i den lange periode privatundervisning, mens den ældste søn gik på tegneakademiet på Charlottenborg. Svigermoren oplevede i øvrigt den store brand i juni 1795, der dog ikke berørte apoteket. For en sikkerheds skyld var alt bohavet fjernet og båret til grosserer Niels Rybergs i St. Kongensgade, hvor det stod, dækket af presenninger⁵⁷.

Henriette fortsatte: »Men derimod vil Mama og vi andre få penible dage, og han tror immer, man kan ej gøre nok for hende, og til sidst fordærver han hende – thi ingen kan tåle at eftergives alt for meget, helst når man er lidt selvrådig og tror, ens egne tanker er de eneste«. Hun sammenlignede Colettes og Gottfrieds tilværelse med den hos Suhm og Christiane i Øverød: »... om man der i efteråret er ganske alene, og vejret er slet, morer man sig dog meget. Christiane har megen talent selv til at være underholdende – og nu den herlige mand dertil, hvis muntre ånd ej aftager. Man behøver ej at lægge sine ord på skruer. Man kan disputere med Christiane, sige sin mening, blive vred på hinanden, så er det snart forbi igen og indflyder os [ej] mere. Men med Colette og Gottfried må man immer tage sig i agt – man må være meget rolig, når man vil yttre en anden mening end deres, thi de har begge så megen egenkærlighed, især har han det for hans kone, tror immer, man føler ikke nok hendes værd – vil overse

hende – hun har aldrig uret – han er soupçoneux – og det gør da ej nogen omgang ret fri. Men jeg er vis om, at just fordi han ofte finder, hans kone har uret, just derfor er han mistænkelig [dvs. mistænksom] – ellers er han det herligste menneske, man kan finde – hun har og meget gode egenskaber [hul i papiret] til intime liaisons, dertil holder hun for meget af sig selv. I de tider, jeg kom og lå hos dem i Frederiksdal [G's landsted, det senere Søro], morede jeg mig, fordi jeg havde min elskelige Marianne med mig. Men nu tror jeg, at jeg ville blive melankolsk der, og jeg er dog vist ej af dem, det let manierer mig. Men når jeg skal glacere mine ord og tanker, er jeg ulykkelig⁵⁸. Familiesnak eller -sladder naturligvis, men næppe uden reel baggrund.

Foruden datteren Colette, der som nævnt blev født 1798 (gift med kaptajn, senere regimentskvartermester Carl Friedrich Bruun), fik ægteparret den oftnævnte søn Johan Gottfried, der i 1825 efter ønske fra sin hollandske onkel med kongelig tilladelse antog sin mors slægtnavn til Burman Becker. Familien besøgte flere gange Holland med og uden Gottfried – alt efter om han havde tid. Transporten foregik med en rejsekaret, som han havde købt af en udenlandsk minister i København. Sønnen giver en detaljeret beskrivelse af kareten, dels fordi de havde den en snes år og var glad for den, dels fordi den var overmåde snildt indrettet til at tage al mulig bagage og alle fornødenheder for en lang færd. Man kunne endog sove i den, idet sæderne i udslået stand blev til to løjbænke. Ved aftrædelse på naturens vegne behøvede man ikke at forlade vognen, idet der også var blevet plads til et natskrin. Noget helt almindeligt køretøj har det ikke været. Fra en af disse rejser fortæller Burman Becker, at befordringsvæsenet i Korsør overtalte Gottfried til at tage seks heste for sin vogn. Han gjorde det dog kun på betingelse af, at de to forreste blev fraspændt i Roskilde – »for ej at vække for megen opsigt«. Vel var hofapotekeren en holden mand; men han ønskede ikke ligefrem at skilte med det. Helt undgik han det nu ikke ved denne lejlighed, for den postillon, der førte det fraspændte par heste, ønskede at følges med sin kammerat og red derfor lige bag vognen, så det blev et helt optog⁵⁹.

Da familien i 1806 var i Utrecht, havde de med til at passe den lille fireårige dreng Johan Gottfried en bondepige fra Birkerød ved navn Susanne. Da hun gik klædt i en nationaldragt med rød bulle, guldbroderet hue og flagrende røde bånd ned ad ryggen, og da hun tillige var meget smuk, kaldte gadepøblen hende »Napoleons maitresse« og forfulgte hende, når hun viste sig. Gottfried var denne gang kun med til Bremen, hvor han købte en gig, som han derefter helt alene kørte tilbage til København i⁶⁰.

I 1807 nåede krigen med England som bekendt et højdepunkt med belejringen og bombardementet af hovedstaden. Beckers var på deres landsted ved Frederiksdal på nordsiden af Bagsværd Sø (Søro), som Gottfried havde købt i 1796, og som Burman Becker først skilte sig af med i 1856⁶¹. 12. august modtog Colette et brev fra sin mand, der bad hende ufortøvet med børnene tage ind til

byen med den udsendte vogn. Det gjorde hun; men hun efterlod to piger sammen med gartnerfamilien, der boede derude. Da de engelske tropper besatte egnen, flygtede de to piger med gartneren og hans kone i båd og med sengetøj og proviant ud på den lille ø Kalveholmen for derfra at følge med i, hvad der skete. De var på øen i tre dage og tre nætter; men da provianten var fortæret, vendte de tilbage. De havde set engelske soldater gå i landstedets have uden dog at gøre andet, hvad de også kunne erkendte sig om, da de kom hjem.

Bombardementet i de første septembere, som gik hårdt ud over apoteket, har Burman Becker givet en detaljeret skildring af: »Blokaden endte som bekendt med en belejring, og endelig fulgte et meget heftigt bombardement, mine forældre, som de fleste i staden, havde længe været i spænding over, hvad der ville ske. Ingen havde ro på sig, og således var mine forældre gået ud at spadserere og høre noget nyt. Om eftermiddagen den 2. september var de gået hen til major og konditor Aagard på Gammeltorv for at besøge dem og havde der truffet flere venner og bekendte, blandt andre professor Munthe (siden rektor i Nyborg) med kone og datter og min farbror. Vi børn var hjemme, og jeg erindrer tydeligt, hvor forskrækkede vi blev ved pludselig at høre en forfærdelig skyden. Klokken var omtrent 7, og bombardementet begyndte. – De, der var hos Aagaards adspredtes, enhver søgte hjem. Min far løb straks hjem, og min onkel fulgte min mor gennem Vimmelskiftet til hjemmet. Munthes tog vejen ned ad Rådhusstræde, og der slog en kugle Munthes arm over, så at den måtte sættes af. Længere ud på aftenen faldt en bombe ned i naboens (kobbersmed Conrads) gård, sprang op fra stenbroen og gennemslog udvæggen på vort nordre sidehus. Den blev liggende i et stort værelse i stueetagen, hvor min fars fysikalske instrumenter, bøger og mineraler stod, sprang efter få øjeblikke og kastede alt mellem hverandre, sprængte vinduer og døre og stak ild i gulvet. Ved dette forfærdelige drøn kom alle i bevægelse for at slukke ilden; og da vi havde opholdt os i et nærliggende værelse, hvis dør også blev sprængt, tænkte man på et sikrere opholdssted og mente, at det var bedst at sidde på en fra stueetagen ned mod jorden gående trappe, da man så ville være beskyttet ved muren. Det varede ikke længe, før en kugle dalede ned fra de ved Ladegården opkastede batterier, tog det øverste af et stort lindetræ, der stod bag i gården, slog ned i porten og slog brandstigen over, som hang i porten på jernhager. – Frederik Schmidt, der var i min fars apotek og senere blev apoteker i Maribo, var her i stor fare, da han stod i porten, og stigen faldt ned over ham. En kugle, der slog igennem taget på det nordre sidehus, gik ind på en gang i 3. etage og slog benet over på en laboratoriekarl Johan, der måtte bringes på hospitalet, hvor han døde, efter at benet var afsat. En norsk pige Anna, som tjente os, og som senere blev gift med gartner Kleinschmidt, blev meget beskadiget af splinter og hendes klæder ganske sønderrevne. Hun stod nemlig på samme gang, ej langt fra Johan, med vand i påkommende tilfælde. Henimod morgenen sagtnedes bombardementet, og mine forældre besluttede at søge et tilflugtested

på veterinærskolen på Christianshavn, da denne bydel var mindre udsat, og de godt kendte professor Viborg. – Vor karet blev nu forspændt, skønt den kun havde én dør, da den anden var under reparation, og vi kørte til veterinærskolen lige for Frelsers Kirke. Vi blev dog ikke længe, da der var for mange mennesker, hvorpå vi gik hen på Pflugmachers apotek.

Dette lå også på Christianshavn. Her traf vi da min farmor, der havde haft den hændelse, at da hun om morgenen ville stige ind i sin vogn for at køre ud på Christianshavn, og vognen holdt på gaden uden for hendes bolig i Vimmel-skaflet (Wassards gård), gik en kugle gennem vinduerne på karetdøren, førend hun steg ind. – Om aftenen den 3. begyndte bombardementet, og hjemme på Købmagergade gik en kugle gennem alle værelser i 3. etage i det søndre sidehus. Der boede en brugspatron Schnell, hvis datter havde opholdt sig på 1. sal i forhuset og havde næppe rejst sig fra sofaen, før en bombe sprang udenfor på gaden, og et stort bombestykke blev kastet ind på sofaen. Hos Pflugmachers tilbragte vi de sidste to nætter. Da kapitulationen var sluttet, tog vi alle ud på Amager til en bondefamilie i Sundbyøster. Konen Lisbeth sad og handlede med grønt i vor port. Her var da også min farmor med hendes samt en familie Helvig, så vi blev meget sammenstuede. – Men der var så meget grus og ruiner i hjemmet, så mange ituslagne ruder og så meget at ordne, at vi først efter 14 dage kunne vende hjem til Købmagergade. Vor tjener Ole Eriksen Tranum, en meget høj nordmand, der havde stået tidligere ved livvagten, havde ved belejringens begyndelse meldt sig til tjeneste og var blevet underofficer ved Landeværnet. Han forblev i vor tjeneste og døde 1826.

Min far havde dengang en stor, stikkelhåret, gul og sort myndehund ved navn Hannibal. Denne var under bombardementet forsvundet og fandtes først på fjerde dag i den under det søndre sidehus værende brandfri kælder, der var fuldpakket med tøj, og hvor den havde skjult sig, og da der ofte stod vand i denne kælder, har den næret sig deraf. Dette kloge dyr var meget afholdt af en medhjælper på apoteket ved navn Lotze, og når det var fredag og altså Lotzes udgangsdag, kunne man altid finde Hannibal liggende uden for hans kammerdør, thi den var vant til at følge ham den dag på spadseretur. – Den var meget grisk efter vildt og stjal gerne, når den kunne komme til, harer og vildtbove hos vildthandlerne, der da sendte regninger, som min far måtte honorere«⁶².

De voldsomme begivenheder – et terrorangreb ville man kalde det i dag – gjorde naturligvis det dybeste indtryk på Beckerfamilien – som på alle familier. Men de kom fra det med livet, og *det* skulle gå videre.

Den 20. april 1819 fejrede Colette og Gottfried sølvbryllup. Han skrev til hende på denne dag: »Til min 25 års brud fra hendes lige så mangeårige brudgom. Lev, nyd alle verdens glæder i mange år, som du fortjener, og er der guddom og retfærdighed til, da vil du også finde belønning i de himmelske egne, som langt overgår Frederiksdals og alt, hvad her på jorden med varm følelse af dig beundres i naturen. Vore retskafne, gode børn må glæde sig ved

tanken om os begge, og den store Gottfried råber, kom for mig der, som du var det her«⁶³. »Er der guddom og retfærdighed til?« Var hofapotekeren en tvivler, eller er det bare en kliché?

Til Colettes fødselsdag 28. august 1822 kom den ejendommelige Charlotte Baden, der i øvrigt var en kendt forfatterinde og bl.a. havde skrevet en fortsættelse af englænderen Richardsons ufuldendte roman »Grandison«, endnu en gang med en af sine drømme. Hun var svag, kunne ikke komme med og drømte da i stedet om festen, der fandt sted på Frederiksdal: »Jeg ser festens dronning fra sit sovekammer, blid og kærlig modtages hun af mand og børn. Hun skuer ud i haven; der dufter blomsternes balsamiske duft hende imøde. Gartneren har prydet stuen med sommerens sidste gaver. Colette har nu skænket te til den kære mor og henter nu tallerkener og vægtskål, vejer sukker til rødgrød, deler indsylning på tallerkenerne til stegen: Bare Mama, at kagen ej på vejen er gået i stykker. Papa siger, at Gottfried [sønnen Johan G.] har haft den på skødet. Låget aftaget, og den er ubeskadiget. Der kommer den glade husfar med meloner. Se Mama, større kunne gartneren ingen skaffe. Ja, lille Gottfried, så lad ham endnu give os en. Jeg håber dog, de er modne. Hvor er Papa, lille Colette? Inde i spisestuen for at pryde kurvene med blomster, som gartnerkonen har bragt. Der bringer Ole en serviet, som ej bruges. Det er fru Badens. Stakkels kone, som nu må sidde hjemme; men hun er vist her med os med sine tanker. Der kommer de indbudne. Mor og datter er længe fra toilettet. Se, hvor nydelig den søde tøs er i dag. Glad sætter hun sig ved den kære mors side for at uddele af fadene til velkomne gæster. Der kom dog en lille rynke på hånden ved at knække et ben på stegen Nu tages glassene, lykønskninger høres fra alles læber. Nu forenede jeg igen sjæl og tanker, men det skrøbelige legeme satte mig i min magelige lænestol og tilbød den gode frue med mand og børn al velsignelse. Gud styrke dem, når årenes byrde indfinder sig. Jeg gentager min drøm til den 19. februar 1821 med ønske om, at dem må gå i opfyldelse. Da hviler jeg vel i graven, men går i den med sandt venskab og agtelse for Dem«⁶⁴. Den gode Charlottes drøm *til* den 19. februar 1821 skal vel *være fra*. Dens indhold kendes ikke. Forudsigelserne om hende selv holdt ikke stik. Hun døde først i juni 1824, tre måneder efter Colette⁶⁵.

Colette døde 13. marts, og pastor Liebenbergs tale syv dage senere ved hendes begravelse var et mesterværk af velment ligegyldighed: »Ethvert tilbageblik til de mange svundne timer, som hendes rene hertes ømme kærlighed forskønnede for dig, må bringe din smertes vundne påny til at bløde, thi her på jorden er nu disse din lykkes dage tabte. – Igennem en lang række af år gav hun dig med hver dag fornyet anledning til at erkende sandheden af vismandens forsikring: Den mand, som får en god hustru, anammer en stor gave, et dyrebart pant på den eviges miskundhed. – Af kærlighed til dig, og for at vorde dit livs blide, fra Gud dig tilsendte skytsengel på din jordiske vandring, forlod hun tidlig sin ungdoms elskede kreds, rev hun sig løs fra forældre, søskende, slægt og

fædreland og drog med dig til dit hjem, hvor hun kom som fremmed, men hvor hendes blide sjæl, hendes rene hjerte og gudsfrøgtige sind, hendes hele elskelige og værdige vandel snart vandt hende alles agtelse og kærlighed i den kreds, som hun oplevede og forskønnede. – O! endnu længe – så havde du og vi alle håbet – endnu længe skulle hun have vedblevet at være sit huses ypperste smykke og kosteligste klenodie. – Men Guds tanker er ikke vore tanker, hans veje er ikke vore veje. – Den evige styrer i det høje udsendte sin tavse engel, døden; sagte rørte den ved hendes øjenlåg, og hun indslumrede venlig og stille for hisset at opvågne til salighed. Hvor kunne du holde taknemmelighedens og den barnlige kærligheds vemodige tårer tilbage, du, den bortgangnes eneste søn, som fra dit livs allerførste stund skylder hendes moderømhed så usigelig meget? Eller du, hendes eneste, elskede datter, som nu savner den kærlige moders forstandige, erfarne, trofaste råd, vejledning og bistand? Eller du, hvem den forklarede med glæde og tillid hilsede med sønnenavn, da den dyrebare datter skænkede dig hjerte og hånd og knyttede ægtepagtens hellige samfundsbånd med dig? O! de er så billige, de klager, som vidner, hvor stort eders tab, hvor dyb eders smerte er«⁶⁶. Det skal erkendes, at talen giver meget lidt eller intet til Colettes historie. Alligevel er den interessant, fordi den med småændringer kunne holdes til alle begravelser, fordi den er typisk for rationalismens prædikenstil og måske mest – fordi den har melodi! Den passer med sine stigende og faldende passager som hånd i handske til den messetone, som før i dage var så almindelig hos præster, og som hos ældre kirkehyrder kunne træffes længe efter 2. verdenskrig.

Apoteker – kemiprofessor – borger

Allerede kort efter sin hjemkomst i 1791 fra den store rejse begyndte Gottfried efter opfordring af Naturhistorie-Selskabet at holde forelæsninger over kemi for farmaceutiske studerende. Noget nyt var det ikke. Et par gange i 80'erne havde københavnske farmaceuter holdt sådanne forelæsninger, formidlet af lægen og forfatteren J. C. Tode (1736–1806), der blandt meget andet også interesserede sig for disse problemer. Om han har spillet en rolle for den videre udvikling er ikke til at vide. Men i al fald var han en ven af det beckerske hus og deltog ofte i selskabelighederne i farens tid. I en artikel i første bind af hans ugeblad Sundheds-Journal fra 1794 skrev han Om et Collegium pharmaceuticum. Han konstaterede her, at farmacien »er jo i grunden intet andet end en på lægemidler anvendt kemi«. Når derfor lægemidler skulle undersøges og bedømmes, måtte dette være farmaceutens sag, som daglig beskæftigede sig med sådan noget – og ikke andres. Sine kundskaber på disse områder skulle han bibringes af en »god, lærd og øvet apoteker«, hvis forelæsninger ikke skulle erstatte de almindelige kemiske, men supplere dem⁶⁷.

Forbindelse eller ikke – i al fald tilbød Gottfried og apoteker Ludvig Mant-

hey, Løveapoteket, at påtage sig denne opgave på universitetet. Begge blev ansat i april 1795 som ekstraordinære og ulønnede professorer⁶⁸, og Gottfried fungerede derefter i godt ti år under vanskelige forhold. Laboratoriet var et elendigt lokale og udstyret under al kritik. Der var anvist 10 rd. årligt til vedligeholdelse og intet til forsøg. De sidste har lærerne formentlig selv bekestet. 1797 var H. C. Ørsted mellem eleverne. Han fik i 1806 overladt det gamle laboratorium, der da karakteriseredes som meget forsømt⁶⁹. Når Gottfried i sin afskedsansøgning af 7. november 1805 skrev, at han havde været heldig at tiltrække sig de studerendes tilfredshed, tillid og opmærksomhed – »og vil altid erindringen herom forskaffe mig de behageligste følelser«, var dette ikke tom pral. Han var en afholdt lærer og havde derfor stor fornøjelse af universitetsarbejdet. Som motivering for sit afskedsønske angav Gottfried, dels at hans forretning »i forhold til min alders tiltagelse forøges«, dels at han måtte have tid til at tage sig af sine børns opdragelse⁷⁰. Men det var ikke den egentlige grund. Det var hans tiltagende tunghørhed, som mere og mere generede ham⁷¹. Så kontant dette forhold end var, var det åbenbart ikke noget, man kunne anføre over for hans kongelige majestæt. Afskedsansøgningen blev imødekommet ved kongelig resolution af 13. juni 1806⁷².

På dette tidspunkt var stillingen forlængst blevet lønnet; men da forsøg stadig var udført for egen regning, var gevinsten – og dermed også tabet nu – såre beskedne.

Ved siden af sine forelæsninger holdt Gottfried tillige adskillige foredrag både i videnskabelige selskaber og andre steder. Han skal i den forbindelse have været en skattet vejleder for mange håndværkere, især lakerere og blikkenslagere, som drog nytte af hans viden for udviklingen i deres fag. Hele denne side af hans virksomhed, og det gælder også hans forholdsvis beskedne forfatterskab, giver få eller ingen træk til belysning af mennesket Gottfried Becker. For fuldstændighedens skyld skal der dog gives en kort oversigt, således som hans gøremål er afhjemlet af Burman Becker, i nekrologer og i forskellige beskrivelser af hofapoteket: I 1794 offentliggjorde han i Naturhistorie-Selskabets skrifter en analyse af vandet i en saltkilde, der var blevet fundet i flådens dok. Et par frugter fra Norgesrejsen 1793 kom i samme skriftrække, men først i 1798, »Om bestanddelene af grønne granater fra Norge« og »Om Saltværker«, som han havde set i Tyskland og Schweiz, og som han fandt kunne være mønstre for Valløværket. Af dette indsendte han desuden en beskrivelse til Rentekammeret, ledsaget af forslag om forbedringer. Samme kammer fik i 1797 en erklæring om udfældning af kobber ad våd vej. Erklæringen var foranlediget af en henvendelse fra bjergværksleder Heltzen i Trondhjem. 1799 blev Gottfried assessor pharmaciae i collegium medicum og fortsatte i samme stilling i Det kongelige Sundhedskollegium efter dets oprettelse i 1803. Et af de første arbejder her var Pharmacopea Danica, i hvilken Gottfried havde en stor andel. Han havde desuden løbende at gøre med apotekertaksterne, med kontrol af nye



Den gamle Gottfried, ridder af Dannebrog fra 1813. Portræt udført af Emil Bærentzen 1843. Billedet synes spejlvendt i trykket, for kunstnerens navn står omvendt skråt neden for den uknappede knap i kjolen. Ansigtet er tungt, domineret af den beckerske næse; men i øjnene anes endnu en sidste rest af den polkafyr, som 1787-91 »gjorde« Europa på fagets og livets vegne. (Det kgl. Biblioteks Billedsamling).

varer, der kom på markedet, med revision af indsendte medicinregninger fra amterne, med oprettelse af nye apoteker, med problemer omkring forholdet mellem apotekere og købmænd m.v. Somme tider afholdt kollegiet sine møder på hofapoteket⁷³. I krigsårene var der et ekstraordinært stort arbejde på grund af vanskeligheder med landets medikamentforsyning. Der blev nedsat en Medicinal-Providerings-Kommission, som på grund af de indviklede handels- og pengeforhold gav de farmaceutiske assessorer et omfattende arbejde med stadige ændringer i medicintaksterne. Arbejdet blev ikke lettere af det til tider ret spændte forhold, der bestod mellem assessorerne og de medicinske medlemmer. De sidstnævnte søgte ved mange lejligheder at udelukke assessorerne fra indflydelse. Gottfried stod her fast på sin ret og førte undertiden en hård kamp for at opretholde den. I 1812 gik det så vidt, at de københavnske apotekere i irritation over, at deres udsalgspriser ikke steg i samme forhold som priserne

på de råvarer, de skulle bruge, fastsatte deres egen takst. Det endte efter klager og modklager i en retssag, hvor Gottfreid og hans kompagnon som assessor, apoteker J. P. Pflugmacher (1756–1833) blev idømt bøder på 500 rd. Det var ganske meget; men det var, fordi de som medlemmer af Sundhedskollegiet jo skulle være eksempler – og ikke havde været det. Byens øvrige apotekere fik graduerede bøder. Dommen blev ikke appelleret, og det kunne de anklagede kun være tilfredse med – aktor havde krævet dem straffet med tabet af deres privilegier! En anden sag fra disse år, hvor Gottfried dog spillede helterollen, drejede sig om raffinering af kamfer. Kommissionen havde fået et tilbud på 800 glas, som man dog fandt for dyrt. Gottfried gik efter mødet hjem og begyndte at eksperimentere og nåede derved frem til en metode, som gjorde det hele meget billigere. Den tog man i brug og anvendte den derefter i resten af den tid, den ekstraordinære kommission var i virksomhed⁷⁴.

1801–03 var Gottfried medlem af Kommissionen for Brændevinsbrænderiernes Forbedring i Danmark, hvor han også udførte og deltog i mange forsøg. 1802 var han med til forsøg med et røgemiddel (dvs. desinfektionsmiddel) til skibe, fængsler og hospitaler. Arbejdet her endte med et karantæneregulativ af 27. april 1805, hvori midlet, der var af fransk oprindelse, spillede en væsentlig rolle⁷⁵. 1806 afleverede Gottfried til Rentekammeret en analyse af 40 mineraler, som var hjembragt fra Island. Analysen var ledsaget af forslag til mineralernes praktiske anvendelse, f.eks. som farvestoffer. Samme år sendte han Danske Kancelli en afhandling om selvantændelige materialer. Den var foranlediget af en brand på Holmen, og en del af de forsøg, der dannede grundlaget, blev udført i kældrene under det udbrændte Christiansborg. 1807 forsøgte han sig som fabrikant. Af en norsk mosart udvandt han et blå farvestof, som han satte i produktion i en ejendom på Blegdamsvej, som han havde købt til formålet. Det hele var, skriver sønnen, kommet i god gænge, da septemberbombardementet fuldstændig ødelagde bygningerne. Da det er Burman Becker, som anfører den gode gænge, er det måske i betragtning af familieforholdet berettiget at tvivle lidt på udsagnets værdi – ikke mindst på baggrund af, at fabrikationen ikke søgtes genoptaget. Gottfried gav op.

En månedstid efter bombardementet indleverede han, meget apropos, en rapport om den bedste måde at rense salpeter på til krudtfabrikation. Forsøgene var udført i søetatens laboratorium i overværelse af en dertil nedsat kommission. En mere fornøjelig ting fra samme år var en beskrivelse af geneverbrænderiene i Delft og Schiedam og af den ved Zeyst 1806 stående lejr af franske og hollandske tropper, alt forsynet med tegninger, som i høj grad vandt kronprinsens bifald. Han fik den sendt til Kiel, hvor hovedkvarteret var beliggende.

I 1810 forærede Gottfried Selskabet for indenlandske Kunstflid et morsomt stavær af små og store kurve til transport af frugt og urter. Han havde tit været irriteret over, at de grøntsager, der bragtes til torvs i hovedstaden, var stødte, og da han havde set kurvekomplekset i udlandet, lod han et lave i naturlig

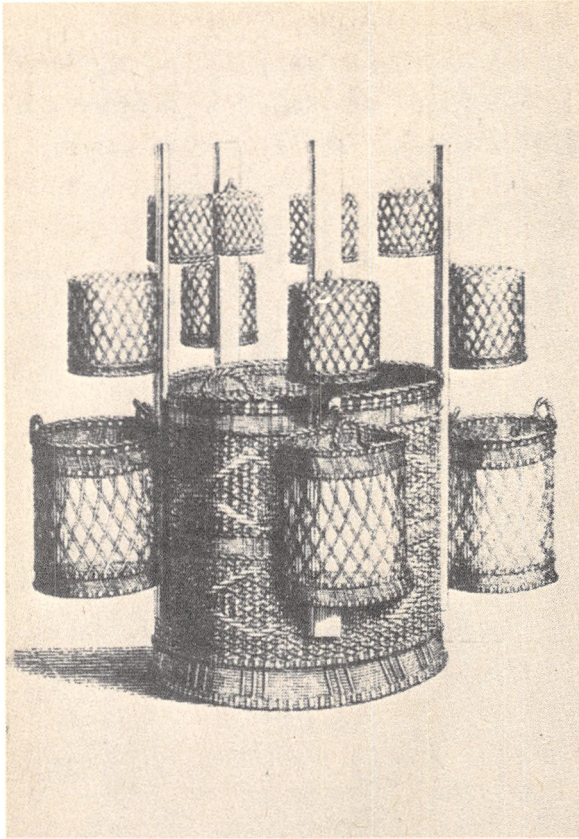

Gottfrieds frugttransportmiddel, som han i 1810 forærede til Selskabet for indenlandsk kunstflid. Han havde fået det lavet hos kurvemager Madevig, der som han selv boede på Købmagergade, og det blev udsat som præmie til en særlig dygtig frugtavler. (Her efter Efterretninger fra Selskabet for indenlandsk kunstflid I, 1810).

størrelse, som han bad selskabet eksperimentere med. Samtidig forærede han dets permanente udstilling en miniaturemodel⁷⁶.

Hans omfattende virksomhed, og den *var* virkelig omfattende, måske mere end ovenstående småtræk giver indtryk af, bragte ham megen anerkendelse. Han blev optaget i videnskabelige og almennyttige selskaber ude og hjemme: Det kongelige danske Landhusholdningsselskab, Det kongelige medicinske Selskab, Det skandinaviske Litteraturselskab, Selskabet for Naturlærens Udbredelse, Det kongelige nordiske Oldskriftsselskab, Det mineralogiske Societet i Jena og Videnskabernes Akademi i Livorno. 1813 blev han Ridder af Dannebrog, 1829 justitsråd og 1842 ved sit 50 års jubilæum som hofapoteker etatsråd. Til denne lejlighed forærede københavnske kolleger ham en pragtfuld vase med billeder af apoteket og af landstedet ved Frederiksdal.

Efter krigsårene holdt Gottfried delvis op med at være en offentlig personlighed. Han beholdt som ovenfor nævnt arbejdet i Sundhedskollegiet; men ellers ser det ud til, at apoteket og hjemmet i stadig højere grad har optaget ham.

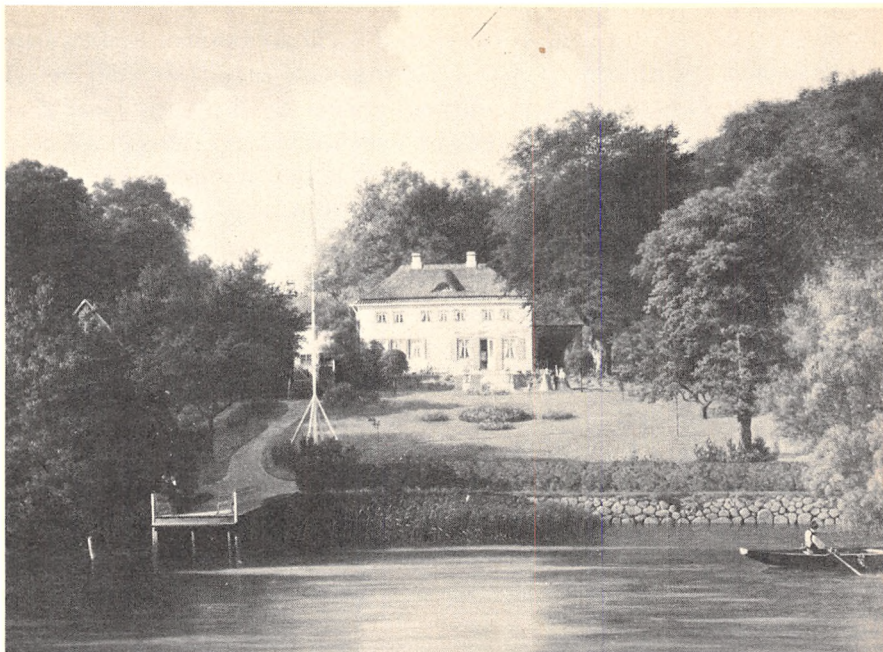

I 1796 købte Gottfried en gartnerenkebolig i Frederiksdal nord for Bagsværd sø. Senere udvidede han ejendommen noget, dels ved fæste 1805 af et område mellem to vejgrene mod nord, hvorved han fik facade til alfarvej, dels ved 1810 at købe afdøde brandmajor Boye Junges gård. Ca. 1840 satte Gottfried en etage på hovedbygningen, der i en brandtaksation fra 25. marts 1841 beskrives således: »En hovedbygning med enderne til øster og vester, 2 etager høj med stråtag, inddelt i 12 bjælkefag og indrettet med indgang til en forstue med 3 værelser, heri en kolonneovn, en havestue med udgang til haven, et køkken med skorsten og tilbehørende samt et kammer. Fra forstuen er en opgang af en trappe til 2den etage, hvori er indrettet en gang og 6 forskellige værelser samt en garderobe og en retirade. Fra gangen er en opgang af en trappe til loftet, hvilket er udi ét. Overalt i bygningen er engelske vinduer, fyldings- og glatte døre, planke- og bræddegulve, tildels gipsede og tildels bræddeløfter, gipsede vægge, som tildels er panelede og betrukne og tildels malede med lim- og kalkfarve, samt træværket, malet med oliefarve«. J. G. Burman Becker solgte 1856 ejendommen, der senere fik navnet Søro, til kammerherre Rogert Fønss, som igen 1864 solgte den videre til C. C. Burmeister fra Burmeister & Wain, hvis slægt endnu ejer den. Udsnit af maleri fra 1866 af Georg Emil Libert. (Byhistorisk Samling, Lyngby).

Tunghørheden har vel her spillet en betydelig rolle. Han uddannede 25 kandidater, og af disse fik de 24 bedste krakter til den farmaceutiske eksamen. Over halvdelen blev apotekere, og en stor del af disse igen havde ham at takke derfor – således at forstå, at han lånte dem penge til etableringen. Det sidste blev efterhånden en regel – for ikke at sige en ret, når »børneskoene« var trådt på hofapoteket.

I 1824, efter Colettes død tog far og børn for at komme sig lidt efter chokket på en rejse til Holsten, og to år senere sendtes Burman Becker ud på sin uddannelsesrejse i Europa. Hans breve hjem er meget morsomme, fordi de med hensyn til rejserute og oplevelser er så lig farens. Han omgikkes de fine og store

navne og lagde ingenlunde skjul på, at det fornøjede ham. Om det så var Baggese, traf han også ham – i Dresden. Hans blad i Burman Beckers stambog demonstrerer til fulde, at han var den samme som 37 år tidligere: »Jo almindeligere glemte, miskendte, forfulgte og forhånede jeg i den sidste epoke af mit liv har været i mit fædrelands hovedstad, jo dybere står indskrevet i mit hjerte de enkelte ædle danske, der er blevet den gamle Baggese venskabelig tro, og de håbefulde ynglinge, der i udlandet har værdisat på deres gennemrejse at besøge mig. Intet af disse fædrelandske besøge har livligere og mere kildrende frydet min bestandige hjemkærlighed end Deres, herlige, elskværdige søn af en af mine ældste elskede venner. Modtag denne hjertelige erklæring om den nu på tredje år legemlig højstsmertelig lidende, åndelig næsten forudsålige af fremmede trøstede og vederkvægede martyr. Omfavn i mit navn, fortræffelige Johan Gottfried Burman Becker Deres mig uforglemmelige far«⁷⁷. De havde set hinanden nogle gange i København, Gottfried og Jens Immanuel, som Baggese her kaldte sig, bl.a. hos Friederike Brun. Han og Sophie havde besøgt Beckers i al fald én gang i 1795, og i 1791 må de også have set hinanden, for han skrev da i Gottfrieds stambog: »Vi delte med hinanden fryd på fryd – hvor i naturens høje harmonier – kærnlandets alpers mange tryllerier – med tusind stemmer os tilråbte: Nyd!«⁷⁸

I Langensalza forelskede sønnen sig i en oberstdatter og var vist også nået til en forståelse med hende; men i den sidste ende ville hun ikke med til Danmark, så der blev ingen bukser af det skind. I Geneve opsøgte han prins Frederik (VII), blandt hvis hofstab var flere af familiens venner. Han kom til prinsens 18års fødselsdag 6. oktober, blev vel modtaget og var med til en larmende fest – og endnu én ca. tre uger senere. I Paris så han en del til P. A. Heiberg, der kaldte Gottfried en gammel bekendt. I øvrigt giver »hilsenerne« i sønnens breve adskillige navne til den »kreds«, der har været Colettes og Gottfrieds: H. C. Ørsted, kemikeren W. C. Zeise, mineralogen og zoologen Gregers Wad, historikeren Laurids Engelstoft, fabrikkdirektøren og industrihistorikeren O. J. Rawert, overhofmarskal A. W. Hauch m.fl. Ørsted var Burman Becker lidt bange for: »Hils også professor Ørsted, når du ser ham, men betro dig ej alt for meget til ham, thi han hører til et kleresi, som ej er til at lide på«. Rejsen var god og udbytterig, som farens var det, men førte ikke til en apotekerkarriere. Den blev gennemført uden økonomiske bekymringer: »Du fragst mich, wie ich die Reisekosten bestritten habe, dies ist wohl kein Kunst, wenn man einen so freigebigen Unterstützer hat, wie du bist, lieber Vater«⁷⁹.

I 1833 tog Gottfried selv på en rejse – en mindre rejse – til Tyskland. Han var ledsaget af den 25årige cand.theol., senere præst og historiker Peter Willemoes Becker, bror Eriks ældste søn. 1837 var han endnu en gang i Norge, hvor Burman Beckers anden kone var med ham.

Da cand.pharm., senere apoteker C. L. Erichsen i 1843 udgav den første »Pharmaceutisk Stat«, tilegnede han den Gottfried med højagtelse og hengi-

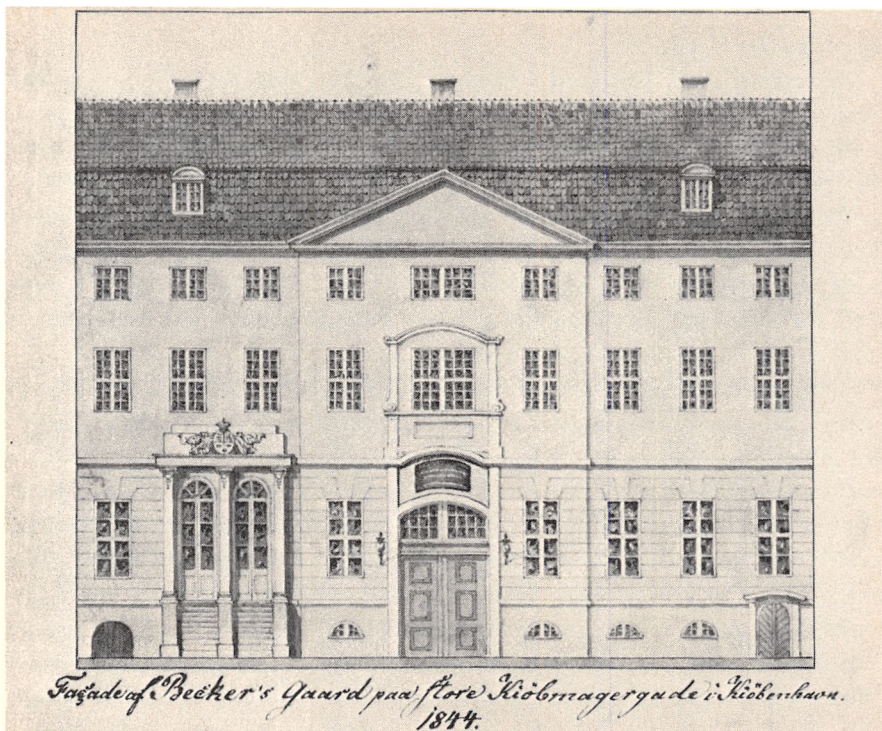

Foruden at være uddannet farmaceut og historiker synes J. G. Burman Becker også at have været en habil tegner. Her har han 1844 gengivet Elefantapotekets imponerende facade Købmagergade 9, som den tog sig ud efter hofarkitekt Andreas Kirkerups ombygning 1791-92. Indgangen til selve apoteket var ad trappen til venstre. Forhuset led ingen skade under det engelske bombardement 2.-5. september 1807. (Det kgl. Bibliotek, Ny kgl. Samling 371c).

venhed. Samme år opgav Gottfried hofapoteket til fordel for sønnen; men der er lidt bittert i, at det ikke helt foregik med samme højagtelse og hengivenhed. Der er ingen tvivl om, at han gik for sent – for han gik tvunget af sine legemlige og åndelige svagheder. Han holdt sønnen smukt med penge, men gav ham aldrig ansvar og selvstændighed, ikke engang da han selv blev synlig svækket. Burman Becker nærrede megen sønlig ærbødighed for faren, men hans søn igen antyder i en biografi, at han også var svag. Han kalder det »mangel på bestemthed ligeoverfor faren«. Hofapoteker blev han – i 1½ år godt og vel. 21. juni 1845 døde Gottfried af vattersot – 3. oktober solgte sønnen Elefantapoteket. Angiveligt fordi det ikke mere var, hvad det havde været: hofleverancerne var formindsket betydeligt, konkurrencen var øget, og beliggenheden var dårlig. Sønnen gjorde det næppe noget. Arven efter faren og salget af apoteket satte ham i stand til at »trække sig tilbage til privatlivet«, og det var ikke så ilde, for

han havde i virkeligheden andre interesser. Han tilbragte resten af livet som historiker og forfatter⁸⁰.

Mindetalen over Gottfried i Farmaceutisk Forening holdt C. L. Erichsen. Han sagde i et af de sidste afsnit: »Ville vi samle de enkelte ovenfor adspredte træk af hans karakter, vil det vise sig, at han besad en sjælden livlighed, bevægelighed i ånden, stedse henvendt på at fremme alt, hvad der var ædelt og godt. Endvidere besad han en stor åbenhed, oprigtighed og lige upartisk adfærd imod alle, hvilken vel stundom blev miskendt, hvortil ej lidet bidrog hans naturlige heftighed og let opbrusende vrede; men denne var altid af kort varighed, thi i næste øjeblik var han igen beredt til at række hånden til forsoning«⁸¹ – side af ham, som kilderne ikke beretter om.

Gottfried Becker hører ikke til historiens store. Men han var en typisk borger af rationalismens tidsalder. Umådelig flittig, videbegærlig, som yngre nysgerrig for alt nyt inden for sit fag og sine interesser, en mand af betydning i sin by og for sin stand. De fleste træk til sin karakteristiske leverede han i sin ungdom. De var enkle, ukomplicerede og charmerende i deres glade tillid! På valsen var han en livsnyder og livskunstner af rang, selv om han aldrig glemte sine egentlige mål. Senere blev han tung, næsten firkantet i skikkelse og tankesæt. Men i virkeligheden var han længe den samme som ham, der travede Europa igennem i rød frakke og med sabel. Nærmere end de strejf, han selv og andre har givet fra disse år, kommer man ham næppe som menneske. Lad da dem være de bedste.

NOTER OG HENVISNINGER

Hovedgrundlaget for nærværende arbejde er det store Beckerske familiearkiv, der rummer breve og optegnelser fra mange grene af familien og fra indgiftede familier, alt for perioden fra omkring 1700 til de nærmeste år efter 2. verdenskrig. Arkivet opbevares hos civilingeniør, dr.techn. Peter W. Becker, Spurveskjul 6, 2000 København F.

1. Familiearkivet: Genealogisk-biografiske efterretninger om familien Becker, samlede og skrevne af Joh. Gottfried Burman Becker (håndskrift) 1842, 1 ff.
2. J. G. Burman Becker: Geschlechts-Register der Familie Becker und dahin gehörige Nachrichten, 1847, 3.
3. Note 2 6–7.
4. J. G. Burman Becker: Hof- og rejseapoteker Johan Gottfried Beckers levnet, 1864, 16–17.
5. Erindringer om Gottfried Becker, kgl. hof-, rejse- og feltapoteker; tildels efter hans egenhændige optegnelser ved J. G. Burman Becker, 1868.
6. Torm var et typisk eksempel på den i tiden herskende lakajisme – høje embeder som belønning til velkjente folk; men i hans tilfælde ser det nu ud til ikke at have været så gal en disposition, som ellers kendes fra andre tilfælde. Torm, der blev etatsråd, var en udmærket embedsmand.
7. Familiearkivet.
8. Familiearkivet: Afskrift af en tælling i anledning af ekstraskatten 1762, da en krig med Rusland truede.

9. Om disse spil se J. Chr. Melbye: Ny og fuldstændig dansk spillebog, 1786, 109ff og 207ff.
10. De fleste detaljer fra hjemmet stammer fra Ny kgl.Saml. 1984ⁱⁱ, 4^o, Det kongelige Bibliotek: J. G. Burman Becker: Familieanekdoter og optegnelser.
11. Familiearkivet: Brev af 15. juli 1796. Erik og Agathe blev gift året efter. Hun døde 1806, hvorefter han i 1807 ægtede en søster til søhelten Peter Willemoes.
12. Af Anna Christine Beckers (født Torm) dagbog. Ved J. G. Burman Becker, 1870.
13. Eiler Nystrøm: Fra Nordsjællands Øresundskyst, 1938, 342f. Om gården i 19. årh. se Gunnar Sandfeld: Søllerød som det var engang III, 1975, 56ff.
14. Luxdorps Dagbøger II, 1928, 264 (1. nov. 1782) og 318 (19. sep. 1784).
15. Note 14 101 (22 feb. 1777).
16. Note 13 Nystrøm 602, Sandfeld 221 samt Hans Neerbek: Bolle Villum Luxdorff, i Søllerødbogen 1958, 172.
17. Otto Mackeprang: De gamle gadenavne, i Historiske Meddelelser om København 4.r. III, 1951–54, 93.
18. Note 16 Neerbek 173.
19. Petersens anfarb., 1902, 10.
20. Note 10 21v.
21. Familiearkivet: Brev til GB af 26. jan. 1826.
22. Minerva 1789 177–209, 1792 87–103 og 199–214.
23. Familiearkivet: Originaldagbogen.
24. Detaljerne om oplevelserne med Karamsin her efter N. M. Karamsin: Letters of a Russian Traveller 1789–1790 (oversat og forkortet af Florence Jonas), 1957, passim.
25. Familiearkivet: F.eks. brev til faren fra Bern af 9. okt. og til moren fra Geneve af 5. nov. 1789.
26. C. W. Smith: Russisk litteraturhistorie fra Peter den Stores tid til begyndelsen af dette århundrede, 1882, 433.
27. Note 24 121ff.
28. Note 26 434.
29. August Baggesen: Jens Baggesens Biografi I, 1843, 244. Jens Baggesen: Poetiske Skrifter II, I Labyrinten eller Digtervandringen II. II Labyrintens Fortsættelse I. og 2. afsn., 1847, 229. Note 19 10.
30. Note 29 August Baggesen 248–49.
31. Note 29 Poetiske Skrifter 257.
32. Louis Bobé og Carl Dumreicher: Gemt og glemmt. Minder fra gamle Dage II, 1916, afsn. Jens Baggesen 44f.
33. Her efter Axel Pontoppidan: Adam Gottlob Detlev Greve Moltke, 1939, 56.
34. Som note 32.
35. Note 33 57.
36. Note 32 55 og Familiearkivet: Dagbogen.
37. Richard Petersen a.a. 10ff.
38. Note 32 56 og 58.
39. Note 32 68–69 og Richard Petersen 25.
40. Note 32 88.
41. Note 32 88–89.
42. Louis Bobé: Frederikke Brun og hendes kreds ude og hjemme, 1910, 68.
43. Her fra Familiearkivet: Gottfried Beckers Reise von Zürich, über Luzern, St. Gottard, Grimsel, Berner-Oberland, Thun nach Bern in Gesellschaft mit Karamsin, Baggesen und Moltke im Jahre 1789. Nach dem fast unleserlich gewordenen Original abgeschrieben von seinem Sohn Dr. Becker. – Det sidste er uforståeligt. Originalen lader sig sagtens læse, selv om Burman B's selvfølgelig er lettere.
44. Note 24 151, 165, 168.
45. Note 10 stk. 62 og note 24 168, 171, 180–81, 226f og 255.
46. Note 10 27v.
47. Familiearkivet: Brev fra Rinkenæs i Norge af 16. juli 1793 fra GB til Colette.
48. Familiearkivet: Brev fra Kbh. af 12. sep. 1791 fra GB til Colette.
49. Familiearkivet: Brev af 1791 uden dato og sted fra GB til Colette.
50. Familiearkivet: Brev fra Göteborg af 11. juni og fra Christiania af 28. juni.
51. Familiearkivet: Brev fra Christiania af 5. juli 1793.
52. Familiearkivet: Brev fra Bragenæs af 2. aug. 1793.
53. Note 10 stk. 57.
54. Note 47.
55. Familiearkivet: Brev af 18. feb. 1794.
56. Familiearkivet: Brev af 11. marts 1794.
57. Note 10 stk. 58.
58. Familiearkivet.
59. Som note 57.

60. Som note 57.
61. Note 13 Nystrøm 535–36.
62. Note 10 stk. 60.
63. Familiearkivet.
64. Familiearkivet.
65. J. G. Burman Becker: Efterretninger om Familien Baden, 1875, 24f.
66. Familiearkivet: Sagen Nicolette Adriane Becker f. Burman 1774–1824.
67. Anf. tidsskr. 346–52.
68. Rigsarkivet: Kbh. Universitets arkiv. Konsistorium, Cirkularia 1794/95, KU 12 05 53: Skr. fra Da.Kancelli 18. apr. 1795 og cirk. 20. apr. s.a.
69. E. A. Scharling: Bidrag til at oplyse de forhold, under hvilke kemien har været dyrket i Danmark, i Indbydelseskraft til Københavns Universitets Årsfest til Erindring om Kirkens Reformation, 1857, 65, 67, 69–70.
70. Rigsarkivet: Danske Kancelli. Forskellige institutioner. Direktionen for universitetet og de lærde skoler: Forestilling nr. 39 1806.
71. C. L. Erichsens nekrolog i Archiv for Pharmacie II, 1845, 620.
72. Note 70.
73. Rigsarkivet: Sundhedskollegiets kopibog 1803–07, 1808–11.
74. E. Dam: Den danske Medicinalprovideringskommission 1808–14, i Farmaceutisk Tidende 1904 256, 268, 331–33 og 415.
75. Den danske Medicinallovgivning I, 1833, 524ff.
76. Efterretninger fra Selskabet for indenlandsk Kunstflid 1810–11, 417–19.
77. Familiearkivet: 23 juni 1826.
78. H. Trier: Jens Baggesen og udgivelsen af hans første bog, i Historiske Meddelelser om København IV, 1913–15, 337–38.
79. Familiearkivet: Breve fra sønnen af 24. juni, 24. juli, 7. okt., 10. dec. 1826; 24. jan., 6. maj, 16. maj 1827; 19. feb. 1828.
80. Dr.philos. J. G. Burman Becker, i Archiv for Pharmaci og teknisk Chemi 1882, 251ff.
81. Note 71 622.

Til udgivelse af foranstående biografi er der modtaget økonomisk støtte fra Alfred Goods Personalhistoriske Fond, som Samfundet hermed bringer sin hjerteligste tak.

Finn H. Lauridsen, f. 1922, overarkivar, cand.mag., siden 1979 leder af Erhvervsarkivet i Århus. Har skrevet en lang række bidrag fortrinsvis til Århus' erhvervs- og personalhistorie. Formand for Historisk Samfund for Århus Stift. Adresse: Carit Etlarsvej 60, 8230 Åbyhøj.

Moth – Tanch

Af

Torben Glahn

Stamtavlen i Danmarks Adels Aarboeg 1958/59 over den adlede slægt Moth bygger for stamfaderen amtmand Poul Moths og hans børns vedkommende naturligt nok i første række på Moths sønnesøn vicegeneralguvernør Fr. Chr. Moths oplysninger. Men man har ikke tænkt på at undersøge kirkebøgerne fra Sorø, hvor Moth var amtmand og boede en lang årrække. Selv om kirkebogsindførslerne desværre mangler fra ca. 1701–1709, så finder man dog enkelte korrigerende oplysninger om Moths børn i de eksisterende kirkebøger. Der er således følgende supplerende oplysninger (her med henvisning til Adelsårboegens personsignaturer):

23d *Jens* døbt 5.10.1695. (Vel det »salig barn« af Poul Moth, der 3.2.1698 blev begravet i Nicolai kirke, København)¹.

23e *Christian Ulrik* døbt 12.4.1697. (Han må sikkert tillige være identisk med 23f *Ulrik Christian*. Det må også være ham (eller Jens), der 22.12.1698 blev begravet i Sorø og da betegnes som Moths »lille søn«).

23h-i ses ikke, derimod *Hans* døbt 11.1.1700.

Adelsårbogen opgiver, at *Poul Moth* døde mellem 1700 og 1715. Louis Bobé anfører i sin bog om Petri Kirke, 1925, s. 449 (uden kildeangivelse), at han døde 1.7.1710. Det skal nok være rigtigt, for 7.7.1710 fik enken tilladelse til at lade begravelsen foregå om aftenen². Men når Adelsårbogen opgiver enkens begravelse til 16.4.1715 og dermed følger Bobé, som i sine uddrag af Petri kirkes begravelsesregnskaber³ identificerer Moths enke *Margrethe Poggenberg* med »Justitzraht Moths Witwe«, er det ikke rigtigt. Det fremgår f.eks. af den kendsgerning, at amtmandsenken i 1717, altså to år senere, fik tilladelse til at lade datteren Christina Amalies lig overføre fra Nicolai til Petri Kirke. Det var 9.12.1705 »hidført fra Sorø og nedsat i Nicolai kirkes gravhvelving nr. 2 sønden koret«. I stedet nedsattes her Poul Moths kiste, der 1710 var gravsat i »Alterets Gewölb«⁴.

Sandsynligvis er ovennævnte »Justitzraht Moths Witwe« snarere identisk med arkivar i tyske kancelli justitsråd Johan Moths enke Sibylle Amalie v. Sudermann⁵.

Amtmand Moths enke Margrethe Poggenberg giftede sig derimod igen. Det skete i Sorø 5.6.1719 og hendes ægtemand var kancelliråd *Hans Tanch*. Ægte-

skabet blev dog kun kortvarigt, allerede 24.9.1719 døde hun, bisattes i Sorø, men overførtes 18.10. til København.

Ret mange oplysninger om Hans Tanch er det ikke lykkedes at finde. Han var søn af ekvipagemester ved det ostindiske kompagni Jørgen Hansen og Sofie Amalie Tychhof⁶, fik bestalling som kancelliråd 1718⁷ og flyttede umiddelbart efter hustruens død ned til herregården Assendrup, som faderen havde i forpagtning⁸. Formentlig har faderen ladet ham assistere ved forpagtningen. I 1720 skænkede Tanch en altertavle til kirken i Aversi, det sogn hvori Assendrup lå, og to år senere forærede han en nu forsvundet oblatæske til nabosognet Herlufmagle kirke⁹, hvor broderen *Jens Tanch* var sognepræst¹⁰. Det vides at Hans Tanch i hvert fald stadig opholdt sig på Assendrup i 1728, hvor han omtales sammen med moderen¹¹. At han samme år tillige havde værelser stående i København (Laxegade, Østerkvarter 288) betyder formentlig kun, at han har haft en slags aftrædelsesværelse der¹².

8. januar 1743 meddeler sognepræsten til St. Mortens kirke i Næstved, Johan Henrich Schou, at Hans Tanch er død, og at skiftet vil blive holdt i præstegården »inden år og dag«. I juni samme år frasiger broderen Jens Tanch i Herlufmagle præstegård sig arv og gæld på moderens, søskendes og egne vegne. Noget skifte er dog ikke fundet^{12a}.

Om faderen ekvipagemester *Jørgen Hansen* ved man fra københavnske mandtal, at han i hvert tilfælde fra 1701–17 havde bopæl i det ostindiske kompagnis ejendom Strandgade 23, Christianshavn. Men meget tidligt betegnes han tillige som overinspektør for de Gyldenløveske godser og har åbenbart opholdt sig flere år ved herregården Lindenberg i Nordjylland, der som Assendrup tilhørte general Christian Gyldenløve og fra 1704 hans arvinger. Allerede 1702 var Jørgen Hansens datter *Abigael Kirstine Tanch* blevet gift med præsten *Jacob Meulengracht* i Nibe¹³, i hvis nærhed Lindenberg lå.

Ekvipagemesteren synes at have blandet sig temmelig meget i de kirkelige forhold, i hvert fald efter Nibe-borgernes mening, ja de beskyldte ham endog, som historikeren Carl Klitgaard siger, for at drive »prangeri med degne- og klokkerembedet« og for tillige at trække i snorene ved præsteembedets besættelse. Det forholdt sig nemlig sådan, at datteren, da hun mistede sin første præstemand, ægtede den næste, og da han døde den næste igen. Det var i og for sig ikke noget usædvanligt, men nu frygtede man for, hvad der så skulle ske. En besværing indsendt 1716 til kaldets patron taler tydeligt om deres frygt: »Ekvipagemester Jørgen Hansens datter har nu på 15 års tid haft 3de præster i dette kald, og vi tvivler ikke, der arbejdes på, hun altid som et appendix skal blive hængende, uagtet hvordan vi forsynes. Vi har efterretning om, at Jørgen Hansens søn Matthias Tanch allerede har kaldsbrev«¹⁴.

Klagen, der også indeholdt fordømmelse af Jørgen Hansens »usømmelige levned, udygtighed og slemme opførsel« hjalp ikke. *Peder Mathias Tanch* havde allerede to år tidligere fået ggl. konfirmation på Dorthea Krags (Christian

Gyldenløves enkes) kaldsbrev og blev 1716 præst i Nibe¹⁵. Om den malmstage, Jørgen Hansen skænkede Nibe kirke, har formildet Nipenserne er dog vist tvivlsomt¹⁶.

Hvornår Jørgen Hansen derpå har taget ophold på Assendrup (der også tilhørte de Gyldenløveske godser), vides ikke. Men allerede 29.11.1707 (og fornyet 29.7.1713) havde Dorthea Krag overladt ham Assendrup i forpagtning¹⁷, og hendes og Christian Gyldenløves søn lensgreve Christian Dannekiold-Samsøe havde 13.5.1725 påny oprettet forpagtningskontrakt med ham på et tidspunkt, hvor han selv opholdt sig på gården, hvor hans ældste datter iøvrigt blev født samme år¹⁸.

Ved grev Dannekiold-Samsøes død 1728 synes det, som om Dorthea Krags anden ægtefælle geheimeråd Hans Adolph Ahlefeldt til Bukhagen har prøvet at få lidt overblik over og skik på den betrængte økonomi ved de Gyldenløveske godser. Jørgen Hansen og en række forpagtere for de andre gårde blev indkaldt til birкетинget for at få deres ansættelsesforhold nøjere undersøgt.

Ved den lejlighed optrådte man ret udfordrende overfor Jørgen Hansen, ja forment ham endog adgang til Assendrup, mens undersøgelsen stod på, så han måtte indlogere sig hos sin søn, præsten i Herlufmagle. Hvordan det endte synes ikke at fremgå af justitsprotokollerne. Jørgen Hansen var blevet en gammel mand og anfører selv, at det var på grund af alder, han måtte ty til en højesteretsadvokats bistand mod beskyldningerne¹⁹. Hans videre skæbne er ukendt.

Jørgen Hansen havde i hvert fald yderligere en søn: *Christian Jørgensen Tanch*. Han var officer og tog 1726 sin afsked som kaptajn og kompagnichef ved dragonerne^{19a}.

Tilbage står at berette om datteren *Abigael Kirstine Tanch*. Hun var som nævnt flere gange gift, først med *Jørgen Meulengracht*, der døde 1706, derpå med *Jens Svane*, som døde 1711 og tredie gang med *Jes Lassen*²⁰, død 1716, alle tre præster i Nibe. Mens det sidste ægteskab var barnløst, havde hun tre børn med Meulengracht: *Jørgen*, *Cecilie Sofie* og *Jacobi Dorete*²¹ og i det andet ægteskab tre døtre, hvoraf man kender navnene på to, der endnu levede 1726: *Kirsten Svane* født ca. 1709 og *Mette Marie Svane* født ca. 1710²². Efter den tredie mands død flyttede Abigael Tanch til Sorø²³. Hun havde i august 1717 fået kongeligt tilsagn om, at hendes ældste søn Jørgen Meulengracht, født 6.11.1702, kunne optages på den soranske skole, og her gik han da også til han 1721 blev student. 1723 blev han cand.teol. og året efter tog han homolitisk prøve, men derefter taber man sporet af ham²⁴.

I 1719 boede moderen Abigael Kirstine hos sin fader på Assendrup og var da ejer af et jordstykke i Skjold sogn, Bjærge herred²⁵. Det vides, at hun 1726 var gift for fjerde gang og da med løjtnant *Christian Henrik Qveccius*²². Sandsynligvis er *Dorte Sofie Qveccius*, der blev begravet i Vrejlev 6.4.1751 26 år gammel og da betegnet som Qveccius' ældste datter, født i ægteskabet med Abigael Tanch.

Det samme gælder provsten i Vrejlev Johan Henrik Hunsmanns enke *Magdalene Elisabeth Qveccius*, der blev begravet 29.12.1786 i Hjørring²⁶. Rimeligvis er det også i dette ægteskab løjtnant »Qvexius« datter Friderica Christina fødtes; hun blev døbt i Sorø kirke 24.4.1730.

Løjtnant Qveccius tjente ved grenaderkorpset på Sjælland, 1733 forsattes han som kaptajn til nordjydske nationale infanteriregiment. Han døde som major på Rosenlund og begravedes 18.5.1769 73 år gammel i Hellevad (Hjørring amt)²⁷.

Men hans hustru Abigael Kirstine Tanchs skæbne kan ikke følges længere end til 1730.

NOTER

1. Register til Nicolai kirkes begravelse (Stadsarkivet Kbh.). Samme sted ses det bekræftet at datteren Christiana Amalies lig 9.12.1705 blev ført til Nicolai kirke fra Sorø. Sammenlign Sjællandske Registre 12.12.1705 nr. 211.
2. Sjællandske Registre 7.6.1710 nr. 157.
3. Personalh. Tidsskr. 2 r. bd. 4 s. 23.
4. Politi- og kommercekollegiets missiveprotokol 3.7.1717 s. 323. – Danmarks kirker, København Nicolai kirke s. 581.
5. Adelsårbogen 1958/59 s. 11.
6. Wibergs præstehistorie bd. 2 s. 443.
7. Sjællandske registre 16.12.1718 nr. 235.
8. Indlæg i købstadsregnskaber fra Sorø 12.7.1721 og flere steder. Skiftet efter hustruen sluttede 31.1.1720. Iøvrigt vægrede Hans Tanch sig ved at betale skiftesalarium. (Sjællandske Tegnelser 1719–20 s. 384).
9. Danmarks Kirker, Præstø amt s. 600 og 623.
10. Gisselfeld justitsprotokol 1729 s. 183. Jens Tanch f. 1689, d. 1758. Sognepræst i Herlufmagle 1719, og 1751 i Rønne.
11. Gisselfeld justitsprotokol 1728 s. 144.
12. Københavns huse og indvaanere efter branden 1728, s. 152.
- 12a. Sjællands landstings skødeprotokol 1743 s. 585 og 604. Jeg skylder arkivsekretær Finn Andersen tak, fordi han har ledt mig på dette spor. Hans Tanch er hverken begravet i Næstved eller Aversi (hvorunder Assendrup lå). Muligvis er han begravet i broderens kirke Herlufmagle, men det kan ikke konstateres, fordi kirkebøgerne først findes fra 1773.
13. Viet i Frelsers kirke, Kbh. 4.1.1702.
14. Sagen er udførligt refereret i C. Klitgaards bog om Nibe, 1917 s. 228 flg.
15. Peder Mathias Thanch f. 1681 d. 1747. Han blev 1723 sognepræst i Bergen og fik løfte på bispestolen året efter, men det blev ikke til noget p.gr. af forskellige intriger.
16. Traps Danmark sidste udg. bd. 16 s. 921.
17. Gisselfeld justitsprotokol 1728 s. 155.
18. Samme kilde s. 147. – O. F. C. Rasmussen: Optegnelser om Gisselfeld, 1868 s. 382.
19. Gisselfeld justitsprotokoller s. 150, 161, 181 og flere steder. Her tituleres han ofte både Oberinspecteur og Kgl. Majstæts Zahlmeister.
- 19a. Arkivsekretær Finn Andersen har venligst henledt opmærksomheden på, at i Sjællands Landstings Panteprotokol 1719–27 s. 288–89, umiddelbart efter indførslen af et gældsbevis til greve Danneskjold-Samsø udstedt 18. juni 1725 af kancelliråd Hans Tanch, gengives ordlyden af en obligation udstedt 10. januar 1724 af broderen Christian Jørgensen Tanch (ligeledes til greven) for hvilken faderen Jørgen Hansen kautionerer. Christian Tanchs data (fødsels- og dødsår er ukendt) findes i Hirsch:

- Danske og norske officerer 1648–1814 (Kgl. Bibliotek).
20. I Wibergs præstehistorie kaldet Jes Pedersen (Jessen).
 21. Nævnt i Jes Lassens testamente 1714 (citeret i Nygaards jyske personalia (Rigsarkivet)).
 22. Børnene nævnes ved skiftet efter borgmester Thomas Svanes enke Kirsten Svigtenberg, hvor det tillige både oplyses, at Hans Tanch var børnenes formynder, og at Abigael Tanch var blevet gift fjerde gang, nu med løjtnant Qveccius. (Lundenæs-Bøvling amters skifteprotokol 1726–30, B8 nr. 1076. Delvis citeret i Nygårds jyske personalia, delvis venligst oplyst af Landsarkivet i Viborg).
 23. Klitgaards Nibe bys historie 1917 s. 227.
 24. T. Glahn: Soraner-Biografier 1586–1737. 1978 s. 242.
 25. Kronens skøder, bd. 4 s. 698.
 26. Nygaards jyske personalia.
 27. Samme kilde samt I. C. W. Hirsch: Danske og norske officerer, 1648–1814. (Kgl. Bibliotek).

Anmeldelser

Släkt-Forskar-Nytt. Udgivet af Föreningen för datorhjälp i släktforskningen. (ISSN 0349-4721). Hefte 1- , 1979- .

Karl Johan Roslund: Släktforskning i nordvästra Skåne och datorn som medium. Linköping 1981. 27 sider. Föreningen för datorhjälp i släktforskningen skrifter. Nr. 1. (ISSN 0349-6686). Sv. Kr. 25,00.

I efteråret 1979 dannedes i Linköping i Sverige en arbejdsgruppe, der ønskede at undersøge mulighederne for at anvende datamaskiner i slægtsforskningen. I 1980 omdannedes arbejdsgruppen til Föreningen för datorhjälp i släktforskningen (dator=datamaskine), som nu (juni 1981) har ca. 100 medlemmer.

Foreningens formål er at »undersøge og udvikle mulighederne for at udnytte datamaskiner i slægtsforskningen, at udbrede kendskab hertil samt i øvrigt at stimulere slægtsforskningen«.

Siden 1979 har arbejdsgruppen (senere foreningen) udgivet sit eget tidsskrift med titlen *Släkt-Forskar-Nytt* (SFN). Hidtil er der udkommet 6 numre, hvert på 8-30 dupliserede sider, ialt tilsammen ca. 150 sider. Endvidere har foreningen påbegyndt udsendelsen af en skriftserie, hvoraf det første hefte foreligger.

Hvorfor skal man anvende datamaskiner i slægtsforskningen? Svaret herpå giver foreningens formand Lars Blomberg (SFN. Nr. 1, 1979 og nr. 4, 1980). Når først de genealogiske oplysninger er indlæst i datamaskinen, kan de bearbejdes på mange forskellige måder. Man får mulighed for at sortere sine data efter forskellige kriterier og få dem skrevet ud i overskuelig form. Alt for ofte viger en slægtsforsker tilbage for at renskrive resultaterne af sine undersøgelser, fordi han ved, at arbejdet skal gøres om, når supplerende oplysninger foreligger. Med datamaskinen bliver dette anderledes. Så snart de ny oplysninger er indlæst, kan man med datamaskinens hjælp skrive et eller flere eksemplarer ud med de ny oplysninger sat ind på de rigtige steder. Og der sker ingen fejl ved gentagne udskrifter. Blomberg kan endda vælge at få skrevet sine data ud med svensk eller engelsk tekst (af hensyn til slægten i U.S.A. Med datamaskinens hjælp bliver det en let sag at fremstille f.eks. navneregistre. Endelig kan maskinerne programmeres til at skrive ane- eller efterslægtstavler ud for en hvilken som helst person i materialet. På grund af arbejdets omfang plejer slægtsforskeren at nøjes med at vælge en enkelt person ud som proband.

Bliver slægtsforskerens arbejde så overflødig? Aldeles ikke. Når det gælder om at forbinde forskellige dele af materialet, at få nye ideer, at opstille og efterprøve hypoteser, at læse ældre tiders skrift, så kan datamaskinen *ikke* anvendes. Men datamaskinen befrier slægtsforskeren for en masse tidskrævende rutinearbejde og giver ham dermed tid til den mere interessante del af slægtsforskningsarbejdet.

Foreningen har taget flere opgaver op. Den er nået længst med fremstilling af personregistre til kirkebøger, dels har man udarbejdet en fortegnelse over de kirkebøger, hvortil der allerede foreligger registre (denne er imponerende lang. En tilsvarende eksisterer vist ikke i Danmark?), dels har man udarbejdet programmer for datamaskinen ABC80, så man kan indtaste oplysninger fra f.eks. en fotokopi eller mikrofilmkopi af kirkebøger direkte i datamaskinens hukommelse. Når dette er gjort, kan man ved at skrive det indtastede ud »genskabe« kirkebogen i en letlæselig form, og man kan fremstille registre af mange forskellige slags, f.eks. over børn, fædre, mødre (ordnet efter såvel fornavn som efternavn), stednavne og faddere. Denne afsluttende del af arbejdet må dog på grund af de store datamængder udføres på en større datamaskine. Dette arbejde er allerede gennemført for

to sogne (35.000 navne) og de færdige registre kan købes på mikrofiche (mikrofilmkort) hos foreningen. Tænk, hvis ens yndlingsogn lå i Sverige!

I forbindelse med dette arbejde opstår naturligt problemer vedrørende normalisering (standardisering) af personnavne. Hvornår er to navneformer to forskellige navne og hvornår blot to variationer af det samme navn? En række artikler er viet til dette emne.

En anden af foreningens opgaver er at undersøge, hvordan man bedst kan benytte datamaskinen til behandling af oplysninger om hele slægter, f.eks. ens egen. Lars Blomberg (SFN. Nr. 4, 1980) har beskrevet sit system for fremstilling af ane- og efterslægtstavler på en større datamaskine. (Tilsvarende programmer har man endnu ikke udarbejdet for ABC80). Programmet kan efter ønske skrive en efterslægtstavle ud efter indrykningssystemet eller efter tabelsystemet, og man kan selv bestemme mængden af oplysninger, der skal modtages, og naturligvis også antallet af eksemplarer.

Det er lykkedes for foreningen at få et samarbejde i gang med de demografiske databaser (Umeå, Stockholm), der er oprettet til brug for den videnskabelige forskning, og som indeholder genealogiske oplysninger om hundredtusinder af personer. Man synes positivt indstillet overfor at give oplysninger til slægtsforskere om personer i databaserne.

Udover artikler om anvendelse af datamaskiner i slægtsforskningen indeholder tidsskriftet også andet stof som foredrags- og mødereferater, boganmeldelser og indholdsoversigter for andre genealogiske tidsskrifter samt artikler om emner af almen interesse som f.eks. slægtsforskning i forskellige dele af Sverige («På Gotland ville det være morsomt at forske»), emigranter fra Sverige til U.S.A. og New Zealand og om undervisning i slægtsforskning i skolen (i klassens time). Disse få emner skal blot antyde bredden af indholdet. Flere artikler handler om kirkebøger på mikrofiche. I Sverige er kirkebøger og folketællingslister nu ved at blive overført til mikrofiche og tilgængelige i denne form på arkivernes læsesale. Og det er muligt at købe kopier af disse mikrofiches (med 80–120 enkeltsider) for 5–10 svenske kroner pr. stk! Har man i det danske arkivvæsen gjort sig overvejelser i denne retning? Her er et punkt, hvor man gerne så efterligning af svenske forhold i Danmark.

Selv om tidsskriftet først og fremmest er samlingspunkt for slægtsforskere, der er interesserede i at anvende datamaskiner i slægtsforskningen, afspejler det også den store aktivitet der i øvrigt foregår i Sverige på slægtsforskningens område.

Roslunds skrift bygger på en tidligere artikel (SFN. Nr. 2, 1980). Cirka halvdelen består af en beskrivelse af hans anvendelse af datamaskinen ABC80 til at behandle genealogisk materiale (omkring 50.000 personer). Ved en snild kombination af familienumre og betegnelser for forældre og børn er det muligt at skrive personerne ud familievist. Det vises også, hvordan det er muligt at udskrive alfabetiske navneregistre og at udarbejde »forskningslister«, ordnet efter sogn og årstal, over, hvad man skal se efter næste gang, man kommer på arkivet. Det anvendte program er en »færdigkøbt« programsamling, der ikke oprindeligt var udarbejdet til slægtsforskningsformål, men til f.eks. kunderegister og lagerlister. Suppleret med nogle få af forfatterens egne programmer kommer det dog til at udgøre, hvad han betegner som et »universalprogram for slægtsforskning«. (Andre og ligeså fleksible systemer findes naturligvis, – også her i landet).

Foreningen er således ganske overordentlig aktiv, og dens tidsskrift, som er det eneste eksisterende om emnet slægtsforskning og databehandling, er nødvendig læsning for enhver, der ønsker at tage del i eller blot følge udviklingen på dette område.

Medlemskab og abonnement koster (1981) 40,00 sv. kr. per år. Henvendelse kan ske til foreningens sekretær, P. O. Bergman, Hjortronvägen 89, S-590 54, Sturefors, Sverige. *Roslunds* skrift kan bestilles samme sted.

Anmelderen vil gerne i kontakt med alle, der er interesserede i at indlede et tilsvarende samarbejde i Danmark.

Bennett Dyke og Warren T. Morrill (Udg.): Genealogical Demography. New York-London (Academic Press). 1980. 255 sider. (ISBN 0-12-226380-4).

Bogen er resultatet af et symposium i april 1979 i San Francisco. Mødedeltagerne var en lille gruppe forskere, der trods vidt forskellig baggrund alle var klar over, at der var opstået et nyt forskningsfelt, som kunne betegnes som genealogisk demografi.

Fælles for området er, at det beskæftiger sig med såvel hele befolkningen som med de enkelte individer i denne og med disses genealogiske forbindelser og deres fødsel, død og vielser. Endvidere er det karakteristisk, at de datamængder, der skal bearbejdes, er så store, at det er nødvendigt at anvende datamaskiner.

Bogen beskriver en række typiske familierekonstitutioner, d.v.s. undersøgelser over den genealogiske sammenhæng mellem individerne i forskellige befolkninger, deres frugtbarhedsforhold m.v. Et par artikler drejer sig specielt om de datamaskineprogrammer, der ligger til grund for bearbejdelsen af sådanne materialer.

Mark H. Skolnick skriver om den genealogiske database i Utah, der nu omfatter ca. en million personer og som danner grundlag for forskellige undersøgelser af medicinsk og arvebiologisk art.

At omfattende efterslægtskabstavler også kan anvendes som udgangspunkt for historisk-demografiske undersøgelser påvises af Adams og Kasakoff (University of South Carolina) på grundlag af 3 store slægter fra Massachusetts.

Et arbejde, der burde læses af enhver genealog, er Wachers artikel om antallet af forfædre ved normannernes erobring af England. På grundlag af en række beregninger kommer han til det forbløffende resultat, at en nulevende englænder gennemsnitligt nedstammer fra 85% af den befolkning, der levede på de britiske øer omkring 1066. Dette gælder for ethvert individ, blot drejer det sig ikke om de samme 85%, men om et andet udsnit af den daværende befolkning. Det lyder ret fantastisk, men forfatterens argumentation virker meget overbevisende.

Bogen giver et godt indtryk af et nyt og meget omfattende forskningsfelt, hvor genealogiske metoder er grundlaget for alle undersøgelser. Den må derfor være af interesse for mange af dette tidsskrift læsere.

K. Albertsen

Vello Helk: Stambøger i Det kongelige Bibliotek før 1800. Fire afhandlinger udgivet af Det kongelige Bibliotek 1980. 160 sider, rigt illustreret. Kr. 41,00 + moms.

Det kgl. Bibliotek ejer en også internationalt set betydelig og bemærkelsesværdig samling stambøger. Overarkivar i Rigsarkivet, dr. phil. Vello Helk publicerede i bibliotekets årbog »Fund og Forskning« XXI–XXIV, 1974–80, systematiske oversigter over stambøgerne, der er behandlet i kronologiske afsnit begyndende med det 16. årh. og indtil år 1800, ialt ca. 400 fuldstændige eller fragmentarisk bevarede stambøger. De fire afhandlinger er nu af Det kgl. Bibliotek udgivet samlet i en publikation med titlen »Stambøger i Det kongelige Bibliotek før 1800«.

Stambøgerne vinder frem efter reformationen og fænomenet synes at være opstået i det protestantiske Tysklands mange universitetsbyer. Stambogen blev en rejsejournal for unge kavalere på studieophold udenlands, senere havde rejsende diplomater og soldater en stambog med i det fremmede, og til sidst gjorde samfundets top, fyrsterne, men også fattige studenter og omslakkede præster brug af denne form for mindebog. I løbet af det 19. årh. forvandlede stambøgerne til poesibøger.

Blandt indførslerne træffer man fyrsters og højadeliges navne, som man kunne prale med, men

ellers universitetslæreres og studiekammeraters velmenende, formanende eller humoristiske bemærkninger, sommetider på vers. Stambøgernes oplysninger om personer, studiested og opholdsdatoer supplerer universitetsmatriklerne på fortræffelig vis, idet stambogsindførslerne indicerer studierne længde og tillige giver et indtryk af det miljø, studenterne færdedes i på fremmede steder. 1700-tallets stambøger vidner om bekendtskabskredse og følelsesfulde venskaber. En del af dem har tilhørt kvinder. Undertiden indeholder stambøgerne tegninger af stor kunstnerisk, topografisk og kulturhistorisk interesse. Adskillige indførsler er ledsaget af en sirligt udført våbentegning.

Vello Helk har forsynet sine oversigter med udførlige indledninger, hvori han gør grundigt rede for stambøgernes generelle indhold inden for den pågældende periode og desuden karakteriserer hver enkelt stambog. I sin behandling af det store og ikke altid let læselige materiale afslører han en kolossal indlevels- og fortolkningsevne. Hver oversigt afsluttes med en fuldstændig fortegnelse over periodens stambøger med angivelse af ejerens navn og vigtigste data, antallet af indførsler, våbentegninger og andre illustrationer, dateringsmarginaler, forekommende stednavne, stambogens proveniens og nuværende anbringelse samt eventuelle litteraturhenvisninger.

Nils G. Bartholdy

Liv Jesson: Biografisk skuespillerleksikon. Norske, danske og svenske skuespillere på norske scener, særlig på 1800-tallet. Universitetsforlaget Oslo, Bergen, Tromsø 1981, 196 s. nKr. 158,00.

Det foreliggende biografiske opslagsværk, som udfylder et stort savn ikke bare i Norge men også i Danmark, omfatter ca. 1600 skuespillerbiografier over kunstnere, som har optrådt på norske scener og som har debuteret før ca. 1910. Det er en kendt sag, at omrejsende kunstnere biografisk set er noget af det vanskeligste for en personalhistoriker at få hold på som tænkes kan. Navnene kan være forandrede, alderen forvansket, og de hyppige rejser medvirker til at gøre kildematerialet vanskeligt tilgængeligt. Det er derfor meget prisværdigt, at den norske teaterhistoriker og biograf Liv Jesson har taget denne opgave op og med sit foreliggende værk gjort en lang række oplysninger tilgængelige for forskerne. At der må være både fejl og mangler, siger sig selv, men det overskygges i meget høj grad af det faktum, at der her er skabt et grundmateriale, som personalhistorikerne i de respektive lande kan bygge videre på. Da de norske scener i lange perioder var stærkt præget af danske skuespillere, ja undertiden direkte domineret af dem, har specielt danske teater- og personalhistorikere grund til at være Liv Jesson taknemmelig.

Det vil imidlertid være forkert at fortie, at der er mangler. Bl.a. synes forfatteren at have udeladt en lang række kunstnere, som det ikke har været hende muligt sikkert at identificere eller skaffe ret mange oplysninger om. Her ville den videre forskning have været bedre hjulpet med de forhåndenværende oplysninger, hvor få de end var. Ligeledes ville man gennem et register kunne have fundet mange interessante slægtsforbindelser, som nu kun ved tilfældig læsning dukker frem. I nogle tilfælde kunne dette måske også nok have været klaret ved en teksthenviisning, således f.eks. fra Dorothea Nielsine Severine (Doris) Bigum til Lars Peter Holst Wildenradt, da hans biografi er det eneste sted, hvor deres fælles datter, skuespillerinden Dorothea Amalie Wilhelmine Bigum nævnes. Men nok herom.

Under udarbejdelsen, der har strakt sig over 15 år, har Liv Jesson haft mange hjælpere, hvoraf især bør nævnes hendes mand Arnfinn Jesson, som bl.a. har læst sidste korrektur, da forfatterens syn efterhånden var blevet så svækket, at hun ikke kunne påtage sig dette. Blandt forfatterens danske forbundsfæller nævnes i forordet specielt politiassistent P. Porse, Århus, som gennem de sidste 3-4 år har suppleret med oplysninger fra danske arkiver. Fremtidige supplementter vil være meget nyttige og kunne vel mest praktisk offentliggøres i Norsk Slektshistorisk Tidsskrift og Perso-

nalhistorisk Tidsskrift. De vil i høj grad bygge på lejlighedsfund, hvoraf et allerede kan meddeles her. Ved et opslag i Ålborg Budolphi kirkebog i anden anledning blev det konstateret, at den norske skuespiller Georg Marius Asmundsen (1869–1907) om hvis første ægteskab Liv Jensson blot har »Gift l. med N. N.«, blev viet 14. nov. 1893 til skuespillerinden Camilla Caroline Kirstine Ellermann, f. 17. apr. 1876, som datter af glarmester Jørgen Chr. E. og hustru Ane Marie Christine Klim. At en sådan oplysning skulle være fundet ved systematisk arbejde, vil ingen med rimelighed kunne forvente eller forlange, men at der er fremskaffet så mange oplysninger til dette leksikon, som der vitterligt er, er intet mindre end en bedrift, som man må lykønske forfatteren med.

Hans H. Worsøe

L. S. Ravn: Træk af folkeskolens historie i Nordslesvig 1864–1920. Udgivet af Historisk Samfund for Sønderjylland, 206 s. medlemspris 40 kr. + porto (Normalpris 60 kr.). 1981.

Fhv. stadsskoleinspektør L. S. Ravn vil være tidsskriftets læsere bekendt, især p.g.a. de to værker »Danskuddannede folkeskolelærere i Nordslesvig under preussisk styre« (1965) og hovedværket »Lærerne i Nordslesvig ca. 1814–1920« (1977) begge udgivet af Historisk Samfund for Sønderjylland. Ravn er en af de få tilbageværende, som ikke blot har gået i tysk skole og er uddannet som lærer i den tyske tid, men som også efter første verdenskrig og inden Genforeningen nåede at undervise i den tyske folkeskole i Nordslesvig. Han har således et enestående førstehåndskendskab til sit stof, som er udnyttet i den nye publikation »Træk af folkeskolens historie i Nordslesvig 1864–1920«. Der er denne gang ikke tale om et direkte personalhistorisk orienteret værk, og der skal derfor også kun netop gøres opmærksom på dens fremkomst, idet den er en letlæst og sober fremstilling af forholdene. Personalhistoriske oplysninger savnes dog ikke, således indeholder bogen en regulær stat over kredsskoleinspektørerne i Nordslesvig 1877–1919 (s. 120–23) og mange træk om enkeltpersoner. Billedmaterialet er for størstedelens vedkommende hentet i Historiske Samlinger for Sønderjylland på Landsarkivet i Åbenrå, hvis meget omfattende billedarkiv nok er værdt at være opmærksom på.

Hans H. Worsøe

Registrerede revisorer 1980. Kbh. 1980. Udg. af Dansk revisorforening, 286 sider. Kr. 153.

Foreningen af registrerede revisorer (Dansk revisorforening) har markeret 10-årsdagen for vedtagelse af Lov om registrerede revisorer af 27. maj 1970 til at udsende et opslagsværk over foreningens ca. 1450 medlemmer.

Der er ikke tale om en »stat« i samme forstand, som de der findes over en lang række andre fag, men om en fortegnelse over medlemmerne med angivelse af fødedata, fødested, uddannelse og adresse.

Værket henvender sig derfor kun til medlemmerne, idet de personalhistoriske oplysninger om forældre og ægtefæller m.m., som findes i tilsvarende værker, savnes.

Det må håbes, at foreningen når 2. udgave til sin tid skal udarbejdes, vil udvide sigtet med værket, således at også de personalhistoriske krav honoreres.

Finn H. Blødel

Erik Nørr: *Præst og administrator. Sognepræstens funktioner i lokalforvaltningen på landet fra 1800 til 1841*. Udgivet af Rigsarkivet og Gads forlag 1981. 559 sider, ill. Kr. 122,00.

Som 4. bind i serien *Administrationshistoriske studier* præsenteres Erik Nørres afhandling om sognepræstens andel i administrationen af forrige århundredes lokalsamfund.

Erik Nørr er cand. mag. et lic. theol. Han er uhyre produktiv såvel som forsker som skribent. 1979 udgav han *Det højere skolevæsen og kirken. Faget Religion i sidste halvdel af det 19. århundrede*, (Institut for kristendomskundskab ved Aarhus Universitet), 1980 *Latinskolens programmer 1840-1903. Bibliografi og billedfortegnelse* (Danmarks pædagogiske bibliotek) og i november 1981 udkommer *Latinskolens religionslærere 1853-1903* (Samfundet for dansk genealogi og Personalthistorie).

Præst og administrator er en meget detaljeret analyse af sognepræstens mange opgaver i bestyrelsen af skole- og fattigvæsenet samt en række andre lokaladministrative anliggender. Erik Nørr beskriver præstens verdslige rolle i lokalsamfundet, som den tager sig ud på baggrund af formelle bestemmelser, og sammenholder den med resultaterne af egne undersøgelser om præstens faktiske rolle, som den tegner sig i nogle udvalgte pastorater.

Udover at klarlægge sognepræstens del i behandlingen af lokalsamfundets verdslige sager, bringer bogen en række oplysninger om, hvilke andre myndigheder, der har for- eller efterbehandlet de sager, som sognepræsten beskæftigede sig med. Det er lærerigt for enhver arkivbenytter. Bogen indeholder et stort og rigt materiale om sognepræstens verdslige administration. Hovedafsnittene er *Præsten og skolen 1814-1841*, *Præsten og de fattige 1803-1841* og *Præstens øvrige funktioner i lokalforvaltningen* samt en *Sammenfattende konklusion*. Bogen henvender sig først og fremmest til de læsere, der interesserer sig for sognepræstens totale andel i verdslig lokaladministration, men i kraft af en udmærket indholdsfortegnelse lader bogen sig let anvende af læsere, som ønsker oplysning om enkelte dele af hans administrative opgaver.

Finn Andersen

Kommunearkiver: Lidémark, Bjæverskov, Volderslev-Gørslev 1842-1966, Borup-Kimmerslev, Ejby-Nr. Dalby 1842-1970. 1970 sammenlagt til *Skovbo Kommune*. 106 s.

Kommunearkiver: Fensmark-Rislev 1842-1966, Holme-Olstrup 1913-1966, Toksværd 1842-1970. 1970 sammenlagt til *Holmegård Kommune*. 82 s.

Kommunearkiver: Kongsted, Ulse, Vester Egede 1842-1962, Rønnede 1962-1970, Øster Egede 1850-1962, Dalby-Tureby 1842-1962, Sønder Dalby 1962-1970. 1970 sammenlagt til *Rønnede Kommune*. 170 s.

Registraturer, udgivet af Landsarkivet for Sjælland, Lolland-Falster og Bornholm. København, 1981. Pris pr. bind kr. 30,00 + moms.

Med udgivelsen af disse tre bind registraturer over landkommunalarkiver fra tidsrummet 1842-1970 har det sjællandske landsarkiv fulgt i det fynske landsarkivs fodspor, idet der herfra siden 1973 er udgivet en række landkommunalarkivregistraturer. Det må hilses med tilfredshed, at landsarkiverne gennem disse udgivelser overfor arkivernes benyttere demonstrerer, at de kommunalarkiver, der afleveres til det statslige arkivvæsen, behandles på linie med afleveringer fra statens egne lokalebøder, og der skal i den forbindelse udtrykkes et håb om, at også de jyske landsarkiver inden alt for længe må finde udvej for at komme i gang med udgivelsen af registraturer over de dertil afleverede kommunalarkiver. Det lader sig jo nemlig ikke skjule, at der i mange lokalhistorisk interesserede kredse findes en vis modvilje imod, at kommunalarkiverne afleveres til landsarkiver-

ne; men kan landsarkiverne gennem et energisk ordnings- og registreringsarbejde og udgivelsesprogram for registraturerne vise, at kommunalarkiverne bliver lettere tilgængelige på arkiverne end hjemme i kommunens kælder, så vil denne modvilje formentlig i ikke ringe grad formindskes.

For personalhistorikeren, hvis interesser hyppigt går på tværs af administrative grænser, er det under alle omstændigheder en fordel at have kommunalarkiverne samlet på et landsarkiv, nøjagtigt som tilfældet er med præste- og retsbetjentarkiverne. Tænk engang på, hvad det ville betyde for dansk slægtsforskning, hvis vi f.eks. på kirkebogsområdet havde tyske eller engelske tilstande, så man skulle ture rundt til provstikontorer eller til den enkelte sognepræst for at foretage kirkebogsundersøgelser! Af samme årsag er det helt oplagt i slægts- og personalhistorikernes interesse, at kommunearkiverne samles, ordnes og registreres relativt centralt og efter et ensartet skema.

For kommunalarkiverne indeholder jo et betydeligt materiale af slægts- og personalhistorisk interesse: Man kan heri konstatere, om en person havde valget til sognerådet, om valgtretten blev benyttet, og – i ældre tid – på hvem personen stemte. Man kan se, til hvilken skat en person blev ansat, om skatten blev betalt eller om personen måtte pantes; man kan se, om personen fik fattighjælp eller alderdomsunderstøttelse; var personen ejer af fast ejendom kan man se, hvad ejendommen blev vurderet til og hvad der skulle svares i ejendomsskat; og var personen medlem af sogneforstanderskab/sogneråd, lader det sig ofte gøre at komme lidt nærmere ind på livet af ham gennem sognerådernes forhandlingsprotokoller. For god ordens skyld bør det dog nævnes, at alt dette materiale er underkastet de sædvanlige tilgængelighedsfrister, d.v.s. 50 eller – for skatte- og socialarkivaliernes vedkommende – 80 år. På den anden side er det et ikke helt ubetydeligt materiale fra det 19. århundrede, som altså er tilgængeligt.

I overensstemmelse med det for alt arkivordningsarbejde grundlæggende proveniensprincip er de gamle sognekommuner behandlet i selvstændige afsnit indenfor hver registratur; når bindene hver omfatter én nutidig primærkommunes område skyldes det, at de gamle sognekommuners arkivalier er afleveret samlet til landsarkivet fra den ny primærkommune, som selvfølgelig »arvede« de gamle arkivalier ved kommunalreformen i 1970, og at det enkelte registraturbind herved får en rimelig størrelse – altså rent praktiske hensyn. Indenfor den enkelte sognekommune er arkivalierne registreret efter det modificerede Odder-system, som Landsarkivet for Fyn har udviklet; herefter inddeles sagerne i indtil 9 hovedgrupper (her er der kun benyttet 7), som hver kan inddeles i indtil 10 undergrupper. I hovedgruppe 3, skattevæsen, er undergruppe 30 således skatteligning, 31 skattebetaling og 38 udpantning for skatter. I en del tilfælde er der fra de saglige grupper henviset til bestemte arkivpakker med sognerådets journalsager under gruppe 10, hvilket sikrer, at den arkivbenytter, der er på jagt efter oplysninger om et bestemt emne, bliver ledt frem til alt relevant materiale.

I indledningen til hvert registraturbind er der skematisk redegjort for den kommunale udvikling i perioden 1842–1970 i det område, som registraturen omfatter, med adskillelser og sammenlægnings, af hvilke der i årenes løb har været adskillige; her kan man nok anke over, at man i disse i øvrigt udmærkede oversigter ikke har anført datoerne på de skrivelser, resolutioner og bekendtgørelser, ved hvilke ændringerne er foretaget; man kunne passende have anført, at disse oplysninger kan fås i *Danske Landkommuner 1842–1970*, udgivet af Landsarkivet for Nørrejylland ved Harry Christensen (Viborg, 1976). Til gengæld er der i hvert bind en nyttig – og med alle skyldige kildehenvisninger forsynet – tabel over befolkningsudviklingen i de behandlede kommuner i perioden 1840–1870.

Der er nok grund til at gøre opmærksom på, at registraturerne fortegner arkivalier fra kommunens administration af skolevæsenet, men ikke arkivalier fra kommunernes enkelte skoler, såsom klassedagbøger, eksamensprotokoller etc. Hvorfor dette materiale ikke er registreret (for det kan næppe tænkes, at disse arkivalier skulle være gået totalt tabt fra alle skoler i mere end ti landkommuner) skylder det sjællandske landsarkiv sine benyttede en forklaring på – ikke mindst personalhistorikeren, der ønsker at få oplysninger om enkeltpersoners skolegang og forhold i skolen. Tilsvarende gælder, at fattig- og socialudvalgenes arkivalier er registreret, men ikke arkiver fra enkelte kommunale fattiggårde, alderdomshjem m.m. Det kan i denne forbindelse nævnes, at der i den

modelregistratur, som i Landsarkivet for Nørrejylland er udarbejdet for landkommunalarkiver, er gjort plads til arkiver fra enkelte kommunale skoler og sociale institutioner.

I de landsdele, som dækkes af det sjællandske landsarkiv, findes efter kommunalreformen godt 100 primærkommuner. Landsarkivet har nu lagt ud med publikationen af registraturer over landkommunalarkiver fra tre af dem. Der skal her udtrykkes et ønske om, at landsarkivet må få mulighed og midler til at intensivere indsamlings-, ordnings- og registreringsarbejdet, så at alle landkommunalarkiver fra arkivets område kan blive publiceret i en hurtigere takt end de 30–40 år der ellers vil gå, såfremt der fortsat udarbejdes registraturer svarende til tre primærkommuners områder om året. For selv om den enkelte registratur er værdifuld i sig selv – og der er lagt godt og solidt ud – så øges dog værdien mangefold, når hele landsdeles og hele landets kommunalarkiver bliver gennemregistrerede og publicerede. I denne forbindelse kan peges på Carsten Egø Nielsens redegørelse for *Fynske Sognekommunearkiver til 1970* (udsendt som Arkivserien nr. 12, 1980), hvori gives en oversigt over det vigtigste protokolmateriale fra samtlige fynske sognekommuner, uanset om disses arkiver er afleveret til Landsarkivet i Odense; det drejer sig om forhandlingsprotokollerne fra sognerådene, fattigkommissionerne, socialudvalgene og skolekommissionerne. I erkendelse af, at det vil tage mange år, før alle landets kommunalarkiver er blevet gennemregistrerede, kunne man ønske sig oversigter à la Egø Nielsens udarbejdede også for det sjællandske og for det jyske område.

Jørgen Peder Clausager

Alfred Rubarth: Das Geschlecht Volkersen in Dänemark und Deutschland. Hamburg 1981, eget forlag. 61 sider. Kr. 35,00.

Slægten føres tilbage til underofficer Frederik Volkersen, der døde i Rødby 1764 hos sønnen Abraham Volkersen (1732–1802), der senere var præst i Kippinge på Falster. Som stamfader anføres ganske vist Claus Volkersen, der 1689–99 nævnes som officer i den kgl. danske livgarde, men forfatteren lægger ikke skjul på, at dokumentation for dennes familieforbindelse med nævnte Frederik Volkersen savnes.

Medlemmer af slægtens ældste generationer findes fortrinsvis i gejstligt miljø, mens der fra 5. generation ses en større såvel miljø- og erhvervsmæssig som geografisk spredning. I 5. generation ses også Niels Hendrik Volkersen (1820–93), der 1840 introducerede figuren Pierrot i København.

Slægtens stamtavle er for både den tyske og den danske del søgt ajourført indtil udgivelsestidspunktet. Den egentlige stamtavle indeholdes i bogens første 20 sider, mens resten forbeholdes ikke mindre end 20 tillæg med stamtavler over indgiftede familier som Boserup, Bruns, Conrad, Feilberg, Fliege, Gerber, Giese, Grossmann–Doerth, Heinemann, Lange, Mangelsdorff, Mondrup, Mølmark, Noer, Nørregaard, Ortmann, Ring, Rubarth, Schmehsahl, Sinding-Larsen m.fl.

Sidst i bogen findes litteraturliste, person- og stednavneregister samt oversigtstavle over slægten Volkersen.

Stamtavlen kan erhverves ved henvendelse til forfatteren Alfred Rubarth, Hummelsbütteler Landstr. 82, D-2000 Hamburg 63.

Finn Andersen

Orientering

Generalforsamling 1981

Mandag den 27. april 1981 afholdt Samfundet for dansk genealogi og Personalhistorie ordinær generalforsamling i Frederiksberg kommunebibliotekers foredragssal på Solbjergvej.

Formanden, arkivar, cand.mag. *Hans H. Worsøe* bød velkommen og foreslog på bestyrelsens vegne direktør, landsretssagfører *E. Friebling* valgt til dirigent, hvilket skete enstemmigt.

Efter at have fastslået generalforsamlingens lovlighed gav dirigenten ordet til formanden for aflægelse af bestyrelsens beretning, som gengives i sin helhed nedenfor. – Under diskussionen af beretningen påpegedes nødvendigheden af, at Personalhistorisk Tidsskrift fastholdt et niveau, der henvender sig til flest mulige, idet tidsskriftet er Samfundets væsentligste aktivitet og således afgørende for medlemstallet og økonomien. – Beretningen godkendtes enstemmigt.

Kassereren, ekspeditionssekretær *Finn H. Blædel* aflagde regnskabet for 1980. Dets opstilling er under indtryk af forrige års diskussion ændret, og såvel forsamlingen som forrige års kritikere påskønnede regnskabsformen og godkendte enstemmigt regnskabet. Regnskabet er aftrykt i Pht. 1981:1 side 102.

Til bestyrelsen genvalgte arkivar *Hans H. Worsøe* (formand), ekspeditionssekretær *Finn H. Blædel* (kasserer), arkivsekretær *Finn Andersen* (sekretær), arkivar *Nils G. Bartholdy*, kontorchef *Ida Dybdal*, fru *Lise Lund* og lektor *Knud Prange*. – Lektor *Georg Simon* ønskede ikke genvalg, og i stedet nyvalgte redaktør, cand.mag. *Sv. Cedergren Bech*.

Bestyrelsens forslag til nye love fremlagdes af *Finn H. Blædel*, der redegjorde for det forudgående arbejde. Lovudkastet var resultatet af et samarbejde med *Otto Bendixen*, og kun på et enkelt punkt var enighed ikke opnået, nemlig i spørgsmålet om valgperioden. Bestyrelsens forslag, som var udsendt til medlemmerne sammen med Pht. 1981:1, blev efter nogle af *Viggo Bertram* foreslåede ændringer (§ 4 *simpel* erstattet af *almindelig* og § 5 *almindelig* erstattet af *simpel*) vedtaget, mens nogle af *Georg Simon* stillede ændringsforslag blev forkastet. – De nye love skal nu endelig vedtages på en ekstraordinær generalforsamling, og de vil derefter blive offentliggjort i Personalhistorisk Tidsskrift.

Trafikkontrollør *S. E. Sørensen* bragte som formand for den nystiftede Sammenslutning af Slægts-historiske Foreninger en hilsen fra den nye Sammenslutning og udtalte ønsket om et godt og frugtbart samarbejde de to foreninger imellem.

Efter generalforsamlingen holdt *Hans H. Worsøe* foredrag om den nye navnelov og dens betydning for slægtsforskningen.

FA

Bestyrelsens beretning for året 1980/81

På generalforsamlingen 1980 rettedes der fra enkelte medlemmers side kritik mod Samfundets virksomhed, eller om man vil mangel på virksomhed, og det var derfor naturligt, at bestyrelsen på det første møde efter generalforsamlingen tog en debat om Samfundets fremtidige arbejde. Bestyrelsen har fundet det naturligt at indlede denne årsberetning med et kort referat heraf, da den giver

baggrunden for vore aktiviteter og er nøglen til forståelse af, hvad bestyrelsen har sat i gang, og hvad vi ikke har sat i gang. Indledningsvis vil bestyrelsen gerne slå fast, at det må være en klar forudsætning for Samfundets virke, at det er afpasset efter de givne forhold. Der vil således være en naturlig forskel mellem Samfundets virkefelt ved grundlæggelsen for 100 år siden og idag, og ligeledes på virkefeltet for 25 år siden, da der ikke eksisterede lokale slægtshistoriske foreninger, og idag, hvor store dele af landet er dækket af sådanne foreninger. Til forskel fra disse foreninger må Samfundet imidlertid lægge vægt på ikke kun det genealogiske men også det personalhistoriske studium, hvor vi er den eneste organisation. Selvom slægtshistorie er blevet en folkebevægelse kan vi ikke af den grund forsømme vort andet arbejdsfelt og udelukkende bruge vore kræfter på genealogien. Det er væsentligt for os at pointere sammenhængen mellem de to områder og fremme de grundlæggende studier indenfor begge områder og fremlægge resultater, der er af almen interesse og ikke kun begrænset til den enkeltes egen slægt eller til en enkelt lokalitet. Som landsdækkende organisation har vi en forpligtelse til at tage større opgaver op, som ikke eller kun vanskeligt lader sig løse på lokalt plan. Det vil i den forbindelse være nærliggende bl.a. at tænke på udgivelsen af skrifter og afholdelse af internationale kongresser og møder. Det er klart, at Persh. T. fortsat vil indtage den helt centrale stilling i Samfundets arbejde som det organ, hvorigennem viden om det genealogiske og personalhistoriske studium bliver formidlet til større kredse, og hvor både professionelle og fritidsforskere ved, at de kan søge med udbytte. Vi skal imidlertid også benytte os af andre formidlingsmuligheder – vi har således drøftet udgivelse af en særlig serie af hjælpemidler – ligesom vi fortsat vil lægge vægt på Samfundets spørgetjeneste, hvor man måske i højere grad end hidtil kan lade spørgsmål og svar indrykke i Persh. T., når de er af almen interesse. Til de mere rutinemæssige spørgsmål er det værdifuldt, at man har Hvem forsker Hvad, som Samfundet startede i 1969 og som vi siden 1972 har udgivet i samarbejde med de slægtshistoriske foreninger. Hvem forsker Hvad har hidtil økonomisk hvilet i sig selv og vil forhåbentlig også fremover gøre det, men selvom dette ikke skulle være tilfældet, mener vi, at bladet er af så stor værdi for vore medlemmer, at vi ikke vil give det fra os, og at det så vidt overhovedet muligt bør fortsætte med at udkomme. Jeg kan her tilføje, at efter vedtagelse på sidste generalforsamling har Samfundet udpeget sin ene revisor, Chr. Bjørn Jensen, til revisor af Hvem forsker Hvads regnskab.

Et andet punkt, hvor Samfundet bør gøre sin indflydelse gældende, er arbejdet for at opnå lettelser i studiet af genealogi og personalhistorie, og overfor myndigheder, der har med lovgivning og forvaltning at gøre, der har direkte berøringsflader til vort interesseområde. Bestyrelsen mener ikke, at Samfundet skal optræde som pressionsgruppe men snarere som formidler af kontakter, således at de genealogiske og personalhistoriske synspunkter kan blive kendt på rette tid og sted.

Spørgsmålet om afholdelse af foredragsmøder har også været diskuteret i bestyrelsen. For nogle år siden forsøgte man i samarbejde med de lokale slægtshistoriske foreninger at afholde fællesmøder i forskellige byer uden for Sjælland, man da det viste sig, at der højst kom 2-3 medlemmer, som ikke tillige var medlemmer af de lokale foreninger, blev denne virksomhed atter skrinlagt. Da der i mellemtiden også – og ikke uden positiv tilskyndelse fra Samfundets side – er blevet oprettet en slægtshistorisk forening i København, mener et flertal i bestyrelsen, at behovet for deciderede slægtshistoriske foredrag stort set er dækket uden at Samfundet skal konkurrere om tilhørernes gunst med de eksisterende foreninger. Vi vil dog fortsat afholde enkelte foredrag, som f.eks. i forbindelse med generalforsamlingen, ved andre særlige lejligheder og når særlige emner byder sig, hvortil kommer foredrag af personalhistorisk karakter. Desuden må man ikke glemme, at flere af bestyrelsens medlemmer er meget benyttede som foredragsholdere bl.a. i de slægtshistoriske foreninger.

Lad mig efter disse indledende betragtninger af mere principiel karakter, som jeg håber vi bagefter kan diskutere, vende tilbage til året, der er gået, hvorved i denne sammenhæng forstås tiden fra sidste generalforsamling den 28. april 1980 til idag 27. april 1981, selvom beretningsåret vel rent formelt burde følge regnskabsåret og dermed kalenderåret.

Selvom et punkt senere på dagsordenen hedder regnskabet, vil det være naturligt at begynde

med at takke de to fonds, som med ekstraordinære tilskud har stabiliseret Samfundets økonomi, nemlig Krista og Viggo Petersens Fond med et tilskud på 5000 kr. og Julius Skrikes stiftelse med et legat på 10.000 kr. Desuden vil vi gerne takke Statens humanistiske Forskningsråd for det faste årlige tilskud på kr. 15.000, som vi håber at kunne bevare fremover, og Dansk historisk Fællesfond for et tilskud på 1875 kr. Med de indkomne tilskud, som vi har fået ekstraordinært, balancerer udgivelsen af vor jubilæumspublikation nu, således at det fremtidige salg (og vi har et oplag på ca. 500 ekspl.), vil være overskud, der bl.a. kan tænkes anvendt til nye publikationer.

Set fra Samfundets side må årets hovedbegivenhed så absolut være afholdelsen af den 14. internationale kongres for de genealogiske og heraldiske videnskaber på Københavns universitet i dagene 25–29 aug. 1980 med dronning Ingrid som protector. Kongressen afholdtes af Samfundet og Heraldiske Selskab i samarbejde og en række af vore bestyrelsesmedlemmer var særdeles aktive både som arrangører og som foredragsholdere. Som generalsekretær stod Nils G. Bartholdy for tilrettelæggelsen af det praktiske arrangement og trak det store læs, medens ansvaret for de genealogiske foredrag lå hos lektor Georg Simon. Medlemmer af kongressens forretningsudvalg var fra vor bestyrelse desuden Knud Prange og Ida Dybdal, medens fru Karen Houmøller, som vi ligeledes føler repræsenterer Samfundet, var medlem af udflugts- og festudvalget. Da korte beretninger har været trykt både i Persh. T. og i Heraldisk Tidsskrift, skal jeg ikke komme ind på enkeltheder men blot bemærke, at der både under og efter kongressens afholdelse blev udtalt stor tilfredshed med arrangementet og foredragernes lødighed fra mange deltagere. Kongresrapporten, som alle deltagere får tilsendt gratis, foreligger delvis i korrektur, men på grund af trykkerikonflikten kan der ikke siges noget bestemt om, hvornår den vil foreligge færdigtrykt. Den vil til sin tid blive tilbudt Samfundets medlemmer til favørpris. Jeg vil gerne benytte lejligheden til på Samfundets vegne at takke dem der lagde et arbejde i kongressen, som på en meget positiv måde har været med til at udbrede kendskabet til dansk genealogi og heraldik i udlandet. I forbindelse med kongressen arrangeredes en række udstillinger, hvoraf desværre den genealogiske, der skulle have været vist på Hovedbiblioteket på Kulturvet under kongressen, ikke blev færdig til tiden. Denne udstilling vises nu under titlen »På spor af vore aner« som vandreudstilling på en række danske biblioteker. En liste over udstillingsstederne og -tidspunkterne kan sees trykt i Persh. T. 1981¹. For at benytte lejligheden til at udbrede kendskabet til Samfundets arbejde har bestyrelsen ved undertegnede efter kongressen ladet udarbejde en lille folder, som følger med udstillingen, og som dels fortæller om denne, dels om Samfundets virksomhed.

Personalhistorisk Tidsskrift har, som man vil have bemærket, skiftet både redaktør og udseende. Vor ny sekretær, arkivsekretær Finn Andersen, har i samarbejde med bl.a. Knud Prange og Andelsbogtrykkeriet i Odense tilrettelagt det nye design, som efter bestyrelsens opfattelse er både smukt og karakteristisk. Det er planen at skifte forsidebilledet, der om muligt skulle have tilknytning til en af hæftets artikler, ud for hvert hæfte. Vi har bibeholdt årgangsnummereringen men afskaffet det tunge system med række og bind. Den redaktionelle linie, der fastlægges i skriftudvalget efter redaktørens indstilling, vil i store træk følge den hidtidige kurs, men redaktøren har en række forslag også til indholdsmæssige forbedringer, bl.a. i retning af oplysende artikler om kilde-materiale vedr. forskellige befolkningsgrupper og om orienterende stof af aktuel karakter. Bidrag til en debatrubrik vil ligeledes være velkomne. Redaktøren er naturligvis villig til, hvis nogen skulle ønske det, efter denne beretning nærmere at uddybe sine planer. Valget af ny tryksteknik og overgangen til nyt trykkested skulle betyde en besparelse for Samfundet. Vi har derimod ikke villet gå ned i A5 format selvom dette ville kunne have betydet en yderligere besparelse. I bestyrelsen har vi desuden i årets løb behandlet spørgsmålet om lovændringer og en omlægning af regnskabs opstilling, men da begge disse punkter, hvor især vor kasserer eksp. sekr. Finn H. Blædel har ydet en stor indsats, vil blive omtalt under særskilte punkter på dagsordenen, skal jeg ikke her gå i enkeltheder.

Det blev på sidste generalforsamling påny henstillet til bestyrelsen at arbejde videre med spørgsmålet om et bomærke, og det har vi da også gjort, idet især Nils G. Bartholdy har haft

kontakt med arkitekt Kurt Clauding, der kort før sin død nåede at komme med et udkast forestillende et stærkt stiliseret træ. Udkastet var ikke færdigbearbejdet af arkitekt Clauding, og bestyrelsen har ikke ment, at det i sin foreliggende skikkelse umiddelbart har kunnet anvendes, men sagen er ikke glemt.

Samfundet har, udover det allerede nævnte, været impliceret i en række *andre aktiviteter*. Vi rettede således i febr. 81 henvendelse til Danmarks Biblioteksforening om at få iværksat en kopispredningsordning, således at de vigtigste mikrofilm af arkivalier af slægtsforskningsmæssig betydning, og det vil i første række sige kirkebogsfilmene, kunne blive tilgængelige på de danske biblioteker i lighed med, hvad tilfældet er i Norge og Sverige. Vi har fået et imødekommende svar fra Biblioteksforeningen, hvor sagen imidlertid først vil kunne blive taget op på et bestyrelsesmøde i maj, så endnu er der intet afgørende nyt. Samfundet har tilbudt konsulentbistand og vil sætte megen energi ind på at følge sagen op. Desuden har vi med overlæge Kaj Albertsen i Århus som kontaktperson indledt forhandlinger med Dansk Data arkiv ved Odense Universitet om en tilgængeliggørelse for genealoger af det kirkebogsmateriale, som professor Hans Chr. Johansen i forbindelse med sine befolkningsgenealogiske undersøgelser har ladet indkode på EDB. Der er også her vist megen imødekommethed, men forhandlingerne er foreløbig strandede på økonomiske vanskeligheder idet alene de indledende processer i timebetalingen vil koste op mod 10.000 kr. Vi har derfor sat dette spørgsmål i venteposition i forhold til forhandlingerne med biblioteksforeningen, også ud fra den betragtning, at hvis mikrofilmproblemet løser sig, vil tilgængeliggørelsen af EDB registrene være knapt så presserende.

Endelig skal jeg her nævne Samfundets henvendelse til Folketingets retsudvalg vedr. *den ny Navnelov*, men ikke gå i dybden, da den er aftrykt i tidsskriftet og desuden er emne for en særlig indledning til diskussion efter generalforsamlingen.

I *Samfundets skriftserie* har vi planer om at udgive lic.theol. Erik Nørres fortegnelse over religionslærere ved det højere skolevæsen indtil 1903, hvortil forfatteren har modtaget 6000 kr. fra Goods personalhistoriske fond, og i den tidligere omtalte nye serie af hjælpemidler håber vi at kunne lægge for med Dorthe Gissels bibliografi over slægtslitteratur 1970–80, som i maj bliver afleveret som specialeopgave på Biblioteksskolen, og et hæfte med vejledende kapitler om slægtsforskning.

Med hensyn til den kommende *mødevirksomhed* vil jeg gerne nævne, at vi har fået en række henvendelser om samarbejde eller formidling af indbydelser til vore medlemmer. Vi har således formidlet en indbydelse fra slægtshistorisk forening i Herning om slægtsforskertræf der i første weekend i september 1981, og vi har vedtaget at stille en adresseliste over vore medlemmer til rådighed for Slægtshistorisk forening for Storkøbenhavn til udsendelse af indbydelser til denne forenings traditionelle weekendkursus til efteråret hvor emnet i år er Handel og Håndværk, og vi har fra Jesu Kristi Kirke af de sidste dages Hellige (Mormonerne) gennem stavspræsidenten i København modtaget indbydelse til samarbejde om et større arrangement til efteråret, hvor vi dog har foreslået det udskudt til foråret 1982, da de netop omtalte arrangementer er planlagt til efteråret 81. På interskandinavisk plan har vi sagt ja til at hjælpe Slægtshistorisk forening for Blekinge ved en udflugt til Danmark fra 30.7 til 2.8.81. Interesserede, der gerne vil træffe svenske kolleger, kan henvende sig til Finn Andersen, der repræsenterer Samfundet i dette arbejde, eller Georg Simon, der i denne sammenhæng repræsenterer den københavnske forening, der også medvirker i arrangementet. Vi har desuden i samarbejde med de slægtshistoriske foreninger i Danmark indledt forhandlinger med vore nordiske søsterorganisationer om et stort fællesmøde sidst i april et sted i Skåne, Halland eller Blekinge.

Samfundet er således dybt engageret i en lang række arrangementer og i samarbejdet med andre organisationer og foreninger, og bestyrelsen mener derfor ikke at have handlet i modstrid med formålsparagraffens ord om at vække og vedligeholde interessen for det genealogiske og personalhistoriske studium ved udgivelsen af *Pershist.T.* og andre publikationer samt ved foredrags- og oplysningsvirksomhed.

Til slut vil jeg gerne nævne, at sekretæren og undertegnede torsdag den 23. april deltog i det *møde*

på *Årsløvs kro* ved Århus, hvortil der var indkaldt af de slægtshistoriske foreningers udvalg af 17. april 1980 til sammenslutning af de slægtshistoriske foreninger, hvor bl.a. stiftelsen af en landsforening stod på dagsordenen. Vi havde mandat fra bestyrelsen til at love et positivt samarbejde med en evt. ny organisation, medens Samfundet som sådan ikke ville søge at påvirke de slægtshistoriske foreninger i selve beslutningen om dannelse eller ikke dannelse af en landssammenslutning, idet Samfundet sidste år tilbød oprettelsen af et repræsentantskab for at give de slægtshistoriske foreninger medindflydelse på Samfundets forhold, men dette tilbud blev afvist af udvalget. Vi havde også mandat til at meddele, at Samfundet ikke på nuværende tidspunkt ønskede at tilslutte sig en evt. landsorganisation.

Mødet, der forløb i en positiv atmosfære, resulterede i, at foreninger repræsenterende 12 af de ialt 19 eksisterende foreninger med 905 af de registrerede 1295 medlemmer gik ind for dannelsen af Sammenslutningen af Slægtshistoriske Foreninger som dermed er en realitet. Senere tilsluttede endnu en forening sig, således at medlemstallet passerede de 1000, og der er næppe tvivl om, at endnu flere vil komme til. Som formand for den nye forening valgtes trafikkontrollør S. E. Sørensen, mangeårigt bestyrelsesmedlem af Slægtshistorisk forening i Århus, der under hele forløbet har givet udtryk for ønsket om det bredest mulige samarbejde med Samfundet. Der er ikke tvivl om, at der er behov for begge organisationer, og vi føler os overbevist om, at vi vil kunne samarbejde på en række punkter til gavn for landets slægtsforskere. Bl.a. aftales det, at vi skulle finde sammen om at udarbejde statutter for Hvem forsker Hvad. Hvilke konsekvenser den nye sammenslutning vil få for vort arbejde, er det endnu for tidligt at udtale sig om, men øget aktivitet vil utvivlsomt betyde medlemstilgang både for de lokale foreninger og for Samfundet.

Bestyrelsen vil derfor gerne slutte denne beretning med at lykønske de slægtshistoriske foreninger med dannelsen af sammenslutningen og love et nært og positivt samarbejde.

Den nye navnelov

Som omtalt i tidsskriftet årgang 1980 s. 117–20 har en ny navnelov igennem længere tid været under forberedelse, en lov som indebærer vigtige forandringer i den hidtidige tilstand. Da den nye lov betyder en væsentlig indskrænkelse i beskyttelsen af slægtsnavnene, og da dens liberalisering i valget af navne bl.a. medfører, at søskende kan få tillagt forskelligt efternavn ved fødslen, forsøgte Samfundet som omtalt gennem en henvendelse til Folketingets retsudvalg at få indflydelse på lovens udformning. Dette lykkedes desværre ikke, og loven blev den 7. april 1981 vedtaget næsten uforandret i forhold til det fremlagte forslag. Den 29. april 1981 blev loven underskrevet, og fra 1. april 1982 træder den i kraft. Som orientering for vore læsere bringes hermed den fulde ordlyd af lov nr. 193 af 29 april 1981:

Lov om personnavne

Kapitel I

Erhvervelse af efternavn

§ 1. Et barn får ved fødslen forældrenes efternavn, hvis forældrene har samme efternavn.

Stk. 2. Har forældrene ikke samme efternavn, kan de eller den, der har forældremyndigheden, vælge, om barnet skal have det efternavn, faderen eller moderen bar ved barnets fødsel. Er dette navn erhvervet på grundlag af ægteskab, kan i stedet vælges det navn, en af forældrene senest har båret, som ikke er erhvervet på grundlag af ægteskab.

Stk. 3. Det efternavn, der vælges efter stk. 2, skal senest 6 måneder efter barnets fødsel anmeldes til ministerialbogen (personregisteret) eller tillægges barnet ved dåb. Sker navngivningen ikke inden denne frist, får barnet det efternavn, moderen bar ved barnets fødsel.

§ 2. Et efternavn kan ved anmeldelse til ministerialbogen (personregisteret) ændres til et af følgende navne:

- 1) Et af de navne, der er nævnt i § 1, stk. 2. medmindre navnet er erhvervet på grundlag af ægteskab.
- 2) Et efternavn, som en af forældrene har erhvervet efter barnets fødsel, medmindre navnet er erhvervet på grundlag af ægteskab. Er navnet erhvervet efter § 6, skal den pågældende af forældrene give samtykke.
- 3) Et efternavn, som den pågældende tidligere har båret, medmindre navnet er erhvervet på grundlag af ægteskab.
- 4) Det efternavn, stedfaderen eller stedmoderen bærer, medmindre navnet er erhvervet på grundlag af ægteskab, eller det efternavn, stedfaderen eller stedmoderen senest har båret, som ikke er erhvervet på grundlag af ægteskab. Stedfaderen eller stedmoderen skal samtykke i anmeldelsen

§ 3. Ved adoption erhverver adoptivbarnet adoptantens efternavn efter reglerne i § 1. Det kan dog i bevillingen bestemmes, at barnet skal beholde sit eget navn eller bære dette navn i forbindelse med det navn, det får ved adoptionen.

Stk. 2. Ved ophævelse af adoptivforhold bevarer barnet retten til et efternavn, der er erhvervet på grundlag af adoptionen.

§ 4. Ønsker ægtefæller samme efternavn, kan den ene ægtefælle ved anmeldelse til vielse myndigheden med den anden ægtefælles samtykke antage dennes efternavn, medmindre det er erhvervet på grundlag af ægteskab.

Stk. 2. Den, der har antaget et efternavn på grundlag af ægteskab, kan ved anmeldelse til vielse myndigheden genantage det efternavn, vedkommende bar ved ægteskabets indgåelse, eller det efternavn, vedkommende senest har båret, som ikke er erhvervet på grundlag af ægteskab.

§ 5. I øvrigt kan forandring af efternavn ske ved navnebevis, der udfærdiges af overøvrigheden.

§ 6. Navnebevis på et nyt efternavn kan udfærdiges, medmindre

- 1) navnet er forbeholdt efter § 7 og det ikke kan udelukkes, at der er personer her i landet, der er berettiget til navnet.
- 2) navnet er et almindeligt kendt historisk efternavn,
- 3) navnet har en sådan lighed med de navne, der er nævnt under 1) og 2), at forveksling let kan ske,
- 4) navnet er et udenlandsk efternavn, der er almindeligt kendt her i landet,
- 5) navnet ved udtale eller skrivemåde afgjort strider mod dansk sprogbrug,
- 6) navnet er et egentligt fornavn eller
- 7) navnet er upassende eller kan vække anstød.

§ 7. Forbeholdte navne er:

- 1) navne, der er forbeholdt efter § 7 i lov nr. 140 af 17. maj 1961 om personnavne, og
- 2) efternavne, der tillades ved navnebevis.

Stk. 2. Ved skriftlig anmeldelse til justitsministeriet kan endvidere forbeholdes:

- 1) efternavne, der bæres af personer med bopæl her i landet,
- 2) navne, der udgør eller indgår i et firma, varemærke eller foreningsnavn, der er indregisteret her i landet, og
- 3) kunstnernavne og pseudonymer, der er almindeligt kendt her i landet og anvendes af en person med bopæl her i landet.

§ 8. Uanset § 6, nr. 1–7, kan navnebevis udfærdiges på:

- 1) et navn, der bæres eller har været båret som efternavn af en af ansøgerens forældre, bedsteforældre eller oldeforældre, medmindre navnet er erhvervet på grundlag af ægteskab,
- 2) plejefaderens eller plejemoderens efternavn, hvis plejefaderen eller plejemoderen giver samtykke,
- 3) et efternavn, der indebærer en tilpasning af et fremmedartet efternavn til dansk sprogbrug,
- 4) et efternavn, som ansøgerens ægtefælle, bedsteforældre, oldeforældre, børn, søskende eller forældres søskende har erhvervet i medfør af § 6, såfremt den pågældende giver samtykke, eller
- 5) et efternavn, som ansøgeren i øvrigt påviser en ganske særlig tilknytning til.

§ 9. Navnebevis kan i almindelighed udfærdiges på et efternavn, der består af to navne forbundet med bindestreg, som ansøgeren enkeltvis kan bære som efternavn.

Kapitel 2

Fornavn og mellemnavn

§ 10. Et barn skal tillægges et eller flere fornavne. Som fornavn må ikke vælges et navn, der ikke er et egentligt fornavn, eller som kan blive til ulempe for barnet.

Stk. 2. Fornavn skal senest 6 måneder efter barnets fødsel anmeldes til ministerialbogen (personregisteret) af barnets forældre eller den, der har forældremyndigheden, eller tillægges barnet ved dåb.

Stk. 3. Forandring af fornavn kan ske ved anmeldelse til ministerialbogen (personregisteret).

§ 11. Et barn kan ved dåb eller til enhver tid ved anmeldelse til ministerialbogen (personregisteret) tillægges et eller flere mellemnavne. Som mellemnavn kan vælges faderens eller moderens mellemnavn eller et navn, barnet kan erhverve som efternavn i medfør af §§ 1–2 og § 8, nr. 1.

Stk. 2. I øvrigt kan overøvrigheden ved navnebevis tillade et mellemnavn, som barnet kan erhverve som efternavn eller har en særlig tilknytning til.

Stk. 3. Et mellemnavn kan bortkastes ved anmeldelse til ministerialbogen (personregisteret).

Stk. 4. Et mellemnavn bortfalder, hvis det erhverves som efternavn.

§ 12. Forandring af fornavn og mellemnavn kan ske ved adoptionsbevilling. § 10, stk. 1, og § 11 finder tilsvarende anvendelse.

Kapitel 3

Forskellige bestemmelser

§ 13. Navngivning ved dåb kan uden for de sønderjyske landsdele ske i folkekirken eller i et anerkendt trossamfund.

§ 14. Forandring af et barns navn kræver samtykke fra barnet, hvis det er fyldt 12 år.

Stk. 2. Overøvrigheden kan ved navnebasis tillade navneforandring, selv om samtykke efter stk. 1 ikke foreligger, hvis særlige grunde taler for det.

§ 15. Navneforandring, der kan ske ved anmeldelse til ministerialbogen (personregisteret) eller til vielsemyndigheden, kan også ske ved navnebevis i forbindelse med navneforandring efter §§ 6–9 og § 11, stk. 2.

Stk. 2. Navneforandring efter § 2 og §§ 10–11 for en person, der ikke er tilført ministerialbogen (personregisteret) her i landet, sker ved navnebevis. Det samme gælder for navneforandring efter § 4, såfremt ægteskabet ikke er indgået for dansk myndighed.

§ 16. Den, der uberrettiget benytter et navn, straffes med bøde. Påtale finder kun sted, når en forurettet begærer det, eller hvis almene hensyn kræver det.

Stk. 2. Den, der kan godtgøre, at en anden uberrettiget benytter vedkommendes navn eller et navn, der har en sådan lighed hermed, at forveksling let kan ske, kan ved dom få den anden tilpligtet at ophøre med brugen af navnet.

Stk. 3. Overtrædelse af § 10, stk. 2, straffes med bøde.

§ 17. Justitsministeren kan fastsætte nærmere regler om lovens gennemførelse.

§ 18. Regeringen kan indgå overenskomst med andre stater om forholdet mellem dansk og fremmed rets regler om personnavne, herunder om navnebeskyttelse. Overenskomsten finder anvendelse her i landet efter bekendtgørelse i Lovtidende.

Stk. 2. Justitsministeren kan endvidere fastsætte regler om forholdet mellem danske og andre nordiske landes regler om personnavne, herunder om navnebeskyttelse.

§ 19. Loven træder i kraft den 1. april 1982.

Stk. 2. Fra lovens ikrafttræden ophæves §§ 5 og 6 i forordning af 30. maj 1828 om dåben, lov af 4. marts 1857 om forandring i forordningen om dåben af 30. maj 1828 og lov nr. 140 af 17. maj 1961 om personnavne.

§ 20. Loven gælder ikke for Færøerne og Grønland, men kan ved kgl. anordning sættes i kraft for disse landsdele med de afvigelser, som de særlige færøske og grønlandske forhold tilsiger.

Samfundet vil med opmærksomhed følge udviklingen og holde tidsskriftets læsere orienteret herom, bl.a. hvis der fremkommer interessante bemærkninger i de cirkulærer, som skal følge loven op, men som endnu ikke foreligger. Debatindlæg fra medlemmerne er naturligvis også velkomne.

I Sønderjysk Månedsskrift august 1981 kan læses om »Den nye navnelov og dens betydning – specielt for Sønderjylland«.

HW

Sammenslutningen af slægtshistoriske foreninger

I 1957 blev der i Århus dannet en slægtshistorisk forening, og i de siden da forløbne 24 år er der ud over landet kommet yderligere 18 foreninger til, fordelt med 15 i Jylland, 1 på Fyn og 3 på Sjælland.

Af de i alt 19 foreninger er en del »rene« slægtshistoriske foreninger, medens andre har navn af slægts- og lokalhistoriske foreninger. Den økonomiske baggrund for foreningernes virke er også forskellig. De fleste foreninger må basere deres økonomi alene på medlemskontingentet, andre foreninger har opnået en vis kommunal støtte eller arrangerer foredrag under fritidsloven.

Trods denne uens struktur – også med hensyn til medlemstal fra omkring 30 op til 300 – har der i årenes løb udviklet sig et godt og frugtbart samarbejde foreningerne imellem. Oprindelig bestod kontakten mellem enkelte foreninger i Jylland og den fynske forening i fællesmøder og -udflugter, arrangeret på skift i og omkring foreningernes hjembyer. Et stigende antal foreninger og disses større geografiske spredning ud over landet gjorde det efterhånden vanskeligt at gennemføre disse arrangementer.

I 1974 blev på initiativ af foreningen i Trekantområdet afholdt det første af årligt tilbagevendende møder med deltagelse af bestyrelsesmedlemmer fra næsten alle foreninger samt repræsentanter fra Samfundet for dansk genealogi og Personalhistorie. På møderne blev behandlet spørgsmål af fælles interesse, forhold til arkivvæsenet, kurser m.m. På mødet i 1978 fremsatte foreningen i Storkøbenhavn forslag om dannelse af en sammenslutning af de slægtshistoriske foreninger som en sektion under Dansk Historisk Fællesforening. Forslaget vandt bl.a. på grund af de økonomiske konsekvenser for foreningerne ikke tilslutning.

Spørgsmålet om en sammenslutning kom atter op på mødet i 1979 og resulterede da i nedsættelse af et udvalg på 5 bestyrelsesmedlemmer fra Herning, Randers, Trekantområdet, Viborg og Århus. Udvalget fik til opgave at undersøge vilkår og økonomiske betingelser for:

- Sammenslutning under Samfundet for dansk genealogi og Personalhistorie.
- Indmeldelse i Sammenslutningen af Lokalhistoriske Foreninger.
- Optagelse som selvstændig sektion under Dansk Historisk Fællesforening.
- Dannelse af en selvstændig uafhængig landsforening.

Efter kontakt til de pågældende organisationer, måtte udvalget konkludere, at et samarbejde bedst ville kunne etableres ved dannelse af en selvstændig sammenslutning, og på den baggrund udformede udvalget udkast til vedtægter for en sådan. 1980-mødet tiltrådte udvalgets indstilling og godkendte vedtægterne. Et 4-mands udvalg med medlemmer fra København, Trekantområdet, Viborg og Århus fik derefter overdraget at gå videre med det forberedende arbejde og indkaldte til stiftende generalforsamling i 1981.

På denne generalforsamling – afholdt 23.4.1981 på Aarslev kro ved Århus – blev *sammenslutningen af slægtshistoriske foreninger* en realitet. 13 foreninger med ca. 1000 medlemmer gik ind i sammenslutningen, medens de øvrige 6 foreninger endnu ikke havde gjort deres stilling til indmeldelse endelig op. På generalforsamlingen blev valgt en bestyrelse, der konstituerede sig således: formand S. E. Sørensen, Århus – næstformand Ingvar Musaeus, Viborg – kasserer C. A. F. Degener, Fredericia – sekretær Jess de Waal, Holbæk samt Erik Holm Madsen, Herning.

Sammenslutningens formål er at varetage slægtshistoriske foreningers interesser (f.eks. kursusvirksomhed, udgivelse af publikationer m.v.) eventuelt i samarbejde med andre historiske sammenslutninger eller foreninger, at formidle kontakt til offentlige og private arkiver og institutioner samt at repræsentere slægtshistoriske foreninger over for offentlige myndigheder.

Som et første resultat af sammenslutningens arbejde er der med Samfundet for dansk genealogi og Personalhistorie udformet en aftale om udgivelse af *hvem forsker hvad*. Endvidere er sammenslutningen involveret i arrangement af et fællesnordisk slægtskursus i Skåne i foråret 1982.

Det er bestyrelsens håb, at flere – også eventuelle nye – slægtshistoriske foreninger vil gå ind i sammenslutningen til fremme af forskningsmulighederne for danske slægtsforskere.

S. E. Sørensen

Nordisk slægtsforskerkonference 1982

Som allerede omtalt i bestyrelsens beretning har Samfundet og Sammenslutningen af Slægtshistoriske Foreninger indledt samarbejde med nordiske søsterorganisationer om afholdelse af en nordisk slægtsforskerkonference. Der har været afholdt tre planlægningsmøder med deltagelse fra danske, finske, norske og svenske organisationer. Konferencen planlægges at finde sted fredag 21. maj til søndag 23. maj 1982 på Åsljungagården, der ligger ca. 50 km nordøst for Helsingborg.

Konferencens indhold er endnu ikke endeligt fastlagt, men grundelementerne består i en præsentation af de deltagende landes genealogiske og arkivmæssige organisation og instruktive foredrag om primære genealogiske og personalhistoriske kilder i de enkelte lande.

Den endelige beslutning om konferencens afholdelse forventes i løbet af januar 1982, idet man først til den tid kender resultatet af de ansøgninger om tilskud, der er en forudsætning for konferencen.

Efter det nu foreliggende budgetoverslag må hver deltager påregne deltagergebyr på ca. 500,00 d.kr., som med tillæg af forventet tilskud skal dække rejse, kost og logi på Åsljungagården. Der forventes ca. 80 deltagere eller ca. 20 fra hvert af de deltagende lande.

Uanset at beslutning om konferencens afholdelse først forventes i januar 1982 vil Samfundet gerne i kontakt med personer, som eventuelt er interesseret i at deltage. Henvendelse herom bedes rettet til sekretæren *Finn Andersen, Grysgårdsvej 2, 2400 København NV*.

Register

Ved Finn Andersen

Personerne anføres som hovedregel på deres slægtsnavn, et sådant, der ikke er opstået alene ved at sætte »sen« til faderens fornavn. Denne skik varer for landboernes vedkommende til ca. 1828, jfr. forordn. af 30. maj s. å. Føres et sådant slægtsnavn ikke, anbringes vedkommende på fadersnavnet eller bliver eventuelt at udelade, når han ikke i teksten er nærmere bestemt.

Desuden udelades de personers navne, om hvem intet af videre betydning siges i teksten, f.eks. førere for hærafdelinger, konger og andre, i hvis tjeneste de i teksten nævnte personer står, forfattere, hvis værker citeres osv.

Kvinder anbringes som hovedregel på deres pigenavn, kun undtagelsesvis tillige på mandens navn og i så fald med henvisning fra pigenavnet; er dette ikke noget egentligt slægtsnavn, bliver det eventuelt at udelade.

Er navnene latiniserede, bibeholdes denne form i registret, medmindre teksten oplyser, hvorledes de skal gengives på dansk.

Nævnes en person flere gange på samme side, antydes det, hvor sådant anses fornødent, i registret ved et mindre tal foroven, til højre for sidetallet.

Fyrster sættes på deres navn, ikke på landets, medmindre dette anses mest praktisk, da tillige derpå.

Sammensatte efternavne, f.eks. Lente-Adler, sættes på første dels begyndelsesbogstav, altså i det nævnte tilfælde på L.

Partikler som von, de, des, de la, zum osv. ses der bort fra; eks. des Vignes sættes under V.

De efter spansk skik sammensatte efternavne (moderens slægtsnavn tilføjet efter faderens) anbringes under det første led.

Lokaliteter og institutioner, hvor om teksten har bemærkninger af særlig betydning, er optaget i registret.

Småstykker og anmeldelser er fra 16. række optaget i registret.

- Abrahamsen, A., grosserer, 83.
Absalon, ærkebiskop, 4.
Activ, Charlotta Kristina, g. Rosted, 18.
Adrian, Alvida Mathilde Adelaide, g. Olsen, 19.
Adsersen, B. V., civiling., 169, 172.
Albertsen, Henrik, 9. – K., overlæge, 28, 177, 182.
Andersen, Agnes Kathinka Malling, g. 1° Henningsen, 2° Koch, 145. – Anders, gårdm., sognefoged, 76. – Anders Christian, gårdejer, etatsråd, 146. – Finn, arkivsekr., 236. – Hans, gårdm., birkefoged, 69. – Hans, gårdm., 75. – Jegge, kådner, 69. – Peter, forpagter, 145–146. – Thomas, præst, 66, 79.
Andreasdr., Johanne, g. Staal, 150.
Andræ, C. G., politiker, 82.
Angell, Karen, g. Suhm, 191. – Sophie Pederstr., g. Stoud, 151.
Anker, Peder, 206.
Arnt, Lilli Margrethe Sophie, g. Rosted, 25. – Sofus Peter Marius, maler, 25.
Arvesen, Elise Nielsine Christine Elsner, 26.
Asmundsen, Georg Marius, skuespiller, 232.
Ast, Mogens, 8.
Astrad, munk, 6.
Astradsen, Jacob, 6.
Autzen, Johann Ludolph, præst, 71. – Marie Sophie, g. Bruun, 71.
Baden, Jacob, sprogmand, 186.
Bagge, Ane Elisabeth, g. Olsen, 17. – Henze, præst, 8.
Baggesen, Jens, digter, 194 f.
Bahnsen, Anna Elisabeth, g. Autzen, 71.
Bailum, Anders Julius Christensen, fabrikant, 26. – Inger, g. Rosted, 26.
Bang Gyda, g. Karlsen, 8 f. – Margrethe, 8. – Peder, biskop, 5. – Skjalm, 8.
de Bang, Oluf Lundt, generalprokurør, 115.
Banks, Joseph, 204.
Barfoed, Jacob Chr., huslærer, 138.
Bartholdy, Nils G., arkivar, 236, 238.
Bartholin, Anne Margrethe, g. Jacobæus, 149.
Bay, Else Sørensdtr., g. Rasmussen, 38. – Kirsten Tønnesdtr., g. Nielsen, 38. – Maren Tønnesdtr., g. Diderichsen, 38. – Margrethe Jacobsdtr., g. 1° Ditmer, 2° Olsen, 38.
Bech, Sv. Cedergreen, redaktør, cand. mag., 236.
Becker, Anna, g. Høyer, 187. – Christiane, g. Suhm, 187. – Colette, g. Bruun, 208. – Erik, hovedbogholder, 186 f. – Gottfried, hof- og rejseapoteker, 185. – Gottfried, hofapoteker, professor, 183 f. – Gottfried, rektor, 183. – Henriette, g. Bozenhard, 186 f. – Jacob Gottfried, apoteker, 183. – Johann Gottfried, apoteker, 183 f. – Johann Gottfried, stads- og hofapoteker, 186 f. – Johan Gottfried Bur-

- man, hofapoteker, 183 f. – Johannes, præst, 183. – Peter W., civiling., dr. techn., 220. – Peter Willemoes, præst, historiker, 218.
- Beckmann, Justine Catharine, g. Brunskov, 15.
- Bendixen, Elisabeth Charlotte, g. Bruun, 67.
- Bendtsen, Ane Cathrine, g. Møller, 17.
- Bentzen, Johan Christian Nicolai, lokomotivfører, 19. – Johannes Thomas, smed, 19.
- Bering, Oline, g. Essemann, 18.
- Bert, Hans Pedersen, købm., skipper, 44. – Lucie Pedersdtr., g. 1^o Nielsen, 2^o Jensen, 41, 43. – Margrethe Pedersdtr., g. Hincheldej, 44. – Hillebrand Pedersen, kap. 44. – Peder Henriksen, købm., landstingskriver, 41, 43. – Peder Jensen, købm., 41, 43.
- Beyer, Fedder Pedersen, gårdm., sognefoged, 76. – Niels Feddersen, gårdm., sognefoged, 76. – Otto Diederich, 142. – Peder, gmd., 78.
- Bierring, Jens, guldsmed, 113.
- Bierum, Ancke, 141. – Johan Joachim, exam. jur., 141. – Kiersten, 141. – Dorothea Amalie Wilhelmine, skuespiller, 231. – Dorothea Nielsine Severine, skuespiller, 231.
- Bildsøe, Lorentz, sgpr., 37. – Mette Christina, g. Møller, 37.
- Bircherod, Else Bolette, g. 1^o Stoud, 2^o Brinch, 151. – Jens Jensen, biskop, 151.
- Bissen, H. W., billedhugger, 115.
- Bjørn, Christian, 73. – Elias, løjtnant, 68. – Sara Catharina, g. Nissen, 73. – Ulrich, 73.
- Bjørnsen, Dorothea, g. Bruun, 75.
- Blangsted, Ditlev, adjunkt, sgpr., 75, 79. – Matthias, byfoged, 75.
- Blich, Jochum, købm., 40–41.
- Bliskov, Anna Margrethe, g. 1^o Schain, 2^o Thuesen, 39. – Jacob, malermester, 39.
- Blüdnikow, Bent, cand.phil., 120.
- Blædel, Finn H., eksp.sekr., 13, 27, 236.
- Blaafod, Jacob, 9.
- Bobé, Louis, historiker, 133.
- Bodi, Marie Margrethe, g. Christensen, 16.
- Boëthius, slægten, 77.
- Boldich, Ernst Christian Johansen, sgpr., 75. – Paul Christian, sgpr., 75.
- Bonnet, Charles, naturforsker, 201.
- Borchsenius, Poul, pastor, 120.
- Borri, Francesco Giuseppe, læge, alkymist, 183.
- Borup, Morten, lektor, 89.
- Bournonville, August, balletmester, 95 f.
- Boysen, Agathe, 75. – Andreas, præst, 74. – Anna, g. Zitscher, 65. – Anna Jacobine, g. Blangsted, 75. – Bonaventura, 74. – Cathrine Magdalene, g. Michelsen, 74. – Charlotte, 75. – Christian, advokat, tingskriver, 74. – Christian, præst, 69. – Christine, 74. – Christine, g. Eichel, 69. – Christopher, 74. – Else, g. Mørch, 74. – Georg, adjunkt, sgpr., 74. – Hinrich, d.y., 62. – Hinrich, d.æ., 62. – Hinrich, kådner, 64. – Jacob, 74. – Jacob, lærer, præst, 69. – Jacob Philipsen, diakon, 65. – Jørgen, 74. – Jørgen, præst, 65. – Jørgen, 75. – Kirstine, g. Nicolaus, 66. – Laurefts, præst, 65. – Lorentz, gårdm., 65. – Magdalene, g. Krag, 74. – Magdalene, g. Thomsen, 74. – Michael, sgpr., 74. – Nis, gårdm., 65. – Nis, gårdm., 68. – Oluf Magnus, 75. – Peter, 62. – Rebecca, 75. – Sara, g. Bruun, 64. – Sara, 68. – Sara Marie, 75. – Sidsel, 68.
- Bozenhard, Emanuel, østrigsk generalkonsul, 187.
- Brabrand, Christine Margrethe, g. Zimmer, 43. – Jacob Nielsen, forpagter, 40. – Peder, købm., 40, 43.
- Brams, Karen, g. 1^o Blich, 2^o Junior, 41.
- Bramsen, Hans, tobaksspinder, 41. – Knud Andersen, sgpr., 63–64.
- Branderup, Marie Elisabeth, g. Bruun, 75. – Paul, sgpr., 75.
- Brandes, Edvard, 81.
- Bredo, Frederik Christian Emil, slagter, forretningsfører, 25. – Julie Kristine Vilhelmine, g. Rosted, 25.
- Brenniche, Andreas, vicerådm., kram- og kornhandler, 37, 44. – Hans, købm. og rådm., 37, 44. – Jens, vinhandler, 44.
- Briant, Jonathan, 135.
- Brinch, Anders Sørensen, købm., kommerce-råd, 151. – Søren Andersen, skibsreder, 151.
- Brinck, Kirsten, g. Resch, 148.
- Brinckmann, Petronella, g. Smith, 149.
- Brochmand, Jesper, prof., dr. theol., 50.
- Brodersen, Andreas, præst, 66. – Broder (Brorson), præst, 72. – Peder, præst, 63, 66, 79. – Peder, 70.
- Bronier, Henriette Eleonora, g. Sandgreen, 17.
- Broomé, slægten, 28. – Bertil, 28.
- Brorson, Broder, biskop, 79. – Hans Adolph, salmedigter, 79. – Nicolai, præst, 71, 79.
- Brosbøll, Catharina, g. Winge, 113. – Jørgen, guldsmed, 113.
- Brun, Frederikke, forfatter, 200.
- Brunling, Magdalene, g. Iversen, 73.
- Brunskov, Carl Rudolph, handelsbtj. vognmand, toldklarerer, 15. – Jacob, formand, konditor, 15.
- Bruun, Anna Cathrine, g. Ryge, 143. – Anne, 70. – Anne Christine, g. Brorson, 71. – Carl, forfatter, 88. – Carl Friedrich, reg.kv.mester, 208. – Catharina Margrethe, g. Martensen, 72. – Christian, præst, 61 f. – Christian, 65. – Christian, degn, kådner, 66. – Christian, præst, 67. – Christian, adjunkt, 67. – Christian, 69. – Christoffer, præst, 63, 65. – Christoffer Andreæ, sgpr., 75. – Christopher Jørgen, kådner, 70. – Erik, sgpr., 61. – Friedrich Christopher, præst, 71. – Johan, gårdm., 66. – Jürgen Friedrich, kirkeforstander, forpagter, 67. – Jørgen, præst, 65. – Jørgen, skibsreder, 76. – Kirstine, g. Nicolaus, 65. – Lorents, kådner, 66. – Magdalene, g. 1^o Boysen, 2^o Boysen, 65. – Magdalene, g. 1^o Thöming, 2^o Martfeldt, 67, 69. – Maria, g. Mathiesen, 66. – Maria, g. Brodersen, 66. – Maria, g. 1^o Clausen, 2^o Jørgensen, 66. – Mar-

- grethe, g. Riggelsen, 67. – Maria, g. Andersen, 69. – Matthias, indsidder, kådner, 69. – Mathias Christensen, sgpr., 64. – Nicolaus, sgpr., 61. – Ode, 70. – Ode, g. Hansen, 70. – Peder, 69. – Peter, sgpr., 61. – Peter, sgpr., 61. – Peter, præst, 65. – Peter, kniplingshandler, 67. – Peter, Kådner, bødker, 70. – Rebecca, g. Fabricius, 65. – Sara, g. 1^o Andersen, 2^o Brodersen, 63, 66. – Sara, g. Zitscher, 63, 65. – Sara, 68. – Sara, g. Nielsen, 70.
- Brædstrup, Else Pedersdr., g. Ruprecht, 155.
- Brøndel, Anna Laurenze, g. Malling, 147. – Rasmus, købm., 150.
- Buch, Frederik Christian, købm., 40.
- Buchalf, Anna, g. Lund, 39. – Henning Pedersen, forpagter, 39. – Mette Magdalene, g. Marchard, 44.
- Bugge, Henriette, historiker, 120.
- Buntin, Anna, g. Porth, 143.
- Burman, Nicolaus Laurentius, botanikprofessor, dr. med., 205. – Nicolette Adriane, g. Becker, 204 f.
- von Bülow, Friederich Ludvig, justitsråd, toldforv., 139. – Johan Christian, 139.
- Baardsen, Jens, ridder, 8.
- Callesen, Catharina Hansdr., g. Stahl, 67. – Hans, husfoged, 65.
- Callisen, Cathrine Amalie Henriette, g. de Bang, 115.
- Cappel, Abigael, g. Friis, 38, 44. – Jacob, kræmmer og skipper, 38. – Karen, g. Ditmer, 38, 44.
- Carstensen, Søren, købm., 41.
- Cassius, Christian, landsdommer, 77. – Johan, husfoged, 77.
- Charles, J. A. C., fysiker, 204.
- Christensdr., Anne, g. Holm, 44. – Merret, g. Pedersen, 71.
- Christensen, Anders, murersv., fiskebløder, 14. – Benned, 66. – Christiane, g. Rosted, 14. – Frederik, arb. mand, 16. – Frederik Andreas, maskinmester, 20. – Harald, teaterdir., 87, 90. – Jens, købm., 41. – Johanne, g. Enevoldsen, 24. – Mads, 66. – Maren Sophie, g. Rosted, 16. – Merete, historiker, 120. – Morten, gmd., 79. – Ole, arb. mand, 20. – Ole, 149. – Vilhelmine Frederikke Lovise, g. Rosted, 16. – Vilhelmine, Marie, g. Stitz, 26.
- Christiansen, Alvida Cathinka, g. Larsen, 23. – Hans Rasmus, arb. mand, 21. – Olga Marie, g. Rosted, 21.
- Christoffer af Bayern, konge, 9.
- Christoffersen, Kirsten, g. Christensen, 20. – Søren, gårdejer, 72.
- Christoffersdr., Maren, g. Larsen, 13.
- Chrystalsin, Anders Nielsen, sgpr., 75. – Augustinus, præst, 75.
- Clauding, Kurt, arkitekt, 239.
- Clausdr., Anna, g. Truelsen, 73.
- Clausen, Catharina Margrethe, g. Brodersen, 72. – Claus, præst, 66. – Hans, præst, 66. – Marie Elisabeth, g. Hansen, 75. – Mette Dorothea, g. Vedel, 67. – Nicolai, godsforvalter, 70, 75. – Niels Christensen, kådner, 70. – Otto Daniel, gårdm., herredsfoged, 70, 79.
- Colban, Marie, forfatterinde, 98. – Nathanel, adjunkt, 96 f.
- Collin, Jonas, 162.
- Conrad, kobbersmed, 209.
- Conradsen, Emilie Helene Vilhelmine, g. Arnt, 25.
- Cronquist, slægten, 113.
- von Cöln, Anna Marie, g. Müller, 78. – Anna Ursula, g. 1^o Kuss, 2^o Bruun, 67.
- Dahl, Andreas, Christoffer, generalkrigskomm., 143. – Johan, boghandler, 95.
- Dalvig, Emilie, 184.
- Damgaard, Ellen, g. Nielsen, 25.
- Danchel, Johannes, købm., 42. – Poul, sgpr., 42.
- Degener, C. A. F., 244.
- Degnesen, Karl, 8.
- Dela, Anne Mathilde Cathrine, g. Jensen, 23.
- Detlefsdr., Elsbe, g. 1^o Petersen, 2^o Bruun, 70.
- Diderichsen, Diderich, kornhandler, 37, 43–44. – Hans, købm., godsejer, 43–44.
- Dinesen, Agathe, g. Becker, 188.
- Diriks, Caroline, g. Fougstad, 98.
- Ditmer, Anna Catharine, g. Marchard, 44. – Jacob, købm., 38, 44. – Johan, købm., 38, 44. – Mathias Jochum, købm., 40.
- Dragstrup, Jens, skrædder, 26. – Niels Lauritzen, tobakspinder, 15.
- Drachmann, Amalie, g. Porth, 143.
- Drefeld, Karl Esbensen, 11.
- Due, Anders Nielsen, ridder, av Skabersjö, 165 f.
- Dybdal, Ida, kontorchef, 236, 238.
- Dørge, Hansigne Luise, g. Olsen, 18.
- Ebbesen, Peder, gårdfæster, 149.
- Edman, slægten, 111.
- Eichel, Christen Hansen, præst, 69. – Georg, sgpr., 75, 79. – Hans Christensen, borgmester, 69. – Magdalene, g. 1^o Boldich, 2^o Chrystalsin, 75.
- Eichstedt, Giertrud Marie, g. Prætorius, 139.
- Eigtved, oberstinde, 133.
- Eilschou, Lykke Marie, g. Stær, 149.
- Ellermann, Camilla Caroline Kirstine, g. Asmundsen, 232. – Jørgen Chr., glarmester, 232.
- Emmerlev, Peder Clausen, sgpr., 79.
- Enevoldsen, Johannes, skibsmaskinmester, 24.
- Enevoldsen, Rasmus, skrædermester, 24.
- Engel, Ancke, g. Tronier, 141. – Botilla, g. Nissen, 141. – Ingeborg, 141. – Inger, g. 1^o Malling, 2^o Petersen, 148. – Jacob Hansen, gårdfæster, ladefoged, 149–150. – Joachim, 136. – Margrethe, g. Matzen, 141. – Marine, g. Johansen, 141.

- Engelstoft, Laurids, historiker, 218.
 Erichsen, C. L., apoteker, 218, 220.
 Erik Møved, konge, 9.
 Eriksdtr., Catharina, g. Andersen, 69. – Sara, 69. – Christoffer, gårdejer, 72. – Nis, 71.
 Erslev, Kr., historiker, 104 f.
 Essemann, Charles Michael, urtekammer, gross. cykelhandler, 18. – Frederik Christian, købmd., 18.
 Eversen, Margarethe Friderica, g. Porth, 142.
 Ewald, slægten, 133 ff. – Birgitta, g. Lille, 140. – Christian, degn, 135. – Christian, tolder, 136. – Christian, byskriver, 138. – Christian, 142. – Christiana, 140. – David Christian, 143. – Enevold, præst, 133 f. – Eric, løjtnant, 139. – Ewald Henrik, kancellist, 136. – Ewald Henrik, regimentskvartermester, 141. – Frederik, degn, 141. – Gregorius, tolder, 140. – Joachim, lærer, 134. – Johs., digter, 133. – Laurentius, præst, 140. – Lorentz, præst, 139. – Lorentz Christian, 141. – Lovise Sophie, 142. – Mariann, g. v. Bülov, 139. – Mathias, korporal, 136. – Mathias Friis, kancellisekr., 137. – Metta, g. Laurentius, 140. – Mette Magdalene, g. Prætorius, 139. – Nicolaj, præst, 135. – Peder, degn, 141. – Peter, 140. – Severinus, 140. – Søren, degn, 141.
 Fabricius, Andreas Gottlieb, præst, 71. – Anna Johanne, g. 1^o Fabricius, 2^o Eichel, 75. – Christine, g. Nissen, 68, 73. – Christopher, 68. – Friderich, 68. – Johan Christian, sgpr., 75. – Lorentz, præst, 65. – Marie Elisabeth, g. Hansen, 68. – Nicolai, amtskriver, 65, 68.
 Fabritius, Catharina Maria, g. Faith, 146.
 Fader af Kastrup, 8.
 Fadersen, Knud, 8. – Ønder, guardian, 8, 10.
 Faith, Catharina Elisabeth, g. Jacobæus, 146. – Hans Georg, godsejer, justitsråd, 146.
 Fjeldsted, Caroline, solodanserinde, g. Kellermann, 95 f.
 Flesborg, Lorents, handelsm., 40. – Peder, købmand, 35, 39.
 Flindt, Anna, g. 1^o Høy, 2^o Reimer, 3^o Wederkinch, 39, 42. – Anna, g. Staal, 41–42. – Ditlev, købmd., 33, 41–42. – Henrik, købmd. og skipper, 41. – Jacob, købmd., godsejer, 39, 42.
 Fogh, Anna, g. Brorson, 72.
 Forbus, Catharina, g. Brennicke, 44. – Ide Sophie, g. Friis, 38, 44. – Johannes Hansen, borgmester, 38.
 Fougstad, Carl, cksp.sekr., politimester, borgm., 98.
 Fourcroy, A. F., 203.
 Frederik (VII), prins, 218.
 Freuchen, Catharina Margrethe, g. Boysen, 74. – Nicolai, sgpr., 74.
 Fredelund, Trine, g. Sackmann, 163.
 Fridericia, Julius, historiker, 106.
 Friis, Bertel, skipper, 38, 44. – Bertel, kornhandler, 38. – Mathias, præst, 136. – Poul Chr. degn, 56. – Aage, professor, 89.
 Fritscher, Christian, slotsmuremester, 38. – Dorothea Eleonora, g. Hincheldey, 38.
 Fürst, Ane Johanne, g. Hansen, 14.
 Galen, Anders Jensen, av Næsbyholm, 92 f. – Anders Sunesen, ærkebiskop, 4. – Edle Pedersdtr., g. Kyrning, 92 f. – Edle Pedersdtr., 166. – Hans Nielsen, av Annisse, 91 f. – Jacob Erlandsen, ærkebiskop, 5. – Henrik Nielsen, væbner, av Ellinge, 165. – Ingeborg Nielsdtr., g. v. d. Ost, 91 f. – Ingerd Jacobs dtr., g. 1^o NN, 2^o Regenstein, 5. – Jens Nielsen, av Näsbyholm, 165. – Niels Erlandsen, gälkare, 91–92, 165. – Niels Ågesen, av Eljaröd og Karsholm, 91 f. – Peder Sunesen, biskop, 4. – Peder Nielsen, av Eljaröd, 91 f, 165. – Peder Nielsen, av Husön, 91 f. – Niels Stigsen, biskop, 5. – Sune Ebbesen, 4. – Torbern Sunesen, 4. – Tue, av Näsbyholm, 91 f.
 Gandil, Anna Jacobine, g. Winge, 96. – Chr., dir., 95.
 Gaverslund, Karen, g. Boysen, 69. – Mikkell, præst, 69.
 Geisler, Anna Catharina, g. Callesen, 65.
 Gerc, Niels Erlandsen, kannik, 9.
 Gielstrup, Adam Gottlob, skuespiller, 191. – Anne, Charlotte, 191.
 Gjertz, Jacobine, pianist, komponist, forfatter, 96 f.
 Glahn, Torben, fhv. overbibliotekar, 233
 Govertz, Marie, g. Krag, 22.
 Grand, Jens, ærkebiskop, 1.
 Greve, Anne Kirstine, g. Paus, 156.
 Groth, Johan, købmd., 36. – Peder Johansen, købmd., 36.
 Gude, Anna Botilla, g. Martensen, 72.
 Gundesen, Hindrich, værtusmand, 140.
 Gundersen, Petra Hanna, g. Mathisen, 25.
 Gunnesen, Jens, ridder, 7.
 Gunnersen, Thorkil, 8.
 Gyllembourg, Thomasine, 82–83.
 Hagen, Anna Regina, g. Resch, 147. – Peder, Haagensen, sgpr., 147.
 Hak, Henrik Nielsen, av Ellinge, 165 f. – Katerine Nielsdtr., g. Arne, 166 f. – Niels Jacobsen, av Ellinge, 165 f.
 Hakonsdotter, Kjersti, g. Sjøstrøm, 19.
 Halkjær, Ane Sophie, g. Rasmussen, 17.
 von Haller, Albrecht, digter, læge, 197. – Samuel, rådsherre, 197. – Sophie, g. Baggesen, 197 f.
 Hammerich, Fr., konferensråd, borgm., 143. – Henrik Chr., konferensråd, sekretær, 143. – Holger, etatsråd, politiker, 114. – Martin, filolog, 114.
 Hansdtr., Agathe, 70. – Anna, g. Bruun, 65. – Anna, g. Clausen, 66. – Ellen, g. Pedersen, 66–67. – Gunder Helene, g. 1^o Andersen, 2^o Tychsen, 76. – Gyde, g. Thomsen, 66, 69. –

- Gyde Marie, g. Hansen, 76. – Kirsten, 70. – Maren, g. Hansen, 148. – Maria, g. 1° Brun, 2° Christensen, 3° Christensen, 66. – Mette Christine, g. 1° Beyer, 2° Lauridsen, 76.
- Hansen, Anders, gårdm., 76. – Anders, gårdm., 147. – Anders, 148–149. – Anna Margrethe, g. Rosted, 18. – Anna Margrete, g. Møller, 158. – Barbara Agnethe, g. Brorson, 72. – Christian, gårdm., birkefoged, 75. – Diderich, købm., 37. – Didrich, købm., 44. – Emma Charlotte, g. Rosted, 19. – Gregers, cand. polit., fhv. kommunaldirektør, 29, 46, 145, 152. – Hans, møllersv., 15. – Hans, gårdm., 73. – Hans, gårdm., 148. – Hans Peder, arb. mand, 26. – Hansine, g. Rosted, 15. – Hansine Emilie, g. Rützebeck, 146. – Johannes, kådner, 70. – Juliane Marie, g. Rosted, 14. – Jørgen, ekvipagemester, forpagter, 224 f. – Kirsten, g. Nielsen, 18. – Laura Hansine, g. Nielsen, 26. – Mads, gårdm., sognefoged, 76. – Marie Louise Augusta, g. Jensen, 16. – Matthias, gårdm., herredsfoged, 68. – Ole, bager, 14. – Povel, 26. – Rasmus, skipper, 40. – Rita Elise, g. 1° Rosted, 2° Lund, 26. – Stine Marie, g. Jacobsen, 21.
- Harder, Arnoldus, 56. – Christian, g. Friis, 56. – Dorothea, 56. – Dorothea, g. Cirsovius, 56. – Elisabeth, 56. – Friderich, 56. – Georgius, præst, 56. – Hans Georg, bankdir., 59. – Jan Bak, lærer, 47, 60. – Johanne, 56. – Jørgen, kirchspielvogt, 48. – Jørgen, præst, 47 f. – Jørgen, degn, 56. – Jørgen Pauli, guldsmed, 57. – Lambert, prokurator, 56. – Magdalena, 56. – Manassa, 56. – Maria, 56. – Maria, g. Slet, 56. – Meiland, handelsmand, 56. – Thomas, præst, 53 f. – Thomas, farver, skoleholder, 57.
- Hartz, Henrik Moritz, porcelænskræmmer, stadskapt., 137. – Johanne, g. Hunæus, 14. – Marianne, g. Ewald, 137. – Peder Mouritz, kopist, 138.
- Hass, Thomas Wilh., branddirektør, 143.
- Hauch, A. G. Ø., skolemand, 82. – A. W., overhofmaskal, 218^o. – Carsten, 82.
- Haxen, Ulf, forskningsbibliotekar, 120.
- Hedberg, slægten, 111.
- Heerfordt, Christopher, hofapoteker, 184. – Sophia, g. Becker, 184.
- Hegel, Jacob, forlagsboghandler, 86. – Frederik, forlagsboghandler, 86.
- Heiberg, Anna Louise, 89. – Johan Ludvig, digter, 81. – Johanne Louise, skuespillerinde, 81 f. – Lælia Adele, 89. – P. A., 83, 218. – Sarah Henriette, 89.
- Helsted, Edvard, komponist, musiker, 95 f.
- Henningsen, Jens Christian, avlsbruger, kæmner, 145. – Agnes, forfatter, 145. – Mads, vicekonsul, 145.
- Henriksson, Henrik Ewald, montør, værkfører, 21. – Niels, skomagermester, 21.
- Hielmstjerne, Henrik, 137.
- Hincheley, Edvard, købm., 38, 42, 44. – Evert, købm., 38. – Hans Bergeshagen, hofagent, 42. – Hans Henrik, købm., 38, 42, 44.
- Hind, Jens, biskop, 9. – Peder, biskop, 6. – Peder Ingversen, 6.
- Hinrichsen, Peter se Boysen, Peter.
- Hjort, Ingvar, ridder, 6, 9. – Juliane Fridrica, g. Rosted, 13.
- Hofmann, J. C., auditor, 193.
- Hofmuth, Johan Jørgen, 73.
- Holgersdtr., Maren, g. Mortensen, 68.
- Holm, Hans Rasmussen, købm., 44. – Karen, g. Riegelsen, 37, 45. – Peder Hansen, købm., 37, 44. – Maren, g. 1° Wolff, 2° Ording, 156 f. – Wolf Pedersen, 163.
- Holmer, Christiane, 163. – Christine, g. Fabricius, 65.
- Hoppe, Ferdinand, solodanser, 95. – Peter Iver, boghandler, 96.
- Hornemann, Henriette Kristine, g. Collin, 162.
- Hoyer, Anna Christine, g. Boysen, 74. – Peter, sgpr., 74.
- Hude, Anna, historiker, 107. – Elisabeth, 89.
- Hundahl, Hansine Elisabeth, g. Neergaard, 22.
- Hunsmark, Joh. H., præst, 226
- Hunæus, Friderich Christian, sgfd., 14. – Pauline Cathrine, g. Rosted, 14.
- Hverkam, Sarah, 83.
- Hvid, Peder Hansen, købm., 40.
- Hvidbjerg, slægten, 112.
- Hvide, Niels Alexandersen, 6. – Cæcilia af Borg, 5. – Estrid Nielsdtr., 6 f. – Johannes, 5. – Magga, 5. – Margrethe, 5. – Niels Esbernsen, 5
- Hvidt, Kr., folketingsbibliotekar, dr. phil., 120.
- Hügum, Maren, 141.
- Høy, Christen Laursen, skipper, 38–39. – Karen, g. Hincheley, 38.
- Høyer, Andreas, legationsråd, amtmand, 187.
- Haase, Marthe, g. Stöckler, 164.
- Ibsen, Ebbe, gårdfæster, 149. – Rasmus, borger, degn, 72.
- Ingversen, Mogens, 6.
- Iversen, Laga, sgpr., 73.
- Jacobsdtr., Helle, g. Harder, 55. – Karen, g. Bruun, 70. – Kirsten, g. 1° Ebbesen, 2° Engel, 3° Schumacher, 149.
- Jacobsen, Agnes Hansine Petrine, g. Rosted, 21. – Næsser Jacob, maler, 21. – Svend, lektor, cand. scient., 61, 80.
- Jacobæus, Anton, apoteker, 146. – Henrik, apoteker, 147–148. – Holger, overkøbm., 148. – Holger, læge, 149. – Johan Adolph, sgpr., 149. – Marie Christine, g. Andersen, 146. – Regine Magdalene, g. Jacobæus, 146.
- Jeggesen, Anders, kådner, 69.
- Jensdtr., Anike, g. Beyer, 142. – Anna, g. Jensen, 141. – Dorthe, g. Kiende, 42. – Maren, 142.

- Jensen, Andreas Christian, sergeant, 16. – Ane Marie, g. Olsen, 19. – Carl Christian, murersvend, forvalter, 23. – Charlotte, g. Jensen, 19. – Chr. Bjørn, 237. – Hans, arb. mand, 19. – Hans, gårdm., herredsføged, 68. – Hulda, g. Rosted, 22. – Jensine, g. Jensen, 23. – Kamilla Johanne Katrine, g. Rosted, 23. – Laurens, 11. – Martha Charlotte, g. Koch, 145. – Nancy Augusta Ejulie, g. Rosted, 16. – Niels, arb. mand, 22. – Niels, købm., 37, 42, 43. – Niels Peter, dugmager, 23. – Ove Emil Jes Dela, repr., forlagsboghandler, salgschef, 23. – Oscar Edmund, maler, 27. – Peder, skipper, købm., 37, 43. – Peter, farver, 141. – Petrine Augusta, g. Poulsen, 24. – Rasmus, købm., 45. – Wilhelmine Caroline, g. 1° Rosted, 2° Brunskov, 15.
- Jepsen, Christen, gårdm., 71.
- Jespersen, Anna, g. Torm, 186. – Rasmus, købm., konsumtionsforpagter, 39.
- Jessen, Frederik, sgpr., 39. – Marie Olog, g. 1° Krag, 2° Martner, 39.
- Jexlev, Thelma, arkivar, cand. mag., 1, 11.
- Joensdtr., Inger, g. Olsen, 149.
- Johansdtr., Ellen, g. Bentzen, 19.
- Johansen, Christian, farver, 141. – Reimer, købm., 36, 42.
- Jonsen, Jens, købm., 43. – Karen Marie Jensdtr., g. Siøe, 43.
- Juhasz, Lajos, stadsarkivar, 28.
- Junior, Chreinhoft, købm., 33, 41, 43. – Jørgen Hansen, skræder, købm., 41.
- Jurisen, Tyge, ridder, 9.
- Jæger, Ulrikke Sophie, g. Rask, 80.
- Jørgensen, A. D., historiker, geheimearkivar, 81 f. – Bolette, g. Olsen, 22. – Harald, dr. phil., fhv. landsarkivar, 20, 81, 90. – Jacob, præst, 66. – Maren, g. Olsen, 19.
- Kann, slægten, 112–113.
- Karlsen, Esbern, 8.
- Karamsin, N. M., digter, 194 f.
- Katz, Per, historiker, 120.
- Keldsen, Gunne, 8.
- Kellermann, Chr., violincellist, 95.
- Kemmer, hattemager, guldsmed, 163.
- Kiende, Else Hansdtr., g. Rasmussen, 150.
- Kiende, Hans Rasmussen, købm., skipper, 41–42. – Rasmus Jensen, lods, 42.
- Kisbye, Torben, lektor, 121, 132.
- Klaproth, M. H., apoteker, 194.
- Kleinschmidt, gartner, 209.
- Kleinsmed, Hans, 62.
- von Klenow, Charlotte, g. Baden, 186.
- Klim, Ane Marie Christine, g. Ellermann, 232.
- Knudsen, Anna Kirstine, g. Mackeprang, 44. – Mathias, købm., 44. – Hans Christian, skuespiller, 98. – Niels, ridder, 9.
- Koch, Jens, Sigvard, direktør, 145. – Kirstine Marie, g. Jacobæus, 148. – Rudolph Sigvard, teglværksejer, inspektør, 145.
- Krag, Christen, sgpr., 74. – Christian Asman Marcus, købm., isenkræmmer, 22. – Christine, g. Plum, 147. – Kristian, Købm., 22. – Nicolai, sgpr., 39.
- Krahe, Andrcas, 74. – Anna Margrethe, g. Bøysen, 69. – Christopher, præst, 69.
- Krause, Dorothea Elisabeth, g. Porth, 142.
- Kruger, A. F., politiker, 81 f.
- Kristoffer II, konge, 91.
- Krog, Bodil Hansdtr., g. Malling, 148.
- Krognos, Peder Stigsen, av Krapperrup, 91 f. – Regitze Gregersdtr., g. Paep, 92. – Stig Pedersen, 91 f.
- Krok, Niels, 7.
- Kroll, Hans Peter, glarmester, 14.
- Kruse, Emma Ottilia Johanne, g. 1° Morange, 2° Rosted, 20. – Jacob, 163. – Hans Vilhelm, skomagemester, 20. – Peter, 163.
- Kuss, Johann Christopher, kniplingshandler, 67.
- Kyrning, Inger Andersdtr., g. Galen, 92 f. – Jacob Nielsen, kannik, 166. – Niels, råd, 166 f. – Peder Nielsen, av Knutstorp, 166 f.
- Könechen, Jesper Baltzarsen, lærer, 54.
- Lagesen, Jacob, 73.
- Landberg, Inger Marie Sofie, g. Pedersen, 20.
- Lann, slægten, 112.
- Larsdtr., Anna Kirstine, g. Hansen, 147. – Annike, g. Mackeprang, 44. – Inger, g. Petersen, 18. – Kristine, g. Nielsen, 158.
- Larsen, Harriet Kirstine, g. Henningsen, 145. – Inger Pouline, g. Bailum, 26. – Lars, se Lassen. – Mads, 13. – Maren Christine Marie, g. Madsen, 25. – Sigurd Hjalmar, kemigraf, 23. – Søren, sadelmager, 23.
- Lassen, Anna Elisa Sophia, 158 f. – Caroline Christine, g. Paus, 158, 159. – Helene Cathrine, g. Møller, 158. – Jes, præst, 225. – Johanne Birgitte, g. Lund, 157. – Lars, fuldmægtig, 157. – Rasmus, præst, 71.
- Lauge, Martha Hansdtr., g. 1° Hvid, 2° Brand, 40.
- Laurberg, Peter Hovenbech, landsdommer, 138.
- Laurensdtr., Katrine, g. Laurens Jensen, 11.
- Laurentius, Ægidius, diacon, 140.
- Lauridsen, Finn H., overarkivar, cand. mag., 183, 222. – Iver, gårdm., 76. – Thomas, skomager, 40.
- Laurisdtr., Karen, g. Brinch, 151.
- Lauterlein, Karl August, direktør, 22. – Karl Ernst, klædefabrikant, gårdejer, 22.
- Lavater, J. K., forfatter, 195.
- Lavoisier, A. L., kemiker, 203.
- Lemvig, Ellen Dortha, g. Bircherod, 151.
- Lidø, Hans Ottesen, arrestforvarer, 37. – Margrethe Thorsmede, g. 1° Reimer, 2° Staal, 37, 42.
- Liebenberg, præst, 211.
- Lille, Frederich, diacon, 140.
- Lind, Benjamin, købm., 36. – Birgitte Charlotte, g. Winge, 113. – Engel Jacobsdtr., g. 1°

- Carstensen, 2^o Flindt, 41. – Jacob Hansen, borgm., 41. – Mads Nielsen, borgm., amtsskriver, 113.
- Linvald, Steffen, fhv. museumsleder, 120.
- Little, Cecilie, g. Jurisen, 9 – Cecilie, g. Staller, 5. – Jens Jensen, 5. – Jon Jonsen, hr., 9.
- Lorentsen, Jacob, gårdm., 70.
- Lorentzdr., Sidsel, g. Boysen, 65.
- Lorentzen, Ancke, g. Roost, 71. – Claus, sgpr., 73. – Enevold, præst, 135.
- Lotze, apoteksmedhjælper, 210.
- Ludvigsen, Peder Otto, sgpr., 74.
- Lund, Alfred Nielsen, tjener, 26. – (Lundes), Dorothea, g. Harder, 53 f. – Erich Peter Wilhelm, 158. – Hanne Emilie, 158. – Jacob Christian, inspektør, cancelliråd, 158 f. – Jacobi Lovise, 158. – Lise, fru, 236. – Marie Rasmusdr., g. 1^o Buch, 2^o Toft, 40. – Matthias Nielsen, gårdm., 66. – Peder Willumsen, købm., 39, 44. – Thomas, præst, magister, 53, 59. – Wilhelmine Hedevig, 158.
- Lundsgaard, Maren Jensdr., g. Andersen, 146.
- Luxdorph, Bolle Willum, 137.
- Lyttkens, slægten, 113.
- Læsoe, Lars Andersen, skipper, 36. – Mads, købm., 36, 43.
- Lønborg, Anne Cleophine Magdalene Margrethe, g. Wæver, 14.
- Løvenbalk, Erik, 91 f. – Margr. Eriksdr., g. Galen, 91 f. – Regitze, g. Krognos, 91 f.
- Mackeprang, Erik, købm., 44. – Hans Jørgen, købm., 40, 44. – Jørgen, købm., 44. – Jørgen Johan, barber, 40.
- Madsdr., g. Gaverslund, 69. – Ane Kirstine, g. Povelsen, 13. – Margrethe, g. Jepsen, 71.
- Madsen, Emmy Christine, g. Rosted, 25. – Erik Holm, 244. – Hans, gårdm., sognefoged, 76. – Markus, arb.mand, 25.
- Malling, Bendix Rasmussen, møller, 148. – Hans Peter Neergaard Terpger, godsejer, 24. – Jacob, møller, 146–147. – Ophelia Petrea Amalia, g. Andersen, 145. – Peter Neergaard, gårdejer, kammerråd, 146. – Peter Olaf Julius, justitsråd, godsejer, 24.
- Mandal, Anna Maria, g. Harder, 56.
- Manthey, Ludvig, apoteker, 212–213.
- Marchard, Johan Tobias, kobbersmed, 44.
- Marcusdr., Anna Elisabeth, g. 1^o Bert, 2^o Junior, 41, 43. – Marcusdr., Kirsten, g. Truelssen, 68.
- Martens, slægten, 133. – Conrad Fred., 135.
- Martensen, H. L., biskop, 82. – Marten, 72. – Matthias, amtsforvalter, landfoged, 72.
- Martfeldt, August, husfoged, møller, brygger, 67, 77. – Johan Adolph, kådner, kniplingshandler, 67.
- Martner, Anna Elisabeth, g. Knudsen, 44. – Anna Magdalene, g. Møller, 44. – Hans, købm., 38–39, 43. – Malene Sybille, g. Jønsen, 43.
- Matthiasdr., Christine, g. von Sallern, 73. – Dorthe, 66. – Maren, g. Bruun, 66. – Rebecca, g. Hansen, 73. – Sara, g. Hofmuth, 73.
- Mathiassen, Mette Marie, g. Weirup, 21.
- Mathisen, Hanna Ingeborg, g. Rosted, 25. – Hans, tømmermann, 25.
- Matthiesen, Erik, gårdm., birkefoged, 66. – Jens, 73. – Nis, gårdm., sandemand, 73.
- Matthisson, Friederich, digter, 202.
- Matzen, Andreas, gårdejer, 141. – Johanne, g. Stöckler, 164.
- Meiland, Georg, præst, 53.
- Melchior, Bent, overrabbiner, 120.
- Meulengracht, Cecilie Sofie, 225. – Jacob, præst, 224–225. – Jacobi Dorete, 225. – Jørgen, cand.theol., 225.
- Meyer, Anna Barbara, 79. – Johan, organist, 79.
- Michelsdr., Birgitte Cathrine, g. Ording, 153 ff.
- Michelsen, Hans, gårdm., 74.
- Moltke, Adam Gottlob Detlev gr., 194 f. – Christian Frederik, general, 194. – Frederik, stiftamtmand, 206. – Johan d.y., 9.
- Monrad, Jon Møller, cand. mag., fhv. lektor, 133, 143.
- Morange, Alfred Victor, paraplyfabrikant, 20. – Jean, paraplymager, 20.
- Morsing, Ingeborg Marie, g. Resch, 150.
- Mortensdr., Margrethe, g. Ottesen, 40. – Sidsel, g. Nielsen, 79.
- Mortensen, Christian, degn, 79. – Peder, præst, 68.
- Moslund, Iver, 98.
- Moss, præst, 156.
- Moth, Chr. Ulrik, 223. – Christine Amalie, 223. – Fr. Chr., vicegeneralguvernør, 223. – Frederic, 138. – Hans, 223. – Jens, 223. – Johan, arkivar, justitsråd, 223. – Poul, amtmand, 223. – Ulrik Chr., 223.
- Mule, Esbern, 5.
- Mulvad, Mads Ingvarsden, præst, 77.
- Munch, Anna Jacobsdr., g. 1^o Hansen, 2^o Rød, 44. – Else, g. Rasmussen, 37. – Peder Pedersen, købm., 37.
- Munk, Erik, købm., 184. – Helena Margrethe, g. Becker, 184. – Kaj, digter, 114. – Lise, fru, 114.
- Munthe, professor, rektor, 209.
- Musaeus, Ingvar, 244.
- Myffel, Niels, ridder, 9.
- Müller, Berend, husfoged, 78.
- Münter, Fr., biskop, 133.
- Møller, slægten, 113. – A. Troels, 153, 163. – Anders Bille, organist, 158. – Anders Hansen, gårdm., møller, 70. – Anna Sigvardine, 158. – Carl Ferdinand, cand.theol., lærer, 158. – Caroline Joachimine, 158. – Christian Rudolph, cand.philol., kollaborator, 158. – Emma, g. Aagesen, 23. – Fritz Theodor, telegrafbestyrer, exam.jur., 158. – Hans Hansen, gårdm., møller, 71. – Johan, købm., 36, 44. – Johann Christian, skarpretter, 164.

- Johanne Catinca Mathilde, g. Rosted, 17. – Julius, exam. jur., 158. – Laurentius, papirhandler, 158. – Matthias, købm., 36. – Niels, 158 f. – Peder Hansen, gårdm., møller, 71. – Peter, kromand, 17.
- Mølmark, Frederikke Kristine, g. Voss, 16.
- Mørch, Jep Simonsen, farver, 74.
- Mørk, Ida Eufrosine, g. Rasmussen, 24.
- Mørk-Hansen, Adolph, cand. pharm., provisor, 22. – Jørgen, gårdm., købm., 22.
- Neander, Jørgen Henrik, købm. og værtshusholder, 43. – Marie Margrethe, g. Diderichsen, 43.
- Neergaard, Alvilda, g. Schjøtt, 145. – Anna Laurenze, g. Resch, 147. – Barbara Johansdtr., g. 1^o Prom, 2^o Roed, 150. – Edvard, gartner, grosserer, 22. – Marie Vibek, g. Malling, 147. – Peder Sivertsen, forpagter, 150. – Peter, forpagter, 148. – Peter Christian, proprietær, kreaturhandler, 22. – Sivert Thomsen, forpagter, møller, 150.
- Neeindam, Robert, 89.
- Nicolaus, Johan, 69. – Matthias, gårdm., birkefoged, 65. – Matthias, 69.
- Nielsdtr., Anne, g. Eriksen, 72. – Birgitte, g. Lassen, 71. – Ingeborg, g. Bruun, 69. – Karen, g. Beyer, 76.
- Nielsen, Ane Cathrine, g. Svendsen, 15. – Augusta, solodanserinde, 95. – Carlus Frederik, typograf, bogtrykker, 26. – Ellen, g. Rosted, 18. – Nielsen, Hans, fisker, 158. – Inger Damgaard, g. Rosted, 25. – Jacob, købm., 37, 40. – Jacob, rådm., 38. – Jens, skibstømrer, politibetjent, 18. – Jens, købm., 41, 43. – Jens, kådner, 70. – Knud, 166. – Lilli Margrethe, g. Rosted, 26. – Morten, 79. – Niels, lærer, 25. – Peder, 9. – Peder af Tåsinge, 9. – Rasmus, gårdfæster, 149.
- Nisdtr., Ingeborg, g. Lorentzen, 73.
- Nissen, Jens, gårdfæster, 141. – Michel, gårdm., 73. – Truels, gårdm., 68.
- Notkin, Arne, stud. mag., 120.
- Nyerup, Marie Margrethe, 164.
- Obsen, Hans, gårdm., 66.
- Ohlsen, Anne Marie, g. Stöckler, 164.
- Oldstr., Anne, g. Nielsen, 149.
- Olsen, Albert Julius, tømrer, bådebygger, 19. – Ane Marie, g. Rosted, 19. – Carl Emil, bagermester, 17. – Eklund Viktor, lagerist, klædehandler, 22. – Hans, arb. mand, sølvpolerer, 19. – Hans Carl, bagersv. opsynsbetjent, 17. – Hulda Theresia Philippa Juliane, g. Rosted, 18. – Jacob, gårdfæster, skovfoged, 149. – Johan Frederik, blikkenslagermester, 18. – Karen Marie, g. Christiansen, 21. – Lars, gårdejer, 22. – Lorentz Christian, smed, 19. – Rasmus, forpagter, 38. – Reinhardt Henry, 27. – Søren, værtshusholder, 19.
- Olufsen, Ingvar, 6. – Peder, af Karise, ridder, 6.
- Ording, slægten, 153 f. – Anna, 154. – Anna Dorothea, 155. – Anna Margrete, 154. – Carl Henrik, brygger, rentier, 153. – Elsebeth Cathrine, 155. – Henrich, korporal, 153–154. – Herman Nicolay, 154. – Johan, 153 f. – Johan Christoffer, bager, 154, 155, 157. – Johanne Marie, 155. – Mette Cathrine, g. Lassen, 155 f. – Michael, 155. – Peter, 155.
- Orm, Johannes, 156 f.
- von der Ost, Bertold, 91 f.
- Ottesdtr., Karen, g. Weldingh, 149.
- Ottesen, Lars, købm., 40, 44.
- Outzen, Ingeborg, g. Freuchen, 74.
- Paep, Anders, 91 f.
- Pagh, Mette Kirstine, g. Henningsen, 145.
- Palnesen, Peder, 8.
- Paulsen, Niels Christian, 159.
- Paus, Anna Margrete, g. Stoltenberg, 156. – Birgitte Helene, g. Orm, 156 f. – Hans, købm., sorenskriver, 155 ff. – Hansine Caroline Henriette, g. Paulsen, 159. – Henrik Christian, købm., 158 f. – Kirstine, 156. – Louise Wilhelmine, 159. – Ludovica Elisabeth, g. Moss, 156. – Ludvig Christian, 156.
- Pedersdtr., Ane Mette, 15. – Anna, g. Hansen, 148. – Anne Margrethe, 71. – Bente, g. Harder, 55. – Catharina Christine, g. Zitscher, 72. – Cathrine, 71. – Dorothea Kirstine, g. Christensen, 14. – Ellen, g. 1^o Møller, 2^o Møller, 70. – Frederikke Louise, g. Møller, 158. – Karen, g. Hansen, 148. – Kirstine, 71. – Margrethe, g. 1^o Bruun, 2^o Toxværd, 68.
- Pedersen, Anders, væbner, 165 f. – Bertha Marie, g. Hansen, 26. – Broder, præst, 66, 67. – Broder (Brorson), præst, 71. – Christine Marie, g. Rosted, 20. – Christopher (Ballum), præst, 71. – Helene Hansine Sophie, g. Møller, 158. – Henning, major, 158. – Jens, 71. – Johan Jochum, farver, 141. – Johannes Julius, barber, 21. – Peder, kok, 21. – Steffen, snedker, 20. – Thomas, gårdm., degn, 71.
- Pelletier, Joseph, apoteker, 203.
- Perlestikker, Ane Marie, g. Flesborg, 39. – Rasmus Christensen, sg. kap., 40.
- Petersdtr., Kirsten, g. Matthiesen, 73. – Kirstine, g. Boysen, 65.
- Petersen, Detlef, kådner, bager, 70. – Jens, kådner, bødker, 70. – Hans, gårdm., 18. – Hans, gårdejer, 148. – Johannes, arkitekt, 27. – Jørgen, cand. polit., 27. – Lise, 27. – Petra Marie, g. Schnor, 20. – Sven, salgsass., 27. – Vilhelmine Marie, g. Mørk-Hansen, 22.
- Pflugmacher, J. P., apoteker, 210, 215.
- Pheifer, Jens Christensen, kobberhandler, 41.
- Phister, J. L., skuespiller, 87, 90.
- Piczenik, Kurt, historiker, 120.
- Plum, Claus, godsejer, krigsråd, 147. – Frederik Christian, gårdejer, forpagter, 147.

- Poggenberg, Margrethe, 1° Moth, 2° Tanch, 223.
- Pontoppidan, Erik, biskop, prokansler, 138.
- Porth, Agnete, Amalie Elisabeth, 142. – Amalia, 143. – Amalie Bontine, g. Hass, 143. – Anna Dorothea, g. Dahl, 143. – Anna (Nancy) Marie, g. Hammerich, 143. – Armgarret Margaretha, 143. – David Christian, kontrollør, 139, 142. – David Chr., styrmand, 142. – Hans Ernst, materialforvalter, 142. – Hans Lorentz, degn, 142. – Hans Peter, assistent, 143. – Hans Peter David, 142. – Jørgen Henrich, revisor, 143. – Margretha Catharina, g. Skibsted, 143. – Marie-Anna, 142. – Ole Jacob Ewald, exam. jur., advokat, 142. – Peter Nicolaj, toldforvalter, brygger, 139. – Petrine Nicoline, g. Hammerich, 143. – Sophie Elisabeth, g. Ewald, 139.
- Poulsen, Andreas, nålemager, 24. – Ellen Johanne Marie, g. Rosted, 24. – Hans, gross., 27. – Jens Johan Andreas Emanuel, fyrbøder, 24. – Magnus Emanuel Johan, fuldmægtig, gross., 24. – Simon, lærer, boghandler, 206. – Tove Sofie, g. Jensen, 27.
- Povelsen, Anne, 13. – Hans, gårdm., sgfd., 13. – Kirsten, 13. – Maren, 13. – Jørgen, 13.
- Prange, Knud, lektor, 236, 238.
- Priskorn, Ib, 98.
- Prom, Dorte Marie, g. 1° Neergaard, 2° Roed, 150. – Johannes Nicolai, sgpr., 150.
- Prætorius, Johannes, 135, 140. – Johannes, degn, 139. – Lorentz, 135. – Mette Magdalene, g. Ewald, 139. – Stephan Hinrich, sgpr., 80.
- Pøel, se Malling, Bendix Rasmussen. – Rasmus, se Nielsen, Rasmus.
- Qveccius, Chr. H., løjtnant, 225–226. – Dorte Sofie, 225. – Friderica Christine, 226. – Magdalene Elis., g. Hunsmann, 226.
- Rahbeck, Just, 89. – Knud L., 157.
- Ramel, Anders Michelsen, byfoged og rådm., 37.
- Rane, Niels, 9.
- Ranesen, Jens, 7. – (Rani), Oluf, 6.
- Rask, Oluf, 80. – Oluf Rasmussen, præst, 72.
- Rasmusdr., Elisabeth, g. 1° Carstensen, 2° Pedersen, 71.
- Rasmussen, Bryndel, skipper, 150. – Carl, arbmand, 24. – Ella Isodora, g. Rosted, 24. – Frederik Christian Julius, blikkenslagermester, 17. – Hans, hofskrædermester, overkrigskommissær, 20. – Jens, købm., 37, 45. – Jens Peter, malermester, 17. – Johannes, cand.phil., arkivfuldm., 19. – Julie Klara Petrea, 17. – Ole, købm., 38, 40, 43. – Tønne, tolder, 37.
- Rawert, O. J., dir., historiker, 218.
- Rehefeld, Catharina Magdalene, g. Krahe, 69. – Rebecca Tobiasdr., g. Bruun, 64.
- Reimarus, Philip Conrad, præst, 73. – Samuel, provst, 73.
- Reimer, Anna Marie, g. Jensen, 37, 43. – Christopher, købm., 42. – Hans, købm., 37, 42. – Inger, g. 1° Thuesen, 2° Schiering, 39, 42. – Johan, købm., 33, 36, 43. – Johan, d.æ., købm., 42. – Lauritz, købm., 37, 39, 42. – Margrethe, g. Sølling, 43. – Mathias, byfoged, 43. – Søren, byskriver, 43. – Thomas, købm., 30, 33, 39, 42. – Vibeke, g. Toft, 37.
- Reimers, Dorothea Sophie, g. Prætorius, 80. – Johannes, sgpr., 80. – Margrethe Christine, 79. – Reinhold, sgpr., 79.
- Reinhardt, Augusta Mathilde, g. Lauterlein, 22.
- Renee, Sophie, g. Kemmer, 163.
- Resch, Christian, 150. – Erasmus Sigismund, sorenskriver, 148. – Jacob Bentzen, gårdejer, partikulier, 147. – Regine Laurenzc, g. Malling, 146. – Wolfgang Sigismund, postmester, tolder, 150.
- Richardt, Magdalene Augusta, g. Reimarus, 73.
- Riegeldstr., Anna, g. Jensen, 45.
- Riegelsen, Andreas, købm., 37, 45. – Hans, købm., 37.
- Riggelsen, Christopher, kådner, kniplingshandler, 71. – Lorents, gårdm., kniplingshandler, 67.
- Ringsted, Henrik V., journalist, forfatter, 114.
- Rix, Magdalene Christine, g. Stöckler, 164.
- Rodenborg, rådmand, borgm., 154, 155.
- Rodriguez, Frederik Christian, sgpr., 37. – Friderica, g. 1° Brennicke, 2° Ramel, 37.
- Roed, Jens Weibel, gårdejer, forpagter, 150. – Lyder, sgpr., 150.
- Rogiers, Magdalene, g. 1° Møller, 2° Porth, 142.
- Rolandsen, Ane Jensine, g. Thomsen, 24.
- Roost, Ingeborg, g. Pedersen, 71. – Jacob, borgm., 71, 79. – Johan, præst, 67. – Johanne, g. 1° Bruun, 2° Fabricius, 71.
- Rosell, Charlotta Christina, g. rosted, 16.
- Rosenkrantz, Justine Catharina, 184.
- Rosenstand, Kirsten, g. Harder, 56.
- Rosted, Agnes Christiane Augusta, 22. – Albert Christian Edvard Oluf, maskinarbejder, 25. – Alma Christiane, 21. – Amanda Olga Vilhelmine, 21. – Anine Christiane, 16, 17. – Anna Cathrine Marie, g. Christensen, 20. – Anna Christina, g. Pedersen, 22. – Anna Johanne Alvida, g. Lauterlein, 22. – Anna Margrethe, g. Michel, 27. – Antonette Pauline, g. Simson, 15. – Bente, g. Madelaire, 27. – Bernhard Henrik, 17. – Bjarne, overingeniør, 27. – Bjørge, 27. – Børge Greisen, slagtermester, 26. – Camilla Nancy Vilhelmine, g. Neergaard, 22. – Carl Adolph, sadelmager, 16, 21. – Carl Christian, sadelmager, 15, 18. – Carl Jens, sadelmager, 14, 15. – Carl Olof, værkemester, 18, 24. – Carl Olof, civiling., laboratorieførstander, 27. – Carla

- Theresia, g. Larsen, 23. – Christian, 16, 17. – Christian, fuldmægtig, 27. – Christian Frederik, malermester, 20, 25. – Cleophine Caroline, g. Olsen, 19. – Dagmar Agnes Marie Christiane, 20. – Dorthæa Kristine, g. Sandgreen, 17. – Edith Marie, 25. – Edvard Henrik, smed, maskinarb., 16, 20. – Edvard Henrik, 27. – Edvard Henry, værkfører, 25. – Edvard Olof, værkfører, 24. – Edvard Rasmus, sadelmager, 18. – Edvard Valdemar, snedker, 19, 25. – Einar Frithiof, værkfører, 24. – Elizabeth, g. Knopf, 27. – Ellen, 23. – Elna Andrea Valborg, g. Mørk-Hansen, 22. – Else, g. Petersen, 27. – Else Johanne, g. Vind, 27. – Emmy Oloffine, g. Poulsen, 24. – Erna, g. Neergaard, 27. – Ernestine Josephine, g. Krag, 22. – Eva, 27. – Finn, fotograf, 27. – Francisko Paolo Ramos, kommandørkaptajn, 23. – Frantz Christian, 16. – Frantz Theodor, tømmerstv., 17. – Frederik, 21. – Frederik William, 21. – Frederikke Dorthæa, 16. – Friderich Christian, sadelmager, garver, 14, 16. – Frithjof Jørgen Frederik, fuldmægtig, 25. – Gerda, 25. – Georg William, sadelmager, tapetserer, 20, 25. – Grete, g. Sørensen, 27. – Grete Eleonora, g. Kitter, 27. – Gudrun, g. Jensen, 23. – Hanne Vibeke, 27. – Hans Carl, sadelmager, 18, 23. – Hans Carl, viceskoleinspektør, 23, 26. – Hans Elsner, gross., 26. – Hansine Johanne, g. Rasmussen, 17. – Harald Henrik, 17. – Harald Sophus, møllerlærling, 16. – Henry Jens Ludvig, lokomotivfører, 20. – Hilda Viljamine, g. Sørensen, 19. – Inge Merete, 27. – Inger Charlotte Margit, 23. – Inger Vilhelmine, g. Henriksson, 21. – Jacobine Antonette, g. Olsen, 17. – Jenny Edvardine, 20. – Jens William, ing., materialeinspektør, 24. – Johan Henrik, 14. – Johanne Caroline, g. Essemann, 18. – Johanne Frederikke, g. Dragstrup, 15. – Johanne Georgine Wilhelmine, g. Hansen, 15. – Johanne Margrethe, 23. – Johannes Peter Møller, læderhandler, 22, 26, 27. – Juliane Marie, g. Olsen, 22. – Julie Adolphine, 21. – Julius Christian, sadelmager, 17, 22. – Jørgen, 27. – Jørgen Frederik, skomager, 16, 17, 20. – Jørgen Frithiof, major, 27. – Jørgen Hansen, eskadronsadeldmg., garver, 13. – Jørgen Waldemar, smed, 16. – Jørgine Marie, 17. – Kaj, vinduesdekoratør, 24. – Karen Margrethe, g. Macko, 27. – Kirstine Karoline Ingeborg, g. Enevoldsen, 24. – Knud, maskinass., 25. – Knud, adjunkt, cand. scient., 27. – Knud Kristian, ingeniør, 26. – Laura Martine, 16. – Ludvig Frederik, 17. – Marie Sophie, g. Weirup, 21. – Mathilde, g. Rasmussen, 19. – Mathilde Julie Emma, 19. – Olga Albertine Jørgine, 20. – Olga Rudolphine, g. Bentzen, 19. – Palle, læge, 27. – Per Emil, bademester, 27. – Poul Ejner, instrumentmager, 27. – Poul Viggo Kruse, værkstedsindehaver, 25. –
- Pouline Cathrine, 18. – Povl, telegrafass., 23. – Rudolph Christian, snedker, fabrikant, 18. – Rudolph Frederik, sadelmager, 15, 19. – Rudolph William, 19. – Silvia Isodora, g. Malling, 24. – Steen, lærer, 27. – Vilhelm Wever, sadelmager, 19. – Wilhelmine Frederikke, 21. – Wilhelmine Marie, g. Rosted, 16, 17. – William Christian, skibstømrer, 20, 25. – William Georg, kunstdrejer, 14, 16. – William Georg, glarmester, 16, 21. – William Hans Jørgen, fodermester, 26. – William Henrich, maskinarb., 15, 18. – Aage Kristian Otto Kruse, malersvend, 25. – Aage Ramos, skibsreder, 27.
- Ruprecht, Israel, murermester, 155.
- Rutensteen, Anne Henriksdtr., g. 1^o Engel, 2^o Ewald, 140.
- Ryge, Christiane Cathrine, g. Ewald, 143. – Imanuel Christian, etatsråd, 143.
- Rützebeck, Emmy Emilie, g. Andersen, 145–146. – Jørgen Christian Nielsen, dampskibsfører, 146.
- Rød, Gunder Ibsdtr., g. Ditmer, 38, 44. – Ib Ibsen, skipper og handelsmd., 38, 44.
- Råbuk, Johannes, væbner, 165 f.
- Sachs, Dorothea Sophie Hedwig, 164.
- Sackmann, Søren, hofslagter, 163.
- von Sallern, Caspar, gårdm., 73. – Caspar, amtsskriver, borgmester, 73.
- Sandgreen, Peter Jonas, pottemager, 17. – Peter Theodor, detailhandler, 17.
- Sandgren, slægten, 111.
- Saunte, Hansine Johanne, g. Bredo, 25.
- Schain, Ole Olufsen, køb., 39.
- Schicbye, Mette Marie Rasmusdtr., g. Resch, 150.
- Schiering, Eskild Gregorius, køb., 39. – Henrik Gregersen, skipper, 39.
- Schiernoff, Marie Noline Georgine, g. Kruse, 20.
- Schildbred, C. S., rektor, 28.
- Schjøtt, Frederik Viggo Erik Frisenberg Thorup, sgpr., 145. – Julie Erasmine Christiane, g. Koch, 145.
- Schmidt, Frederik, apoteker, 209.
- Schnor, Claus Henrik, styrmand, 20. – Kristine Rasmusine Johanne, g. Rosted, 20.
- Schou, Emma Augusta Wilhelmine, g. Wæver, 16.
- Schrike, Birg. Sophie Rasmusdtr., g. 1^o Vedding, 2^o Stadager, 41.
- Schrøder, Anna, g. Eichel, 69.
- Schumacher, Ephraim, ladefoged, gårdfæster, 149.
- Schütz, Anna, g. Terpager, 150.
- Schaarup, Laurids Nielsen, underofficer, 15.
- Sebbesen, Karen Nielsdtr., g. Neergaard, 150.
- Selmer, Magdalene, g. Boysen, 65.
- Semler, dr., alkyimist, 194.
- Severin, Ole, skipper, 156.

- Sidelmann, Anna Elisabeth, g. Rasmussen, 37. – Gregers Andersen, sgpr., 37.
- Siersted, Frederikke Margrethe, g. 1° Pheifer, 2° Junior, 41. – Niels, byfoged, 41.
- Simon, Georg, lektor, 120, 236, 238.
- Simonsen, Axel Winge, lektor, 96.
- Simson, stuttermester, dyrlæge, 15.
- Siøe, Anna, g. Jensen, 43. – Niels Laursen, skipper, 36. – Niels Nielsen, købm., 43.
- Sjæstrøm, Carl August, arb.mand, 19. – Hilma Viktoria Alvilda, g. Rosted, 19.
- Skibsted, Andreas, brygger, rådm., 143.
- Skogsjö, Håkan, 28.
- Skrumtsager, J. N. H., gårdejer, 88.
- Skåning, Niels, 8.
- Slet, Jens Olsen, præst, 56.
- Smith, Antonius, apoteker, borgmester, byfoged, 149. – Johannes Olsen, negotiant, 149. – Lykke Marie, g. 1° Jacobæus, 2° Plum, 147.
- Snare, Esbern, 4.
- Snorrason, E., 164.
- Stadager, Ditlev, købm., 42. – Gertrud, g. Thuesen, 39, 42. – Jørgen, købm., 41–42. – Peder Jørgensen, sgpr., 39, 41.
- Stahl, Anna Catharina, g. 1° Bruun, 2° Roost, 67. – Catharina Margrethe, g. von Sallern, 73. – Hedvig Elisabeth, g. Riggelsen, 71. – Hinrich, amtskriver, 71. – Sebastian, amtskriver, 67.
- Staller, Anders, 5.
- Steenbeck, Catharina, g. Clausen, 70, 75.
- Stegmann se Stickmann.
- Stemann, Anna Sophie Justdr., g. Boldich, 75.
- Stengel, Augustinus Christian, skarpretter, 164.
- Stickmann, Maren Magdalene, g. Kann, 113.
- Stigsen, Skjalm, drost, 9.
- Stütz, Carl August Waldemar, guldsmed, koncertsanger, 26. – Fridrich Adolph, guldsmed, 26.
- Stoltenberg, Andreas, kirurg, 156. – Anne, g. Resch, 150.
- Stomberg, slægten, 111.
- Stoud, Lene Pedersdr., g. Boysen, 74. – Ludvig, vicepræsident, borgmester, 151. – Ludvig Ottesen, biskop, 151.
- Stær, Alhed Jacobine, g. Smith, 149. – Jørgen, apoteker, 149.
- Stöckler, Christian, 164. – Christian, krovært, 164. – Christian, ligvognsfører, 164. – Eberhard, 164. – Eberhard, skarpretter, 164. – J. C., 164. – Vitus, skarpretter, 164.
- Støvring, slægten, 113.
- Staal, Hans, købm., 150. – Hans Pedersen, købm., 41. – Lars, købm., 41. – Karen, g. Hincheldey, 42. – Niels, købm., 37, 42. – Niels Pedersen, købm., 41. – Peder Pedersen, købm., 150. – Susanne, g. Neergaard, 148. – Tønne, degn, 37. – Tønne Mortensen, degn, 72.
- von Sudermann, Sibylle Amalie, g. Moth, 223.
- Suell, Eva Caroline, 95.
- Suhm, P. F., historiker, 187, 191. – Petrea Frederikke Christiane, 192.
- Suhr, Christine Marie, g. 1° Møller, 2° Stengel, 164.
- Sundbåkk, slægten, 111.
- Svane, Jens, præst, 225. – Kirsten, 225. – Mette Marie, 225.
- Svend, biskop, 4.
- Svendsen, Hans, tømmer, vognmd., 15.
- Sølling, Knud, købm., forstander, 33, 36, 43. – Peder Knudsen, købm., 36, 43.
- Sørensdr., Anne, g. 1° Severin, 2° Paus, 156. – Sidsel, g. Reimer, 36.
- Sørensen, Gjertrudgine Caroline, g. Poulsen, 24. – Niels Eduard, overkanoner, 19. – S. E., trafikkontrollør, 244. – Werner, 27.
- Tagesen, Iver, 7.
- Tanch, Abigael Kirstine, g. 1° Meulengracht, 2° Svane, 3° Lassen, 4° Qveccius, 224 f. – Christen, officer, 225. – Hans, kancelliråd, 223 f. – Jens, præst, 224. – Peder Mathias, præst, 224–225.
- Terpager, Anna, g. Hagen, 147. – Lars, sgpr., 150. – Marie Vibek, g. 1° Staal, 2° Brøndel, 150. – Marie Vibek, g. Brøndel, 147.
- Thomasdr., Anne, g. Clausen, 70.
- Thomsen, Anders, gårdm., birkefoged, 66, 69. – Anders Pedersen, kunstdrejer, 24. – Emmy Christine, g. Rosted, 24. – Hans, postmester, købm., 40, 44. – N. N., hofbetjent, 74.
- Thott, Jacob, ærkebiskop, 92. – Peder Nielsen, av Knutstorp, 92, 165. – Stig Ågesen, 91 f. – Thord, 8. – Ulf Ågesen, væbner, 165 f. – Åge Nielsen, 92 f. – Åke, friherre, fhv. generalstabsofficer, 91, 94, 165, 167.
- Thuesen, Hans Olufsen, købm., skipper, 39. – Jørgen, købm., konsumtionsforpagter, 39, 42. – Maria Dorothea, g. Wandal, 43. – Oluf, købm., 39, 42.
- Thöming, Christopher, borger, 67. – Maricke, 72. – Wulf, 72. – Wulf, kådner, kniplingshandler, 67.
- Tode, J. C., læge, forfatter, 212.
- Toft, Anna, g. Neander, 43. – Jørgen, købm., 40, 43. – Niels, købm., birkeskriver, 37, 43.
- Tofte, Anna, g. Thuesen, 39. – Christina Maria, g. 1° Stadager, 2° Staal, 3° Dænchel, 41. – Eskild Pedersen, skipper, 39, 41.
- Top, Bodil Cathrine, g. 1° Ditmer, 2° Østrup, 38. – Hans Pedersen, købm., vejer og måler, 38.
- Torm, Anna Christine, g. Becker, 186 f. – Erik Jensen, livlakaj, borg- og politimester, 185–186.
- Toxværd, Peder Frandsen, præst, 68.
- Trane, Ida Lovise, g. Rasmussen, 20.
- Tranum, Ole Eriksen, tjener, 210.
- Trolle, Niels, lensmand, 51.
- Tronier, Christian, spisemester, 141.
- Truelsdr., Kirsten, g. Lagesen, 73. – Magdalene, g. Eriksen, 73. – Rebecca, 73.

- Truelsen, Nis, gårdm., 68. – Nis, gårdm., sgfg., 73.
- Tychhof, Sofie Amalie, g. Hansen, 224.
- Tychsen, Lyt, gårdm., sognefoged, 76. – Mathias, gårdm., birkefoged, 66.
- Tygesen, Niels, 9. – Peder, 9.
- Tøgersdtr., Kirsten, g. Harder, 56.
- Taarling, Peter, 138.
- Ulsig, Erik, historiker, 91.
- Urne, Alexander Jensen, væbner, 165 f.
- Urne, Jens, 165 f.
- Uth, Peder, ridder, 9.
- Valeur, familien, 133. – Johs., borgmester, 134.
- Vandel, Anna Nielsdtr., g. Jensen, 43. – Else Christence Nielsdtr., g. Rasmussen, 40, 43. – Sara, g. Reimer, 42.
- Vedding, Hemming Danielsen, 41.
- Vedel, Anna Sørensdtr., g. Bruun, 67. – Elisabeth Botilla, 79. – Søren Pedersen, præst, 67. – Ægidius Laugesen, sgpr., 79.
- Verdies, Isaure, g. Morange, 20.
- Vestris, Marie Auguste, danser, 202.
- Vibye, Johanne Julie, g. Pedersen, 21.
- Vivild, Anna Hansdtr., g. Chrystalsin, 75.
- Voetz, Charlotte Marie, g. Brorson, 72.
- Vognsen, Esbern, ridder, 7.
- Voigt, Elisabeth, g. Stahl, 71. – Mathilde Elenore Constantia, g. Stitz, 26. – Sophie Caroline, g. Pedersen, 158.
- Volchartsen, Anna Margrethe, g. 1° Læsøe, 2° Groth, 36. – Henning, 36.
- Volkersen, Claus, officer, 235. – Frederik, underoff., 235. – Niels Hendrik, skuespiller, 235.
- Volquardsen, Marie, g. Branderup, 75.
- Voss, Anne Marie, g. Rosted, 16. – Jochim, fouere, 16.
- Vædder, Peder, hr., 9.
- de Waal, Jess, 244.
- Wad, Gregers, mineralog, zoolog, 218.
- Walther, slægten, 113. – Christine, g. Zitscher, 68. – Simon, forvalter, 68.
- Wandal, Margrethe, g. Blangsted, 75.
- Wandel, Caspar Nielsen, købm., 43.
- Wedbye, Anna Larsdtr., g. 1° Dimer, 2° Rasmussen, 40.
- Wederkinch, Mathias Johan, tolder, 39.
- Weibel, Marie Cathrine, g. Roed, 150.
- Weirup, Frederik Octavius, forretningsfører, fotograf, 21. – Hans Christian, gartner, 21.
- Weldingh, Christian, godsejer, 149. – Regine Magdalene, g. Jacobæus, 149.
- Wellejus, Lene Christensdtr., g. Ludvigsen, 74.
- Wergeland, Henrik, digter, 95.
- Wessel, Johan Herman, digter, 156.
- Weyse, C. F., komponist, 88.
- Wiberg, Camilla Cæcilia Fernanda, g. Malling, 24.
- Wichmand, Bertel, købm., 36. – Mette Kirstine, g. Sølling, 36.
- Wiebleg, Johan Chr., kemiker, apoteker, 192.
- Wildenradt, Lars Peter Holst, skuespiller, 231.
- Willer, Johanne Marcusdtr., g. Mackeprang, 40. – Maren Jørgensdtr., g. Bert, 44.
- Willumsen, Hans, 39.
- Windsøf, Jens Nielsen, 70.
- Wirge, Christiane, 96 ff. – Mathias, guldsmed, 113–114. – Niels Pedersen, købm., 113. – Paul Clausen, mægler, 96. – Peter Emanuel, læge, 97 f.
- Winning, Marianne, g. Hartz, 137.
- Wolff, Lars, 159. – Maria Kirstine, g. Trane, 163. – Niels, 160.
- Worsøe, Hans H., arkivar, cand. mag., 236.
- Wæver, Christian, sgpr., 14. – Cleophine Christiane, g. Brunskov, 16. – Emma Christiane Caroline, g. Rosted, 14. – Wilhelm Lønborg, parcellist, hjulmand, 16.
- Zasiavsky, Katherine, g. Rosted, 23.
- Zeise, W. C., kemiker, 218.
- Zierner, Anne Margrethe Adamsdtr., g. Resch, 150.
- Zimmer, Anna, g. Reimer, 43. – Christopher, sgpr., 43.
- Zitscher, Christiane, 73. – Marie Elisabeth, 73. – N. N., g. Staal, 72. – Peter, provst, 63. – Peter, præst, 68. – Peter, 73. – Sara, g. Christoffersen, 72. – Sophie Amalie, g. Bjørn, 68, 73. – Sophie, g. Reimarus, 73. – Ulrich, præst, 68. – Ulrich, herold, 68. – Ulrich, 72. – Ulrich, borger, konsumptionsforpagter, tolder, 72. – Ulrich, husfoged, 63, 65. – Ulrich, kgl. herold, gårdm., 63, 65. – Ulrikke Christine, g. Rask, 72.
- Øndersen, Aage, 8.
- Ørsted, H. C., 213.
- Ørum, Severine Lovise, g. Jensen, 22.
- Østerberg, Amelia Christine, g. Henriksson, 21.
- Østergreen, skrædermester, 15. – Olofina Carolina Elisabeth, g. Rosted, 15.
- Østrup, Nicolai, købm., 38. – Peder, sgpr., 38.
- Åberg, slægten, 111.
- Aagesen, Harald, købm., 23.
- Aagesen, Severine Emilie, g. Rosted, 23.
- Aagaard, major, konditor, 209.

Publikationer

udgivet af Samfundet for

<i>Kr. Erslev: Danmark-Norges Len og Lensmænd 1596–1660.</i> 1885	Udsolgt
<i>Henry Bruun: Danmarks Amtforvaltere 1660–1848.</i> 1919	Udsolgt
<i>Fritz Jürgensen West. De kongelige Amtmænd i Hertugdømmet Slesvig 1660–1864.</i> 1921	Udsolgt
<i>Indholdsfortegnelse til Personalhistorisk Tidsskrifts første 50 Bind.</i> Ved H. Hjorth-Nielsen. 1930. Fototeknisk optryk	Kr. 10,00
<i>Indholdsfortegnelse til Personalhistorisk Tidsskrift 1930–45.</i> Ved Albert Fabritius. 1946. Fototeknisk optryk	Kr. 10,00
<i>Indholdsfortegnelse til Personalhistorisk Tidsskrift 1946–1965, 12.–14. række.</i> Ved Hans H. Worsøe. 1967	Kr. 10,00
<i>Indholdsfortegnelse til Personalhistorisk Tidsskrift, 15. række, 1966–1972.</i> Ved Hans H. Worsøe. 1973	Kr. 5,00
<i>Indholdsfortegnelse til Personalhistorisk Tidsskrift, 16. række, 1973–78.</i> Ved Hans H. Worsøe. 1979	Kr. 5,00
<i>Perlestikkerbogen.</i> Ved Hans Knudsen og Albert Fabritius. 1954	Kr. 37,50
<i>Særpris for Samfundets medlemmer: kr. 28,00.</i>	
<i>Albert Fabritius: Giertrud Birgitte Bodenhoffs mysterium og gravrøerierne på</i> <i>Assistenskirkegård.</i> 1955	Udsolgt
<i>Alfred Larsen: Lolland-Falsters degne og skoleholdere.</i> 1960	Udsolgt
<i>Borgmester Niels Jacobsens stambog.</i> Ved Albert Fabritius	Udsolgt
<i>Allan Tønnesen: Helsingørs Bomærker.</i> 1968	Kr. 32,00
<i>Særpris for Samfundets medlemmer: kr. 22,00.</i>	
<i>Albert Fabritius. Nekrolog og bibliografi</i>	Kr. 15,00
<i>Ejvind Slottved: Lærestole og Lærere ved Københavns Universitet 1537–1977.</i> 1978 .	Kr. 132,00
<i>Særpris for Samfundets medlemmer: kr. 85,00.</i>	
<i>Personalhistoriske Studier.</i> Red. af skriftudvalget 1979 ved Hans H. Worsøe .	Kr. 90,00
<i>Særpris for Samfundets medlemmer: kr. 70,00.</i>	
<i>Personalhistorisk Tidsskrift – restoplæg af ældre hæfter sælges samlet pr. sæt .</i>	Kr. 250,00
<i>Dødsfald i Danmark 1968, 1969, 1970, 1971.</i> Ved Niels Friis	à kr. 10,00
<i>Dødsfald i Danmark 1972.</i> Ved Benedikte Friis	Kr. 10,00
<i>Finn H. Blædel: Tilføjelser og rettelser til</i> <i>»Danske sagførere«. 1979</i>	Kr. 45,00
<i>Erik Nørr: Latinskolen religionslærere 1853–1903.</i>	Kr. 60,00

Henvendelse til ekspeditionen, adr.: Museumsstjenesten, Sjørupvej 1, Lysgård, 8800 Viborg, tlf. (06) 66 76 66, eller sekretæren, arkivsekretær Finn Andersen, Grysgårdsvej 2, 2400 København NV.

*Hvem forsker Hvad. Ældre årgange kan købes ved henvendelse til:
HVEM FORSKER HVAD, Christian Xs Vej 27, 8260 Viby.*

De anførte priser indbefatter ikke forsendelsesomkostningerne.

Personalhistorisk Tidsskrift

udgives af *Samfundet for dansk genealogi og Personalhistorie*, hvis formand er landsarkivar, cand.mag. Hans H. Worsøe, Tækkerløkken 34A, 6200 Åbenrå. Tidsskriftet redigeres af Samfundets skriftudvalg ved sekretæren, arkivsekretær Finn Andersen, til hvem manuskripter bedes indsendt.

Abonnement kan kun tegnes ved indmeldelse. Foreninger og biblioteker kan optages som medlemmer. Indmeldelse sker ved henvendelse til sekretæren eller kassereren, eksp.sekr. Finn H. Blædel, Duevej 10, 2000 København F.

Medlemmer, der ønsker oplysning eller vejledning i genealogiske og personalhistoriske spørgsmål, kan henvende sig til *oplysningstjenesten*, der efter evne og muligheder under hensyntagen til spørgsmålenes art enten besvarer disse direkte eller henviser dem til Hvem forsker Hvad eller tidsskriftet, når pladsen tillader det. Spørgsmål indsendes til redaktøren.

Redaktionens adresse: Arkivsekretær Finn Andersen, Grysgårdsvej 2, 2400 København NV.