



Danskernes Historie Online

Danske Slægtsforskeres Bibliotek

Dette værk er downloadet fra Danskernes Historie Online

Danskernes Historie Online er Danmarks største digitaliseringsprojekt af litteratur inden for emner som personalhistorie, lokalhistorie og slægtsforskning. Biblioteket hører under den almennyttige forening Danske Slægtsforskere. Vi bevarer vores fælles kulturarv, digitaliserer den og stiller den til rådighed for alle interesserede.

Støt Danskernes Historie Online - Bliv sponsor

Som sponsor i biblioteket opnår du en række fordele. Læs mere om fordele og sponsorat her: <https://slaegtsbibliotek.dk/sponsorat>

Ophavsret

Biblioteket indeholder værker både med og uden ophavsret. For værker, som er omfattet af ophavsret, må PDF-filen kun benyttes til personligt brug.

Links

Slægtsforskeres Bibliotek: <https://slaegtsbibliotek.dk>

Danske Slægtsforskere: <https://slaegt.dk>

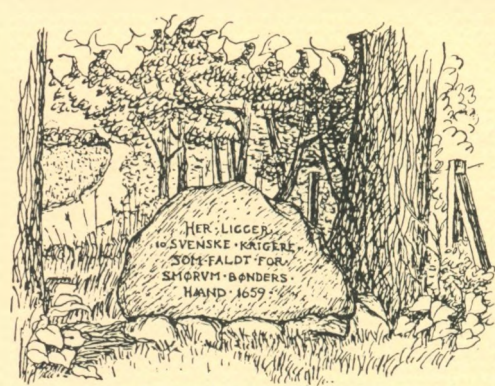
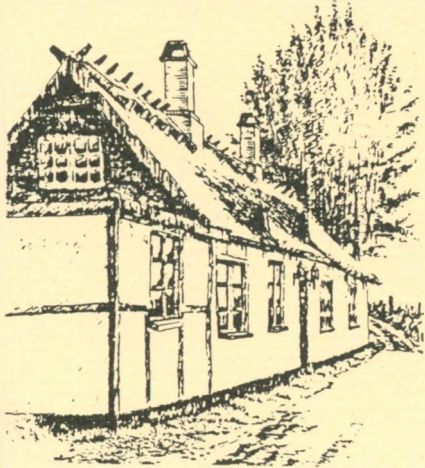

ISSN 0905 8834

Årsskrift 1999 Ledøje-Smørum Historisk Forening og Arkiv

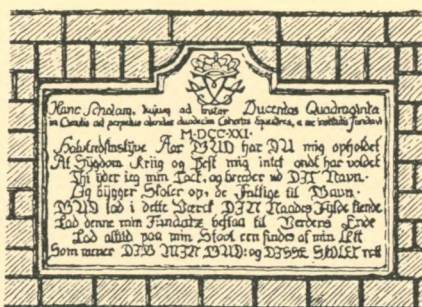
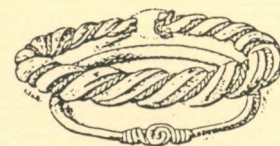
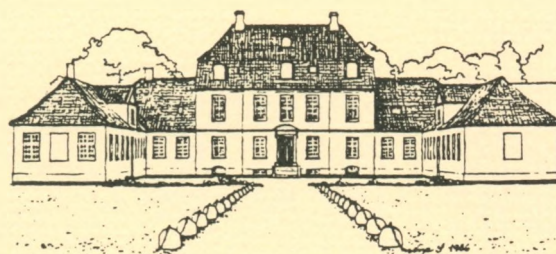

**Årsskrift 1999
Ledøje-Smørum
Historisk Forening
og Arkiv**

Foreningens bestyrelse

Formand	Per Tidgen	4465 6480
Næstformand	Anni Pedersen	4465 4720
Kasserer	Inge Winther	4497 6808
Sekretær	Inga Nielsen	4497 3696
	Bjarne Mansachs	4466 0269
	Lisbeth Nørvig	4465 9701
	Lis Pedersen	4497 3403
Suppleanter	Line Ludvigsen	4465 3547
	Bent Thygesen	4497 5054
Revisorer:	Elin Jakobsen	4468 0432
	Niels Henrik Rank	4465 1900

Lokalhistorisk Arkiv

Adresse:	Smørum Bygade 35, Smørumovre 2765 Smørum	
Telefon/fax:	4497 1167	
Åbningstid:	1. torsdag hver måned 19.30 - 21.30	
	Hver torsdag	10.00 - 13.00
	2. lørdag i hver måned 11.00 - 13.00	
Arkivleder:	Rita Holm	4465 3644

Årsskrift 1999

Redaktion:	Inga Nielsen Anni Pedersen Bent Thygesen	
Layout:	Inga Nielsen	
Tryk:	ABC tryk	4497 1080

Illustrationer

Bente Gade Hansen, side 49.
Jens Henrik Jønsson, side 13 (h).
Ditlev L. Mahler, side 11, 12, 13 (v), 14.
Poul Nielsen Ottos TURIST, side 36, 37, 38, 39.
Jens Jørgen Nygaard, side 18.
Jens Jørgen Nygaards arkiv, side 19, 21, 22, 23.
Holger Pedersen, side 24, 25, 26, 28, 29, 50.
Peter Sorenus, side 7, 8, 9.

Indhold

	Side
Forord	3
Kulturmiljøet skal sikres	4
Om nogle vikingetidsfund i Smørum	10
Livet ved Ledøje og Smørum sognes kirker	18
Guldnakker	24
Ånden fra 1848	30
Historien om vognmandsforretningen Ottos TURIST	36
En by ved navn Bayeux	40
Nordfrankrig invaderet	46
Nyt fra registreringsudvalget	47
Lokalarkivet	48
Historisk Forening i 1999	50
Hugin og Munin Klubben	51
Sponsorliste	52

Forord

Historisk Forening udsender også i år sit traditionsrige Årsskrift og er gået i gang med et nyt tiår.

Med det har vi indledt en ny æra.

Ikke blot har Årsskriftet fået en redaktionsgruppe, men der er også sket visse ændringer af indholdet.

Redaktionsgruppen har i år bl.a. valgt at bringe artiklen om „Kulturmiljøet“ fra bogen: „Københavns Amt. Kulturhistorisk oversigt. Nyere tid 1536 - 1997“, der netop er udkommet. Vi vil gerne være med til at udbrede kendskabet til de kulturhistoriske værdier, der er her i kommunen, fordi vi ønsker, at så mange som muligt skal være med til at passe på disse. Der må ikke ske flere ødelæggelser af disse kulturværdier ved uhensigtsmæssige planlægninger og moderniseringer. Det kan vi som borgere i kommunen være med til at sikre. Så læs artiklen og vær opmærksom på, hvad der sker omkring dig.

Årsskriftet bringer også en artikel om vikingetiden i Smørum og om, hvorfra navnet Smørum stammer. Det er en artikel, der ikke før har været publiceret.

En stor tak til Amtsmuseumsrådet for deres hjælpsomhed og velvilje.

Selvom byen Bayeux og Bayeux-tapetet ikke umiddelbart har så meget med Ledøje-Smørum at gøre, så passer det alligevel udmærket sammen med artiklen om vikingetiden i Smørum. Bayeux-tapetet viser netop den samme type vingeskibe, der blev set og brugt af de mennesker, der boede her i området i vikingetiden.

For at fuldstændiggøre billedet af Ledøje-Smørum er det hensigten, at Årsskriftet hvert år skal indeholde en artikel, der beskriver en virksomhed i kommunen i et lokalt historisk perspektiv. I år har redaktionen valgt Ottos TURI-RIST.

Redaktionen vil også prøve at bringe uddybende artikler om nogle af de ting, der indleveres til foreningen, som i år artiklen om „Guldnakkerne“.

Med årene kan foreningens årsskrifter være med til at samle og bevare historisk viden om Ledøje-Smørum og gøre den tilgængeligt for en større kreds.

Det har været bestyrelsens ønske at videreføre og udvikle den høje kvalitet årsskriftet altid har haft. Jeg synes, det til fulde er lykkedes for redaktionen, som skal have stor tak for det arbejde, den har udført. Der skal også lyde en stor tak til de mange lokale, der har bidraget til endnu et flot Årsskrift.

Der er masser af spændende læsning. God fornøjelse.

Som noget nyt har vi i år henvendt os til lokale erhvervsdrivende for at få økonomisk hjælp til udgivelse af Årsskriftet. Foreningen takker for den hjælp og velvilje, der her er kommet til udtryk, og jeg håber, at vore sponsorer også får glæde af samarbejdet.

Da nu Årsskriftet udkommer så tæt op til jul, vil jeg benytte lejligheden til at ønske alle en glædelig jul og et godt nytår.

Per E. Tidgen

Kulturmiljøet skal sikres

Fremover skal amternes miljøplanlægning foruden foreningsbekæmpelse og beskyttelse af planter og dyr også indeholde retningslinjer, der sikrer kulturmiljøet. Baggrunden er ønsket om at sikre kulturhistoriske værdier i et landskab under stærk forandring.

De senere års hastige udvikling betyder, at meget af landskabets historie og kontinuitet går tabt. Den hidtidige indsats for at sikre fortidsminder og historiske bygværker skal derfor suppleres med en målrettet indsats for at sikre de kulturhistoriske spor.

Københavns Amt har som led i denne indsats fundet det vigtigt at identificere kulturmiljøet fra nyere tid, da denne periode er dårligt belyst i forhold til oldtiden og middelalderen. Oplysningerne er samlet i bogen „Københavns Amt. Kulturhistorisk oversigt. Nyere tid 1536 - 1997“, som udkom i efteråret 1999.

Materialet er dels tænkt som grundlag for kulturhistorisk planlægning og administration i amt og kommuner, og dels skal det kunne anvendes bredt af historisk interesserede.

Målet er lokalt at skabe større forståelse for de kulturhistoriske spor for herigennem at beskytte og synliggøre dem. Derfor har Historisk Forening fået tilladelse til at bringe bogens artikel om vores kommune i dette årsskrift.

Uddrag af "Københavns Amt. Kulturhistorisk oversigt. Nyere tid 1536 - 1997."

af Peter Sorenus. Københavns Amtsmuseumsråd

Ledøje-Smørum Kommune består af de to historiske sogne Ledøje og Smørum og udgøres stadig af disse. Det er den mindst bebyggede kommune i Nordvestegnen, skønt nogen byudvikling har fundet sted øst for Smørumnedre, hvor store parcel-, række- og kædehuskvarterer siden 1970 er skudt op. Et mindre parcelhuskvarter (på omkring 100 huse) i tilknytning til Ledøje landsbys nordøstende tæller i denne sammenhæng kun lidt. Etageboliger udgør endnu kun en ringe del af kommunens boligmasse. Af skov findes yderst beskedent.

Ledøje Plantage, der en overgang tilhørte kronen, senere staten, er i dag en lille lund i sammenligning med tidligere udstrækning og med de store frugtplantager, der omgiver Edelgave. Kongeskoven ved Smørum Parkvej har blot navnet fælles med en skov. Det er således i kommunen muligt at opleve det åbne agerland i en for amtet sjældent grad. Gartnerbruget, der særligt i mellemkrigsårene og tiden umiddelbart derefter ansporede ved oprettelse af statshusmandsbrug, har i de senere år været i kraftigt aftagende. Den historiske bebyggelse i sognenes landsbyer med kirke og kirkegård, ligesom de historiske veje, markskel, sten- og jorddiger i udskiftningslandskabet, hører med herregården Edelgave til de absolut væsentligste kulturtræk for nyere tid i Ledøje-Smørum Kommune.

Ledøje

Landsbyen bestod 50 år efter udskiftningen 1781 af kirke og præstegård, rytterskole opført 1721, 25 gårde og 34 huse med jord, samt 19 huse uden jord. Det ene af husene anvendtes som skovfogedbolig for den kongelige plantage på 42 tdr. land, der lå sydøst for landsbyen, grænsende til Herstedvester sogn. Af de 25 gårde og 34 huse var henholdsvis 7 og 2 flyttet ud på produktionsjorden. Tilbage i byen blev således 18 gårde og 31 huse med jord og alle de jordløse huse. Da så relativt få gårde flyttede ud, blev en af konsekvenserne de forholdsvis smalle agre strålende ud fra landsbyen, der endnu i dag er et genkendeligt landskabeligt træk, qua vejforløbene (mark- og forbindelsesveje), grøfter, diger eller levende hegn.

Stort tørveskær havde, allerede da topografen Stern 1836 beskrev sognet, været i gang længe. Det var en sikker indkomstkilde for mange, der afsatte tørv fra de rigelige moser til København. De fleste tørvegrave er nu næsten tilgroede.

Landsbyen har snævre vejforløb omkring to forter, hvoraf den ene fra gammel tid er bebygget med huse. Mange gårde ligger stadig på pladsen omkring forterne. *Rytterskolen*, beliggende på Bygaden, er skønt hårdhændet restaurering endnu af interesse. Den oprindelige minde-tavle for skolens opførelse 1721 er nu opsat på Søager-skolen (1959) på Skebjergvej. Af nytilkomne bygninger bør nævnes *Ledøje Forsamlingshus*, opført 1904 og med

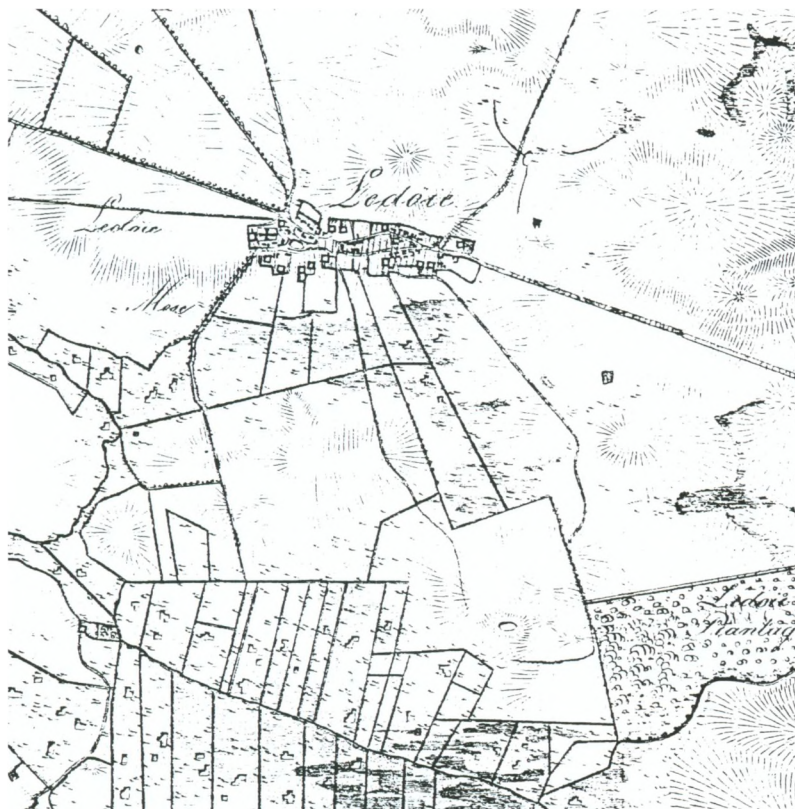

Ledøje omkring 1827; udsnit i målforsholdet 1:25.000 af Generalmesterstabens kort tegnet 1821 og 1827. Landsbyen er kompakt med mange gårde og huse omkring landsbyens to forter og vejforløb. Syd for byen anes en del af de mange tørvelodder, der længe bidrog væsentligt til landsbyens økonomi. (c) Kort & Matrikelstyrelsen G. 11-97.

rejsestald fra 1908. På stedet havde tidligere været krohold (1757-1860), som ophørte, da Øbakkegård flyttede ud syd for byen. Det trefløjede skoleanlæg, opført 1924-25, ved Ledøje Søndre Gade er et gedigent og charmerende anlæg, der med Søagerskolens oprettelse i Lille Smørum mistede sine funktioner som skole. Den fungerer nu som børneinstitution. Sprøjtehuset, opført i 1860-erne, ved den østlige bred af byens vestre gadekær bør også fremhæves.

Den særprægede kirke udgør med kirkegårdens bevaringsværdige gravminder et kapitel for sig i tilknytning til den senmiddelalderlige historie.

Ledøje er bl.a. i kraft af et stort antal gårde på oprindelig plads, mange velbevarede gamle huse og et intakt vejforløb omkring forterne en kulturhistorisk perle. Det er endog en levende landsby med et forsamlingshus i funktion.

Smørumovre

Kirkebyen Smørumovre ligger smukt placeret omkring en forte med stort gadekær, hvor omkring gårde og huse slutter sig. Kirke og kirkegård ligger i byens udkant og afgrænser den mod øst. Landsbyen blev udskiftet 1787, samme år som en folketælling fandt sted. Her havde byen en befolkning på 215 personer fordelt på 14 gårde af oprindeligt 15 (én var henlagt til Schæfergården) og 31 huse. Ved topografen Sterms registrering 1836 havde landsbyen 16 gårde, skole, kro, 12 huse med jord og 19 uden, af hvilke 5 gårde og 8 huse var udflyttede. Det efterlod 11 gårde i byen, hvoraf 10 endnu findes, omend flere er nyopførte efter brande.

Sporene fra stjerneudskiftningen er her overordentligt tydelige og karakteristiske for det produktionslandskab,



Smørumovre 1853; udsnit i målforholdet 1:25.000 af Generalkvartermesterstabens kortværk.

Det viste udsnit er sammensat af fire kort. Ejendomsstrukturen, der opstod som følge af udskiftningen er overordentlig tydelig i sin stjerneform.

Et fåtal af gårdene er udflyttede fra vejforbyen.

(c) Kort & Matrikelstyrelsen G. 11-97.

som omgiver byen. Særligt udtrykfuldt synes agerlandskabet med markveje og sten- og jorddiger i det kuperede terræn nord for gårdene på Smørum Nordre Gade.

Den gamle proprietærskole, der var i funktion til godsejeren på Edelgave, Tutein, 1860 lod opføre en ny, eksisterer ikke længere. *Tuteins skole* derimod spejles smukt i gadekæret, og er nu hjemsted for Ledøje-Smørum Historisk Forening og Arkiv og den kommunale hjemmehjælp.

Smørum Kro, der formentlig har haft bevilling siden svenskekrigenes ophør 1660, nedbrændt 1872 og genopført samme år, ophørte med krodriften 1991, og øgede hermed antallet af bygninger i Smørum, om hvilke man kan sige, at de har haft en erhvervsfunktion (andet end beboelse). Smedje, købmandshandel m.m. kan genkendes som sådanne, men er uden oprindelig funktion.

Smørumnedre

Landsbyen blev udskiftet 1780 og havde o. 1830 24 gårde

og 30 huse, hvoraf de 5 var med jord. Ét gårdlod var ubebygget, og jorden blev drevet under Edelgave. I Stormosen øst for byen registreredes stort tørveskær.

På trods af at Smørumnedre er den by i kommunen, der har oplevet den største tilvækst af bygninger i de sidste tiår, har Smørumnedre bevaret tilstrækkeligt af sin historiske bygningsmasse til, at man kan genkende den som landsby. Væsentlige er Toftekærgård, Gammeldamsgård og Ryttergård på vestsiden af Smørumnedrevej. De har haft tofterne liggende ud til vejen, byens forte og gadekær, hvorfor gårdene er trukket noget væk herfra. På den østlige side af Smørumnedrevej og særligt langs med Rendebæksvej er en del huse bevarede, bl.a. den tidligere smedje, en tidligere købmandshandel og en række gadehuse og stuehuse fra tidligere husmandssteder.

Af de udflyttede gårde ligger Alpegård og Schæfergård smukt i landskabet. Den sidstnævnte gård har formentlig erhvervet sit navn efter sin historiske funktion som hjemsted for et større færehold under godset Edelgave.



Hove Gadekærsvvej med småhuse

Hove

Landsbyen, der er udskiftet 1786-87, bestod på dette tidspunkt af 8 gårde og 10 huse. Hertil kom et hus for tilsynsmanden ved krattet på 8 tdr. land, kaldet Hove Lund, (nord for byen) samt anlægget ved Hove Mølle vest for byen mod Østrup. 50 år senere opregner topografen Sterm 8 gårde, 13 huse med jord og 6 uden. Hertil kommer Hove Mølle og skovfogedhus ved Hove Lund. Af gårdene var ingen flyttet ud, hvorimod 10 huse var. Det er en lille landsby med gårdene placeret langs bygaden, hvor Buehøjgård, Toftekærgård og Stenbækgård stadig udgør det markante ved byens udseende, men også huset Buehøjsly bør nævnes, om ikke for andet så for gravhøjen Buehøj i husets baghave. Gårdrækken afsluttes mod syd af Thorsøgård og Egebjerggård. Det er imidlertid området med gamle huse omkring byens historiske vanding - ved Hove Gadekærsvvej - der byder på den mest intense og tætte oplevelse af byen. Møllestedet ved amtsgrænsen til Roskilde og Hove Å, hvorved *Hove Mølle* ligger, har en lang tradition for mølledrift. Angiveligt skal møllen være oprettet som vandmølle af Vor Frue Kloster i Roskilde omkring år 1450. Efter reformationen overdraget til Vartov Hospital 1562, der havde stedet til 1784. Ved den første matrikulering 1684 bestod møllestedet af en vandmølle med 3 kværne samt en stubmølle med én kværn. Topografen Sterm angiver 1836, at der foruden hollandsk vindmølle findes vandmølle og stampemølle. Af dette meget store anlæg, er der i dag landskabelige spor af vandmøllen i form af mølledæmninger og -damme, kværnstenene, der udgør

trappetrin til stuehuset, samt nogle aksellejsten, der er opsat ved indkørslen til gårdspladsen. På møllebygningen anes spor i gavlen, hvor møllehjulene har været fæstnet og vandet har været ledt gennem. Af vindmøllen ses intet tilbage.

Nybølle

Landsbyen, der blev udskiftet omkring 1794, er kommunens mindste. Ved folketællingen 1787 bestod Nybølle af 6 bondehushold og 6 husmandsfamilier samt en indsidderfamilie. 50 år senere noterer Sterm, at byen har 9 gårde, 4 huse med jord og 2 uden.

I oktober 1996 lignede Nybølle en landsby i færd med at blive udslettet. Store gravemaskiner havde forvandlet byen til et ælte. Det var kloakeringens tid for landsbyen, der stadig rummer 5 gårde og nogle huse. Gadekæret ligger østligt i byen. De relativt store tofter omkring enkelte af gårdene er med til at give byen et lidt usammenhængende præg. Ud over gårdene er byens missionshus fra 1880'erne væsentlig at notere sig. Nord for landsbyen findes stadig en del gartnerier.

Rompe

I dag ses ingen levn af den nedlagte landsby Rompe, der menes at have ligget i umiddelbar nærhed af Smørholm Voldsted. Nogen stor landsby har der næppe været tale om. To gårde nævnes i forbindelse med kronens overtagelse af disse 1587 og 1602.

På Johannes Mejers kort 1649 („Over Størstedelen af Københavns Amt) ses landsbyen at ligge, hvor godset Edelgave kort efter oprettedes. Under svenskekrigene 1657-60 hærgedes egnen, og landsbyen Rompe menes i den forbindelse at være lagt øde. Den blev aldrig genopført, idet landsbyen måtte vige pladsen for oprettelsen af godset Edelgave.

Vejanlæg

Langt hovedparten af det bærende vejnet i Ledøje-Smørum Kommune er sammenfaldende med områdets historiske veje. Det gælder således ikke kun landsbyernes indre vejnet, men tillige vejene mellem landsbyerne samt mange af de i forbindelse med udskiftning af landsbyernes jorder opståede markveje.

Landsteder og herregårdsanlæg

Der er ingen landsteder i Ledøje-Smørum Kommune, der til gengæld har et betydeligt herregårdsanlæg i Edelgave. Godsoprettelsen begyndte ganske kort efter afslutningen af svenskekrigene, da Frederik III i 1663 overdrog de to ødelagte gårde i Rompe til rigsadmiral Henrik Bielkes hustru, Edel Christoffersdatter Ulfeldt. Ved senere tilkøb af bøndergods øgedes gårdens tilliggende betragteligt. I forarbejderne til Christian Vs Matrikel ses Edelgave 1682 at være en gård på næsten 31 tdr. hartkorn. Af de først opførte bygninger er intet tilbage, idet anlægget 1782 blev lagt øde ved en brand. Den nuværende hovedbygning er opført 1782-1786 efter tegning af Andreas Kirkerup. Det er et harmonisk klassicistisk anlæg i to stokværk.

Gården har betragtelige økonomibygninger, bl.a. store avlsbygninger med en spændende vognport, anbragt symmetrisk i forhold til hovedbygningen; ældre mejeri, stor park med spor af fiskedamme, et særpræget lysthus, smuk og stor allé med betydningsfuldt stengærde. Produktionslandskabet er hovedsageligt udlagt til frugtplantage, men er inden for en radius af 300 m et enestående kompakt kulturlandskab, der i tid repræsenterer en bred vifte af landets kulturhistorie: oldtidsmindet Gyngehøj, det i 1300-årene opførte Smørholm Voldsted, måske rester af den nedlagte landsby Rompe (1657-60), herregården Edelgave, godsets landarbejderboliger på Edelgavevej (formentlig opført i 1800-tallets anden halvdel) m.m.



*Indgangs-
porten til
Edelgave*

Udflytterbebyggelser

Margrethelund ligger østligst i Ledøje sogn. Det er navnet på en statshusmandskoloni oprettet i 1920'erne på jorderne fra en af Ledøjes større gårde. Der er tale om en velbevaret udstykning på små parceller med harmoniske og solide huse.

Hove Overdrev

Hove Overdrev ligger temmelig langt fra moderbyen, og udmærker sig ved en række husmandsudstykningsgartnerier og småhuse. Ved første øjekast synes bebyggelsen, at være noget rodet, men dette indtryk forandres, når man bevæger sig ind i området. Særligt udstykningerne omkring Ulveåsen virker harmoniske i sin ælde - formentlig er bebyggelsen opstået kort efter udskiftningen af Hove - markveje og pyntelige skel. Der er afsondret og stille.

Lille Smørum

Det er måske ikke helt korrekt at kalde Lille Smørum ved krydset mellem forbindelsesvejene Ledøje-Smørum-nedre (Råbrovej) og Ballerup-Smørumovre (Skebjergvej) for en udflytterbebyggelse, da der ikke har været tale om nogen samlet udstykning inden for en kort tids-horizont. Bebyggelsen er langsomt vokset frem som et produkt af udskiftningen, idet flere små gårde i begyndelsen af 1800-tallet voksede frem her. Lille Korsvejgård kom først, da den allerede 1798 frikøbtes fra Edelgave. Enkelte af husmandsudstyknings langs Råbrovej frikøbtes fra Edelgave 1815-1839, og flere fulgte. Kort vest for ovennævnte kryds ligger (lå) Smørum Mølle, der var i funktion fra oprettelsen 1884 (1890 genopført efter en brand) til 1939. I dag står kun møllestubben tilbage.

Kirkegårde

Kommunens to kirkegårde rummer i gravminderne en let tilgængelig skatkiste med kultur- og personalhistorisk indhold, der knytter sig til lokalområdet. På Smørum kirkegård finder man bl.a. gravminder over flere af godset Edelgaves tidligere ejere: Wilhelm Frederik Tutein (1791-1867), Thomas Madsen-Mygdal (1876-1943) og Gudmund Jørgensen (1912-1988).



*Hove overdrev
Markvej til
husmandsudstykningsvej på
Hove overdrevsvej.*

På Ledøje kirkegård indeholder et enkelt smedejerns-
hegnet gravsted gravminder rejst over flere generatio-
ners bønder. Stenene i sammenhæng repræsenterer
samtidig en stilhistorie over flere generationer.
Der er tilsammen registreret 39 bevaringsværdige grav-
minder på kommunens kirkegårde.

Andet

I området øst for Smørumnedre og den nuværende
Smørum Parkvej findes Storemose, der har indgået i den
af Christian 4 i 1638 oprettede og beskyttede skov - kal-
det Kongeskoven. Under Svenskekrigene 1658-1660 gik
det voldsomt ud over skoven, der yderligere led overløst
ved opførelsen af Edalgave. Mod slutningen af 1700-
tallet var skoven helt forsvundet, og kun navnet for om-
rådet eksisterer. Området øst for "Kongeskoven" op til
Ballerup Kommune fremtræder i dag som et særpræget
udkantsområde med enkelte spredte gårde, hvoraf flere
er aftegnet på kort fra midten af 1800-tallet.

Områder med særlig kulturhistorisk interesse i Ledøje-Smørum Kommune:

- Smørumovre landsby med tilhørende jordtil-
lingender. Nord for byen er stjerneudskiftningen
særlig tydelig.
- Ledøje landsby med tilhørende jordtillingender.
- Hove landsby.
- Nybølle landsby.
- Hove Overdrev.
- Edalgave med tilhørende have og land-
arbejderhuse.
- Statshusmandsbrugene på Margrethelund.
- En række gårde der ligger uden for de oprinde-
lige landsbyer: Hove Møllegård, Lunden,
Nonnemosegård, Schæfergården, Alpegården,
Tanghøjgård, Langebjerggård, Brændemose-
gård og Stavnsbjerggård.
- Mange af vore veje er historiske veje, der har
haft det samme forløb i flere hundrede år.
- Lemminghøj, der blev delt i to da Ågerups og
Ledøjes bønder delte området efter udskiftning-
en i Ledøje i 1781.

Om nogle vikingetidfund i Smørum

af Linda Boye og Ditlev L. Mahler
Københavns Amtsmuseumsråd

Smørum, fig. 1, er et stednavn af stor ælde og ganske givet ældre end den ældste skriftlige kilde, Knud den Helliges gavebrev fra 1085¹, der nævner *Smørhem minore*, det vil sige Smørum (lille) Nedre. Forleddet Smør kender vi også i dag med bibetydningen - et godt sted at være, et smørhul. Smør - er et meget spændende stednavn og forekommer over hele Skandinavien samt på

Island og Shetlandsøerne. Nogle arkæologer mener, at navnet kan have et kultisk indhold², og man har da også i adskillige tilfælde fundet ofret smør i moser blandt andet på Shetlandsøerne³. Den svenske arkæolog Oscar Montelius (1843 - 1921) gik nok for vidt, da han daterede et navn som Smørkullen ved Alvastra i Östergötland til bronzealderen på grundlag af et tæt ved liggende bronzealdergravfelt. Derfor er det alligevel tankevækkende, at det største danske offerfund fra bronzealderens periode II (omkring 1400 f. Kr.) bestående af 163 genstande her iblandt lansespidsen og økser, er fundet i vådområdet syd for Sørup Rende.

Det bagerste led i Smørhem refererer til betydningen gård, landsby, bebyggelse eller endda i ældre betydning bygd eller bebygget egn. Ikke mindst den sidste og mest vidtgående fortolkning er interessant, idet Smørum jo netop har givet navn til herredet - Smørum Herred.

Det, som vi i historisk tid kender som Smørum Herred,



Figur 1

Kortet over Smørum, Måløv og Smørum-
ovre viser de arkæologiske lokaliteter med
vikingetidfund. 1: Fattighuset. 2: Smørum
Kirkesti. 3: Rytterkær. 4: Grydeå. 5:
Korsvejgård 1. 6: Korsvejgård 2. 7:
Gershøj-området. Udsnit af målebordsblad
M 3028.

(c) Kort & Matrikelstyrelsen G. 11-97.

er blandt andet et resultat af en fusion i 1577 mellem Lille Herred og det daværende, mindre Smørum Herred, hvorved sidstnævnte fik tilført de fire sogne Torslunde, Ishøj, Høje Taastrup og Sengeløse. Den ældste fortegnelse, hvor herreder nævnes, er i Kong Valdemars Jordebog fra o. 1231. Mange af de herreder, der kendes fra denne fortegnelse, har siden fået deres grænser lagt om eller er blevet delt i to eller tre herreder. Det er derfor ikke muligt med sikkerhed at afgøre, hvad Smørum Herred oprindeligt bestod af, da vi ikke har kilder til belysning af dette forhold. Der er imidlertid meget der tyder på, at herrederne på de danske øer, udgør den ældste herredsdannelse, og at herredet som enhed spreder sig herfra til resten af Skandinavien.

I middelalderen var herredet en administrativ enhed og retskreds, men herredet som fænomen er imidlertid ældre end sogneinddelingen og dermed ældre end den kristne kirke. Oprindelsen af ordet herred er omdiskuteret, men mange sprogforskere antager, at ordet er sammensat af hær i betydningen, skare og et ord, der er beslægtet med verbet ride⁴. Herred er således oprindeligt et mildtært begreb i lighed med vore dages udskrivningskredse til militærsessionen. Af en oldtysk lov fremgår det, at et heiraita bestod af 42 mænd, altså en hærskare som herredet skulle stille, og det er blevet foreslået, at herredet som mildtærdistrikt går tilbage til 700-tallet⁵.

Det er nærliggende at antage, at herredet ikke blot havde en fælles mødeplads, herredstinget, men også et fælles kultsted. En ting er ihvertfald sikkert, at den senere herredskirke indtog en særstilling. Her holdt man formentlig gudstjeneste før tingmøderne, og herredskirken var opbevaringssted for herredtingets arkiv og for deponerede pengesummer. Smørumovre og dermed også kirken som herredskirke tiltrækker sig helt naturligt arkæologisk interesse til belysning af forholdet mellem bebyggelse, landsby, gård og kirke i vikingetiden (800 - 1050) og middelalder (1050 - 1536).

I adskillige år var Smørumovre genstand for arkæologiske beskæftigelsesprojekter, og i 1987 blev der udgravet et såkaldt grubehus på græsplænen bag Spånagergård. Genstande fra den let nedgravede hytte tilhører vikingetiden eller den tidligste middelalder, formentlig 1000-tallet⁶. I efteråret 1989 fandt arkæologerne fra Københavns Amtsmuseumsråd så Rytterkær-gravpladsen med over 125 jordfæstegrave og brandgrave fra tidsrum-

met 600 til 900⁷. Rytterkær er faktisk Sjællands største civile gravplads fra vikingetiden, og de mange rige grave afspejler Smørumegnens centrale betydning.

Fredag d. 5. oktober 1990 blev Amtsmuseumsrådet ringet op af en beboer i Ledøje-Smørum Kommune, der oplyste, at der var ivrig graveaktivitet i gang langs Skebjergvej øst for Smørumovre kirke, hvilket formentlig skyldtes anlæggelse af en kloakledning. Stedet blev besigtiget af en arkæolog samme formiddag, og der var en del spor efter oldtidsaktivitet i tracéet i form af koge- og andre gruber. Det blev besluttet, at en arkæolog skulle tage del i den resterende muldafgrøning og foretage de fornødne arkæologiske registreringer og udgravninger i forbindelse med nedlægnings af kloakledningen fra Kirkevangen til Skebjergvej og langs med Skebjergvej til bebyggelsen ved Søagerskolen.

Undersøgelse af den skitserede strækning havde høj kulturhistorisk prioritet, og ikke mindst området ved kirken. Det er meget sandsynligt, at den romanske kirke, som man kan se rester af i murværket, må have en eller flere forgængere. Der knytter sig et særligt problemkompleks til de tidlige kirkerejsninger: Hvem byggede og drev dem? Hvem var de beregnet for, og hvem profitterede af kirkerne? I 1989 havde Forhistorisk Museum Moesgård netop gennemført en udgravning i den østjy-

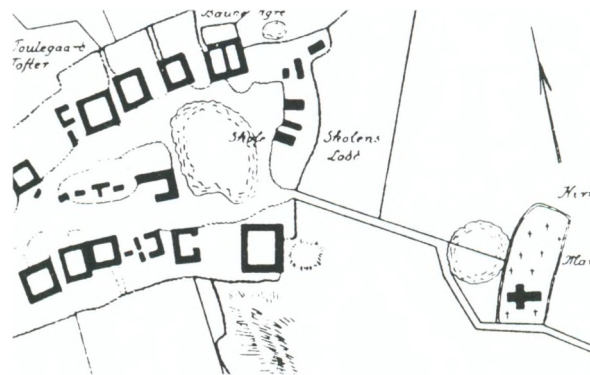

Figur 2
Smørum 1785. Kirken ligger ensomt på en lille forhøjning uden for byens sydøstre udkant. Mon den oprindelige vikingetidsgård blev lagt her af forsvarsmæssige årsager? Gengivet efter Danmarks Kirker, Københavns Amt, bind 1 s. 602.

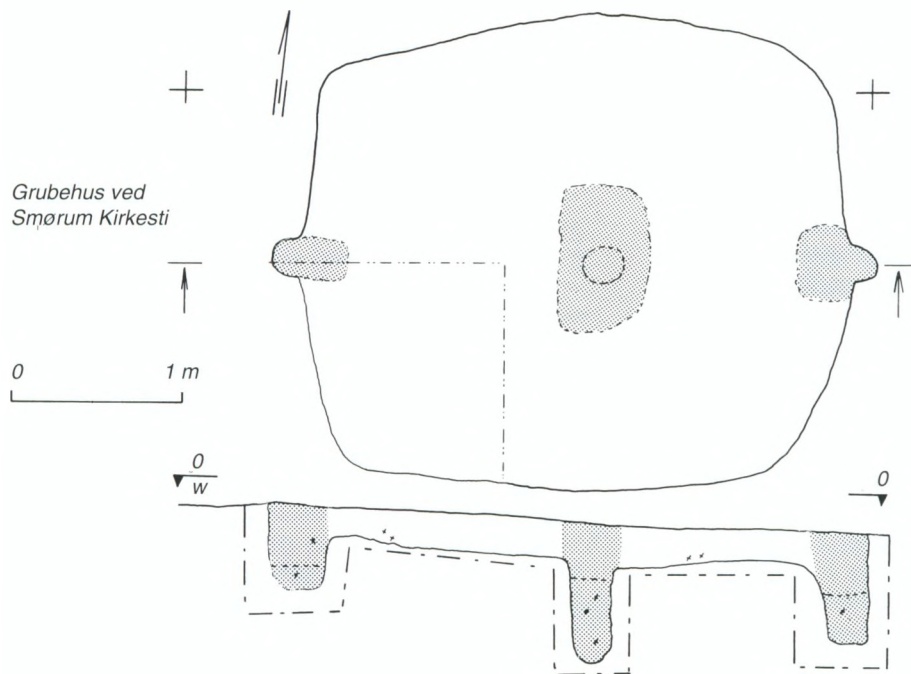

Figur 3
 Grubehuset i plan og snit. Fylden bestod af brun-gråt, let sandet ler med trækulspartikler, stykker af rødbrændt ler og ganske få skår. Nederste del af stolpehullerne var opblandet med gult undergrundsmateriale. Det var ikke muligt at udskille stolpehullernes fyld fra den øvrige i nedgravningen, ej heller fandtes spor efter selve stolperne.

ske landsby Lisbjerg. Udgravningerne viste tilstedeværelsen af en stormandsgård, og midt på gårdspladsen knejsede den romanske kirke. Udgravninger i kirken viste spor efter dens to forgængere, således at den oprindelige trækirke formentlig har været bygget midt på stormandens indhegnede gårdsplads i slutningen af 1000-årene. Muligvis af stormanden selv til brug for hans nærmeste⁹. Interessant nok er Lisbjerg også herredsby i det udstrakte Lisbjerg Herred. Placeringen af eventuelle vikingetidige gårde ved Smørum kirke ville således ikke alene kaste lys over bebyggelsesforholdene i Smørum-ovre, men også være vigtige for den generelle forståelse af disse problemer.

Der blev fundet koncentrationer af oldtidsspor flere steder i tracéerne, fig. 3, foruden spredte spor efter gruber⁹. Oldtidssporene daterer sig til yngre bronzealder per. V eller VI (ca. 700 til 500 f. Kr.), yngre bronzealder/ældre jernalder (ca. 1000 f. Kr. til 400 e. Kr.) samt yngre jernalder og vikingetid (ca. 400 til 1050 e. Kr.). Her skal vi koncentrere os om sidstnævnte periode for 100 m fra kirken og nordligst i tracéet lå resterne af et grubehus.

Grubehuset måler 3,5 x 2,7 m², se fig. 3, og har været gravet omkring 1/2 m ned i den oprindelige overflade. I hver gavlen har stået en stolpe, der har båret taget. Et særligt interessant træk ved huset er tilstedeværelsen af et midtstillet stolpehul af anseelig dybde. Muligvis har den stolpe, som har stået her, haft en praktisk funktion inde i huset, idet de små hytter eller grubehuse ofte opfattes som værkstedshytter, gerne vævehytter. Der fandtes ingen vægstolper eller hjørnestolper i den firkantede nedgravning. Fylden i huset var meget homogen, og det var ikke muligt at erkende spor efter gulvlag. Der blev gjort meget få fund i huset i form af brændt ler, enkelte skår, hvoraf et synes sekundært tildannet samt en diskosformet tenvægt af en skifret stenart. Ingen af fundene giver grundlag for en nærmere datering, men husformen dateres generelt til yngre jernalder - vikingetid og tidligste middelalder, hvilket vi foreløbig må stille os tilfreds med, fig. 4-5.

12. august 1992 skete det igen. Det kom til Københavns Amtsmuseumsråds underretning, at der var anlægs-



Figur 4
Grubehuset set fra nordøst med Smørum kirke i baggrunden.

arbejde i gang umiddelbart nord for Smørum kirkegårds-
mur på et areal, som tidligere havde været delvist un-
dersøgt i 1985¹⁰. Ved denne undersøgelse blev der fun-
det spor af et hus opført ca. 1860. Dette hus fungerede
som skole og "Fattighus" frem til 1968, hvor det afbræn-
des som led i nedrivningen.

Området blev omgående besigtiget. Der var helt klart
tale om større jordarbejder til både kirkegårdsudvidelse
og nyanlæggelser af parkeringspladser. Nationalmuseet
blev kontaktet, da Nationalmuseet har det særlige an-
svar for kirkerne og deres umiddelbare omgivelser. Na-
tionalmuseet oplyste, at de ingen oplysninger havde om



Figur 5
I september 1992 åbnede Vikingelandsbyen ved Risby
i Albertslund Kommune. Blandt de tre rekonstruerede
grubehuse, havde grubehuset fra Smørumovre Kirkesti
dannet udgangspunkt for det ene.

anlægsarbejderne, hvorfor stiftsøvrigheden i Helsingør
stift blev kontaktet af Nationalmuseet. Efter møde med
menighedsrådet og arkitekten blev det endelig aftalt, at
anlægsarbejdet og her særlig den indledende muld-
afrømning blev fulgt af en arkæolog fra Københavns
Amtsmuseumsråd. På grund af placeringen af det ned-
revne fattighus og det igangværende jordarbejde i for-
bindelse med kirkegårdsudvidelsen besluttede arkæo-
logerne at koncentrere undersøgelse om den vest-
lige del af arealet. Det kunne straks konstateres, at der
på det aktuelle areal var fyldt op til 45 cm grus og ral på,
som skulle køres væk, og først den 1. oktober kom der
gang i den egentlige muldafrømning¹¹.

Under gruset dukkede sporene efter vikingetiden op i
form af otte gruber og stolpehuller, fig. 6. Dateringen hvil-
er på sammenligning af fyldsammensætningen med
udgravningerne i 1989. Stolpehullerne kan være spor ef-
ter en ret fragmenteret bygning eller måske et hegn-
forløb, som så i givet fald vil kunne følges nord for
vejen, når lejlighed byder sig. Desuden fandtes en større
grube, eller nedgravning, hvor der i fylden udgravedes

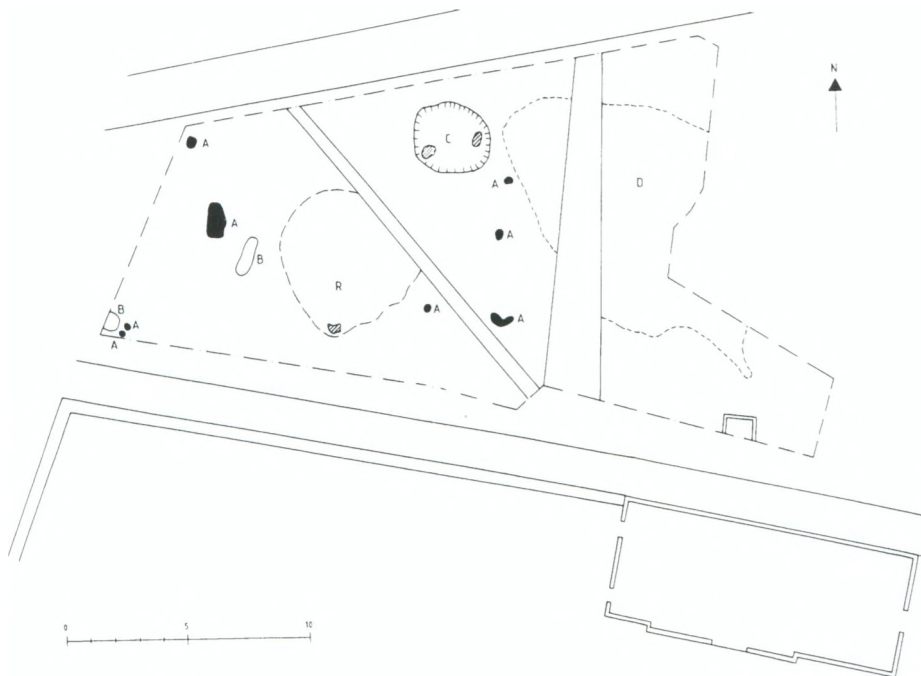

Figur 6
Oversigt over udgravningen vest for fattighuset mellem kirkegårdsmuren og Kirkevangen. A: Vikingetidige anlæg. B: Middelalderlige anlæg. C: Stor grube fra yngre bronzealder. R: Moderne forstyrrelse. D: Rester af Fattighuset.

rester af lerkar og flintredskaber. De karakteristiske lerkarskår og en stor flækkekniv daterer gruben til yngre bronzealder, formentlig periode V eller VI (omkring 700 til 500 f. Kr.). Desuden lå der i udgravningsfeltets sydvestlige hjørne en grube, fyldt med mørtel. Gruben ligger under brandlag fra fattighuset og skønnes at være en såkaldt mørtelblandingsgrube med tilknytning til kirkebyggeriet eller en restaurering af kirken. Endelig afdækkedes også rigelige spor efter vor umiddelbare fortid, det vil sige anlæg og syldstensforløb, som kan sættes i forbindelse med det nedrevne fattighus og således næppe er ældre end midten af sidst århundrede. Hertil to kloakledninger af nyeste dato.

Som helhed betragtet har de arkæologiske undersøgelser vist, at vikingetidsaktiviteten således efter al sandsynlighed strækker sig mod vest og nord i forhold til kirkegården. Dette er en vigtig iagttagelse for kommende undersøgelser, og heldigvis er der frie arealer øst for gården Elmehøj, så på et tidspunkt skal arkæologerne nok forsøge at få svar på forholdet mellem gård og kirke i Smørumovre, fig. 7.



Figur 7
I 1954 blev der i Smørum Kirkes østligste hvælvinger afdækket en række sengotiske kalkmalerier fra tiden lige omkring 1500. På et af billederne ses en knælende kvinde ved et lille husalter. Måske er der tale om den standsperson, der bestodte kalkmalerierne som en gave til kirken?

Vikingetidsgårde i det åbne land

Andre store sammenhængende arealer i Måløv, Balle-
rup og Smørumområdet, som Københavns Amtsmuse-
umsråd i de sidste 15 år har udgravet, skyldes udbyg-
ningen af Vest- og Nordvestegnen, således at der bliver
gjort store indhug i det åbne lands frodige marker.

Et positivt træk ved denne udvikling er, at arkæologerne
får et nøje kendskab til disse områders forhistorie (se
også fig 1). Forud for anlægsarbejderne vurderer arkæo-
logen området topografi: Er det et lavtliggende tidligere
vådområder eller et højtliggende fladt plateau, der eg-
ner sig til bebyggelse? Dernæst bliver arkiver og kort
gennemgået for at undersøge, om der er ældre fund på
arealet. Hvis det samlede resultat er positivt, iværksæt-
tes en prøveundersøgelse for at afdække udstrækning-
en af en eventuel oldtidsbebyggelse. Det er en omstæn-
delig procedure, men på den måde undgår arkæologerne
de kedelige hovsa-løsninger med at stoppe et igangsat
anlægsarbejde, som det var tilfældet ved de to udgrav-
ninger ved Smørum Kirke.

14. marts 1994 blev der sat en udgravning i gang forud
for anlægsarbejder ved Novo Nordisk i Måløv. Her blev
udgravet et stort bopladsområde, der blandt andet rum-
mede resterne af et 45 m langt vikingetidshus, hus 1, se
fig 8. Husets indvendige konstruktion er helt almindelig
for bronze- og jernalderhuse: To rækker kraftige stolper
har båret tagkonstruktionen, men ydervæggens kon-
struktion er opbygget efter et anderledes princip. Selve
væggen har formentlig stået på en fodrem, der kun en-

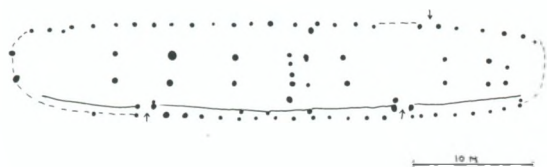

Figur 8
*Grundplan over det 45 meter lange hus fra Korsvej-
gård 1. Husets stolper er farvet sorte; tolkningen af
ruminddelingen er foretaget på baggrund af stolpernes
placering og sammenligning med andre vikingetids-
huse. Konstruktionen med den indre væg er vist med
en streg mellem de få indvendige vægstolper.*

kelte steder er støttet af let nedgravede stolper. Omkring
en meter udenfor husets egentlige væg står en række
stolper; de har været let skråstillede og har formentlig
haft en bærende funktion i forhold til tagkonstruktionen.
Konstruktionen kendes fra vikingetidens store Trelle-
borghuse, men kendes også fra både ældre og yngre
jernalder i Danmark, Holland og Nordvesttyskland, som
man kan se på fig. 9¹².

2. april 1996 gik arkæologerne i gang igen. Det var atter
ved Novo Nordisk, at anlægsarbejder forårsagede en
arkæologisk udgravning, som resulterede i endnu et hus
fra vikingetiden. Huset var næsten identisk med det store
vikingetidshus, der blev fundet i 1994, blot i en lidt min-
dre udgave, ca. 32 m, hus 2. Tæt ved huset fandtes også
dele af et regelmæssigt hegn, der formentlig var sam-
menhørende med huset. Der var ingen fund fra husets
brugsperiode, hverken i affaldsgruber eller i husets stolpe-
huller, så det er ikke muligt at datere huset ud fra arkæo-
logiske fund. Desværre er det heller ikke muligt at på-
vise, om hus 2 har været i brug samtidig med det store
hus 1, men det ser næsten ud som om, huset blev byg-
get af den samme konstruktør¹³ (fig 10).

9. december 1996 skete det igen. Nye boligområder ved
Råbrovej og Askeåsen/Grydeås gav anledning til endnu
en nødudgravning. Topografisk set er området en nord-
vendt skråning - et område vi under normale omstæn-
digheder ikke ville have brugt mange timer på at vur-
dere, men da arealet stødte lige op til vikingetidsgrav-
pladsen Rytterkær, var en prøveudgravning nødvendig.
Tænk, hvis der var flere grave...¹⁴

Udgravningen resulterede nu ikke i flere jordfæstegrave,
men på toppen af bakken lå et stort vikingetidshus del-
vist omkranset af et hegn! Husets konstruktion er meget
anderledes end de to tidligere kendte huse fra Novoom-
rådet, og ligner mere det vikingetidshus fra Gershøjom-
rådet nord for Måløv, som Amtsmuseumsrådets arkæo-
loger udgravede i 1995-96. Dette hus er dateret til om-
kring 800-årene, så måske er de to huse (fra henholds-
vis Grydeås og Gershøjområdet) ældre end Novo-hu-
sene¹⁵. På trods af mange affaldsgruber på arealet - både
ned af bakken mod Kirkevangen og på udgravningsfeltet
på toppen af bakken, fandt arkæologerne desværre in-
gen fund af vikingetidens lerkar eller øvrige bopladsfund.
Derimod fandtes en affaldsgrube fra yngre bronzealder/
fjerrømsk jernalder rester af bopladskeramik.

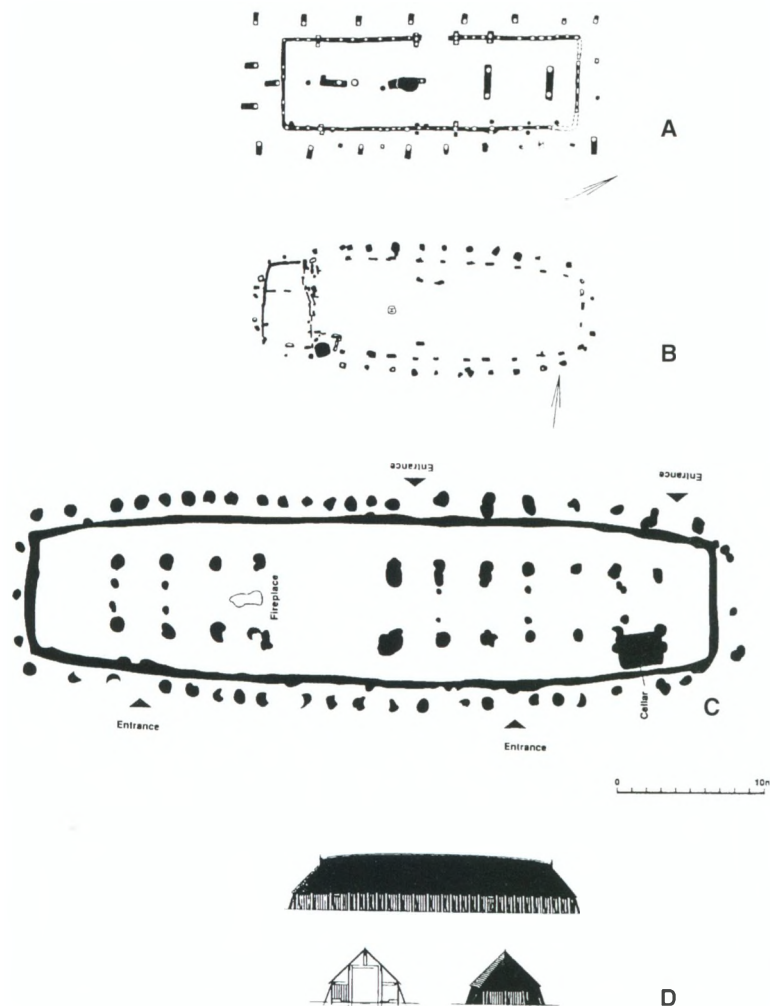

Figur 9
 Jernalder- og vikingehuse fra Holland og fra Lejre ved Roskilde med lignende huskonstruktion på trods af husenes forskelle i tid, sted og størrelse. Hus A er fra Wijk bij Duurstede, De Horden, Holland. Huset er dateret til ældre romersk jernalder¹⁸. Hus B er fra bopladsen Kootwijk, Holland, dateret til 8. årh. e. Kr. Hus C er hus IV ab fra Lejre. Huset er dateret til vikingetid¹⁹. Huset nederst er Lejre-huset, som det er tænkt rekonstrueret. Husene fra Korsvejgård kan ikke sammenlignes med de store og robuste Lejrehuse, men konstruktionen med de ydre og indre væg Stolper er formentlig den samme.

Bebyggelsesbilledet

De her nævnte gårde fra vikingetiden i området omkring Smørum og Måløv giver et indtryk af bebyggelsesbilledet. Før den stationære landsby etableres i sen vikingetid eller tidlig middelalder lå gårdene spredt i landskabet, og der har været relativt langt mellem de enkelte gårde. Det må betyde, at gårdens marker, græsningsarealer og enge har ligget udenom gården, hvilket naturligt fastlagde, hvor tæt den næste samtidige vikingetidsgård kunne ligge. Jo større gård, jo flere munde at mætte, jo flere kreaturer - jo mere jord havde gården brug for. De spredtliggende gårde har som regel kun en bebyggelsesfase i modsætning til gårde fra jernalderen i 4-, 5- og 600-tallet, hvor arkæologerne kan spore op til fire eller fem faser på hvert udgraved gårdsområde. Disse gårde har altså været meget stedfaste. Bygningstømmerets holdbarhed taget i betragtning, kan en bebyggelsesfase anslåes at vare mellem 30 og 60 år.

Når de spredtliggende vikingetidsgårde kun har en fase, betyder det, at de er flyttet et andet sted hen. Endnu kan arkæologerne ikke med sikkerhed sige hvorhen, men meget kunne tyde på, at de er flyttet hen i nærheden af de steder, hvor de senere stationære landsbyer etablerer sig. Et godt indicium på dette kendes fra marknavnet Gammeltofter, idet udgravninger på arealer med dette stednavn med næsten usvigelig sikkerhed afdækker vikingetidsbebyggelse¹⁶. Falder forledet af marknavnet bort bliver marknavnet Tofter tilbage, og både nær Måløv og Smørumovre landsby kendes marknavne, hvor Tofte indgår¹⁷. Tæt ved har der formentlig allerede ligget en stor vikingetidsgård, som der er tegn på i Smørumovre, og en sidste flytning af de tilkomne gårde i sen vikingetid eller tidlig middelalder har så skabt de stationære landsbyer, som vi kender i dag. Den oprindelige store gård i Smørumovre kan meget vel tænkes at have spillet en rolle i denne omstrukturingsproces, men det kan kommende arkæologiske udgravninger måske sandsynliggøre.

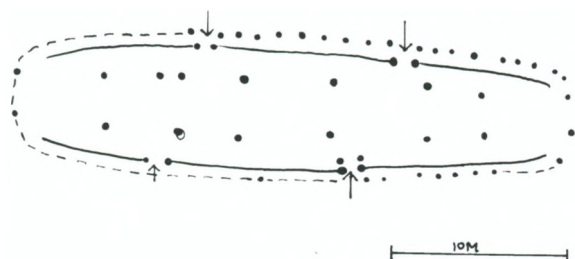

Figur 10

Hus 2 fra Korsvejgård 2. Bemærk at husets døre er placeret på samme sted, hvis østgavlen lægges over hinanden. Også her er husets indre væg streget ind, selvom den kun er delvist bevaret.

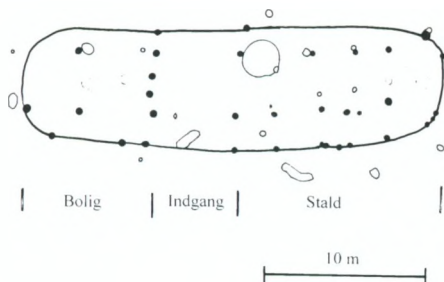

Figur 11

Vikingetidshuset fra Grydeås kan inddeles i 3 rum: Et beboelsesrum i vest, et indgangsrum midt i huset og en stald i østenden af huset. Kogestensgruberne i boligdelen kan ud fra placeringen være samtidige med husets brugsperiode.

Kilder og noter

1. Bent Jørgensen: Stednavne i Københavns Amt, Smørum Herred - Nordlige del. Danmarks Stednavne nr. 20. København 1990, s. 56.
2. Harry Ståhl: Kulturhistorisk Leksikon For Nordisk Middelalder. Andet oplag 1982, s.317 ff.
3. John Granlund: Kulturhistorisk Leksikon For Nordisk Middelalder. Andet oplag 1982, s.315.

4. Poul Rasmussen: Kulturhistorisk Leksikon For Nordisk Middelalder. Andet oplag 1981, s. 488.
5. Svend Aakjær: Om det olddanske Herred og Sogn. i Festskrift til Kristian Erslev. 1927, s. 1 ff.
6. Anne Preisler: De arkæologiske undersøgelser i Smørumovre 1987.
7. Jens Henrik Jønsson: Rytterkærprojektet 1989-90. Undersøgelse af en vikingetidsgravplads på Kirkevangen i Smørum. Årsskrift 1991. Ledøje-Smørum Historisk Forening og Arkiv, s.31-36.
8. Jens Jeppesen og H. J. Madsen: Trækirke og stormandshal i Lisbjerg. Kuml 1995-96 (1997), s. 149-171.
9. Udgravningen benævnes Smørumovre Kirkesti, SØL 370. Udgravningsleder Ditlev L. Mahler.
10. Rapport ved mag.art. Anne Preisler, 1985, Nationalmuseets II. afd. journ. nr. 583/85.
11. Udgravningen benævnes Fattighuset. SØL 422. Udgravningsleder Ditlev L. Mahler.
12. Lokaliteten hedder Korsvejgård 1, SØL 463, beliggende i Måløv sogn, Smørum Herred. Udgravningsleder Benny Staal.
13. Lokaliteten benævnes Korsvejgård 2, SØL 905, Måløv sogn, Smørum Herred. Udgravningsleder Linda Boye.
14. Lokaliteten hedder Grydeås, SØL 436, Smørum sogn, Smørum herred. Udgravningsleder Linda Boye.
15. Gershøjområdet blev undersøgt arkæologisk i 1995-96 og resulterede bl.a. i en stor gård. Den bestod blandt andet af et hovedhus meget lig huset fra Grydeås.
16. Jævnfør Svend Åge Thornbjerg: Varpelev gennem 2000 år. Årbog for Køge Museum 1990.
17. Bent Jørgensen: Stednavne i Københavns Amt, Smørum Herred - Nordlige del. Danmarks Stednavne nr. 20. København 1990, s. 90 og 161.
Ditlev L. Mahler: Stabilitet - Labilitet. Tanker om den middelalderlige landsby: Tårnby. Hikuin 21, 1994. Århus 1995.
18. Fra W.A. van Es og W. J. H. Verwers: House Plans from Dorestad. ROB 41, 1992.
19. Fra Kongehallen fra Lejre - et rekonstruktionsprojekt Teknisk rapport nr. 1 1994.

Livet ved Ledøje og Smørum sognes kirker

af Jens Jørgen Nygaard

Fokus på kirkelivet frem for kirkebygninger

Der er skrevet meget om vore to prægtige landsbykirker. Der er et bredt udbud af litteratur om bygningernes historie og indhold. Denne artikel prøver derfor at fokusere på selve det liv, der herskede i og omkring kirkerne i middelalderen. Der foreligger ikke kildemateriale om det lokale kirkeliv i Ledøje og Smørum i middelalderen. Hvis

man vil danne sig et billede af aktiviteterne ved kirkerne, må man derfor se på, hvordan præster og lægfolk generelt praktiserede deres tro ved deres sognekirke på den tid. Der kan altså ikke gives et helt præcist billede. Men hvis artiklen blot kan give en fornemmelse af datidens Ledøje og Smørum borgeres tro og kirkegang, så har den opfyldt sit formål.

Frelse eller fortabelse

I middelalderen var det den katolske kirke, der nærmest havde monopol på, hvad folk skulle tænke og tro. Når kirkens mænd forkyndte, at der var et liv efter døden, var man sikker på, at det var sandt. Man kunne enten blive frelst og komme i Paradis eller blive fortabt og havne i Helvede.

Det var langt fra nogen let sag at komme i Paradis. Dag-



Smørum Kirke (ca. 1075) er et fornemt eksempel fra det store kirkebyggeris tid 1050-1250.

ligdagen var fyldt med farer. Djævelen var konstant på jagt efter svage menneskesjæle. Hvis man ikke ville falde i hans kløer, måtte man holde sig til Gud og Hans repræsentant på Jorden: Paven og den katolske kirke. I kirken fik man del i Guds nåde og kraft til at leve på netop den måde, som Gud ønskede det.

Det var derfor afgørende, at man tog aktivt og oprigtigt del i kirkens liv ved deltagelse i gudstjenester, modtagelse af sakramenter og velsignelse, og at man levede et liv, der var i overensstemmelse med kirkeretten.

Det koster penge at holde kirke

I tiden 1050-1250 blev der bygget henved 2.000 kirker i Danmark - og med dem kom den sogneopdeling, som vi i store træk har den dag i dag.

I begyndelsen betød „sogn“ den menighed, der søgte den samme kirke, men med tiden kom det til at betegne det distrikt, der sørgede for kirkebygningen og præstens underhold.

Det kostede mange penge. Den kirkelige afgift „tiende“ var en af de vigtigste indtægtskilder. Bønder og andet godtfolk skulle betale en tiendedel af samtlige indtægter til kirken, som til gengæld skulle drage omsorg for den enkeltes sjæl. Tienden blev ofte udbetalt i naturalier. Bonden afleverede hvert tiende kornneg på marken, men der blev også afregnet med kvæg, fisk og andre varer. Kirken solgte produkterne videre, så den fik rede penge til at klare de forskellige udgifter.

Danskerne var generelt ikke glade for denne skat. Nogle steder lavede man særaftaler til gavn for både biskop og bønder! De fulgte heller ikke altid retningslinjerne fra pavehoffet i Rom. Det var normalt at dele tienden op i fire lige store dele: 1/4 til sognepræsten, 1/4 til kirkebygningens vedligeholdelse, 1/4 til paven i Rom (Peterspenge) og 1/4 til de fattige. Danmark var vistnok det eneste land, der kun havde en tredeling, da de fattige ikke skulle have en bid af kagen!

Stormandens privatkirke i Ledøje

Der er ingen tvivl om, at dobbeltkirken i Ledøje er opført efter tysk forbillede. Stormanden på stormandsgården/borgen har ladet kirken opføre for at vise sin store fromhed - og magt. Kirken blev bygget på hans ejendom, og han har givetvis også haft en kirkepolitik efter tysk tankegang. Når han havde ladet kirken bygge for egne mid-

ler, så var det også ham og hans slægt, der ejede kirken og rettighederne til enhver form for indtægt. Som en anden arbejdsgiver kunne han ansætte og afskedige præster. Han sørgede for kirkens drift og vedligeholdelse, og så var det naturligvis også ham, der skulle have indtægterne fra sognets bønder og godtfolk, der benyttede kirken til gustjenester, private sjælemesser og kirkelige handlinger.

Denne nordeuropæiske opfattelse af kirken kom ofte i strid med pavemagten, der havde bispedømmerne som det organisatoriske grundlag for kirkens udbredelse. I det sydlige Europa havde den enkelte biskop total myndig-



Kirkerummet i Godehard-kapellet fra 1137 ved Domkirken i Mainz kan have dannet forbillede for Ledøje Kirke.

hed i alle kirkelige anliggender indenfor stiftet. Det var ham, der ansatte og afskedigede præster og styrede stiftets økonomi.

Stormanden af Ledøje har temmelig sikkert ikke delt denne opfattelse, da han lod sit privatkapel opføre. Han har taget udgangspunkt i germansk ret, hvor alt gods skulle have en personlig ejer. En institution som kirken kunne ikke opfattes som en „juridisk person“, som det var tilfældet i romerretten og den katolske kirkeret. Privatkirken i Ledøje tilhørte ham og hans slægt „til evig tid“. Hvis han har opkrævet tiende, så har han også selv bestemt fordelingen af de indkomne midler!

Modsætningen mellem den germanske retsopfattelse af kirken og den katolske kirkerets opfattelse af kirken som en „juridisk person“, der kunne eje gods og ejendom, var en af hovedårsagerne til de mange store kirkekampe i middelalderen. Jeg kan blot nævne kirkekampene under bisperne Eskil, Jakob Erlandsen og Jens Grand.

Sognepræsten - en oplyst bonde

Det var sognepræsten, der tog vare på sjælene og forrettede de kirkelige handlinger. Mens bisper og andre fremtrædende gejstlige blev hentet fra samfundets øverste lag, kom sognepræsten ofte fra bondestanden.

Han blev uddannet i bispebyens domskole. Han fik nøje kendskab med ritualerne til de kirkelige handlinger og de vigtigste bibelske tekster. Han skulle også lære latin, som var kirkens officielle sprog. For selv om prædikenen foregik på dansk, så blev alt andet udført på latin.

Der var også en fast aldersgrænse for, hvornår en præst kunne modtage sit „kald“. Han skulle være fyldt 30 år. Når uddannelse og alder var i orden, kunne han flytte ind på den gård, som sognet havde stillet til rådighed som præstegård. Den skulle give ham det daglige brød sammen med den tiende, han fik udbetalt én gang om året. Der var naturligvis mere og mindre attraktive embeder.



Stormandsgården og privatkirken i Ledøje kan have været indbyrdes forbundet med en mellembbygning, som har ligget, hvor tårnet nu er. Tegningen viser stormandsanlægget, som det kan have set ud i middelalderen. (Tegning af Annemarie Arce. Københavns Amtsmuseumsråd, Københavns Amt)



Tegning fra 1400-tallet. Ren anskuelsesundervisning i, hvilken grim skæbne syndere vil få efter døden.

Det kender vi også fra senere tid, hvor Frederik den Syvende engang udtalte sig noget poetisk, da han sagde: „Giv Ballerup til Dahlerup“, da den lovende teolog havde bedt hans kongelige højhed om et mere indbringende embede end de muligheder, der var i de fattige landsogne!

Middelalder-præstens indtægter blev givetvis forøget med betaling for at yde kirkelige handlinger. Det var forbudt, men fristelsen har været stor, og det har sikkert hørt med til datidens „sorte“ arbejde!

Guds mand på stedet

Sognepræsten kunne ikke hvile på laurbærene, når han havde forladt domskolen. Han havde mange gøremål. Han skulle sørge for ugens gudstjenester, og at sognebørnene blev opdraget i den kristne tro.

Dåben gav adgang til medlemskab af både menighed og samfund. Det udøbte barn stod nemlig udenfor enhver retsbeskyttelse og kunne f.eks. ikke arve sine forældre eller andre.

Konfirmationen - eller firmelsen - kunne kun finde sted i overværelse af stiftets biskop. Der var ikke faste årlige konfirmationer, da der kunne gå år, inden biskoppen kom

på „visitats“ i landområderne for at kontrollere, om alt gik efter de kirkelige forskrifter. Det kunne derfor være en broget flok af konfirmander - fra halvså til halvvoxne drenge og piger.

Dåben og konfirmationen hørte til kirkens syv sakramenter. Det var ikke tilfældet med brylluppet, men langt de fleste foretrak at få deres ægteskab velsignet af præsten i kirken. Bagefter fulgte præsten med brudeparret hjem for at bestænke såvel hjem som brudeseng med vievand, der bragte lykke og frugtbarhed.

Skriftemålet var det vigtigste sakramente efter dåb og nadver. Mindst én gang om året skulle sognebørnene - store som små - bekende deres synder til præsten. Han kunne så give syndsforladelse og idømme passende straffe som læsning af et vist antal bønner, indkøb af vokslys til kirken eller andre fromme gerninger. Var der tale om store forseelser mod den kirkelige lovgivning som utugt - ikke mindst når man var grebet på fersk gerning - og ågervirksomhed, blev synderne dømt efter kirkerettens skærpede regler.

Præsten havde tavshedspligt og måtte således ikke fortælle andre, hvad der ellers kunne være god sladder i landsbyen!

I middelalderen var det kun en tåbe, der ikke frygtede døden! Pinslerne i Helvede blev ofte omtalt i brutale vendinger - og kalkmalerierne i kirken veg ikke tilbage for at berette om forfærdelighederne på en farverig måde, som alle kunne forstå. Præsten blev indkaldt til dødslejet for at give den døende mulighed for et sidste skriftemål og for at tildele den sidste olie samt en velsignelse, så den døende kunne få et blidere møde med skærsilden og afgørelsen på Dommens dag, hvor mennesket blev dømt til et evigt ophold i Paradis eller Helvede. Sognepræsten tog sig af alle stadier på livets vej. Han



Jomfru Maria var utrolig populær i middelalderen. Der har givetvis været statuer af Jesu mor både i Ledøje og Smørum kirker. (Brøns Kirke, ca. år 1300. Nationalmuseet)

var derfor en meget central og agtet person i landsbyens liv, men ikke mere ophøjet, end at bønderne kunne tale med ham som ligeværdige mennesker. Han var trods alt en af deres egne.

Messe er gudstjeneste

Enhver havde pligt til at deltage i messen på alle helligdage. Det betød, at kirkerne oftest var fyldt til sidste plads. Når man trådte ind i kirken, dyppede man først fingeren i karret med vievand og stænkede nogle dråber på sig, mens man gjorde korsets tegn. Derefter knælede man og fremsagde trosbekendelsen, Fadervor og Ave Maria, som er en særlig bøn til Jomfru Maria:

*Hil dig, Maria, fuld af nåde!
Herren er med dig!
Velsignet er du blandt kvinder
og velsignet dit livs frugt, Jesus!
Hellige Maria, Guds moder,
bed for os syndere nu og i vor dødstime.
Amen!*

Derefter lyttede man til præstens ord. På nær under prædikenen talte han latin, men selv om folk ikke kunne forstå de enkelte ord, vidste de alligevel godt, hvad han talte om.

Messens store højdepunkt indtraf, når præsten udtalte indstiftelsesordene over brødet og vinen, som skulle bruges til nadveren. Når præsten havde udtalt ordene, var brødet og vinen ifølge den katolske tro virkelig blevet forvandlet til Jesu Kristi legeme og blod. Alle kunne modtage nadveren og på den måde få del i Guds nåde. Efter messen forlod folk kirken med fornyede kræfter til at tage kampen op mod Djævelen - og til at klare den kommende uge med al dens slid.

Sjælemesse

Der var især blandt samfundets bedrestillede borgere en følelse af, at det ikke var nok at gå til messe, mens man var i live. Livet var jo kun en kort stund i forhold til det evige liv, der ventede efter døden. Det gjaldt om at sikre, at man selv i døden havde så godt et forhold til Gud som muligt. Derfor betalte disse mennesker store beløb eller testamenterede deres ejendom til kirken, så dens præster fremover kunne læse særlige bønner for

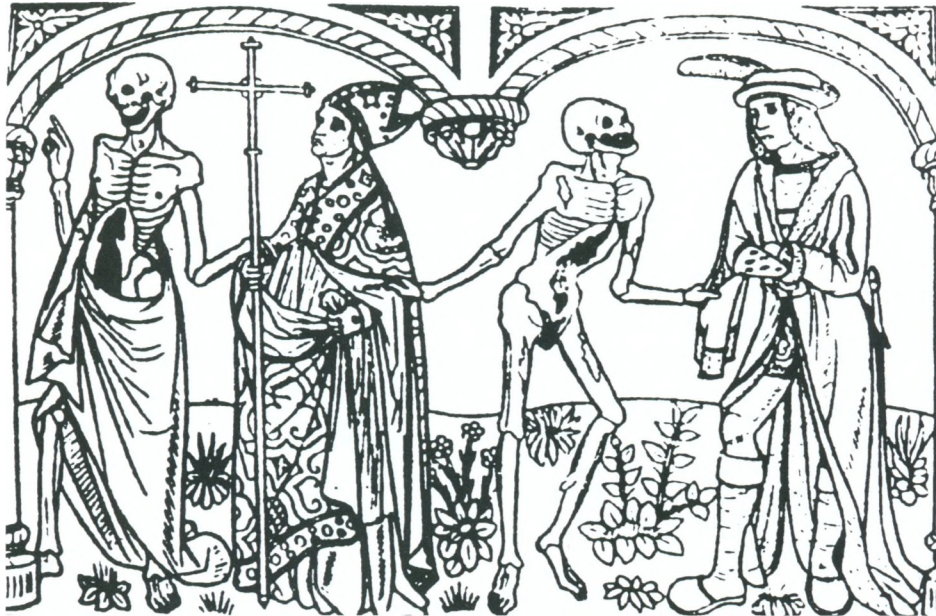

Døden var virkelig nærværende i middelalderen, som også var krigens, pestens og hungersnødens tid. Her griber knokkelmanden (døden) med makaber fryd fat i en biskop og adelsmand.

dem, når de var døde. Det skete oftest på deres dåbs- og dødsdage.

Det blev kaldt sjælemesse, og det var en slags mindetjeneste for de afdøde. Ved de store kirker var sjælemesserne så udbredte i middelalderen, at der var præster, der ikke bestilte andet end at holde sjælemesser.

Den ensomme mand - eller?

Kravet om „cølibat“ - sognepræstens kyskhed - var ofte et stridsspørgsmål i den danske kirke. At præsten levede ugift var snarere undtagelsen end reglen! Kravet om kyskhed var begrundet i, at den, der skulle forrette gudstjenesten og berøre nadver-elementerne brød og vin - Jesu legeme og blod - måtte være helt ren og ubesmittet af kvinder. Hertil kom det praktiske synspunkt, at hvis præsten var gift og havde arvinger, så ville han måske gå mere op i at sikre dem en god arv frem for at sikre kirken fromme sjæle og mest mulig vækst.

Kong Niels (1104-34) rettede henvendelse til paven for at få hans accept af, at danske præster måtte gifte sig. Men paven afslog! Det er lidt sjovt, at det netop var de sjællandske bønder, som støttede pavens afslag. De for-

langte, at de gifte præster skulle sende deres koner bort. Hvis de ikke ville det, skulle de forfølges og dræbes - og nogle blev dræbt!

Danske præster blev dog ved med at gifte sig. Nogle skjulte deres modvilje mod kyskhedskravet ved at tage sig en husholderske eller en „munkedeje“, som gejstlige samleversker blev kaldt. Der er jævnt hen omtale af præstesønner, der skal have dispensation, når de skulle ordineres til præstegerningen! De fik som regel dispensation, da de simpelthen arvede deres biologiske fars præstekald.

Kilder

Liebgott, Niels-Knud: Danmark i middelalderen. Sesam, 1998

Lindhardt, P.G.: Stat og kirke. Hans Reitzel, 1967

Nygaard, Jens Jørgen: Da Danmark var katolsk. Forum, 1986

Nygaard, Jens Jørgen: Det begyndte med en trækirke. Forum, 1988

Nygaard, Jens Jørgen: Ledøje Kirke - en stormands kapel. Pædagogisk Central, Ledøje-Smørum, 1997



*Min tipoldemors
guldnaкке*

Guldnakker

af Lis Pedersen

Jeg er den heldige ejer af en guldnaкке. Det blev jeg som 60 årig, da jeg fik familieklenodiet, min tipoldemors guldnaкке, forærende af min søster, som havde arvet den ved min mosters død.

Denne guldnaкке husker jeg tydeligt fra min barndom, ikke fordi den er blevet brugt i min tid, heller ikke min mor, som er født i 1909, husker den i brug, mere som et eftertragtet arvestykke, som „gammelbedste“, hendes oldemor, havde liggende og ikke brugte mere. Gammelbedste døde i 1913 og blev over 80 år. Senere fik en af mors storesøstre den, de var 8 søstre i børneflokk og min moster holdt den højt i hævd i mange år.

Min moster, der nu havde huen, boede lige i nærheden af os, hun var meget slægtsinteresseret og passede utroligt godt på arvestykket. Ved særlige lejligheder kunne man få lov til at låne den, f.eks. hvis man, som jeg gjorde,

gik til folkedans og hvert år var på Rådhuspladsen i København for at danse omkring majstangen. Jeg fik huen højtideligt overdraget, med formaning om at passe godt på den. Huen blev afleveret igen om aftenen, så det store ansvar, der hvilede på mine skuldre, blev lettet.

Jeg husker tydeligt, at jeg meget tidligt var fuld af betagelse over det flotte guldbroderi, den stive foldede naкке gjorde den interessant og jeg syede, som barn, flere kysser til mine dukker, hvor jeg prøvede at lave nakker i samme facon. Denne fascination har holdt sig livet igennem, det er især det gedigne håndværk jeg beundrer, den præcision det er lavet med og den tid der er lagt i det, tid må have været et andet begreb dengang.

Da der findes en del af disse guldnakker bevaret, kan jeg forestille mig, at det må have været på lignende vis i mange familier, at døtrene i slægten har hæget om disse pragtstykker, vel noget af det ypperste dansk almuekunst har frembragt.

I 1960-70 blev mange af huerne syet om til selskabstasker med større eller mindre held, men mine mostre var utroligt dygtige til håndarbejde, flere af dem var pro-



*Guldnakke
omsyet til
selskabstaske.
(Lokalhistorisk samling)*

fessionelle skræddere, som havde stor respekt for håndværket, en enkelt er som nu 92 årig stadig aktiv. Ingen af dem har derfor følt trang til at forgribe sig på familieklenodiet.

Jeg har meget at være disse mostre taknemmelige for, jeg blev f. eks. også selv skrædderuddannet, det kunne ikke være anderledes i den familie. Med interessen for guldnakker, har jeg gennem årene suget lidt viden om dem til mig, som jeg nu, da jeg er gået på pension, har fået tid til at uddybe nærmere.

Hedebodragten

Guldnakken er en del af hedebodragten, som blev båret på det frugtbare, skovløse land „Heden“ mellem Roskilde og Køge. Grænsen gik fra Lellinge å og Køge mod syd, Værebros å mod nord og Roskilde mod vest. Øst for Vejle å brugtes den såkaldte Valbydragt, nemlig i Ballerup, Herstederne, Glostrup, Ledøje, Smørum og Brøndbyerne. Hedeboerne var gennemgående meget fint klædt, grunden til denne rigdom må dels søges i det frugt-

bare agerland, dels i de gode afsætningsmuligheder for landbrugsprodukter, som den tætte beliggenhed ved København frembød.

Kvinderne på hedeboegnen, har været ualmindelig dygtige til at brodere, både korssting og de hvide broderier på skjorter, særke og linned. Alene det, at der har været tid til det, tyder på et vist overskud. Det hele toppede med disse guld- og sølvbroderede huenakker, som er blevet meget kendte. Årene fra ca. 1850 til omkring 1890 var højdepunktet for de „klare nakker“, som man kaldte dem, når de var sølv- eller guldbroderede. De blev også kaldt „5 foldede nakker“ efter antallet af læg i nakken.

Huen som værdighedstegn

Huen var en vigtig del af kvindernes beklædning. Siden senmiddelalderen og renæssancen har kvinderne båret huer af forskellige former, ja allerede i jernalderen kender man huer, der i form meget ligner de gamle almuehuer. I løbet af 1700-tallet gik huen af mode i overklas-



*Ungpigenakke
fra Ballerup.
(Museet Pederstuggård)*

sen, men bønderkvinderne holdt fast ved den lige til folkedragtens ophør i sidste halvdel af 1800-årene. Her er altså tale om ren almuekunst, der udviklede sig uden påvirkning fra overklassen. Traditionen med huer holdt sig længe her på egnen, trods påvirkningen fra den tæt ved liggende storby.

Det er ikke så mærkeligt, at huen blev kvindernes værdighedstegn, for den blev brugt til at markere mange forskellige ting: Forskellen mellem gift og ugift, mellem ung og gammel, mellem rig og fattig, huen kunne have farve efter højtiderne og den var egnsbestemt. Den var også forskellig fra hverdag til fest, og fra sorg til glæde.

Tidligt var det tradition, at faderen på bryllupsaftenen tog pige-huen af brudens hoved med ordene: „Den hvide hue har du båret for mig som ærlig datter“ og brudgommen satte konehuen på hende, idet han sagde: „Den sorte hue skal du bære for mig som ærlig hustru“ Den gifte kones hue var sort med guldkniplinger, i den tidlige periode, og her på Hedeboegnen var bindebåndene altid ensfarvede sorte. Den ugifte pige havde hvid hue, senere lyse, brogede farver, også med ensfarvede bånd. I

tidens løb var pigerne nemlig også begyndt at bære hue. I en senere periode fik de „klar nakke“ til konfirmationen, op til ca. 1860erne med rødt bånd på forkanten, senere sort. Båndet kunne så erstattes med guldgald, når hun blev gift. Den gifte kvindes sociale status var langt bedre end den ugiftes, så det kan tænkes, at nogle ældre pebermøer er faldet for fristelsen til at bære den eftertragtede sorte hue, men guldgaldene vovede ingen ugift kvinde at bære, den var ægtehustruens værdighedstegn.

Sidst i 1800-årene havde mange velhavende københavnerfamilier ammer eller barnepiger fra Heden. De var meget eftertragtede, og det forlangtes, at de gik i folkedragt. Magasin du Nord monterede i 1892 en „ammehue“ med brede, rødstrubede bånd og korsklæde af grove kniplinger til en traditionel guldnakke.

Huens udvikling

I 1770-årene var huerne oftest af sort fløj, evt. med besætning af guldkniplinger eller silkebånd. Ret tidligt havde huerne store nakker, der var rynkede, senere foldede i

nakken. I mange tilfælde fem folder, som en forløber til de senere „klare nakker“. Nakken var udpolstret, så den havde en vis stivhed. Denne form holdt sig til omkring 1830erne. Den næste huestype, var lille og stiv, med trekantet nakke, først med rynker, senere glat, broderet med silke eller metaltråd på pap underlag, til slut var det udelukkende matalbroderi. Disse huer blev så omkring 1850 afløst af de store „klare nakker“ „femfoldede huer“.

Huens udseende og tilbehør

Tilbehøret til huerne har skiftet lidt igennem tiderne, man kunne have små underhuer i lærred, og man kunne have lin, det er stof, ofte med knipling, der blev bundet om hovedet og tiittede frem under huen. Korsklæder, var større stykker stof, som regel mere pyntede, de blev i den senere tid bundet oven på huen. Til hverdag har man ikke brugt sløjfer til huerne, men til fest og højtider satte man en stor sløjfe i nakken eller under hagen. De senere år bar konerne den i højre side, pigerne i venstre side.

Huekoner

Begrebet „Huekone“ optræder først omkring 1840 - 50, da de „klare nakker“ for alvor kom på mode. Det er derfor omkring midten af 1800-årene endnu muligt at finde fingernemme mødre og bedstemødre, der har broderet nakker, og som har lært kunsten fra sig til døtrene. Betegnelsen „huekone“ er nok lidt misvisende, for det var nemlig, som oftest, unge piger, der syede nakkerne. Arbejdet krævede ro og koncentration, og det var vanskeligt at få for en gift kone med en voksende børneflokk og et hjem, der skulle passes. Det skete ofte, at de måtte lægge broderiet på hylden, det som ellers tidligere havde givet dem deres udkomme og var en kær og hævdvunden beskæftigelse. Huekonernes sociale status var meget ensartet, mange kom fra håndværkerhjem, de var f.eks. døtre af urmagere, smede, enkelte af gårdmænd og lærere. Når de giftede sig, var det også ofte med håndværkere, tømrere, snedkere, vævere osv. Det var karakteristisk for landbefolkningen, at man levede og døde i den samfundsklasse, man var født ind i.

Man kender en del huekoner ved navn, men deres huer er ikke forsynet med mærke, så man kan se, hvem der har syet dem. Det har været beskedne, flittige kvinder, der har slidt hårdt for det daglige brød og ofte har måtte

tage nætterne til hjælp til det tidskrævende arbejde. Her fra området, har man efterladte tegninger og optegnelser fra huekone Ane Sofie Larsdatter fra Ballerup, og en af de sidste huekoner var Dorthe Sørensen fra Søsrum. Materialet de brugte bestod af guld- og sølvtråd, kantille, pailletter og perler. Kantille er spiralsnoet metaltråd, der blev syet på i småstykker, man brugte også småstykker metalfolie, som kunne være både ægte og uægte. Derudover brugte man gulddgalon (8 - 10 cm. bredt gulddindvævet bånd) til forkanten og så stof og silkebånd til hage- og nakkesløjfer, alt sammen ret kostbare materialer. Når bønderne kørte til tovs i København, havde de ofte bestillinger med fra huekonerne. Det var mest jøder, der handlede med disse ting, en af dem var Nathan i Købmagergade. Her blev tingene vejet meget omhyggeligt af, og man fik ikke een paillet mere, end man havde betalt for. Guldrækkerne boede især i Pilestræde og Kristen Bernikovsgade. Da efterspørgslen på huerne med tiden faldt, handlede man hos Seifert i St. Regnegade eller i Magasin du Nords guldrækkeri, som dog ikke var særligt velforsynet. I Roskilde hos købmand Oestermann var der gode muligheder for at få de eftertragtede varer, han tog 2 gange om året sydpå, oftest til Berlin. Hos ham kunne man afgive bestillinger, så tog han de ønskede varer hjem.

Teknik og Materialer

Stoffet, der i ældre tid var sort fløj, senere oftest atlassk, blev riet på et foer af hjemmevævet lærred, senere shirting og spændt stramt ud i en syramme, alt metalbroderi foregik i syrammen. Man tegnede papmønstre, som man farvede og lagde under broderiet med risting, her har de enkelte huekoner brugt lidt forskellige teknikker og sat deres personlige præg, det er nok det eneste ledetråd, man kan gå efter, hvis man vil prøve at finde frem til, hvem huekonen er.

Metaltråden blev vundet op på en trådfører, som man under syningen holdt med venstre hånd ovenpå syrammen. Med højre hånd førte man synålen nedefra og op lidt inde under papmønstreet, og fæstede metaltråden fast med et sting. Sådan blev man ved at føre metaltråden frem og tilbage og fæste den med sytråd nedefra, ind til papmønstreet var dækket. Derved sparede man metaltråd, den ligger ikke på vrangen, og tråden der er hård og sart, blev ikke slidt af at blive trukket gennem stoffet. De meget rutinerede huekoner kunne have helt op til 3 -



*Denne nakke er et godt eksempel på kantillesyning. Nakken her er i ægte guld, derfor er broderiet stadig så klart.
(Lokalhistorisk Samling)*

4 metaltråde i trådføreren af gangen. Denne teknik kaldes „at sprengne“. Når man var færdig med at sprengne, blev bunden mellem mønstrene udfyldt med kantille, pailletter og perler. Dette arbejde blev kaldt „kantillesyning“. Mængden af kantille afhang af den pris huekone havde aftalt med kunden. De ældste huer er næsten udelukkende syet i sprengning og med meget lidt kantille og pailletter. Men efterhånden som kunderne ønskede huerne dyrere og dyrere, for at overgå hinanden, forsvandt sprengningen, som var den billigste metode, til fordel for kantillesyningen. Når huebroderiet var færdigt, blev det smurt ind på vrangside, i en tyk jævning af dekstrin eller melklister, for at holde på sytråden. Hvis den gik i stykker kunne hele metaltrådsbroderiet jo gå op. Når det var tørt, blev huen taget af rammen og monteret. Bag broderiet sættes et meget tykt stykke kludepap, skåret til i nakkens form. Huen blev foret og nakken foldet meget nøjagtigt i de karakteristiske 5 folder, der blev holdt sammen med en meget stærk tråd. Herefter blev forkanten foret med vat og guldgalon monteret, så blev hagebånd og andet pynt sat på.

Nogle huekoner har afsat deres huer til omrejsende bissekræmmere, for de har også haft dem i deres kister. Det vides også, at en enkelt huekone har syet til en manufakturhandler i Roskilde, som så forhandlede guldnakkerne.

Priser og efterspørgsel

En ægte guldnakke kunne koste fra 10 - 25 , ja helt op til 40 rigsdaler. Uægte og halvægte huer var naturligvis billigere, men de uægte havde den ulempe at de skulle pudses. Galonen kostede 10 rdl. Nogle enkelte huer har guldbroderet kant i stedet for vævet galon. En sådan hue er f.eks. syet af Dorthe Sørensen fra Søsrum. Sølvnakkerne kostede 6 rdl., og en nakke med silke- og metalbroderi kostede 3 - 5 rdl. Kunderne kunne ikke få huerne kostbare nok, man ville gerne overgå hinanden. Det var mest gårdmandskonerne, der købte de ægte guldnakker, sølvnakkerne og de blandede silke- og metalnakker købtes mest af husmands- og boelsmandskonerne. I ældre tid kunne en velhavende gårdmandskone



*Sort atlask hue med
fløjls- og perlebroderi.
(Lokalhistorisk samling)*

have 4 - 5 huer: Guldnakke til fint brug, og sølvnakke til søndag eller daglig, og perle- eller silkebroderet hue til sorg og alters. Denne slags sorte huer brugtes også af pigerne til sorg, men de ugifte gik aldrig med guldgaloner, det var konernes privilegium. Enkelte koner blev ved med at bære hue helt op i 1920erne.

Huer i lokalhistorisk samling

Vi har i den lokalhistoriske samling nogle fine huenakker, den ene er udstillet sammen med 2 nakker, som er syet om til selskabstasker.

- Guldnakken er fra Langmosegård. Den er skænket af Kirsten Jensen, der har fortalt, at hendes mor har båret den.
- En sort fløjls hue, med glat nakke uden broderi, istedet er der broderi med perler langs huekanten, også fra Langmosegård.
- Vi har yderligere 3 tasker, som er fremstillet af nakkerne fra 5 foldede huer.

Rundt omkring på de lokale museer her på Hedeboegnen, findes disse flotte huer opbevaret og udstillet, så det er bare at nyde dem.

Kilder:

Marie Christoffersen, 1913, Kvindedragter på Hedeboegnen i gamle dage.

Ellen Andersen, Danske bønders klædedragt.

Ellen Andersen, Huekoner.

Ellen Andersen, Folkedragter i Nationalmuseet.

Minna Kragelund, Folkedragter.



*Den Grundlovgivende Rigsforsamling af Constantin Hansen. Maleriet hænger på Frederiksborg Slot. Dette billede er en affotografering af "Danske Kunstneres historiske Malerier i Gravuretryk til skolebrug". (Lokalhistorisk Samling)
C. W. Thalbitzer er blandt de uidentificerede personer på billedet.*

Ånden fra 48

af Bodil Smith

I 1999 har vi over alt i landet fejret 150 årsdagen for Danmarks første grundlov, en grundlov, der på mange måder var forud for sin tid, især hvad angik valgret og valgbarhed.

"1848" er et begreb i dansk historie. Hvis der skulle vælges f.eks. ti årstal, ti begivenheder i den danske historie,

det var værd at lære udenad, ville "1848" være ét af dem - og altså i den forbindelse 1849, fordi det - trods alt - tager lidt tid at gennemføre en revolutionær ændring af det politiske system. Og ændringen, der blev gennemført 1848 -1849, var revolutionær, selv om begivenhederne ikke var præget af vold og blodsudgydelser - i hvert fald ikke i forbindelse med overgangen fra enevælde til konstitutionelt monarki.

Når man taler om "Ånden fra 48", handler den om to foreteelser. Først kommer man måske i tanke om den nationale opopfrelse, der berettes om. Mange meldte sig

til krigen - borgerkrigen? - mod det slesvigholstenske mindretal, nogle afleverede på eget initiativ deres heste til hæren o.s.v., altså en patriotisk - en nationalistisk? - ånd. Men der var også tale om en anden 'ånd', en demokratisk!

Valgloven til den grundlovgivende rigsforsamling var for sin tid meget demokratisk med den lige, almindelige og direkte valgret. Dog var der lidt snor i forsamlingen, da en fjerdedel af den skulle udpeges af regeringen, de såkaldte kongevalgte.

Der havde været afholdt valg før, dels til de rådgivende stænderforsamlinger fra 1834, dels til kommunale råd, men dels var stænderforsamlingerne jo netop kun rådgivende, og dels havde valgretten hidtil været begrænset af krav om formue og ejendom.

Hvordan kom denne demokratiske stemning så til udtryk i praksis? Hvordan foregik dette første frie valg i vort område? Hvem blev valgt? I hvilken grad repræsenterede 'vores' første reelt folkevalgte repræsentant kredsen med hensyn til tidens helt store emner: Den nationale forsvarsvilje og den nye, frie forfatning? Hvad var han villig til at ofre på nationens alter, og hvor langt ville han gå ad frihedens vej?

Valgene til Den Grundlovgivende Rigsforsamling

Valgloven til Den Grundlovgivende Rigsforsamling var som nævnt meget demokratisk efter den tids opfattelse. Den var fri, almindelig og direkte. Vi vil i dag betragte den som ret begrænset, da den kun gjaldt uberygtede, voksne mænd med foden under eget bord. Alligevel var den noget af et eksperiment. Det viste sig da også, at de fremskridtsvenlige mænd, der stod bag den, i et vist omfang fik sat deres frisindethed på en prøve. Den almindelige valgret blev gennemført i tillid til, at almuen ville vide at vælge gode, kyndige mænd. Og naturligvis ventede de af borgerskabets ledende mænd, der havde stået i spidsen for kampen for friheden i løbet af 1840'erne, nogle med store personlige omkostninger, at de ville blive valgt.

Generelt levede vælgerkorset op til disse forventninger, selv om der nogle steder i landet sporede en vis modsætning mellem land og by. Denne modsætning viste sig måske mest i Præstø-kredsen, hvor netop én af de nationalliberales fremmeste og mest kendte mænd, Professor H.N. Clausen, stillede op. Han blev vraget til for-

del for den lokale kandidat, Hans Hansen, husmand og væver, en position, der ikke havde høj status. Historien her endte med, at Hans Hansen måtte trække sig efter, at hans fortid var blevet endevendt med anvendelse af midler, som vi nu til dags af og til ser i dansk presse, men især i de amerikanske medier. Der blev foranstaltet omvalg i kredsen, og Hans Hansen blev erstattet med – Grundtvig.

Valget i Københavns Amts 3. Kreds

Når man slår op i de gængse Danmarks Historier, finder man ingen beretninger om valget i Københavns Amts tredje kreds - den som Ledøje Smørum var en del af, og som derudover omfattede Måløv, Ballerup, Herlev, Sengeløse, Herstederne, Glostrup, Rødovre, Brøndbyerne, Vallensbæk, Ishøj, Thorslunde og HøjeTåstrup. Her foregik det åbenbart uden det store drama.

Valget foregik den 5. oktober. Der var 683 vælgere registreret. Af dem stemte 415, og af dem 201 på den kandidat, der fik flest stemmer.

Det var en kandidat, der helt igennem svarede til de forventninger, rigets mest frisindede og højtuddannede kunne have. Hans navn var C.W. Thalbitzer. Han var proprietær, ejer af Kathrinebjerg i Sengeløse. Han var uddannet cand. jur., før han slog sig på landbruget. Og han var tredje generationsindvandrer. Hans oldefar var købmand i Berlin, hans bedstefar preussisk konsul i Helsingør. Hans nærmeste konkurrent var Pastor H. J. Gjessing fra Ballerup. I det hele taget ser det ud til, at forventningerne om, at den almindelige valgræts konsekvenser ville blive valg af højtuddannede personer med høj samfundsmæssig status kommer til at passer i hvert fald i Københavns Amt. Ud over den jurauddannede proprietær blev der valgt en overauditor, en grosserer, en juraprofessor, en præst - og en gårdejer.

Ser man på kredse længere væk fra København, er krutteringen dog ofte bredere.

I optegnelserne fra den gang omtales Thalbitzer som venstremand. Partiet Venstre fandtes ikke endnu, men opdelingen af det politiske spektrum i højre - venstre var opfundet under den franske revolution i 1789 og altså allerede almindelig anvendt til at skille dem, der gik ind for at bevare så meget som muligt af det bestående fra dem, der ville gennemføre forandringer. Thalbitzer var



C.W. Thalbitzers
(Udlånt af familien)

én af dem, der havde tillid til tidens nye idéer og blev altså betegnet som hørende til venstrefløjen.

C.W. Thalbitzers rolle i Den Grundlovgivende Rigsforsamling

I forhandlingsprotokollen fra Den Grundlovgivende Rigsforsamling kan man så efterforske, hvorledes Thalbitzer forvaltede sit mandat fra Københavns tredje Kreds - en kreds, der den gang overvejende var befolket af almindelige bønder.

Han tog første gang til orde den allerførste egentlige dag med forhandlinger, 25. oktober. Da skulle forsamlingen vedtage en takkeadresse til kongen. Thalbitzer foreslog, at der i denne blev indføjet en bøn til kongen om, at han

ville rette en tak til Sveriges og Norges konge (det var den samme person) for broderfolkernes støtte i en svær stund. Tre-årskrigen var jo i fuld gang.

Efter at forslaget til den nye grundlov var fremsat og godt modtaget af især venstre og centrum, blev det sendt i udvalg, og i de måneder, der gik før den egentlige grundlovsdebat, var bl.a. loven om almindelig valgret til debat. Loven gik i hovedsagen ud på, at alle mænd, der var født efter 1. januar 1826, skulle være værnepligtige, dog med ret til at stille en anden for sig. Der var dog undtagelser: præsteordinerede og fastansatte skolelærere. Det var ikke sådan, at der var egentlig strid om lovens kerneindhold. Den almindelige værnepligt var kommet for at blive. Derimod var "stillingsspørgsmålet" kilde til megen debat. Det splittede det ellers så enige venstre. Det endte med at blive vedtaget med 116 stemmer mod 24. Selve værnepligtloven blev vedtaget med kun fem stemmer imod. Den dag, Thalbitzer tog ordet for at deltage i debatten om værnepligtsloven, startede mødet med et andragende fra Grundtvig om, at rigsforsamlingen på det danske folks vegne skulle udtale det ønske, at regeringen uden frugtesløse Fredsforhandlinger vilde anvende hele Rigets Styrke til snarest muligt at undertrykke det Slevig-Holstenske Oprør og skaffe Danmark fuld Raadighed over Hertugdømmet Slesvig som det gamle Sønderjylland'.

"Ånden fra 48" indebar som nævnt en vilje til at forsvare sig, en oplussen af danskhed, patriotisme og nationalisme over for slesvigholstenerne, preusserne... Grundtvig var dog én af de mest krigeriske. Han var én af de få, der stemte mod værnepligtsloven. Han var imod enhver form for tvang. Forsvarsviljen skulle vise sig ved frivillig deltagelse. En hær af tvungne ville aldrig blive effektiv!

Vi er nået frem til den 22. december. Thalbitzer fremhæver, at Danmark er i lige så stor fare, som da krigen brød ud for alvor om sommeren. Lige nu er der godt nok våbenstilstand – med aftale om, at når/hvis krigen starter igen, skal parterne indtage de stillinger, de havde ved våbenstilstandstidspunktet. Han mener, at forsvarsviljen ikke er blevet mindre og henviser til en adresse, der er ved at blive underskrevet – af titusinder. Han foreslår, at der indføjes en paragraf om, at sessionsudvalget skal indeholde et folkevalgt medlem, indsat af amtsrådet, for at de unge mænd skal føle sig mindre skræmte. Debatten om værnepligtsloven var en af rigsforsam-

lingens største, og endnu den 27. januar er den på dagsordenen. Her drejer debatten sig om stillingsretten, d.v.s. muligheden for, at en udskreven kan betale en anden for at stille for sig. Over for argumenter, der handler om, at det er umoralsk, at nogle kan betale sig fra en opgave, der kan bringe dem i livsfare og ved betalingen sætter en anden person i den livsfare, argumenterer Thalbitzer for stillingsmuligheden. Han sammenligner med en skibsreder. Det er også farligt at sejle på verdenshavene, og det skulle altså så, hvis man var konsekvent, ikke være tilladt for en skibsreder at sende en matros ud. Eller en mand, der ejer en hest. Skulle han så ikke kunne lade en berider ride hesten til?

Generelt er han stærkt for almindelig værnepligt og uddyber sit standpunkt med at henvise til den amerikanske præsident. USA har lige været i krig med Mexico og har klaret sig godt, ifølge præsidenten takket være, at almuen har lært at bruge våben. USA kan klare sig med en lille stående hær, når det er muligt hurtigt at udvide den med våbenføre mænd, der allerede er uddannet i at håndtere skydevåben. Man fulgte med i den internationale politik!

Forsvaret som en folkelig sag er som nævnt den ene del af "Ånden fra 48". Godsejer Thalbitzer synes at være en typisk repræsentant for denne holdning, uden dog at følelserne helt løber af med ham. Hans personlige overvejelser kender vi ikke, men tankegangen bag stillingsvæsenet var jo, at det både for den enkelte, men også for landet måske var bedst, at nogle højtuddannede, forfinede ?, velhavende unge mænd blev skiftet ud med nogle stoute bondekarle. Få måneder før havde det jo været en helt naturlig ting for de fleste, at det var bondestanden, der værnede. Ingen unge mænd i byerhvervene, uanset stand i øvrigt, var blevet indkaldt til soldatertjeneste under enevælden.

Forestillingen om en særlig "ånd" i 1848 indebærer som nævnt også forestillingen om den demokratiske vækkelse. I årtier forinden var flere og flere fra byernes intellektuelle borgerskab blevet vundet for modstanden mod enevælden, men som det ses af historien om væver Hans Hansen, var det spørgsmål om, hvor stærk tilliden til almuen egentlig var. Stemningen blandt de toneangivende var endnu ved grundlovsforslagets fremsættelse meget præget af iveren efter at gøre det nye styre så demokratisk som muligt, men i løbet af de måneder, der gik inden

forslaget for alvor kom til debat i forsamlingen, var mange blevet mere forsigtige. I mange kredse bredte der sig en frygt for, at den almindelige valgret ville føre til et bonde- eller proletarregime. Der viste sig igen en vis opdeling mellem land og by. Debatten førte til indsamling af underskrifter, til adresser. Der var langt flere, der i forskellige sammenhænge skrev under på at ville forsvare den almindelige valgret, nemlig ca. 58.000, mens tilhængerne af en stramning samlede ca. 14.000. Tilhængerne kom overvejende fra landet og modstanderne overvejende fra byerne. De forskellige holdninger ses bedst i debatten om valgret og valgbarhed til rigsdagen. Den kan også skimtes i debatten, om Rigsdagen skulle bestå af to eller kun et kammer. Behandlingen af de syv paragraffer, som valglovsafsnittet indeholdt, strakte sig over 15 møder, og i alt tog 90 medlemmer ordet.

Hovedargumenterne mod den almindelige valgret gik både på landets omdømme, at den endnu ikke var afprøvet andetsteds og som nævnt, at den kunne føre til et almuetyranni. Der udtryktes mistillid til, at almindelige bønder kunne finde ud af at behandle de sager, lovgivningsarbejdet ville bestå af. De ville nemt blive ofre for demagoger. "Kommunismen" spillede en stor rolle som skræmmebillede. Et medlem kunne bringe det rygte til torvs, at der var nogen, der havde strejket et sted i København for at få højere dagløn: "Jeg ved ikke om man ikke kunde sige, at man derved ligesom havde lugtet til Kommunismen".

Argumenterne for den almindelige valgret tog mest udgangspunkt i troen på folkeoplysning. Derudover spillede følelsesprægede argumenter en stor rolle. Når alle mænd kunne udskrives til at risikere deres liv for fædrelandet, og det var jo særdeles aktuelt, skulle også alle kunne have indflydelse. Krigen var begyndt igen. Hovedforslaget endte med små ændringer at blive vedtaget i begyndelsen af maj med 127 stemmer mod 13.

(Se næste side)

Det fremlagte forslag siger herom:

- §30: Rigsdagen bestaar af Folkethinget og Landstinget. Begge fremgaae ved umiddelbare Valg af Folket.
- §31: Valgret til Rigsdagen har enhver uberygtet Mand, som har Indfødsret, naar han har fyldt sit 30te Aar, med mindre han:
- a) uden at have egen Husstand staar i privat Tjenesteforhold;
 - b) nyder eller har nydt Understøttelse af Fattigvæsenet, som ikke er enten eftergivet eller til bagebetalt;
 - c) er ude af Rådighed over sit Bo;
 - d) ikke har haft Bopæl i eet Aar i det Valgdistrikt, hvori han opholder sig paa den Tid, Valget foregaaer...
- §32: Valgbar er, med de i §31 a, b, og c nævnte Undtagelser, enhver uberygtet Mand, som har indfødsret, til Folkethinget, naar han har fyldt sit 40te Aar...
- §33: Valgene til Folkethinget foregaae efter Districter paa omtrent 12.000 indvaanere. Ethvert District vælger én blandt dem, der have stillet sig til Valg. Valgene til Landstinger foregaae Amtsviis....
- §34: Antallet af Landstingets Medlemmer skal stedse være omtrent 1/3 af Folkethingets Medlemmer.
- §35: Medlemmer af Folkethinget vælges på 4Aar. Medlemmer af Landstinget vælges paa 8 Aar...
- §36: Medlemmer af Folkethinget erholde et dagligt Vederlag. Medlemmer af Landstinget deri mod ikke.

I marts 1849 er debatten om de paragraffer, der omhandler valgret og valgbarhed, på sit højeste. I denne centrale debat hører Thalbitzer klart til venstrefløjen.

Han er ikke tilfreds med forslaget om kravet om 30 år for at få valgret. Han ønsker valgret fra de 25 år. Hans argument er, at når man har indført almindelig værnepligt – altså pligt til, om nødvendigt at ofre det allervigtigste, nemlig livet, så skal man også så hurtigt som muligt have politisk indflydelse.

Han er også imod enhver census, dvs. begrænsning i valgret og/eller valgbarhed på grund af formue (man beskæftigede sig endnu ikke med indkomstforhold. Indkomstskat blev først indført i 1903). Hans argument var, at lige meget hvad det var, der skulle tælle, jord, skatter, huse eller gårde, så er det ikke lige let for alle at erhverve. Derimod er det helt i orden at kræve et uplettet rygte. Følgerne af at stille det krav - og ikke kræve nogen ejendom som betingelse for at få politisk indflydelse - vil "...hæve hele Landets Moralitet i en høj Grad, og det virker beroligende, thi et godt Rygte kan Enhver anskaffe sig".

Omkring begrebet 'ejendomsret' har godsejeren følgende overvejelser:

"Thi det er ganske vist, at Eiendomsretten eller Lyst til at eie Noget på Landet er så stor, at man finder den i alle Forgøinger, ikke alene hos dem, som holde Dug og Disk, men og hos Tydendeklassen. Man seer saaledes, at Enhver tragter efter at komme til at eie, om de ikke kunne faae Jord, saa dog i det mindste et Par Køer, et Par Faar eller et smukt Indbo, og Mange af den tjenende Klasse eie endogsaa en Sparekassebog, som ikke sjeldent løber op til 3-400 Daler.... Og man finder ogsaa hos dem, der kun eie lidet, den største Iver for at conservere Eiendomsretten....thi den Mand, som ved Tyvehaand eller ved Ræven mister det ene Lam, naar han kun har to, han lider større Tab end den, som eier Mere. Jeg er saaledes overbevist om, at denne Klasse af vore Medborgere aldrig vil give sin Stemme til en Rigsdagsmand, som kunde have mindste Skin af at ville votere communistiske Love, og viser det ikke netop, at de, som kun haver Lidt, have Mindre end Andre, ere netop de, som søge at afskaffe al Communisme?...De, som saae kun et Par Skjepper Sæd, see i enhver Spurv en Communist (Latter).... Da jeg saaledes antager, at man ikke kan opretholde nogen Census, som vil betygge det, som man ved den vil søge betygget, må man holde fast ved, at et uplettet Rygte maae være den eneste Betin-

gelse for Valgberettigelse, og jeg er vis på, at alle fornuftige og alle retfærdige Interesser ville blive bedst beskyttede på denne Maade. Lad først de politiske Jammerligheder, som til stor Skade have været hævdede i vor Landbolovgivning, og som ikke have kunnet andet end sætte Splid mellem de største og mindre Landeiendomsbesiddere, lad dem først blive udjevne, lad de større Godsejere, som tælle saa mange dygtige Mænd i deres Midte, blive overbeviste om det Rigtige i, at de nu erkjende som Princip den Liberalitet, som det er mig bekendt, Mange af dem have udøvet og endnu udøve i deres private Godsforhold, lad Kjøbstadsbeboerne og Landeiendomsbesidderne blive overbeviste om deres gjensidige Uunværlighed for hverandre – og jeg er overbevist om, at man ikke for Fremtiden behøver at frygte eensidige Valg, men at navnlig Bondestanden vil vælge ligesaa mange af Kjøbstadsbeboerne og de større Landeiendomsbesiddere som af deres egen Stand.... Jeg troer, at det vil være gavnligt for Sagernes hurtigere Fremme og ikke til hinder for deres grundige Drøftelse, om Rigsdagen kun er samlet i eet Kammer.”

Thalbitzers demokratiske sindelag har altså ikke kun noget med politiske rettigheder at gøre, men rækker også til økonomiske rettigheder. Efter årtierne med de store landboreformer i slutningen af 1700-tallet var afskaffelsen af fæstevæsenet og indførelse af selveje i landbruget i høj grad gået i stå. Bøndernes utilfredshed hermed var baggrunden for den politiske bevidstgørelse, der fandt sted i løbet af 1840'erne.

Medlemskabet af Den grundlovgivende Rigsforsamling var ikke godsejer Thalbitzers første politiske tillidshverv. 1842 - 44 var han formand for sogneforstanderskabet, den tids kommunalbestyrelse, fra 1842 - 62 medlem af amtsrådet, og i 1847 blev han valgt ind i Roskilde Stænderforsamling. I Den Grundlovgivende Rigsforsamling lod han sig vælge ind i bestyrelsen for Bondevennernes Selskab, begyndelsen til partiet Venstre.

I 1849 blev han valgt ind i Landstinget, hvor han sad til sin død 1867. Her fulgte han sin interesse for landboforhold op, sad i alle vigtige udvalg vedrørende landboforhold. Han gik ind for tvungen fæsteafløsning, hvis det ikke gik hurtigt nok ad frivillighedens vej, og han arbejdede for at få valgretten til lokale valg gjort lige så demokratisk som til landets rigsdag.

Konklusion

"Ånden fra 48" er som nævnt i indledningen et vigtigt fænomen i den danske nationale historie. Årene 1848 og 1849 markerer et vendepunkt i den politiske historie. Begivenhederne bliver også afgørende for den økonomiske udvikling. Næringsfrihedloven vedtages få år efter. Men først og fremmest er årene symboler på en mentalitetshistorisk udvikling. I de år blev den nationale bevidsthed synlig - på godt og ondt -, og Danmark fik en forfatning, der var den mest demokratiske i verden på det tidspunkt. Begge strømninger, den nationale og den demokratiske, repræsenterede den person, der blev valgt i Københavns Amts tredje kreds, meget markant.

Historien om vognmands- virksomheden OTTOs TURIST

af E. Hjortkær Andersen
7. oktober 1999

*I hverdagen møder vi de gule og grønstribede busser fra **Ottos TURIST** ved skolerne, hvortil virksomheden dagligt kører mere end 150 skolebørn sikkert frem og tilbage mellem skole og hjem, ved centret, hvortil kommunens pensionister en gang ugentligt bliver kørt på indkøbstur, på landevejene, hvor der dagligt kører 4 - 5 busser med turister og endog i udlandet, hvor en af virksomhedens busser mindst en gang om ugen befinder sig.*

*Virksomheden **Ottos TURIST**, der har adresse på Råbrovej 31 i Ledøje, er i dag et interessentskab, der ejes af vognmand Poul Nielsen og lillebror Ole. Allerede i 1963 startede brødrenes far, Otto Nielsen, med buskørsel. - Vi har bedt Poul Nielsen fortælle, hvordan det gik til, og hvorledes udviklingen er gået siden hen.*

Min far blev født den 15. januar 1915 i Marbjerg, men kom allerede som barn til Ledøje, hvor han voksede op på en gård ude ved Ledøje Mølle. Min mor kom fra Jylland, men fik som 17-årig arbejde på Højtoftegård. Så mødte hun Otto, der var ansat som fodermester på Øbakkegården. De blev gift og efter en kort afstikker til Rødovre, hvor jeg blev født, flyttede de ind i huset på Råbrovej, hvor mine to brødre Hans og Ole er født.

Min far begyndte at køre lastvogn for Eskild Christensen, der havde vognmandsforretning i Ledøje. Han kørte mest tørvemuld, der blev presset til briketter, fra området nede ved nudistlejren. Herefter kørte han fragtmandskørsel for Frede Sørensen, også en lokal vognmand, inden han kom ind og kørte for Bangs Tømmergård i Herlev. Det fortsatte han med i mange år, indtil han begyndte som lillebilschauffør i Ballerup hos Viggo Nielsen. Senere blev han selv Taxavognmand og sled 2 Mercedes biler op, eller rettere sagt, han pudsede dem så meget, at de



*Otto som
chauffør
hos
Eskild Christensen*



1958. Otto Nielsen er nr. 2 fra højre, hans bror er nr. 1 fra højre

nærmest blev vokset væk. Den næste bil blev et folkevognsrugbrød, og det blev starten til **Ottos TURIST**. Skolekørslen til Søgerskolen blev ledig, og det lykkedes min far at få kørslen af de ca. 15 børn, der dagligt skulle frem og tilbage til deres hjem i Hove, Nybølle, Ledøje og Smørum. Der havde på det tidspunkt været skolekørsel til Centralskolen, senere Søgerskolen, i nogle år, fra den blev bygget i 1959, så jeg mener, at min far begyndte skolekørslen i slutningen af 1963. Egentlig var det Ballerup Taxa, der bad Otto søge kørslen, og så var det tanken, at den skulle deles mellem vognmændene i Ballerup Taxa. Men det ville kommunen med sognerådsformand Wilhelm Nielsen ikke være med til, og så brød Otto ud af Ballerup Taxa og startede lillebilsforretning i Ledøje, den der senere skulle blive til **Ottos TURIST**.

Meget hurtigt efter blev den første bus anskaffet. Det var en 28 personer Dodge. Man skal huske, at det var på det tidspunkt, at udbygningen af Tofterne begyndte. Det

var først og fremmest skolekørsel, bussen blev brugt til. Endnu var vi ikke begyndt at køre med pensionister. Men dengang var der ikke noget, der hed 11-timers regler, så bussen blev brugt døgnet rundt i den udstrækning, der var noget at køre med. Og vi var ikke bange for at bestille noget. Om sommeren, når skolerne var lukket, kørte vi børn til sommerkolonier eller for børnehaver og fritidshjem samt turistikørsel.

Virksomheden voksede stille og roligt, men stadig forankret i den lokale kørsel og med skolekørslen som vigtigste indtægtskilde. Da Søgerskolen blev bygget, kørte vi med ca. 300 børn, og det klarede vi med én bus. Meget hurtigt viste det sig, at der var behov for endnu en bus. Det var specielt nødvendigt om eftermiddagen, hvor børnene sluttede skolegangen på stort set samme tid.

Det var selvfølgelig mange penge, der skulle til for at købe sådan en bus. Dengang kostede de omkring 90.000



Ottos
første bus

kr., hvor de i dag koster mere end en million kr. Så min far måtte for at låne pengene i banken give pant i ejendommen og i busserne.

Omkring 1975 besluttede kommunen at udbyde skolekørslen i licitation med det resultat, at virksomheden fra den ene dag til den anden mistede 90 % af skolekørslen, som først kom igen 10 år senere. På det tidspunkt var den 3. bus anskaffet. Så det er ikke overdrevet at sige, at det var en økonomisk katastrofe for **Ottos TURIST**. Firmaet Mansa overtog kørslen til nogle priser, vi slet ikke kunne være med på. Senere overtog Jørgen Andersen kørslen og bevarede den i næsten 10 år.

Vi måtte naturligvis gå på slankekur, finde nye kunder og i det hele taget sætte tæring efter næring. Vi mistede stort set vores eksistensgrundlag. Det var hårdt. Vi havde helliget os skolekørslen og ikke gjort så meget ved turistkørslen, som vi nu skulle til at leve af. Min bror Ole, der havde arbejdet hjemme, måtte tage andet arbejde først hos Smeden i Ledøje og siden hos HNG, hvor han var i 22 år. Jeg vil ikke sige, at vi var gode til at finde nye kunder, men udviklingen var med os. Ledøje-Smørum kommune voksede stærkt, og det skabte i sig selv nye kunder. I en eller anden udstrækning var det kunderne,

der fandt os og ikke omvendt. Det var også på det tidspunkt, vi begyndte at køre pensionisterne tre gange om ugen til Ledøje Gamle Skole.

Jeg var selv begyndt at arbejde for min far, og det skyldtes i virkeligheden tilfældigheder. Efter jeg havde forladt skolen, var jeg en årrække bondekarl og husmand. Jeg blev fodermester på en gård mellem Ringsted og Haslev, og det var jeg formentlig blevet ved med, hvis ikke gårdejereren havde snydt mig for 14,28 kr. Jeg var lønnet med en fast løn og med provision, som blev udbetalt en gang om året. Provisionen fik jeg efter hvor mange liter mælk, der blev afregnet til mejeriet - det var 1 - 2 øre pr. liter, 25 kr for førsteklasses mælk, 25 kr. for hver ko, der var drægtig, og 25 kr. for hver kalv, der var tre uger gammel. Jeg viste nøjagtig, hvad jeg skulle have, og da han ikke ville betale de manglende 14,28 kr., gik vi vores vej. Jeg var jo blevet gift og havde fået fire børn. – Var dette ikke sket havde jeg i dag formentlig stadig været på landet og passet 200 malkekøer. Jeg kunne godt lide at være fodermester, og jeg var god til det.

Så kom vi til Herslev, hvor jeg fik arbejde på Magleby Jernstøberier, først som renser af slibekasserne, formene og siden som chauffør. Det var i 1967. Jernstøberiet måtte



1987
Otto som chauffør

desværre lukke, og så kom jeg til at køre entreprenørkørsel med grus fra Hedehusene og ind til København. Det var ikke morsomt at færdes i København, hvor jeg ikke kendte et vejnavn. Jeg vidste, hvor Zoologisk Have og Pile Allé lå og så ikke meget mere. Men jeg fik det selvfølgelig lært.

I efteråret 1974 vendte jeg så hjem og var med under hele krisen, som det lykkedes at komme igennem ved at få nye kunder. I 1985 fik vi så skolekørslen tilbage igen. Det var to år før min far døde som 72 årig. Han havde på det tidspunkt besluttet, at selskabet skulle overgå til os tre brødre, og vi sad faktisk og talte om det, da han fik en hjerneblødning og døde den 15. november 1987. Vi nåede dog at blive enige med vores far om, at vi brødre skulle købe virksomheden, og at virksomheden fortsat skulle hedde **Ottos TURIST**. Det lagde han meget vægt på. Overtagelsen skete dog først i april 1988.

Vores bror Hans var imidlertid ikke interesseret i virksomheden og solgte i 1993 sin andel til Ole og mig således, at vi i dag er eneste interessenter. Min bror Ole er

nu også tilbage i virksomheden, og vi har delt opgaverne imellem os, således at han tager sig af de administrative opgaver, værksted og biler, og jeg tager mig af chauffører og kunder. Derudover kører vi begge som chauffører.

Vi overtog fra min far en forretning med fem busser. I dag har vi otte, hvoraf de tre kører skolekørsel, nu også i Ballerup og Glostrup. Derudover kører de sammen med de fem øvrige busser turist- og pensionistkørsel. Indtjeningen har derfor også ændret sig således, at hvor 90 % af indtjeningen stammede fra skolekørslen, er det nu mindre end halvdelen.

Konkurrencen er selvfølgelig ikke blevet mindre med årene, men vi har klaret os ved at holde fast i det lokale marked og give folk en god service, og så holder vi af at køre med skolebørn og pensionister.

Vi har ingen ønsker om at blive større i fremtiden, måske tværtimod, men vi vil gerne have noget nyere materiel, der kan køre længere med færre reparationer. Vi ser gerne, at forretningen bliver i familien, men nu må vi se, hvorledes tingene udvikler sig, slutter Poul Nielsen.

En by ved navn Bayeux

af Steen Asger Jensen

For 933 år siden skete her ting, som ændrede forholdene for befolkningen på begge sider af Den engelske Kanal. Lad os skrue tiden tilbage til en årlige morgen den 28. september 1066.

Det var ved at lysne. Klokken var seks om morgenen, og solen var netop ved at stå op. Styrmanden på et stort skib med en lanterne i toppen råbte, at der var land forude. I havet lå skib ved skib så langt øjet rakte. Det var en hel flåde på ca. 400 skibe. Skibene mindede om noget, man havde set før. De var lange, slanke og klinkbyggede. Stævnene var højt svungne og udskårne. Frygtindgydende hoveder stirrede mod land. Det var fjendtligt inddede skibe, for dragehovederne var ikke taget ned. Skibene havde råsejl og lignede til forveksling de vikingeskibe, der i århundreder, havde sejlet Kanalen tynd. Det var normannerne, vikingernes efterkommere, der med deres hertug, Vilhelm Bastarden, sjette generation

efter vikingehøvdingen Rollo, stævnede mod Englands kyst.

Flåden lettede anker i Sommefflodens munding sidst på eftermiddagen aftenen i forvejen. Solen gik ned 17.34, og en smal halvmåne gav et blegt skær indtil 21.15. Herefter var det helt mørkt.

Hvad tænkte de ombordværende? Der var trangt. Måske op mod 2000 heste var med og udrustning, proviant og ca. 7000 bevæbnede krigere. Det har klirret og raslet, når skibene duvede i dønningerne. Vinden kom fra syd og gav god bøl. Det drejede sig om at holde sammen uden at støde sammen.

Ved halvnitiden løb de første skibe op på stranden i Pevenseybugten. Der var ingen modstand. De blev set, men mere skete der ikke. Det fortælles, at det eneste uheld var, at hertug Vilhelm snublede og faldt, da han sprang i land. Kækt rejste han sig og sagde: „Se, jeg har taget England i besiddelse med begge hænder“.

Vi kender historien fra Bayeuxtapetet, eller dronning Mathildes tapet, som det kaldes på de kanter. Ifølge legenden skulle dronning Mathilde, Vilhelms hustru, have broderet tapetet, men det er dog næppe sandsynligt. Begivenhederne på tapetet udspringer sig fra 1064 - 1066. De to hovedpersoner er den engelske jarl og senere



Vilhelm Bastarden er på vej til England i ly af mørket. Hans skib kan kendes på lanteren i mastetoppen.

konge, Harold Godwinson, og Normandiets hertug, Vilhelm, med tilnavnet Bastarden på grund af sin uægtsskabelige herkomst. I dag er Vilhelm kendt under tilnavnet, Erobreren. En tredje person, der afbildes flere gange er Vilhelms halvbror, biskop Odo af Bayeux.

En sandsynlig teori er, at biskop Odo har bestilt og betalt tapetet til domkirkens indvielse i 1077. Biskop Odo bliver jarl af Kent. På den tid var der her en kendt skole for dekorativt broderi i Canterbury. En række angelsaksiske detaljer tyder på, at det er her Bayeuxtapetet blev skabt.

Tapetet er broderet af kvinder/piger, men det er tegnet af en mand med indgående kendskab til det historiske forløb samt den militære udrustning og teknik. Alt må være tegnet op, selvom det ikke kan spores på tapetet i dag. Lærredsbanen er syet af 8 stykker, og der er anvendt totrådet uldgarn til at brodere med.

Der kan i dag skelnes otte farvenuancer, nemlig: terrakottarød, blågrøn samt en mørkere grøn, en lysegrøn, en gul og en gulbrun, en gråblå og en meget mørk blå. Tapetet er broderet med kontursting, som er anvendt til omrids og bogstaver, samt nedlagt syning også kaldet bayeuxsting, som er anvendt til udfyldning.

I ca. 50 scener viser tapetet et væld af motiver. En grundlig forsker har optalt 623 mennesker, 202 heste, 55

hunde, 505 andre dyr, fugle og fabeldyr, 37 bygninger, 41 skibe samt 49 træer. Der er anvendt ca. 2000 latinske bogstaver, der i kort form beskriver hændelserne på latin.

Tapetet består af et midterbånd, der tableau for tableau fortæller baggrunden for slaget ved Hastings i 1066. Årsagerne til togtet, optakten til slaget og selve slaget. Tapetet slutter på slagmarken. En overkant og en underkant supplerer historien. Noget kan forstås, og andet virker i dag uforståeligt. Der kan være en dybere symbolik, eller det kan være personen, der broderer, der har fået et drilsk indfald.

Baggrunden for disse begivenheder skal søges i datidens politiske forhold. Den engelske konge, Edward Bekenderen 1042 - 66 var i familie med Vilhelm Erobreren. Vilhelms oldeforældre og Edwards bedsteforældre var Richard den 1. og hans dronning Gunnor. Richard den 1. døde 70 år før slaget ved Hastings. Edward døde barnløs i 1066, og inden da havde han pr. sendebud tilbudt hertug Vilhelm af Normandiet Englands trone. Budbringeren var ingen ringere end den engelske jarl Harald Godwinson - den senere konge Harald, der var modstanderen ved Hastings. Tapetet fortæller udførligt om den edsaftæggelse Harald udfører i forbindelse med sin



Skibsbyggeriet er i fuld gang

diplomatiske mission: han sværger ved hele to helgen-skrin. Da Edward dør, han var svagelig gennem flere år, skænker han ifølge den angelsaksiske version, kronen til en af sine jarler, nemlig Harald Godwinson.

Det betragtes i Normandiet som svig og giver Vilhelm den moralske ret til sit angreb. Tapetet er naturligvis loyalt mod den normanske version af historien. Bemærkes skal det, at englænderne ikke bliver nedgjort på tapetet. De kæmper bravt, og de slås til sidste mand. Sejren bliver fair efter datidens begreber.

Lad os vende tilbage til landgangen i Penvenseybugten på den engelske kyst kl. ca. 8.30 den 25. september 1066. Så præcist kan vi indkredse tidspunktet. Vilhelm befandt sig på sit eget skib, Mora, som var en gave fra hans hustru. Landgangen forløb glat. Han mistede kun to skibe. Et landede ved byen Rommy, hvis indbyggere huggede besætningen ned. Heriblandt var flådens sandsiger - desværre kunne han ikke forudsige sin egen skæbne.

Overfarten var yderst risikabel. Kanalen er på dette sted ca. 100 km. bred, og der var risiko for at møde Haralds ledingsflåde, der i sensommeren havde krydset rundt ved Wight. Men heldet var med Vilhelm. En kraftig storm havde dagene forinden skabt ravage i den engelske flåde.

Den søgte derfor ind i Themsen, hvor skaderne efter stormen blev udbedret.

Der var altså ingen engelske skibe i Kanalen den 24. - 25. september. Kystvagten, en mobiliseringsenhed der bestod af omegnens bønder, var der heller ikke. Den måtte indkaldes op til to måneder pr. år. Den havde allerede været indkaldt fire gange - kvoten var brugt op. Meldingen om landgangen nåede Kong Harald i York, hvor hans hird hvilede ud efter slaget ved Stanford Bridge mod den norske konge Harald Hårderåde og hans egen bror Toste. Harald vandt, men sejren var dyrekøbt og den engelske hær slemt skamferet. Ved meldingen om landgangen brød Harald straks op og ilede mod London. Vilhelm spillede heller ikke tiden. Med 25 riddere drog han ud på rekognosceringstogt. Bemærk den aktive hærfører - han gik selv i spidsen. Umiddelbart vil man sige, at det var en meget risikabel adfærd. Gruppen vendte dødrætt hjem om aftenen, men den havde brugt tiden godt. Man kendte nu terrænet og dets muligheder. Tapetet fortæller om enheder, der skaffer mad til hæren, om fest og bespisning, om livet i en hær, der er på erobringstogt. Ved Hastings opbygges forsvarsværker. Det går stærkt i dagene efter landgangen. Kong Harald samler friske tropper, heriblandt et større kontingent fra Danelagen. Der var altså udvandrede danskere i Haralds hær.



Vilhelms tropper bespises

Den angelsaksiske krønike skriver i 1066: „Kong Harald hørte om alt dette. Han samlede en stor hær og gik imod ham ved det grå æbletræ, og Vilhelm gik imod ham og overraskede ham, før hans hær var parat”

På tapetet drager Vilhelms rytteri mod nordvest ad den gamle vej til London. I spidsen rider Vilhelm. Vilhelms efterretningstjeneste meddelte, at Harald var på vej, og han besluttede at overraske ham.

Forinden havde der fundet en brevveksling sted. Heri lagde Harald op til en forhandlingsløsning. Vilhelm tilbød, som en rigtig helt, en tvekamp. Om modtagelsen af dette tilbud berettes: „Da Harald trådte frem for at møde hertugens kurér og hørte budskabet, blegnede han og stod i lang tid som stum. Og da munken mere end en gang havde bedt om svar, sagde han først: „Vi marcherer med det samme“, og tilføjede så: „Vi går til kamp“. Ved solopgang den 14. oktober 1066 drog Vilhelms hær ud fra Hastings og begav sig til slagmarken ved det grå æbletræ. Den normanniske fortrop nåede en høj - formentlig Telham Hill. En engelsk spejder meldte Harald, at fjenden var i sigte. Harald er afbildet på sin hest. Det er den eneste engelske hest på bayeuxtapetet, og den kan i øvrigt kendes på sin tætklippede man. Haralds hær stod lidt længere mod nord på Senlac Hill, hvor han havde bivueret for natten. Englænderne havde ikke

erfaring i rytterkamp. De var primært fodfolk. Den engelske hær talte ca. 7000 mand, heraf 1000 mand kerne-tropper. De kom fra den hird, som Knud den Store havde oprettet efter nordisk forbillede. De blev anset for Europas bedste fodfolk og var oprindeligt danske krigere. De 6000 mand var primært indkaldte bønder, „fyrden“.

Vilhelm holdt en tale til sin hær om morgenen inden kampen. Han opildnede dem til at kæmpe, ikke blot for at sejre, men for at overleve: „Der er ingen vej tilbage. Foran jer er vejen spærret af en hær og en fjendtligsindet egn, og bag jer er havet.“

Englænderne har næppe opdaget Vilhelms hær før Telham Hill, da afstanden mellem de to hære var ca. 10 km. Mellem de to høje førte vejen gennem en lavning. På nordsiden af højen svingede Vilhelms hær til venstre og dannede en slagorden på tre kolonner. Fronten kan have været 800 - 1000 meter. Hver kolonne havde forrest bueskytter, i midten tungere fodfolk med brynje, sværd, spyd og skjold, bagerst rytteri med brynje, sværd, lanse, kastespyd og lange skjolde. Den venstre kolonne bestod af folk fra Bretagne, ledet af svigersønnen grev Alan Fergant, den højre kolonne af hjælpetropper fra andre dele af Frankrig og Flandern under Eustance af Boulogne og Roger af Montgomery. Den centrale kolonne



De to hære mødes

bestod af normannerne, der blev ledet af hertug Vilhelm. Han havde sine to halvbrødre med som underførere. Det pavelige banner blev båret foran hertugen. Senlac Hill hæver sig 15 - 20 meter over det lave engagtige terræn foran. Englænderne stod tæt på bakkekammen. Kong Harald stod i midten. Han havde sin standarder „Wessex's drage“ og „Den gyldne kriger“ med sig. Det centrale afsnit forsvarede af huskarlene, elitestyrkerne. fløjene af fyrden. Huskarlenes vigtigste våben var den langskafte danske stridsøkse. Efter sigende kunne den fælde en mand og hans hest med ét slag. Også sværd, kastespjyd og køller hørte med til udrustningen. På tapetet har englænderne samme beklædning som normannerne. Det er næppe korrekt.

Kl. ni satte Vilhelm sig i bevægelse. Fra 100 meters afstand skød franskmændene deres pile af. Angrebet havde ingen effekt. Normalt skød man en tid på hinanden, når man havde brugt sine egne pile, samlede man modstanderens op og brugte dem. Englænderne havde ikke så mange skytter, så franskmændene løb tør for pile og måtte have nye forsyninger frem. Anden fase var et samlet fodfolksangreb, men englænderne gjorde stor modstand. Slaget var voldsomt og tabene betydelige. Larmer kunne høres langt væk. Vilhelm skal selv have ud-

ført en kæmpebedrift og endda have haft kræfter til at hjælpe andre i nød. Tapetet skildrer slagscenerne med realisme og med en erfaring kun et øjenvidne kan have. Englændernes modstand havde karakter af et regulært modangreb. Vilhelms venstre fløj, de bretonske styrker, brød sammen, og mod Haralds ordre faldt englænderne for fristelsen til at forfølge de flygtende styrker. Det blev et afgørende vendepunkt. Der gik hul i englændernes forsvarslinje.

I tredje fase sættes normannernes rytteri ind mod de angribende englændere. I tumulten faldt Vilhelm af hesten. Man troede, at han var død, og forvirringen bredte sig, men han besteg en ny hest, trak hjelmen tilbage og indgød derved soldaterne nyt mod. Denne hændelse kunne være blevet skæbnesvanger. Hen på eftermiddagen er slaget endnu ikke afgjort. Englænderne afviste angreb på angreb.

Hen under aften, hvor begge parter var udmattede, indtraf fjerde fase. Vilhelms bueskytter angreb igen. Pilene blev sendt højt til vejrs, som et krumbanevåben og ramte derved det centrale forsvar på højen. Det gjorde det sidste rytterangreb muligt. Harald faldt, og efter otte timers kamp stod Vilhelm som sejrherre. I skumringen drev han

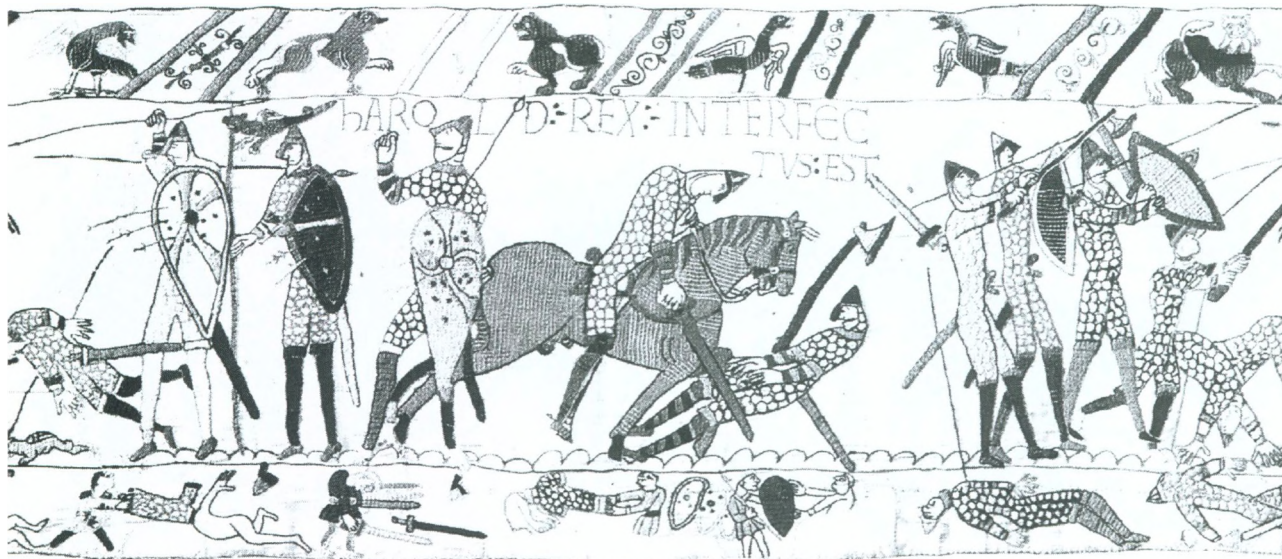

Harald falder, og dermed er slaget tabt.

de sidste englændere på flugt. Vilhelm mistede over 30% af sine styrker og englænderne endnu flere. Flere tusinde lig lå på slagmarken. Tapetet slutter brat: „Og englænderne flygtede.“ Hvad der videre hændte beretter tapetet ikke. Det ender med et klimaks, det klinger ud som en spændende film.

På forunderlig vis er tapetet blevet bevaret i byen Bayeux. Selve tapetets bevaringshistorie er en beretning om held og enkeltpersoners indsats for at bevare dette fantastiske klenodie for eftertiden.

Tiden der fulgte

Vilhelm fik senere tilnavnet Erobreren, og han viste sig at være en særdeles dygtig politisk leder. Englands administration blev moderniseret og kongemagten konsolideret. Forandringerne var store, men England blev aldrig Normandiet. Vilhelm forstod at udnytte dele af det gamle engelske system. Det normanniske ridderskab tog sig betalt. I 1086 meddelte jordebogen, *The Domesday Book*, hvordan indtægtsfordelingen var. Den samlede indtægt af jordejendommene var ca. 73000 £. Pengene fordeltes således: kongen 19450 £, kirken 19200 £, angelsaksiske stormænd 4000 £ og 170 normanniske riddere 30350 £. Loyalitet havde en pris, og Vilhelm betalte den.

Kilder:

Gyldendals Verdenshistorie, bind 2.

Mogens Rud: *Bayeuxtapetet*. Chr. Ejlers Forlag 1996.

Bayeuxtapetet i nedfotograferet kopi udgivet af museet i Bayeux.

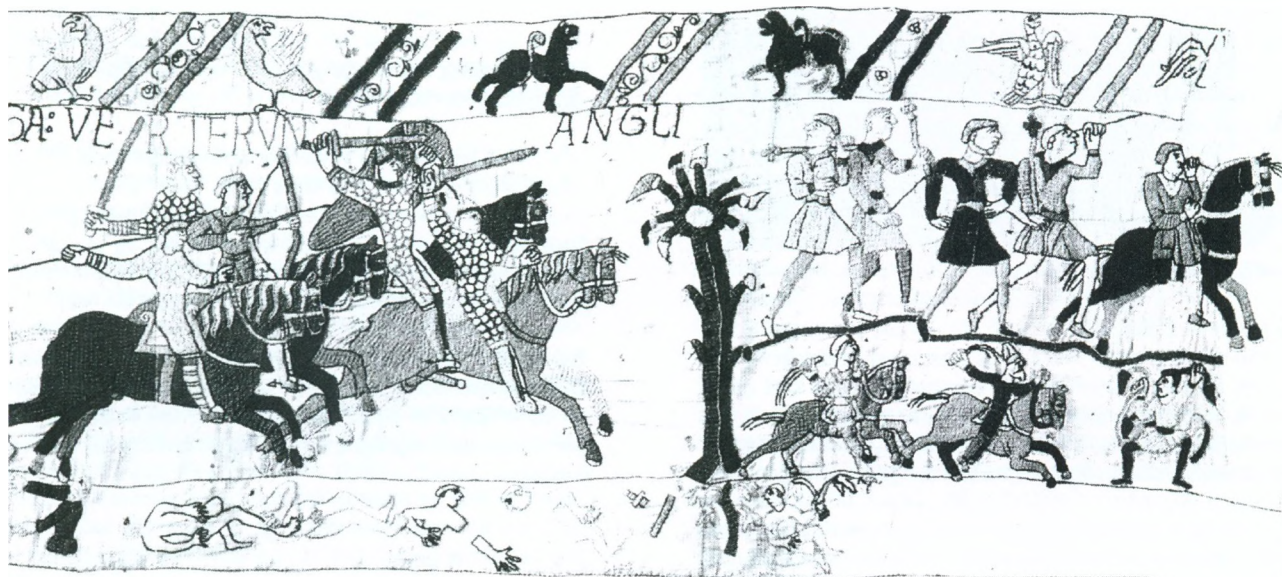

Tapetets slutning, hvor englænderne flygter

Nordfrankrig invaderet

af Erik Ziegler

36 personer fra Ledøje-Smørum historiske forening – dog uden sværd og skjolde - gjorde vikingehøvdingen Rollo kunsten efter og invaderede Normandiet i efterårsferien. Vikingeskibene var udskiftet med en af Otto's busser, der med Poul bag rattet bragte os via Tyskland, Holland og Belgien til Noyon, hvor en katedral spærrede os vejen. Den var imponerende men for intet at regne mod Frankrigs største gotiske katedral, som lå i Amiens blot 65 km. derfra. Den besøgte vi næste dag. Vi må være kommet før tiden, for de var endnu ikke færdige med renoveringen af domkirken, som er bygget i det 13. århundrede. Heldigt for eftertiden, at kirken undgik beskadigelser af betydning under krigene.

Videre til Rouen, en af landets smukkeste byer, liggende ved Seinen. Rouen stammer fra de gæve galleres tid. Vore forfædre – vikingerne - under ledelse af Rollo hjem søgte byen i det 9. århundrede og gjorde den til deres hovedstad. Rouen er også kendt for sin afbrænding af Jeanne d'Arc i 1431. Vi besøgte offerstedet. Der er opført en helt usædvanlig kirke, der lignede en omvendt båd. Utrolig flot, stemningsfuld og betagende. Når indtrykket af alle katedralerne er udvisket, vil vi stadig huske Jeanne d'Arc-kirken. Men byen har meget andet at byde på, bl.a. smukke gamle kvarterer med interessante gårdmiljøer.

Så videre til Bayeux, hvor vi blev i hele tre dage. Først kørte vi til bjergøen Mont St. Michel med klosteret øverst oppe. Her kan forskellen på tidevandet være helt op til 14 m. Ved indgangen stod at læse, at tidevandet kom kl. 14.00, så vi flygtede i rædsel kl. 13.30. Lidt trist, at vi ikke oplevede den stigende vandmængde.

På vej hjem til hotellet ledte vi efter et "ciderie", hvor der produceredes cider, eller hvad der var mere tiltalende calvados, denne herlige franske æblebrændevin.

Næste dag var forbeholdt 2. verdenskrig. Undervejs fik vi en glimrende orientering af selskabets mest "krigeriske" person, Svend Waltenburg. Han ka' bare det der! Vi besøgte landgangskysten Omaha Beach, kørte videre til kystbyen Arromanches, hvor de allierede anlagde en 18 km. lang kunstig havn, der sikrede deres forsyningslinier, og derpå en kirkegård med 9.257 døde allierede soldater. Man bliver stille, når man tænker på de mange familier, som mistede deres sønner på slagmarken. Videre til Krigs- og fredsmuséet Memorial, der giver et utroligt realistisk indblik i krigens rædsler.

Tilbage til Bayeux til hovedattraktionen: det berømte tapet. Det har ganske vist ikke meget med et tapet at gøre, snarere et broderet "tæppe" - 70 m. langt, som beskriver normannernes erobring af England i 1066. Inden afrejsen havde vi hørt Sten Asger Jensens holde foredrag om "tæppet". På muséet fik vi nok en orientering, før vi endelig - med høretelefon med dansk tale for det ene øre - så originalen.

Torsdag tiltrådte vi hjemrejsen og kørte til Compiègne. Undervejs besøgte vi Monets berømte have og så ejendommen, hvor han tilbragte de mest betydningsfulde perioder af sit liv. Indretningen er, som den var dengang. Ved ankomsten til Compiègne blev vi indkvarteret på det mest spøjse hotel nogensinde, bygget i 1669. Jytte og jeg fik det blå værelse med blå velour på gulv og vægge, ja selv på badeværelsets gulv. Andre fik hele balsale med pottestol midt i rummet.

Lige uden for byen så vi den jernbanevogn, hvor afslutningen på 1. verdenskrig fandt sted i 1918. Dvs. den originale vogn blev transporteret til Tyskland, hvor den senere brændte, men al inventaret er intakt og placeret i en kopi af den oprindelige vogn. Der hånede Hitler franskmændene ved at modtage deres kapitulation i 1940.

Tilbageturen *var* begyndt. Vi vendte hjem til Ledøje lørdag aften. En forrygende god tur, godt tilrettelagt af Bodil Smith og Erik Hjortkær Andersen. Tak til alle deltagerne for et behageligt samvær og en speciel tak til vore guider.

Nyt fra registreringsudvalget

af Anni Pedersen

I det forløbne år har udvalget, der består af seks medlemmer, arbejdet på flere områder bl.a. med registreringen af de nyindkomne ting, lære vores edb-program at kende, reparere enkelte defekte effekter og skaffe plads til alle effekter.

Af de indkomne effekter kan bl.a. nævnes værktøj til at bille møllehjul, et fint sort skørt brugt for ca. 80 år siden, Smørumovre byhorn og en skolepult, der har en sjov historie.

Den blev indkøbt til et skolekapel, der lå i et fåreholderområde i Sydgrønland. I 1967 blev en af kommunens borgere lærer i dette område og underviste fra denne pult. I de år, han var lærer i bygden, blev det vedtaget at bygge en helt ny skole, og der blev afholdt auktion over den gamle skoles inventar. Læreren købte sit gamle kateder, som han brugte indtil 1982, da han blev lærer på Balsmoseskolen. Nu er det så skænket til vores museum som et lille pust fra det gamle nordboområde Brattahlid.

Arbejdet med at bruge edb-programmet går langsomt fremad, men der er nogle problemer forbundet med det: Det bliver forhåbentlig bedre.

Da vi tidligere har modtaget en del indrammede billeder, hvor glas eller ramme var gået i stykker, er det dejligt, at et praktisk medlem af gruppen har fået repareret disse. Desuden har vi kunnet tage vores billedkasser, som Kannovfonden har givet os, i brug, så nu opbevares billederne meget bedre. Vi har også nået at gennemgå de lokaler, vi har til opbevaring af de mange ting, og det har resulteret i opsætning af flere reoler, som vi også har fået af Kannovfonden. Det har betydet en meget bedre udnyttelse af lokalerne og dermed en bedre plads til de omkring 1000 effekter, som foreningen igennem årene har modtaget.



Skolepulten der efter at have været en tur omkring Sydgrønland er endt i Lokalhistorisk Samling

Det er sjovt og spændende at arbejde med alle disse mange ting. Det gælder ikke mindst den snak, vi får omkring registreringen af tingene, hvor vi ofte spørger hinanden: Kan du huske, da vi brugte..... eller: Mine bedsteforældre havde også..... osv. Vi kunne godt tænke os flere til at være med til dette arbejde, så hvis nogen har lyst, så kom endelig og vær med.

Lokalarkivet

af Rita Holm

Vi havde travlt lige fra årets start. Det var middelalderåret og det var 25-års dagen for kommunens selvstændighed. Vi lavede en udstilling om selvstændighedskampen i samarbejde med Ledøje-Smørum Bibliotek, da det nye Kulturhus på Flodvej blev indviet. Men ak - tiden går, og den store aktivitet, som kommunens borgere igennem et par år fra 1972 - 74 havde deltaget i for at undgå, at Ledøje-Smørum blev lagt under Ballerup, var glemt. også af de kommunalpolitikere, der dengang deltog. Der var ingen deltagelse fra anden side, så 25-årsdagen blev forbigået i tavshed.

Men vi hastede videre, det var middelalderåret, og Ledøje-Smørum Lokalarkiv havde valgt at markere temaåret med en udstilling af de tidligste dokumenter fra vort område. Vi ønskede et middelalderbrev med hvert af vore landsbyers navne - hver landsbys dåbsattest - og det lykkedes. Men først skulle disse breve lokaliseres, og det var et arbejde, der tog flere måneder. "Danmarks Riges Breve" blev bestilt hjem gennem biblioteket - der var mere end tyve. Derefter blev de gennemset, og de fundne sider fotokopieret. Det blev til en tyk mappe, for der er altid personer eller steder, der fanger opmærksomheden, så det måtte vi også have med.

Det ældste brev, vidste vi, var Knud den Helliges gavebrev fra 1085 til Lund Domkirke, som på det tidspunkt var under opførelse. Vi fandt brevet over Internettet i Lunds Universitet, og det blev bestilt. I Tyskland fandt vi det ældste brev, hvor Ledøje omtales i 1232. Vi bestilte omgående over Internettet en kopi af brevet i Münster, men da brevet ankom, opdagede jeg til min ærgrelse, at det var skrevet på tysk og ikke latin. Det ville sige, at brevet var yngre og ikke fra Middelalderen, som i Norden regnes fra det tidspunkt, vi blev kristne omkring år 1000. Alle dokumenter fra ca. 1000-1500 er skrevet på latin. Jeg rettede henvendelse til en Dr. Knachstedt, og han erkendte et par dage efter, at der var sket en fejl. Brevet

var fra 1500-tallet og omhandlede De Frisiske Øer. Vi fik tilsendt det rigtige, hvor vi tydeligt kunne læse navnet Ledøje. Pave Alexander's brev fandt vi i den arnamagnæanske samling, og Absalon og Roskilde-kanniken med henholdsvis Hove og Nybølle lå på Rigsarkivet. Det sidste brev fra 1282 var en afskrift i Esrombogen fra Det Kgl. Bibliotek, hvor Smørumovre var omtalt. Det var naturligvis en dyr omgang, men Kannov-fonden var os behjælpelig, og vi siger hermed en stor tak. Det var en langvarig, men spændende opgave at finde frem til disse billeder, som er en del af kommunens kulturarv.

I maj havde vi igen et hold historiestuderende fra Københavns Universitet på besøg. Vi havde et dejligt vejr, som gjorde det muligt at gå en runde i Smørumovre, hvor man så tydelig kan se de sidste 200 års historie.

Den 15. maj lavede vi en udstilling om vore middelalderdokumenter, og til denne festlige dag havde bibliotekets personale lejet flotte middelalderdragter, og arkivlederen lod sig lokke med. Vi var sikkert et festligt syn med de smukke dragter.

Den 6. juni havde vi i samarbejde med LSI en udstilling om gymnastikkens og sportens historie i Ledøje-Smørum. Det var i anledningen af 150-året for Grundloven.

Med tre udstillinger på et halvt år havde vi nået en rekord for arkivets formidling af lokalhistorie gennem udstillinger. Imellem disse udstillinger havde vi de ugentlige besøg af slægtsforskere og korrespondancen med verdenen udenfor arkivet.

Inden sommerferien begyndte, blev vi kontaktet af Kong Svends spejderne, der gerne ville vide noget om Kong Svends Høj. Desværre måtte jeg bedrøve dem med, at der ikke var nogen historie om Kong Svends Høj. Det endte med, at jeg skrev et lille middelalderspil om Knud den Hellige, der kom til Kong Svends Høj. Stykket blev spillet sidst i juli på en stor lejrur i Sønderjylland, og sidst i august blev det spillet for forældrene i en lejr i Ganløse. Spejderne fik rig anledning til at sy dragter og lave sværd og økser efter middelaldermodeller.

I september deltog arkivlederen i SLA's årsmøde i Ebeltoft, hvor der var flere gode foredrag. Vi havde også et



Bibliotekspersonalet og arkivlederen i middelalderdragter

samarbejde omkring et foredrag i Smørum Kirke med Birthe Christiansen fra Smørum Menighedsråd og et foredrag om slægtsforskning i Ledøje-Smørum Husholdningsforening. I oktober deltog vi i det historiske samarbejde om kultur over Øresund - et seminar på Kronborg.

Den 23. oktober havde vi åbent hus i Arkivet, hvor vi viste rundt og samtidigt deltog Ledøje-Smørum Slægtsforening, hvor Fredi Bentsen og Ebbe Engmark viste slægtsprogrammer og anetavler på EDB. Det var i efterårsferien, men desværre kom der ikke så mange, vi håber dog på bedre besøg en anden gang.

I efteråret er udkommet en stor bog på 500 sider om Københavns Amt. Den er udgivet af Københavns Amts museumsråd. For et par år siden havde Peter og jeg en heldagstur rundt i kommunen, hvor der blev fotograferet og fortalt. Resultet kan ses i bogens afsnit om Ledøje-Smørum.

Arkivet deltager også i et projekt gennem LASK-amtskredsen for SLA. Vi er i gang med at skrive om svenske indvandring i 1800-tallet, og bogen kommer til foråret.

I løbet af året har de frivillige medlemmer i arkivet ydet en stor indsats, som jeg her vil takke for. Uden deres indsats ville det være vanskeligt at holde det niveau, arkivet har på nuværende tidspunkt. Også flere medlemmer fra Slægtshistorisk Forening har i årets løb givet os en hånd, og jeg siger hermed tak.

Historisk Forening i 1999

af Per E. Tidgen

1999 var udråbt som Middelalderår, hvilket også har præget foreningens aktiviteter og arrangementer i årets løb. Allerede i januar måned arrangerede foreningen en foredragsaften med museumsinspektør Leif Klit Lauritsen fra Middelaldercentret ved Nykøbing Falster. Foredraget hed „Hverdagen i Middelalderen“, og det var optakt til en heldagsudflugt til Middelaldercentret. Denne foregik lørdag d. 29. maj. Bussen var fuld og stemningen god og alle fik vist en begivenhedsrig dag.

Vi blev guidede rundt i en lille kystby, hvor livet leves som i årene 1375 - 1400, og hvor husene er bygget efter den tids skik og brug.

Efter rundvisningen så vi den store blide blive spændt op og den 15 kg tunge sten slynget ca. 200 meter ud i farvandet mellem Lolland og Falster. Når man, som jeg, har besøgt Centret flere gange med års mellemrum, kan man se, at der til stadighed sker en nytbygning af småhuse, så endnu flere af datidens håndværk bliver repræsenteret. En eventuel gentagelse af denne tur om nogle år, må nok ske lidt længere henne på sommeren, hvor flere af de mange aktiviteter er i gang.

Også generalforsamlingen lørdag d. 13. marts stod i Middelalderens tegn. Det traditionsrige foredrag efter generalforsamlingen var i år lagt i hænderne på Borgmester Jens Jørgen Nygaard, der engageret fortalte om „Livet omkring Kirken i Middelalderen med udgangspunkt i vore egne kirker“.

Det sidste arrangement af foreningens middelalderaktiviteter blev den store efterårsrejse til Normandiet, hvor deltagerne stiftede bekendtskab med den tidlige middelalder i normannernes skikkelse, gotiske kirker fra middelalderen og flamske byer fra 14 - 1500 tallet.

Som supplement til vort lille meddelelsesblad „Smånyt“, som udkommer 3 - 4 gange årligt, er vi i år gået på Inter-

nettet og har fået vore egen hjemmeside. Her kan man, udover at se vore vedtægter, hvem der er i bestyrelsen, få oplysninger om kommende arrangementer, læse små artikler af lokalhistorisk interesse m.m. Man kan finde vor hjemmeside på adressen:

www.danbbs.dk/~lesmhist

For at øge og støtte interessen for det historiske blandt børn og unge, har Nationalmuseet startet en Hugin og Munin klub for 8 - 15 årige. Se næste side.

Vi er glade for, at vi til stadighed får overdraget effekter fra borgere her i kommunen, effekter som har en historisk værdi. Disse genstande og måske især oplysningerne, der følger med, skal meget gerne være tilgængelige og til gavn for andre. Derfor foretager vor registreringsgruppe en nøje registrering af alt det materiale, vi får ind. Det er indtil dato sket med håndkraft på kartotekskort.

Men vi vil gerne gøre det endnu bedre og hertil har vi, med stor hjælp fra Kannovfonden, anskaffet et edb-program. Programmet er udviklet af Danske Museers Samslutning og benyttes af snart alle danske museer. Det vil således, gennem Ledøje-Smørum's Historisk Forenings samarbejde med øvrige danske museer, på et senere tidspunkt blive muligt at søge oplysninger overalt i danske museer.

Udover det rent forskningsmæssige vil en sådan edb-registrering med stor gavn også kunne anvendes af elever i kommunens skoler i forbindelse med projektopgaver o.lign. Men også den enkelte borger, der ønsker at få adgang til at søge oplysninger, kan gøre det på samme måde, som det nu er muligt på vore biblioteker at låne bøger og søge i bibliotekernes bogregistrering via bibliotekernes edb-systemer.

Vi er lige begyndt på denne edb-registrering, og arbejder med ældre edb-udstyr. Da vi i dag allerede har mere end 1000 effekter, vil der gå nogen tid inden vi er up-to-date.

For at give medlemmerne et indblik i denne del af foreningens arbejde og mulighed for at se, hvad vi har i magasinerne, har vi åbnet registreringsaftenerne for medlemmerne. Vi håber, at rigtig mange vil benytte sig af dette tilbud. Det kunne måske også give flere af vore medlemmer interesse for og lyst til at hjælpe os i denne del af foreningens arbejde.

Hugin & Munin Klubben på Vestegnen

af Inga Nielsen

Hugin & Munin Klubben er en klub for børn og unge, der interesserer sig for arkæologi og historie. Den er startet af Nationalmuseets Venner. En række medlemmer herfra med programredaktør Piet van Deurs i spidsen erkendte, at der manglede tilbud til børn og unge, der interesserede sig for arkæologi og historie. Derfor startede han Hugin & Munin Klubben i København. Vi har fået lov til at være med i denne klub i en underafdeling kaldet Hugin & Munin Klubben på Vestegnen. Det er Danmarks-historien i Vestskoven, der står for klubben. Bag Hugin & Munin Klubben på Vestegnen står en kontaktgruppe bestående af en repræsentant fra de historiske foreninger og de pædagogiske centraler i Albertslund, Høje-Taastrup og Ledøje-Smørum samt en repræsentant fra Amtsmuseumsrådet, Tværpilen (en arkæologisk forening) og Danmarkshistorien i Vestskoven

Hugin og Munin er Odins to ravne. De holder øje med, hvad der sker i Asgård, og hver aften flyver de hjem og fortæller, hvad de har oplevet. Børn der er medlem af en Hugin & Munin Klub er med til at holde et vågent øje med fortiden, og de får en større viden gennem spændende historiske oplevelser.

Medlemmerne får et klubblad, der hedder "Nyt fra Nationalmuseet". Her kan barnet bl.a. læse om de specielle ture til museer, udgravninger, borge, kirker, stenalderbegravelser m.m., som medlemmerne af Hugin og Munin klubberne kan deltage i. Det er næsten altid gratis at være med på disse ture.

Ved tilmeldingen får barnet desuden et badge med Hugin og Munin og et museumspas, og nu er det klar til at begynde jagten på stempler til museumspasset. Når der er ti stempler i passet, får barnet en præmie. Når der er 20 stempler får det igen en gave osv.

Barnet skal være mellem 8 og 15 år for at blive medlem, og kontingentet er 75 kr. om året.

De første arrangementer er allerede på plads

1. Vintersysler i Vikingelandsbyen, den 23. januar 2000 kl. 10 - 12.
2. Besøg en arkæologisk udgravning, maj 2000.
3. Besøg middelaldervoldstedet Smørholmen, september 2000.
4. Besøg den underjordiske kirke i Roskilde og den gamle købmandsgård i Ringstedgade, 25. eller 26. november 2000.

Desuden kan alle medlemmer deltage i alle de andre Hugin og Munin klubbers arrangementer.

Giv dit barn eller barnebarn et medlemskab af Hugin og Munin Klubben i fødselsdagsgave eller i julegave.

Tilmelding foretages ved henvendelse til ravnemor, Inga Nielsen, Pædagogisk Central, Brændekær 5, 2765 Smørum. Tlf. 4465 4656 eller 4497 3696



En stor tak til nedennævnte lokale firmaer, der har sponsoreret dette Årsskrift:

ABC tryk, Riskær 3, Smørumnedre

Benny Johansen & Sønner A/S, Kirkevej 8, Ledøje

Balthasar-Gruppen v/cand.pæd. Jens Jørgen Nygaard

Buehøjgard Møbler A/S, Hove Bygade 4, Hove

Bæk Tryk Sports- og Fritidstøj, Riskær 1, Smørumnedre

Ejendomsmæglerfirmaet Viggo og Jesper Axelsen, Flodvej 73B, Smørum Centret

Handels- og Ingeniørfirmaet Finn Just Jensen, Smørumnedrevej 31, Smørumnedre

Sigma-Data I/S, Flodvej 5A, Smørumnedre

Smørum VVS, Riskær 8, Smørumnedre

Unibank A/S (Smørum afd.), Flodvej 75, Smørum Centret

