



# Danskernes Historie Online

Danske Slægtsforskeres Bibliotek

## Dette værk er downloadet fra Danskernes Historie Online

**Danskernes Historie Online** er Danmarks største digitaliseringsprojekt af litteratur inden for emner som personalhistorie, lokalhistorie og slægtsforskning. Biblioteket hører under den almennyttige forening Danske Slægtsforskere. Vi bevarer vores fælles kulturarv, digitaliserer den og stiller den til rådighed for alle interesserede.

### Støt Danskernes Historie Online - Bliv sponsor

Som sponsor i biblioteket opnår du en række fordele. Læs mere om fordele og sponsorat her: <https://slaegtsbibliotek.dk/sponsorat>

### Ophavsret

Biblioteket indeholder værker både med og uden ophavsret. For værker, som er omfattet af ophavsret, må PDF-filen kun benyttes til personligt brug.

### Links

Slægtsforskeres Bibliotek: <https://slaegtsbibliotek.dk>

Danske Slægtsforskere: <https://slaegt.dk>



**KAROLINE GRAVES**

**VED HALLEBY AA**

# VED HALLEBY AA

OPTEGNELSER

AF

KAROLINE GRAVES

—

BEARBEJDEDE, ORDNEDE OG UDGIVNE

AF

HENRIK USSING



KØBENHAVN  
DET SCHØNBERGSKE FORLAG

KONRAD JØRGENSENS BOGTRYKKERI I KOLDING

1921

Danmarks Folkeminder nr. 24.

Ved Halleby Aa, optegnelser af Karoline Graves, bearbejdede, ordnede og udgivne af Henrik Ussing, 1921.

Fotografisk genoptrykt hos Vejlø's Bogtrykkeri, Kalundborg 1978.

Tidligere trykt som Fra Holbæk Amt, nr. 15, 1921, og i anden ændrede udgave, Munksgaard, 1942.

Første udgave var tilegnet H. F. Feilberg på hans 90 års dag d. 6. august 1921 af Foreningen Danmarks Folkeminder.

Nyt omslag udført efter akvarel af Vilhelm Graves, 1977, efter teksten „Og der var Stendyssen, vor kæreste Legeplads“.

Nye fotografiske optagelser til en del af bogens illustrationer ved fotograf Svend Åge Hansen.

Foreningen Danmarks Folkeminder har med glæde og tak modtaget økonomisk støtte til nærværende genudgivelse fra

Andelsbanken A/S

Dansk Esso

DLG

Handelsbanken

Sparekassen SDS

S. P. Jensen & Co. A/S

Offset på Tryk E fra De forenede Papirfabrikker

Repro: Vejlø's Bogtrykkeri, Sjællands Tidende

3. udgave: 1500 eks.

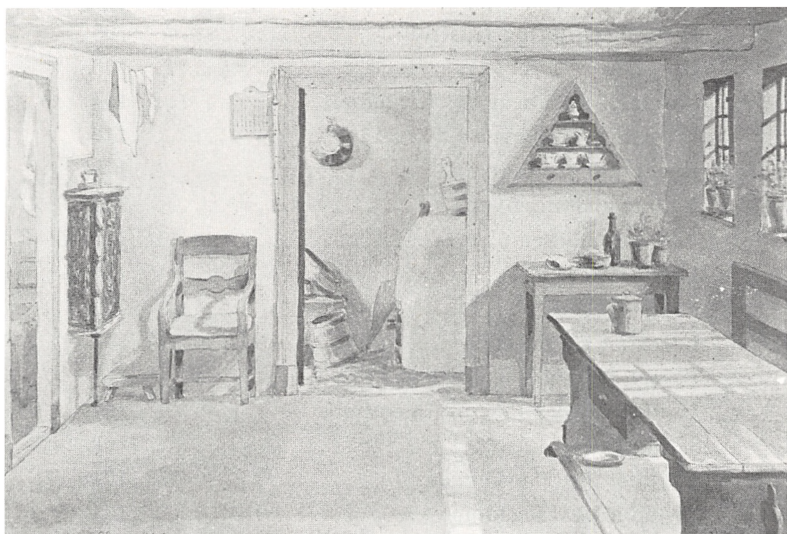

Maler Peter Johansen, Buerup : Stue. Kalundborg Museum.

## INDHOLD

	Side
Forord af Børge Geert Olsen .....	7
Fortale til 1. udgave af Henrik Ussing .....	9
Fortale til 2. udgave af Henrik Ussing .....	11
Besøg ved det gamle Hjem .....	13
Mit Barndomshjem og min Barndomsegn .....	15
Paa Marken og i de store Enge .....	27
Bierne .....	33
Min Faders Barndom .....	36
Efter min Faders Konfirmation .....	45
Af min Moders Minder .....	48
Bakkerne .....	52
Bøndergaardens Bygninger .....	55
Den daglige Kost hos Bønderne .....	65
Kosten i Husmandshjem .....	73
Træ, Tørv og Lys .....	76
Hør og Uld .....	82
Sko og Træsko .....	94

	Side
Haandgerning og Husflid . . . . .	95
Hoveriet . . . . .	100
Gammelt Jordbrug og Kvægdrift . . . . .	104
Hoveriets Ophævelse . . . . .	116
Husmandens Kaar . . . . .	118
Nedlagte Bondebyer . . . . .	125
Kongens Møller . . . . .	127
Lov og Ret . . . . .	133
Kildemarked . . . . .	140
Legestue og Gadeleg . . . . .	143
Barsel, Bryllup og Jordefærd . . . . .	150
Underlige Skæbner og sære Folk . . . . .	164
Tidsregning . . . . .	168
Højtider og Mærkedage . . . . .	171
Sygdom og Lægedom . . . . .	184
De gamle Kvinder i Buerup og deres Tro . . . .	192
Ord og Mundheld . . . . .	218
Barnets Remser og den Gamles Visdom . . . . .	233
Stikordsregister af Else-Marie Petersen og Carsten Bregenhøj (1977) . . . . .	243

## FORORD

Denne bog af Karoline Graves er ikke en roman, ej heller et værk, der er skrevet for at tjene et bestemt politisk, religiøst eller noget andet formål. Det er folkeminder, fortalt i ordets allerbedste betydning — ikke fra oven af en professionel forfatter, der for at fremhæve sin egen stil er gået på akkord med sandheden, men indefra af en almuekvinde — som Karoline Graves kalder sig selv — der er opvokset og som har levet hele sit liv i det miljø hun skildrer, det socialt laveste.

Ved Halleby Aa er dels Karoline Graves' egne oplevelser og iagttagelser, dels hvad hun har hørt af gamle menneskers beretninger, og ikke mindst hvad hun har hørt sine forældre fortælle i mørkningstimen, før lampen blev tændt i det lille hjem ved Halleby Å. Her fortalte forældrene deres oplevelser, og hvad deres forældre igen havde fortalt dem, og den lille Karoline lyttede med stor opmærksomhed.

Mange år efter de mørkningstimer, som stod som noget centralt for Karoline Graves, har hun skrevet beretningerne ned, som de er talt og tænkt af hende selv, på samme måde som de gamle islændinge skrev deres sagaer.

Side efter side vil vi stifte bekendtskab med den barske virkelighed, der var småkårsfolk til del i forrige århundrede og begyndelsen af dette og den skildres så medrivende, at læseren aldrig er i tvivl om den dybe alvor, der ligger bag fortællingerne.

Ved bogens fremkomst i 1921 har der levet mennesker som Karoline Graves, der har oplevet og hørt lignende beretninger, men de har blot ikke formået eller måske ikke turdet skrive det ned, og derfor blev hendes bog enestående i litteraturen.

Foruden det lange spand af år, der ligger imellem førsteudgivelsen og 1977, ligger også en verdenskrig, en efterkrigstid og en genopbygning, hvor vi i materiel henseende har nået højder, som ingen har turdet drømme om. På denne baggrund vil bogen Ved Halleby Å tale stærkt til os, der er børn af dette århundrede, og for hvem livets goder betragtes som en selvfølge.

»Folkemindesamleren Karoline Graves, født 12. juli 1858, død 16. april 1932«, står der på hendes gravsten på Ubby kirkegård. Og det var netop også som meddeler til Dansk Folkemindesamling, hun startede sin skribentvirksomhed i 1909, senere fulgte en række artikler i dagbladene, især i Sorø Amtstidende. I årbogen Fra Holbæk Amt skrev hun 1912: Almueliv i Hoveriets Tid, og i 1919:

Kongens Møller. I 1921 kom så bogen: Ved Halleby Å, og i 1927: En Almuekvindes Liv, der er hendes egen livsskildring.

For at denne genudgivelse er blevet en realitet, vil jeg gerne rette en tak til Dansk Folkemindesamling, personificeret ved Carsten Bregenhøj. En tak skal også rettes til Karoline Graves' barnebarn, kunstmaleren Vilhelm Graves, der har tegnet omslaget til denne bog, og til Svend Åge Hansen, der har fotograferet otte af bogens nye illustrationer.

*Kelleklinte, den 26. august 1977.*

*Børge Geert Olsen.*



## FORTALE TIL 1. UDGAVE

I 1909 boede Karoline Graves og hendes Mand paa et Husmandssted i Viskinge ved Værsløv Station, Holbæk Amt. Hun var da en midaldrende Kone. Et Brev, hun d. 11. Januar 1909 har skrevet til »Dansk Folkemindesamling«, viser, hvorledes hun kom ind paa at optegne Folkeminder: Hun har i »Sorø Amtstidendes Søndagslæsning« set, at Dansk Folkemindesamling søger Oplysning om, hvad der endnu lever i Erindringen hos Almuefolk om Forfædrenes Liv, Skikke og Tænkemaade; hun har hørt mange af den Slags Ting fortælle af sin Fader, der er død for mange Aar siden, og hvad han fortalte sine Børn, har gravet sig uudsletteligt ind i hendes Hukommelse; saa snart hun paa Papiret begynder at opfriske disse Fortællinger, vil alt staa lyslevende for hende igen. Hun sender straks en Prøve paa sin Fortællemaade, og hun tilbyder nu — trods det, at hendes Tid i Forvejen er stærkt optaget — at fortsætte med disse Optegnelser.

Da hun fra Folkemindesamlingens Side mødte Opmuntring, tager hun fat, og den 4. Februar indsender hun saa en Del af sine Optegnelser, »haabende, at der ses lidt igennem Fingre med alle de Fejl, som jeg nok ved det vrimler af. Men det er ikke saa let at skrive, naar man ikke har Ro til det, og det har jeg ikke; thi vi har kun een Stue til Ophold for 5 Mennesker, vi har nemlig 3 Børn. . . . Alt, hvad jeg har skrevet om, er foregaaet i Omegnen af Tiissø, særlig Nord for denne. . . . Angive nogle bestemte Kilder for min Viden kan jeg ikke; det er jo noget, der har ligget gemt i Hukommelsen fra Barndommen af, og naturligvis noget, som jeg altid har haft særlig Interesse for. Da jeg begyndte at skrive, tænkte jeg slet ikke, jeg var i Stand til at faa udfyldt det Papir, der første Gang blev mig tilsendt; men alt som jeg skrev, dukkede der mere og mere op, som jeg antog kunde have Interesse.« — Saaledes kom Karoline Graves altsaa ind paa sin Optegnervirksomhed til Dansk Folkemindesamling. Og hun fortsatte flittigt dette Arbejde i 1909 og de følgende Aar. Hun optegner sine Minder, efterhaanden som de strømmer ind over hende; derved kommer de naturligvis i en noget tilfældig Orden, og da Optegnelsen staar paa i flere Aar, og hun efterhaanden sender det opskrevne ind til Folkemindesamlingen, undgaas Gentagelser selvfølgelig ikke. Men hendes Hukommelse har bevaret en overordentlig Rigdom af Træk, baade saadanne, som hun selv har iagttaget, og saadanne, som hun har hørt fortælle. Og hun forstaar hver Enkelthed og Afskygning, som man forstaar det, man er vokset op med fra sin tidligste Barndom. Hvert enkelt Træk

fremstiller hun i et levende og anskueligt Sprog, hvor hun lægger Vægt paa at bruge de Ord og Vendinger, som hører Egnens Maal til.

Udgiveren har taget det store Materiale for sig og søgt at sætte hver Ting paa sin Plads. Jeg har i mange Tilfælde forkortet Fremstillingen, men overalt, hvor det var muligt, søgt at bevare Optegnerskens Udtryksmaade, navnlig hvor der i Optegnelserne fandtes folkelige Vendinger og Ord. I en Del Tilfælde har det haft sin store Betydning, at Karoline Graves i sin Optegnelser har omtalt den samme Sag flere Gange; det har i slige Tilfælde været muligt at give Fremstillingen i denne Bog en Fylde af Enkeltræk, som ikke fandtes i hver af de oprindelige Optegnelser for sig.

For første Gang i dansk Litteratur (og maaske i al Litteratur overhovedet) er her Husmands- og Landsbyhaandværkerstanden blevet skildret udførligt og alsidigt af en, der alle Dage selv har tilhørt denne Stand. Det er det Folkelag, der altid har taget det haardeste Slid i dette Land og baaret det nøjsomt og taalmodigst, og endda for det meste baaret det med lyst Sind. Karoline Graves har alle sin Stands udmærkede Egenskaber, og dertil kommer, at hun har evnet skriftligt at give Udtryk for sine Standsfællers Erfaringer og Opfattelse. Derved ser vi gammel Bondesæd fra et nyt Synssted.

Maler Peter Johansen var født paa Langemark, Buerup Sogn, Karoline Graves's og hendes Faders Fødeegn; paa een Gang Landsbyhaandværker og Kunstner havde han Aarene igennem jævnlig taget Skitser af gamle Huse baade udvendig og indvendig; efter disse Tegninger udførte han i sine senere Aar farvelagte Billeder. Efter at Peter Johansen i 1920 var død, 72 Aar gammel, har hans Søn, Snedker Johansen, Buerup, elskværdigt og beredvilligt stillet sin Faders kulturhistorisk interessante Tegninger til Tjeneste ved Udgivelsen af denne Bog, hvorfor der herved bringes ham en hjærtelig Tak. En Søn af Peter Johansen, Kunstneren Victor Johansen, har malet Originalen til Billedet »Langemark og Aamosen«; nogle Tegninger har Hr. Arkitekt H. Zangenberg, Sorø, med vanlig Hjælp-somhed og Kyndighed udarbejdet efter skriftlige Meddelelser og Skitser af Karoline Graves; en Del Billeder er gengivet efter Fotografier, der er taget i Kalundborg Musæum, hvor Karoline Graves nu er Opsyn og Foreviser; Dansk Folkemindesamling har stillet nogle Fotografier til Raadighed, og 3 Billeder er laant fra H. V. Clausens fortrinlige Værk »Fra Holbæk Amt«. — Alle dem, der saaledes har ydet Bidrag til at anskueliggøre Indholdet i denne Bog, bringer jeg min bedste Tak.

Direktionen for den grevelige Hjelmstjerne-Rosencroneske Stiftelse bringer jeg min ærbødige Tak for Understøttelse under Arbejdet med Udgivelse af denne Bog.

*Asserbo, Sorø, d. 16. Febr. 1921.*

*Henrik Ussing.*

## FORTALE TIL 2. UDGAVE

*Karoline Graves* fødtes 1858 i et Fæstehus i Hallebyore nær ved Halleby Aas Udløb i Tiissø i Vestsjælland. Faderen var Tømrer, og Moderen var Væverkone. Det lerklinede, straatækkede Fødehjems Jordtilliggende var knap tre Tønder Land. Hun var den næst yngste af otte Søskende; men smitsom Sygdom ryddede tidligt op i det lille fattige Hjems Børneflokk. Hun gik i Landsbyskole, til hun var 13 Aar, og kom derefter ud at tjene paa Bøndergaard; det var en Selvfølge, at hun nu selv maatte tjene sit Underhold. — Senere lærte *Karoline Graves* at sy Klæder, og efter nogle Aars Liv som Sypige, hvor hun drog rundt i Egnens Hjem og udførte sit Arbejde, blev hun gift, og fra nu af levede hun det meste af sin Tid som Husmandskone. Hun fik en ret talrig Børneflokk; en blev Møller ved Hørsholm, og tre Sønner og en Datter kom til Amerika. — En kortere Tid var hun Foreviser ved Musæet i Kalundborg; men de i økonomisk Henseende mest sorgfri Aar var de seks sidste — til hendes Død i 1932 — da hun som Enke boede i De gamles Hjem i Ubby paa Kalundborgegnen. Hun hædredes med en lille aarlig Forfatterunderstøttelse paa Finansloven. Hun er sikkert den første, maaske den eneste Husmandskone, der i noget Land har opnaaet en saadan, og den var vel fortjent.

Det var i 1909, *Karoline Graves* fulgte en Opfordring, der fremkom i Bladene, om at optegne og indsende til »Dansk Folkemindesamling«, hvad der endnu levede i Mindet om Forfædrenes Liv og Skikke, Tro og Tænkemaade, Fortællinger og Sagn. Skønt hun havde brændende Kærlighed til en saadan Opgave, var det ikke nemt for hende at faa den fornødne Tid og Ro dertil. Som Husmandskone kunde hun have nok at gøre med Dagens Syssel. Men naar Arbejdet var gjort, tog hun fat paa Skriveriet i deres eneste Opholdsstue, hvor hun havde Mand og tre Børn om sig.

Og saa genopstod i hendes Minde det gamle Husmands- og Bondeliv i Egnen ved Halleby Aa, og snart fyldtes Ark efter Ark med Barndoms- og Ungdomsminderne. Ud fra dette rige Stof formede jeg i 1921 Bogen »Ved Halleby Aa«. Det var første Gang, der i dansk Litteratur (og maaske i al Litteratur overhovedet) fremkom en udførlig og alsidig Skildring af Husmands- og Landsbyhaandværkerstanden, fortalt af een, der alle Dage selv havde tilhørt denne Stand.

*Karoline Graves* havde sin Stands udmærkede Egenskaber, Flid, Nøjsomhed, Trofasthed og et fortrøstningsfuldt Sind. Og dertil kom, at hun havde et aabent poetisk Sind, med Sans for alt ejen-

dommeligt, hun mødte paa sin Vej. Hun havde en saadan Kærlighed til det gammeldags Liv, hun var vokset op i, at hun følte det som et Kald at bringe det gamle Bondelivs bedste Værdier over i Eftertidens Bevidsthed, og til dette Formaal raadede hun over en livfuld Fremstillingsevne.

Naar vi læser Karoline Graves' Minder, »Ved Halleby Aa« og den senere udgivne »En Almuekvindes Liv«, opruller der sig Billede efter Billede af det gamle sjællandske Almueliv. Og saa længe der er nogen, der bryder sig om at vide Besked om gammel dansk Sæd og Tro — og det er dog nok nogen, der vil gøre i Aarhundreder — saa længe vil de Minder leve, som strømmede gennem Karoline Graves's trøfaste Sjæl. — Lad hende saa selv faa Ordet, og lad os lytte til hendes Fortællinger og Skildringer.

*Sorø, den 12. Januar 1942.*

*Henrik Ussing.*



P. Chr. Skovgaard: Halleby Aa ved Øresø Mølle. Udsnit. Hirschprungs Samling.

## BESØG VED DET GAMLE HJEM.

**M**ANGE AAR var henrundne, hvor jeg ikke havde set Egnen ved Hallebyaa, hvor mit Barndomshjem har ligget.

Skønt jeg ingen Paarørende havde der længer, skønt de gamle Kendinge enten var døde eller fraflyttede paa et Par Stykker nær, og skønt jeg vidste, at Huset var nedrevet, og at Jorden tilligemed et Par andre Huslodder var taget i Brug af Godsejeren paa Frihedslund, og at saaledes ethvert Minde om Barndomshjemmet var udslettet, kunde jeg dog ikke lade være en Gang, da Lejlighed gaves dertil, at tage derhen.

Det var dog kun saa grumme lidt, der var blevet bevaret; af Hus og Have var der ikke Spor. Dog, der var Brønden, hvor Brøndvippen havde staaet; jeg mindedes, at en Bisværm en Gang havde taget Plads og forvoldt os stort Besvær med at faa anbragt en Kube paa den skraatstillede Vippe. Og der var Stendyssen, vor kæreste Legeplads, og Skoven og de vidtstrakte Moser. Og der var den stejle Bakke, hvorfra vi i Slædeføre kunde køre helt ud paa Isen paa en Eng, som grænsede op dertil.

Minderne var der, de dukkede op et for et.

Jeg vil bede Læseren undskylde, om Formen ikke bliver saa god, som den burde være. Jeg har kun gaaet i en Almueskole, og det endda kun til mit trettende Aar, da min Fader mente, at et Pigebarn godt kunde klare sig med de Kund-



Karoline Graves, ca. 1921. Dansk Folkemindesamling, Bnr 501.

skaber, jeg da var i Besiddelse af, og at det var mere nødvendigt at lære at haandtere Rokken til Gavns. Og senere har jeg ikke haft ret megen Lejlighed til at udvide mine Kundskaber, da mit Liv er gaaet op i dagligt Slid.

Min Arvepart fra Hjemmet bestod i et gammelt Chatol; men jeg havde det, der var bedre: jeg havde lært at passe meget nøje paa min Tid. »Du maa aldrig lægge Hænderne i Skødet«, sagde Mor, »men altid have et Striketøj ved Haanden, naar du ikke har noget andet«. Og jeg havde lært, at

man kan være glad og tilfreds i knappe Kaar, og at man aldrig skal se med Misundelse paa dem, som fik meget; thi ingen ved, om Sindet derfor er mere tilfreds. Og endnu en Læresætning havde jeg faaet: selv om man synes, at man kun er i Besiddelse af saa lidt, maa man derfor ikke mene, at man ikke kan række en Trængende en hjælpende Haand.

Saa vil jeg da nu tage fat paa at nedskrive for det første

mine egne Minder (de strækker sig jo ikke saa langt tilbage, da jeg kun er 63 Aar), og desuden, hvad jeg Gang efter Gang i Mørkningsstunderne har hørt fortælle i Barndomshjemmet om mine Forældres Oplevelser, lige fra deres tidligste Barndom, og hvad der igen er meddelt dem om længst forsvundne Tider. Saa ofte er det fortalt, og saa nøjagtigt ens er det hver Gang gengivet af mine Forældre, at det hele staar for mig som noget selvoplevet.

Men ogsaa mange andre gamle Menneskers Meddelelser, hvor som helst jeg har truffet paa dem, har jeg gerne lyttet til, da jeg vel nok er i Besiddelse af en medfødt Trang til at lære Fædrenes Levevis at kende.

Ved at sammenligne Meddelelser, f. Eks. fra Samsø og Sejerø, med mine Forældres er jeg kommen til det Resultat, at Fattigdommen var langt større i min Hjemegn i mine Forældres Barndomstid, baade i Hus og i Gaard, end paa forannævnte Øer. Og det afgang vel nok for en stor Del af, at dels havde Beboerne af min Hjemegn et meget stort Antal Hovdage at skulle udføre, hvilket umuliggjorde en ordentlig Pasning af deres egen Bedrift, og dels var en stor Del af Jorderne af let Beskaffenhed, og saalænge den Slags Jord var i daarlig Gødningskraft, var dens Ydeevne meget ringe.

## MIT BARNDOMSHJEM OG MIN BARNDOMS EGN.

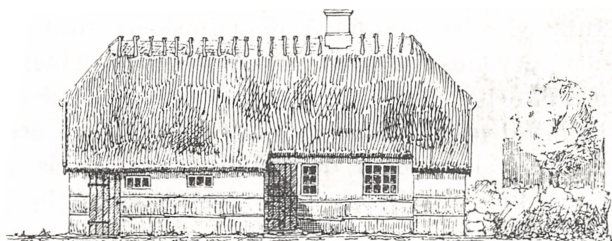

Arkitekt H. Zangenberg: Karoline Graves's Barndomshjem  
(set fra Bagsiden).

Min Fader var født 1815, min Moder 1820. Han var fra et Haandværkerhjem i Sønderød, Rerslev Sogn, Løve Herred; hun var opdraget hos sine Farforældre i en Bondegaard i Jordløse, Nord for Tiissø.

Da mine Forældre omkring ved 1846 satte Bo i Hallebyore

ved Tiissø, paa den nordlige Spids af Sæby Sogn og Løve Herred, hvis Sogne- og Herredsskel Hallebyaaen paa dette Sted udgør, var det højst vanskeligt at komme i Besiddelse af et Hus med lidt Jord til. Kunde man blot faa saa megen Jord, at der kunde holdes en Ko, et Par Faar, fedes en Gris, høstes til Brød, Mel og Gryn, saa var man dog aldrig saa daarligt stillet som Pundtærskeren, der boede i en Lillestue, og som kun ved utrætteligt Slid og ved at gøre sin Arbejdsdag overordentlig lang kunde opnaa en efter de Tider nogenlunde Dagløn.

Men som sagt, det var vanskeligt baade at faa Gaard og Hus, naar man ikke kunde overtage et efter en Slægting. Saalænge det var Fæstegods, blev Gaardene ikke udstykkede, saa der derved kunde dannes flere Bopæle. Laa der derimod et Hus eller en Gaard op til Herregaardsmarken, hørte det ikke til Sjældenhederne, at de blev inddraget under denne.

Paa dette Tidspunkt blev der paa det saakaldte Ornum, et Overdrev ude ved Storebælt mellem Gørlev og Rersø, udstykket en Del Jordlodder, fra 3 Td. Land til noget større, som kunde faas til Bebyggelse. Mine Forældre syslede en Overgang med Tanken om at bygge sig et Hjem der.

Men opvoksede som de var i Skov- og Moseegnen, turde de ikke slaa sig ned paa den brændselsfattige Egn, som Ornum var. Udsigten til at skaffe Brændsel havde langt større Betydning i de Tider, hvor man ikke kendte til at bruge Kul, og hvor de ufuldkomne Ildsteder fordrede langt mere Brændsel, end Tilfældet var senere hen i Tiden, da Bilæggeren erstattedes med Kogekakkelovnen, og da det murede Stød, hvor Ilden blussede frit ud til alle Sider, erstattedes med Komfurer eller dog i det mindste med en Fyrgryde med Rist i Bunden, hvori Ilden dels brændte bedre, dels ogsaa varmede mere.

Da der derfor blev et faldefærdigt Hus i Hallebyore fæsteledigt, søgte de om at faa det. Det laa nær Skoven; herved kunde der dels spares noget ved Kørslen af Brændet, dels kunde der sankes nedfaldne Grene til Brændsel. For at faa Ret til at sanke dette, skulde der blot en Gang eller to om Aaret udføres en Klapperdag, det vil sige: man skulde være behjælpelig ved Klapjagter med at drive Vildtet mod



Skytterne, og dette kunde en Skoledreng eller -Pige godt udføre. Ogsaa en anden Ting ydede Skoven i de Tider. Der var den Gang langt flere Egetræer i Skovene end nu om Stunder, og i de Aar, da disse bar rigeligt, kunde der samles en hel Mængde Agern, hvilket er et ypperligt Svinefoder.

Men ogsaa de store Mosestrækninger langs Hallebyaaen, som tilhører forskellige Herregaarde Øst for Tiissø, en Mils Vej derfra, kunde yde nogen Støtte i Form af Hø og Eftergræsning.

Dette Hus, som hørte under Frihedslund, fik de da i Fæste; men baade Hus og Jord var af meget daarlig Beskaffenhed.

Det Hus, de modtog, kunde de umuligt bo i mere end et Aar.

Ud over nogle solide Gang- og Sengklæder har de ikke haft stort at sætte Bo med, da ingen af dem arvede noget. Da de begge to var Haandværkere, min Fader Tømrer, min Moder Væverpige, havde de ogsaa Værktøj og Redskaber, samlet ved ihærdig Flid, lidt efter lidt.

At faa bygget et Hus var selv dengang ikke saa let, skønt det kun var højst tarvelige Fordringer, der stilledes. Da der saa blev et Stykke Hus til Salg til Nedbrydning der i Nærheden, købte de det. Det havde tidligere været anvendt til Stald for nogle Kreaturer, som om Dagen græssede i de tilstødende Moser. Antageligt har det ikke været stort andet end Tømmeret og Straataget, de har kunnet bruge deraf. Vinduer og Døre lavede min Fader selv. Huset var 8 Fag. Væggene blev klinet op af Ler omkring Støjler, der var fastgjort i Tømmeret, og paa de for Slagregn udsatte Steder beklædtes de med Halm, som fastholdtes med Trælistes. Der var 3 Fag Vinduer ind til Dagligstue og Sovekammer, 3 Halvfag ind til Gang, til Køkken og til Spisekammer. I Værkstedet var der kun 2 smaa firerudede Vinduer, saa der var ikke lyst nok til at arbejde derinde, uden at Døren maatte staa aaben. For at give Plads til Ko, Gris, Faar og Høns, maatte der yderligere tilbygges Huset et Par Luder (Udbygninger paa Bagsiden af Huset). Gulvet i Stuerne var af Ler, ogsaa i Forstuen (Gangen), i Køkkenet med den aabne Skorsten og Bageovnen, og i Spisekammeret. Øverste Del af Gavlene var forsynet med Støjler ligesom dem, hvorpaa Leret fæstnedes i Lervæggene, men her var der

snoet Stopplinger fast sammen af en meget strid Græsart, som kaldes Stærre, og som kan sidde i mange Aar, før den raadner. Disse Stopplinger presseses tæt sammen mellem Støjlerne; var det lavet omhyggeligt, kunde det godt holde baade Sne og Regn ude. Øverste Del af Væggen, som ikke klædtes med Halm, blev kalket. Taget var Langhalm, som blev fastbundet med Tækkekæppe. Oppe paa Rygningen blev der mønnet med Stærrehø, og Mønningen fastholdtes af Kragetræer.

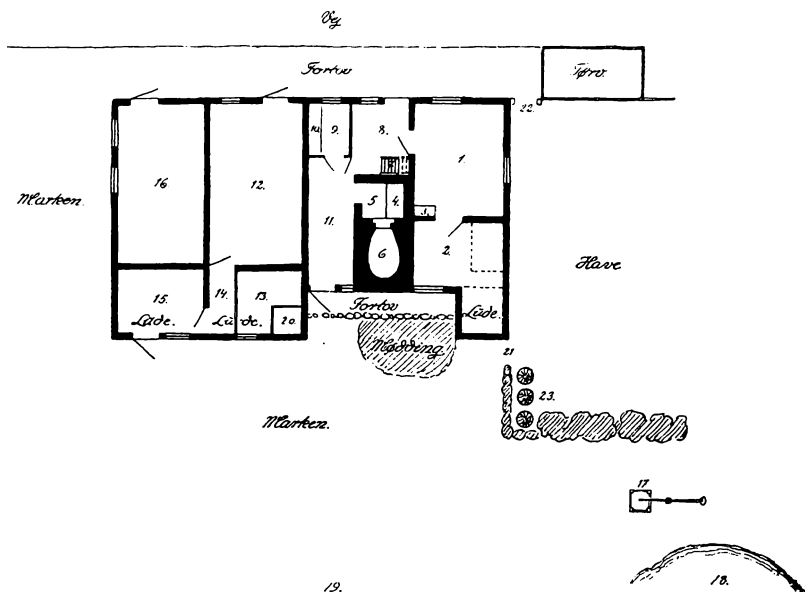

Arkitekt H Zangenberg: Grundplan af Karoline Graves's Barndomshjem.  
 1. Dagligstue, 2. Sovekammer, 3. Bilægger, 4. Fyrsted, 5. Skorsten, 6. Bagerovn, 7. Loftstige, 8. Forstue, 9. Kammer, 10. Mælkereol, 11. Køkken, 12. Lo, 13. Faare- og Svinesti, 14. Fodergang, 15. Fæhus, 16. Værksted, 17. Brønd, 18. Vanding, 19. Dysse, 20. Hønsesus, 21. Havelaage, 22. Stente, 23. Bihave med Lætræer (Skovavl, Benved, Jasmin og Bukketorn).

Der var altsaa baade Dagligstue og Sovekammer; men i de første Aar vævede min Moder og maatte ogsaa have Væven staaende i Dagligstuen.

Jorden var knap 3 Td. Land. Et Stykke optoges af en stor stensat Vanding (Egnen deromkring havde tidligere været Fælled til løsgaaende Kreaturer), et andet af en Stendysse, et Par Hjørner var Eng, saa det blev kun lidt, der dyrkedes; og da min Fader den meste Tid arbejdede ude om Sommeren

som Tømrer og kun kom hjem om Søndagen, kunde der ingen Forbedringer blive gjort.

Da efter nogle Aars Forløb Familien var bleven betydeligt forøget — vi var 8 Søskende, jeg selv er den næst yngste — kunde der ikke mere blive Plads til Væven i Stuen, og der kunde heller ikke blive Tid til at væve for Fremmede. Saa nøjedes man med et Stykke Tid om Sommeren, naar Loen ikke brugtes til Tærskning eller til Foderet, at stille Væven op der for at faa vævet noget til eget Brug.

Helt undvære at tjene en ekstra Skilling syntes min Moder dog ikke at hun kunde. Da derfor mine ældste Søstre voksede lidt til, saa de kunde gøre Gavn, tog hun til Spinderokken. Saa maatte Pigebørnene karte, vinde Garn, haspe af Tenen — dette skulde udføres, mens Moder havde et eller andet Udearbejde at udføre, saa hun straks kunde tage fat paa at spinde igen, naar hun atter kom ind — endvidere stoppe og strikke, passe de smaa og lignende. Ganske vist gav Rokken kun lidt, men det hed jo altid: »Den ene Skilling kaster ikke den anden væk«.

Begge mine Forældre var i Besiddelse af en sjælden Arbejdslyst. Aldrig mindes jeg, naar min Fader var i Hjemmet, at han en Vinteraften sad ubeskæftiget. Naar hans andet Dagværk var endt, havde han Smaaarbejder af mange forskellige Slags, som han kunde udføre inde i Stuen. Han klinkede saaledes Ler- og Fajancevarer og lavede Madtæner. Disse, som lavedes af Sejgpil, skulde han dog i Forvejen have tildannet ved Høvlebænken, men kunde saa om Aftenen forsyne dem med Hank, Laag og Bund. Naar han skulde vejne Stifterne, det blev samlet med, havde han en Ambolt, en Træklods, forsynet med et tykt Stykke Jern i den ene Ende, som han kunde fastholde mellem Knæene, dette var ham et helt uundværligt Stykke Værktøj. Endvidere bandt han Halm- og Vidjekurve.

Somme Tider snittede han smaabitte Rokke eller Garnvinder og Hasper, som Stykke for Stykke puttedes i en Apotekerflaske af Størrelse, saa den kunde rumme en Pægl; ved Hjælp af en Strikkepind, som var bøjet i den ene Ende, og en Træpind, i hvis ene Ende var skaaret en Skure, saa den dannede en Klemme, blev disse Ting samlet nede i Flasken

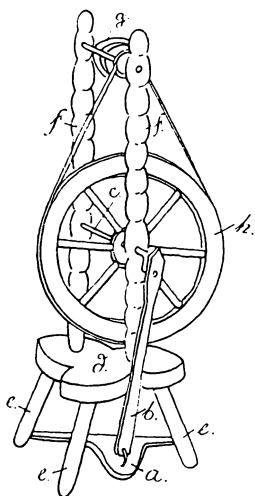

Arkitekt H. Zangenberg:  
Rok til at sætte i en Flaske,  
a) Traadlad, b) Skalen,  
c) Akselen, d) Skamlen,  
e) Ben, f) Opstandere,  
g) Ten, h) Hjul.

forsynet med en Træfod. Antageligt har de i mit Hjem ingen andre Glas haft; thi da en af

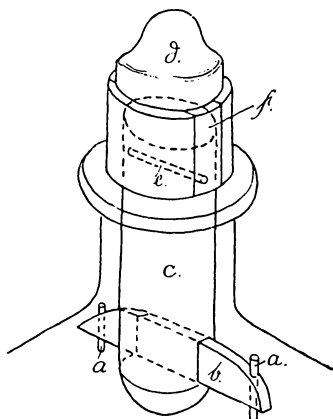

Arkitekt H. Zangenberg: Told til en Flaske med Rok eller Garnvinde (Haspe), a) Tværpinde i Splitten, b) Splitten, c) Tolden, d) Hovedet til Tolden, e) Tværpind, der holder Told og Hoved sammen, f) små Skodder, der dækker Tværpindens Ender.

og forsynet med Garn. Flasken blev til Slutning forsynet med en Told, en Træprop, som var samlet af flere Stykker, og saa lang, at den naaede ned, hvor Halsen i disse Flasker har en brat Udvidning; der var saa stukket en Træpind gennem Proppens nederste Ende, saaledes at Proppen ikke kunde tages op.

Mange Smaating, som han fandt i Affaldsdynger paa Herregaarde, hvor han arbejdede, blev bragt hjem og udnyttede. Glas, som havde mistet Foden, blev

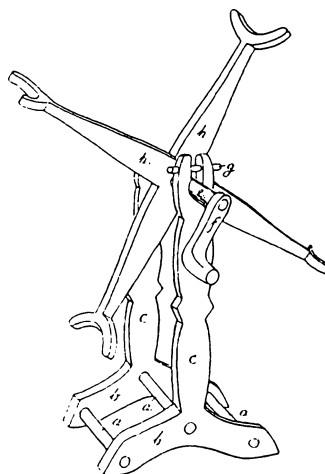

Arkitekt H. Zangenberg: Garnvinde (Haspe) til at sætte i en Flaske, a) Tværpinde, b) Fodstykker, c) Opstandere, e) Aksel, f) Haandstag og Sving, g) Pind over Akselen, h) Vingerne.

mine ældste Søstre en Gang,

hun havde udrettet et Ærinde i et af Nabohjemmene, kom hjem, fortalte hun som noget mærkeligt, at hun »havde set et Glas med Glasfod!« — Hornskeer, som var brækket over, blev forsynet med et Skaft af et Stykke ganske smalt Baandjern og gjorde derefter Tjeneste i en lang Aarrække. Disse Hornskeer gav som nye i lang Tid Maden Afsmag, og man kendte intet Middel, som kunde borttage denne stygge Smag;

man maatte da have en eller anden, hvis Smagssans ikke var altfor fint udviklet, til at søbe dem til, altsaa bruge dem saalænge, til denne Afsmag fortog sig. At komme dem i helt kogende Mad taalte de heller ikke; gentog det sig nogle Gange, blev de helt flade. — Af en gammel Messingkedel fik han lavet et smukt Rivejern, forsynet med Moders Navn og Aarstallet 1848, en Genstand, som hun altid betragtede med en vis Stolthed. Min Moder havde ogsaa en blank Messingkedel; den havde min Fader lavet af en større Kedel, som var kasseret paa en Herregaard. I Messingkedlen var det, min Moder hver Sommer i Høslætten kogte sin klare Hønskødsuppe over en ganske svag Tørveild til min Fader og hans Medhjælpere ved Hørarbejdet i de store Enge. — En Genstand, han ogsaa selv havde lavet, og som Moder ikke var mindre kry af, var en Malkespand med Messingbaand. Disse Baand var ogsaa af en kasseret Kedel. En saadan Spand var der jo ingen af de andre Huskoner, der kunde møde med; de havde nok hvidskurede Spande med blanke Baand, men det var kun Jernbaand. Ja, selv saa ubetydelige Ting som Stumper af Vinduesglas tog han med hjem. Jeg husker, at Ruderne i Køkken, Gang og Værksted var sammensat af 3—4 smalle Strimler Glas.

Ellers lavede han alt muligt, hvad vi skulde bruge af Træting, saa nær som Træsko og Træskeer. Disse sidste var der ellers adskillige, der forfærdigede som Husflid, da det var den Slags, som mest brugtes. Skeer af Tin fandtes nok, men brugtes kun ved højtidelige Lejligheder.

Moder var ikke mindre flittig og tog ikke Tingene mindre nøje ud; men det var noget selvfølgeligt. Tiden krævede, at enhver Kvinde maatte være meget nøjeregnende, baade med hendes Tid og med alt, hvad der hørte hendes Gerning til. Thi foruden at alt baade Uldent og Linned skulde forfærdiges i Hjemmet, maatte næsten ethvert Klædningsstykke vendes, naar det var halvslidt, og kunde da atter, naar det var børstet, presset og rensat fremtræde i fornyet Stand. Men ikke nok hermed: var et Skørt, som havde faaet denne Omgang, atter brugt saalænge, at det var blevet stødt i Kanten, saa endevendte man det; det nederste kom altsaa opad; da Vidden var ens foroven og forneden, kunde det nok lade

sig gøre; man forsynede det med ny Lidse (flettet Snor af Uldgarn) og Skoning; saa sled man igen paa det i lang Tid. Klædningsstykkerne var jo af solid Beskaffenhed og kunde paa den Maade vare i Aarevis. Et gammelt Ord siger ogsaa: »Den, der ikke det gamle vil bøde, hun kan meget nyt lægge øde«. Ja endog saa ringe en Ting som mine Brødres Kasketter ved jeg er ofte blevet vendte, naar der til Eksamen eller lignende Lejligheder ikke kunde blive Raad til en ny.

En meget stor Del af sin Tid tilbragte min Moder i den aabne Skorsten. Der var der et muret Fyrsted, et Stød eller Eesen, som det kaldtes, hvorpaa Maden kogtes i Kedler eller Gryder, der hang i en Krog eller stod paa en Trefod. Der var Mundingen ind til Bagerovnen; Mundingen var meget høj, og der var ingen Trækhuller i Ovnens; Bunden af Ovnens kaldtes Aanen; naar der fyredes i den med Kvas, Tjørne, Ærtehalm eller anden Halm, kunde Luerne fra Ovnens slaa højt op i Skorstenen. Naar Brødene var sat ind med Greenselen, klinedes en Bageovnsfjæl fast for Mundingen. Fra den aabne Skorsten var der ogsaa Indlæg baade til Bilæggeren i Stuen og til den indmurede Bryggerkedel.

Disse vældige Skorstene og Bagerovne var næsten altid opførte af raa Sten (soltørrede Lersten). Havde man ikke selv Ler til at stryge dem af, var der altid Smaafolk, som gjorde sig en Bifortjeneste ved at stryge Sten til Salg. Var disse Sten af godt Ler, kunde Skorstenene staa i mange Aar. Skorstenen i mine Forældres Hus stod saaledes i mindst et halvt Hundrede Aar; der satte sig nemlig et tykt Lag Sod i den, der dannede en hel Glasur. Skorstenshovedet og et Stykke af Skorstenen neden for Rygningen maatte være af brændte Sten. Over Bagerovnen var der ikke Loft; før der skulde bages maatte man op paa Ovnens for at efterse, om der skulde være blevet Revner eller Sprækker, for at disse kunde blive spækket, før man begyndte at fyre. For at gøre Ovnens stærkere, og for at den skulde holde bedre paa Varmen, var den gerne dækket af en Kaabe, en vældig Mængde Ler, der var dynget op uden om Stenene.

Det meste af Varmen baade fra Stød, Bilægger, Bagerovnen og Bryggerkedel gik op gennem Skorstenshullet. Det kneb derfor ogsaa altid for Smaafolk med at faa Ildebrændsel nok.

I Nærheden af Skovene gik det jo nok an; der kunde de tit hente sig noget Brænde af raadne Grene, der faldt ned. Men paa Hedden (de skovfattige Egne vest for Tiissø), sagde min Moder, maatte Smaafolk om Foraaret, naar Brændselet var ved at slippe op, undertiden gaa hen til bedrestillede og bede om et Knippe Ærtehalm for at faa kogt sig lidt Mad. I de Egne var det ikke ualmindeligt, at man anvendte Kogødning til Brændsel. Den samledes op paa Marken om Sommeren, naar Køerne stod ude. Naar den var tørret paa den ene Side, blev den vendt om paa den anden Side og senere stablet op. Den brændte nok godt, men udbredte en afskyelig Lugt.

Ved mine Forældres Hus laa der et lille Tørvehus. Fra først af var Væggene kun vundet med Ris ligesom Risgærderne; men da det ikke kunde holde Sneen ude, blev der sat noget Halm uden paa. — Vintrene kunde rigtignok være drøje for Fattigfolk med de Fyrindretninger, man havde den Gang. Min Moder sagde altid, naar vi talte om, at Vinduerne var saa frosne: »Aa, saa længe de holder dem i Damaskes Mønster, saa gaar det nok an; men naar de bliver som Vadmelsslude, saa bider den bedre ik«. I kolde Vintre kunde det tit vare i Ugevis, uden at en eneste Plet paa Ruderne kunde tøes, og saa blev de jo Dag for Dag tykkere, saa de tilsidst kunde blive, som de var helt laadne; da var det de lignede Vadmelsslude. — Der var aldrig varmt i Køkkenet, saa længe man havde Fyrsted i Skorstenen. Mælk og Fløde, Øl og Brød, Mad og Kartoffler maatte man se at faa anbragt inde i Stuen. Til Mælken havde man Hylder oppe under Loftet; Madvarer sattes i et Skab i Stuen; Ølankeret maatte man lægge paa en Stol, og Kartofflerne anbragtes i en flad Kurv eller Kasse under Sengen; Brødene pakkede man i en Kiste. Stuen var det eneste Sted, hvor man kunde værne det alt-sammen mod Frosten. I Fæhus og Svinehus kunde det ikke lade sig gøre. Vi havde en Maatte af Halm at hænge for Yderdøren i Fæhuset; det lunede noget; men desuagtet kunde Gødningen være frossen lige til, hvor Koen laa.

Brønden med sin Vippe laa et godt Stykke fra Huset, og det kunde mange Gange være besværligt nok for min Moder at faa lavet Sti hen til den, naar vi havde megen Sne, og Fader ikke var hjemme.

Da jeg var en 5—6 Aar, lejede min Fader et Køretøj for at køre til Slagelse Marked for at købe en Kogekakkelovn at stille op i Stuen i Stedet for Bilæggeren. Nu om Dage vilde man jo ikke regne med den Slags Ting som en Begivenhed. Hvem der ikke har prøvet at staa og fyre i en aaben Skorsten, udsat for Røg, Sod og Træk, kan ingen Forstaaelse have af, hvor vanskeligt det var. Her maatte Konen idelig staa og puste til Ilden med Blæsepiben (en Hyldepind, Marven var taget ud af); villigt til at brænde var det aldrig. Undertiden naar det var i m o d a n d e t V e j r, vilde Skorstenen ikke trække; Røgen slog ned, og alt, hvad der kunde aabnes af Vinduer og Døre, maatte lukkes op, saa man atter kunde trække Vejret og faa tørret Taarerne, som Røgen havde fremkaldt, af Øjnene. Til andre Tider gav Soden sig til at løbe, Dryp efter Dryp, saa det var næsten umuligt f. Eks. at faa sat Boller paa, uden at en anden maatte staa og holde et stort Laag ovenover, mens det udførtes. Men selv om man var vant til at passe meget nøje paa, hændte det dog jævnlig, at man i et upaaagtet Øjeblik kunde faa et større Stykke Sod, der havde løsnet sig, ned paa et Grydelaag, saa Soden kunde vippe dette og falde ned og ødelægge en hel Grydefuld Mad. Alt dette kunde jo saa undgaas om Vinteren, naar vi fik Kogekakkelovn, saa man forstaar, at det var en Begivenhed. Nu kunde min Moder i en Haandevending faa opvarmet Stuen, mens Kaffen kogtes. Ved at fyre paa Ildstedet gik denne Varme til Spilde, og Bilæggeren tog det længere Tid at faa opvarmet. En saadan Kakkelovn kostede, med tilhørende 2 Gryder og Rør, 24 Rdl. (48 Kr.), en Sum, mine Forældre ikke saa sig i Stand til at skaffe saadan paa et Bræt, men maatte afbetale i Løbet af et Aars Tid. Det var den første Kogekakkelovn, der kom til Hallebyore; men den efterfulgtes paa faa Aar af en i hvert Hjem, med Undtagelse af et daarligt Nabohjem; der naaede de aldrig at faa nogen. Det var da ogsaa med en Art Misundelse, at Konen fra dette Hjem undertiden sagde til min Moder: »Det er ingen Sag for dig, Maren, du har Kakkelovnen inde i Stuen«. Meningen var jo, at Indfyringen var inde i Stuen, hvor der var dejligt varmt frem for i Skorstenen.

Vi naaede dog ikke før en Del Aar efter ogsaa at faa et Komfur. Saa blev den store, gammeldags Bagerovn, som var



helt uden Trækhuller, nedrevet, og en mindre Ovn med Trækhuller inderst inde, som gennem Røgkanaler førte Varmen frem over Ovnen, blev opmuret i Bunden paa Skorstenen, hvor før Ildstedet havde været. Skorstenen blev tilmuret med Undtagelse af et stort, firkantet Hul, som dækkedes med en Jernplade, saa man alligevel kunde komme ind ovenpaa Bagerovnen og hænge Kødvarer til Røg. Istedetfor Bagerovensfjælen, som blev fuldstændig tættet ved Klining, naar den var sat for, havde man nu en støbt Jerndør, saa man kunde lukke op for at se, hvordan det gik med Bagningen, hvad før var forbunden med for store Omstændigheder. En saadan Bagerovn krævede ikke paa langt nær det Brændsel som de gamle Ovne.

Haven var temmelig stor; der fandtes kun faa Frugttræer, men hvert Træ havde saa at sige sin Historie. Et Valnødtræ, som stod midt i Haven, var lagt som Valnød samme Aar som min næstældste Søster blev født; det blev 16 Aar, før det bar Frugt. Der var ligeledes et Par Æbletræer og nogle Kirsebærtræer, som alle sammen var opelskede ved at lægge Kærner i Jorden. Der var ogsaa en Del Blommetræer, men de bar aldrig. Særlig i Nærheden af Skovene var der en Mængde Blommer i Haverne. Man kendte dog hverken til synderlig Anvendelse af Blommer i Madlavning eller til ret megen Brug af anden Frugt og Grønsager i Husholdningen. I Haven dyrkedes af Urtesager Porre, Persille, Selleri, Timian (der brugtes til at komme i Ærter, i Svinefedt ved Afsmeltningen og i Blodpølser), fremdeles Løg, Grønkaal, Hvidkaal, Rødbeder og Gulerødder. Man havde Kommen til Ost, og Sennop, som man selv malede i et Fad med et Sennopslod.

I mange Landsbyhaver dyrkede man Lavendler og Roser. Af Lavendler og tørrede Rosenblade lavede man en god Lugtense; man kom det i en Flaske og kom Brændevin paa og brugte det til at stænke paa Tøjet. Tørrede Rosenblade og Lavendler lagdes ogsaa undertiden paa en Glød paa Bilæggeren for at give en god Lugt i Stuen. Lavendler lagdes mellem Tøjet i Kister, Skuffer og Skabe. —

Paa den Tid, da Tran, Olie og Tællelys var det eneste Belysningsmiddel hos Almuesfolk, og dette endda var temmelig dyrt i Forhold til Folks Midler, var det almindeligt om

Vinteren at holde en Mørkningstime. I denne tog Kvinderne Strikkestrømpen i Stedet for Rokken. Det var nærmest for at spare paa Lyseligtet, at man sad i Mørke en Timestid. Men maaske ogsaa, fordi der i denne Mørkningstime gaves god Tid til at fortælle, snart om det ene og snart om det andet. De ældre fortalte om deres Oplevelser eller om det, der igen var fortalt dem, de yngre lyttede til, og Erindringen om mange gamle Ting er derved blevet bevaret. Thi naar først Lyset var tændt, og hver havde paabegyndt sit Arbejde,

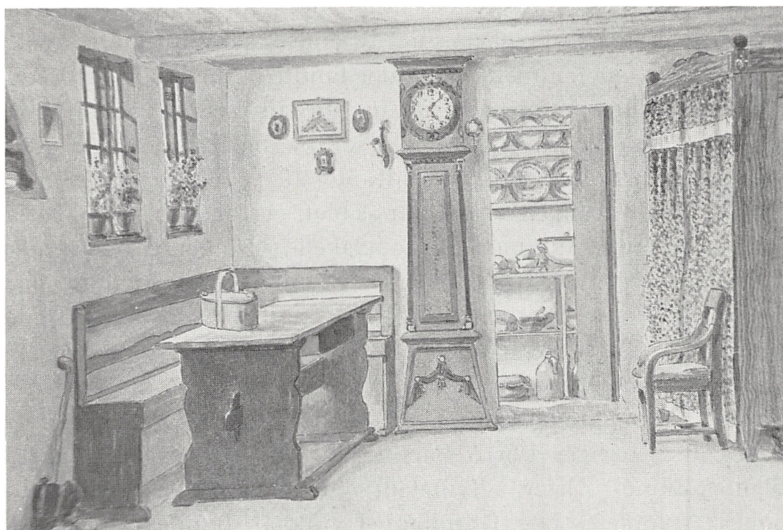

Maler Peter Johansen, Buerup: Husmandsstue med lukket seng.  
Kalundborg Museum.

toges jo Interessen fangen deraf, og desuden: naar Rokkene snurrede, Karterne skrattede, og Mandfolkernes Arbejder undertiden ogsaa foraarsagede nogen Støj (hvis de f. Eks. skoede Træsko eller lignende, hvortil der skulde bruges Hammer), saa blev det jo kun en mere ligegyldig Passiaren, der kunde holdes.

I mit Barndomshjem havde vi ogsaa altid en Mørkningstime, hvor snart den ene, snart den anden af mine Forældre fortalte. Snart om Livet i deres Barndomshjem og hvad der igen var fortalt dem. Snart om Ungdomsaarene, om Hoveriet, om Dans, Legestuer og Gilder. Billede paa Billede blev op-rullet for en, saa man efterhaanden i Tankerne dannede sig

et samlet Hele. Gaar jeg i Tankerne tilbage til disse Mørknings-timer, synes jeg altid, at det var, som blev en stor Billedbog om Fortidens Liv lagt for mig, hvor jeg fik Lov til at se Blad efter Blad, og hvor en forklarende Tekst gav mig fuld Forstaaelse af Billederne. Og intet Minde fra Barneaarene er mig saa kært at dvæle ved som Timen i Mørkningen.

### PAA MARKEN OG I DE STORE ENGE.



Hus på Jorløse Tved, 1977. Foto Sv. Åge Hansen.

Det var almindeligt, at Husmændene betalte for Pløjningen af deres Jord med Arbejdsdage hos en Gaardmand eller Boelsmand. I mange Aar fik mine Forældre pløjet deres Jord af en Boelsmand; min Fader, der var Træhaandværker, betalte dog ikke Pløjningen med Arbejdsdage, men lavede derimod Vogne og Redskaber i Stand for Boelsmanden. I Førstningen holdt hver især Regnskab med det Arbejde, han udførte; men da de ved Opgørelsen kom til det Resultat, at det omtrent gik lige op, enedes de om at lade denne Holden-Regnskab fare, og det gik saadan saa længe denne Boelsmand levede og endnu en Tid lang derefter, mens Sønnen bestyrede Ejendommen for

Moderen. — Da Boelsmandens Sted i 1862 brændte, blev han husvild med sin talrige Familie. Da mine Forældres Hus laa nær op til deres Jordlod, flyttede de ind i Huset hos os, skønt der kun var ringe Plads; det var om Sommeren, og min Fader og en voksen Søn tog da Soveplads i Loen. Hvorledes begge Konerne fik lavet deres Mad, fik Plads til Mælken, fik kærnet og meget andet i det lille Køkkenrum, kan jeg kun med Vanskelighed forestille mig.

Det var et meget afsides Sted, mine Forældres Hus laa paa, helt nede ved Mosekanten. Vejen, der førte til Mosen, gik lige forbi Huset, saa om Sommeren i den Tid, Høet høstedes, var der livlig Færdsel. Saa langt mine Minder rækker tilbage, blev Høet ikke høstet af Herregaardenes Mandskab eller af Ugedagsmænd; disses Pligtdage var paa denne Tid blevet afskaffet og afløst med Pengeafgift. Nu blev Engene stykket ud i Parter paa 2 Tdr. Land hver, som Omegnens Smaafolk høstede for at faa en Del af Høet. Naar Høet stakkedes, blev der sat saa mange Stakke, at det kunde passe, at den høstende fik een Stak for sit Arbejde. Skulde han have en syvende Part, var der altsaa syv Stakke, og ved Lodtrækning blev det da afgjort, hvilken Stak der tilfaldt den, der høstede, og et Mærke blev sat ved den. Derfor blev der passet meget nøje paa, at Høstakkene var lige store; man vidste jo ikke, hvilken af dem der kunde tilfalde een selv.

Engstykkerne var lange, meget smalle Strimler; der var megen Forskel paa Græssets Godhed; noget var grovt og flægagtigt, andet var meget fint H a a r b u n d s h ø, som Kreaturerne yndede meget. Det var en utrolig Mængde Hø, der i min tidligste Barndom voksede paa disse Enge; det var ikke mange Aar siden, Engene var blevet saa faste, saa der kunde køres paa dem; tidligere var det store Græstuer med Dyndhuller imellem, der skøttede sig selv, og hvor de visnede Urte dele dannede det ene fine Gødningslag oven paa det andet og gjorde Engene overordentlig frugtbare gennem mange Aar, da de endelig blev faste.

Sikken Afveksling det var i vor ensomme Tilværelse, naar Høstningen af disse Enge tog ved. Paa en bestemt Dag blev alle, der havde høstet Hø der de foregaaende Aar, tilsagt til at møde hver med saa mange Mænd, saa hans Engstykke

kunde slaas færdigt paa samme Dag. Det samme var Tilfældet, naar Høet skulde vendes; Skaarene var saa tykke, at Høet umuligt kunde gennemtørres, hvis ikke det blev vendt. Rivningen skulde ligeledes udføres paa een Dag. Om det kunde gennemføres, ahang dog af Vejret. Traf Vejret og var heldigt, hvilket Liv rørte der sig saa ikke paa disse vidtstrakte Moser. Det kunde godt træffe, at der paa samme Dag høstedes paa Enge, der hørte til to forskellige Herregaarde. Man saa da Folk i Arbejde rundt om, saa langt Øjet rakte, Mændene



Halleby Aa ved Røde Kro, 1977. Foto Sv. Åge Hansen.

i hvide Skjortærmer, Kvinderne med hvide Forklæder og Hovedklæder eller Helgolændere af lyst Stof; lyst klædt maatte man være, ellers »skinnede man til Marken som en nymøget Ager«. — Paa Sæbygaards Enge høstede mine Forældre i mange Aar Hø. Her havde man ikke som paa de tilstødende Enge fra det ene Aar til det andet hver sit Engstykke, hvor hver Mands Navn var skrevet paa nedrammede Pæle. Nej, her tog man sit Stykke, efterhaanden man mødte paa Mosen og henvendte sig til Opsynsmanden. Nu kunde der jo nok være en Del Forskel paa Græssets Værd og Mængde paa de forskellige Stykker. Min Fader, som jo boede saa nær Mosen, havde gerne i Forvejen udset sig, hvilket Engstykke han helst

vilde have, om han f. Eks. vilde være 4., 5. eller 6. Mand. Saa gjaldt det jo at se efter, hvor mange der var kommet forbi Huset, og saa give Møde, naar man var naaet til det udsete Stykke. Undertiden kunde der alligevel komme en Streg i Regningen, da der var en Sti gennem Hejrebjærg Skov, der stødte lige op til Mosen; den var der undertiden nogen, der benyttede, som muligvis har haft samme Beregning, og deres Ankomst kunde han altsaa ikke opdage. — I begge Ender paa Engstykket blev dette saa maalt af; paa et Par Steder blev der sat nogle høje Stænger, som kunde vise Retningen, og saa gik man Skel af, og nu kunde saa Slaaning tage ved; tre eller fire Mand hørte der til hvert Engstykke; nogle høstede to Stykker. Der var adskillige med Køretøjer langt borte fra; de Beboere i Hallebyore, som havde lidt større Steder, havde selv Enge, saa det var ikke dem, der høstede Hø her. Sæbygaards Mose grænsede ved den ene Side til Hejrebjærg Skov, og paa den anden Side i Baggrunden ligger Trustrup Skov, og midt hen ad Mosen snoede Hallebyaaen sig i en utrolig Masse Bugtninger, som længere hen i Tiden er rettet betydeligt. Paa den anden Side Aaløbet var Svebøllegavns og Avnsøgaards Enge foruden en Mængde Engstykker, tilhørende mindre Lodsejere fra Svebølle og Jordløse. Det er en herlig Plet; man indrettede det gerne, saa man kunde lejre sig ved Aabredde og spise den medbragte Mellemmad. De, der var langt borte fra, maatte jo have Mad med til hele Dagen. Hos os var det derimod en fast Regel, at den Dag maatte en Hane eller en Høne lade Livet, saa vi kunde faa Hønseskødssuppe med ny Kartofler og Gulerødder; dette var ikke Hverdagssuppe, da Hønseskøden kun bestod af en 6—7 Stykker (man kendte ikke til at spærre dem inde i Hønseskaarde, og man kunde derfor ikke have ret mange, da de saa ødelagde for meget). Slaaning foregik omkring den 14.—15. Juli, saa det kunde som Regel nok naas at faa ny Kartofler. Var nu Suppen saa nær færdig, at Bollerne skulde sættes paa, hængte Moder et Lagen ud paa en Stang, som sættes op mod Husgavlen; det kunde ses fra Mosen; saa vendte Mandskabet hjem, fik Suppen, et lille Hvil, derpaa Kaffen, og paa'en igen! Man vilde nødigt blive sidst færdig. Var det en bagende varm Dag, fik vi hen paa Eftermiddagen livligt Besøg efter

Drikkevand af dem, som var langt borte fra, og som hverken kunde faa Middagsmad eller Kaffe; thi var der varmt andre Steder, var der langt varmere i denne Mose, som Skoven udelukkede enhver Luftning fra, saa selv om de var rigeligt forsynede med Øl fra Hjemmet, slap dette gerne for tidligt op.

Hvor lød det kønt, naar man her hørte Klangen af Leer, som blev strøget, medens et andet Sted den taktfaste Lyd af de skærende Leer klang, iblandet Latter og Sang fra et tredje Sted. — — Over Slaaningen var der dog noget ensformigt i Sammenligning med Rivningen; i denne deltog jo ogsaa Kvinderne. Hvem der havde voksne Børn, fik gerne Lov af deres Husbond at faa dem til Hjælp, saa det var jo for en stor Del Ungdom, der mødtes her paa Engene, og skønt der maatte arbejdes haardt, tog man det som en Fridag og en Festdag.

Mandfolkene begyndte Rivningen med at kaste et Skaar ind fra Siden, saa kunde Kvinderne tage fat paa at rive rent. Derpaa blev den vigtige Inddeling af hver Staks Omraade foretaget af Husfaderen. Havde man saa faaet hobet en Del sammen i en Stak, maatte der en op at træde denne, og hun blev saa staaende oppe i Stakken for at tage mod hver Tyvefuld, lige til Stakken var spidset af, saa hun ikke kunde være der længer. Det var en af Kvindernes Bestilling at træde Stak. Her oppe havde man bedre Overblik over Omgivelserne; her kunde man se, om denne eller hin Nabo havde godt Held med sine Stakke, eller om de blev for brede eller puklede; for det var et Spørgsmaal af Betydning og tilsaas nøje af Opsynsmanden. Var der saa en af Stakkene, der havde Hæld op mod Landet, hed det: »Den har du nok udset dig til dig selv, den vil hjemad«.

Naar man var færdig med at sætte Høet i Stak, kom Opsynsmanden med nogle smaa Pinde i Haanden med et Nummer for hver Stak; der trak saa den, der havde høstet, sin Lod. Havde man været lidt uheldig med Inddelingen af Stykket, og man netop traf til at »trække en Stak«, der var særlig lille, kunde der dog forhandles om at faa en anden, hvis Arbejdet ellers var udført tilfredsstillende — og det skulde man nok sørge for, da man ellers ikke fik Lov at høste der næste Aar. Herskabet afstod saaledes en Syvendedel af Høet, men fik til Gengæld Høet høstet i udmærket Stand.

Naar hen paa Eftermiddagen den ene Vogn efter den anden begyndte at rulle hjemad (en stor Del af disse Høstfolk havde saa megen Jord, at de holdt en Hest og et Par Køer, og mange af dem havde over en Mil til Hjemmet), saa skete det gerne under muntre Tilraab til dem, de kom forbi. Var der saa en, som var særlig langt tilbage med Arbejdet, kunde der godt falde et Par Spottegloser af til ham. — Hele dette Højbjergningsarbejde mindede om Fortidens Hoverisliv. Der var mange af Deltagerne, som i deres unge Dage havde deltaget i Hoverislivet, der ved dette Arbejde opfriskede Ungdomsminderne. Kun var der den Forskel: her kom de af egen Drift og for egen Fortjenestes Skyld; Hoveriarbejdet var dem derimod paa tvunget, og det skulde udføres, selv om nødvendigt Arbejde i Hjemmet derved blev forsømt.

Naar saa den sidste Vogn eller den sidste Trop var draget fra Mosen, og mit Hjem atter henlaa i den sædvanlige Stilhed, hvor var det da et betagende smukt Syn, naar vi i Skumringen sad uden for Huset og lod Blikket vandre ud over denne Mosestrækning med de mange Stakke, hvor efterhaanden Mosekonens Bryg bredte sig som et blødt, hvidt Tæppe, til at begynde med ikke tykkere, end at Toppene af Høstakkene ragede ovenover. Vendte man saa Blikket til den anden Side, hvor de spredte Smaahjem laa paa Bakken, som skraanede ned mod Mosen, hvidkalkede og halvt gemte mellem Havernes Frugttræer og Piletræer, indrammede af Skov paa de tre Sider og Mosen paa den fjerde, kunde jeg fristes til at finde, at ingen Plet var saa skøn som mit Hjem. Mine Forældre havde Øjet opladt for det store og skønne i Naturen. En saadan Aften var der Stilhed over dem som over Naturen. — Fortællingerne om gamle Dage hørte Vinteraftenerne til.

Til 1. September var Græsset i Mosen atter vokset noget op; saa modtoges der en Del Kreaturer til Eftergræsning; det var Ungkvæg og Goldkøer, som for en billig Penge kunde gaa der i nogle Uger og blive i god Foderstand. I nogle Aar havde vi Tilsyn med disse Kreaturer, fik vist lidt Betaling for det og fik da i al Fald græsset vor Ko der. Ogsaa nogle af de omboende havde lejet deres Køer derind, og Konerne gik saa derud for at malke med deres Spand paa Hovedet og Strikkestrømpen i Haanden. Det var et Kunststykke, som



jeg, da jeg blev tolv-tretten Aar meget gerne vilde gøre dem efter; men man lærer hverken første eller anden Gang, man gør Forsøget, at holde Balancen. Jeg passede da først at komme ud i Mosen, naar de andre var gaaet, og øvede mig saa med den tomme Spand; her var jo saa ingen til at le ad mig, naar Spanden faldt ned den ene Gang efter den anden. Omsider lykkedes det dog, saa jeg kunde bære den fyldt med Mælk og ligefuldt haandtere Strikkestrømpen.

### B I E R N E.

Saa langt jeg kan huske tilbage, havde vi Bier i mit Hjem. Det var Kubestader, vi havde dem i. En Kube af Halm var sat paa et Lad, der var fastgjort paa en Pæl; uden paa Kuben hængte man en Hat af Langhalm. Om Biavleren hed det i de Tider: »snart rig, snart fattig«. Havde man overvintret en fire-fem Bistader, og disse gav tidlige Sværme, kunde Antallet af Stader jo være vokset betydeligt efter endt Sværmetid. Enhver Første-Sværme betragtede man som tjenlig til at staa til (at kunne overvintres), og kom Anden-Sværmen før Sect. Hans-Dag, kunde den ogsaa, om Eftersommeren var god, overvintres. Dog, det prøvede man sig frem med ved at løfte paa Kuben, naar Tiden naaedes, da de skulde tages op. Kunde Kuben med dens Indhold veje op med 1 Skp. Rug, var der ingen Fare ved Overvintringen. At fodre Bierne brugtes kun lidt: man havde nogle ganske smalle Trug, som kunde stikkes ind ad Flyvehullet, og som der hen ad Foraaret blev givet dem lidt Honning i; denne Honning var holdt tilbage til dette Brug. — I Almindelighed maatte Bierne skøtte sig selv; det var blot i Sværmetiden, sidst i Maj, i Juni og først i Juli, der skulde passes paa dem, at de ikke »tog til Per Kræmmers Gevær«. I den Tid tog min Moder altid sin Middagssøvn paa Havegangen, som Bistaderne stod langs med, saa de fløj frem og tilbage lige over hende og en Gang imellem satte sig til Hvile paa hende; men hun forsikrede altid, at blot ikke man slog efter dem, gjorde de ikke noget, og jeg mindes da næsten heller aldrig, at der var nogen, der forulempede hende. — Man vidste, at de snart vilde sværme, naar de om Aftenen begyndte at sætte ud, d. v. s. hænge sig i et stort Klynge under Flyvepind og Lad.

Sikken en Travlhed, der saa blev, naar der blev kommanderet til hastig Udrykning fra et af Staderne. Saa skulde man have en Kube fat, som i Forvejen skulde være omhyggeligt børstet af og udluftet, at ikke det mindste Kryb eller den ringeste Smule mugne Lugt skulde hefte ved den; den skulde endvidere gnides indvendig med grønt Korn eller med Blomsten af Katost; at strø en Kende Sukker i den var heller ikke af Vejen. Et Lagen skulde man ligeledes have i Beredskab til at dække over Kuben, at Solen ikke skulde forulempe Bierne.

Nu stod man saa med spændt Opmærksomhed, mens Sværmen bevægede sig ganske langsomt omkring i Haven for at se, hvor den vilde slaa sig ned; men man maatte være rede til at følge efter den, hvis den fik Nykker og fløj anden Steds hen; thi fik Sværmen Flyvegriller, var det ikke muligt at følge den ret langt; men det hed ogsaa, at naar man fulgte en Bisværn, maatte man uhindret færdes selv tværs over et Stykke Sæd, om de satte ind over det. Var de først ude af Øjesyn, havde man ingen Ret til dem mer, selvom man bag efter hørte, at nogen havde indfanget en Bisværn just i den Retning, ens Bier var fløjet. Naa, det hørte da heller ikke til det ganske almindelige, at de saadan stak af. I de fleste Tilfælde valgte de en Plads i Haven, men rigtig nok mangan Gang paa de mærkeligste Steder. Slog de sig til Ro og vilde ikke gaa ind, prøvede man at pirre lidt ved dem med Skarn-tyde eller andre ildelugtende Planter. — Jeg husker en Gang, de havde taget Plads paa de alleryderste Grene af et stort Kirsebærtræ, hvor det var helt umuligt at faa sat en Kube over. Vi maatte da save Grenene af og lade dem dumpe paa Gulvet med Biklyngen paa; da der var Kartofler under- neden, blev Faldet ikke saa haardt, og de gik godt i Kuben, da vi satte den over. — Engang havde de sat sig inde i Rug- ageren i en Vandfure. Her gik de ogsaa godt nok i Kuben; men man kunde ikke flytte denne paa Plads, før det blev Aften, og forlade den kunde man heller ikke, da de godt kunde faa i Sinde at flyve ud igen. Det blev min Bestilling at holde Vagt ved dem hele den lange Sommereftermiddag, — vist nok den længste, jeg nogen Sinde har oplevet. — Under- tiden kunde de straks gaa i Kuben, og saa med eet faa Nykker og flyve deres Vej; inden man vidste af det, havde man da ikke en Bi i Kuben.

Skønt man ikke kendte til Bihuse, gav man dog undertiden Bierne mere Plads ved under Kuben at sætte en firkantet Kasse, hvor Hjørnerne var dækket, saa den indvendig fik Runding efter Kuben. Undertiden, om man syntes, de endnu manglede Plads, kunde der atter sættes en eller to Kasser under. Et saadant Stade kunde jo nok give adskillige Pund Honning, om man syntes, man havde andre Stader, som var gode nok til Overvintring, saa man vilde ofre det. Men ellers var det jo de seneste Sværme, der toges op. Man maatte dog altid regne med, at et af de Stader, man lod staa til, let kunde gaa ud (d. v. s. dø).

Det var en Begivenhed, naar Optagningen skulde finde Sted; men der var alligevel en viss Vemod over dette Arbejde; jeg er viss paa, at det gjorde min Moder inderlig ondt, at hun for at faa Udbytte af dem var nødt til at dræbe disse flittige Smaadyr, hvis Virksomhed hun med Interesse fulgte Sommeren igennem. Vi Børn fik saaledes ikke Lov til at se, hvorledes hun bar sig ad med at dræbe dem. — En Del Honning lod man drive af ved at skrælle Honningtavlerne og lægge dem over et Fad; dette kaldtes raa Honning; bag efter kogte man Biværket og fik et mørkt, sirupsagtigt Stof, som man kaldte kogt Honning. Kunde man faa en to-tre Krukker fulde af Honning paa en Aarstid, hvor det var paa Hædingen med det, der var i Sulekarret, og hvor Koen var ved at blive gold, var det en kærkommen Tilvækst i Spisekammeret. — Ogsaa Mjød lavede Moder af Biværk; om Julen og ved andre højtidelige Lejligheder fik vi et Glas Mjød.

## MIN FADERS BARNDOM.

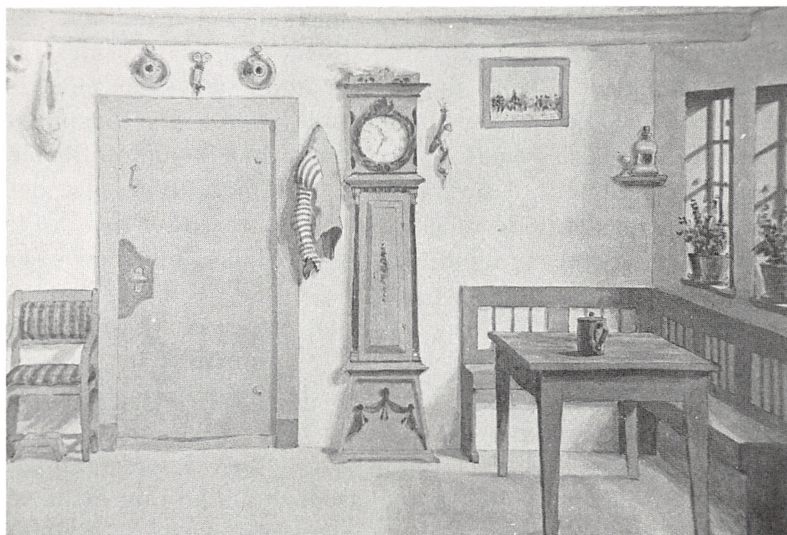

Maler Peter Johansen, Buerup : Stue. Kalundborg Museum.

Min Farfader var Bødker og hed Jens Jakobsen, men blev, med den Tids store Tilbøjelighed til at give Folk Kendingsnavne, kaldt Jens Bødker eller den vindøjede Jens Bødker, fordi han skelede lidt. Han havde været Soldat i en hel Del Aar, jeg synes bestemt, det var to Gange 7 Aar. Da han første Gang blev Soldat, det var i Stavnsbaandets Tid, var han rømt fra Godset, han hørte til, men blev nappet og maatte saa være Soldat i 7 Aar. Da disse Aar imidlertid fik Ende, og han kom hjem, vilde Herskabet, at han skulde have haft en Gaard i Fæste, men det vilde han ikke, saa maatte han paany være Soldat, og det, synes jeg er sagt, var 7 Aar igen.

En stor Del af denne lange Tjenestetid tilbragte hanovre i Ditmarsken blandt de meget velhavende Ditmarskbønder med deres ejendommelige Bygninger, hvor Opholdsrummet til Folk og Fæ, Arnsted og Tærskelo var saa at sige ud i eet.

Soldaterne var indkvarterede hos Bønderne. Kosten derovre var i Forhold til, hvad han var vant til hjemmefra, ligefrem overdaadig. Det hørte saaledes ikke til Sjældenheder at koge en Gaas og i Suppen af denne at koge en Art Grød, som saa, naar Gaasen var lagt paa et dybt Fad, blev øst op

rundt om denne; naar saa de havde spist en Del af Grøden og naaede ind til Gaasen, fligede de løs af denne med deres Foldeknive og spiste deraf til Grøden.

I ethvert Gaardmandshjem fandtes store, stærkt beslaaede Klædekister, ikke som dem, man har set paa disse Egne, der havde Beslag af Jern, nej, dette var Messingbeslag, og Kisterne var store og solide Egekister, hvis Indhold svarede til det Ydre.

Stor Morskab vakte det hos Ditmarskerne, naar Soldaterne nyligt var ankommet og endnu ikke havde lært at haandtere Springstokkene, som man brugte der for at sætte over Kanalene; af disse fandtes der saa mange, at Naboer som Regel maatte over saadanne for at komme sammen. Men medens det gik som en Leg, selv for ældre og svære Ditmarskere, at sætte over, endte det gerne med, at Soldaterne, før de fik Øvelsen, havnede i Kanalen. Men det var altsaa blot Øvelsen der manglede, og det varede ikke længe, før de fik den, saa de kunde sætte over lige saa let som Ditmarskerne.

Soldaterne gik tit klædt i deres eget Tøj. Et Sted, de kom forbi, blev der raabt efter min Farfader: »Ej, se! der er en i en sribet Jak«. Paa disse Egne her paa Sjælland har man til Mandsklæder, Trøje og Brystdug (en Art Vest af samme Længde og Snit som Trøjen, men uden Ærmer), brugt et hjemnevævet Stof i sribede, stærkt farvede Mønstre. Sandsynligvis har det været en saadan Klædning, min Farfader har været iført.

At deres Tjeneste har levnet dem Tid til at kunne hjælpe Marskbønderne med deres Arbejde, har jeg forstaaet af følgende: Engang han skulde rejse fra et Sted, hvor han i længere Tid havde haft Ophold, og tage et andet Sted hen, tog Bonden ved Afskeden en Pose op af en af de forannævnte store Egekister, greb ned i Posen med Haanden og tog paa maa og faa en Del Sølvmonter og rakte min Farfader for udviste Tjenester.

Et Sted han opholdt sig, saa han Bonden gøre flere for-gæves Forsøg paa at maale et Træbaand til til et Kar, uden at det vilde lykkes ham; min Farfader spurgte da, om han maatte prøve, og da Bonden saa, hvor let han slap fra det, sagde han til Konen, som netop kom til Stede: »Det er sikkert

ikke første Gang Karlen (under den Benævnelse gik nok Soldaterne) prøver det Stykke Arbejde«.

Ret meget var der ikke blevet opbevaret i Erindringen hos min Faders Slægt fra Krigsaarene i Begyndelsen af 19. Aarhundrede; men det var jo ikke underligt; hvad der ikke lige passerede paa Egnen, hvor man boede, fik man jo ikke at vide; hvad der ikke skete i samme Sogn eller paa det Hovgods, hvortil man hørte, laa Menneskene mere fjærnt, end Udlandet ligger nu. En Tildragelse i min Faders Hjemegn er dog blevet erindret: En engelsk Soldat, som var deserteret fra sit Kompagni, opsøgte en Sadelmager, som boede i Halleby, ved Navn Kisling, der ogsaa var af engelsk Herkomst, og vilde blevet hos denne, da hans Kammerater stod i Begreb med at forlade Landet. Soldaten fik nogle Klæder hos Kisling og lagde saa sin Uniform ved Tiissø, for at man skulde tro, at han havde druknet sig, naar der blev søgt efter ham. Men dette vildledte nok ikke dem, der var sendt ud for at efterspore ham, tvertimod blev der søgt saa grundigt, at man snart fandt ham i en af Skovene. Og han blev efter Sigende hængt paa en helt barbarisk Maade, ved at en Jernkrog blev hugget op igennem hans Hage. Medens denne saaledes blev eftersøgt, fanget og aflivet, laa den arme Kisling, hvem en lignende Straf nok havde ventet, om man havde fundet ham, i en Savegrav (en dyb Grav, som brugtes i de Tider, naar store Træer skulde skæres i Planker ved Hjælp af Klovsaven); her var han dækket godt til med Løv, idet der selvfølgelig lagde sig en Masse Løv i disse, naar de ikke brugtes. Derved kunde han let skjule sig deri; men han turde ikke røre sig, uagtet han flere Gange hørte sin Hustru kalde paa sig og forsikre, at han godt kunde komme frem, da de fremmede Krigsfolk var rejst. Han troede jo, at hun var blevet tvungen til at kalde paa ham, saa han turde ikke komme frem, før Sulten omsider nødte ham til det, og der viste sig jo saa at være Fred og ingen Fare. Uagtet Straffen var saa haard, skal alligevel i hvert Fald een engelsk Soldat have set Lejlighed til at blive tilbage og bosætte sig her paa Egnen, hvor hans Efterkommere endnu lever.

Da min Farfader blev gift med min Farmoder (han havde været gift før), kom de til at bo i et lille Hus paa Langemark,

Sæby Sogn; det er en hel Række Huse ved Kanten af Mosestrækningen langs Halleby-Aa.

Denne Mose- eller Engstrækning, som nu ejes af mange forskellige af de omboende, baade større og mindre Lodsejere, og som nu aarlig afgiver Masser af fortrinligt Hø og gode Tørv samt Eftergræsning til en Mængde Kreaturer, har i den Tid, min Faders Forældre boede der, været næsten værdiløs. Min Farfader havde dog paa sin Vis god Nytte af Moserne. Derude hentedes Kæppene, som brugtes til Træbaand til Bødkerarbejdet, da Jernbaand var saa godt som ukendte, i alt Fald da til mindre Trædele. Ligeledes hentede man Vidjer til Kurve og Tækkekæpper derude fra. Dette foregik dog nærmest om Vinteren, naar Is og Sne dækkede den sumpede Grund, som der den Gang var. Mangen Gang er der nok ogsaa hjærget Brændsel af Omegnens Beboere til Bagerovn, Fyrsted og Kakkellovn, som krævede meget i de Tider, naar Vinteren saaledes lagde Bro.

Undertiden prøvede ogsaa nogen, i en saakaldt Eje (Ege), en lille fladbundet Baad, at stage sig frem ad Aaen for paa denne Maade at faa fat i forannævnte Sager. Men dette var ikke ufarligt; der var en, som satte Livet til, idet Ejen kæntrede, da Kæppene var blevet læsset paa, og Aaen, hvor dette skete, havde en dyb og dyndet Bund.

Man skulde synes, i de Tider, da Bødkeren kunde hente Baandkæppene frit i Mosen og købe Træet til Stavene billigt i de mange omliggende Skove, og da største Parten af Landmandens Brugsgenstande bestod af Bødkerens Arbejde, det da maatte være et godt Haandværk, og dog tyder alt, hvad min Fader fortalte om Barndomshjemmet, paa Fattigdom.

Man havde dengang Sibøtter, som ogsaa brugtes til at spise Mad af, Malke- og Vandspande, Mælkesier, Stripper (deraf nogle ganske smaa, der brugtes som Vandøser), Flødekander, Ølkander med Tud, Kærner, Ølankere, Ballier, Kar — alt sammen af Bødkerarbejde. Ja, min Farfader havde endogsaa til Brug i Hjemmet lavet en Vugge i Form af et ovalt Kar med en Udskæring i Siderne; den gjorde Tjeneste igennem to Slægtled.

De var seks Søskende i min Faders Hjem, og saa snart de blev en 7—8 Aar, kom de om Sommeren ud for paa en

eller anden Maade, ved at vogte Køer, Lam eller Gæs, køre Plov eller lignende, i det mindste at tjene Føden. Blev de lidt større, tjente de jo ogsaa lidt at hænge paa Kroppen. »En Dragt fra øverst til nederst« var gerne Betingelsen for Hyrdedrengens Fæstemaal.

Men om Vinteren, naar de alle samledes i det fattige Hjem, var det vel til Tider trangt nok. Saa flyttede Jens Bødker Skærelad og hvad andet Værktøj han behøvede til sit Arbejde, ind i Stuen (der kunde jo ikke være Raad til at brænde Lys mere end et Sted), og saa maatte alle de af Børnene, der kunde haandtere en Kniv, og det lærte de tidligt, tage fat. Nogle skrabede Barken af Baandkæppene; de, som havde mere Færdighed, flækkede disse ud, mens Faderen tilberedte Stave og Bundtræ. Til Lyden af alle disse forskellige Arbejder kom endnu Rokkens Snurren, som Moderen ihærdigt haandterede.

Saa forfærdigedes efterhaanden en hel Del Bødkerverer af forskellig Slags. Og naar der saa var samlet et helt Læs, fik Farfader en Gaardmand til at køre til et Marked enten i Kalundborg eller Slagelse eller til Hjembæk Kildemarked.

Disse Markedsture var store Begivenheder i min Faders Barndomstid. Som den ældste fik han gerne Lov at følge med, da han først blev en 7—8 Aar gammel. Og var Kørselen end langsom, ad daarlige Veje, og undertiden baade Heste og Vogn skrøbelige, var alt det nye og særegne, han her kunde tage i Øjesyn, særlig i Købstæderne, af saa stor Interesse, at det nok var værd at trodse Kulden i Vintertiden og de andre Besværligheder for at opnaa en saadan Udflugt, som hverken Søskende eller Legekammerater havde oplevet Magen til.

Førend han kunde opnaa denne Udflugt, maatte han dog, hver Gang Markedsturen forestod, foretage en anden Udflugt, som ikke var fuldt saa morsom. Der fordredes for at staa paa en Markedsplads og forhandle ens Sager et Pas, som skulde udstedes paa Herredskontoret. Det, hvorunder de hørte, laa dengang i Helsing, mindst 2 Mil fra hans Hjem. Det var en lang Tur for en saadan Purk; men som sagt, Markedsturen havde han jo i Udsigt, og desuden var hans Fader en streng Mand; der var ikke noget, der hed at mukke eller gøre Indvendinger, og hverken Børn eller voksne var forvante i de Tider.



At Markedsturen bragte ham anden Adspredelse end den, han fik ved at se de mange tilrejsende og i Købstæderne de særegne Bygninger, som jo da for en Del afveg fra de klinede Rønner, han var vant at se, erindrer jeg aldrig at have hørt, og Gaver til ham selv eller Søskende i Hjemmet omtalte han heller ikke. — Engang var de paa Hjemturen kommen til at slaa Følge med en Pottemager, som ogsaa havde været til Marked, og da det var dygtig koldt, fik Fader, der selvfølgelig ikke havde noget Overtøj lige saa lidt som Underbenklæder paa og derfor havde svært ved at bjærge sig for Kulden i den tomme Fjællevogn, Lov til at putte sig ned i Høet, som Pottemageren havde haft til at pakke Lerkarrene ned imellem. Dette syntes ham en stor Behagelighed, men ved saadan at putte sig rigtig ned i Høet for at ligge varmt, fik han fat i en lille Lertallerken, som var bleven glemt, og da nu min Fader gjorde Pottemageren opmærksom paa Fundet, og denne i sin Glæde over at have faaet udsolgt sine Varer gav min Fader Tallerkenen, var han den Aften ved Hjemkomsten ikke saa lidt kry over saaledes at have faaet Markedsgave.

En Festdag var det ogsaa i hans Barndomshjem, naar om Vinteren det var godt Skovføre, det vil sige enten Barfrost eller Slædeføre, og Bødkertræet saa skulde hjemkøres. Saa var der gerne en tre-fire Bønder hver med sit Køretøj, som fulgtes ad for at hente det. De kunde da staa hverandre bi baade under Læssningen og Kørselen. Thi selv om Føret var nogenlunde godt, kunde der jo let indløbe Uheld med de skrøbelige Træakselvogne, som kun var meget let beslaet, og paa de daarlige Veje.

Naar saa Kørselen var lykkelig og vel tilendebragt og Køretøjerne bragt hjem, samledes Gaardmændene til et gemytligt Gilde. Saa var Fedegrisen slagtet, thi en Slagtegris fik man dog gerne selv i fattige Hjem. Saa kom Saltmadsfadet med kogt Kød og Flæsk paa Bordet, Trætallerkener og Rugbrødsrundtenommer, Ølkanden og mod Sædvane Brændevinsflasken, og saa levedes der højt. Var Maaltidet saa tilendebragt og Piberne tændte, saa kom Munden rigtig i Gang. Der blev fortalt, og der blev sunget Viser som denne: »Ved gammelt Øl og Landets Mjød sad forðum danske Bønder«. Et Par af disse Mænd, som for det meste hentede Bødkertræet,

havde ogsaa været Soldater og ligget i Ditmarsken, saa de havde Stof nok, og et saadant Skovgilde kunde sommetider trække ud til den lyse Morgen, mens de saadan den ene efter den anden fortalte om deres Oplevelser eller afleverede mer eller mindre tyske Gloser eller sang hel- eller halvtyske Viser, som de havde lært derovre.

Min Fader syntes altid, at de i hans Hjem havde haft det bedre end i flere af Nabohjemmene; han havde set, hvorledes Børnene et Sted ikke engang fik lidt Meldyppe til Kartoflerne og heller ikke alt det, de kunde spise af disse. Naar disse Nabobørns Moder kom ind med de kogte Kartofler, mødte hver frem, Drengene med deres Huer, Pigerne med deres Forklæder, og heri fik hver sin Portion, og den var ikke større, end at det mindste Gran af Kartoffel blev pillet af Skindet, for at intet skulde gaa tabt. En Haandfuld Salt var, hvad de fik at dyppe deres Kartofler i.

Ligeledes havde de i min Faders Hjem gerne god Varme om Vinteren, dels blev der jo meget Affald fra Bødkerstavene, dels var det jo nær Skov og Moser, hvor der altid kunde hentes noget Brændsel.

Anderledes stillede det sig for Fattigfolk i skovfattede Egne. En halvfemsaarig Kone, som er barnefødt i en saadan Egn, i et meget fattigt Hjem, har fortalt, hvorledes hun og hendes Søskende havde lidt baade af Sult og Kulde, mens de var Børn. At Hjemmet var endnu mere fattigt hos dem end de fleste andre Steder, skyldtes for en Del, at Faderen ikke kunde gaa paa Arbejde paa Grund af Svaghed, men maatte gaa med Kuben (sælge Hvedebrød), og det gav kun en lille Fortjeneste; Forbruget af den Slags var jo kun ringe i de Tider.

I dette Hjem havde man kun en Kakkelovn muret op af Lersten, og den kunde aldrig blive andet end lunken, og tilmed kneb det jo med noget at fyre i den. Vi Børn, sagde hun, maatte tit løbe ud langs Veje og Gærder for at finde Urtestilke til at fyre i Kakkelovnen for dog at faa det en lille Smule lunt. Mange Gange gik de i Skole uden anden Skolemad end et Par kogte Kartofler. I Frikvarteret maatte de saa løbe hen et eller andet Sted for at bede om lidt Mad. Og dog gik Moderen paa Arbejde saa ofte der gaves noget, men Børneflokken var stor, saa det kunde ikke forslaa.

Mens min Fader var en lille Dreng, blev der paa Herregaarden Katstrup anskaffet et Par Geder, fordi Fruen, der var svagelig, var bleven tilraadet Nydelsen af deres Mælk. Og da disse Geder en Dag var blevet tøjret paa en Mark i Nærheden af hans Hjem, blev Beboerne deromkring højlig forbavset ved at se disse; et Par saadanne Dyr havde de aldrig set. De troede, det var en Slags Faar, og drøftede, om den Uld dog ikke var for strid til at spinde. Men her traadte min Farfader til med sin bedre Viden, thi han kendte Geder fra sin »Tjenestetid«, og han forklarede, at det var Dyr, man holdt for Mælkens Skyld, ikke for Uldens. Saa den Støtte, mange Smaafolk nu har i en Ged, kendte de ikke den Gang.

Som jeg foran har nævnt, benyttedes Mørkningstimen altid af Kvinderne til at haandtere Bindehosen, Strikkestrømpen. Ligeledes var det forfærdelig »flovt«, om ikke enhver Kvinde, hvor som helst hun færdedes, enten hun gik ud at tage fat paa Malkning eller andet Markarbejde, eller hun gik til Dans eller anden Adspredelse, havde sit Strikketøj i Haanden. Det var almindeligt, at Kvinderne den Gang har Mælken paa Hovedet paa en Mælkekrans, og de kunde let gaa med en hel Kande Mælk paa Hovedet og ligefuldt haandtere Strikketøjet.

Min Farmoder kom engang i Tanker om, at den Tid, der om Aftenen hengik, fra hun gik til Sengs og til hun faldt i Søvn, ogsaa maatte kunne udnyttes. Hun tog derfor en Aften sin Bindehose med og laa og strikkede i Mørke. Men selvfølgelig er hun ubevidst gledet over i Drømmenes Rige og har saa endnu haft Strikketøjet i Hænderne, thi da hun vaagnede om Morgenen, var dette i en skrækkelig Uorden, Pindene trukket af, en Del af Strømpen yllet op, og en hel Del Garn havde hun faaet filtret Hænderne ind i, saa det blev baade første og sidste Gang, hun prøvede paa det.

Strikningen var Lejlighedsarbejde; der var fuldtop at gøre med Rok, Karter og Garnvinde til daglig, og saa var der det, man havde ikke samme Metode med Strikningen her som i Jylland. Her holdt man Garnet i højre Haand og slog det med et Kast om Pinden, hvilket var mere besværligt end naar det, som Jyderne brugte, og som snart er blevet almindeligt, holdes i venstre. Man vidste godt, at Jyderne strikkede paa den Maade, Købstadfolk ligeledes, og at de havde langt mere

Færdighed i Strikning, men at tage »Skeen i en anden Haand«, eller i dette Tilfælde Traaden, faldt dog ingen ind. Hvad ens Moder, Mormoder o. s. v. havde brugt, maatte vel være det eneste rigtige. Men der var jo meget, der skulde strikkes; thi foruden Strømper, der for Mændenes Vedkommende naaede et godt Stykke op over Knæet, og Vanter var der røde eller blaa uldne Huer til Mandfolkene og Nattrøjer til Kvinderne, hvortil hørte en Bulle, et ærmeløst Liv. Desuden strikkedes der uldne Halstørklæder. Og paa Bønderstederne, hvor Tjenestefolkenes Løn for en stor Del bestod af Tøjvarer, hørte der for det mandlige Tyendes Vedkommende ogsaa Strømper til, som Gaardkonen altsaa ligeledes skulde sørge for at faa strikket.

Det var i min Faders Barndom kun smaat med Undervisningen eller rettere smaat med at lade Børn søge Skoleundervisning. Mange begyndte ikke, før de var en 12—13 Aar og søgte endda ikke Skolen til Stadighed, saa der blev ikke meget ud af det. Naar saadanne saa skulde til Konfirmationsforberedelse, kunde det hænde, de kunde blive vist fra baade een og to Gange, før de naaede at faa lært Katekismussen saa nogenlunde. Det var derfor efter den Tids Forhold ogsaa meget tidligt, min Fader begyndte sin Skolegang; han var nemlig kun 8 Aar og havde allerede da lært saa meget, at han kunde læse lidt Skrift. Den første Dag, han kom i Skole, fik han til at begynde med Plads nederst i Klassen. Mens Børnene var ude i Frikvarteret, skrev Læreren (Bormeth hed han) Jakob Jensen, min Faders Navn, paa et af Bordene. Da min Fader fik dette at se, satte han sig der, skønt det var en Plads højt oppe i Klassen. Da Læreren kom ind, spurgte han ham, hvorfor han havde sat sig der. »Jo, for mit Navn stod der!« »Ja, naar du kan læse det, maa du ogsaa nok beholde Pladsen«, sagde Læreren. Antagelig har det vel nok kun været de færreste, der har kunnet læse Trykt, langt mindre Skrift, naar de er kommen i Skole. I Hjem, hvor hverken Fader eller Moder kunde læse, var der jo ingen til at lære dem det.

Lærer Bormeth var en dygtig Lærer efter den Tids Begreber. Jeg husker endnu en Opgave, min Fader har omtalt, som han gav dem paa Vægtavlen, og som de skulde nedskrive saaledes, at der blev Mening i den. Den lød saaledes:

Ti Fingre har jeg paa hver Haand  
fem og tyve paa Hænder og Fødder.

Ti Fingre har jeg,  
paa hver Haand fem,  
og tyve paa Hænder og Fødder.

Min Fader skrev temmelig godt, læste udmærket og kunde ogsaa regne godt med hele Tal. Derimod havde han aldrig lært noget, der hed Geografi eller Danmarkshistorie. Jeg har ogsaa kendt andre af Faders jævnaldrende fra samme Skole-distrikt, der har haft gode Skolekundskaber; men naar en stor Part ikke kom i Skole, før de var en 12—13 Aar og maaske endda uden at kunne det store A, som man dengang udtrykte sig, saa kunde selv den dygtigste Lærer jo intet udrette. Denne Skole laa i Buerup, og dette Distrikt var vidt i Omfang, det deltes derfor ogsaa nogle Aar efter min Faders Skoletid i to, og igen for faa Aar siden i tre Distrikter.

#### EFTER MIN FADERS KONFIRMATION.

Kort Tid efter at min Fader var blevet konfirmeret, blev han Postdreng paa Herregaarden Aagaard ved Gørlev. Postforsendelsen var jo yderst mangelfuld dengang. Og da Herskabet der, en Grev Moltke, hvis Hustru var af tysk Herkomst og tillige havde været Hofdame, saaledes havde mange Forbindelser og mere Brevveksling end det maaske ellers var almindeligt paa mange Herregaarde, holdt de et Postbud til at hente Breve og Aviser og besøge Smaaærinder i Slagelse. Han maatte jævnlig vente paa den udenlandske Posts Ankomst, der var højst uregelmæssig, hvad der formodentlig hang sammen med Sejlskibes Ubestemthed. I en Købmandsgaard, hvor denne Post kom, var der anvist min Fader et Værelse med Seng. Undertiden kunde hele Natten gaa hen, før Posten kom, men somme Tider var det lige straks efter at han havde lagt sig eller midt paa Natten. Det var ikke morsomt, naar han hørte Vognen komme runlende (han kendte den nemlig paa Lyden et godt Stykke borte) og saa vidste, at nu skulde han op og ud paa Hesteryggen, ligegyldigt hvordan Vejret var eller hvor mørk Natten var. Værst var det med, at Sønnen undertiden vilde overmande ham paa Rideturen, hvad jo ikke var underligt i hans unge Alder. At tage sig en Lur om Dagen, hvad Ærinderne, han havde, maaske nok kunde have tilladt, var der nok ikke Tid til. Thi som den videbegærlige Dreng han var, søgte han omkring paa forskellige Værksteder og

stiftede Bekendtskab med adskillige Læredrenge. Og en Læresætning, som hans Fader gav ham, da han skulde ud at tjene, fulgte han nok baade her og senere i Livet. Den lød saaledes: »Du maa stjæle alt hvad du kan; men du skal lade hver beholde sit«. Det blev altsaa kun Kundskaber, han saaledes kunde stjæle, men det har han sikkert gjort i fuldt Maal allevegne; thi efter at have været Tjenestekarl til han var nogle og tyve Aar, var han i  $\frac{1}{2}$  Aar i Tømrerlære og ernærede siden sig og en stor Familie ved dette Haandværk.

Paa Aagaard havde Grevens Børn til deres Fornøjelse et Par Æsler. Men det var mange Gange en tvivlsom Fornøjelse, de havde af disse Dyr, sære og vrangvillige som de var. Vilde de have dem til at gaa i Øster, gik de gerne lige i Vester. En Dag, en af Komtesserne red paa et af dem ude i Haven paa en af Gangene, forandrede det pludselig Retningen og foer ind i et tæt Buskads med hende, saa hun hverken kunde komme frem eller tilbage ved egen Hjælp. Og min Fader, der, naar hans Tid tillod ham det, maatte gaa Børnene lidt tilhaande, maatte saa se at faa hjulpet hende ud af hendes vanskelige Stilling. Den lille Greve (der var kun en Søn og to Døtre), der selvfølgelig havde meget og kostbart Legetøj, hvilket han undertiden fik Grevindens Tilladelse til at forevise for min Fader, satte stor Pris paa de snittede Trægenstande, som min Fader, paa Grund af sin tidlige Øvelse i at bruge Kniven, var en Mester i at forfærdige.

Da min Fader tjente paa Aagaard, døde hans Fader efter kun faa Dages Sygeleje, og nu sad hans Moder Enke med 4 eller 5 uforsørgede Børn og uden Udsigt til at kunne skaffe Opholdet til dem. Thi kommunal Hjælp i nogen Henseende var der ikke Tale om, lige saa lidt som der var nogen Fortjeneste for en saadan Kvinde andet end Spinderokken eller Strikkestrømpen, og det kunde ikke blive til at ernære en Flok med.

Min Farmoder maatte derfor, da hun mistede sin Forsørger, gribe til en anden Udvej, der dengang var saare almindelig, nemlig paany indgaa Ægteskab. Det var med en Enkemand, der ogsaa sad i smaa Kaar og ogsaa havde uforsørgede Børn, men havde en lille Jordlod. Og nu var de da to om at opdrage Børnene.

Min Fader omtalte altid Stedfaderen godt, og disse nye Søskende, »sammenbragte Børn« som det kaldtes, blev da ogsaa ved senere i Tiden at betragte hverandre »som hørende hverandre noget til«.

Til at være behjælpelig med at faa stiftet saadanne Ægteskaber, hvor Hjertets Stemme ikke blev spurgt, men kun Fornuftgrunde for og imod, var der gerne en eller anden rap-  
 tunget Mand eller Kvinde, som samtidig havde en anden Bestilling, enten at sælge et eller andet eller at skaffe Tjenestefolk Pladser eller Husbonden Tyende; man kendte jo ikke til at avertere i Blade dengang. Var saa saadan et Ægteskab bragt i Stand, maatte den, der havde ønsket Ægteskabs-  
 mæglerens Bistand, selvfølgelig give et Vederlag, som han eller hun i Forvejen var indgaaet paa. Men det kunde jo ske, at den, gerne i glimrende Farver skildrede, Tilkommende ikke helt svarede til Løfterne, saa det kunde knibe nok med at ville erlægge Honoraret. Saaledes skulde en ældre Karl betale en saadan Ægteskabsmægler en Tønde Rug, for at han skulde udgøre, at han fik en Enke, der havde en Jordlod og nok »ellers godt tilbedste baade ude og inde«, som det hed. Men at hun var af et meget hidsigt Temperament, af den Slags, som ikke alene hedder »Rasmus«, men endog »Rasmus Rasmussen«, havde Mægleren klogelig fortiet. Men da Ægteskabs-  
 mægleren, efter at Giftermaalet var bragt i Stand, forlangte sit Tildodehavende, blev der svaret: »Nej, hellere end at give en Tønde Rug for at have faaet hende, vil jeg give 2 Tdr., om jeg igen kan blive hende kvit«.

Da Frederik den 6. var død, blev der jo ringet et bestemt Tidsrum hver Dag i alle Landets Kirker; det skulde udføres skiftevis af Beboerne. Ved denne Lejlighed var min Fader ogsaa med at ringe. Om denne i Timevis udførte Ringning, og altsaa Udsættelse for den stærke Lyd, kan have haft nogen Indflydelse, eller det har været en begyndende Sygdom, vides ikke, men da han kom ned efter at have ringet, var han næsten helt døv. Og han blev saa straks efter meget heftig syg. I Dage og Uger laa han i Febervildelse og maatte have et Par Mænd til at passe paa sig, da han ellers undløb. Saa en Nat, mens Mændene troligt sad og passede paa (det har sagtens været i en Omhængsseng, saa de ikke rigtig har kunnet

se, hvad han foretog sig), prøvede han paa, om ikke han kunde slippe ud ad en anden Vej; thi slippe ud var det eneste Ønske, han havde, det erindrede han godt bag efter. I den Hensigt begyndte han at pille den skrøbelige Lervæg itu og havde ogsaa næsten faaet Hullet stort nok til at slippe igennem, før det opdagedes og hans Foretagende forhindredes. Imidlertid sejrede dog hans Ungdom og kraftige Natur over Sygdommen, men meget tunghør blev han dog alle sine Dage. — Min Moder deltog ogsaa i Klokkeringen efter Frederik d. 6. Hendes Moder sad Enke, og da hver skulde møde med et Bud, maatte min Moder, der var Væverpige og opholdt sig hjemme, udføre dette Arbejde.

### AF MIN MODERS MINDER.

Min Moders Slægt paa fædrene Side er af tysk Herkomst, idet hendes Oldefader var kommen herind som Mergelgraver omkring ved 1780.



Karoline Graves' Moder,  
Maren Sofie Jakobsen (1820–1907)

Det var i Begyndelsen af den Tid, da Merglingen af Jorderne paa Herregaardene fandt Sted, saa man derfor skulde have Udlændinge herind, fordi de bedre forstod sig paa Mergling.

Han hed Anders Graves og boede i Jordløse. Han havde en 4-5 Sønner og en Datter. Med den Tids Skik, at Børnene fik Faderens Fornavn med -sen efter, fulgte Stamme-Navnet jo ikke Børnene — med Undtagelse af den yngste Søn, Johan, der blev i Hjemmet som voksen og hjalp Faderen med Mergelgravningen og derfor blev kaldt Graverens Johan. Men det blev saa med den Tids store Forkærlighed for Øge- eller Kendingsnavne, og ogsaa paa Grund af hans Bestilling, omformet til Graver Johan eller Johan Graver,



paa hvilken Maade det gik i Arv til hans Slægt. Fra ham nedstammer min Mand, og da vi begge er af samme Slægt, antog vi saa det gamle Stammenavn.

De andre Sønner derimod blev kaldte: Jens A-en, Niels A-en, Peer A-en og Søren A-en (Andersen) og boede i Jordløse og Lille Fuglede og deromkring.

Datteren, Beathe, blev gift med en Kromand i Bæks Kro, ved Navn Breum, og Kroen var i lang Tid i denne Slægts Besiddelse.

Min Moders Farfader var Per A-en; han havde en Fæstegaard i Jordløse. — Min Mormoder, der var Datter af en Skrædder i Lille-Fuglede, tjente i en Del Aar som Kælderpige i Bæks Kro, ved Nordbredden af Tiissø. Hun har fortalt om det travle Liv, der i de Tider udfoldede sig paa et saadant Krosted. Bæks Kro har i den Tid, jeg kan huske, været en pæn grundmuret Bygning, efter at den et Par Gange var helt eller delvis ødelagt ved Ildebrand. Men i min Mormoders Tid afveg den ikke ret meget fra andre Bøndergaarde; der var ogsaa et temmelig stort Jordtilliggende til den.

I de Dage maatte Gaardskarlen og Kælderpigens paa enhver Tid af Døgnet være rede til at tage mod Gæster. Kælderpigens havde derfor sit Kammer op til Skænkestuen, og Gaardskarlen laa ved Siden af Laden.

Der kom Bissekræmmeren eller Kniplingskræmmeren, som Regel en Jøde, med sin Kramkiste paa Ryggen. Han passede gerne at komme til Kroen i god Tid om Aftenen, for at der kunde gives Lejlighed for Krogæsterne til at tage hans Herligheder i Øjesyn. Saa lukkede han op for Kramkisten og fremviste dens brogede Indhold af forskellig Slags Kvindepjnt, Silkebaand, Silketørklæder, gyldne Nakker til Kvindehuerne, Korsklæder, Kniplinger og meget andet, — og det kunde jo ske, at en Karl fandt en Ting, hvormed han vilde glæde sin Pige. Eller en af de andre Rejsende fik Lyst til at købe en Genstand til at overraske sin Hustru eller Datter med ved sin Hjemkomst. Men man skulde passe paa at prutte med Kræmmeren, da han gerne vilde tage for høje Priser for sine Varer.

Der kom Kedelførere, som rejste omkring og forhandlede Kobbertøj, samtidig med, at de loddede og istandsatte Kobberdele, som havde taget Skade; det var gerne Udlændinge.

Der var Humlekræmmere, Fjerhandlere og Pottemagere, som dels rejste om til Markeder, og dels forhandlede deres Varer, hvor de kom frem.

Der kom Taskenspillere, Bugtalere eller andre færende Folk, som drog fra et Marked til et andet, saavel som omvandrende Spillemand, der ved Ulykkestilfælde var blevet ude af Stand til at ernære sig paa anden Maade. Der gik saaledes i mange Aar en blind Mand, kaldet »blinde David«, som baade spillede og sang hjemmelavede Almuesange. Naar disse Gøglere rejste fra Marked til Marked, overnattede de i Kroen og udførte saa gerne deres Kunststykker i Skænkestuen om Aftenen, imod at Tallerkenen gik om til Fordel for dem.

Skulde Hovbonden eller hans Karl køre Hovrejse med Sæd fra Herregaarden til Kalundborg, skulde der jo ogsaa gøres Holdt ved Kroen; det var en sæt Ret, at Bæsterne skulde have Poserne (Bedefoderet). Og Karlene hivede saa Madtenen med de tykke Rundtenommer ind i Skænkestuen eller Kælderstuen, som den ogsaa kaldtes, hvor der stod lange Borde og Bænke, — og saa var det altid en halv Pægl til Mands; der var til dette Brug Halvpægleglas. — Ligesaa var det Skikken paa Vejen hjem fra Hove, om der var Tid og Raad til at faa en halv Pægl, at slaa en Svinke om ad Kroen til, hvis Vejen ikke just lige faldt der forbi.

Men det var ogsaa almindeligt, at snart en, snart en anden af Egnens Folk gæstede Kroen om Aftenen, — dog maaske ikke saa meget for at faa Spiritus som for at høre Nyheder. Selvfølgelig, nogle var der jo altid, som kom for de vaade Varers Skyld; men de er dog altid omtalt med en viss Haan, saa jeg antager dog ikke, at Drikkeriet gennemgaaende har spillet nogen stor Rolle, vel ogsaa af den gode Grund, at de ingen Penge havde til det. Men hvad Nyheder man skulde have, fik man fra Sammenkomster som Gilder, ved Hove, ved Møllen og i Smedjen, — og som sagt i Kroen. Bæks Kro laa lige op til Sognegrænsen; der kunde man finde Lejlighed til at træffe udensogns Folk; thi i de Tider var Sognet langt skarpere afgrænset i Folks Bevidsthed og Foretagender end nu; ved Indbydelse til Gilder gik man kun nødigt og undtagelsesvis over Sognegrænsen; der var Sogne, hvor næsten alle Beboerne var i Slægt, hvor det ligefrem var Sæd at gifte

sig i Sognet og blive boende der. — At Kroen blev søgt for at høre Nyheder, kan man altsaa forstaa, da man jo hverken havde Aviser, Blade eller Bøger, og kun de færreste kunde læse. Og naar saa farende Folk, som havde været baade her og der og undertiden var i Besiddelse af et godt Mundlæder, var at træffe i Kroen, kan man fatte, at de nok skulde faa Tilhørere.

Vandrende Handelsmænd var der i det hele taget mange af, baade den Gang og lidt senere i Tiden. Der var Folk, som gik omkring og opkøbte Æg. Til at bære dem i havde de en Kube paa Ryggen. Da Kaffedrikning lidt hen i Tiden blev udbredt, havde de i Kuben Kaffe, Sukker og Cikorie, vejte af i Partier paa  $\frac{1}{2}$ ,  $\frac{1}{4}$  og  $\frac{1}{8}$  Pund. Da denne Handel var ulovlig, benyttede de ikke de egentlige Navne paa deres Varer, naar de falbød dem; men naar de f. Eks. falbød Cikorie, som havde grønt Omslag, spurgte de Kunderne, om de ikke havde Brug for nogle grønne Beretningsbaand («Barettesbaand», en Art uldne Besætningsbaand). Folk vidste jo nok, hvad Meningen var, og de fleste faldt for Fristelsen og købte en Fjerding ( $\frac{1}{4}$  Pd.) Kaffe, en Fjerding brunt Sukker og en Kardus Cikorie. Snustobak var ogsaa en yndet Vare. Var en Del ældre Kvinder samlet til en Kop Kaffe, maatte Daasen jævnlig frem og bydes om til hele Selskabet.

Hønsekræmmere var en Slags kørende Handelsmænd, som købte Æg, Smør, Høns, Huder og Skind. Ogsaa de førte Kaffe og andre Kolonialvarer med, afvejet i Kræmmerhuse, som de solgte, naar de var ude paa Indkøb. De førte deres Varer til og fra København. — Saa var der de mange Drivere, som drev med Kvæg og særlig med Lam, mest paa de store Landeveje, der førte lige mod Hovedstaden. — Større Herregaarde havde deres Materialkusk, som kørte derind med Smør, Æg og andre Frembringelser og købte Kolonialvarer o. lign. med hjem.

Kludekræmmere gik med deres Pose paa Nakken omkring og købte Klude og Ben. Til at betale disse Sager med havde de Sytraad, Syringe, Fingerbøl, forskellige Slags Naale, Bændler, Hægter, Knapper og Grifler. Ja, der var dem, der havde kulørte Lommetørklæder og et Stykke Bomuldstøj til Forklæder; men den Handel skulde ogsaa gaa lidt i Smug.

— Kludene blev omhyggeligt rensede og sorterede, naar Kræmmerne havde faaet dem bragt hjem. Rene, linnede Klude og strikkede uldne Klude kunde de faa en god Pris for, naar de solgte dem, mens det kun var meget lidt, de selv gav for dem.

Naar saa mange forskellige Mennesker samledes i Kroen, kunde det selvfølgelig til Tider udarte til Haandgribeligheder. Naar f. Eks. Folkene fra to eller flere Herregaarde paa Hjemturen fra Købstaden traf til at støde sammen der, kunde det gaa hedt til. Var Kromanden saa ikke selv en haandfast Mand, som kunde smide Urostifterne ud, naar de drev det for vidt, maatte i hvert Fald Gaardskarlen være det, saa han i fornødent Fald kunde tilkaldes.

I den Tid min Bedstemoder tjente i Bæks Kro, — det har været før 1819, thi det Aar blev hun gift —, blev den første Kartoffel, der kom der til Egnen, lagt i Krohaven: sandsynligvis er den af en eller anden Rejsende bragt dertil. Der frededes om denne Kartoffel som en hel Skat. Men ret længe har det nok ikke været, før de er blevet almindelige: thi allerede i Tyverne omtales de af min Fader baade brugt som daglig Kost og endog anvendte til at komme i Brødet.

Unge Mennesker søgte den Gang at samle sammen til det forventede fælles Hjem; min Bedstemoder købte, mens hun tjente i Bæks Kro, en Kobber-Bryggekedel af en af de rejsende Kedelførere. Denne maatte hun afbetale ad flere Gange, da en saadan Kobberkedel var dyr i Forhold til Lønnen, der tjentes. En anden Gang fik hun en Hønskræmmer til at forskaffe sig en Dragkiste i København; det var en brugt Egetræskiste; baade den og Bryggekedelen ser ud til at kunne gøre Gavn et Hundrede Aar til.

## RAKKERNE.

I min Faders Barndom havde man endnu Rakkere, som dels flaaede Heste, Hunde og Kalve, dels besørgede Gildingen af Husdyr. Det var nemlig Arbejder, en ærlig Mand ikke kunde have med at gøre. Til disse Rakkere, der betragtedes som uærlige, havde man, hvor som helst de kom, særlige Ting til at spise og drikke af, og det lige saavel paa Bønderstederne som i Kroerne. Man havde alle Steder til Rakkeren

Tallerken, Fad og Ske, samt et Bæger, som aldrig blev brugt af andre; ja, han sad ikke ved samme Bord som andre.

Der er fortalt, at meget langt tilbage var det almindeligt at spise Hestekød, men at der saa blev spist for mange, saa der ikke var nok til Trækbrug. Derfor havde den daværende Konge set sig nødsaget til at udstede et Lovbud, i Følge hvilket: »Enhver, som spiste Hestekød eller flaaede Heste, var uærlig«. — Antagelig var det omkring 1830 at der atter kom et Lovbud eller Forordning, som kundgjorde, at ingen mere var uærlig, fordi de spiste Hestekød eller flaaede Heste. Og for saa hurtigt som muligt at faa Bugt med Uviljen mod dette blev, hvor som helst der første Gang blev flaaet en Hest efter at denne Forordning var kundgjort, hele Husstanden beordret ud for at have en Haand i med. Paa en Herregaard, ved jeg, maatte saaledes endogsaa Fruen og Børnene ud at have fat i en Flig af Skindet; den ene skulde ikke have Ret til at kalde den anden Rakker.

Det har ikke taget saa lang Tid med at faa vænnet Folk til at flaa Dyrene, anderledes har det været med at faa Folk vænnet til Nydelsen af Kødet; thi med hvor megen Modvilje Nydelsen af Hestekødet er blevet modtaget i Almuesstanden, er noksom bekendt, og mere end 30—40 Aar er det vel næppe siden, det begyndte at blive almindeligt, og jeg tør nok sige, der er mange endnu, som ikke vil være at formaa til at spise en Bid Hestekød.

Det var dog ikke alene Hestekødet, der i Rakkernes Tid var uspiseligt, nej heller ikke Spædekalvekød turde man nyde, saa var det ligemeget, hvor knapt det var med at faa lidt til Brødet; Kalvekroppen blev, naar Skindet var taget af, kastet paa Møddingen, og man har hørt gamle Folk sige, at det vilde være dem umuligt at faa en Bid Kalvekød ned.

Der var en Rakker, som boede i Jordløse, Nord for Tiis Sø. Han gik under Navnet »Det Fandens P«. Dette Navn havde han faaet, da han skulde forberedes til Konfirmation, og Præsten saa vilde forsøge at lære ham lidt af Begyndelsesgrundene i Læsning. Da Præsten imellem andre Bogstaver viste ham et P, udbrød han: »Er det et P, saa er det Fandens til P«. Og da man jo i de Tider var meget tilbøjelig til at give Folk Øgenavne, fik han straks Navnet »Det

Fandens P« eller blot »P'et«. Lært Bogstaverne fik han nok ikke. Hans Bestilling blev altsaa at være Rakker. Naar han sendte et af Nabobørnene til Bæks Kro efter en Flaske Brændevin, hvad nok ikke skete saa sjælden, sagde han altid, om de kunde skaffe ham en Flaske Kærne. Min Moder gav han, mens hun var lille Pige, tit en Toskilling for at løbe det Ærinde for sig.

P'et var gift. Da hans Kone var død, og der var Vanskelighed og Mas med at faa Kisten ud gennem det snævre Vindue, sagde han: »Ja, sær og fortræden har du været alle dine Dage; hvorfor skulde du saa ikke blive ved?«

I Rerslevengen var der ogsaa en, som hørte til Rakkerne; han kaldtes Flækker-Per, og hans Kone hed saa naturligvis Flækker-Marie. Han flaaede Hunde og Katte. Skindene af disse Dyr tilberedte han og syede Mandshuer af, og Flækker-Marie gik saa omkring og forhandlede dem, eller rettere: hun søgte at lave en Byttehandel med dem, hvor een havde en Hund eller Kat og vilde afstaa, og saa fik hun gerne en Ost eller et Brød, eller hvad andre Fødevarer der var bedst Tid paa, til Bytte. De slagtede og flaaede ogsaa Kalve, og Kalvekødet kunde de frit tage med hjem, da Folk paa Gaardene ikke spiste Kalvekød.

## BØNDERGAARDENES BYGNINGER.



Bæks kro 1977. Foto Sv. Åge Hansen.

Naar man i de Tider skulde bygge, var det saa at sige en fælles Sag for hele Bysens Folk. Først skulde man i Fællesskab hente Tømmer fra Skovene. Fik en Mand en faldefærdig Gaard eller et Hus i Fæste, tilstedtes der ham gerne Tømmer fra Skovene til at opføre det af; men Opførelsen maatte han selv besørge. Der skulde meget Tømmer til, da dette dannede et helt Stel fra Mønning til Grunden, hvor Rummene mellem Stolper og Løsholter udfyldtes af nogle ganske tynde Pinde, som kaldtes Støjler, til at fæstne Leret paa.

Dernæst skulde der hentes en Masse Ler, og det var ikke alle Vegne, man havde det lige for Haanden, saa det maatte ogsaa tit hentes i Fællesskab. Endnu træffer man enkelte Steder i Nærheden af Landsbyerne Rester af disse gamle Lergrave, som det i de Tider var en Nødvendighed at have. Jeg har set saadanne Lergrave i Klouby, Ubby Sogn, og i Svebølle, Aunsø Sogn.

I Gørlev saa jeg nær op til Byen, i Kanten paa en Mose, en Mængde til Dels tilgroede Huller, og da jeg over-

for en gammel Kone, som i mange Aar havde boet ved Siden af, undrede mig over, hvad de Huller kunde være gravet for — Tørvehuller syntes jeg ikke, det kunde være —, svarede hun: Nej, det har været hele Sognets Lergrav.

Naar man saa ved Huggerens Hjælp havde faaet til-dannet de mange forskellige Stykker Tømmer, hvoraf mange, naar de havde passende Tykkelse, fik Lov til at have deres naturlige Form (blot de værste Knorte blev jævnet lidt med Øksen), skulde saa Grunden lægges; men det var ikke forbunden med mange Vidtløftigheder: man jævned Pladsen lidt, udsøgte nogle flade Sten til Stolper og Støjler at staa paa, eller ogsaa stod disse i Fod, en Bjælke langs Grunden, som det øvrige Tømmer var fastgjort i; men var dette Fodstykke ikke af Eg, var man jo udsat for, at det raadnede altfor snart, hvorved hele Bygningen blev usikker, saa det var vist mest almindeligt at bruge Sten.

Naar saa dette var bragt i Orden, kunde Rejsningen foregaa og Rejsegildet holdes.

Nu skulde man til at opføre Væggene; saa maatte baade Karle og Piger fra Byen møde, nogle Gaardmænd mødte med Heste og Vogne for at tilkøre Leret. To og to var de sammen, naar de klinede, en indenfor og en udenfor, for at faa Leret omhyggeligt fastgjort om Støjlerne og glattet det ud saa jævnt, som det var muligt. Undertiden vandt man Ris eller Halm-baad imellem Støjlerne, for at Væggene bedre kunde holde sammen. Var det et Stuehus, man opførte, skulde der jo opføres Skorsten og Bagerovn; disse opførtes af Lersten, som man ogsaa selv lavede. Endvidere skulde Gulvene i Stuer og Kamre være af Ler, saa der skulde Masser af Ler til. Gavlene i Øvringen blev enten vundet med Ris eller lavet med Stoplinger, Visker snoet sammen af Hø eller Halm og stoppet fast mellem Støjler.

Til saadanne Rejsegilder og Klinegilder skulde Traktementet være lidt ud over det sædvanlige, ligesom der ogsaa vankede nogle Snapse til, hvilket ellers ikke var Tilfældet til Hverdag.

Naar Lervæggen saa var tørret en Tid, blev den fuld af Revner; disse dækkedes ved at oversmøres med en Vælling af Ler; det kaldtes at svømme.



Sluttelig blev Væggene, naar det hele var færdigt, kalkede; men paa de mest udsatte Steder maatte man beklæde dem med Langhalm, da disse Vægge for det meste ikke kunde staa for Slagregn; det afgang dog for en stor Del af Lerets Beskaffenhed. Hvor man kun havde simplere Lerarter, plantede man Poppelpil om Huse og Gaarde og lavede Jordvolde om Haverne, beplantede med Bukketorn, for at i det mindste nogle af Væggene kunde være hvide, naar de beskyttedes af disse Hegn.

Til Tækningen med Straatag brugte man den Gang Tækkækæppe, som lagdes for hvert Lag Halm og bandtes fast med Simer, flettede af Halm.

Vinduer og Døre var kun faa og smaa, ofte bestod Indgangsdøren af to Halvdøre (altsaa skilt ad paa tværs), saa kunde man jo undertiden lade den øverste Halvdør staa aaben, naar man vil have lidt mere Lysning ind i de halvmørke Rum, som de smaa Vinduer med de grønlig Glas ikke var i Stand til at oplyse tilstrækkeligt.

Tit havde man i Bøndergaarde et Bislag, en ganske lille Udbygning, som brugtes i Stedet for Gang eller Forstue; fra den kom man ind i Dagligstuen, en trefags Stue, hvor Væggen ud mod Haven optoges af et Par Omhængssenge eller Alkovesenge med Skodder for (men dette ligger vist længere tilbage, da de sjældnere er omtalt, eller de har maaske aldrig været saa almindelige som dem med Omhæng). Omhænget, der var af hjemmevævet trykket Lærred, optog kun den forreste Side; Endestykket var af Træ og naaede helt til Loftet. Imellem Sengene var en Plads, som optoges af et Skabbord; oven over dette var et Vindue, som vendte mod Haven.

Ud til Gaarden stod det lange Bord og Bænkene. En Bænk for Enden af Bordet udgjorde Hæderspladsen ved Bordet og tilkom Husbonden eller Forkarlen, naar han da ellers, til Hove og i Hjemmet, kunde klare sig, hvor han blev sat. Derefter kom saa Andenkarlen, Stordreng og Hyrdedreng, og neden for dem Husmanden, og allernederst Husmoderen og Børnene. Husbonden havde gerne sin Plads foran Bordet paa en Stol. Pigerne havde ogsaa deres Plads der, men de skulde altid staa op at spise, i alt Fald deres Søbemad; spiste de et Stykke Mellemmad, kunde det endda gaa an at sætte sig og spise det; men vilde de prøve paa at sætte sig

og spise Middagsmad, Nadver eller Davre, vilde det snart regne ned over dem med bidende Vittigheder. Selvfølgelig skulde Storpigen staa øverst, og var Fadet tomt og der skulde hentes mere, var det hendes Tilfald. Lillepigen eller Tøsen,



Personer i gamle Dragter i Bondestuen på Kalundborg Museum, ca. 1921.  
Dansk Folkemindesamling, Bnr 502.

som hun ogsaa mange Steder kaldtes, skulde sørge for at tappe Øl i Kanden.

Hele Væggen ud til Gaarden optoges af Bænke, deraf var undertiden den nærmest Køkkendøren en Sengebænk, hvis Familien havde mange Børn; thi at have Sovested nogen andre Steder end i Dagligstuen kendte man ikke til. Man havde ogsaa en Slags Slagbænke, som, naar de var lukkede sam-

men, lignede en stor Kommode. Undertiden havde man en saadan paa det Sted, hvor jeg før nævnedes, at Skabbordet ellers stod; i saa Fald brugtes Bænken nærmest Køkkendøren til Hønse- og Gaasereder. Ved den ene Side af Bilæggeren stod endnu en lille Bænk, en Trannike, hvis ene Ende-stykke, det, som vendte ud mod Køkkendøren, var højt og udskaaret. Man har sagt, at Navnet Trannike skulde hidrøre fra denne Udskaaring; det skulde forestille et Tranehovede. Mellem Bilæggeren og Sengen stod Husmoderens Lænestol, som havde enten et flettet Halmsæde eller et udstoppet Sæde, betrukket med Vadmel, hvorpaa der med forskelligfarvet Garn var paasyet Blomster eller Fantasi-Figurer. Endelig havde man endnu nogle trebenede Træstole, som kunde anbringes hist og her, og som man om Aftenen, naar Rok og Karter var kommen i Gang, havde staaende ved Kakkelovnen, hvor Lysekællingen saa stod saaledes, at man kunde gruppere sig rundt omkring denne; Mandfolkene sad da med deres Snitarbejder, eller ogsaa fik de et Par Karter fat, som de ogsaa gerne var øvede i at bruge.

Rundt paa Væggene hang Manglefjæl, Vævespjæld og lignende Ting. Disse udskaarne Nyttegenstande havde ogsaa det Formaal at pynte lidt op i Hjemmene. Skilderier havde man kun meget faa af, derfor hængte man disse udskaarne Ting op. Men foruden disse Nyttegenstande lavede man ogsaa Ting, som blot var en Slags Nipsgenstande, som f. Eks. et »Uro«, flettede Firkanter, større og mindre, af Halm og smaa forskelligtfarvede Tøjlapper. Da det var meget lette Fletværker, og dets mange Bestanddele var heftet sammen med fine Traade, var de i bestandig Bevægelse, naar de hængtes op.

Op til Stuen var saa Skorstensrummet, der kun var eet Fag i Bredden; men dette Fag maatte være paa 3 Alen (de andre var kun  $2\frac{1}{2}$ ), for at give Plads til Skorsten og Bagerovn. For at der kunde blive Plads nok til Bagerovnen efter Længden, maatte der laves en lille Udbygning, saa lidt af den gik udenfor Muren. Husene var jo meget smalle, kun 8—9 Alen. Oven over Bagerovnen var intet Loft; det kunde der ikke være, da den stundom skulde efterses og udbedres med Ler, hvis der skulde danne sig Revner, saa der kunde være Fare for, at Ilden kunde bane sig Vej derigennem. Det

maatte saa efterses, naar der fyredes; thi var der den mindste Sprække, vilde Røgen nok bane sig Vej.

Mennesker, som gik paa Omgang, altsaa nød en Slags kommunal Hjælp, havde deres Nattekvarter oven paa Bager-

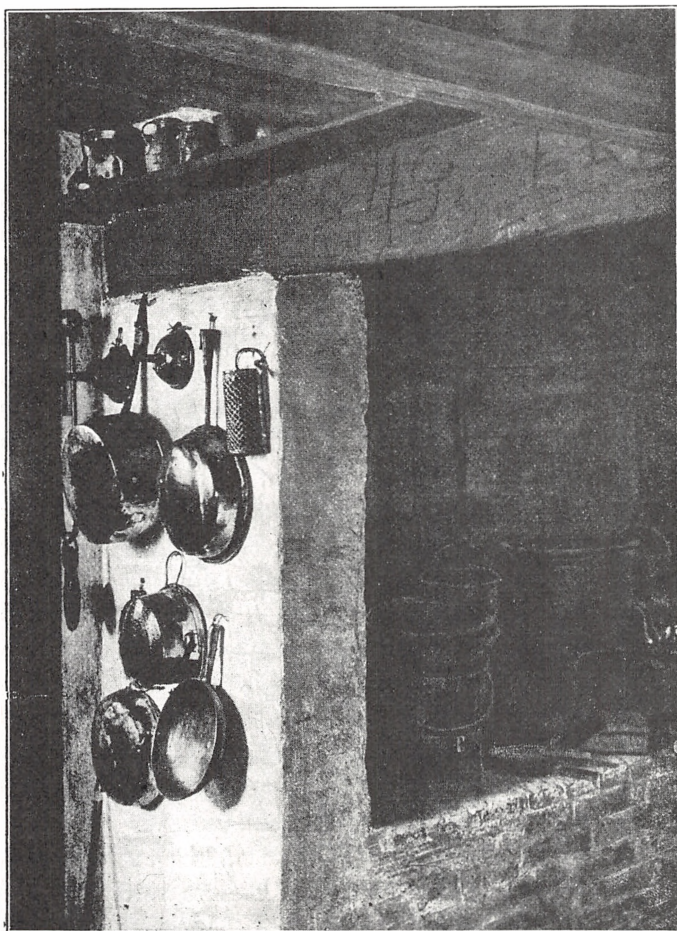

Skorsten med gammelt Køkkenudstyr i Kalundborg Museum, ca. 1921.  
 Dansk Folkemindesamling, Bnr 500.

ovnen i nogle gamle Sengklæder; var der fornylig bagt i Ovn. var dette sikkert ikke den daarligste Plads, da den holdt sig varm længe, grundet paa, at der var en Masse Ler, en saakaldt »Kaabe«, oven paa selve Murværket.

I Skorstensrummet eller Stegerset stod et Skabbord til

Madvarer. Der var ogsaa gerne et muret Stød til at sætte Vandspand, Middagsgryde og lignende paa.

Fra Stegerset var der saa Dør ud til Bryggerset, et stort Rum, hvor Bryggerkedel, Maltkværn, Sibøtter, Kærne, Karstol, Kar og Ballier og meget andet havde deres Plads.

Her var Stenbro af Hensyn til Vandspildet, naar der vaskedes eller bryggedes eller man toede Kar (Vaskning af Sibøtter og andre Mælkelede). Gulvene i Stuer og Kamre var ellers mest af Ler; i Skovegne havde de undertiden i Dagligstuen et saakaldt Klodsegulv; det var Trækloeser af nogle faa Tommers Længde, der var rammet ned efter Enden, de var jo langt mere holdbare end Lergulvene.

Op til Bryggerset stødte et Par Kamre, det ene brugtes til Pige-kammer, det andet til Mælke- og Spisekammer, hvor Mælken, Sulekar, Øltræet og meget andet var anbragt. Men saa snart det blev haard Frost, kunde Mælken jo ikke staa her, da de skrøbelige Lervægge ikke kunde holde Frosten ude. Ja, tog Vinteren rigtig fat, var der ikke et Sted, man kunde have noget, som kunde tage Skade af Frost, uden lige netop i selve Dagligstuen og knap nok der. I Køkken og Bryggers blev ikke varmt uden lige netop, naar der bryggedes eller bagtes.

Hvad der ellers fyredes til dagligt, trak jo op gennem Skorstenen; man var derfor nødsaget til at sætte Mælken ind i Dagligstuen paa Hylde langs Loftsbjælken, som man havde til dette Brug. Tit maatte man have Kartofler og Gulerødder inde under Sengene, thi der var ikke det Sted i Udhusene, det kunde være uden at fryse. I Kostalden, der jo skulde kaldes det luneste Sted, var Gødningen tit saa frossen, saa den skramlede som Smaasten, naar Stalden om Morgenen rensedes.

Foruden Dagligstuen, der altsaa tillige tjente til Sovekammer, var der i de gamle Gaarde i mine Forældres Ungdom en stor firefags Øverstestue, hvor der stod nogle Kister, Dragkister o. lign., som man havde til Opbevaring af det meget »Uldent og Linned«, som aarlig forarbejdedes.

Denne Stue benyttedes ellers kun ved Dans og Gilder, men var kun sjældent forsynet med Fjællegulv. For at ikke Tyve skulde bryde ind, var Vinduerne i denne Stue gerne forsynede med Jernstænger. — En lille Tildragelse, et »Indbrud«, fra den Tid er der fortalt om. En Nat vaagnede Beboerne i en Bonde-

gaard ved et Rabalder oppe fra Øverstestuen, og i den Tanke, at det var Tyve, griber Manden en stor Økse, han havde siddende ved sin Seng, og styrter derop. Jo, meget rigtigt, han skimter i Mørket, at der er brudt Hul paa en Væg, og hvad mere er, han synes at se en sidde paa Hug i Hullet; uden at betænke sig hugger han til med Øksen og rammer ogsaa godt nok, men opdagede med det samme, at den formodede Tyv var et lille Bord, som netop stod ud for Hullet. »Indbruddet« havde Regnen besørget, og det er naturligvis Bulderet, da Væggen ramlede ind, de har hørt.

Gaarden var sammenbygget i Firkant og afgav Plads til Møddingen. En Port førte ud til Gaden, en anden til Tovten; i disse Porte havde Vognene deres Plads. Paa Tovten havde man Plads til det meget Brændsel, man skulde have bjerget til Bagerovn og andre Fyrsteder. I Haven var gerne Brønden.

Hvert Foraar havde man et stort Arbejde med at udbedre disse Bygninger; eet Sted havde et Kreatur skubbet en Væg ud, som maatte tættes med Halm, til Vejret tillod at faa udbedret Skaden, et andet Sted havde Regnen, trods Læ af Pile, Jordvolde og Bukketorn, skyllet Kalk og Ler af helt ind til Støjlerne. Inde i Stuen kunde Lergulvet have ladet sig feje op med Riskosten, saa der var blevet dybe Huller. Alt dette maatte jo udbedres, og der skulde spækkes og kalkes indvendig i Stuer, Køkken og Kamre og udvendig alle Vegne, hvor ikke Væggene var beklædte, saa alt kunde staa pyntet og pudset til Pinse.

Saa drog Ungdommen til Skovs Aftenen forud for at hente Majgrene, som blev stukket op under det umalede Loft og kort sagt alle Vegne, hvor de kunde anbringes; det friske Bøgeløv til de nykalkede Vægge gav Stuen et festligt Præg, og naar saa Buske og Træer grønnedes om Hjemmene, var der alligevel pænt og kønt.

Kristiane Hansdatter var født i en Gaard i Frankerup i Aaret 1792. Om et Uheld, som engang indtraf i hendes Hjem, fortalte hun ret ofte, da det havde sat dem i en slem Forlegenhed. Det var en Gang midt om Vinteren, at deres Skorsten faldt. Nu om Stunder kan man jo ikke ret forstaa, at det kunde være saa slemt, da en saadan som Regel snart kunde opføres igen; men det var anderledes den Gang. Disse

store, gammeldags Skorstene havde en Vidde forneden af 3 Alen i Kvadrat. Fra Skorstenen var der foruden Fyrstedet Indlæg til Bagerovn, Kakkellovn og Bryggerkedel. — Rist, Døre eller Rør til Træk havde man ingen af Stederne, saa Ilden blussede højt op i Skorstenene, naar der fyredes, og da de kun var opført af Lersten, var de kun skrøbelige og kunde ved denne stærke Opblussen helt skørne og saaledes let falde. Var det om det Sommeren, saa kunde det sagtens ordnes. Men som sagt, den faldt om Vinteren; fyre kunde de altsaa ikke, og hverken faa Varme eller varm Mad. Sten til at mure den op med havde de ikke og kunde heller ikke faa. Mursten har ikke været en Vare, der har været til at købe ude paa Landet; det var almindeligt, at der var Teglværk til større Herregaarde, men kun til Gaardenes eget Brug; hvor der ikke var det, havde Bygningerne paa Herregaardene ogsaa klinede Vægge. Brændte Sten har følgerig været en Vare, som var saa godt som ukendt i en Bondegaard, saa den Slags var det altsaa ikke til at tænke paa. Lersten anvendtes heller kun til Skorstene og Bagerovne, saa dem var der ingen, der havde paa Oplag. Og forarbejde den Slags kunde kun lade sig gøre om Sommeren i stærk Solvarme, saa man forstaa, at her var gode Raad dyre.

Da fandt Kristiane paa en Udvej. Hun forarbejdede Stenene, og over en Brydegrav, som havde været anvendt til Hørren, lagdes nu saa tæt med Stænger, at Stenene kunde anbringes derpaa og tørres ved Fyret, man havde tændt i Graven.

At det har været et brydsomt og slemt Stykke Arbejde at udføre ved Vintertide, kan man nok forstaa.

Da Talen netop er faldet paa Mursten, kunde det maaske ogsaa interessere at høre, hvorledes man langt tilbage brændte disse. I en af Skovene i Omegnen af Kongens Møller, kaldet Stenhusvænget, skal der, efter hvad der har levet i Folkemunde, være fundet en hel Ovn fuld af brændte Sten. Ovnen var dannet ind i en Banke, og det hele var tilgroet og fandtes ved et Tilfælde. Hvor længe de har siddet der er ikke godt at vide.

Hist og her kunde man træffe Hytter, der var opført paa den allertarveligste og billigste Maade. For en 70 Aar siden fandtes i Kanten af en Mose, der hørte til Aagaard, i Nærheden af Ornum et Hus paa en ganske lille Højde, som til

Tider kunde være næsten helt omgivet af Vand. Huset var stampet op af Ler, og der var altsaa intet Tømmer eller Træværk i Underdelen. Væggene var godt en Alen tykke. Der var kun eet lille Vindue i Husets eneste Stue, og da Væggene var saa tykke, brugtes Vindueskarmen som Bord. Den ene Væg optoges af et Par Omhængssenge. Ved en anden stod et lille Bord, en Dragkiste og et Par Stole. Ved begge Sider af Bilæggeren var et Stød af Ler, som kunde bruges til Sæder. Foruden Stuen var der kun et Køkkenrum, et lille Hummer til Tørvehus samt et lille Lukaf til Hønsene.

I samme Egn laa der en anden Hytte, ogsaa ved en Mosestrækning; det har vel sagtens været Byggepladser, som ikke har kostet noget. I denne Hytte bestod Væggene kun af en tyk Jordvold. Der var ikke Vinduer; men der var lavet nogle Huller, som der var sat nogle Stykker Glas i. Tværs over et Hjørne var der stukket nogle Brædder ind i Væggen; de dannede Bord. Kakkelovnen var lavet af Tegl. Der var intet ordentligt Sengested; men nogle store Sten var lagt i en Række, og inden for disse var der fyldt op med tør Tang, og der oven paa havde de fattige Pjalter, der gjorde det ud for Sengklæder, Plads. Ogsaa der var der lavet nogle Stød af Ler til Sæde. — Skorstenen bestod af store Græstørv, skaaret op af Mosejorden og stablet oven paa hinanden. Efterhaanden som Tørvene blev længer jo mere tørre, blev de brændbare, og en skønne Dag brændte Skorstenen. Men Hytten bestod jo af Jord, saa den kunde ikke brænde. — I dette Hjem blev der oplækket en stor Børneflokk.

I Hallebyore laa der i min Barndom et Hus, hvis Vægge saa ud som et almindeligt Stengærde. Væggene var tykke, og Stenene var stablet oven paa hinanden, som de var dannet af Naturen. — I et mindre Gaardsted i samme Egn boede et Par meget gamle Folk. Da de døde, fandt man, at der i Stedet for Brædder var lagt nogle store Sten som Bund i Sengen; der oven paa var der lagt Halm. Paa dette Sengested har disse to gamle Mennesker sikkert haft deres Soveplads i alle de Aar, de har boet der, uden at der har været ryddet til Bunds en eneste Gang.



## DEN DAGLIGE KOST HOS BØNDERNE.

Om Sommeren bestod den væsentligste Kost af Mælke-  
mad. Thi Mælk havde man rigeligt af om Sommeren. Fod-  
ringen af Køerne om Vinteren var meget slap. Foderet bestod  
kun af Hø og Halm, og tit var det knap nok med det. Hvis  
det om Foraaret trak længe ud med Frost og Sne, saa der  
blev sent Græs, maatte man undertiden gribe til at brække  
Taget af et Stykke Udhus for at faa lidt at mætte Kreaturerne  
paa. Tit var de om Foraaret i den Forfatning, at de maatte  
tages ved Halen, naar de om Morgenen skulde rejse sig. Med  
den Fodring kunde det ikke nytte at have Kælvkøer om  
Efteraaret eller Vinteren. Det maatte paases, at de kom til  
at kælte, naar Græstiden naaedes.

Altsaa var Smør, Ost, Syltemælk og Mælke-  
mad det almindeligste om Sommeren. Mælkegrød og Spegesild til Rug-  
brød var Davremaaltidet. Af Sild blev der købt en hel  
Tønde ad Gangen; det kunde omtrent slaa til for et Aar.  
Silden blev sat ind paa Bordet paa en Sildeskale, og dertil  
spistes bart Brød. — Om Sommeren, naar Pigerne om Mor-  
genen skulde ud at malke, fik de en Gøgebid, d. v. s. et  
lille Stykke Ost og Brød, før de gik, for at de ikke skulde  
være fastende, naar de hørte Gøgen kukke; thi det var et  
slemmt Varsel. — Ret almindeligt var det saa til Halgaamiddag  
(halvgaaende Middag) at faa Syltemælk, naar der arbejdedes  
i Hjemmet. Denne bestod hen paa Sommeren og til sent paa  
Efteraaret af Faaremælk. Der holdtes mange Faar den Gang,  
det var jo en absolut Nødvendighed for Uldens Skyld.  
Desuden er Faarene nøjsomme Dyr, der, saalænge Jorden  
var bar, maatte søge deres Føde paa Marken, saa dem kunde  
Foderet lettest skaffes til. Og om Sommeren, naar Lammene  
blev solgte, indbragte de jo ogsaa Bonden en god Indtægt.  
Naar Lammene var solgte, var det, Malkningen af Faarene  
tog sin Begyndelse. Det var kun et lille Kvantum, hvert Faar  
malkede; men i køgt Tilstand er Faaremælk overordentlig fed  
og velmagende, og jo længer man naaede hen paa Efter-  
aaret, desto federe blev den. Et gammelt Ord siger ogsaa:  
»Naar Tidseltoppen ryger, saa er Faaremælken god«. Dette  
er jo almindeligt, naar Vaarsæden høstes; men Faaremælken

bliver som sagt længer jo bedre. At nyde den i kogt Tilstand til et Stykke Smørrebrød, naar den saadan rigtig er fed og jævn, er ligefrem delikat; men det vilde man sikkert have kaldt Ødselhed i de Dage. Nej, da brugte man at si den op Gang paa Gang i en Fjerding eller en anden stor Trædel, hvor den blev sur og jævn, og saa smurtes den, iblandet med lidt Salt, i et tykt Lag paa Brødet. Før Faaremælken naaedes om Sommeren, kunde man ogsaa tilberede Syltemælk af Komælk, som var blevet godt tyk; den hældtes op i en Lærredspose, saa Vallen løb fra; naar dette var sket, efter at den havde hængt en Dags Tid, saa kun Ostestoffet var tilbage, rørte man dette op med lidt Sødmælk, Salt samt lidt Allehaande, og spiste ligeledes det ved at smøre det paa Brødet, og kaldte ogsaa det god Kost.

Til Middag fik man saa almindelig Mælkemad om Sommeren, da det gerne skortede paa Sulevarerne; der var ikke mange forskellige Slags at vælge imellem, thi mange af de Mel- og Grynsorter som Ris, Sago eller Kartoffelmel, der nu daglig anvendes, brugtes ikke, eller for Risenes Vedkommende kun ved højtidelige Lejligheder. Ærtegrød var en almindelig Ret. En stor Portion Ærter blev kogt paa et Stykke Flæsk. Naar de var godt kogte, blev de stødt ud til en stiv Grød og spistes med Smør i og Mælk til.

Midaftensmaden rettede sig efter, om man arbejdede i Hjemmet eller saa nær dette, at man kunde gaa hjem og spise; for saa kunde det godt ske, at Syltemælksfjerdingen maatte holde for igen; man yndede ligefrem denne Ret.

Saa igen til Nadver vankede der Mælkegrød, Vandgrød, kogt af Byggryn, eller Melgrød, kogt af en grov Melsort, som man fik, naar der formaledees Gryn, og som nu om Stunder vel nærmest vilde blive betragtet som et Svinefoder.

I Høsten skulde Føden være lidt ud over det sædvanlige, da blev der købt Oksekød til Suppe; da kunde vi faa Risengrød og Risenvælling, Sødsuppe, Kartoffler og Klipfisk, »Sødmælk og Hvedebrød« samt Æggekage til Eftermad.

Om Vinteren, naar der ved Mortendagstider var slagtet ind, foruden en Fedegrís eller to, baade et Par Faar og nogle Gæs, saa var det jo Fedtekrukkerne og Sulekaret, man stadigt maatte ty til, da det saa gerne var smaat med Mælk og Smør.

Til Halvgaamiddag fik vi et Par Rundtenommer Fedtebrød uden Paalæg; til dem, der arbejdede i Marken, vankede der Paalæg. Ligeledes til Midaften.

Naar efter endt Høst Køerne blev sluppet i Ævre (altsaa løsgaaende), satte de en Del Smør hen, dette kaldtes Ævresmør; men det brugtes kun ved højtidelige Lejligheder, og naar der skulde bæres til Gilde, hvortil ligeledes en Del Kødvarer, baade Rullepølser og Faarelaar anvendtes. Der var altid store Gilder, og der skulde bæres baade til Barnedaab, Bryllup og Begravelse. Gæssene var indkøbt som Unggæs og sat ind at fedes til de skulde slagtes. Brystene af dem blev røgede og sattes paa Bordet med Røræg til, naar der kom Fremmede. Der blev ogsaa købt en hel Del Aal og saltet ned; den var ligeledes mest beregnet til Anvendelse ved Besøg. Havde man ingen af disse Dele, opvartede man med stegt røget Flæsk med Spejlæg til. — Men der var ogsaa mange andre Steder, Fødevarerne, særlig Sulevarerne, havde Ærinde, f. Eks. som Betalingsmiddel i Stedet for Penge.

Skulde Husmoderen til Væveren og lade rende, skulde der leveres Vævemaade, som gerne bestod af Mel til Slætten (en kogt Meljævning, som med et Par Slættebørster blev smurt paa Rendegarnet for at gøre dette glattere og stærkere til at gaa i Redskaberne), Brød, Flæsk, Ost eller lignende. Skulde man til Smedjen, var det Bonden, der skulde levere Maden, baade til Smeden og hans Hjælper. Smeden havde gerne Jordlod ogsaa, sine Steder endogsaa en hel Gaards Jord, den maatte de andre Bønder saa hjælpes ad at drive for ham.

Hvis Kærningen af Smørret ikke vilde lykkes, havde man en hel Del Husraad; man brugte at komme et Par Korn Salt i Fløden; om nogen fik Mælk, brugte man ligeledes at komme lidt Salt i denne, og hvis en fremmed under Kærningen kom ind i Stuen, skulde denne ryste Smørret af sig. Hvis intet af dette hjalp, tilkaldtes en klog Mand eller Kone, og da skulde Betalingen for deres Villighed ogsaa erlægges i Fødevarer. Saa man forstaar nok, at Kød og Flæsk havde mange Steds Ærinde.

Om Vinteren fik vi jævnlig Suppe, kogt paa Flæskekød, samt Kaal og Ærter, enkelte Gange Bollemælk, Kartoffelgrød og kogte Kartoffler med Meldyppe og stegt Flæsk. Sulet var det

derimod som Regel smaat med om Sommeren, og det kneb med at faa en Smule Flæsk at stege til Eftermad en Gang imellem; mange Gange nøjedes de med et Par Stykker Smørrebrød ovenpaa Middagen. Det var en hel Herlighed, naar man kunde faa en lille Stump Flæsk til en Æggekage.

Saadan var det i Gaarden, hvor min Moder blev opdraget, og jeg har hørt et Par Gaardmandskoner fortælle, hvorledes de, naar Trangen var altfor stor, saa de slet ingen Udvej vidste, har maattet løbe hjem til deres Forældre for at faa lidt at give Folkene til Middag. Den ene af disse Koners Fader var Skovfoged, den andens Smed, og som saadanne tit bedre stillede end Bønderne.

Naar om Sommeren Hovbudet kom, og Husmoderen skulde lave Madtenen eller Madkurven til, blev der sat noget Smør i en lille Trædel, man havde til det Brug; i Tenen kom fremdeles et Stykke Ost og Brød og saa, om der var levnet noget, et Stykke af et Faarelaar eller andet Stykke Kød. En Bimpel med Øl medbragte man ogsaa, man havde gerne en god Drik Øl; man lavede jo selv Maltet og høstede ogsaa tit selv Humlen, der voksede vildt ved Gærder og Træer i Haverne. Et gammelt Ord siger: »Hvor man lægger en Tønde Malt, der behøver man ikke at lægge en Tønde Rug«. Meningen er, at hvor man havde en god Drik Øl, vilde dette spare paa Føden. Rigtig nok har man ogsaa hørt Udtalelser som: »Øllet, den eller den havde, var saa tyndt, at det kunde trænge til at hænges op paa en Væg, saa Vandet kunde løbe fra«. Om Vinteren, naar det var knapt med Mælk, brugte man Øl (uden Sukker) til Nadver og Davre til at varme Grøden i. —

Der var et Rim, der lød saaledes:

Om Julen, om Julen komfalladera!  
Sankt Olsdag, Sankt Olsdag, Gud naaede os da!

St. Olsdag er jo 29. Juli, og naar Rugen til Brød, Mel og Gryn, Malt og Sulevarer, alt var ved at slippe op, og der maaske næppe var noget at faa, selv om man havde Penge, og naar Bonden og hans Folk skulde til Hove og næsten ikke vidste, hvad de skulde faa at spise, var det intet Under, at Bonden kunde udbryde: St. Olsdag, St. Olsdag Gud naaede os da! — Man maatte tit male Byg iblandt

Rugen for at faa den til at strække lidt længere; ja endogsaa Kartoffler kunde anvendes til at drøje Rugen med.

Arbejdedes der i Hjemmet, var det straks en Lettelse, naar de nye Kartoffler naaedes, saa maatte der stadig søges til disse. De gamle sagde ogsaa med en vis Glæde, naar disse første Gang sattes paa Bordet, at nu var man overfødte, altsaa havde begyndt at spise af den nye Høst.

Naaede man saa at faa bjærget lidt Rug, maatte Husmanden straks i Gang med at faa tærsket til en Møllenslump. Og

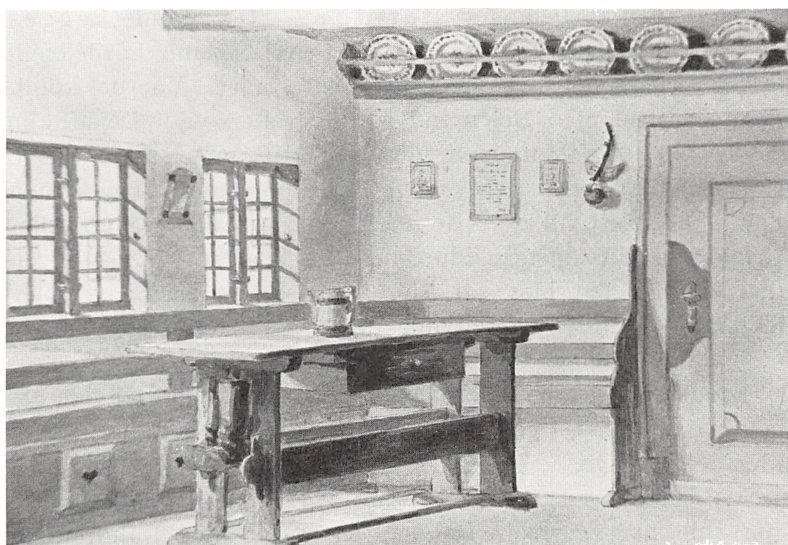

Maler Peter Johansen, Buerup : Stue. Kalundborg Museum.

havde man saa faaet malet den, og man fik bagt Brød af den nye Rug, var det som en hel Højtid, naar man spiste første Gang af det.

Naar Brødet var sluppet op, inden man bagte, lavede man af Dejgen smaa, runde Kager, Skoldekager, som kunde bages paa Aanen (Arnen) foran i Bagerovnen, mens man fyrede i den; man fejede en Plet ren til disse Kager at staa paa, mens de bagtes, hvilket skete hurtigt, da de kun var tynde; de blev meget haarde, men smagte godt.

At fyre i Bagerovnen, saa den havde tilpas Varme, var gerne Husbondens Arbejde; det afgang lige saa meget deraf,

som af, at Dejgen var godt bearbejdet og hævet, om Brødet skulde blive godt. Kællingen skulde drives ud, d. v. s. den mørke Ovn skulde gøres helt lys og klar, enhver sort Skygge skulde fyres ud af den.

Bagningen foregik gerne tidligt paa Morgenstunden. Der er et gammelt Ord, der siger, at man skulde have Brødet i Bagerovnen, naar Syvstjernen er i Middagsstedet. Bagningen lige saa vel som Brygningen af Øllet skulde være endt tidligt. Dagens Arbejde maatte ikke forstyrres deraf.

Den Pige, der ikke kunde ælte en Dej eller gøre en Ild, kunde ikke tjene for Storpige. — Der skulde lægges Dej Aftenen før der skulde bages; den Dej kom Surdejen i, og saa skulde det staa om Natten og syrne. Var det koldt, maatte Truget med Dejen ind i Stuen, ellers vilde Dejen ikke raske sig. Om Morgenen blev der æltet noget mere Mel i, og Dejen blev æltet igennem et Par Gange, mens Bagerovnen blev ophedet, hvilket skete med Tjørne, Smaabrænde eller Ærtehalv. Til sidst meldte Manden: »Ja, nu er Kællingen ude«, og Bægten blev sat ind. Naar Brødet var bagt, blev der lagt Rug ind i Bagerovnen for at tørres, saa lod den sig male finere. Det skulde saa være til næste Bagning.

Brødet kunde med den Behandling, det da fik, holde sig lige saa frisk 3-4 Uger som med Bagernes Behandling i Nutiden i 2-3 Dage.

Maltet til Brygningen malede vi selv paa en Kværn, som stod i Bryggerset. Det var en meget simpel Indretning med et Par smaa Møllestene, der var maaske en Alen i Tværmaal. Den nederste Sten laa fast i en Art Kasse, hvor der var saa megen Plads, at Maltet kunde ligge rundt om Stenen, naar det var malet; naar vi var færdige, fejede vi det fra Kassen ud ad en Tud. Naar vi malede, blev den øverste Sten, Løberen, sat i Bevægelse ved Hjælp af en Stang, som med den ene Ende var fastgjort i Loftet, og med den anden Ende, der var forsynet med en Pig, var stukket ned i et Hul i Stenen. Vi var to og havde fat i Stangen, hver med een Haand, og saa kørte vi rundt. Den ene skulde samtidig med at trække med den ene Haand tage Malt med den anden og lægge i Hullet midt i den øverste Sten, Haandfuld efter Haandfuld. Maltet skulde males grovt, bare lige knækkes, ellers vilde Øllet

ikke blive klart. — Det var ikke just for Besparelse, man selv maledede Malt, men for at det ikke skulde blive blandet med anden Sød paa Møllen. Der brugtes almindeligt 2 Skp. Malt til hver Brygning.

Til Brygningen havde man et meget stort Kar, som skulde kunne rumme alt det Øl, man bryggede ad een Gang. — Et andet mindre Kar blev stillet paa en Karstol med tre Ben, der var saa høj, at en Balje kunde gaa ind under. I Karret paa Karstolen var der et Hul i Bunden. Der blev taget saa stor en Lok Langhalm, som man kunde spænde om med en Haand; den blev snoet en lille Smule og bøjet sammen paa Midten til en Løkke, og der blev bundet et Baand om, saa Halmlokken kunde holde sig i denne Stilling. Saadanne tre Halmvisker blev der lavet, og gennem dem blev Tapstangen stukket ned i Taphullet, og Halmen blev bredt ud til alle Sider i Karret, saa den kunde danne ligesom en Si; der blev paa Halmen lagt et Par temmelig store Sten for at holde den fast. Nu kom man Maltet i, og derpaa blev det mæsket: fra den store Bryggerkedel blev der hældt lige saa meget Louv, kogende Vand, paa Maltet, som der kunde være i Karret. Der blev rørt godt omkring med en Stikke, saa blev det dækket til og stod en halv Times Tid. Derpaa blev Tapstangen drejet lidt fra, saa Urten kunde løbe ned i Baljen; det maatte dog kun løbe langsomt; ellers blev Øllet ikke rigtig klart. Fra Baljen blev Urten hældt i det store Ølkar. Der blev stadig slaaet Louv, kogende Vand, paa Maltet, og hver Gang skulde det staa og trække i nogen Tid. Naar Maltet havde afgivet sin Kraft, kaldtes det Rost. Øllet i det store Ølkar blev afsvalet, saa det var tjenligt til, at der sattes Gær paa (hvad man var i Stand til at føle med Haanden); det blev derpaa dækket godt til og stod saa Natten over. Om Morgenen skummede man Gæren af, og Øllet blev da tilsat Humleurt, der kogtes i en særskilt Del, og hvori der tit kom nogle Bukkeblade (en Vandplante). Og nu var det færdigt til at komme paa Træer.

Der skulde udvises stor Forsigtighed med Øltræerne, at de ikke skulde blive mugne eller sure. Saa snart et Øltræ var tømt, maatte man derfor skylle Gæren, som der jo altid vilde blive lidt af paa Bunden, omhyggeligt af med koldt Vand.

Derefter skylledes Træet med hedt Vand, og saa blev det lagt et Sted, hvor det kunde blive tørt og ligge til Brygningen fandt Sted. Naar det saa skulde bruges igen, blev det ligesom Ølkar og alt, hvad der skulde bruges ved Brygningen, skoldet i flere Hold kogende Vand. Øltræerne var Ankere og Fjerdinger, og nu blev det færdigbryggede Øl tyllt paa dem, og et Spundsel blev omhyggelig klinet paa, saa Øltræet kunde være helt lufttæt, saa længe der ikke tappedes af det.

At lave godt Øl og særlig at faa det til at gære godt var ikke et Arbejde, der var lige let for alle; det ahang for en væsentlig Del af, hvad Vand man havde. — Man maatte være varsom med Opbevaringen af Gæren fra den ene Brygning til den anden. Naar Gæren var skummet af, blev den lagt op, d. v. s. hældt op paa et rent Klæde, som blev lagt oven paa tør Aske. Naar Gæren havde ligget der en Dags Tid, var den saa tør, at den kunde rulles op i runde Kugler, og de blev saa lagt paa et tørt Sted. Var det varmt Vejr, kunde den ikke holde sig saa meget længe paa den Maade; saa maatte man komme Gæren i en Genstand, hvor der kunde staa Vand over den. Vandet maatte fornyes hver Dag.

Man kunde ogsaa benytte en Gærkrans; den var sammensat af en Mængde smaa, ganske tynde Træskiver, og den var maaske en halv Alen i Omkreds. Den flød oven paa Øllet, mens det gærede, og Gæren fæstnede sig saa for en stor Del paa den. Efter Gæringen, naar Gæren begyndte at stivne, blev Kransen hængt op til Tørring, og Gæren blev derved meget stærkt tørret og meget holdbar. Til næste Brygning lagdes Kransen med Gæren paa ned i Øllet.

For at lave Ost lavede man selv Osteløbe. Den indvendige Side af en Svinemave blev flaaet af, vasket ud, stukket paa en Pind og hængt til Tørring. Naar det skulde bruges, blev det skaaret i Stykker, og der blev hældt Valle paa. Naar det havde staaet i nogle Dage, hældte man lidt af denne Valle i lunken Mælk, der skulde bruges til Ost. Naar Mælken havde staaet lidt, skiltes den ad, og Osten kunde tages fra og lægges i Pres i et Ostekar. — Ogsaa Kalveløbe forstod man at lave til samme Brug.



## KOSTEN I HUSMANDSHJEM.

Var Kosten simpel og ensformig i Bondehjem, var den naturligvis knappere og tarveligere i Husmandssteder. I mit Hjem f. Eks. maatte vi ogsaa udelukkende leve af, hvad vi selv kunde avle og slagte. Det eneste, jeg kan huske, vi købte, var lidt Sild, naar der kom en Fiskemand, eller det kunde træffe, vi købte lidt Ferskvandsfisk, som var fanget i Aaen i Moserne; — og der fangede min Fader ogsaa undertiden Krebs, som han tog med Hænder i Hullerne, som de har ind i Aabrinken; det var jo en hel Lækkerbidsken. Vi havde 1 eller 2 Køer at malke; de kævede helst i Foraarstiden, og naar de altsaa om Foraaret var nybærret, havde vi Mælk og Smør til Sommertiden.

Om Foraaret, naar min Fader fik malet det sidste Par Skæpper Byg til Mel og Gryn, sagde han gjerne til min Moder: »Ja, nu faar du saa ikke mere, før vi faar Has paa de 12—13 Uger, der er til Høst«. Men hun vidste godt at faa det til at slaa til, og endda fik vi altid Middagsmad. Undertiden bestod denne rigtignok kun af Mælk og Grød eller Mælk og Brød, og Eftermad var der aldrig noget, der hed. Undertiden fik vi ogsaa et Fad Tykmælk med Fløde og Sukker paa, og saa spiste vi Smørrebrød til; det syntes vi var en Herreret; men vi havde jo ogsaa noget udmærket godt Rugbrød dengang. — Til Kaffen om Morgenen fik vi Rugbrødssmørrebrød; Hvedebrød saas sjældn i mit Hjem. Naar vi var til Eksamen i Skolen, kom der en Hvedebrødskone med Basser; og jeg havde da gerne en Firskilling med, og for at faa saa megen Lige af min Skilling som muligt, købte jeg et Franskbrød for den. Naar vi fik Kaffe om Eftermiddagen, fik vi Kandis til. Om Aftenen fik vi Te; det var ellers ikke almindeligt hos Smaafolk; men det var min Fader vant til, naar han arbejdede ude som Tømrer. — I Stedet for Smør brugte vi om Sommeren jævnlgt Syltemælk med Allehaande, Salt og Sukker i. Eller vi kunde bruge Fløde, naar den var blevet meget tyk, at smøre paa Brødet og drysse Salt paa. Mens vi var rigtig mange til Føden, kogte min Moder undertiden Melpap (Meljævning kogt i Mælk) med Persille i, og saa dyppedes Brødet deri. Knapost, lavet af Tykmælk, var dejligt Paalæg; Tyk-

mælken blev opvarmet og hældt i en Lærredspose; naar Valen var løbet fra, blev Osten sat hen i nogle Dage for at blive stærk; jo længer den stod, desto skarpere blev den; naar den saa skulde æltes, kom man Kommen og Salt i, formede den med Hænderne og lagde den til Tørring; dertil havde vi en Ostehæk, som hang oppe under Tagskægget, saa det ikke kunde regne paa Ostene. Vi havde ogsaa et ganske lille Ostekar, som min Moder brugte til at lave Ost af sød skummet Mælk. — Hen ad Sommeren begyndte det jo at blive lidt smaat med Flæsk og Kød fra Slagtningen det foregaaende Efteraar.

Naar om Sommeren de ny Kartoffler var naaede, syntes min Moder altid, at nu var vi helt ovenpaa. Kartoffler spillede en stor Rolle i vor Husholdning. Til Middag fik vi dem paa forskellig Maade, og de udgjorde saa hele Maaltidet. Undertiden blev de kogt hele, og saa fik vi Dyppelse til; denne bestod af Melpap med Persille. Havde vi Flæsk, blev der undertiden stegt et Par Stykker, og saa brugtes Stegefedt til at dyppe dem i. De blev ogsaa somme Tider skrællet, skaaret smaat ud og kogt i Mælk; derpaa kom der Meljævning og hakket Persille i; det var at stuve dem. — Man kogte ogsaa Grød af Kartoffler; man skrællede dem, kogte dem og masede dem ud med en Støder og tilsatte lidt Mel og Mælk; denne Grød spistes med kold Mælk til og Stegefedt eller Smør til at dyppe den i. — Til Frokost varmede man en Pande Kartoffler til Spegesilden. Da Kartofflen spillede saa stor en Rolle for Smaafolk, var det drøjt for dem, naar der om Efteraaret skulde tages Kartoffler op, og det saa viste sig, at undertiden de to Tredjedele var fordærvede, — hvilket var meget mere almindeligt den Gang end nu. Man er vel efterhaanden blevet klar over, hvilke Sorter, der var mindst modtagelige for Sygdommen.

I min tidligste Barndom havde vi Gæs; men Gæssene blev slagtede og solgte. Om Foraaret, naar Gæslingerne var en 14 Dages Tid gamle, blev de sat paa Græs paa Gaarde, hvor man havde meget simple Jorder, der laa hen som Overdrev. Saadanne Steder brugtes til Græsning for Faar og Gæs; man havde da en Dreng eller Pige til at vogte Gæs og Lam; undertiden brugte man smaa Børn paa 7—8 Aar til dette Ar-

bejde. For Græsningen til Gæslingerne, Sommeren igennem, fik Gaardmanden de halve af Gæslingerne. (Paa samme Maade var det med Græsningen af Faar, naar Smaafolk havde et Faar med Lam paa Græs hos en Gaardmand. Gaardmanden fik det ene Lam, hvis der var to, og det halve af Faarets Uld; hvis der kun var eet Lam, blev det solgt og Pengene derfor delte).

Vi fik Gæslingerne hjem, naar der var høstet. De gamle Gæs havde vi faaet hjem længe før, de stod i en Gaasehæk af Tremmer med ganske smaa Hjul under, ude paa et Stykke Grønjord, og kunde i Hækken flyttes fremad, efterhaanden som Græsset blev afgravet. Naar Gæslingerne kom hjem, gik de allesammen, ogsaa de gamle, paa Stubbjorden, indtil de skulde ind at fedes. Man regnede en Skæppe Havre til hver Gaas til Fedningen. Naar Gæssene var slagtede, solgtes de til Hønsekræmmere. — Min Moder var glad, sagde hun, naar Gæssene blev slagtede, og hun kunde faa Lov at beholde Fedt og Fjer, Kraaser og Fjervinger for sin Ulejlighed.

Naar Høsten var naaet, og man fik Sæden godt i Hus, og der kunde blive tærsket til Brød, Mel og Gryn, lattede det allerede noget paa Tankerne; men stadig skortede det paa Suleligtet. Da havde vi et stort Gode i Bierne; thi naar disse var taget op, og der kunde blive et Par store Krukker Honning til Brug i Huset, saa hjalp det, indtil Tiden henimod Jul, da Grisen skulde slagtes. — Slagtingen var en stor Begivenhed. Det brugtes, at Naboer bar Pølse og Sul til hverandre. Det var gerne et Stykke Revelsben, et Stykke Flæsk og en lang Medister. Det var kærkomment, naar man ikke selv havde slagtet, og der saa kom en saadan Sending; men saa skulde der jo gøres Gengæld, naar vi havde slagtet. Det var en stor Fornøjelse for os Børn, hvis Tilfald det var at bære disse Dele omkring, saa vankede der enten en Firskilling, et Par Æbler eller lignende. — Senere hen i Tiden holdtes der Pøsegilder, hvor man blev opvartet med varme Blodpølser først paa Aftenen og Steg eller Grisesylte ud paa Natten. — Det søde var en Kirtel paa Svine-tarmene, som man i ældre Tid hakkede og kom i Blodpølsen for at gøre den sød. Man kogte Milten sammen med Blodpølserne, for at disse ikke skulde koge itu.

Naar vi havde slagtet blev der foruden Medister ogsaa lavet Spegepølser, og Skinkerne blev røgede, for at have noget til Paalæg. Flæskesiderne blev ogsaa røgede; deraf blev der skaaret Stykker, som man spiste raa med Purløg eller Peber. — I mine Forældres Ungdom brugtes det at lave Hvidpølser. Til dem brugte man Mælk i Stedet for Blod; der kom Kryderi, Sukker og Fedtstykker deri, akkurat som i Blodpølser; og Pøsemaden blev stoppet i Tarme. — En Bladfugl var en Slags Pølse, hvor Pøsemaden blev lagt i et Par Hvidkaalsblade, der derefter blev omvundet med Baand.

Var Kosten jævn og tarvelig paa Bøndergaardene, og var den mangen Gang knap i Husmandsstederne, saa var den Kost, der ydedes Arbejdsfolk paa Herregaardene, ligefrem elendig. Rundtenommerne var omkring ved en Tomme tykke og Smørret eller Fedtet grumme tyndt. Naar denne Kost paa de lange Kørsler til Købstaden med Sæd var udsat for en Dags Tørre, kan man nok forstaa, at det var en trang Bid at faa ned, og at det kunde gøres fornødent at skylle efter med en halv Pægl i Kroerne. — Nogle Karle, der tjente paa en af de Herregaarde, som altid stod i daarligt Ry for Kosten, købte paa en Kallundborg-Rejse nogle ganske smaa Søm og afleverede dem ved Hjemkomsten til Husjomfruen; dermed kunde hun slaa Osten fast til Brødet, sagde de, den laa ellers og raslede af i Tenen. — Der var jo smurt saa tyndt paa, at Osten ikke kunde hænge fast.

### TRÆ, TØRV OG LYS.

Naar om Vinteren Stormen havde rusket de store Træer i Skoven nær ved mit Hjem, blev der travlt for Smaafolk med at skove Brænde; thi alle de raadne Grene, som var faldet ned, maatte de tage. Til at bære det hjem i havde de et Skovreb; naar der var samlet en Børring Brænde, blev Rebet lagt dobbelt med de to Ender op imod et Træ eller en stor Sten. I Rebet blev Brændet lagt; naar Børringen skulde bindes paa, lagde man sig med Ryggen mod den, og trak Rebets Løkke over Hovedet ned paa Brystet; saa tog man Rebets Ender og stak hver Ende ind under sin Arm og

fastgjorde den i Løkken; det var at krambinde sig. Nu var undertiden det værste tilbage; det var at faa rejst sig med Børringen; vi Børn maatte gerne være til Stede for at række Moder en Haand, saa hun kunde slippe op. Men det var ogsaa et anseligt Knippe, hun kunde bære paa den Maade. Og saa slæbte vi Børn af med de længste Grene. Man kunde nok faa Varme i Kroppen af dette Arbejde, og saa vidste vi jo ogsaa, at nu kunde vi faa god Varme derhjemme, hvilket ikke altid var Tilfældet med Tørvene, der kunde være vaade; thi disse raadne Grene, der havde siddet oppe i Trætoppene, var godt tørre og kunde let knækkes, saa de var nemme at komme til Rette med. Laa der Sne, kunde man faa Træskoene fulde adskillige Gange; men saa blev de tørret indvendig med en Tørveglød, og der blev lagt en ny Hålmvisk i dem.

Sine Steder maatte Smaafolk gøre en Dags Klapjagt for at faa Lov at sanke Brænde een Dag om Ugen. Andre Steder gav Herskabet Lov til at sanke Brænde, naar man vilde, uden Vederlag.

Det væsentligste Ildebrændsel var dog Tørv. Det kunde hænde, at Smaafolk — som mine Forældre — ikke selv havde Tørvejord; men de lidt større Jordejere i Nabolavet havde alle Engstykker med Tørvejord. Man kunde saa skære til Hælvten. Det vil sige: Ejeren skulde have Halvdelen af Tørvene, fordi man fik Lov at skære i hans Mose. — Eller man gav vist for Favnen af Bænkene, som Tørven kaldtes, naar den var æltet og sat ud. — Eller ogsaa gav man vist for Favnen af Tørvejorden; men det var jo mere at købe Katten i Sækken. Det var jo ikke godt at vide, hvor dybt der var med Tørv, eller hvornaar Vandet kunde træffe at slaa op fra Bunden; thi saa kunde man jo ikke faa mere Tørv.

Vi Børn hentede mange Gange Fyrre- og Grankogler, som var et udmærket Brændsel, naar de var tørre. Fyrrekoglerne var altid nemme at samle. For at komme i Besiddelse af Frøene under Skællene sætter Spætten Koglerne fast i en Kløft, mellem et Par Grene, mens den hugger Frøene ud. Saa snart dette er opnaaet, kaster den Koglerne ned, saa der kan ligge en stor Bunke ved saadan et Træ. En Kogle kunde

sidde saa fast i Kløften, at man næsten ikke kunde tage den med Hænderne. Jeg kendte et Træ, som sikkert havde været benyttet i mange Aar af Spætten; thi Kløften var efterhaanden slidt, saa den næsten var en halv Alen lang.

I mine Forældres Barndom i Tyverne var det almindeligt, at Folk rapsede i Skovene. Selv Folk, som ellers ikke i nogen Maade vilde forgribe sig paa Næstens Ejendom, kunde ikke indse, at der var noget urigtigt i, naar de kunde slippe godt fra det, at tage i Skoven, ikke alene til Brændsel, men ogsaa et og andet Stykke til Gavngøring. De gamle Huse i Skovegnene var tit opført af Skovtømmer; det kunde ofte være Elle, som nok er et af de allerdaarligste Slags Træ til dette Brug. Der er al Sandsynlighed for, at dette Skovtømmer har været bjærget paa ulovlig Maade, og at det er derfor, de har maattet tage, hvad de bedst kunde faa fat paa. Skovfogederne var en Torn i Øjet paa Folk, der boede omkring Skoven. Det hændte, at nogle Gavtyve bandt en Skovfoged fast til et Træ og lod ham staa der, til der kom Hjælp. — Et Sted traf Herremanden en ældre Kvinde i Færd med at sanke Brænde. Dette Sankebrænde forekom imidlertid Herremanden lige godt nok, og han begyndte at advare hende mod at tage det. Men hun overøste ham med en saadan Strøm af uhøvisk Tale, at han skyndsomst vendte hende Ryggen og gik, lod Brænde være Brænde, blot han kom væk fra hende.

Ogsaa Krybskytter har stadig i disse Egne drevet deres Spil. Folk syntes heller ikke, der var noget galt i det. — I min Barndomstid dreves Krybskytteri af adskillige næsten helt professionelt: Saaledes kørte nogle Krybskytter igennem Skovene, hvor der var offentlige Veje. De var flere paa een Vogn, og nogle af dem gjorde saa Afstikkere omkring for at opnuse Dyrene. Fik de saa fat i et saadant, saa ned i Bunden paa Vognen med det og Bøsserne ligesaa, — og saa var de »fredelige« Rejsende, der færdedes ad Vejen. En Skovfoged, der en Gang kom bag paa saadan et Rejseselskab, fik et Skud Hagl i Benene.

Endnu i Fyrrerne var der mange mægtig store Træer i Skovene omkring Kongens Møller. Naar saadan store Træer skulde parteres, hørte det ikke til Sjældenheder, at man, naar de var fæddet, sprængte dem med Krudt. Der kunde være Træer paa 8—10 Favne Brænde.

Bødkertræ og Træskotræ blev flækket ud.

Man tog af de Træer, som var lettest tilgængelige; sine Steder var Jordbunden saa sid, at det var umuligt at gaa, langt mindre køre der. Et saadant Sted kaldtes Dyndet eller Gungerne. Dyndet var paa lave Steder. Gungerne kunde godt være oppe paa Højderne; det var Steder, hvor der var Kildevæld i Bunden. Tilsyneladende kunde saadanne Steder være som den anden Skövbund; men selv i Frostvejr, naar der var haardfrossent andre Steder, var Gungerne lige lumske.

Min Fader og en anden Mand skar Sav (savede Kævler ud til Planker) i Skoven. Der gravedes en lang, dyb Grav, og derover lagdes et Par Tværtræer; her rullede Kævlet ud paa og lagdes paa langs over Graven. Saa skar de med deres Langsav først en Udkørsplanke af; saa mærkede de med en Kridtsnor paa den ene Side af Kævlet, hvor Snittene skulde være; derpaa blev Kridtmærket loddet ned i begge Ender; Kævlet blev vendt om og mærket med Kridtsnoren paa den anden Side. Disse Kridtstreger skulde jo saa nøjagtigt følges med Langsaven af begge de savende. Den ene stod oppe paa Kævlet, og den anden stod nede i Savgraven; sidstnævnte maatte have noget tyndt, gennemsigtigt Tøj for Øjnene for ikke at faa Savemel i dem. Paa denne Maade skar de Planker ud til Gavngøring. — Haandværkerne, der skulde bruge Plankerne, købte altsaa store Træer i Skoven og lod dem skære til Planker derude; derpaa kørtes de hjem. Her skulde de ligge til Tørring 2—3 Aar, før de kunde anvendes, f. Eks. til Hjultømmer, saa disse Haandværkere skulde jo have et stort Oplag.

Husmoderen havde tit et besværligt Arbejde med Madlavningen. Som nu med Belysningen. En osende Tranlampe eller en Tællepraas var, hvad hun maatte tilberede sin Nadver ved. Og Vinden slog ofte ned gennem den aabne Skorsten og kunde blæse Lyset ud, eller Soden gav sig til at løbe ned gennem Skorstenen, hvilket til Tider kunde være saa slemt, at det næsten var umuligt at tilberede Maden. I Frostvejr løb Soden sjælden, men begyndte det saa en Dag at dryppe ned, var man vis paa, at nu blev det Tøvejr. (Ligesaa om Sommeren: hvis man længe havde haft tørt Vejr, og Soden saa

begyndte at flyde, saa vidste man, at der var Regn i Vente. Hvis Røgen slog ned omkring Huset, saa snart den kom op af Skorstenen, eller idet den vilde op igennem, saa vilde det ogsaa snart blive Regn).

Langt tilbage fyredes der oven paa et muret Stød, og Gryden hang i en Krog oven over; at det var besværligt at faa det til at brænde, naar der hverken var Rist eller Trækhuller, og at der skulde meget til at fyre med, naar det saadan blussede ud til alle Sider, er jo en Selvfølge. Saa fandt man paa at slaa nogle Huller i Bunden paa en gammel Gryde og slaa et Stykke ud i den ene Side til Indlæg og mure den ind i Fyrstedet, saaledes at der var Aabning under den til Aske og til Træk. Og saa havde man en saakaldt Trefod til at lægge over til Gryder og Pander at staa paa. Dette var allerede et helt Fremskridt; det var lettere at faa det til at brænde der, og det krævede ikke fuldt saa meget Brændsel, da Ilden her holdtes mere samlet. Før man fandt paa dette, maatte man, naar en Pande skulde bruges, der jo ikke kunde hænge i Grydekrogen, tage lidt Gløder fra det store Baal hen paa Fyrstedet, hvor Panden, der var forsynet med meget lange Ben, saa kunde anbringes.

I Kakkellovnen maatte man gemme Ilden om Natten. Naar man om Sommeren skar Tørv, blev Grønsværen afstukket i meget store, firkantede Tørv, som kaldtes Græstørv; disse anvendte man til at lægge paa Ilden om Aftenen, og saa dækkede man dem med Aske. Var der god Ild i saadan en stor Tørv om Morgen, var det jo ikke saa besværligt; nogle knastørre Pinde havde man gerne, idet man i Røghullet oven over Indlægget til Kakkellovnen stak nogle Pinde ind, naar det var kommen til at brænde godt. Men skulde det hælde, at Tørven var ildet ud, f. Eks. hvis det havde blæst godt, kunde det være besværligt nok at faa Ild; saa maatte man have Trøsketønden og Fyrstaalet frem og skætte med Staalet, til man fik Trøsken til at fænge, for saa igen at faa antændt en Visk Halm, som man svingede frem og tilbage med for at faa Luft i den; nu blev Halmvisken lagt paa Fyrstedet med nogle Pinde over, og saa maatte man have Blæsepiben — en Hyldepind, som Marven var taget ud af — frem og puste, til man var ved at tabe Vejret af Røg og Anstrengelse.



Det var almindeligt, at den ene Nabokone laante Ild hos den anden. Saa en Kone, der var kommen i forannævnte Forlegenhed, at Nabokonens Skorsten havde begyndt at ryge, vidste hun jo, at denne var heldigere stillet, og kom nu med en gammel Træsko for at faa lidt Ild. Min Fader fortalte saa tit, at der næsten daglig kom en Nabokone til hans Moder i dette Ærinde; der var Affald nok i hans Hjem fra Bødkertræet, saa der har det nok ikke været saa besværligt at faa Ild. Naar denne Kone saa havde faaet Ild i Træskoen og skulde skynde sig hjem og faa gjort Ild paa, søgte hans Fader undertiden at komme i Snak med hende om Beboerne i en Egn, hvor de begge havde været kendt som unge; saa glemte hun Ild og det hele og snakkede væk, og naar hun saa kom i Tanker om at skulle skynde sig, var Ilden slukket, saa hun paa ny maatte ty til min Farmoder om en Glød. Naar hun saa atter skulde forbi Jens Bødkers Værksted, blev hun tit igen standset med et: »Kan du saa huske den Gang«; der jo var nok til atter at optage Traaden, og saa gik det akkurat som første Gang.

Lys blev som Regel lavede ved Gang paa Gang at dyppe Vægerne i smeltet Talg og hver Gang hænge dem et Sted, paa en Stige eller lignende, for at de kunde størkne. Hver fornyet Neddypning forsynede dem med et nyt Lag Talg, og tilsidst naaede de saa den forønskede Tykkelse. — Det var af disse vandstøbte Lys, man f. Eks. lavede Helligtrekongers Lyset (vandstøbte kaldte man dem, fordi man maatte have kogende Vand paa Bunden af Delen, man havde Talgen i, for at det kunde blive dybt nok til Lysets Længde). Efter at Vægerne var dyppet et Par Gange, blev der snoet tre sammen paa et lille Stykke til at sætte i Stagen, og ved Neddypning og Ophængning maatte man saa stadig passe paa at skille dette Lys's tre Grene ud fra hverandre. — Man havde ogsaa Forme at støbe Lys i, hvor der kunde støbes 2, 3 eller 4 Lys ad Gangen; men førstnævnte Maade var den almindeligste. »Praase« var Væger, som var temmelig tykke og kun dyppet et Par Gange; de anvendtes i Skorsten, Bryggers og Kamre og klæbedes gerne fast paa en Væg, mens de brugtes. Mest var det ved højtidelige Lejligheder, at Lysene anvendtes; til daglig var det jo Olie- eller Tranlampen.

## HØR OG ULD.



Ellehuset ved skoven Ellehusvænget, 1977. Foto Sv. Åge Hansen.

Hør dyrkedes i ethvert nok saa lille Hjem, hvor man havde en Plet Jord, og havde man ikke det, fik man for et eller andet udført Stykke Arbejde Lov til at saa lidt Hør hos en Bonde. Ja, selv Tjenestepigerne fik i deres Løn indbefattet et Fjerdinkar Hørsaad.

Om Sommeren, naar Hørren var rusket, blev den bundet i smaabitte Neg og sat i Stuver for at modnes og tørres, saa Frøet, naar det var tærsket af, kunde være spiredygtigt til næste Aars Udsæd. Naar Hørren var tærsket, skulde den have Vand. Det kunde ske ved, at den bredtes ud i tynde Lag paa Jorden, udsat for Sol og Regn i nogen Tid; men i Tilfælde af tørt Vejr kunde det blive for langsom en Proces. Man kunde da binde den i Knipper med Reb i og sænke den ned i en Vandgrav og lægge Vægt paa, for at den ikke skulde flyde oven paa Vandet. Paa faa Dage var den tjenlig til at tage op, og efter at være tørret en Del i Luften, skulde den brydes, det vil sige: Skæven skulde knækkes efter at have været udsat for meget stærk Tørre. Dette skete de fleste Steder ved, at man gravede en lang, smal Grav i Jorden, ikke bredere

end Hørrens Længde og omtr. 3 Alen dyb, — derover lagdes saa Hørren paa Stænger; men der maatte en kyndig Haand til for stadig at vende og dreje den, saa alt blev knastørt, og tillige maatte han paase, at Ilden ikke fik fat i den, hvis et Par Taver kom til at hænge ned i Graven, da den var meget letfængelig. Hos Smaafolk tørrede man undertiden lidt ad Gangen i Bagerovnen efter endt Bagning og havde til at bryde den med nogle ganske smaa Bryder, som kunde tages ind i Stuen, saa der kunde brydes en Aftenstund. Skulde der derimod brydes ved Brydegrav, havde man nogle store Klods-bryder, som var meget strengere at arbejde med, men tillige langt hurtigere. Et Sted, har jeg hørt, havde man et fælles Brydehus for hele Byen, som man skiftedes til at benytte.

Naar der var brydt, skulde Hørren skætt es, det vil sige: man holdt en Lok op over et Skættetøj, et halvanden Alen højt Bræt med et Fodstykke, hvorpaa den skættende kunde træde (andre Steder kaldtes det Skagfod, og skætte kaldtes skage), og med en Skættel, et tyndt og smalt skarpkantet Bræt af en  $\frac{3}{4}$  Alens Længde med Haandtag, arbejdedes Lokken grundigt igennem, saa Skæverne faldt af. Først fik Hørren en foreløbig Omgang med Skættelen; dette kaldtes at skiden-skætte, og det Affald, der fremkom ved denne Behandling, var ganske ubrugelige Skaller; men saa fik den paany en Omgang; det Affald, der nu blev, kaldtes Skættefald eller Skagblaar; af dette kunde der nok spindes en grov Traad, som anvendtes til at væve Sække og lignende af. Sluttelig blev Hørren heglet paa en Indretning, besat med spidse Pigge, en Hegle, som Hørlokken blev trakt igennem, hvorved de korteste Taver traktes af, og kun den fine, rene Hørtav blev tilbage. Det Affald, der herved fremkom, kaldtes Blaar; det var det, som blev tilbage i Heglen, og det Lærred, som lavedes deraf, benyttedes gerne til Lagen samt til Benklæder til Mandfolkene til Sommerbrug; dette sidste blev som Regel sværtet, det vil sige farvet i Hjemmet i en sort Farve, f. Eks. Brunspaan, Persiko og maaske endnu flere Slags; men Farven var gerne meget uægte.

Af den fineste Hør toges først noget fra til Sytraad, hvoraf noget farvedes til at sy kulørt Tøj med, andet blegedes til at sy Linned med. Denne Hør maatte jo spindes meget fin, da

Traaden selvfølgelig skulde tvendes. Af denne Traad syedes ogsaa Knapper til Linned.

Naar ved Mikkelsdagstider Faarene var blevet klippede, begyndte rigtig for Alvor Kvindernes Arbejde ved Rokken. Jævnlig kom saa Piger og Husmandskoner sammen, snart et Sted snart et andet, til Kartegilde; saa gik det lystigt med Snak, Skemt og Sang, men der maatte sandelig ogsaa arbejdes. Husmoderen delte ud til enhver en rundelig Portion, som hver især saa stræbte at blive først færdig med.

Der vankede lidt ekstra Traktement, Pandekager, Vafler eller Æbleskiver, og hvis man havde Bier, Honning til Kagerne og et Glas Mjød til. Syltetøj og Bagværk kendtes jo ikke. En gammel Kartevise lyder saaledes:

Saa hop jeg over det Gærde,  
saa højt det var;  
der mødte mig en Pige,  
saa smuk hun var.  
•Sikken en Trøje har du paa dig\*,  
sa'e Pigen til mig.  
Og Pigen tog fat i min Trøje og drog,  
og jeg drog med;  
Pigen hun vandt mig min Trøje fra;  
gjorde hun ikke det?  
Men al den Sommer og al den Høst  
maatte jeg danse trøjeles.

Denne Vise kunde fortsættes i det uendelige; kun blev der hver Gang nævnt et andet Stykke Tøj, eller maaske et Stykke af Karlens Værktøj.

Hvis man af Ulden vilde lave Vadmel, som næsten altid var ensfarvet, var det nødvendigt, at Ulden, før den spandtes, blandedes ualmindelig godt; ellers vilde Tøjet, naar det blev farvet, blive bæltet (med lysere og mørkere Striber). Ulden skulde derfor først skrubbes. Lod (Foraarsuld) og Lammeuld skulde skrubbes sammen og være til Rendegarn. Uld (Efteraarsuld) skulde være til Islæt. Skrubberne blev skudt af Karten paa een Gang, og for yderligere at faa blandet Ulden tog man en Bunke op under Armen og holdt dem fast, mens man med Haanden plukkede dem ud fra Enderne. Naar Ulden var kartet færdig, dannede man af hver Karte fuld en 4—5 Tøjer, Uldtrimler. En flink Kartepige kunde karte et Pund skrubbet Uld paa eet Aftensæde.

Der skulde jo aarlig spindes til flere lange Længder Tøj af forskelligt Slags, saa det gjaldt at hænge i med Rok og

Karter. Tidligt om Morgen snurrede Rokken allerede; de havde en forbausende Øvelse, disse gamle Spindersker, i at haandtere den. Uldspindingen skulde gerne tilendebringes før Jul, for at Vadmelsgarnet kunde blive bragt til Væveren.

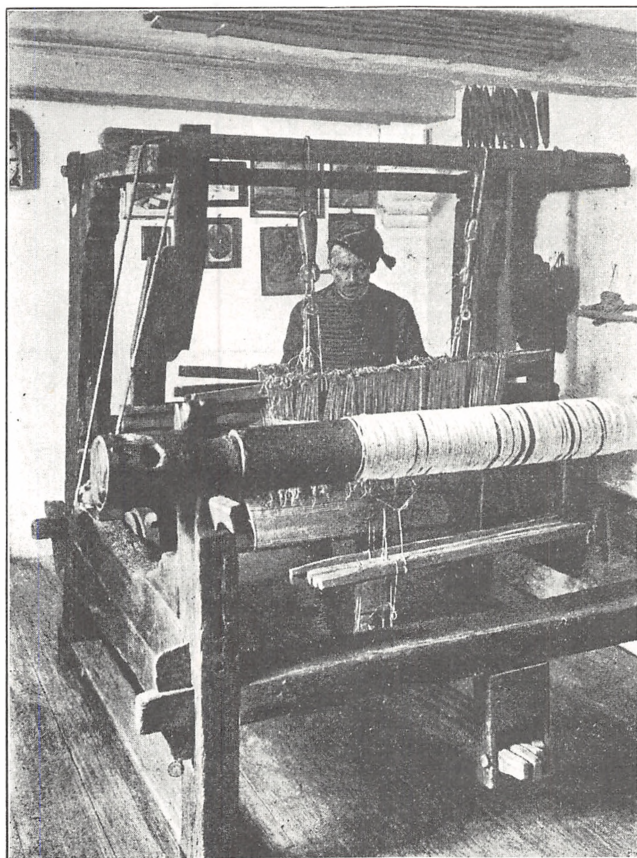

Væv i Kalundborg Museum, ca. 1921. Dansk Folkemindesamling, Bnr 505.

Ligeledes skulde der være spundet en Del Uldgarn til at strikke af i Julen. Efter Jul toges saa fat paa Spindingen af det linnede Garn. Baade Vadmelet og Lærredet skulde være færdige til Majdag til Lønnetøj til Tjænestefolkene.

Til at farve med brugte man Blaasten, Brunspaan, Persiko og Indigo; Garnet til Kvindernes Strømper farvedes saaledes sort. Hvad der ellers skulde farves, sendtes

til Farveren i Købstaden, eller med Hønsekræmmeren til et Farveri i København. Lærred, som skulde trykkes til Omhæng til Sengene, sendtes ogsaa tit til Behandling i København.

I min Barndom var der ikke saa faa Mænd og Kvinder, der ernærede sig ved Vævning. Fra den Tid kender jeg ikke saa lidt til dette Haandværk, idet min Moder vævede til hen

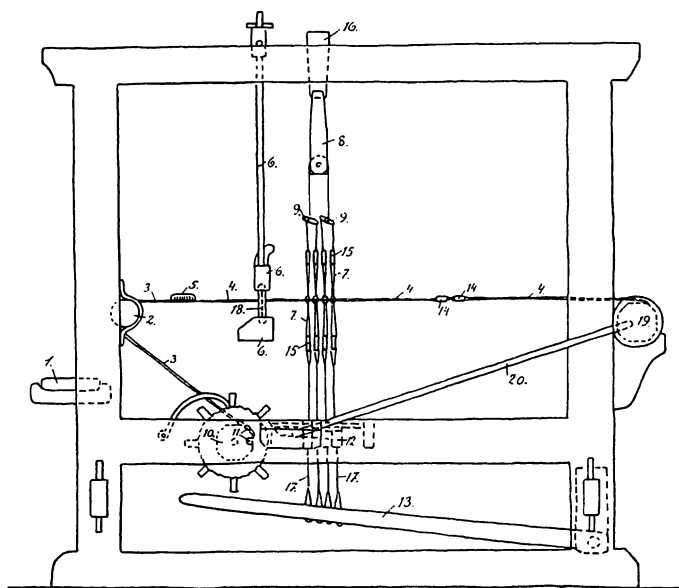

Arkitekt H. Zangenberg: Væv.

1. Sæde. 2. Brystbom. 3. Det vævede Tøj. 4. Rendegarn. 5. Sprøde.
6. Kammelad (Slagbord). 7. Sølle. 8. Sølletridser. 9. Nikkepinde. 10. Underløber.
11. Forbindskæppe. 12. Dværler. 13. Skamlar. 14. Skelstokke.
15. Søllekæppe. 16. Kapstang. 17. Snore op i Søllerne. 18. Blad (Ske Rør). 19. Bom. 20. Bomstok.

imod min Konfirmation. Jeg har tit været hende behjælpelig baade med at spole og med at sætte et Stykke i.

Naar Rendegarnet var rendt paa en Rende, blev det bommet: Kæden rullede paa Bommen; dertil var der tre Personer: en holdt i Kæden for at den kunde rulles fast paa; en anden holdt Redekammen, for at Rendegarnet kunde blive bredt ud over hele Bommen, og for at det ikke skulde blive spejt (speget, bragt i Urede); den tredje drejede Bommen rundt ved Hjælp af Bomstangen, der blev stukket gennem nogle Huller i Hovedet paa Bommen.

Naar Bomningen var tilendebragt, skulde der træes i (trædes i); Traadene blev stukket ind i Søllerne, en Art Stropper med en Stok foroven og forneden, hvori Snorene, som forbinder Søllerne med Skamlerne, og som med Dværlerne som Mellemlid føres op og ned af disse, er fastgjort; midt i Søllen er knyttet et Hul, hvorigennem der trækkes en Traad af Rendegarnet. Der skal være lige saa mange Hold Søller, som der er Skamler. Det kaldes, at Rendegarnet gaar i saa og saa mange Skavter; man har saaledes Tøj, der er toskavtet (Lærred og almindelig Hvergarn), og Tøj, der er treskavtet (Vadmel, med Uld efter bægge Ledder), og Tøj, der er firskavtet (Dyneaar, Sække, Dækkener, kipret Hvergarn). Dyneaar kunde man ogsaa væve femskavtet.

Naar Rendegarnet var trædet i Søllerne, skulde det trædes i Bladet, som var fastgjort i Kammeladet (dette kaldtes sine Steder et Slagbord, og det, vi kaldte for et Blad, blev kaldt en Ske eller et Rør). Blad (Ske, Rør) var lavet af fine Skaller af Spanskrør, og man havde dem i mange forskellige Finheder, lige som Garnet var; disse Blade skulde der jo være lige saa mange Rør i, som der var Traade i Rendegarnet. Naar saa alt dette var træet i og ordnet, blev der knyttet Knuder af Rendegarnet om en Kæp, der kaldtes **F**orbindskæp. Fra denne gik der Snore ned om Brystbommen og ned til Underløberen. I denne var der en Fure, hvor en anden **F**orbindskæp kunde fastgøres. — Og nu var der altsaa spændt for til at begynde. Naar nu Væveren traadte paa en af Skamlerne, skiltes Rendegarnet ad i to Dele, idet det Hold Søller, som var fastgjort til denne Skammel altsaa ogsaa gik ned og tog den Part af Garnet med sig, som var i det. Saa tog Væveren Skytten, hvori Spolen med Islætten sad, og ved et snildt Kast smuttede Skytten ind mellem Rendegarnstraadene og blev lige saa snildt nappet med den anden Haand, og næsten i samme Nu var Kamladet, som hang i et Par Pigge, saa det kunde svinge frem og tilbage, grebet, og med et Par faste Slag blev Traadene slaaet sammen. Var det Dyneaar, skulde der flere Slag til, for at det kunde blive fjertæt. — Naar Islætten skulde være i flere Kulører, havde man lige saa mange Skytter, som der var Kulører. Jeg mindes fra min Barndom, at gamle Koner havde

Kjoler, hvor Striberne gik paa langs; til saadanne Kjoler maatte man have Tøjet saa bredt, som Længden paa Kjolen var. Skelstokkene tjente til at holde Rendegarnet i Orden med, at ikke Traadene skulde slaa sig om hverandre; dermed redte Væveren det ud. — Man havde en Sprøde til at spænde Tøjet stramt ud med i Væven; den var forsynet med smaa Pigge i Enderne til at stikke ind i Tøjet; den var indrettet saaledes, at den kunde gøres kortere og længere, lige som Tøjets Bredde var. Efterhaanden nu Tøjet blev vævet, blev det rullet om Underløberen, som var forsynet med en Modhage, for at den kunde stilles, som man vilde have det.

Søllerne, som var knyttet af en Slags Linnedgarn, tvundet haardt sammen, forfærdigede man selv paa en Sølleblok; de maatte have nøjagtig ens Længde, da det ellers vilde have Indflydelse paa Tøjet. Selve Væven maatte være fast og solid; som Regel var den lavet af Eg. Spolerne, man havde i Skytten, var gjort af Rør fra Moserne; i Skytten var der en Pig, som de kunde løbe rundt paa. Til at spole med havde man en Spolerok, hvorpaa der var en Pig, som Spolen kunde anbringes paa, mens Garnet spoledes paa.

Paa en saadan Væv kunde der ikke væves finere Dækketøjer; men der kunde dog væves Drejl til Kvindeklæder, og en Art Dugedrejl, kaldet Bygkornsdrejl, vævedes ogsaa paa almindelige Væve. Men der var ogsaa Landsbyvævere, der baade havde Indretninger og Kendskab, saa de kunde væve Dækketøjer i de nydeligste Mønstre. I Svebølle boede en Væver, som var Fæster af et godt Boelssted under Vesterbygaard; han vævede hvert Aar Dækketøj til Herskabet, saa han klarede sine Udgifter dermed.

Det linnede Garn krævede mægen Behandling, baade Kogning og Blegning og Gennembankning med Banketærskelen, dels for at gøre det blødt, og befri det for Skæverne, som særlig i Blaargarn og Skættefald vilde blive ved at følge med, dels ogsaa for at den rødgule Farve, som Hørren har, og som er temmelig ægte, kunde blive afbleget noget.

Til Kogning af Garn og Lærred samt ved Vask anvendtes Bøgetræsaske. Til Vask anvendtes ogsaa grøn Sæbe.

Den egentlige Blegning fandt dog først Sted, naar Lærredet var vævet; dette lagdes saa ud paa Græsset i Foraars-



tiden, udsat for Solens Paavirkning om Dagen og Vandets om Natten.

Til Kjoler til Stadsbrug havde Kvinderne undertiden Drejl, vævet i Mønstre, med fint hvidt bleget Hørgarn til Rending



Kvinde og mand i gamle Dragter på Kalundborg Museum, ca. 1921.  
Dansk Folkemindesamling, Bnr 503.

og rødt eller grønt Uldgarn til Paaslag. Ellers var jo det almindeligste til Kvindeklæder rødt eller grønt Vadmel, og fint sort Vadmel til Brudekjolen. Lidt senere brugtes Hvergarn, sribet paa langs i meget stærke Farver, til Stadsbrug.

Der brugtes paa disse Egne et ejendommeligt Kvindehovedtøj, Kyser, næsten af Form og Størrelse som en lille

Vandspand, om der var et Halshul i Siden paa Spanden, og den øverste Rand vendte frem om Ansigtet, og det nederste spidsede lidt mere ud mod Nakken. Disse Kyser bestod af en Papform, beklædt med sort Fløjl udvendig og kulørt Silke indvendig. I Kanten rundt om Ansigtet var endvidere anbragt en Knipling, en meget grov Blonde med en Hattevire i Kanten, som holdt den stift ud til alle Sider, og gav dette, mere ejendommelige, end smukke og praktiske Hovedtøj, et endnu mere kolossalt Udseende. Foruden Kysen hørte der endnu Hue, Hage- og Nakkesløjfer og Korsklæde til Hovedtøjet, alt i alt et dyrt Hovedsæt. Men var det en Gang anskaffet, kunde det gøre Tjeneste i mange Aar, man kendte ikke til stadigt vekslende Moder. Desuden hørte der et Skuldertørklæde til Dragten; var der ikke Raad til at faa Silketørklæde, kunde dette være af Silkebomuldstøj, altsaa et Stof af Bomuld med ivævede Blomster af Silke, et Stof, som ogsaa anvendtes til Forklæder til Stadsbrug. Men al saadan Stads var jo kun til Brug ved den allerhøjtideligste Lejlighed, ved andre Lejligheder kunde en Pige godt møde med et nyt Hvergarns Forklæde eller et af trykket Lærred, hvilket Stof Skuldertørklædet ogsaa kunde være af.

Kvinderne syede selv deres Tøj; men det var heller ikke forbunden med mange Omstændigheder. Som f. Eks. de langstribede Kjoler, der havde Tøjets Bredde til Længde. Tøjet vendtes Eg op og ned og saa var det blot at sy en Søm paalangs, sømme det forneden, forsyne det med en flettet eller strikket Lidse forneden, rynke det foroven og sy det til Bullen, et kort ærmeløst Liv af samme Stof som Skørtet; — lidt senere blev det Brugen med rigtige Kjoleliv; men ogsaa disse forfærdigede de selv. Kjolens Vidde var 4 Alen Tøj. Under Bullen sad en strikket rød eller grøn Nattrøje med Ærmer efter Albuerne, og fra Albuerne ud til Haandleddet havde de et Par Halværmer, der kaldtes Mamelukker, og som under Tiden var dannet af Bomuldstøj; — den nederste Halvdel af Armen kunde ogsaa være dækket af Halvhandsker, der var lavede af en Art gullig Nankin.

Til at forfærdige Mandsdragter og en Slags Kvindeovertøj, der kaldtes Frakker, og som lavedes af Vadmel, havde man Landsbyskræddere. De tog omkring fra et Sted til et andet

og syede; og samtidig medbragte de alle Slags Nyheder. Gerne var Skrædderne Mennesker, som ikke var i Besiddelse af gode legemlige Kræfter, eller Vanføre, og maatte ofte tjene til Skive for deres Medmenneskers Vittigheder. Endnu siger man om en, som er lille og spinkel af Vækst, at det er en »rigtig Skrædder«. I Rimene, man lærte som Børn om Skrædderne, hedder det: »Femten Skræddere vejer et Pund, med sin Naal, med sin Traad, med sit Pressejern ovenpaa«. — Nogle Steder var det saadan, at Skrædderen om Søndagen gik ud hos Folk og klippede det Tøj, han i Ugens Løb skulde sy; Folk vilde jo nødvendig sende de store Lænke af Vadmel og firskaflet Tøj ud af Huset. Skrædderen maatte klippe deraf i Ejerens Paasyn, hvis han skulde sy Tøjet hjemme hos sig selv. Bukserne og Vadmelstrøjerne til Mandfolkene blev nok undertiden syet af Kvinderne.

Naar der skulde tages Maal af en Person, maalte man med et Seglgarnsbaand og angav de forskellige Maal ved at knytte Knuder paa Baandet.

Mændene havde rød eller blaa strikket Hue og blaat eller hvidt Vadmelstøj. Endnu ældre var sribet Tøj med grøn Bundfarve og sribet med rødt, gult og hvidt. Trøjen var syet i Lighed med en kort Diplomatfrakke. Karlene gik med Stumptrøje, en kort snæver Trøje med snævre Ærmer. Der brugtes Knæbukser, undertiden af Skind. I Stedet for Vest brugtes Brystdug, syet som Trøjen med Skøder, men uden Ærmer; der kunde i saadan en Dragt være Bly-, Tin- eller Sølvknapper, holdt fast med en Rem gennem Øjerne. Knaphullerne var syet med Kamelgarn. Der var Knaphuller og Knapper paa Lommetaskerne. Bukserne var knappet under Knæene med en Sølvknap. De hvide Strømper var neden for Bukserne bundet med brede flettede Strømpebaand.

Jens Nielsen i Vinde Helsing, der var født omkr. 1785, gik paa sine gamle Dage med sit lange hvide Haar helt ned paa Skuldrene. Han bar strikket Tophue med flosset Kant om, hvid Vadmels Nattrøje, en bredsribet Brystdug (Vest) med Ryg af samme Stof, hvide Vadmelbukser til Knæene og hvide Uldhoser, hvor der paa Siderne var strikket Pynt af Vrangmasker. Han havde et Par Glarøjne uden Stænger, som altsaa skulde klemmes fast om Næsen.

Mens gamle Kristiane Hans-Datter, født 1792, var hjemme hos sin Fader i Frankerup, maatte hun stundom forrette alt muligt Karlearbejde; det skete, at hun maatte køre helt til Bjærgsted Skov efter Brænde. De var undertiden helt henne ved Skoven, før Folk slukkede Lys om Morgenen; det var jo om Vinteren i Frostvejr, der skulde skoves; ellers kunde de knaptfodrede Heste ikke slæbe de skrøbelige Køretøjer med Læsset paa. Men hun havde næsten intet Overtøj til en saadan Rejse; et trekantet Vadmelssjal kastet over Skuldrene og bundet om Livet var alt. Hovedet dækkedes af et trykket Hørlærreds Hovedtørklæde. Paa Hænderne havde hun et Par flossede Vanter; i dem var der indvendig med Uldgarn over en Pennefjer syet et helt Lag, saa de var tykke og varme. Paa Kroppen havde hun ellers en Særk af tykt hjemmevævet Lærred, en Vadmel Klokke og en Kjole af Vadmel eller firskaffet Tøj. Paa Fødderne naturligvis Træsko.

Pengelønnen, en Karl fik omkring 1830 for et Aar, var kun en 16 Rdl.; saa fik de tillige 8 Alen ufarvet Vadmel, 2 Skjorter, 2 Par Hoser, og et Faar fodret og græsset. Men naar man saa husker paa, at de skulde have: Fodtøj og Hovedtøj, have Vadmelet farvet og syet, holde dem selv med Le, Slaatøj og Mejerede, saa forstaar man nok, der blev ikke meget at slaa til Side med. Og naar man desuagtet har hørt omtale, at der var Karle, som kunde spare sig 100 Rdl. sammen i deres Ungdom, foruden gode Klæder, saa kan det vist med god Grund kaldes Sparsommelighed. — Pigelønnen var ligeledes kun lille for et Aar: 5 Rdl., 8 Alen hvidt Vadmel, 2  $\text{R}$  To (Uld), 2 Særke samt  $\frac{1}{4}$  Skp. »Hørseed«. Denne Hør blev saa behandlet sammen med Husbondens, indtil den skulde skættes, hegles og spindes; dette maatte Pigen gøre i sin Fritid; saa man forstaar jo nok, at det kunde være nødvendigt for hende at strikke, naar hun gik nogen Steder. Maaske kunde hun ogsaa i Løn faa Hue, Baand og Korsklæde samt et Par Træsko med kort Overlæder og med blanke Kramme om.

Baade Karle og Piger fik vasket paa Stedet, hvor de tjente; men meget var der ikke at vaske, uden netop Linnedet; Sommer som Vinter gik de med de tykke hjemmevævede Stoffer

Paa Karlens Skjorter var der saa bred en Halskrave, saa den bøjedes ud over Halstørklædet, et kulørt Sirtses, som var bundet i Sløjfe foran, og Skjortekraven erstattede saaledes Krave og Flipper; men den, saavel som Haandlinninger og Skulderstykker skulde saa ogsaa, ialtfald paa de fine Hør-lærreds Skjorter, som anvendtes til Dans og Gilder, være pyn- tet med »Musetænder« i Kanten, og med forskellige Slags Syning til Pynt; mangen en Husmandskone, der var lidt nem paa Hænderne, tjente sig da ogsaa en Skilling ved at sy saadanne Skjorter.

I de store Kister i Øverstestuen opbevaredes den store Mængde af Klædninger, som Folk da i Reglen havde; det var ikke ualmindeligt, at en Pige, naar hun blev gift, var saa for- synet med Tøj, at hun havde nok for Resten af Livet. Mens jeg var Barn, hørte jeg en gammel Kone sige: »Ja, da jeg blev gift, havde jeg 22 Klædninger«. Hun gik endnu paa sine gamle Dage med sine Pigeklæder. I Kisterne fandtes ogsaa alle de andre Ting, som hørte med til et Udstyr, Lagener, Drejlsduge og Duge vævede i almindeligt Lærred, blot sribede med en grov, tvunden Traad i en Tommes Mellemrum, Haand- klæder, Mængder af Strømper og Linned, ikke at forglemme trykt Lærred til Omhængssengene.

Kom et Par Koner sammen, drejede deres meste Samtale sig om deres Spind og dets Anvendelse: hvor mange Alen den besøgende vel mente, Husmoderen kunde lægge op af dette eller hint Garn; hvorledes hun mente, Tøjet til Tøsens Kon- firmation skulde sribes; om hun ingen Prøver havde af de mest nymodens Hvergarn. — Og saa skulde jo Tøjet, som var lagt hen til Børnene, vises frem: Vadmelet og Hver- garnet og Lærredet og Drejlet og de pæne uldne, sribede Dynevaar, som altid var med hvid Bund og helst sribede med flere Kulører, mens Vaaret til Overdynerne gerne var med karmosinrødt eller vadmelsrødt. Vadmelsrødt brugtes ogsaa til Kjoler, mest til unge Piger.

Skønt alt det Linned, vi havde i mit Hjem, var hjemme- spundet og hjemmevævet, og skønt Haandklæder, Viskestykker og Lagener med var lavet af Blaargarn og undertiden af Skætte-

fald, blev det dog altsammen, efterhaanden som det blev bleget og vasket, hvidt og pænt. Min Moder lagde særlig Vægt paa, at hendes Linnedvask blev skinnende hvid, og for at opnaa det, tog hun simpelthen Luften til Hjælp. Saa snart der var skiftet Linned, blev det snavsede stødt ud, d. v. s. det groveste Snavs blev skrubbet af, og saa blev det hængt ud, Dag og Nat, indtil det skulde vaskes rigtigt.

I gammel Tid lavede man Lud af Bøgeaske. Naar Tøjet havde været i denne Lud, blev det skyllet ude ved et aabent Vandsted, lagt paa en Bænk og derefter banket dygtigt igennem med en Banketærskel af haardt Træ, idet man vendte og drejede det paa alle Kanter. Endog ved Vintertid stod Kvinderne ude i Frost og Blæst og skyllede og bankede Linnedtøjet; det antoges, at Tøjet blev hvidere i iskoldt end i lunkent Skyllvand.

#### SKO OG TRÆSKO.

I Begyndelsen af 19. Aarh. brugtes Læderfodtøj kun i ringe Grad af Bønderfolk. Man havde ikke en Gang Træsko med Læder paa. Sko og Støvler sparede der saa meget som muligt paa. Naar en Pige gik til Dans, var det almindeligt, hun gik med Træskoene paa hen, hvor Dansen skulde holdes; hun medbragte Skoene indbundne i et Tørklæde og tog dem først paa, naar Stedet var naaet. De Træsko, Kvinderne brugte, var med kort »Overlæder«, idet Træet med en ganske lille Spids gik op mod Vristen; de kaldtes »korte Overlæders« i Modsætning til dem, Mændene brugte, der kaldtes »lange Overlæders«; her gik Træet helt op i Vristen. Disse var særlig slemme at gaa med, idet det stadige haarde Tryk paa Vristen gjorde, at der var mange, der fik unaturligt høje Vrister. Det ahang for en stor Del af, om Træskomanden havde det rette Snit paa at lave dem, saa de ikke tog paa. Men selv om Træskoene til at begynde med passede godt, kunde det endda blive galt, naar de i tørt Vejr tørrede ind; saa kom de undertiden til at tage paa baade her og der, men værst dog i Vristen; saa maatte man til Træskomanden for at faa taget lidt af, hvor de trykkede. — Undertiden naar Bonden skovede sit Brænde hjem, og der var Stykker imellem af rent Bøg, altsaa uden Knorter, bragte han det til Træskomanden, for at han kunde faa lavet Træsko af det Stykke.

Om Vinteren hændte det tit, at man fik Træskoene fulde af Sne; saa blev de tørret indvendig med en Tørveglød, og der blev lagt en ny Halmvisk i dem; man havde altid Træskoene saa store, at der kunde være en Halmvisk i dem. Man kunde flette disse Halmviske pænt og brugte mest Rughalm dertil; undertiden lagde man ogsaa Byghalm i, den var blødere, men ikke lang nok til at flettes; den blev blot bøjet om, og der blev vævlet nogle Straa om henne ved Hælen. En Pige maatte aldrig lægge Havrehalm i sine Træsko, saa vilde hun faa rødhaarede Dreng.

Baade Sko og Støvler var meget klodsede; det vigtigste var, at det var fasant, saa det kunde vare i adskillige Aar. Langt tilbage i Tiden havde Kvinderne Sko med Spænder paa. Senere brugtes nogle med kort Overlæder. Midt i det 19. Aarh. brugtes en Snøresko, der kaldtes Ankelsko, der kun gik til Ankelen; men snart gik man over til at bruge Snørstøvle. Ogsaa Mænd brugte baade Spændesko og Ankelsko og desuden Skaftestøvler.

#### HAANDGERNING OG HUSFLID.

Hækling er først blevet almindelig kendt i 1860'erne og 70'erne, hvorimod filerede Ting er kendt fra meget langt tilbage. I de filerede Stykker var der syet Mønstre, der forestillede Mennesker, Dyr og Træer. Disse Stykker var til Mellemværk til smaa Puder; i Pudene var der vævet en bred, rød Stribe ud for Mellemværket. Naar Sengen var opredt, dannede den gerne en ret anelig Højde, og disse Puder blev lagt oven paa Overdynen med Mellemværket ud mod Omhænget, og dette blev hæftet lidt til Side, for at Pudene kunde komme til Syne.

Naar en Læng Lærred blev taget af Væven, lod man Enderne eller Trennerne, den sidste Rest af Rendegarnet, følge med Lærredet. Disse Trenner flettede man i kunstfærdig Trefletning i smukke Mønstre. Af et Stykke Lærred paa  $1\frac{1}{2}$  Alens Længde med et saadant Fletværk ved lavede man et Kurveklæde til Brug, naar der skulde bæres til Gilde og naar der skulde bæres Barselmad. Kurveklædet blev da bundet over Kurven eller Krukken; et bredt, flettet Baand kunde bindes paa Krukken til at bære den i. — Med flettede Trenner lavede man Pyntehaandklæder, hvortil kun

brugtes Lærredets halve Bredde. Et saadant Pyntehaandklæde kunde lige saa vel som Kurveklædet forsynes med et smukt Korsstingsnavn i en Krans af rødt og blaat Garn. Disse Haandklæder brugtes aldrig til at tørre sig paa; men de hang til Pynt paa Omhængssengen ved festlige Lejligheder. — Et langt, smalt Klæde med Trenner i begge Ender benyttedes, naar Liget af et spædt Barn blev baaret til Graven. Det bandtes ned om Kisten og endte i en Sløjfe oven paa Skulderen af den, der bar den.

Flettede eller vævede uldne Baand anvendtes som ovenfor nævnt til H a n k e b a a n d og ligeledes til H o s e b a a n d. Saadan et Par fik en Karl af sin Kæreste; de blev bundet i Sløjfe under Knæet uden paa de snehvide Uldstrømper. Strømpebaandene kunde flettes i en Tommes Bredde af Uldgarn i 2-3 forskellige Farver. Men de kunde ogsaa væves paa et Spjæld. Rendegarnet blev da trukket inde i Stuen fra den ene Væg til den anden, og saa vævede man en hel Længde ad een Gang; man kunde paa den Maade ogsaa væve linnede Baand, der tjente som Bændler. — Af Uldgarn strikkede eller flettede man Lidser til at sætte for nedens paa Skørtet som Kantebaand.

Megen Omhu anvendtes ved Syningen af Linned, og da særlig ved de fine Hørlærreds Skjorter, som brugtes ved Gilder, Dans og lignende Lejligheder. Paa Skjortekraverne, Skulderstykkerne og Haandlinningerne syedes mange forskellige Slags Sting og Forsiringer. Kraven paa Skjorten var saa bred, at en Kant af den kunde bøjes ud over Halstørklædet. Knapperne i Skjorterne var syet af Traad. —

»Du maa aldrig lægge Hænderne i Skødet«, formanede Moder mig. »Har du ikke andet, saa tag din Bindehose. Det er ikke noget Arbejde; det kan man udrette, mens man hviler sig«. Og saa fortalte hun mig om een Pige, der forstod at vende og lave sit Tøj, saa det altid var helt og rent, og hun fortalte om en anden Pige, der altid var en Sjuske med sit Tøj, saa hun altid var laset og trallet, hvor meget nyt Tøj hun end fik.

Til en villig Karl kunde der vanke et ekstra Stykke Tøj til et Par Lærredsbukser eller en Vest af stribet Hvergarn,



naar Husmoderen fik Tøjlængderne fra Væveren. Sjælden drev nogen Tiden hen, det ansaas for en hel Skam. En skoede Træsko, en anden snittede Skeer og Sløve, en tredje lavede Hægter af Staal- eller Messingtraad. Husbonden snittede undertiden Rivetænder; et Huggehus, hvor der var Skærelad og lidt Værktøj, havde man de fleste Steder, for at kunne udbedre et og andet, lave River, Tøjrepæle og lignende. — Et Skærelad var en Art Bænk, hvor man kunde sidde overskrævs og med en Klemme holde Tøjrepæle, Hamler, Svingler o. lign. fast, mens man skar dem til med en Baandkniv.

Mest Interesse synes man dog under Aftenarbejdet at have haft for Udskæringsarbejder, som man den Gang udførte i Manglefjæle, Strømpebaandsvæve, Banketærskeler og meget andet. Der kunde være anvendt en Flid og Taalmodighed ved Forfærdigelsen af disse Ting, som man ligefrem maa beundre, naar man tænker paa de simple Redskaber og den daarlige Belysning, der stod til deres Raadighed. Jeg saa en Gang en Vindepind, hvis Skaft var udskaaret i fire lange, smalle Felter, som gik paa skraa; disse vare gennembrudte, og indeni var en Aabning, hvori en lille Kugle, som var snittet ud derinde, kunde løbe op og ned uden at kunne komme ud. Jeg begriber ikke, hvorledes det havde været muligt at faa snittet denne Kugle ud gennem de smalle Aabninger, der var imellem hvert Felt; men Ejerinden sagde, at hendes Mand havde lavet den som ung, blot ved Hjælp af sin Lommekniv. — At binde Vidjekurve var et Arbejde, der som Regel ogsaa udførtes om Aftenen. Ligeledes bandt man Halmkurve og Bikuber. Af Halmkurve havde man mange forskellige Slags og Størrelser. Man havde nogle smaa til at maale Mel og Gryn i, nogle brugtes til Sykurve. Kvinderne havde undertiden en meget bred, flad Halmkurv til at staa øverst i deres Klædekister, til at opbevare deres Korsklæder og øvrige Huetøj i. Nogle meget store Halmkurve med Hank i brugtes af Bassekonerne til at have deres Hvedebrød i, som de gik om og solgte. Opkøberne af Æg havde en Kube — af Halm — paa Ryggen til at bære deres indkøbte Varer i. Alle disse Halmsager bandt man selv paa Gaarden om Aftenen, eller en Smaamand gjorde sig en Fortjeneste af at lave dem til Salg. Man stak Halmstraene ind i en Ring af

Horn eller Jærn og saa bandt man om dem med Simer, det var ganske tynde Strimler, som man flækkede ud af Vidjer. Man maatte passe nøje paa, at hvert Bind af Halmen blev lige tykt. Ringen førtes stadig frem lige forved det Sted, hvor man syede med Simen, og denne blev ved hvert Sting gjort fast i et Sting i forrige Omgang.

I Skovegnene var der adskillige, der bandt Riskoste af fine Bøge- eller Birkeris, som de gik ud paa Hedden og solgte. Saa længe Sæden blev tærsket med Plejl, brugte man helst saadan en Riskost til Affejer, naar Sæden skulde rengøres. Undertiden maatte saadan en Kost af Bøgeris, endnu efter at den var udslidt, gøre Nytte; det kunde nemlig træffe, at der kunde findes Rokkepinde i den. Disse sad i Vingerne paa Tenen, og de kunde ved den stadige Gnidning af Garnet snart slides op, hvis ikke de var lavet af stærkt Træ. Men naar man lavede dem af Bøgepinde med Barken paa og tørrede dem godt paa Ovnen, kunde de blive haarde som Ben.

Nogle kunde klinke Fade og Tallerkener, naar de havde faaet en Brøst, andre kunde lodde Bliktøjet; særlig finger-nemme Folk kunde smøre og ændre lidt ved Ottedagsværket, naar det havde alt for besværligt ved at holde Trit med Tiden. En Mand syede udmærkede Traadknapper til Linned: om en Pennefjer vandt han en Form af hjemmespundet Hørtraad; der uden paa syedes en Krans af Knap-hulssting; i Midten blev der syet et Kors til at sy Knappen fast i. Disse Knapper var næsten uopslidelige. — Tit støbte man selv de store Blyknapper, som brugtes til Mændenes Trøjer. Benknapper kunde de med et Centrumsbør bore ud af et stort Ben og bagefter forsyne dem med Huller; disse Knapper brugtes til Benklæderne.

Min Mand har fortalt om, hvorledes Hamp blev behandlet. Den blev ligesom Hørren vandet, tørret, brydt, skættet og heglet. Af nogle af de fineste og bedste Taver blev der paa en almindelig Rok spundet og tvundet noget Hampegarn, som, naar det blev beget, kunde bruges til at sy paa Seletøj med. Vilde man bruge Hampen til Reb, bar man sig ad paa følgende Maade: Hampen blev lagt paa et Bord med Vægt ovenpaa, saaledes at man kunde trække den jævnt ud. En Lok

af Hampbunken fastgjorde man paa et af Hovederne paa en Haandten. Man holdt paa Tenens Haandtag og svingede den rundt uden om Akslen, derved snoedes Garnet. Efterhaanden Traaden blev længere, førte man Tenen længere ud fra Hampbunken, indtil Traaden blev saa lang, at man kunde slaa den en Gang om Tenen; denne kunde jo rumme et temmelig langt Stykke.

Naar nu Hampetraadene skulde slaas sammen til Reb,

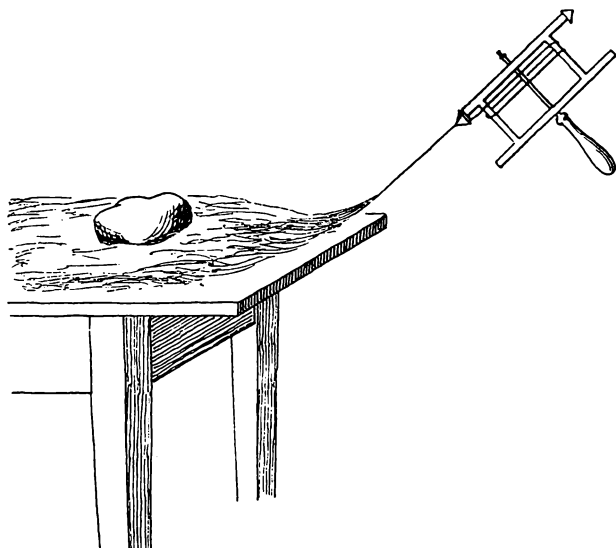

Arkitekt H. Zangenberg: Haandten til at spinde Hamp.

snoedes først tre Traade sammen, og derpaa igen tre af disse tykkere Snore, saa Rebet altsaa blev 9-snoet.

Man slog Rebet sammen ude paa en temmelig stor Plaads. Og dertil brugtes to Indretninger. I den forreste er alle tre Traade gjort fast paa eet Punkt, og naar man drejer paa Svinget, snoer de sig sammen. I Indretningen ved den anden Ende er Traadene gjort fast paa tre Punkter. For at Traaden ikke skal løbe galt sammen, maa en med en tvejet Pind skille Traadene fra hverandre paa det Sted, hvor Traadene er begyndt at løbe sammen. Efterhaanden som Rebet løber sammen, bliver det kortere; Indretningen med Svinget, Vognen, er forsynet med et Par smaa Hjul, for at den kan glide nærmere ind mod den anden Opstander, paa hvis Fodstykke

der lægges en hel Del Sten; denne skal staa meget fast, saa Rebet kan strammes godt. Naar Rebet var tilstrækkeligt snoet, blev det gnedet med en Lap Skind, for at det kunde blive endnu mere fast og glat.

Man kunde ogsaa spinde Hestehaar sammen til Reb og Snore, f. Eks. til Save. Hestehaarsreb brugtes til Køer, som vilde æde Reb, hvilket ingenlunde var nogen Sjældenhed, særlig med Køer, der græssede i Enge.

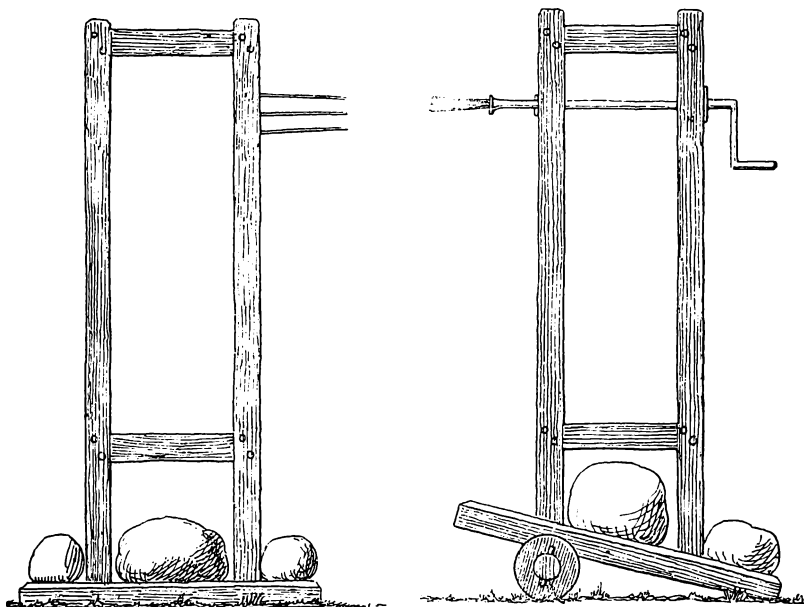

Arkitekt H. Zangenberg: Redskaber til Rebslagning.

### HOVERIET.

Da min Moders Forældre blev gift, kom de til at bo i et Fæstehus med et Jordtilliggende af 3 Tdr. Land, som hørte under Vesterbygaard. Der var en hel Række Huse, som til sammen kaldtes Tveden eller Jordløse Tved. Disse Huse var muligvis bygget, for at Mændene skulde forrette Tærskearbejde paa Gaarden, som den Gang blev udført med Plejlen.

Min Moders Forældres Hjem var ikke slet saa fattigt til at begynde med som mange andre i lignende Stilling. Min Bedstemoder har sikkert inden sit Giftermaal tjent mangen god Drikkeskilling i Bæks Kro, og jeg ved ikke, om ikke

min Bedstefader havde tjent der en Overgang ogsaa som Gaardskarl.

Men dette Ægteskab blev kun af kort Varighed; allerede da min Moder, der var den ældste af Børnene, var 8 Aar, døde hendes Fader, og der var desuden tre mindre Søskende. Ogsaa min Mormoder maatte gribe til den Gang saa almindelige Udvej at gifte sig paany, og det ikke alene een Gang (thi hendes anden Mand levede kun nogle faa Aar, og i dette Ægteskab fik hun et Barn til), men endogsaa tredje Gang, dog begge Gange med Mennesker, som ikke før havde været gifte, saa der blev dog ikke to Hold Børn bragt sammen. Endnu sin tredje Mand overlevede hun i adskillige Aar.

Da min Moders Fader var død, kom hun ind til Jordløse By til sine Farforældre, Peer A-ens, som havde en Fæstegaard der, og blev saa der i Gaarden, til hun var voksen, ogsaa efter at Gaarden var overgaaet til hendes Farbroder, Jens Pedersen. Her fik hun, dels af egen Erfaring, dels ogsaa gennem Farmoderens Forklaring, indgaaende Kendskab til Hoverslivet.

Der fra Byen havde man Hoveri at udføre til Herregaarden Selchausdal, som den kom til at hedde efter at være købt af en General Selchau, i hvis Slægts Besiddelse den endnu er. Men Farmoderen kaldte den altid Gundetved, saa den har heddet saaledes i hendes Ungdom.

Hvor meget Hovarbejde hver Bonde havde at udføre, har jeg ikke gennem min Moders Meddelelser kunnet faa oplyst. Kun at der var saa meget, at det om Sommeren i Hø- og Sædhøst var næsten umuligt at faa udført deres eget Arbejde. Der høstedes ganske vist ikke saa meget som nu; men Redskaberne var jo ufuldkomne, og Sædmarkerne skulde dog overhøres over det hele. Naar Herregaardsmarken var mejet ved Haandkraft og Negene bundne, tog Pigerne fat paa at rive Slod med Haandrive.

Folkene maatte mange Gange, naar de vendte hjem fra Hove om Aftenen, tage fat paa deres eget og gaa der til langt ud paa Natten. Og næste Morgen, som Regel ved Solopgang, maatte de op igen for at faa udført Malkning og lignende og lavet Madposen til for paa ny at tage til Hove — og det kunde stundom knibe nok for Husmoderen at faa samlet Madvarer sammen for hele Dagen.

Aaret rundt kunde mange af Gangdagene dog udføres af en Pige eller Dreng, saa kunde der alligevel udrettes meget i Hjemmet. At rense Sæden, køre Harve og Plov var jo Pigearbejde i de Tider, og meget andet, hvorom man nu ikke har nogen Anelse, at det kunde være Pigearbejde. Det hørte saaledes til i de Tider, at Lillepigen skulde muge Kostalden eller Fæhuset, som det den Gang kaldtes, mens Storpigen malkede om Morgenen. Gamle Kristiane Hansdatter, født 1792, har fortalt om alle de forskellige Arbejder, hun har været med til at udføre til Hove. Foruden at saa og høste et Stykke Jord, maatte de baade hente Brænde, luge Borregaard, skruetørve, og Pigerne maatte til Hove og rense (Sæd) og meget andet. Naar Pigerne skulde til Hove, red de gerne derhen, hvis der var et Stykke Vej; de sad overskrævs paa Hestene ligesom Karle.

Pigerne maatte altsaa ogsaa til Hove om Vinteren for at rense Sæden; det udførtes med et Sold og var et besværligt Arbejde, saa der krævedes kraftige Piger dertil. Ligeledes skovlede Pigerne Muldvarpeskud.

Man havde paa Herregaarden en saakaldt Hovdreng, som havde det Hverv at bringe Bud, naar Bønderne skulde møde til Hove, og man har altid hørt sige, at der var ingen, Bonden mere nødt til saa end Hovdrenge. Naar i Hø- eller Kornhøst Bonden og hans Folk var travlt beskæftiget paa deres egen Mark, og Hovbudet saa kom, saa hed det at forlade alt og tage af Sted. En gammel Kone har fortalt, at paa den Egn, hvor hun var som ung, kom Hovbudet blot og slog 3 Slag paa Porten, saa vidste man Besked.

Det var jo altsaa kun at give Møde og se at faa udført det Arbejde, man havde; thi Arbejdet regnedes nok ikke i Dagevis, selv om det var anslaaet til et bestemt Antal. Som Regel havde man bestemte Arealer at pløje, harve, saa og høste. En gammel Mand, barnefødt i Store-Fuglede, hvorfra de ogsaa havde Hoveri til Selchausdal, har fortalt, at de fra hans Hjem, som var højt beliggende, kunde se og kende Hovdrenge paa lang Afstand, og naar de da saa ham komme langt borte, gjaldt det at faa spændt for og komme af Sted, længe førend Hovdrenge naaede dertil, og før han fik tilsagt Byer, som laa endnu længere borte; thi det var en hel Skam at komme sidst fra Hove.

Havde Bonden saa endelig naaet at faa mejet sin egen Sæd og stillet den op i Travesæt, saa kunde han endda ikke køre den hjem, før Tælleren havde været der og taget Degnetrave. Degnen skulde nemlig lønnes paa den Maade, at han fik visse Neg i Forhold til Bondens Høst, og egentlig havde Tælleren Ret til at trække de Neg, der skulde leveres, ud af hvert eneste Travesæt; men som Regel enedes Tæller og Bonde dog om, at Degnetraven blev taget paa eet Sted. — —

Der var dog et vist Humør over dette Hovarbejde. Det gjaldt som sagt at blive først færdig, men det gjaldt ogsaa at spille Naboer og Genboer paa Hovmarken et Puds, hvis Lejlighed gaves dertil. Var det saaledes muligt for den ene Nabo i Middagsstunden at faa fat i den andens Redskaber, f. Eks. i Slaatøjer og Mejereder, og faa givet Lerne en forkert Stilling og saa ganske forsigtigt at faa lagt dem paa Plads igen, morede man sig i Stilhed, naar det varede noget længe, før Lerne kom i Orden igen og deres Ejermænd i Gang med Arbejdet. Men i Stilhed skulde det være, thi opdagede de forulempede, hvem der havde Opmærksomheden mest henvendt paa dem, var Gavtyvene jo røbede, og saa kunde de være visse paa, der nok skulde blive gjort Gengæld. Det hørte saaledes ikke til Sjældenheder, at et Hjul løb af, naar de havde faaet spændt for og skulde til at rulle hjemad; disse gamle Træakselvogne var nemme at faa taget Lundstikken af paa, om ikke Ejermanen huskede at se efter i sidste Øjeblik. Eller hvis En i varmt Vejr havde taget sine Strømper af og gemt dem et eller andet Sted, og de saa alligevel blev funden, saa blev der bundet galt for dem, som det kaldtes, og saa var det en stor Omstændighed at faa denne Knude løst, eller rettere, den kunde slet ikke løses. Naar man bandt galt for, stak man nemlig et tyndt Baand dobbelt ind i Strømpen midt paa Skaftet, bøjede saa det øverste af Strømpen ned i denne Løkke, og bandt saa meget stramt om dette, og lod Knuden smutte ind i Strømpen, som jo nu var lukket lige godt i begge Ender. Kun ved Hjælp af en Pennekniv, som mange var i Besiddelse af den Gang, og hvis ganske smalle Blad man kunde stikke ind, kunde man faa skaaret Baandet over uden at faa lavet alt for stort et Hul i Strømpen.

Ogsaa Ladefogden var gerne Skive for Hovfolkenes Puds

og Vittigheder. Han skulde jo have Opsigt med, at Arbejdet blev tilbørligt udført. Var der saa en, som man syntes var for nøjeregnende med dette, udsatte han sig let for, at det paa en eller anden Maade blev gengældt.

## GAMMELT JORDBRUG OG KVÆGDRIFT.

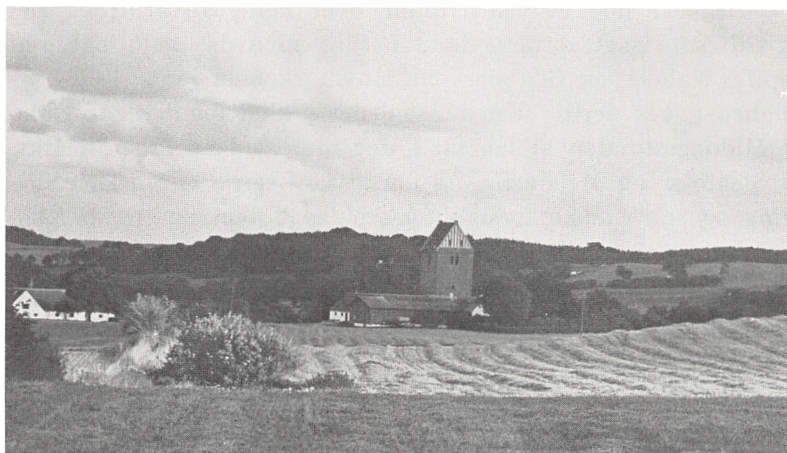

Fra Langaasen over Holmstrup mod Knøsen 1977. Foto Sv. Åge Hansen.

Hvor rigt eller hvor fattigt Folk havde det paa Bøndergaardene i Hoveriets Tid, afgang naturligvis meget af Jordens Beskaffenhed. De gode Jorder, de stærke Lerjorder, har vel nok, skønt de ikke fik Kærnegødning, den Gang ydet forholdsvis mere end de lettere Jorder. De var i tidligere Tid saaledes mere velstillede i de Egne, mellem Tissø og Storebælt, som kaldes ude paa Hedden. Skovegnene øst for Tissø, Jorder som nu, da de er gennemgødede, regnes for gode Jorder, ydede dengang kun lille Afgrøde; men alle i Skovegnene havde store Enge. Min Fader fortalte om et Ordskifte mellem et Par Gaardmænd, den ene fra Hedden, den anden fra Skovegnene. »I er dog nogle lykkelige Mennesker med alt det Hø«, sagde han fra Hedden. »Ja«, sagde den anden; »men I har skam det, der bærer noget paa Enden«. Dermed mente han, at deres Sæd foldede bedre. —



Vil man have en Forestilling om, hvorledes Landsbyer og Marker saa ud i gammel Tid, danner man sig den vist bedst ved at besøge en By som Skt. Søren Holmstrup. Kommer man til den, føler man sig i hvert Fald sat langt tilbage i Tiden. I selve Byen, der har en tre-fire Gaarde og nogle Huse, er der ikke andre grundmurede Bygninger end Skolen. Jorderne er forpagtet ud eller bortfæstet. Der er ingen, der bryder sig om at gøre særlig store Forbedringer enten ved Jord eller



St. Søren Kilde, Holmstrup mark. Foto 1910 Th. B. Bang,  
Dansk Folkemindesamling, Bnr 929.

Bygninger. Husene bliver lappet sammen, saa længe det paa nogen Maade lader sig gøre. Som Regel faar Børnene Forpagtningen eller Fæstet efter Forældrene; men alligevel lader man det slenke hen, som det bedst kan. Jordsmonnet er temmelig bakket; ingen Steder tager man der Jorden saa nøje ud som andre Steder. For hver Jordlod er der brede Markskel, sine Steder flere Favne i Bredden; snart er det Sten, der er kastet sammen, snart er det Hvidtjørne og andet Krat; her ligger der midt paa en Mark et Holte Stubber, hist ligger en lav Strækning, som hverken er Ager eller Eng, hvor Jorden er sur, og hvor der knap kan gro lidt Ukrudt. Større Strækninger, hvor der findes saa mange Sten, at det vilde

koste nogen Umage at gøre Jorden til Agerland, lader man ligge som Overdrev til Faaregræsning.

Det Krat, som gror paa Markskellene og andre Steder, kræves nok fredet af Ejeren, Lensbesidderen paa Dragsholm, vel sagtens for Jagtens Skyld; Fæstere og Forpagtere har jo ikke Jagtret. — Holmstrup ligger mellem store Skovstrækninger som Store Møsten og Delhoved. —

Ved Holmstrup By findes Skt. Søren's Kilde; det er en firkantet stensat Brønd paa Marken.

Hvor nøjsom man i det gammeldags Landbrug kunde være med Afgrøden, fremgaar af det gamle Rim:

Hejre og Klinte er bedre end inte.	Blaakorn og Skalte det duer aldrig.
---------------------------------------	--

I Hejre og Klinte er der dog en lille Smule Kerne, saa naar det kommer blandt Sæd til en Gris, maa det være bedre end intet, men Blaakorn og Skalte — er Skal alt sammen.

Der var jo kun faa i gamle Dage, der kunde læse og skrive, saa der paa den Maade kunde holdes noget Slags Regnskab; man maatte da hjælpe sig, som man kunde. Bysens Kæp opbevaredes hos en af Bylavets mest betroede Mænd, og hver Mand havde sin Plads med sit Mærke paa den. Hvis saa en eller anden Mand var blevet forpligtet til at betale en Bøde, blev der skaaret en Skure for Vedkommende, og naar saa Kæppen blev gjort op, og alle Bøderne blev betalte — disse Bøder blev i de fleste Tilfælde anvendte til et Gilde —, blev alle Skurerne skaaret ud. Sine Steder havde man nok mange smaa Kæppe, saa hver Mand havde sin; men det var jo væsentligt det samme.

For en 70—80 Aar siden havde Bønderne i Kaastrup i Nærheden af Kallundborg nogle langt borte liggende meget smalle Udlodder. Paa disse Udlodder havde man kun Plage, Faar og Ungkvæg paa Græs, og til at passe dem havde man en Dreng eller Pige. For nu at faa passet paa at holde nogenlunde hvert paa sit eget, var det Skikken, at hver Gang der kom et Kreatur løst ind paa Naboens, skulde der gives en Bøde af den Kreaturpasser, hvis Husbond det tilhørte; denne Bøde var 2 Skilling. En Mand i Byen havde saa en Kæp, paa hvilken hver Mand havde sin Afdeling, med sit Mærke. Naar der kom en Melding fra de andre Kreaturpassere, at

en havde haft et Kreatur løst, blev der skaaret en Skure for hans Vedkommende. Naar Kreaturerne kom i Hus, blev Kæppen gjort op. Men helt fredeligt gik disse Opgørelser, hvortil alle Deltagerne vare mødte, ikke altid af. En og anden syntes, der var for mange for hans Part; men her, som saa mange Steder, var det jo Flertallet, der var det afgørende. Bøderne anvendtes til et Gilde for Pigerne og Drengene, der havde passet Kreaturerne.

At det Udtryk, som man ikke saa sjælden bruger, At have naaet Pinds Ende, skriver sig fra disse Bykæppes Tid, er højst sandsynligt.

Fra Jordløse og vel fra flere af de omliggende Byer havde man Plage og Ungkvæg gaaende i et Overdrev, hvor der ogsaa var en Del Skov, det kaldtes Saltofte Vænger. Der er der nu en indhegnet Skov og en mindre Herregaard, hvis Marker bestaar af dette Overdrev samt to nedlagte Bøndergaardes Jorder, der har hørt til Kelleklinte og ligget i Nærheden af Skoven. Disse Kreaturer gik ude, om der da ikke var videre Sne, til hen efter Jul. De maatte søge Ly ved Træerne, og saa havde de jo ogsaa en anderledes Trøje (Haarlag) paa end Kreaturerne nu til Dags, og det var først lang Tid efter at de var kommen paa Græs om Foraaret, at Fældningen af det gamle Haarlag foregik.

Naar de altsaa ikke var kommen i Hus, naar Julen naaedes, maatte der et ridende Bud op til Skoven med en Sæk Hø til dem, hver af de Højtids Aftener; de skulde da ogsaa vide, at det var Jul.

Det var nogle »grimme Krabater« blev der sagt, med et uformeligt stort Hoved, baade Kvæghoveder og Plage.

En gammel Kone, født 1795, fra en Gaard i Forsinge ved den anden Side paa Saltofteskoven, har fortalt til sin Slægt, at hendes Forældre ogsaa havde Ungkreaturer gaaende i Saltofte Vænger, og at de sjældent kom i Huse, før de kom med »Dynen paa Ryggen« (et Lag Sne). De havde ogsaa Hestene gaaende der, og da hun var, hvad man den Gang kaldte »en stor Tøs« (15—16 Aar), maatte hun vogte, og maatte ogsaa mangan Gang op om Morgenens, naar Kl. var 3, og paa Ryggen af en Hest, som de havde ved Hjemmet til dette Brug, og med en Visk Havre i Haanden ud at lede efter de andre

Heste. Naar hun saa fik samlet alle Hestene, maatte hun køre Plov, som de havde 4 eller 6 Heste for; endnu da hun var 17 Aar, maatte hun vogte.

Hvike Ulemper man kunde have med at skaffe Vand til Kreaturerne i saadanne haarde Vintre, som man har hørt omtale der var, kan man ikke rigtigt gøre sig noget Begreb om nu. En gammel Kone har saaledes fortalt, hvorledes de i hendes Barndomshjem, en mindre Gaard, maatte gribe til den Udvej at optø Sne i Bryggerkedelen for at skaffe Vand til Kreaturerne, men det var et besværligt Arbejde, sagde hun, for selv om de fyldte Kedlen til Randen med Sne, blev der kun et meget lille Kvantum Vand deraf, og den maatte fyldes mange Gange, før der blev nok til Heste og Kvæg.

Man drev jo ellers altid Kvæget til Vands i et Gadekær eller en Vanding; men frøs det nu haardt i lange Tider, og der Gang paa Gang skulde vækkes, som det kaldtes, altsaa hugges Hul paa Isen, og disse Iskammer saa atter frøs fast, saa kan man jo nok forstaa, det efterhaanden blev til store Skandser, saa det næsten var umuligt for de arme Kreaturer at komme til at faa noget Vand; var saa tilmed Vejret rigtig ondartet med Storm og Snefog, eller der havde lagt sig kolossale Dynger over Vandstederne (man kendte jo ikke til at have Pumper i Brøndene, men havde gerne Brøndværk deromkring med Vippe til at trække Vandet op med), er det jo ikke til at undres over, at de har maattet gribe til den før omtalte Udvej for at faa lidt at lædske Dyrene med.

Det var ikke saa sjælden, at Husene føg helt til, saa Beboerne ikke kunde komme ud, før der kom Folk til og fik øst dem ud. Husene var jo lave, og tit var der store Gærder omkring Haverne, bevoksede med Bukketorn; det var et Hegn, hvor Sneen nok skulde lægge sig. Mange Steder lukkedes Yderdøren udad; saa skulde der jo ikke saa meget til, før Døren ikke kunde komme op. De maatte derfor gerne have en Skovl staaende i Forstuen, naar det var Røg og Føg. Hvis de da blot kunde faa den øverste Halvdør op, kunde de nok arbejde Sneen bort, saa de ved egen Hjælp kunde komme ud. — Om Morgenen, naar der muggedes, kunde Gødningen i haard Frost være saa haard, at den skramlede som Smaasten.

Det var ikke almindeligt, at Smaafolk havde Støvler eller

Træskostøvler at tage paa i Sneføre; saa maatte de tage to Par Hoser paa. De yderste, et Par Halvhoser, tog de uden paa Bukserne. Var det meget koldt, vævlede de undertiden Halmbaad om Benene, fra Træskoene op imod Knæet.

Hvis Faarene skulde læmme meget tidligt om Foraaret, tog Folk dem stundom ind i Stuen og satte dem bag en Fjæl i et Hjørne af den; ellers kunde Lammene ikke nære sig for Kulde. Havde man Smaagrise paa Vintertiden, maatte ogsaa de ind i Stuen.

Efter Jens Nielsen paa Vinde-Helsing Mark (i Kirke-Helsing Sogn), der var født omkring ved 1785, kan jeg fortælle nogle Træk fra Fællesskabets Tid:

Ornum var den Gang Eng eller Fæled, hvor Omegnens Beboere havde Heste og Kvæg gaaende løst; der var kun een Mand, som boede paa Ornum. Gaardmand Esben Poulsen paa Vinde-Helsing Mark havde 12 Heste, der gik ud paa Ornum. Naar han skulde have dem hjem, var der et lille rødt Øg iblandt dem, hende kunde han faa fat paa, og saa satte han sig op at ride paa hende, og med en Plovkæp (en flad Kæp til at rense Jord af Ploven med) strittede han saa efter de andre, indtil han fik gent hele Flokken ud. Det kunde somme Tider være besværligt nok; han maatte jo ned af Øget hver Gang, han havde strittet, for at faa sin Kæp igen. Fik han dem saa endelig i Drift, maatte man i Hjemmet sørge for, at Porten stod raw paa Gaw, for at ikke Bæsterne skulde stikke af igen.

I Jens Nielsens Faders Tid (Fader, Søn og Sønnesøn havde samme Sted, 16 Tdr. Ld., og var Vævere alle tre) havde de 4—6, undertiden 8 Heste for een Plov. Det var jo besværligt at faa vendt med saadan et Ringel; men de vendte kun sjældent; der var saa lang Drift, at naar de havde pløjet en Omgang, havde de pløjet 2 Skpr. Land. Alle de Boelsteder, der ligger deromkring, blev drevet under Ening; de laa Ager om Ager med hverandre. De tog ikke heller Hestene fra, naar de skulde bede. Hestene maatte gnave lidt rundt om Ploven, saa langt de kunde naa; men undertiden kunde de gaa- og blive indviklet i Seletøjet, saa man knap kunde faa dem redt ud igen. At give Hestene Kærne i Pløjetiden var der ikke noget der hed. Man gemte Avnerne til Foraaret; det værste Støv og Snavs blev rensset fra, og saa var det et

godt Foder til Hestene. Foraaret var jo Hestenes strengeste Tid. Jorden blev ikke den Gang pløjet om Efteraaret.

En Gang Talen faldt paa, hvor mange Neg der skulde til for at faa en Td. Sæd, sagde Jens Nielsen: »Jeg har en Gang faaet 1 Td. Sæd i 13 Neg.«

»Ja«, sagde Sønnen, »men saa taler I ikke om, hvor mange Traver I høstede.«

»Jo, jeg høstede kun 3 Traver Byg det Aar«. —

Naar der blev nejet op, blev der, den Gang Sæden var saa smaa, revet rent med det samme, idet Negene blev lagt i Rækker tværs over Skaarene; saa fulgte man disse Rækker, naar man skulde bære sammen; saa havde man kun disse Strimler at rive rene bag efter. — Jens Niensens Fader havde haft Boelsstedet i Stavnsbaandets Tid. »Det var forfærdeligt«, sagde han, »som Folk blev behandlet den Gang. Hvem der skulde træffe at blive straffet med Træhesten, de var jo fær-dige at blive splittet ad«.

Til Bjerge, Svallerup Sogn, hører der store Engstræk-ninger, Bjerre Os; den Vej, som fra Bjerge fører derud, kaldes Fædriften, ad den blev Kvæget fra Byen drevet ud, og saa gik det i Flæng derude. Kvæget kom ikke hjem om Natten; men en Mand, Hyren, boede derude og havde Tilsyn med det. Naar Pigerne kom for at malke, maatte enhver se at finde sin Husbonds Køer. Det kunde tit være besværligt nok; i lave Enge er der jo ofte taaget baade Mor-gen og Aften; i den tætte Taage raabte da den ene Pige til den anden: »Har du ikke set noget til vor den brogede og den sorthjælmede.« »Jo, de var der og der,« svarede den anden, »men vor den blakkede, har du ikke set den?« Og den kunde saa træffe at være paa en helt anden Kant af Engene. Et Held kan man jo sige det var, at det næsten altid var Kvæg med forskellige Farver og Aftegn. Det ens-farvede røde Kvæg er først i en senere Tid blevet almindeligt.

Et Kreatur, som er hvidt over hele den forreste Del af Hovedet, kaldes hjelmet; et, som har en Brog paa Siden, kaldes skjoldet; et, som har en bred, hvid Stribe hen ad Ryggen, er draget; et, som har smalle Striber omkring paa Hovedet, er grimet. En gerret Kos Aftegn ligner en draget Kos, men er i mindre Format; for Spøg siger man om en gerrig Mand: »Han er saa gerret, saa han er nær

ved at blive draget«. Et Kreatur, hvor Farverne er smaa-blandede over det hele, er spinget; er Pletterne lidt større, er det plettet; er Pletterne ret store, er det broget. Blaa-graa Køer er blakkede; helt hvide og helt sorte var ret almindelige. Ogsaa bæltede Køer havde man. — »O, hør I Piger fra Stumpeskov, har I ikke set noget til min rødhjælmet Ko med det buttede Ben, med det krogede Horn, med det »hov-hej««, hedder det i det gamle Malkepigerim.

Ved Havnsø ligger der en lille Holm, der kaldes Stovt eller Stovlt. Den skal i gamle Dage have hørt til Roskilde Bispesæde; paa den laa der da et Slot, hvor et Par Jomfruer havde deres Bopæl. Disse Jomfruer skal have skænket det saakaldte Vesterlyng langs Stranden mellem Havnsø og Alleshave til Græsgang til Omegnens ubemidlede Beboere i fire forskellige Sogne. Der er i al Fald Spor af gammelt Bygningsværk paa Halvøen, og Vesterlyngen er en mærkelig Fortidslevning. De forskellige Sogne, som har Græsningsret paa Vesterlyng, har hver sin Hyrde, som bor ved de forskellige Indgange og skal føre Tilsyn med Kvæget; men ellers udgør hele denne store Strækning paa 1100 Tdr. Land een stor Fælle, der i Længden maaler en hel Mil. Den er mange Steder tilvokset med Hvidtjørn og andet højt Krat, der giver Læ for Kreaturerne, naar Uvejret bryder løs ude fra Havet. Enebuske breder sig rundt omkring. Græsningen er kun sparsom, og der kan kun græsses faa Kreaturer i Forhold til Fladens Størrelse.

Jeg spurgte en Mand derude fra, om saadan Jord dog ikke kunde dyrkes; de omliggende Jorder saa jo ud til at være gode. »Jo«, svarede Manden, »men hvem tilhører den?« Der er nok ført Sag om Rettighedene derude i lange Tider.

Hver har sine Græsbed; et Græsbed er Græsningen til eet Kreatur. Blicher en af Ejendommene derude solgt, bliver der nok kun mundtlig meddelt Køberen, at han faar Ret til saa og saa mange Græsbed. For at faa opgjort, at ingen sætter mere ind, end han har Ret til, møder alle en bestemt Dag ved Skt.-Hansdags-Tid, og alle Kreaturerne drives ind i en Indhegning, for at man kan faa opgjort, hvem hvert Kreatur tilhører. Hvis saa een har flere Kreaturer paa Bed, end han har Ret til, bliver han idømt Bøde. — Det var ogsaa sket, at der var et Kreatur, som ingen vilde være Ejermand til,

— sagtens af Frygt for at miste sin Rettighed; saa blev dette Hoved simpelthen solgt.

Paa Gaardenes Marker er Maskinens Klappen jo nu traadt i Stedet for Leens Klang. De faa Mennesker, der nu arbejder med paa en Høstmark, er spredte omkring paa forskellige Steder. Een er ved Maskinen, et Par Stykker bærer sammen, een rejser Hobene; det giver ingen Anledning hverken til Spøg eller Sang. I min Ungdom var der Feststemning over Høsten. Tidlig om Morgenen maatte man op. Pigerne skulde malke og gøre lidt af den vigtigste Husgerning til Side, saa Kønen kunde klare Resten og besørge Tilberedningen af Middagsmaden. Husmoderen skulde ogsaa skære de mægtige Stabler af Mellemmad. Der skulde en stor Portion til; der kunde godt være en 12—14 Mennesker i Høsten og arbejde paa en Bondegaard foruden Mand, Kone og Børn. Der var undertiden 2—3 Husmænd, som der pløjedes for, og deres Koner foruden Gaardens faste Husmand og hans Kone. — Tidlig om Morgenen, før Davre, hørte man den hæse Klang af Leer, der blev slebet. — I min Barndom, da man som Regel ikke havde saa svær Rug, trak man den fra, d. v. s. lagde Skaaret ud fra Sæden. Saa kom Kvinderne og bandt paa Skaaret: de samlede Negene ved at skubbe den mejede Sæd sammen med Benene. — Senere i Tiden, da man begyndte at fodre med Kærne, og Rugen blev sværere, maatte den hugges imod, lægges ind mod den umejede Sæd, idet man syntes, der blev revet for megen Rug af ved den tidligere Fremgangsmaade. Saa skulde den mejede Rug tages fra, før den næste Mejer kom. Der skulde paa den Maade være tre sammen, en til at meje, en til at tage fra og en til at binde. Storpigen skulde tage fra efter Forkarlen, Lillepigen efter Andenkarlen, mens Husmanden og hans Kone fulgtes ad; derimod var der ingen bestemte Regler for, hvem der skulde binde; det maatte rette sig efter Forholdene. Naar anden Sæd var lagt paa Skaar, skulde den bindes af Mandfolkene og Kvinderne i Fællesskab. Det var i Reglen Kvindernes Sag at nege Sæden op, d. v. s. med en Rive trille den sammen i passende Størrelse til Neg. Det, som Storpigen negede op, bandt Forkarlen og saa fremdeles. Men var der travlt med at faa Sæden mejet, ved at de forskellige Slags Sæd modnedes hurtigt efter hinanden, maatte undertiden det



smaa Mandskab (Kvinderne, Manden og Stordrengen) være ene om at binde, mens de andre mejede. — Lystigt Mod var der over hele Flokken, selv om Lemmerne var dødtrætte, naar man kom hjem om Aftenen. — Midt i Arbejdets Travlhed kom Husmoderen eller et andet Sendebud med den store Tene med Mellemmaden; man lejrede sig da ved en Halvtrave, og naar de store Rundtenommer var sat til Livs, og man havde slukket efter med en Slurk af Ølbimplen, klang Lejrpladsen af vittige Indfald, Latter og Spøg.

Var man ved at være færdig med at binde, gik det gerne i Huj og Hast med de sidste Neg; ingen vilde binde Kællingen, skønt det hed, at den, som bandt den, skulde sidde for Bordenden til Høstgildet; men det blev vist sjældent iagttaget.

Der var baade under Arbejdet og i Fritiden et eget nært Forhold mellem Husbond og Tyende. Dertil bidrog ogsaa de gamle hyggelige Dagligstuer med det lange Bord med Bænke om, hvor der var Plads nok til alle, og hvor Karle og Piger kunde tilbringe de lange Vinteraftener i Samvær med Husbond, Madmoder og deres Børn.

Ved særlige Arbejder Aaret rundt blev der gjort særlige Gilder for Folkene, ikke blot Høstgildet. Om Foraaret, naar Sæden var saaet — med Haanden selvfølgelig — fik vi Plovgrød og Harvekage. Ved den Lejlighed fik vi Risengrød og skidne Æg (haardkogte, flakte Æg med Sennepssovs over) samt Æbleskiver. Dertil var Husmændenes Koner og Børn ogsaa indbudte. — Men de bedste Gilder holdtes dog selvfølgelig, naar Aarets Velstand var bragt i Hus.

Paa Herregaarden Algstrup holdtes den Dag, Indhøstningen sluttede, det lille Høstgilde. — Naar de sidste Læs skulde hentes, kørte alt, hvad der kunde stilles paa Benene af Køretøjer, ud paa Høstmarken. Her læssedes paa hver Vogn et lille Læs Sæd, og ovenpaa det tog Karle og Piger, Husmænd og deres Koner og Børn, kort sagt alle de Mennesker, der paa nogen Maade vedrørte Gaarden, Plads; alle skulde de med for at køre paa Læs. Hestene var pyntet med Blomster og Grønt. Forrest kørte Gaardens Kusk med Firspand for Musikken; denne Vogn førte et Dannebrogssflag, og Husets Datter havde Plads paa den. Naar alle Vogne var læssede og alle var kommet til Sæde, gik det i susende Fart ad Gaarden til. Lige efter Vognen med Musikken

kom Forkarlen med Høstkællingen; det var det sidst bundne Neg, som var pyntet med Blomster og Grønt. Naar den forreste Vogn var naaet hjem til Gaarden, stillede Musikken sig oppe ved Hovedtrappen. Paa denne stod Etatsraaden, Gaardens Ejer, og Etatsraadinden og vinkede til Vognene, som bag efter hverandre under Piskesmæld og Musik kørte Gaarden tre Gange rundt og derefter ind paa Laden. Derefter blev der opvartet med Smørrebrød, og der dansedes til ud paa Natten. — Det store Høstgilde holdtes sidste Lørdag i Oktober. Der mødte Gæsterne til Middag, hvor de fik Oksekødssuppe. Om Aftenen var der Dans, og der blev opvartet med Grød og Fisk. Ud paa Natten vankede der Punsch og Æbleskiver.

Til Øresø Mølle var der temmelig stor Avling. Der var tre Karle, en fast Husmand og nogle Husmænd, der arbejdede i Høsten som Vederlag for Pløjning. Høstgildet blev holdt først i Oktober, naar Humle og Frugt var plukket, og før Frosten sved Georginer og andre Efteraarsblomster; thi dem skulde der bruges mange af, naar Magasinet, et stort Rum til Opbevaring af Sæd, skulde pyntes. Alle, der paa en eller anden Maade, som Tyende, Arbejdere eller Haandværkere, havde været sysselsat paa Møllen i det forløbne Aar, skulde med tillige med Kone og Børn. I Nærheden af Møllen var der indhegnet et Stykke Jord; paa det blev Græsningen fredet til den Dag, for at Kvæget, som jo gik løst paa den Tid af Aaret, kunde gaa der og passe sig selv, saa Hyrdedrengen ogsaa kunde faa sin Frihed og Pigerne kunde have Køerne lige ved, naar der skulde malkes.

Paa Slaget 12 om Middagen mødte alle Husmænd og Haandværkere med Koner og Børn, og saa vankede der en særlig god Oksekødssuppe og Kød med Peberrodssauce. Naar Maaltidet var endt, mødte der altid Fattigfolk med deres Spande for at faa Levningerne af Middagsmaden. Lidt hen ad Eftermiddagen, naar Kaffen var drukket, tog Musikanterne fat paa at spille, og nu var det Børnenes og de ældres Tid at more sig med Dans. — Hen ad Aften blev der sat store Stabler Smørrebrød ind samt Øl og Brændevin, og der kunde enhver saa forsyne sig. (Øl og Brød var hjemmelavet. Bryggerpigen skulde kunne udføre Brygning og Bagning. Men Ophedningen af Bagerovnen i et Hus, der laa et lille Stykke fra

Møllen, besørgetes af Mølleren selv, da Brødets Godhed for en stor Del afhang af, om Ovnene havde den passende Varme).

Naar det var blevet Aften, kom der endnu en Del unge Mennesker til Høstgildet, idet hver Karl og Pige, Møllersvend og Møllerdreng havde Tilladelse til at indbyde een hver. Ligeledes var der Slægtninge og Bekendte af Mølleren, som deltog i Lystigheden sammen med Høstfolkene. — Ved Ti-Tiden om Aftenen blev der opvartet med Risengrød og Grisesylte. Ud paa Natten blev der flyttet et lille Bord ind i Dansesalen, og derpaa blev der stillet en stor Bolle Punsch, medens der blev budt Æbleskiver rundt. Naar Punschen skulde tillaves, mødte Mølleren altid selv i Køkkenet for at paase, den fik den rette Smag. Naar Skaalerne var sungne og Punschebollen tømt, toges der fat igen paa Dansen, og den varede gerne til den lyse Morgen. — Som disse Høstgilder blev holdt i den Tid, jeg har kendt det, har de været holdt i de omtrent 40 Aar, Øresø Mølle var i Møller Andersens Eje. Alting gik som efter en Snor, Tjenestefolk, Husmænd og Haandværkere følte sig tilfredse der og blev der i lange Aarrækker, en enkelt Husmand i hele Møller Andersens Tid.

Naar man nu om Stunder paa Herregaardene maaske giver Husmændene hver 3—4 Kr. i Stedet for Høstgilde eller lejer en Kromand til at beværte Høstfolkene og lader Dansen holde paa Kroen, mister det hele sin festlige Glans og sin smukke Hjærtelighed, og det giver Anledning til uheldige Optrin i Stedet for til glad Munterhed.

Plejlen til Haandtærskning bestaar af Slagel, Handel og Hilde. Hilden er lavet af et meget tykt Stykke Læder, f. Eks. af en Ornehud; den forbinder Handel og Slagel. Handelen er et rundt Skaft af Asketræ; Slagelen er firkantet og skal være tung og stærk; man bruger gerne Risbøg dertil, hvor det kan faas.

Naar der blev lagt paa Lo, blev der lagt to Rækker Neg med Toppen mod hinanden. Paa en Bondegaard tærskede gerne to Karle paa samme Lo, og Slagene faldt skiftevis; Husmanden tærskede for sig paa en anden Lo, han tærskede til Punds. — Naar Negene havde faaet den første Overhaling med Plejlen, blev de vendt og fik nok en Omgang. Til sidst skulde det tærskede Udlæg slides; saa fik det

Slagene paa en egen Maade, for at Tærskeren kunde ramme de Aks, som kunde være kommet nedad mod Rodenden.

At tærskede Rug, som skulde være til Langhalm, kaldtes at braate Rug; det skulde ikke slides, men efter Tærskningen bindes op i pæne Knipper, som kaldtes Braatinger. Siden blev det revet paa Langhalmsriven, en Rive med lange Tænder, der fastgjordes i et Hul i en Stolpe; igennem denne Rive blev Langhalmen trukket, indtil der kun var de stive, blanke Straa tilbage. Disse blev bundet i smaabitte Neg, der kaldtes Kærer, og som blev renskaaret i Rodenden i en Skærekiste. Disse Kærer blev igen bundet sammen i et Bundt, som kaldtes et Knippe Langhalm. Naar Husmanden lavede Langhalm, fik han Betaling i Forhold til de Læs Langhalm, han havde lavet (et Læs var 25 Lispund).

#### HOVERIETS OPHÆVELSE.

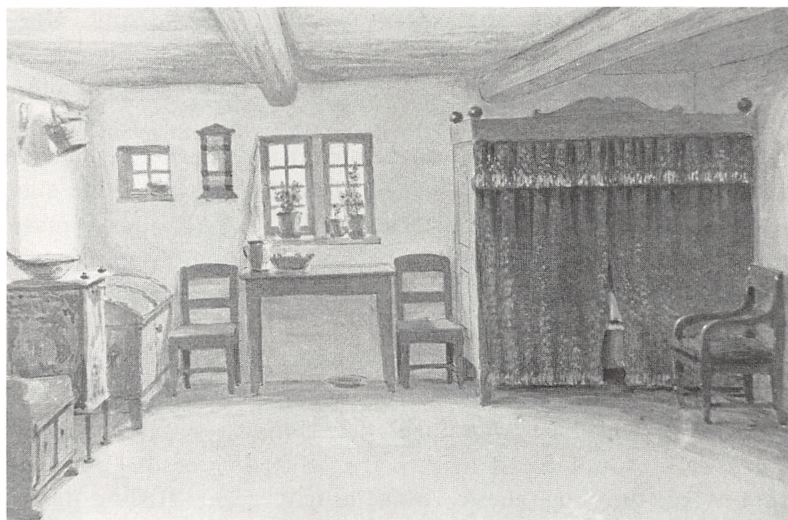

Maler Peter Johansen: Stue med Omhængsseng. Kalundborg Museum.

Hoveriet blev paa disse Egne ophævet omkring ved 1840. Nu skulde altsaa hele Fæsteafgiften betales, dels i Penge, dels i Naturalier; men der var efter Sigende mangan gammel Bondeemand, som med Bekymring imødesaa denne Omordning og sagde: »Ja, hvor skal man saa skaffe alle de Udgivter fra?« Men det viste sig snart, at nu gik det frem for Bondestanden; nu

fik Bonden Tid til at dyrke sin Jord og gøre Forbedringer. Side Mosehuller, som hverken kunde afgive Sæd eller Hø, blev udgrøftede og blev til Agerland. Ja, man kan neppe nu, da saa at sige hver en Fodsbred Jord er udnyttet, gøre sig nogen Forestilling om, hvor meget der da laa ubenyttet hen. Man har jo endnu, paa frugtbart, højtbeliggende Agerland Navne, som betegner Moser og Enge, ja, endog Navne paa Søer, hvad noksom beviser, at dette i ældre Tid nærmest har været værdiløse Arealer.

Om Viskingegaarden, som i Midten af det attende Aarhundrede er lagt sammen af Bøndergods, er der fortalt i Slægten, at da de to første Gaarde var lagt sammen (der blev først lagt 2 Bøndergaarde sammen, og senere er en tredje lagt til), kunde den daværende Besidder næsten ikke eksistere paa det. Det er et bakket Terræn, men ellers fortrinlige Jorder. Men i de Tider var det kun Højderne, der blev drevet. Lavningerne var sur og sid Jordbund, hvor der laa et Par Tdr. Land her, en tre, fire Tdr. Land hist, der hverken kunde udnyttes som Ager eller Eng. Og saadan var det naturligvis rundt omkring, saa det har været et stort Arbejde at faa udnyttet saadanne Steder. Store Stykker med Stubber og Krat, som heller ikke var til anden Nytte end lidt Brændsel, ryddedes; hvor Jorden var belagt med Sten, blev de store sprængte og saadanne Pladser ogsaa omdannet til Agerland. I Aamosen blev Krattet ogsaa for Størstedelen ryddet, saa der kunde blive mere Høbjergning og Tørveskær.

Ligeledes begyndte man nu at faa lidt bedre Redskaber; Svenskharverne var nu kommet i Brug samt Jernploven, hvortil kun behøvedes 2 Heste, i Stedet for 4 eller 6 til de gamle Hjulpløve.

En forlængst afdød gammel Kone har fortalt, at da de fik en Fæstegaard i Klouby, Ubby Sogn, og de da (hvad jo var almindeligt den Gang) havde faaet Besætningen medfølgende i Fæstet, var Hestene saa sløje, at en af de første Dage, de pløjede med dem, og det var paa et Sted, Jorden var meget sid, drev de dem omkuld alle 6.

Men dette, at der nu kun behøvedes 2 Heste for en Plov, gjorde, at Hestebestanden kunde formindskes og Kvægholdet forøges. Tidligere havde man, Plage og Udgangsøg medregnet, ligesaa mange Heste som Kvæghøveder, om ikke flere.

Mangen Gaardmand har ogsaa paa det Tidspunkt, da Dyrkningen af Kartofler havde naaet en enorm Højde, lagt sig efter Fedning af Stude, hvilket brugtes paa mange Herregaarde i stor Stil. Af et Landbrugsskrift fra 1844 ses det, at man var naaet til at fede Kreaturer næsten udelukkende ved Kartofler, blot med en Givt langt Foder om Dagen.

Men hvad der allermest bidrog til, at Bondens økonomiske Forhold bedredes med stærke Skridt, var de stigende Priser paa Landbrugsprodukter, særlig Kornet; det var jo gennem Salget af Korn, han havde sine bedste Indtægter.

Naar der nu kunde holdes en 10-12 Malkekøer paa en Bondegaard i Stedet for en 5-6 Stykker før, blev der, i alt Fald om Sommeren, en Del Smør at sælge, og Priserne paa dette bedredes ogsaa. I Trediverne var Prisen paa et Pund Smør, naar dette solgtes til Høsekræmmeren, kun 12 Skilling (25 Øre); blev det bragt til Kalundborg, kunde der nok opnaaes en Mark (33 Øre) for Pundet. Kunde Æggene naa op til at koste en Skilling Stk. (40 Øre Snesen), betragtedes det som en høj Pris. Mangen en Husmandskone betænkte sig heller ikke den Gang paa at gaa en Mil eller to til Kalundborg for at sælge en 3-4 Pund Smør og tjene 4 Skilling paa Pundet.

### HUSMANDENS KAAR.

Naar jeg har omtalt, at Bøndernes Kaar bedredes ved Hoveriets Ophævelse, menes kun Gaardmændenes. For Husmændenes Vedkommende var der ingen Bedring, og for nogles Vedkommende var det endogsaa lige det modsatte. Der var i Hoveriets Tid Husmænd, som paa en eller anden Maade var kommen i Besiddelse af lidt Penge; de kunde, naar det kneb, bestrække Bonden med et lille Pengelaan, og da fik de for saadan Villighed saadet et Par Skæpper Sæd paa Bondens Mark. ¶Ved saadan at kunne høste paa andres Marker havde de ogsaa gerne Sæd og kunde laane Gaardmændene, naar det var knapt med Saasæd om Foraaret; det maatte der ogsaa vises Taknemlighed over; saa gjaldt det undertiden Græsning til en Ko og saa fremdeles. Det var gode Renter, der kunde faas paa den Maade, af hvem der først havde faaet et saadant Formon, og der er fortalt om adskillige af den Slags Hus-

mænd, hvor lunt de sad inden Døre; de kunde paa en lille Jordlod, som maaske ogsaa for en eller anden Villighed blev drevet af Bønderne, holde et Par gode Køer, bedre end nogen Bonde havde dem. Men det var altsaa kun enkelte; i de fleste Tilfælde var baade Gaardmænd og Husmænd lige fattige i Hoveriets Tid.

Husmændene blev ogsaa ved i adskillige Aar derefter at udføre Pligtdage eller de saakaldte Ugedage. En 80-aarig Kone har saaledes fortalt, at hendes Fader, mens hun var Barn, maatte gøre to Dage om Ugen hele Aaret for et Hus med en 5-6 Td. Land til; men Jorden var af saa simpel og sandet Beskaffenhed, at der umuligt kunde holdes en Ko paa det; han maatte derfor atter gøre en hel Mængde Dage anden Steds for at faa noget Græsning og Hø og kunde paa den Vis holde et Par Køer. Men saa skulde han endnu gøre en Del Dage for Tørv et tredje Sted. Paa den Maade blev der ikke mange Dage, hvor han kunde arbejde for Dagløn, og den gamle Kone fortæller da ogsaa, hvorledes deres Moder maatte gaa paa Arbejde, saa ofte der var noget at faa, sprede Gødning om Vinteren og om Sommeren arbejde i Tørvemoser og ved Hø- og Sædhøst. Saa maatte Børnene passe sig selv og Kreaturerne saa godt, de kunde; deres Moder kogte enten en Gryde Grød eller Kartofler, skar nogle Skiver Brød, uden Fedt eller Smør paa, og satte et Fad Mælk; der kunde de saa forsyne sig.

Og saa var det tilmed vanskeligt at faa fat i saadan en Smule Fæstehus. Før Salget af Huse og Gaarde begyndte, blev der saa godt som aldrig stykket noget ud til Bebyggelse. Det gik tværtimod i den modsatte Retning. Paa den Egn, mine Minder skriver sig fra, er der nedlagt adskillige Bønderbyer for at danne Herregaarde af deres Jorder. Men foruden det lagdes der efterhaanden ved Fæsteres Død saa en Gaard, saa et Hus eller flere Huse ind til Herregaardsmarken, naar disse var beliggende der op til; der var ligefrem en hel Mani den Gang for at samle sammen; Gaardmændene var ogsaa ivrige efter at faa lagt Fæstehuse til deres Jorder, og ret mange nye Bopæle byggedes der ikke.

Jeg anfører en Udtalelse fra en gammel dansk Mand i Amerika, som er rejst derover for en 60-70 Aar siden: »Der

var ikke Jord at faa i Danmark den Gang«, skriver han, »ved strengt Arbejde og Sparsommelighed havde jeg sparet mig en lille Kapital sammen og tænkte for den at købe en lille Jordlod, bygge et Hus derpaa og slaa mig ned der som Hjulmand, men kunde ikke opdrive noget; da, som et sidste Forsøg, henvendte jeg mig til en Godsforvalter paa en af Herregaardene ved Tissø og bad ham spørge Godsejeren, om ikke han vilde sælge mig et Par Tønder Land. »Det nytter ikke at spørge derom«, svarede Godsforvalteren, »jeg ved, han vilde langt hellere købe Jord end sælge«. »Godt«, svarede jeg, »saa skal det være det sidste Forsøg, jeg vil gøre paa at faa et Hjem i mit Fædreland!« Kort efter forlod han og hans unge Kone deres Fædreland, trodsede den langvarige og besværlige Rejse, der den Gang var til Amerika, og nedsatte sig i Michigan i de forenede Stater. Aaret efter rejste fra samme Egn omkring ved 40, voksne og Børn.

Der har været Tider, hvor det har været svært for Arbejdsmanden at faa baade Arbejde og Husly. Da Tærskemaskinerne kom i Brug paa Herregaardene, var der jo en Del Tærskere, der blev overflødige derved. Og da Kartoffelsygen omkr. 1845-46 udbrød, og Dyrkningen af Kartoffler i stor Stil derved formindskedes meget, gik Smaafolk glip af en god Efteraarsfortjeneste. Det var almindeligt, at Kartofflerne graves op, og at dette betaltes med et vist Kvantum Kartoffler, saa der kunde tjenes til Husholdningsbrug og til Fedning af Slagtegrisen. Dette gik man efter Kartoffelsygens Udbrud glip af, og Dyrkning af andre Rodfrugter, som igen paa adskillig Maade bragte Smaafolk Arbejde, begyndte ikke før længere hen i Tiden.

Arbejdslønnen var meget lille. Tærskning, den saakaldte Pundtærskning, betaltes med Sæd efter følgende Regler: 1 Skp. for at tærske 3 Tdr. Rug, Hvede eller Ærter; derimod skulde der af Byg tærskes 4 Tdr., af Havre 5 Tdr. for at faa en Skp. af en af disse Sorter; men saa fik Tærskeren samtidig Kosten. Der skulde arbejdes haardt og passes godt paa Tiden, om dette kunde blive til en lille Dagløn. Derfor lagde Pundtærskeren paa Lo om Aftenen, før han gik; saa kunde han nok haandlere Plejlen i Mørke om Morgenen tidligt. Om Lørdagen kastede han, og Pigerne maatte saa



rense med Soldet, saa det kunde blive maalt op, og Tærskeren faa sit Tilgodehavende; ja, der er ogsaa omtalt, at der sine Steder rensedes Søndag Formiddag, bl. a. for at Tærskeren saa kunde udnytte Lørdagen bedre til Tærskning. Det er nok ikke for ingenting, at Udtrykket: »Han spiser som en Pundtærsker«, er blevet til«. — Naar saa Bonden havde været i Købstaden med Læs (som det kaldtes, naar han var ude at sælge Kornvarer), fortalte en gammel Pundtærsker, saa havde han blandt andet købt en Trepægleflaske fuld af Brændevin; den Aften fik saa Karlene og Husmanden hver en Snaps, hvorefter Flasken blev sat ind i Skabet, til der en Dag kom fremmede eller der var lidt andet særegent; thi til daglig Brug vankede der ikke.

Naar der arbejdedes paa Dagløn ved andet Arbejde, altsaa naar Husmanden gik paa Dagleje, var Daglønnen om Vinteren 1 Mark indtil Skt. Hans-Dag; fra den Tid og til Mikkelsdag 1 Rigsort (50 Øre), og i begge Tilfælde Kosten.

Der er omtalt et Dyrtdisaar; det var et af Aarene omkring ved den første slesvigske Krig. Og jeg har undertiden hørt gamle Folk udtrykke sig som: »Det var Aaret før det »dyre Aar««; det har altsaa sat sig saa fast i Mindet hos dem, saa det er blevet som en Slags Tidsregning for dem. Men det har sikkert ogsaa været et drøjt Aar for Fattigfolk. Det var netop det Aar, mine Forældre byggede deres Hus; og de har talt om, at kort før Høst kostede Brødet 3 Mark (1 Kr.), hvad der jo i Forhold til Arbejdslønnen dengang var forfærdelig meget.

Et Træk fra dette Aar, som er fortalt mig af en gammel Mand, synes jeg træffende fortæller om Tankegangen hos i alt Fald nogle af Datidens gamle Bondemænd, som jo nu sad i gode Kaar, men ikke havde glemt Hoveriets Aag og de knappe Kaar, som de da selv havde levet under.

Det var kort før Høst; da var Brødrug næsten ikke til at opdrive; Indførsel af fremmede Kornvarer skete den Gang kun i ringe Grad. Der var da en gammel Gaardmand i Kelleklinge, Ubby Sogn, om hvem Købmændene i Kalundborg vidste, at han sikkert nok havde adskillige Tønder Rug paa sit Loft; en af Købmændene tog da derud og bød en fabelagtig Pris, hvis han maatte faa, hvad Gaardmanden kunde

undvære. Men denne svarede, at til den Pris havde han ingen Rug at sælge, og Købmanden maatte tage hjem med uforrettet Sag. Men næste Dag lod Gaardmanden bekendtgøre ved Byens Smedje, at de Smaafolk, som trængte til Brødrug, kunde komme til ham Dagen efter og faa Rug til almindelig gangbar Pris, som man ellers havde i de Tider. — »Og der blev travlt«, sagde min Hjemmelsmand, »med at maale Rug ud den Dag«.

Var der en eller anden, som det kneb for med Skillingerne, sagde Gaardmanden: »Ja, saa kan du vente med Betalingen, til du faar høstet«.

Da forannævnte Gaardmand saa en lille Tid efter havde bestemt en Dag, hvor Rughøsten hos ham skulde tage sin Begyndelse, vækkedes han om Morgenen ved at høre Træsکو-tramp i Gaarden, og da han kigger ud, ser han Husmændene, som han saa beredvilligt havde hjulpet til Brød, i Færd med at slibe deres Leer i den Hensigt at hjælpe ham med Rughøsten. En saadan Haandsrækning var velkommen, selv om han selvfølgelig gav dem deres Dagløn. Man kendte jo ikke til Høstmaskiner af nogen Slags den Gang; og det at faa Rugen god og tør i Hus betragtedes den Gang som noget af langt mere Vigtighed end nu. Naar man bagte selv, vidste man, hvor vanskeligt det var at faa godt Brød, om Rugen tog mindste Skade, eller der skete en lille Fejl ved dens Behandling. Alene det ved Formalingen af Rugen at slaa den paa Kværnen, hvis der sidst havde været malet Malt, var nok til at give Brødet en ubehagelig sødlig Smag; men det var da ogsaa noget, en erfaren Møllersvend ikke gjorde; det skete kun af Vanvare.

Et andet Træk fra nævnte Dyrtidsaar er mig fortalt af en troværdig gammel Mand, hvis Fader, der foruden at besidde et Boelssted tillige drev Væverprofessionen, havde meddelt ham det.

I den By, hvor han boede, var der en velstaaende Gaardmand, han var da i alt Fald saa velstillet, at han havde Sæd at sælge midt om Sommeren. Han kørte til Kalundborg med et Læs Rug i Haab om at faa en meget høj Pris for den. Han blev heller ikke skambudt, idet Købmanden, han tog ind til, bød ham 16 Rdl. (32 Kr.) for Tønden. »Nej, sagde

Manden, »det er ikke nær den Pris, den vil naa! Bød De mig endda 18 Rdl., saa vilde jeg sælge«. Det vilde Købmanden imidlertid ikke, og saa kørte Bonden hjem igen med sit Sædlæs. Men det var nok ikke saa faa Smaasten, der suste ham om Ørene, før han slap ud af Byen.

Nogen Tid efter at dette var passeret, kom en Dag en Gaardmand ved Navn Hans Klausen ind til min Meddelers Fader, Væveren, og sagde: »Det er rent galt nu for de arme Smaafolk! Vi kommer til at gøre noget for dem; de kan ikke faa Føden med disse Rugpriser, vi har; ellers tvinger vi dem til at stjæle. Jeg for mit Vedkommende har tænkt at give en Tønde Rug«. »Ja, kan du give en Tønde Rug, saa kan jeg give en halv«, sagde Væveren.

Disse to Mænd fulgtes nu ad hen til førstnævnte Gaardmand — lad os kalde ham Mads —, hos hvem Hans Klausen kom frem med samme Forslag som hos Væveren; men her blev det rigtignok optaget paa en anden Maade: nej, Mads var da ligeglad, hvor meget andre vilde give, han vilde ikke give noget; enhver er dog sig selv nærmest, sluttede han. Men da hug Hans Klausen en Næve i Bordet, saa det dundrede, og udbrød: »Ja du! Du er født med Stumpen i Haanden og Dynen paa Ryggen, du ved ikke, hvor noget er kommen fra; men jeg har tjent for mit Brød, til jeg fik en faldefærdig Gaard, saa jeg har prøvet lidt mere end du og har derfor ogsaa Forstaaelsen at Fattigfolks Nød. Men det er ogsaa det samme; vil Du ikke godvilligt give, saa tager vi selv. Folk skal da ikke dø af Sult«. — Da Mads hørte dette, indsaa han, at det dog nok var bedre at bide i det sure Æble og give noget godvilligt, end at man skulde foretage et Greb i hans Kornbunke; men mere end 2 Skæpper kunde han da ikke faa Raad til at give.

I min Barndomstid sad de fleste Husmandsfolk og hutilede sig igennem. En stor Del Arbejde skulde de gøre om Sommeren for at faa pløjet deres Jord. Det var som Regel en Dag om Ugen fra Skt.-Hans Dag, til de naaede det fastsatte Antal, 28 Dage for en 3 Tdr. Lands Jordlod. Var det en Haandværker, der havde Jord, blev Dagene udførte i selve Høsten, — i saa Fald dog et færre Antal. Saa maatte Smeden, Tømreren, Tækkemanden og Væveren helt eller

delvis indstille deres Haandværk, mens Høsten stod paa. — En Del Arbejde skulde ogsaa udføres for Tørveskær. Smaa-folk skar den selv i Gaardmændenes Moser: et Stykke Tørve-jord blev maalt op, og for det skulde de give vist for Favnen; eller Bænkene (Flager af Tørvemasse) blev opmaalt, naar Tørven var sat ud (d. v. s. lagt paa Mosen). Og Betalingen rettede sig derefter. De fik gerne en Hest eller to til Laans hos Mosens Ejer til at ælte Tørven med og til at sluffe Tørvemassen ud paa Engen med. Det var gerne Søndags-arbejde, og undertiden fik Husmanden hos Gaardmanden en Karl eller to til Hjælp. — De Dage, en Husmand saaledes som Vederlag for Hjælpen fra Gaardmanden skulde gøre, kom jævnlig til at strække sig med en Dag om Ugen fra Skt.-Hans-Dag til Mikkelsdag.

Paa en 3 Tdr. Lands Jordlod kunde man drive det til at holde en Ko, en sjælden Gang opklække en Kvie, fede een, højst to Grise om Aåret. At holde en Griseso i et Husmands-hjem var noget helt utænkeligt; man købte een eller to Patte-grise; det var store Ting, naar man kunde faa een Fedegrise til Salg. Kunde man den Gang faa givet lidt paa en Kalv, og der kunde faas en Snes Kroner for den, saa den næsten kunde løse et Par Smaagrise, var det et helt Kaperhug.

Medens det nu om Stunder gælder om at bevare Skin-net, selv om det kniber haardt, søgte den, der sad lidt godt i det, i ældre Tid at lægge Skjul paa det. — Den Gang var det helt nødvendigt at rette sig efter »som andre brugte det«. Derfor var det ogsaa næsten ens indrettet alle Steder i Boli-gerne. Klæder, Køretøjer og alt andet skulde ogsaa rette sig efter »som andre havde det«. At afvige derfra, at ville være fornem var næsten en hel Skamplet. En af mine Bekendte har en Gang fortalt mig: »Jeg havde en Gang byttet en ud-slidt Fjedervogn bort og faaet mig en ny, fordi jeg syntes, det ikke kunde betale sig at lade den gamle gøre i Stand; da sagde min Svigerfader til mig: »Ja, men saadan en Vogn kan du da ikke være bekendt at køre i«. Det var blot, fordi Vognen var ny og nymalet«. Manden var velstaaende, men havde kun en Jordlod paa 6 Tdr. Land, hvorfor den gamle mente, at han da umuligt kunde være bekendt at køre i en Vogn, der var lige saa pæn som den, en Gaardmand kørte i.

I min Barndom var Handel med Ejendomme ikke nær saa almindelig som nu. Der gaves mange Byer den Gang, hvor man aldrig hørte Tale om Ejendomshandel. Ejendommene gik blot over fra Forældre til Børn, eller til andre Slægtninge. Ældre Folk kan ikke rigtig forstaa Nutidens Lyst til at handle Ejendom og flytte fra Sted til Sted. Jeg hørte en Dag en gammel Kone sige til sine Børnebørn, hvis Fader havde solgt den ene Ejendom efter den anden og stadig faaet en større: »Ja, det kan være, I har det godt nok, men I har aldrig noget Hjem«. »Aa jo, Bedstemoder, vi har endda haft mange«. »Ja, det kan jo være godt nok; men der er ikke noget, I kommer til at betragte som Hjem«. — Denne gamle Kones Hjem var ganske lille, 2 Stuer, et lille Køkken og en lille Have, hvor der stod nogle enkelte Frugtræer langs Hegnet, for at de ikke skulde tage for megen Plads op; men der var alligevel ofret et lille Stykke til Blomster, hvoraf der var mange forskellige Slags. Svigersønnens Hjem var en god Gaard med mange Heste og Køer, mange pæne Stuer og smukke Vogne; — men for den gamle Kone var det alligevel ikke noget Hjem. Hun savnede Hjemmets Skik og Hjemmets Indretning.

Medens det nu næsten er en Storhed at kunne vise andre, at man er noget betroet, var det tidligere en stor Skam at skulle være nødt til at tage noget paa Kredit.

I min Barndom var det at blive stævnet til at møde i Retten en forfærdelig Tort, og hvem der vilde gælde for respektable Folk, søgte ogsaa altid at undgaa sligt. Ja, alene det at møde som Vidne i en Retssag var der mange, der bar en hel Skræk for. Skulde det ske, at nogen tilfældigt kom til at se et eller andet blive udøvet, som efter al Sandsynlighed vilde medføre en Retssag, fortav de det gerne som en dyb Hemmelighed, hellere end at udsætte sig for at blive nødt til at fremtræde som Vidne.

#### NEDLAGTE BØNDERBYER.

Efter hvad jeg har læst i Skrifter, som omhandler Forholdene i ældre Tider, og efter hvad jeg har gennem mundtlig Meddelelser, er der i denne Egn nedlagt mange Bønderbyer, idet Jorderne er lagt ind under Herregaarde, eller nye Herregaarde er opstaaet deraf.

Om Aunsøgaard hedder det saaledes, at to Bønderbyer, Aunsø og Nyrand, er nedlagte og deres Jorder lagt ind til Aunsøgaard. I »Uddrag af Kancelliets Brevbøger« omtales ved Midten af Femtenhundererne Aunsøgaard som »Afsnø Hus«, og man ser af udstedte Dokumenter, dateret derfra, at Kongen undertiden gæstede »Afsnø Hus«. Navnet Nyrand knytter sig endnu til et enkelt mindre Boelssted paa Bjergsted Mark.

Ved søndre Side af Skaritsø, om imod Holmstrup, skal der have ligget en By af Navnet Birkenæs, men hvor dens Jorder er lagt til, er ikke godt at vide, da der ingen Herregaarde er i Nærheden.

Ved Herregaarden Katstrup, Sæby Sogn, skal have ligget en By af Navnet Kuserup. Egnen, hvor Byen skal have ligget, kaldes endnu Kuserupmarken, og et Krat øst for Gaarden kaldtes for en Del Aar siden endnu for »Kuserup Haver«, ligesom et Rim om Kuserup er bleven bevaret i Folkemunde; det lød saaledes: »Katstrup det røde lagde Kuserup By øde«.

Ogsaa Navnet Frændved, der endnu bruges om nogle enkelte mindre Steder, beliggende mellem Herregaardsmarker og Skove, siger Sagnet, skal have været baaret af en virkelig Bondeby.

Nær Tiissøens nordre Bred ligger en mindre Herregaard ved Navn Hallebygaard; hvor den ligger, laa for godt et Hundrede Aar siden en Bondeby, som kaldtes Halleby, og som er nedlagt, idet Jorderne er lagt dels til Hallebygaard og dels til Selkausdal. En halv Mils Vej fra Hallebygaard nede mellem Skovene ved Kongens Møller ligger en med mange Smaasteder bebygget Strækning, vel omkring ved et halvt Hundrede, men uden nogen egentlig By. Det kaldes Hallebyore; det var i sin Tid Overdrev til Halleby. Efter Sigende skal der kun have været et Par Huse der i Begyndelsen af forrige Aarhundrede, ellers var det kun Sten, Stubber og Krat og benyttedes til Græsning. I min Barndom fandtes der her to meget store stensatte Vandingssteder til Kreaturer; det ene kaldtes Murermesterparken (en Vanding kaldtes almindeligt for en Park).

## KONGENS MØLLER.

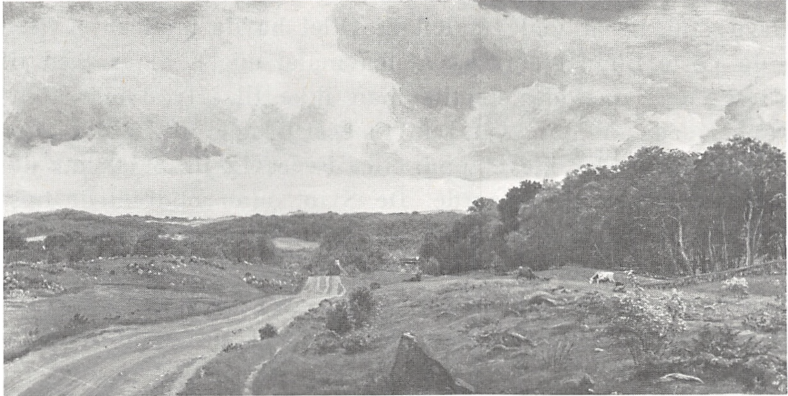

P. Chr. Skovgaard: Ved Kongens Møller. Statens Museum for Kunst.

Ikke langt fra min Faders Fødehjem og endnu nærmere ved mit eget Fødehjem laa »Kongens Møller«, 5 i Tallet og kun en meget kort Strækning fra hverandre. Vel eksisterer de tre endnu og drives ogsaa som Møller, men siden Friheden til at opløre Møller uden Privilegium blev givet, er der rundt om i Egnen bygget den ene Vindmølle efter den anden, saa disse Vandmøllers Forretning er slet ikke at sammenligne med, hvad den har været før dette Privilegiums Ophævelse.

Da min Farfader ingen videre Jordlod havde, saa han selv kunde høste Brødrug, var han henvist til en af disse Møller for at købe Rug; og han købte da som Regel 3 Told skæpper ad Gangen, hvormed mentes, hvad der kunde toppes paa Skæppen.

At man som Regel altid der kunde faa baade Rug og andre Kornvarer at købe, kom af, at Møllerne altid den Gang fik Malelønnen i Form af Sæd, hvilket kaldtes at tolde, og dertil havde man et bestemt Maal, som kaldtes et Toldkar. Udtrykket et Toldkar bruges jo egentlig ret ofte endnu om en stor og uformelig Hat eller lignende. Disse Toldkar var af Kobber og rummede 1 Pot; et saadant Maal maatte tages af hver Skp.

Paa dette Tidspunkt fandtes ingen paa Landet, som forhandlede Kornvarer, saa Møllerne var sikkert nok de eneste

Steder, hvor der kunde købes Sæd. Hvad der mest blev formalet i Vandmøllen i de Tider, var Brødrug samt Mel og Gryn; thi til at male Maltet til Øllet havde man en Kværn i de fleste Bondehjem, og at faa malet nogen Slags Sæd til Kvæg- og Svinefoder kendte man ikke til. Hvad man dengang fedede af Svin, var kun til eget Brug, i alt Fald da hos Bønderne; er der blevet opdrættet Fedesvin til Salg, har de blot været paa Herregaarde. De Svin, man opdrættede hos Bønder og Husmænd, blev, da Kartoflerne først rigtig fik Fremgang, væsentlig fedede med disse. Vilde man saa paa Slutningen af Fedningen, for rigtigt at sætte Sul paa Siderne af Svinene, give dem lidt Sæd, fik de gerne denne i kogt Tilstand.

Almindeligt var det ogsaa, at hvem der boede i Skovegne, samlede Agern til Svinefoder; der var i de Tider langt flere mægtige Egetræer end nu om Stunder, saa der i rigtbærende Aar af Smaafolk kunde samles en stor Mængde Agern.

Man kunde jo, ved at høre, at der intet formaledes til Svin i de Tider, let komme til deraf at drage den Slutning, at saa kunde Søgningen da ikke have været saa stor i Kongens Møller i de Tider, naar der laa saa mange Møller umiddelbart op til hverandre. Men Sagen var den: foruden disse var der ikke ret mange Møller i en vid Omkreds. I Begyndelsen af forrige Aarhundrede var der paa denne Egn en Vindmølle i Hallenslev, en i Augerup, en i Tjørnelunde samt nogle i Kallundborg; i Nærheden af Kongens Møller laa fra gammel Tid ogsaa Bromølle og Vandfaldsmølle; det var alt. Saa i en Omkreds af 3—4 Mil, ja stundom længere borte fra, kom Folk til disse Møller. Det var en Rejse, som for de fjernest boende tog et Par Dage. Fra forskellige Sider har jeg faaet Meddelelse om, at fra Helsing, Rersø, Røsnæs, ja helt fra Ordrup i Ringstedegnen tog man til Kongens Mølle. Men det var dog undertiden kun for at faa formalet Mel og Gryn, som man mente, man fik mere rigeligt Udbytte af der. Til saadanne Møllerture kørte de enten hjemmefra midt paa Natten, saa de kunde være ved Møllen ved Daggry for at prøve, om det kunde lykkes dem at faa malet i Dagens Løb, saa de kunde begynde at rulle af næste Nat. Eller ogsaa



kørte de om Dagen og overnattede paa en af Bænkene i den rummelige Møllestue, indsvøbt i et Par Hestedækkener, og biede saa, til deres Tur kunde komme. — Der er et gammelt Ord, som siger: »Den, der kommer først til Mølle, faar først malet«. Men de gamle Møllersvende, hvoraf der var en 2—3 paa hver Mølle, for at de kunde skiftes til, naar Møllen ogsaa gik om Natten, og hvis væsentligste Løn bestod af Drikkepenge, sagde: »Nej, det passer ikke, først malet faar den, der giver de bedste Drikkepenge«. Ja, det gjaldt at staa sig godt med Møllersvendene. En gammel Mand har saaledes fortalt, at engang han som lille Dreng fik Lov at følge med sin Fader til Mølle, havde de ikke tilstrækkeligt Vand i Øresø Mølle, hvor de var vant til at faa malet. Strømmen fra Skaritsø, som drev Tydske Mølle og Gryde Mølle, og Hallebyaaen, som driver Rangle Møle og Strids Mølle, samles til eet Løb, før det naar Øresø Mølle, men denne havde grundet paa Beliggenheden Underfalds Vand, der kræver stærkere Strøm. De kunde ved nævnte Lejlighed altsaa ikke male for denne Mand ved Øresø Mølle, og kan kørt saa til Strids Mølle, hvor der i Forvejen holdt mange Køretøjer. Da Mølleren, der som Regel stod i Forstuen, lænende sig ud over den nederste Halvdør for at sludre med Møllekunderne, fik Manden at se og straks skønnede, at det ikke var af hans Kunder, udbrød han: »Hvad vil han, her kan han ikke faa malet!« Men da en af Møllersvendene lidt efter kom der henad, hvor han holdt, sagde han: »Kør bare lidt om ad Goldbroen til, indtil den gamle gaar ind, saa skal vi nok se at faa puttet det igennem«. — Paa disse Møllerture, hvor Natten toges til Hjælp til Kørselen, maatte der gerne være to Mand med paa Vognen, saa den ene kunde tage Sæde ovenpaa Sækkene henne bag i Vognen; det kunde ellers godt ske, at Ufredsmænd i en af Skovene kunde se Lejlighed til at hale en Slump eller et Stykke Vadmel, som havde været i Møllen for at stampes, af Vognen, hvis Kusken var alene.

Foruden af Brødrug var der ogsaa Formalingen af Mel og Gryn, som Forbruget var meget stort af i de Tider, i alt Fald da af Gryn. I min Faders Barndom var Grynkværnene meget ufuldkomne, saa Grynene ikke kunde blive rigtigt

renset for Skallerne. Det var derfor almindeligt, at en Pige skulde med til Mølle for at drevte Gryn. Med et Drevtrug, et ganske fladt Trug, kunde de nemlig ved et eget Kast faa Skallerne til at ligge øverst, saa de kunde skummes af med Haanden. Kvinderne havde dengang stor Færdighed i at bruge Sold og Sigte og Drøftetrug, da alt Kornet rensedes af Kvinderne, baade til Hove og i Hjemmene. Men selv om Skallerne saaledes blev skummet af Grynene, var de dog ikke bedre, end at der, naar der blev varmet Mælkegrød, flød et helt Lag Skaller ovenpaa Mælken.

Heller ikke Sigtekværnen til at male Melet paa var videre hensigtsmæssig. I min Farfaders Ungdom brugte man en Melsort, som anvendtes til Boller og lignende, af meget mørk og grov Beskaffenhed, det kaldtes Spidsmel; men paa det Tidspunkt blev der gjort Forbedringer paa Sigteværket, saa Melet nu kunde fremstilles bedre, men mange brugte en Tid lang Spidsmelet, fordi det ikke svandt saa meget under Formalingen.

Vilde man, hvad rigtignok kun skete en sjælden Gang, nærmest kun til Julen, bage Sigtebrød, blev dette Mel i Reglen fremstillet ved, at man med en Haandsigte tog Skallerne fra; men tit tog man saa disse og blandede i til Grovbrødet. Det brugtes at tørre Rugen i Bagerovnen efter endt Bagning, saa den lod sig male meget fin. Ja, det gjaldt i de Tider at faa Brødrugen til at slaa til; thi Indførsel fra Udlandet kendte man ikke til; tit maatte man derfor male Byg og blande i Rugmelet; men ikke alene det, ogsaa Kartofler blev der i min Faders Hjem, og naturligvis mange andre Steder, brugt til at komme i Brødet. Man vaskede da en god Portion Kartofler fuldstændig rene, kogte dem godt møre og mosedede dem saa igennem en Sigte ved lidt efter lidt at slaa Vand paa og gnide dem igennem; derved blev Skallerne tilbage i Sigten og kunde anvendes til Svinefoder. Tit, sagde min Fader, havde deres Moder i Sinug, altsaa uden at Faderen saa det, skaaret en Rundtenom Rugbrød af til hver af dem, som de saa nappede og gemte i Hue eller under Forklæde, til de fik op-søgt sig en Plads, hvor de uhindret kunde spise Brødet. Det har været fattige Kaar, naar Børn med Begærlighed spiser et Stykke bart Brød. — Noget lignende har en forlængst afdød

92-aarig Kone fortalt; hun havde Stedmoder, og denne mente, at naar de blot fik, hvad de kunde spise, saa var det lige meget, hvori dette bestod; de fik derfor Grød og Mælkegrød og lignende til hvert Maaltid, saa de næsten ikke smagte Brød; dette kunde de dog ikke udelukkende leve ved, hvorfor Børnene henvendte sig til Faderen; da han fik det at høre (thi han har jo naturligvis været paa Arbejde og ikke vidst, hvordan Stedmoderen behandlede dem), beordrede han hende til at give dem noget Brød.

Ret mærkeligt er det, at skønt »Kongens Møller« ligger nær samlede, tilhører de dog hver sit Sogn. Strids Mølle hører saaledes til Sæby Sogn, nu dog kun i kommunal Henseende, ikke i kirkelig. Rygtet vil vide, at den ogsaa i ældre Tid hørte til Sæby i kirkelig Henseende; men engang der om Vinteren var Barnedaab fra Strids Mølle, var Barnet dødt, efter at de havde kørt den 1 $\frac{1}{4}$  Mil lange Vej, der er derfra og til Sæby Kirke, og saa kom Strids Mølle til at høre til Aunsø Sogn, hvis Kirke kun ligger henved  $\frac{1}{2}$  Mil derfra.

Øresø Mølle, som nu er en helt øde Tomt, var i nogle Aar omdannet til Savskæveri og Trævarefabrik, men brændte for nogle Aar siden, og Fabrikken flyttedes saa til nærmeste Station, og paa Grunden er ikke senere opført nogen Bygning. — Denne Mølle hørte til Jordløse Sogn, og det synes saa meget mere mærkeligt, som et Par Huse nær op til Møllen ikke hørte dertil. Man kunde jo fristes til at antage, at det paa en eller anden Maade kan have haft Betydning for Sognene, at der hørte en Mølle ind under disse.

Ligesaa særegent er det med Gryde Mølle og Tyske Møllen eller Kongens Mølle, hvilket Navn nok egentlig kun gælder for denne Mølle alene, men som Regel er blevet anvendt om dem alle. Her hørte Tyske Møllen, som laa nærmest Bjergsted, til Aunsø Sogn, og Gryde Mølle, som ligger nærmest Aunsø, hører til Bjergsted. Tyske Møllen er ogsaa for nogle Aar siden nedlagt. — Om Gryde Mølle siger Sagnet, at den skal have faaet sit Navn, fordi den var opført for nogle Penge, som var fundet i en Gryde, der var nedsat i en Høj, og en Høj i Nærheden af Haven bærer endnu i Folkemunde Navnet Grydehøj. I Aaret 1857 brændte Gryde Mølle ved Selvantænding i Mølløværket; men da den denne

Gang skulde opføres, var der nok ingen Gryde med Penge at opføre den for. Ejeren led derimod et stort Tab, idet en ny Stuebygning, som var under Opførelse, ikke var blevet assureret. Da denne Mølle paany var opført og færdig til Brug (det var i 1858), havde man i tre Aar i Træk saa forfærdelig Tørke, at der saa at sige intet Vand var paa Strømmen i tre Somre, og Vandmøllerne næsten helt maatte indstille deres Virksomhed, saa Ejeren af Gryde Mølle herved og ved Branden led saa stort et Tab, at han aldrig fik oprettet det og nogle Aar efter maatte sælge Møllen.

I Rangle Mølle, den 5. af Kongens Møller, som ligger i Holmstrup Sogn, var der i mange Aar Farveri, dog vist ikke før henimod Midten af forrige Aarhundrede; her kunde det Vadmél, som skulde anvendes til Stadsbrug, faa al den Behandling, som udkrævedes for at blive rigtigt Stadstøj. Det skulde nemlig stampes, farves, kradses, presses og overskæres. Dette Farveri er dog for nogle Aar siden nedlagt, da Forfærdigelsen af Tøjvarer i Hjemmene næsten helt ophørte.

Omtrent samtidig med, at dette Farveri oprettedes, blev der ligeledes i Rangle Mølle oprettet det første Landbageri i en vid Omkreds; men det var vist kun en tarvelig Forretning i mange Aar. Folk bagte jo de fleste Steder selv, og Forbruget af Hvedebrød var jo ogsaa kun i det smaa; ligeledes var der en lille Købmandsforretning, ogsaa en af de første paa Landet; men da der snart kom flere i Omegnen, kunde den ikke holdes gaaende. Rangle Mølle, som nu hører ind under Dragsholm, har nu et nyopbygget Mølleværk med Turbine som Drivkraft. Samtidig drives den som Avlsgaard, idet et Par større Bøndergaarde er lagt til det Jordtilliggende, der tidligere var.

Noget, som ogsaa trak Folk langvejs fra til disse Møller i ældre Tid, var, at man der kunde faa Vadmél stampet, da der har været Stampé i alle disse Vandmøller.

En stor Del af Vadmelet sled man til daglig Brug i ufarvet Stand, dels som Benklæder og en Slags Nattrøjer, som Mændene bar under Vesten, dels ogsaa som Underskørter for Kvinderne; men Stampningen var en Proces, som det absolut maatte gennemgaa, for at Tøjet kunde blive stærkt, blødt og tæt.

Til dette Brug havde man en Stampé, et stort Trug, hvor

Tøjet kom i, og hvor Vandet kunde ledes igennem. Til Behandlingen skulde ogsaa anvendes en Art Blaaler. Tøjet blev da udsat for Vandets og Lerets Paavirkning, mens det bearbejdedes med store Trækøller, der sattes i Bevægelse af Mølløværket.

Endnu en 6. Vandmølle var der kun  $\frac{1}{2}$  Mils Vej fra Rangle Mølle. Den saakaldte Bro Mølle, hvor der nu er en Kro af samme Navn. Denne Mølle er nedlagt i 1777.

Endnu et lille Stykke fra denne Mølle ligger Vandfalds Mølle, hvis Mølleri dog nu nærmest drives af en Vindmølle; noget »Van-fald« synes der ikke nu for Tiden at være Tegn til, idet Vandet, der tilføres den, kun er en ganske lille Bæk, som kommer fra en lille Indsø, som ligger gemt mellem høje Bakker, og som kaldes Thorsø. Men det kan jo have set ganske anderledes ud, da Vandfalds Mølle byggedes og fik dette Navn.

Ældgamle er disse Vandmøller. De omtales i »Uddrag af Kancelliets Brevbøger«. Af et kongeligt Brev, dateret 13. Januar 1588, til Lensmanden Hermand Jul, Kalundborg Len, fremgaar det: »At Laurits Møller i Kongens Mølle, Anders Møller i Gryde Mølle og Peter Møller i Øresø i Kalundborg Len beretter, at de, grundet paa, at der er bygget mange nye baade Vand- og Vejrmøller, er kommen i stor Restance, hvilket de beder om Eftergivelse af.«

Hvilket ogsaa tilstodes dem.

Ligeledes udstedtes samtidig et kongeligt Paabud til samme Lensmand om paa det strengeste at paase, at ingen for Eftertiden tillod sig Møllebygning i Kalundborg Len, »hvor der ikke fra Arilds Tid er bygget nye Møller«. Det viser, at i al Fald disse tre forannævnte Møller er af meget gammel Oprindelse. Navne som Møllebjærg, Møllehøw, Mølleren den vidner om, at der dog ogsaa andre Steder har ligget Møller i gammel Tid.

## LOV OG RET.

I min Moders Barndom var der i Jordløse en gammel Sognefoged, en Husmand, som saa tit er omtalt. Han var en efter de Tider meget oplyst Mand, men var slem til at gæste Kroen, hvorfra han aldrig vendte ædru tilbage. Naar han

kom hjem i en saadan Tilstand, var han tilbøjelig til at slaa ned, hvad der kom ham i Vejen. Denne Tilbøjelighed vilde ogsaa gerne ytre sig over for Konen; men hun, der ellers var lille af Vækst, mens han var en høj Mand, vidste at hjælpe sig. Naar hun mente, Sognefogden var i Anmarch, tog hun Sædet af en Lænestol, de havde; naar han saa kom anstigende og forsøgte at dele Lussinger ud, vidste hun at sno sig, til hun fik ham hen ved Lænestolen, og vips! løb hun ham baglænds i Stolen. Der sad han, holdende et farligt Spektakel, men ude af Stand til at komme nogen Steder; imens hentede Konen saa Hjælp og fik ham ført i Seng. Det synes jo underligt, at en saadan Mand skulde være Sognefoged, og det var han vist endda i adskillige Aar. Men han var jo som sagt godt oplyst, og det var jo kun de færreste, der var det, saa det var ikke saa let at faa nogen, som kunde udføre Sognefogedgerningen.

En Gang var Sognefogden kommet i Kirke og maa vel ogsaa ved den Lejlighed have været i en temmelig omtaaget Tilstand. Under Prædikenen tog han sig en lille Lur, og da Degnen og Menigheden saa efter Prædikenen begyndte at stemme i med Salmen, vaagnede Sognefogden og gav sig ogsaa til med temmelig høj Røst at synge; men sagtens har han ikke været helt klar over, hvor han var; thi han faldt ind med Ordene: »Bor jeg paa det høje Fjæld, hvor en Fin skød en Ren med sin Riffel paa Skien, hvor der flød et Kildevæld, og hvor Ryperne plasked i Lien«. Videre kom han ikke, før nogle Mænd af Menigheden fik ham ført ud af Kirken.

En Gang, han gik hjem fra Kroen, bar han sig ad, som om han stadig vilde undersøge, om Vejen havde den behørig Bredder. Bedst som han var optaget heraf, kom han for langt ud paa Rabatten og havnede i den temmelig dybe Vejgrøft, som just var helt fuld af Vand. Nogle Folk, som havde iagttaget hans Færd, kom dog til og fik ham hjulpet op, inden han satte Livet til.

Men man kan jo ikke lade være at undres over, at en Person, som stadig selv skejede ud, skulde være Stedets Øvrighedsperson. Naboer og Genboer maatte passe paa, at han ikke skulde faa Brændevin, naar han i Embeds Medfør skulde møde frem for sine Overordnede. Naar han bare havde Ho-

vedet klart, var han jo god nok. Til ham maatte Sognets Beboere alligevel ty, naar der var noget af Vigtighed, de skulde have skrevet eller læst, og trods alle hans Unoder saa Sognebørnene op til ham med en viss Beundring.

De Fattigfolk, som Sagnet maatte tage sig af, gik paa Omgang mellem Sognets Beboere. Men desuden var der mange, som gik og bad om. Nu var det saadan, at hvad der hørte Sagnet til, ligesom laa en nærmere, end hvad der var udensogns. Min Søster var i sin Tid Husholderske paa en Bondegaard paa Ubbø Mark. Da hun overtog sine husmoderlige Pligter, fik hun den Besked, at af de mange Tiggere, som kom, skulde alle de fra Sagnet have et godt Stykke røget Flæsk og en meget tyk Rundten om, medens de udensogns kun skulde have en Humpel Ost til Brødet. Det var ikke let for min Søster i Førstningen at kende Forskel paa indensogns og udensogns Tiggere; der kom tit flere paa een Dag. En Dag var hun lidt i Vildrede, om en Kone, som kom og bad om, hørte der til Sagnet, og hun spurgte hende da, hvor hun var fra. »Jeg er her fra Sagnet«, udbrød hun arrigt og nappede Maden ud af Haanden paa Pigen, der stod med Brød og Flæsk, — og ud ad Døren med det samme! — »Men hende skulde jeg nok bide Kende i for Eftertiden«, sagde min Søster, da hun fortalte mig derom.

I Jordløse huserede omkring ved 1840 en Tyvebande, som i lang Tid indgød Beboerne en sand Rædsel. Man nærde i den Tid en vis Afsky for at komme i nogen som helst Berøring med alt, hvad der hed Øvrighed. Og Folk turde vel af Frygt for Hævn heller ikke angive Tyvene, som boede midt iblandt dem. Der var den Gang kun meget faa, som havde Hus og Ejendele forsikret, og det var vel nærmest af Frygt for Brandstiftelse, at man intet foretog sig for at faa dem fanget. Man har fra den Tid et Ord, som siger: »Tyven levner lidt, men Ilden slet intet«. — Hos en Gaardmand — min Moders Farbroder — stjal de saa at sige alle de Fødevarer, de havde i Huset, og en Mængde Gangklæder. Uagtet de bestjaalne kunde genkende nogle af deres Klæder, som Tyvenes Børn gik i Skole med, turde de dog ikke an-

give dem. Man frygtede som sagt Brandstiftelse eller Skarnstregere udøvede mod Kreaturer. — En Morgenstund, da nogle Karle og Piger vendte hjem fra et Dansegilde, saa de, hvorledes et Par af Tyvene havde slagtet et Lam ude paa en Mark og var ved at flaa det. Men skønt det var voksne, kraftige Karle, var der der dog ingen, der tænkte paa at gribe dem. De søgte tværtimod at give det Udseende af, at de slet ikke saa Tyvene. — Hos et Par Husmandsfolk, der havde slagtet Fedegrisen, stjal de den ophængte Krop, mens Folkene var inde at faa Mad. — Hele Tyvebandens Virksomhed fik først sin bratte Afslutning, da en af deres egne angav dem. De havde aftalt med hverandre, at de i et afsides Udflyttersted skulde gøre Indbrud og slaa Beboerne ihjel; disse, et Par gamle Mennesker, som ingen Børn havde, ansaas nemlig for at være formuende. Enten nu Gavtyvene er blevet uenige, eller den ene har faaet Samvittighedsskrupler, nok er det, et Par Dage, før Ugerningen skulde have været udøvet, meldte han til Øvrigheden, at den og den Nat vilde de komme og gøre Indbrud der. Der blev saa sat Vagt inde hos de gamle, og Gavtyvene blev fangne og uskadeliggjorte.

Omtrent ved samme Tid udøvedes et Mord i et Bomhus i Nærheden af Asmindrup, en Mils Vej fra Kalundborg. Paa den store Landevej fra Kalundborg til København fandtes med et vist Mellemlum Bomme, og i et Bomhus boede saa en Mand, som skulde aabne og lukke Bommen for hver Vogn, der kom, enten det saa var Nat eller Dag, og opkræve 2 Skilling. Bommanden ved Asmindrup havde den Aften, som han blev myrdet om Natten, ladet Bommen staa aaben for at være fri for at staa op. Men Slynglerne kom alligevel og bankede paa og paastod, at Bommen var lukket. Manden stod da op og gik ud for at lukke op; men her greb de ham og dræbte ham og plyndrede hans Hus. Forbryderne blev dog snart grebne, og den ene af dem blev henrettet paa en af de høje Ubberup Bakker ved Landevejen; den anden af dem blev pisket og derefter sat i Fængsel paa Livstid. Men den tredje slap med en langt mildere Straf. Han havde nemlig holdt ved Hestene, mens de andre to udførte Udaaden.

Da Henrettelsen fandt Sted, blev Omegnens Folk tilsagt for at møde og slaa Kreds om Retterstedet og være Vidne til



Fuldbyrdelsen af Dødsdommen, der skulde tjene til Skræk og Advarsel for andre. Da Hovedet faldt, søgte en Del af Tilskuerne at trænge ind til Blokken for at væde deres Lømmetørklæder i Blodet; det hed sig nemlig, at dette Blod havde lægende Kraft. Det lykkedes dog nok ingen at faa det.

For omkring 60 Aar siden var der i Buerup en velstaaende Gaardmandsenke, Hans Larsens Enke, hos hvem der tjente en Skolepige til at passe Kreaturer. En Dag var Konen paa Gaarden gaaet bort, og Pigebarnet var ene i Stuehuset. Konen havde slaaet Døren ud til Gaarden i Laas, før hun gik, og sagt til Pigen, at hun maatte lægge sig og sove til Middag, blot hun stod op og flyttede Køerne i rette Tid. Dette gjorde hun ogsaa, og da hun gik, lukkede hun ogsaa Døren ud til Haven i Laas. Der kunde altsaa ingen komme ind, mens hun var borte. Da det Dagen efter opdagedes, at der i Stuen, hvor hun laa og sov til Middag, var taget nogle Hundrede Daler fra et Hængeskab ved Hovedenden af den ene af Sengene, og da hverken Vinduer eller Døre nogen Steder var brudt op, talte al Ting for, at Pigen havde taget disse Penge. Hun blev plaget paa alle Maader, for at hun skulde bekende; men intet syntes at ville hjælpe. Men saa en Dag indrømmede hun alligevel, at hun havde taget Pengene. Saa var Spørgsmaalet, hvor hun havde gjort af dem. Hun foregav, at hun havde baaret dem hjem til sine Forældre, og maatte saa følge med derhen. Men Forældrene vidste ikke af nogen Penge at sige, og det kunde paavises, at hun slet ikke havde været hjemme. Nu maatte man til at herse med hende igen, og nu gik hun ud paa, at hun havde gravet dem ned et Sted ude paa Marken. Øvrighedspersonerne fulgte hende snart her, snart der for at lede efter Pengene, men stadig uden at finde nogen. Da hun havde tilstaaet, at hun havde taget Pengene, blev hun pisket; men Pengene fandtes aldrig. Der var jo hengaaet lang Tid med alle disse Afhøringer; men da det alt var overstaaet, begyndte hun at søge Skolen igen; men hun var blevet saadan henved en Side; ved den mindste usædvanlige Støj kunde hun fare op og se sig forfærdet omkring. — Imidlertid gik Historien næsten i Glemmebogen; men en Del Aar efter kom den paa Tale igen. En Avlskarl, som tjente hos Hans Larsens Enke,

da Tyveriet blev begaaet, var imidlertid blevet gift og havde købt en mindre Gaard i Hallebyore. Han havde haft den i nogle Aar, da den brændte under lidt særegne Omstændigheder. Der var nemlig fundet Breve om, at den skulde brænde. Da den saa imidlertid brændte, blev der jo afholdt Forhør, men uden Resultat. Han fik saa bygget sig en ny Gaard, og der gik igen nogle Aar. Da blev der i Høsttiden stjaalet Sæd af Halvtraverne fra en Ejendom i Nærheden af denne her Mands Gaard. Da Mistanken jo lige saa godt kunde falde paa den ene som paa den anden, enedes tre Mænd om en Nat at holde Vagt for at gribe Tyven paa fersk Gerning. Man havde jo nok en Mistanke, der var blevet snakket saa smaat om det: man kunde se, der var taget af Halvtraverne; man kunde spore Straa paa et Tjørnegærde i Retning af den omtalte Mands Hjem o. lign. De tre Mænd lagde sig nu ved Gærdet og havde ikke ligget der ret længe, før der kom en Person og bandt 10 Neg sammen og skulde just til at tage dem paa Ryggen, da de tre Mænd sprang op. Men det var lovlig tidligt; i en Fart smed han Knippen og Træskoene og satte i Fart, saa de ikke kunde naa ham. De søgte nu til hans Hjem og spurgte hans Kone, hvor han var. (Det var jo i Høsten, og i den Tid gik mange Landboere sent i Marken). Det vidste hun ikke, sagde hun; maaske var han ude i Engene at flytte Kvæget, eller ogsaa han var ude at tække Stak. Nu gik de ud for at lede efter ham; men da de saa kom ind igen, var han kommen og gaaet i Seng. De spurgte nu om hans Træsko; men Konen fandt et Par langt inde under Sengen, som ikke saa ud til at have været brugt længe. Sagen blev saa meldt til Politiet; han blev sat paa Mistanke. Flere Gange gav Herredsfogden ham en vaad Skjorte paa for at faa ham til at bekende; men han bekendte aldrig, hvor stærkt al Ting saa talte imod ham. — Nu var der adskillige, der kom til at tænke paa, om Pigebarnet ikke alligevel havde været uskyldigt i Tyveriet; han tjente jo der paa Gaarden, og det kunde vel nok have ladet sig gøre for ham at gaa ind ad Døren fra Haven og tage Pengene, mens Pigen sov; han vidste jo nok, at Mistanken vilde rettes mod hende. Men denne gamle Sag kom ikke for Øvrigheden igen og blev lige saa lidt opklaret som Ildens

Opkomst og Tyveriet af Sæden. — Det lange, strenge Op- hold, Manden havde i Arresten, ødelagde hans Helbred; rigtig rask blev han heller ikke efter den Tid, og han levede kun faa Aar efter. Da han var død, lod hans Enke paa hans Grav sætte et Minde, hvorpaa der blandt andet stod: »En ugrundet Mistankes Kvaler lagde ham for tidligt i Graven«.

Mens jeg var Barn, saa jeg i mit Hjem tit Skrivelser fra den gamle Sogneraadformand i Udby Sogn, Søren Rasmussen. Jeg beundrede altid disse Skrivelser; de var skrevne saa smukt og korrekt, at jeg aldrig havde set noget lignende fra en Bondemand, ligesom jeg tit havde hørt ham omtalt som et ualmindelig begavet Menneske. Da jeg var bleven voksen, tjente jeg en Tid hos et Sogneraadmedlem i Udby Sogn. Naar Sogneraadet havde sine Møder, holdtes de skiftevis omkring hos Medlemmerne. Da der en Dag holdtes Møde i den Gaard, hvor jeg tjente, fik jeg Lyst til at lære Søren Rasmussen at kende og bad derfor min Madmoder vise mig, hvilken af Mændene det var, da de var en Omgang ude at se Besætningen. Jeg forbavsedes ikke lidt, da hun viste mig en lille, uanselig, duknakket Mand med gammeldags langskødet Vadmelstrakke og med langt Haar, som naaede helt ned paa Frakkekraven.

Jeg husker et Tilfælde, hvor en Arbejdsmand maatte ty til Søren Rasmussen om Raad. Han arbejdede for en Forpagter paa en af de omliggende Herregaarde og boede i et Hus, som hørte til Gaarden. Denne Arbejdsmand var ikke videre godt oplyst; uden rigtig at vide Besked havde han skrevet under paa en Kontrakt, efter hvilken han, hvis han holdt op med at arbejde paa Gaarden, var forpligtet til at fraflytte Huset inden tre Dage uden forudgaaende Opsigelse. Efter at han havde boet der i flere Aar, blev han Uvenner med Forpagteren og forlod Arbejdet; denne truede ham da med, at hvis han ikke forlod Huset inden tre Dage, vilde han blive smidt ud. Da det ikke var let paa saa kort Tid at faa en Bopæl, vidste Manden ikke sine levende Raad. Han tyede derfor til Søren Rasmussen for at høre hans Mening, og han sagde saa: »Bliv du kun ganske roligt boende, hvor du er, til du faar dig noget Husly, og vil han saa smide dig

ud, saa lad ham blot det; men han vogter sig nok«. Dette Raad fulgte Arbejdsmanden, og Forpagteren prøvede ikke paa at smide ham ud.

### KILDEMARKED.

I Hjembæk nær ved Jyderup holdtes der Kildemarked meget længere ned i Tiden end andre Steder paa denne Egn. Omkring 1870 har jeg som Barn været der, og da var det endnu meget søgt. Den Gang holdtes det paa en Højde lige ved Byen; men tidligere holdtes det, efter hvad mine Forældre fortalte, ved en Udflyttergaard, som kaldtes Kildegaarden, i hvis Nærhed der vel sagtens har været en Helligkilde. Markedet holdtes altid Skt.-Hans-Dag. Der kom mange Folk dertil, baade Folk, som købte, og Folk, som solgte. Der kom Vævere fra Odsherred, som holdt der med hele Vognlæs af hjemmевævede Sager: Dynevaar, Lærred og Vadmel. Jeg hørte en af dem klage over, at Handelen gik saa trevent; det var bare dem med Gøgl, der gjorde Forretning, sagde han. Gøglet bestod nu ellers ikke af stort andet end en Karussel, en Taskenspiller, der foreviste sine Kunster i et Telt, og saa en Dansebod.

Der var en hel Gade med Telte paa begge Sider, hvor de handlende havde deres Varer i Ly, selv i Tilfælde af lidt Regn. En meget kendt Person ved dette Marked var en jødisk Købmand fra en af de omliggende Købstæder. Mange yndede at handle med ham; thi de paastod, at naar de blot forstod at prutte med ham, kunde de købe billigt der. Naar en bød ham Halvdelen af, hvad han forlangte for et Klædningsstykke, gjorde han først et vældigt Spektakkel, »om de mente, han havde stjaalet Tøjet« o. s. v. Lod saa vedkommende, som det var ham ligegyldigt, enten han fik Tøjet eller ej, og begyndte at gaa, kunde det godt ske, Jøden kom løbende bag efter ham og raabte: »Ja, saa tag det da, jeg taber Penge paa det; men nu skal du have det alligevel«. Andre, som ikke forstod at handle med ham, maatte naturligvis mange Gange betale lidt rigeligt; — han brugte nok samme Trafik hjemme i sin Butik.

Der var Urmagere, hos hvem der foregik en livlig Handel med Lommeure. Hattemagere og Pibedrejere havde ogsaa god

Søgning. Der var Kagebutikker, hvor særlig Honningkagerne fandt god Afsætning. Man kendte jo ikke mange Slags Kager i den Tid, saa Konditorkager, formede som Mænd, Koner, Grise og Hjærter, pyntede med farvet Sukkerstads, var noget, der stak Børnene i Øjnene. — Der var Lotterier, hvor man »vandt hver Gang og aldrig tabte«, som Ejerne raabte. — Der kom Skomagere helt ovre fra Fyn. Folk kunde hos dem købe billigt Skotøj; men det var ogsaa simple Varer. — Humlekræmmerne, hos hvem Husmoderen kunde gøre sit aarlige Indkøb af Humle, var ligeledes fynske. — Fra de sydsjællandske Købstæder kom der Drejere med Rokke og andre drejede Sager. — Der var Bødkere med stort Udvalg af Bødkertøj, Kar til Saltning, Vaske- og Bryggekar, Baljer, Spande, Bøtter, Kærner, Stripper, Ølkander og meget andet. — Pottemagerne kom med Krukker, Potter, Lertallerkener og Lurfade.

Træarbejdere mødte med Mejereder, Slaaskafter og River. Her forsynede Karlene sig med Mejereder og Slaaskafter, som det altid tilkom baade Karle, Dreng og Husmænd selv at forsyne sig med. Der var altid en livlig Drøftelse og Prøven, om disse Redskaber nu ogsaa var passende græs-fældet og faldt godt i Haanden. Særlig om det var en Begynder, der skulde forsyne sig, maatte de ældre staa ham bi med Raad og Daad; thi Arbejdet, der skulde udføres med Mejered og Slaaskaft, var i Forvejen strengt nok for en Begynder; var de desuden saa uheldige at faa ubehændige Redskaber, var det jo dobbelt strengt. — Lerne, som de ogsaa selv skulde skaffe sig, kunde de ogsaa købe her. Der var en Art, der kaldtes Taaderupper, som en Smed i Landsbyen Taaderup paa Sorøegnen forfærdigede; de var meget søgte. En anden Art kaldtes Engelskmænd og havde et bestemt Mærke; de var af meget fint hærdet Staal og var anset for nogle af de bedste.

Der var en Mand, som havde truffet en god Sammen-sætning til at smøre paa Strygespaaner (til at hvæsse Lerne med). Han kom ogsaa til Marked og forhandlede sine Varer og havde god Afsætning; thi for at kunne klare sig godt med Leen var det næsten lige saa vigtigt at have en god Strygespaan som en god Le.

Der kom Kobbersmede med deres forskellige Slags Kedler og andet Kobbertøj. Blikkenslagere mødte med Kaffekander, Tragte, Dørslag og andet Køkkentøj.

Blandt Teltene var der ogsaa 8-Skillings-Butikker, hvis Varers Pris svarede til Navnet; det var mest Legetøj, Lomme-knive, Punge, Lommetørklæder o. lign. Her kunde man gøre Indkøb til Markedsgaver, som de, der blev hjemme og besørgede Malkningen og passede Kreaturerne, nødvendigvis maatte have. — Det var almindeligt, at baade Mand og Kone, Tjenestefolk og Børn tog med til Marked, saa Husmanden og hans Kone maatte passe Hjemmet.

Langvejs fra kom Vogne strømmende dertil, og mange maatte gøre Holdt langt fra Markedspladsen, naar de var kommet lidt sent paa Gled; for saa var der ikke til at faa Plads til Hestene i Nærheden af Markedspladsen. Gøre Indkøb paa Markedet skulde man jo, selv om man godt vidste, at man mange Gange blev snydt. Om ringe Varer brugtes almindeligt Benævnelserne *M a r k e d s k r a m*. Hvis en Pige havde faaet en Kæreste paa Markedet, sagde man: »Det er Markedskram; det er der ikke meget Hold i«.

Men der var ogsaa solide Ting for Pigen at faa. Her gjorde hun Indkøb af Dynevaar, Lagener og Sengefjer til at sætte Bo med. Her kunde hun næsten købe alle de Brugs-genstande, som var nødvendige i det forventede Hjem.

Længe før Markedsturen glædede man sig til den; længe efter mindedes man den og snakkede om den. For at komme til Marked skrumlede man med Fornøjelse 2—3 Mil i en fast Vogn eller i en lang Vogn med Halmknipper til Sæde, med Madkurv og Ølbimpel og Brændevinsflaske. Paa en grøn Plads eller et andet egnet Sted bredte man Dækkenerne ud og satte Madkurven med de store Stabler Smørrebrød derpaa. Madlysten var god og Sindet oplagt. For manges Vedkommende var det den eneste Udflugt hele Aaret; her traf man Slægt og Venner langvejs fra, som man ligefrem satte Stævne ved en saadan Lejlighed. Naar Maden var sat til Livs, gjaldt det at faa gjort sine Indkøb og søge omkring i Folkemængden for at finde dem, man i lange Tider havde glædet sig til at møde.

## LEGESTUE OG GADELEG.

Naar Aftensæderne tog deres Begyndelse, begyndte der af og til at holdes Legestuer. Disse afholdtes snart i een Gaard, snart i en anden. Og naar et Par Karle havde erhvervet Tilladelse til at afholde Legestue et Sted, sendtes om Aftenen i Mørkningen, naar Karlene var ved at vande Heste, og Pigerne ved at sysle (bære Vand, Tørv og Brænde ind), et Par Drengene gennem Byen, raabende: »Til Legestue! Til Legestue!« Ligestraks tittede der saa Hoveder ud af Porte, Døre og Luger med Udraabet: »Hvor? Hvor?« Naar dette var forklaret, løb Drengene straks videre til andre Gaarde. Naar de havde været Byen igennem, løb de ud til hver enkelt af Udflyttergaardene.

Til saadanne Sammenkomster havde man ikke ret tit Musik; heller ikke var man i Stadstøjet; man skulde blot hæjes lidt. Pigerne kunde møde i et Hvergarms Forklæde, med Træsko paa, og i Stedet for Silkebaand til Hage- og Nakkesløjfer havde man Baand af Sirts, klippet ud i Strimler og sømmede.

Mest legedes der Pantelege som Sy Sko, Dele Fruens Penge, Sælge Lærred og meget andet. Syntes Husmoderen, det gik lidt trevent, fik hun givet en af Karlene, som hun vidste egnede sig dertil, et Vink. Uden at man ret lagde Mærke dertil, forlod han Stuen, for saa kort efter, takket være Husmoderens Medvirken, at komme anstigende som en gammel Sælgekvinde, med Hovedet forsvarligt indbundet og belæst med en stor Kurv med de mærkværdigste Ting i, som under Latter og Spøg blev falbudte og købte, sandsynligvis nok uden Penge; thi dem spøgte man nu ikke med.

Undertiden havde Husmoderen ogsaa en Del Hasselnødder. De unge havde nemlig efter endt Høst en Nøddag, hvor de drog til Skovs og undertiden samlede en hel Mængde Nødder. I de Tider var der ingen Egern, som jo er særlig slemme til at plyndre Hasselbuskene, og der var ogsaa meget mere Hassel den Gang end nu. Husmoderen kom da med Nøddeposen, tog ned i denne, og med Udraabet: »Put! put! put!« kastede hun den ene Haandfuld efter den anden rundt om i Stuen, som naar man giver Høns. Saa blev der en Puffen, Støden,

Gramsen og Griben efter Nødder, saa baade Panter og Panteleg glemtes for en Stund, og maaske kun de færreste opnaaede at faa nogle Nødder, da disse i den Hurlumhej undertiden gemte sig i Krogene; men Munterhed vakte det, og det var jo Hensigten.

Undertiden morede man sig med Væddemaal, Vedfærd. Der var en Pige, Ane Lisbet i Svebølle, som var bekendt for at have ualmindelige Kræfter, men som vel de fleste alligevel knap troede kunde udføre det, hun gjorde. Hendes Husbond havde naturligvis set Beviser paa hendes ualmindelige Kræfter, og han stod da ogsaa paa hendes Parti, stod halv Skade med hende, da Talen faldt paa Væddemaal. Dette gjaldt 10 Skp. bagerovnstør Rug, som jo betød en langt større Vægt, end om Rugen ikke havde været tørret. Denne Sækfuld skulde Pigen bære paa sin Ryg, »krambundet« med den (som Bissekræmmeren bar sin Kramkiste), fra den ene Ende af Byen, hvor hun tjente, og til Byens Smedie — ikke saa ganske kort et Stykke Vej —, hvor hun skulde sætte Sækken paa den nederste Halvdør. Hvis hun kunde det, maatte hun beholde Rugen, som en tre-fire Mænd i Byen saa skulde betale; tabte hun derimod, vilde hendes Husbond staa halv Skade med hende. Da hun naaede Smedien, spurgte hun, om hun skulde bære den tilbage igen imod at erholde andre 10 Skp.; men det vilde de ikke gaa ind paa, nu de havde set, hun kunde. For dette temmelig enestaaende Bevis paa kvindelige Kræfter fik hun Øgenavnet »Stærkeben«, som hun maatte beholde alle sine Dage.

Ved Gilder og Dans foranstaltedes undertiden morsomme Optog. Om et Par saadanne har en gammel, forlængst afdød Kone fortalt. Det ene kaldtes at have Havfruen inde. I dette Optog skulde en af de mest velvoksne Piger være Havfruen. I et andet Rum indrettedes dette Optog. Havfruen bar paa Hovedet en Ølkande fuld af Vand, som stod paa en Mælkekrans. Tuden paa Ølkanden skulde vende frem over Ansigtet. Saavel Ølkanden som hele Personen blev nu dækket af Lagner. Naar saa hele Optoget kom ind med Havfruen i Spidsen, raslede alle Pigerne med deres Kridthuse, smaa Messingdaaser med Laag i begge Ender, som brugtes af Pigerne i Stedet for Pengepunge. (Under Dans hørtes der



en stadig Raslen fra Pigernes Lommer af Smaaskillingerne i disse Kridthuse).

Havfruen bød nu op til Dans og dansede, stadig med Ølkanden paa Hovedet, uden at spille. Naar Spillet var endt, nikkede hun nok saa høfligt til sin Meddanser, der jo saa fik en Vandstraale over Hovedet.

Et andet Optog foranstaltedes af Karlene og kaldtes den hvide Hest. To Karle gik i bøjet Stilling, den bageste holdende den forreste om Livet; de var ligeledes dækket af Lagner, et Par røde Kvindehuer dannede Øren. Højt vrinskende traskede den hvide Hest nu Stuen rundt, imens den drejede Hovedet, som dannedes af den forreste Karls Arme, snart til den ene, snart til den anden Side.

En Leg kaldtes at bejle til Kejserens Datter. For at denne Leg kunde lykkes, skulde der være en uindviet, som kunde blive udset til at blive den lykkelige Frier. To Stole blev stillet lidt fra hinanden, en Balje Vand anbragt i Mellemrummet og et Dækken strammet ud over Stolene og Baljen; paa hver af Stolene fik en ung Pige Sæde. Frierne kom nu ind, een ad Gangen, gik hen og bukkede for en af Pigerne; hun rystede paa Hovedet for at antyde, at hun ikke var Kejserens Datter, eller at hun ikke vilde have ham; han maatte gaa, og en ny Bejler kom frem. Naar saa den, der var udset til Æren, kom frem, blev han med en Haandbevægelse indbudt til at tage Sæde mellem Pigerne; men med det samme han satte sig, rejste begge Piger sig op, og Stakkelen havnede i Vandbaljen.

En Gang i Vinterens Løb var der Pigegilde; det var kun almindelig Dans, hvortil Pigerne selv havde noget skaaren Mad med fra det Sted, hvor de tjente; men til disse Gilder skulde Pigerne bestille Dans, sørge for Stue og Musik og betale Omkostningerne; til Gengæld havde Pigerne ved den Lejlighed Lov til at tage op til Dansen.

Med 1. April ophørte Aftensædterne; saa brændte man ikke Lys mere om Aftenen, og dermed ophørte ogsaa Lege-stuerne; men saa samledes Ungdommen af og til for at lege paa Gade; undertiden havde de en bestemt Aften om Ugen dertil. Til disse Sammenkomster ude i det fri saa tidligt paa Aaret, da det kunde være temmelig koldt, brugtes Lege og Danse, hvorved man kunde faa Varme i Blodet. Der var ikke

Musik til Dansen; men der var altid nogen, der kunde synge Turstykkerne og Sanglegene. I Regelen havde de et Omkvæd til Dansestykkerne; undertiden lavede de nok disse selv. Jeg husker et Par Stykker: »Jeg gik op paa Sobjærg Banke, der kund' jeg se til Taagerop; la jeg mig der og hvilte mine Skanke, da hvilte jeg min hele Krop«. Et andet Omkvæd, der anvendtes til Stokkedansen, lød saaledes: »Hvorfor maa jeg ikke gifte mig? Der er mange og bliver gift, som er yngre end jeg. Ja Faer sier nej, og Moer sier jo; men giftes skulde vi dog begge to«. — En Dans, der brugtes meget ved Gadelegen, var Fangedansen; her stod Parrene opstillede overfor hverandre i to Rækker; naar saa øverste Par begyndte, tog de fat i Hænderne paa hverandre og dansede Førøptur, som det kaldtes, ned mellem Rækkerne og op igen, og med det samme de naaede deres Plads igen, slap de hverandre, og nu skulde Karlen fange Pigen, mens hele Flokken angav Takten med Omkvædet: »Tit-titte, Kuk-kukke, jeg ser dig nok; ja løw du kun bare, jeg naaer dig nok«. Med en Art Hoptrin fulgte Karlen efter Pigen rundt om eller imellem Rækkerne; men undertiden, naar Pigen ikke syntes, hun kunde bjærge sig længer, gav hun Takt og det hele en god Dag og løb det bedste, hun havde lært, indtil hun dog omsider indfangedes. Men havde hun gjort det for broget for Karlen med at faa fanget hende, kunde hun være viss paa, der nok skulde blive gjort Gengæld, naar Turen blev gentaget; naar hver Karl havde fanget sin Pige, blev Rollerne byttede; saa skulde hun fange ham, og det blev jo besværligere, bl. a. paa Grund af Karlens stramt siddende Klæder; Karlene havde næsten altid en Stumptrøje paa, som kun naaede efter Hofterne. Men blev Karlen for genstridig at faa fanget, lukkede man simpelt hen Rækkerne sammen om ham, naar han var kommet ind derimellem.

En Dans, der kaldtes Pigernes Fornøjelse, bestod udelukkende af Kæde og Svingning; Navnet havde den faaet, fordi Karlene skiftedes til at svinge med 2 Piger ad Gangen, saa disse var med uafbrudt. — Enkevalsen bestod til at begynde med af March, hvorunder Karlene stadig tog ny Dame, og saa slog Musikken over i Vals, og Enke blev da den, der stod tilbage uden Herre.

Man legede tit »To Mand frem for en Enke«. — Ved Blindebuk stod de i en Rundkreds med Blindebukken inde i Kredsen; hele Flokken gik rundt og sang: »O Blindebuk, jeg fører dig«. »Hvorhen, hvorhen, hvorhen?« »I Skoven at forsvare dig«. »Mod hvem, mod hvem, mod hvem?« »De vilde Dyr, som plager dig, du arme, stakels Dyr«. »Tag væk, tag væk, tag væk«. Nu standsede Kredsen, og Blindebukken tog saa fat i En og forsøgte, om han ved at føle paa Tøjet og Kroppens Form og Størrelse kunde kende Vedkommende. Lykkedes det, sagde han f. Eks. til en, der hed Marie: »Marie Pind, vil du hjælpe mig at gaa blind?« Og saa skulde Marie gaa som Blindebuk.

Naar man legede en Fangeleg, der hed »staa Trold«, skulde Trolden faa alle til at staa. Naar han naaede En, sagde han staa, og saa skulde denne blive staaende. Men naar en af de andre kunde naa den »staaende«, kunde han give ham fri, saa det blev et brydsomt Arbejde for Trolden at fange alle.

Til »Skære Havre« skulde der være Karle og Piger i et ulige Antal. De stillede sig i en Rundkreds med En i Midten og gik saa rundt og sang:

Skære, skære Havre;  
hvem skal Havren binde?  
Det skal Allerkæresten min,  
hvor jeg ham kan finde.  
Jeg saa ham i Aftes  
ved det klare Maaneskin.  
Naar hver ta'r sin,  
saa ta'r jeg min;  
saa har de andre ingen.

Enhver skyndte sig at faa en Mage; men den, der ikke blev nogen til, maatte være inde i Kredsen næste Gang.

Naar de skulde sno Kyllinger, tog den ene fat i den anden i en lang Kæde. Og saa var der en, der skulde være Ræv. Saa sang den forreste i Rækken, og de andre stemmede i med: »Jeg snor mine Kyllinger en 3 Gange om for en Høg, for en Gøg, for en Kukkukkuk. Jeg snor mine Kyllinger en 3 Gange om for en Høg, for en Gøg, for en Kukkukkuk«. Og løb saa med hele Kæden hen og bød »Goddag« til Ræven og sagde: »Er Ræven hjemme?« »Nej, han er ude i Skoven«. »Hvad er han der efter?« »Hente Brænde«. »Hvad skal det Brænde være til?« »Til at varme Vand ved«. »Hvad skal

det Vand være til?« »Til at slibe Knive i«. »Hvad skal de Knive være til?« »Til at skære Hovedet af alle Kongens Høns med«. »Hvor faar du alle de Høns fra?« »Nogle fra Præsten og nogle fra Degnen og nogle fra dig«. — Derpaa for Ræven ind og nappede saa mange af Kyllingerne, som han kunde overkomme. De tilbageblevne ordnede sig atter i en Kæde og begyndte Legen forfra, med den Forskel, at de indfangne Kyllinger nu var med at indfange de øvrige. Dette gentog sig til hele Hønsflokkens var indfanget. Den sidst indfangne skulde være Ræv næste Gang.

Boldspil brugtes meget. Boldene var altid hjemmelavede. Inderst var der en Kugle lavet af Tagmos, hvorom der blev bundet Sejlgarnsbaand, saa der dannedes 8 eller 16 Felter; disse blev syet med forskelligt farvet Uldgarn i en Art Sting lignende Knaphulssting. — Til Boldlegen blev Deltagerne delt i to Hold; det ene havde Indleg og havde Plads paa Hovedmaalet; det andet Hold havde Udleg og stod omkring paa den Plads, hvor de, der havde Indleg, skulde løbe for at komme til det yderste Maal. En af dem, som havde Udleg, skulde give op, kaste Bolden ganske lempeligt ind mod dem, som havde Indleg. En af disse skulde saa med en Kæp søge at slaa til Bolden, saa den kunde ryge langt bort. Lykkedes det, stak en eller flere i Rend for at naa det yderste Maal, før de andre fik fat i Bolden og ramte (stak) nogen af dem med den; thi lykkedes det, havde det andet Hold Indleg. Der var dog Grænser for, hvor langt Bolden maatte kastes, og kom den over Grænsen, skulde der ligeledes skiftes Indleg og Udleg. Var alle, som havde Indleg, kommen ud til det yderste Maal, kastede en af dem, som havde Udleg, Bolden højt op i Luften og greb den igen (tog en Nyre), og imens skulde de andre se at slippe ind til Hovedmaalet.

Vi legede ogsaa Trebold. Fremdeles Kongebold. Her var vi opstillede i en Række, og den øverste kaldtes Konge. Der var saa en, der kastede Bolden til hver enkelt, og de skulde gribe den. Men alt som den, der kastede Bolden, kom højere op i Rækken mod Kongen, gik han længere og længere ud fra Rækken, saa Bolden blev vanskeligere at gribe, og fik vedkommende saa ikke fat i Bolden, blev han flyttet nederst i Rækken. — Et yndet Boldspil mellem to var Væggebald:

Bolden kastedes op mod en Væg, og for hver 10, der kastedes, blev Kastet mere og mere vanskeligt; i nogle af Kastene skulde Bolden først kastes, og derefter skulde der slaas til den med aaben Haand, i andre med bagvendt Haand. Saa snart den ene tabte Bolden, var det den andens Tur.

Man kunde ved Ungdommens Sammenkomster finde paa mange underlige Løjer, f. Eks. at faa et Kat til at flyve. Man bandt en oppustet Svineblære paa hvert af Kattens Ben og kastede den ud fra Lydhullet paa et Kirketaarn. Katten gav sig da til at arbejde med Benene og holdt sig paa den Maade oppe i Vejret; den kunde blive ved, hed det sig, at holde sig svævende, til den arbejdede sig til Døde.

Undertiden holdtes der om Sommeren Skovfest i mine Forældres Ungdom. Saaledes holdtes der nogle Gange i Sommerens Løb Fest i Stumpeskov, en lille Skov op til Herregaarden Vesterbygaard. Paa en jævn Plads i Skoven dansede man paa Grønsværen til Tonerne af en enkelt Violin. Spillemanden tog Plads lidt til Vejrs, paa en Brændestabel el. lign., for at man bedre kunde høre Musikken. Henne i et Hjørne af Festpladsen stod et Par Husfolk med et Bord og et Par Bænke. Paa Bordet havde de en Krukke Smør samt Brød, Ost og Kød; der kunde de, som ikke selv havde medbragt Mad, faa sig et Par Rundtenommer for Betaling, ligesom man ogsaa kunde faa Øl og Snaps. Naar man havde faaet sin Rundtenom, satte man sig paa Grønsværen. Husmanden taptede et Krusfuld af et Anker Godtøl og en Snaps af sin Brændevinsflaske, og til Pigerne havde han en Flaske med søde Snapse. Da senere hen Kaffen kom i Brug, tillavedes denne Drik i en Kobberkedel over et Brændebaal lidt fra Beværtningen. Og naar man saa fik Enskillings-Boller, Kringler eller lignende til en Kop Kaffe, levede man højt.

Gamle Kristiane Hansdatter, der var født 1792, har fortalt, at Leg og Dans i hendes unge Dage brugtes meget; det kunde hænde, at unge Koner tog deres smaa Svøbelsesbørn med til Dans; men man blev ogsaa ved med at svøbe Børnene, til de var et halvt Aars Tid. Kristiane selv havde i sine unge Dage været en god Danser. Jeg mindes saaledes, der var Barsedaa hos hendes Søn; hun var den Gang op mod

de 80; hun kom ind i Stuen, hvor der dansedes, og med en Art Dansetrin, og mens hun bredte ud i sit Forklæde med Hænderne, traadte hun hen foran Musikanterne og forlangte en Mollevit (Menuet); — men den kunde de ikke spille. Den Dans havde hun traadt i sin Ungdom. Hun omtalte ogsaa en anden Dans, som da havde været yndet, og som kaldtes Fedtemikkel.

### BARSEL, BRYLLUP OG JORDEFÆRD.

Allerede naar et Barn var i Vente, mens Moderen gik med Barnet, var der noget for den vordende Moder at iagttage, om alt skulle forløbe heldigt. Og det var enhver Moders Pligt nøje at indprente sin Datter alt dette. I den Tid med sin stærke Tro paa overnaturlige Magters Indgriben alle Vegne, om man ikke søgte at væрге sig derimod, var der en Uendelighed at iagttage, om man vilde, alt skulde lykkes. Intet Under derfor, naar en Barnefødsel forestod, at man af al Magt søgte at beskytte den lille ventede mod disse frygtede usynlige Magters Indgriben.

Under Svangerskabet maatte ingen Kvinde gaa over rindende Vand. Jeg har hørt fortælle, hvorledes en Kone, som var i Omstændigheder, og en Pige, da de skulde hjælpes ad at bære en Del Vand hjem til Vask og derved skulde over et lille rindende Vand, bar sig ad, for at Konen ikke skulde gaa over dette. Pigen trak Vandet op og bar det hen over Bækken, hvor Konen saa stod med de tømte Spande og modtog de fulde. Heller ikke maatte en saadan Kone drikke af et Glas eller en Kop med Skaar i, derved vilde Barnet faa Hareskaar. Hvis hun kiggede ind ad Revnen paa en Dør, vil det blive skeløjet. Lige saa lidt gik det an at røre i Blodet ved Slagtning. At se et Lig vilde bevirke, at Barnet fik en gusten Ansigtssfarve. Mangen en Kone maatte, naar hun undslog sig for noget af dette, paa den Maade røbe, at hun var henne i det, som man kaldte det. — Hvis en kastede noget efter hende, skulde hun se hurtigt at komme til Side for ikke at blive ramt; kunde hun ikke det og blev ramt i Ansigtet, maatte hun ikke tage op til det ramte Sted, men derimod gribe et andet Sted paa Legemet; thi der hvor

hun tog med Haanden vilde der komme et Modermærke. Døde en frugtsommelig Kvinde, maatte man give hende Børnetøj med i Kisten, ellers vilde hun ikke faa Ro i Graven. — Da en Mand en Aften kom forbi en Kirkegaard,



Kone ved en Vugge i Kalundborg Museum, ca. 1921.  
 Dansk Folkemindesamling, Bnr 506.

blev han forfulgt af et Genfærd af en frugtsommelig Kvinde, som ikke havde faaet Børnetøj med i Graven. Da han ikke havde andet Linned ved Haanden, rev han sin Skjortegere af og kastede tilbage til hende. Men det blev ved at følge ham et langt Stykke hen ad Vejen og klage: »Her er lidt til eet, men slet ikke til to«. Hun havde altsaa født Tvillinger.

Til Svøb og List brugte man som Regel hvidt Vadmel, undertiden dog rødt. Til Nattrøjer brugtes rødblomstret Sirts, og Listen var kantet med kulørt Tøj, Sirts eller Bomuldstøj. Vadmelstøjet var umaadelig stærkt og kunde godt vare et Hold Børn ud, selv om det var en stor Flok. Til Bleer tog man et udslidt hjemmevævet Lagen. Vuggen var altid en stor Trævugge. Da Gulvene var af Ler og for det meste meget ujævne, maatte Vuggen med sine Gænger staa paa et Lad, saa den ikke kunde glide ud. — Til Vuggepuder kunde godt anvendes hjemmevævet Dynevaar; men saa var der som Regel Betræk af Bomuldstøj om. Vuggelagerne var undertiden af meget fint hjemmevævet Hørlærred med Hulsøm og Korsstingsnavn, undertiden med en hel Krans syet om; men det var kun til højtidelige Lejligheder, at der brugtes Lagen; til daglig brugtes kun Betrækket.

Skulde et Barn flaskes op, hvilket forøvrigt ikke var almindeligt, da der næsten ingen var, uden de gav Bryst, havde man en Bensus, som sad i en Prop i Flasken. Jeg har ogsaa i min Barndom set, at man tog en lille Tot Hestehaar og bøjede det om og bandt en Klud om, derigennem skulde saa Mælken sive. Saa snart som muligt søgte man at faa Barnet til at drikke af en Kop.

Man gik i evig Angst for, at Barnet skulde blive forbyttet, altsaa at et Troldebarn skulde blive lagt i Stedet. I Tiden, indtil Barnet blev døbt, maatte man vaage over det. Det gjaldt nøjagtigt at følge, hvad der kunde forebygge Forbytningen. Her var det Kors og Staal, der var Vaabnet. En Naal i dets Tøj og Korssets Tegn paa det, naar det lagdes i Vuggen, er nok ikke blevet glemt. Jeg har et Sted fra hørt om en ejendommelig Skik, som skulde iagttages, naar man kørte til Kirken for at faa Barnet døbt. Det var, at en gammel Kone skulde sidde paa et Halmknippe bag ved dem, der sad med Barnet, og hun maatte ikke sidde paa noget andet Sæde end et Halmknippe; det var ogsaa for at væрге sig mod Forbytning af Barnet, hvad der altsaa kunde ske paa selve Kirkevejen. Ogsaa naar de stod for Daaben med Barnet, var der Ting at iagttage: var der flere Børn til Daaben, skulde de altid staa ved højre Side med Drengbørn, gjorde de ikke det, vilde Pigebørnene faa Skæg. Var det en Kone, der var



i Omstændigheder, som bar Barnet, maatte denne Kone have to Forklæder paa. Græd et Barn meget, mens Daabshandlingen stod paa, mente man, det vilde komme til at synge godt. — I den Tid, Moderen var i den Kirke, altsaa fra Barnets Fødsel, og til hun ved dets Daab var ledt ind i Kirken, var der som sagt meget at iagttage baade for Barnets og for hendes Vedkommende. Barnets Tøj, Smaa tøj et, som det kaldtes, maatte saaledes aldrig hænge ude efter Solnedgang; glemte man at tage det ind før efter den Tid, vilde Barnet blive meget uroligt. Skete det alligevel, at det blev uroligt om Natten, var det et sikkert Middel derimod, naar man bandt et Stykke af Barnets Tøj, som ikke var vasket siden det havde haft det paa, paa den indvendige Side af Stuedøren. Her har det sikkert ogsaa været onde Magter, som man har ment paa denne Maade at kunne holde ude. En Kone, som var i den Kirke, maatte heller ikke sætte sine Ben indenfor nogen anden Mands Dør; var der et nødvendigt Ærinde hos Naboerne, maatte hun tale til dem ved Vinduerne; gik hun ind, vilde hun være udsat for at komme til at slaa meget i Stykker i den kommende Tid.

En Kone, født 1791, som opnaaede en Alder af 96 Aar, havde levet sit lange Liv i samme Sogn, og man saa ved hendes Død efter i Kirkebogen, naar hun var født; thi Datoen erindrede hun ikke; derved saa man, at hun allerede faa Dage efter sin Fødsel var blevet døbt i Kirken. Antagelig har det været for at gøre denne vanskelige Tid fra Fødsel til Daab saa kort som muligt; man mente, at naar Daaben først var fuldbyrdet, kunde disse usynlige Magter ikke længer skade Barnet. Hvis et Barn døde straks efter Fødselen, og Moderen skulde gaa i Kirke efter det, skulde hun have et slet Korsklæde paa; det var et, som var af Bobinet, uden noget Mønster i; et saadant bares ogsaa til nære Slægtninges Begravelse. En sort Kjole bares kun til Altergang, til Begravelser, til Bryllup og til Barnedaab. Bar man Sorg over en eller anden nær Slægtning, behøvede man ikke at gaa i sort Kjole; derimod brugte man en mørk Klædning, d. v. s. noget Tøj, som der ikke var rødt i. At den sorte Kjole brugtes saa sjælden, var ikke, fordi den var af særlig kostbart Stof; den kunde godt være af fint sort-Vadmél. Men det var Skikken, at den kun brugtes ved de nævnte Lejligheder.

Faa Dage efter at Barnet var født, blev der holdt Kvindegilde. Det var dog ikke Kvinder alene, der kom med til dette Gilde, men baade Mand og Kone fra Naboer og Genboer. En gammel Kone har fortalt, hvorledes hun huskede, at hendes Moder engang, faa Dage efter at hun havde født et Barn, til et saadant Kvindegilde havde været pyntet baade med Korsklæde, Hage- og Nakkesløjfe, og for ikke at krølle Stadsen havde hun maattet sidde overende i Sengen til Gildet var forbi. — Der blev fra Slægt og Venner, Naboer og Genboer baaret Barselmad i store Mængder, og det var ikke som senere hen i Tiden Vin og Kager, men derimod Sødsuppe, Hønseskødsuppe, Øllebrød og Risengrød, med Eftermad bestaaende af tynde Pandekager, Æbleskiver, Brødkage eller en stegt Høne, undertiden en »Søsterkage«, købt i Købstaden; thi fint Brøds Bagning i Hjemmene var slet ikke kendt. Til at bære Barselmad i havde man enten Kobberspande eller blomstrede Lerkrukker med Hank i, som kun anvendtes til dette Brug. Til at binde over havde man et fint Hørlærreds Kurveklæde med en flettet Trenne i den ene Ende. Kurveklædet, som lagdes over Krukken eller Spanden, skulde endvidere bindes fast med et uldent Baand, af den Slags, som vævedes med Spjæld.

Naar der skulde indbydes til Gilde, var der ved dette, som ved saa godt som alt andet, bestemte Regler at gaa efter, baade angaaende hvem der skulde være Bedemand, og ligeledes hvem der skulde indbydes til Gildet. Var det til Begravelse, tilkom det Husmanden (naar jeg taler om Gilder, er det nærmest, som man holdt dem i Gaardene). Var det til Gæstebud, Bryllup, havde Storpigen det Hverv. Til Barselgilde, Barnedaab, derimod var det Husmandens Kone, der skulde indbyde. En ret morsom Skik havde man ved denne Lejlighed; denne Kone skulde nemlig medbringe en Kæp; det kunde godt være en ganske lille Pilekvist; kom hun saa paa et Sted, hvor hun mente, der snart var Gilde i Vente, eller tænkte, det kunde være glædeligt, om der kunde blive Lejlighed til at holde et som det, hun indbød til, søgte hun ubemærket at lægge Kæppen fra sig og gaa fra den. Men det var ikke let; thi hvor man mente at være udsat for at faa den, passede man meget nøje paa. Havde hun saa

alligevel faaet lagt den, og det blev opdaget, hed det straks: »Holdt, Du glemte din Kæp«, og hun maatte da pænt tage den med sig. Allevegne, hvor hun kom, maatte hun nyde noget og fik tillige lidt Fødevarer til at tage med hjem, saa hun kunde ved Hjemkomsten være helt belæsset. Værre var det dog, naar Husmanden bad til Gilde, thi Dramme maatte han nyde alle Vegne, saa han havde ogsaa gerne nok at bære paa.

Til Gilderne skulde jo for det første hele »Bysens Folk« indbydes, dermed mentes alle, der hørte til den By, baade Udflyttere og dem i Byen, og ogsaa Tjenestekarle og Tjenestepiger; dernæst Slægtninge, baade paa Mandens og Konens Side; der maatte jo passes meget nøje paa, at ingen blev forbigaaet og at heller ingen blev indbudt, som ikke var lige saa nær i Slægt med Folkene paa Gildesgaarden som nogen, der ikke kom med. En ejendommelig Skik, er der fortalt mig af en meget gammel Mand, havde man paa den lille Ø Sejro med kun eet Sogn, hvor i ældre Tid, før Forbindelsen med Omverdenen blev dagligdags, hele Øens Befolkning saa godt som bestod af een stor Familie. Gilderne her var derfor meget store; der blev jo, som andre Steder, leveret Fødevarer; men var der saa ubemidlede Slægtninge, som skulde med til Gildet, men som man mente ikke havde Raad til at bære til Gilde, blev de indbudte til at møde til Gildet senere paa Dagen, saa de altsaa ikke fik noget af Middagsmaden, men maatte nøjes med skaaret Mad.

Barselgildet, som Barsedaaen almindeligt kaldtes, varede i flere Dage. Dagen før den egentlige Gildedag kom de nærmestboende Koner for at skære Mad, hele Baljer fulde. Dette Smørrebrød havde man til at sætte paa Bordet, før Gæsterne skulde i Kirke, og ligeledes til Aftensmad. Om Morgenen paa Gildesdagen kom Pigerne fra Gaardene og Husmandskoner med Mælk og Smør, det vil sige, der var gerne foruden Smørret en Ost, en Rullepølse eller et andet Stykke Kød, og da først Kaffen var kommen i Brug, blev der ogsaa baaret Fløde. Smørret var sat i blomstrede Skaale, toppet højt op og lavet saa pynteligt som muligt; det kaldtes et Smørslag. Langt tilbage bestod Middagsmaaltidet af Bankegrynsgrød (Bankegryn er Byggryn, som har hele Byg-

kornets Størrelse, kun Skallen er taget af) og Bergfisk, en Art stærkt tørrede Fisk, som skulde udblødes i flere Dage. Længere hen i Tiden kom Risengryn i Brug, og nu var der adskillige Steder, man ogsaa bar en lille Posefuld Risengryn til Gildet. Senere kom ogsaa Klipfisken i Brug. Sine Steder, t. Eks. i Kelleklinte, brugtes det at koge Hønseskød-suppe til Gildemaaltid; hvor det var Tilfældet, bar man et Par Høns og en eller to Snese Æg. Men det mest almindelige til Gilder var Grød og Fisk. Til Sovsen til Fisken dyrkede man i Haverne selv Sennop, som maledes med en Sennopskugle, et Sennopslod.

Naar der kørtes til Kirken, var det om at gøre at faa saa stort Følge med som muligt. Et Sted, hvor man syntes, at Bespisningen ikke rigtig svarede til de mange indbudne, havde man lavet følgende Rim:

•Der var tyve Vogne paa Rad,  
de kom hjem og fik ingen Mad!•

Dog det hørte nok til Sjældenhederne, at det gik saadan, at der var Grund til Misfornøjelse; ved saadan Lejlighed maatte der ikke spares.

Naar Gæsterne kom fra Kirken, modtoges de med Musik, og Faderen kom for at bære Barnet ind i Stuen; det var et Hvery, som tilkom ham; nu skulde det lægges i Vuggen og sove en Søvn med Daabstøjet paa; i dette var der før man tog til Kirke altid indlagt en Sølvskilling, saa den ikke kunde tabes. Efter Søvnen blev det iført en anden Dragt.

Gudmoderen forærede som Regel Barnet Daabsdragten; denne Daabsdragt var en Art Løjert, pyntet med Blonder, Perler og Baandsløjfer. Paa min Hjemegn kaldtes de Kristentøjer, andre Steder har de kaldt dem Kristposer. Naar det skulde være fint, havde Barnet en lille Trøje og Hue af Silketøj, besat med Silkebaand; hvor der ikke var Raad til det, kunde de være af andet Stof; men alt Kristentøjet var kulørt, ogsaa efter at det blev Brug med Kjoler til Daabsdragt. Lidt længere hen i Tiden blev det Skik, at Børnene skulde have en Daabskjole af Sirts eller uldent Tøj i saa straalende Farver som muligt; dertil en hvid Kappe med Pibestrimler, rigt besat med Sløjfer af blegrøde eller højrøde Silkebaand. Men havde Barnet mistet sin Moder eller en anden

nær Paarørende i de samme Dage, skulde Baandene være blaa og Kjolen lilla. — Kun eet Sted har jeg hørt omtalt, at de havde hvidt til Daabsdragt i gamle Dage. Det var paa den lille Ø Neksælø; der rullede man et stort hvidt Shirtings Tørklæde uden paa Svøbet og ombandt dette med en hel Del Silkebaand, der endte i Sløjfer ned foran.

Køretøjerne fra de omliggende Gaarde vendte efter Daaben hjem og spændte fra, og Gæsterne gik saa hen til Gildegaarden. Musikanterne maatte derfor hele Tiden være parate for at modtage hver enkelt med Musik. Naar endelig alle Gæsterne var ankommen, blev de bænket om de lange Borde i de forskellige Rum, som man havde indrettet til det; tit maatte en Lo tages i Brug ogsaa. Gudmoderen blev anvist Hæderspladsen, og den, der havde holdt Huen, ved Siden af hende. Det første Fad Grød blev baaret ind af Konen i Huset og sat for disse to. Der var et korsformigt Smørhul i Grøden, og foruden at det bestrøedes med Sukker og Kanel, blev det pyntet med Korender. Noget særlig godt Øl skulde ved Brygningen af Gildeøllet, som jo altsammen skulde være bedre end sædvanligt, tages fra til Grøden. Unge Piger gik hele Tiden med Kander med smeltet Smør for at efterse, om der var rigeligt med Smør i Grøden, og ligeledes i Sovsen, naar Fisken skulde nydes. Stor Opdækning skulde der ikke til; hver mødte med sin Træske, og med den spiste man baade Grøden og Fisken. Naar denne skulde nydes, blev der fremsat Trætallerkener, Tintallerkener eller hvad man havde og kunde faa at laane; der var nemlig ikke stort Oplag paa den Slags Sager nogen Steder. Nogle af de toppede Smørslag var sat paa Bordet, og den Kone, som saa, at hendes Smørskaal var kommen paa Bordet, følte sig ikke saa lidt smigret; vilde nogen have en Bid Smørrebød, tog man ogsaa med Træskeen en Klat Smør og smurte paa Brødet; en saadan Dag skulde der jo ikke smøres tyndt paa, saa det kunde nok lade sig gøre. Vilde man have en Bid Ost til, var der til dette Brug nogle Brødknive hist og her; thi her kunde man ikke anvende Skeen. Kartofler til Fisken brugtes aldrig. Man gjorde nu kraftigt Indhug paa Maden, og til Fisken blev der skænket Snapse til Mændene med den Bemærkning, at der maatte vaadt til, da Fisken var vant til at svømme.

Naar Fisken sattes paa Bordet, maatte man sørge for at faa vendt et Halestykke mod een, man mente snart skulde gøre Gilde; opdagedes det saa, hvem Fiskehalen pegede imod, regnede det ned med Vittigheder over vedkommende. Saa spillede Musikanterne »over Borde« snart ved et Bord, snart ved et andet. En af Skafferne tog nu en Tallerken og samlede Penge ind ved de forskellige Borde til Spillemanden; endnu hører man Udtrykket Spillemands-penge om Smaamønter.

Naar Stuen eller Loen, hvor der skulde danses, var ryddet, toges der fat paa Dansen med Liv og Lyst af baade gamle og unge. Mest var det sirlige Turstykker, der brugtes, og selv Runddansene var langsomme, saa her kunde selv de ældre være med.

Naar en Kirkegangskone blev ledt ind i Kirken, tog hun og en Kone, der fulgte hende, Plads i Vaabenhuset, indtil Præsten før Prædiken gik ud og holdt en Tale til hende; begge Koner lagde derpaa en Skærv i Fattighøssen og gik ind bag efter Præsten.

Døde en Kone i Barselseng, skulde hun have sin sorte Kjole paa i Graven, og Offerpenge skulde medgives hende i Kisten.

Jeg har kendt en Kone i Skt. Søren Holmstrup, som blev ved at være syg, da hun havde født sit Barn. Hun havde lidt af Gigt længe før hun fødte; men saa brød Sygdommen først rigtig løs. Hun levede i henved 30 Aar efter Fødselen. Hun troede, at hun var forgjort, og det var sin Svigermoder, hun troede skyldig i det. Uagtet hun altid selv var sengeliggende, og det derfor gik i Huset, som det bedst kunde, saa længe Pigebarnet, hun havde født, var mindreaarig, tillod hun dog aldrig Mandens Moder at sætte sine Ben indenfor hendes Døre eller yde den mindste Hjælp. Den gamle skulde have sin Mad hos de unge; men den blev sat paa en Sten uden for Døren, saa kunde den gamle tage den der. — Men Konen havde jo altsaa ikke gaaet i Kirke efter Barnet; derfor havde hun ogsaa sine Offerpenge liggende rede til at faa med i Kisten, naar hun døde, og hendes sorte Kjole laa og ventede paa at blive brugt endnu den sidste Gang.

Det var forbunden med en forfærdelig Tort og Skam, om en Pige fik et Uægte-Barn. Aldrig mer kunde hun vise sig i

Pigernes Lag, og iblandt Konerne saa man ogsaa skævt til hende. — En gammel Kone har fortalt: Der var en Pige, som havde faaet et Uægte-Barn, og hun skulde selv bære det til Daaben; der var ingen andre, der vilde. Hun klagede sin Nød for en gammel Kone og sagde: »Hvor skal jeg dog kunne gaa denne forfærdelige Gang op ad Kirkegulvet, naar maaske den ene efter den anden vil spytte paa mig i hele Menighedens Paasyn?« Da sagde den gamle Kone: »Du skal tage dit Barn i din Favn og huske, Du gaar for dets Skyld; fæst saa dine Øjne mod Gulvet og gaa i Guds Navn«. Pigen fulgte hendes Raad, saa hverken til højre eller venstre, men overgav sin Sag til Gud. Og der var ikke een, som spyttede paa hende.

Før et Gæstebud (Brudevielse) optog Smykningen af Brud og Brudepiger, foruden alle de andre Forberedelser til Gildet, Tanken hos mange i flere Dage forud. Paa disse Egne brugte man et Brudesmykke, som kaldtes Flettetøj. Saa blev Haaret flettet og sat op, og den ellers uundgaelige Hue, hvori Haaret altid var indesluttet, ja for Resten lige fra Pige-barnet som spæd laa i Vuggen, blev den Dag erstattet med en Art Nakkepuld af Silketøj, besat med Blonder og Perler; paa denne Pulds nederste Kant fasthæftedes alle de Silkebaand, der kunde opdrives i alle mulige Mønstre og Farver, og disse skulde være saa lange, at de naaede til Bæltstedet. Disse mange Baand maatte laanes paa forskellige Steder, hvor man havde nogen at undvære. Det var smukt, sagde man, naar baade Brud og Brudepiger var pyntet paa den Maade. — De to Forløftningsmænd havde jo i Forvejen aftalt med Præsten, naar Vielsen skulde finde Sted. — Ved Brudevielser var der foruden Brudepigerne ogsaa Brudemænd og Brudekoner.

Efter at Brudestadsen var vendt hjem fra Kirke (thi alle de Vogne, der kunde komme med til Kirke, skulde jo), og Bryllupsmaaltidet var endt, skulde Bruden afføres Brudesmykket og iføres den sorte Hue; ikke alene Huen var sort, ogsaa Hage- og Nakkesløjfer var sorte Silkebaand. Det var et Huetøj, som siden kun brugtes til Altergang og andre højtidelige Lejligheder og altsaa ogsaa gjorde Skel mellem

Koner og Piger. — Det hed derfor, naar et Par unge Mennesker skulde gøre Indkøb af Brudestads, at de skulde til Staden for at købe den sorte Hue. At paasætte dette Huetøj var en Pligt, som tilkom Brudgommen; men der hørte jo ogsaa Korsklæde til, og at sætte dette paa var nu ikke saa let en Sag. Efter at flere Forsøg var mislykket, endte det gerne med, at det maatte paasættes ved kvindelig Bistand. Naar det saa var bragt i Orden, var der en ældre Mand, helst af Brudens Slægt, der tog hende ved Haanden og førte hende hen til Brudgommen med de Ord: »Nu har Du baaret den hvide Hue som en ærlig Pige for din Far, nu skal Du bære den sorte Hue som en ærlig Kone for din Mand!«

Før Dansen nu rigtig tog sin Begyndelse, blev Bruden danset ud af Pigernes Lag og ind i Konernes. Undertiden blev Brudgommen bundet for Øjnene og derpaa ført ind i en Stue, hvor alle Kvinderne opholdt sig. Disse slog saa Kreds om ham, og nu gjaldt det for ham at finde den rigtige.

En mærkelig Skik ved Bryllupper fra meget langt tilbage har jeg hørt omtale fra Bjerger i Svallerup Sogn. Her stod Bruden ved Gæsternes Ankomst før Kirketid indenfor Døren med en stor Kurv, hvori der var Grovbrøds Rundtenommer og store Humpler Ost. Ved hver ny Gæsts Ankomst tog Bruden en Rundtenom og et Stykke Ost og rakte dem. Dette spiste de dog ikke, men satte det paa en Hylde eller et andet Sted for siden at tage det med hjem.

Da jeg i min Ungdom havde tjent i en gammel Bondegaard i Klovby et Aars Tid, døde min gamle Madmoder efter faa Dages Sygeleje. Straks da Konen var død, blev der sendt Bud til Husmandens Kone og et Par andre Koner om at komme og klæde Lig. Ligtøjet, af meget fint, hjemmevævet Lærred, laa rede i Dragkisten og havde ligget der i mange Aar. — Jeg ved dem, som havde et Par fine Hørlærredslagener liggende; de havde været anvendt til Brudesengen og var saa blevet gemt hen og aldrig brugt mere; Mand og Kone skulde have hver et af dem med i Kisten. — Da nu Liget var klædt, blev der paa et Par Borde, som var stillet sammen i Øverstestuen, lagt en Langhalmskærv, og derpaa blev Liget lagt med et Kors af Straa paa Brystet. Landsbyens Snedker



lavede en Kiste, som blev malet sort og udstyret med ganske tarvelige Prydelser. De samme Koner kom saa en Dag for at lægge hende i Kiste. Imidlertid var det mellem den dødes nærmeste Slægt blevet aftalt, hvem der skulde bydes til Gildet. Det var alle Slægtinge, som de da kendte lidt til, alle Gaardmændene i Byen og paa Marken, Bager, Møller, Smed, Hjulmand og Væver samt nogle Husmandsfolk, som de havde været hos til Gilder. Det var Husmandens Bestilling at indbyde alle disse Gæster. Dagen før Begravelsen kom en Del Koner for at skære Mad, og Begravelsesdagen om Morgenen kom der fra de Indbudte Piger med Mælk, Fløde, Ost, Smør og Risengryn. Pigerne blev bedt ind og fik skaaet Mad og Kaffe ovenpaa. Kranse kom der mange af; det var tidligt paa Foraaret, inden der endnu var ret mange Blomster; en fingernem Kone i Byen lavede for en billig Penge en stor Del af Kransene og forsynede dem rigeligt med brogede Papirblomster. — Før Jordefærden samledes Gæsterne i Gildesgaarden, og der var paa Bordene fremsat store Tallerkener fulde af Smørrebrød, hvoraf Gæsterne forsynede sig til Frokost. — Derefter skulde Gæsterne jo følge til Jorden.

Da Følget vendte hjem til Gildesgaarden efter Jordefærden, var der igen sat Smørrebrød paa Bordet, for at Gæsterne kunde faa en Bid Brød og en Snaps, inden det egentlige Middagsmaaltid begyndte. Dette kunde ikke finde Sted, før alle Gæsterne fra Omegnen havde været hjemme med Køretøjerne, og Kvinderne havde faaet en anden Dragt paa. — Da det saa antoges, at nu var de kommet, alle de der vilde komme, blev Risengrøden baaret ind i store Fade, rigeligt bestrøet med Sukker og Kanel. Blomstrede Skaale med Godtøl var i Forvejen sat paa Bordene. Unge Piger stod inde i Stuerne rede til at bære først Grøden og saa Fisken ind og paase, at der ikke manglede noget. Ude i en Lo, hvor der ogsaa var dækket, og hvor Mændene sad, var der nogle raske Mænd og Karle til at besørge Opvartningen. I Køkkenet forestod nogle af Byens mest ansete Bønderkoner Madlavningen. Det meste af, hvad man skulde bruge af Skeer, Knive, Gafler, Kopper, Tallerkener, Duge, Fade, Stole og Borde, var laant omkring i Gaardene, da man jo ikke havde ret meget af disse Ting paa hvert Sted.

Var der nogen, som ved Sygdom i Hjemmet var forhindret i at komme til Gildet, eller var der gamle Folk, som ikke kunde komme, blev der baaret Gildemad til dem: et godt Fad Grød, en stor Tallerken Fisk med meget Smør og Sennop samt en god Ende Sigtebrød. Til fattige Folk i By og paa Mark blev der ligeledes baaret Mad.

Kaffen blev kogt i en stor Kedel; i den fik Kaffebønnerne et Opkog; Kedlen blev taget af Ilden, og Kaffegrumset skulde synke; for at faa den endnu mere klar, kom man et lille Stykke af en Fiskehale i. Derefter blev Kaffen øst paa blanke Kobberkedler, der blev sat paa en Tallerken og baaret ind i Stuen, for at Gæsterne selv kunde skænke op og forsyne sig af de store Skaale med kogt Fløde og af Sukkerskaalene, der stod paa Bordet; der stod ogsaa nogle Tallerkener med Tvebakker, andet Bagværk fandtes ikke.

Til Middagen kom der igen skaaret Mad paa Bordet med Snapse og Godtøl til. Derefter vankede der nogle Kaffeknægte, og ud paa Aftenen Punsj. En Del af Gæsterne spillede Kort; men Størsteparten underholdt sig med Samtale. Det var jo Slægtninge fra forskellige Egne, som undertiden ikke havde set hverandre i flere Aar, og som kun traf sammen ved saadanne Lejligheder. — Da Gæsterne ud paa Natten skulde til at tage hjem, blev de opvartet med Smørrebrød og Plukfisk. Dagen efter kom igen alle de, der paa en eller anden Maade havde hjulpet til ved Gildet, til Andendags-Gilde; de blev da opvartet med Øllegrød og Plukfisk.

Katrine Jensdatter fra Hallebyore (født 1814 i Sønderød, Reerslev Sogn) blev Enke, da hun var i Fyrreerne. Da Manden laa paa sit sidste Sygeleje, stod deres mindste Barn, en 6-Aars Pige, en Dag frisk og sund ved Faderens Seng. Han saa paa hende og sagde saa til Moderen: »Ja, hende skal du ikke vente dig megen Glæde af«. Moderen udbrød: »Hvor kan du dog sige det; hun gør jo aldrig noget stygt eller uartigt«. Men han svarede blot: »Ja, nu har jeg jo sagt dig det«. — Jeg forstod jo ikke den Gang, fortalte Katrine, hvad han mente; men det skulde jeg snart komme til; for ikke længe efter Faderens Død begyndte hun at blive syg, og hun blev ikke rask mere, og før to Aar var omme, laa hun paa Kirkegaarden

ved Siden af sin Fader. Det var det, han havde ment: at han vilde tage hende med sig.

Den Langhalm, som et Lig havde ligget paa, blev omhyggeligt bundet sammen og stukket op under en Sparre, og der skulde den Langhalmeskærv saa sidde, til den raadnede op; man vidste, at naar det var sket, saa var Liget opløst.

Det var omkring ved 1830, at man begyndte lidt saa smaat med Kaffedrikningen blandt Almuesfolk. Min Moder fortalte saa tit om den Gang, da der første Gang blev drukket Kaffe i hendes Farforældres Gaard. Det var, da de afstod Gaarden til Sønnen, og hans tilkommende Kone saa skulde komme der i Besøg, til et Slags Forlovelsesgilde, for at se sig for, som det kaldtes. Saa syntes Farmoderen, at hun ved saadan en Lejlighed vilde byde paa Kaffe, men selv forstod hun ikke, hvordan denne Drik skulde tilberedes. Der maatte da hentes en Kone i Byen, som rimeligvis havde tjent i Huse, hvor det havde været brugt, for at hun kunde brænde Bønnerne og koge Kaffen. Man kom den Gang Bønnerne i Kedlen, naar Vandet kogte. Da Forlovelsesgildet var overstaet, blev Resten af Kaffen sat til Side, og der blev saa ikke kogt Kaffe mer end den ene Gang, før den unge Kone kom i Gaarde.

Det var dog alligevel i lang Tid kun saadan lidt i Smug med Kaffedrikningen; den ene Nabo maatte ikke vide, at den anden tillod sig en saadan Luksus. Værst var det med at faa brændt Kaffen, der købtes i raa Tilstand den Gang; den udbreder nemlig en gennemtrængende Lugt, som snart skulde mærkes hos Naboer og Genboer. For at forebygge dette ka-stede man samtidig nogle uldne Klude paa Ilden, og da disse jo udsender en afskyelig Stank, naar de brændes, var det ikke saa let at mærke, hvad der gik for sig.

Til Gilderne begyndte man saa ogsaa at byde paa Kaffe. Det vil sige, det var ikke alle Gæsterne, der blev trakterede med den. Det var naturligvis særlig Konerne, maaske ogsaa en eller anden ung Pige, om hvem man vidste, at man i hendes Hjem drak Kaffe. Disse særlig udkaarede gav man saa et Vink, uden at de andre mærkede det, og i et eller andet Rum, som, hvis det kneb med Pladsen, godt kunde være et Tørvehus eller lignende, havde man kalket, fejtet, strøet Sand

og stillet et Bord an med Kobberkedlen paa en Trefod af Træ, ganske lav, saa Kedlen kunde stilles paa Held, for at ikke Kaffen skulde plumres, naar den skænkedes op. Endvidere var der blomstrede Spølkummer, en stor Skaal med Fløde med en Træske i af en særegen Form, samt en Tallerken med Kandis. Og her stod man saa rundt om og nød den dampende Drik; thi Siddepladser var der nok ikke Tale om, lige saa lidt som nogen Slags Bagværk til Kaffen.

Først var det blot Kvinderne, der begyndte at drikke Kaffe til dagligt Brug. Min Moder har fortalt, hvorledes det en Gang gik, efter at hendes Farbroder var blevet gift og den unge Kone kommen i Gaarde. En Dag, da hun og Pigerne og Farmoderen, der nok ogsaa havde lært at sætte Pris paa Kaffen, mente Mandfolkene i travl Virksomhed et eller andet Sted, havde de sat Kedlen til at snurre. Just som denne var ved at naa Højdepunktet, kommer Manden ude i Gaarden. I en Fart maatte Kedlen af Ilden og op paa Loftet bag Loftslommen. Men enten det nu var en Tilfældighed, eller den forræderske Lugt har ført ham paa Sporet, saa var det netop dette Sted, hans Ærinde gjaldt, da han havde sine Tøjrepæle liggende der, og det just var en saadan, han søgte. Men da man nu var opdaget, maatte Manden have sin Part af Kedlens Indhold, hvad han nok heller ikke havde noget imod.

Da det først blev almindeligt, at man drak Kaffe i ethvert nok saa fattigt Hjem, men der endnu næsten ingen handlende var paa Landet, var der Ægsamlere, som — samtidig med, at de gik omkring og opkøbte Æg — havde smaa Partier af Kaffe og Sukker i Kuben, som de bar paa Ryggen. Ligeledes havde ogsaa Hønsekræmmere Kaffe og Sukker at sælge, saa naar blot man havde noget at købe for, skulde man nok kunne faa Kaffen.

#### UNDERLIGE SKÆBNER OG SÆRE FOLK.

Da Gaardmand Jens Andersen i Svebølle i Begyndelsen af Fyrerne flyttede sin Gaard ud, var min Fader med til at bygge den ny, storartede Gaard, Nyagergaard. Han boede da hos Jens Andersens Moder, gamle Maren Andersens. Hendes Forældre havde været velstaaende Folk; hendes Fader var

Skovfoged i Saltofte Vænger. Som ung havde hun fra sit Hjem, der laa meget højt, staaet og set ned mod Svebølle, og den Gaard, som siden blev hendes Hjem, havde hun tit ønsket at komme til at bo i; hun syntes, den saa saa pæn ud med sine hvide Vægge mellem Træerne. Da det saa siden virkelig blev hendes Lod, fik hun rigtignok at føle, hvad det vilde sige at blive Gaardkone. Der kom en meget stor Børneflokk. Naar saa Gaardens Folk tit var til Hove, havde Husmoderen nok at gøre. Mange Gange om Sommeren vidste hun ikke sine levende Raad for, hvad hun skulde give Folkene til Middagsmad; hun maatte da stundom løbe paa sine Hosesokker den halve Times Gang hjem til Moderen for at hente et lille Stykke Flæsk at stege til Middag; een enkelt Gang maatte hun endda gaa tomhændet bort. Da hun gik grædende hjemad, kom hun forbi en gammel Kone, der nok anede, hvilket Ærinde hun var gaaet i. »Du maatte nok gaa for-gæves«, sagde den gamle, »men se her, her er et lille Stykke Flæsk, saa har du da lidt til denne Gang«.

Maren Andersens havde en ældre Søster, som var blevet gift med en Omrejsende og var kommet helt over til Fyn at bo. Det var meget ualmindeligt dengang, at nogen saadan rejste helt bort fra sin Fødeegn. Det var ogsaa saa meget imod Forældrenes Vilje, at de slog Haanden helt af hende med det samme. Det var nok ogsaa en daarlig Person, hun var blevet gift med. En Nat kom hun til Marens Kammervindue hjemme hos Forældrene og kaldte hende op. Hun klagede sin Nød for hende; men de turde ikke lade Forældrene det vide. Maren gav hende, hvad hun kunde bære af Klæder og Fødemidler; men før Forældrene stod op, maatte hun gaa; hun har vel maattet tilbagelægge Vejen til Fods saa nær som over Bæltet. — Efter at Maren var blevet gift, havde Søsteren endnu en Gang søgt til Hjemmet uden at turde kalde ad Forældrene. De fandt kun, at hun havde efterladt disse Linjer, skrevet paa en Dør: »Naar Lyset er slukt; og Døren er lukket, saa er den forglemt, som ude er lukt«. Og dette var det sidste, de nogensinde hørte fra hende.

Min Moder har fortalt: Der var i Jordløse en Karl og en Pige, som i længere Tid havde været gode Venner — i al

Hemmelighed. Han var et rigtig godt og bravt Menneske. Men saa var der en anden, der meldte sig som Frier til Pigen. Forældrene fandt, at han sad godt i det, og nu fik Pigen — eneste Barn — hverken Rist eller Ro, før hun indvilgede i at tage ham. Da de havde Bryllup, var hendes første Kæreste med; det var Skikken den Gang, at Tjenestefolkene kom med til Gilder, og da han tjente hos en af de Mænd, som skulde med, kunde de ikke forbigaa ham. Ud paa Natten blev man opmærksom paa, at Bruden dansede næsten hver Dans med sin første Kæreste og sad og talte med ham i Mellemmrummene. Dette kunde jo ikke gaa an. En af Køkkenkonerne gav som Paaskud, at de vilde høre hendes Mening om noget vedrørende Maden, og fik hende paa den Maade ud i Køkkenet. Her foreholdt de hende det upassende i hendes Opførsel.

Men nu var al hendes Glæde og Livslyst forbi. En Gang sagde hun: Naar jeg om Aftenen gaar i Seng, putter jeg Hovedet under Dynen og græder mig i Søvn. Før Aaret var omme, laa hun i sin Grav. Hun havde sørget sig til Døde.

En af min Faders Skolekammerater har han særlig omtalt, fordi han var noget helt for sig selv. Hans Forældre var Skovfogedfolk i en af Skovene ved Kongens Møller. Denne Skov hed Gislingeskoven og hørte den Gang ind under Gislingegaarden i Holbækegnen. Disse Skovfogedfolk var Jyder og havde været i Herskabets Tjeneste begge to, før de fik denne Bestilling.

Skovfogedhuset laa fjernt fra andre Menneskeboliger; den eneste Forbindelse, de havde med Omverdenen, var vel, naar der kom Vogne for at hente Brænde, og naar Skovfogden kørte til Kalundborg for at sælge Brænde, som han fik indbefattet i sin Løn. Følgen blev, at Lars, saaledes hed Sønnen, aldrig havde lært at kende andre Børn, saa da han som en stor Klæppert paa en 11-12 Aar skulde begynde sin Skolegang, kunde han ikke læse, var lige saa ravjysk som Forældrene, og forstod ikke en Gang at lege. Naar Lars skulde spise sin Mellemmad, vilde den ene hellere være gode Venner med ham end den anden; thi saadan Mad som hans var der ingen i hele Skolen, der havde; der var et dygtigt Lag Smør eller Gaasefedt paa Brødet og Rullepølse eller Sødsmælsost

til Paalæg; de søgte derfor at faa Lov til »at bide af hans Stumpe« — eller til at drikke en Gang af hans Ølflaske, hans Franskmænd, som han kaldte den; thi en saadan medbragte han ogsaa i sin Halmkurv. (En lille Halmkurv var almindelig den Gang til Skolebrug.)

Men næppe var man uden for Skolestuen, før man drev alle de Løjer med Lars, som kunde tænkes. Da der en Gang paa Hjemvejen skulde leges Enke, var Lars ogsaa kommet med; men han vidste jo ikke, hvad det gjaldt. Da derfor han og hans Mage blev raabt frem, satte han af Sted i vildt Løb, uden at gøre Forsøg paa at fange sin Mage, men stormede af Sted over Stok og Sten, uden Maal og Med. Da Enkemanden saa dette, satte han jo efter det bedste, han kunde, mens en og anden i Flokken tilraabte Lars et: »Løb, Lars! Løb!«, hvilket han ogsaa gjorde, indtil han af Udmattelse ikke kunde mere.

Lars blev vist fra hos Præsten 2-3 Gange, inden han blev konfirmeret. Han blev gaaende hjemme og bestilte lidt eller intet, som han selv vilde. Da Lars naede den Alder, da hans Forældre mente, at han nu skulde tænke paa at forandre sig, var det ikke saa let gjort som sagt. Moderen maatte se at finde en Kone til ham. En Dag traf hun hos en Væver i Nabolavet en Pige, som hun syntes kunde være et passende Parti for »vor Laus«. Da Pigen var gaaet, var hun i Lav med Væveren, om ikke han kunde slaa det for. Det gjorde han ogsaa, men Pigen svarede: »Skulde jeg have ham, saa kom jeg nok til at bære Bukserne«. Saa henvendte Lars's Moder sig til en Kone, som gav sig af med at fæste Folk og stifte Ægteskaber. Og hun fik ham da ogsaa skaffet en Kone. Det gode Levebrød, der var Udsigt til, har jo nok gjort sit til, at han fik Pigen Ja.

Han blev Skovfoged efter sin Fader; men det varede kun kort; han forstod ikke at rette sig efter sine Foresatte. Da Herskabet fra Gislingegaarden en Gang var i Skoven, blev den ene Hest syg; da de vilde laane Lars's, sagde han Nej; han skulde saa Rug. Og saa varede det ikke længe, inden han blev sat fra Bestillingen som Skovfoged. Skønt hans Forældre blev anset for at være meget velhavende, og han var deres eneste Barn, maatte han det meste af sin Tid gaa som en

fattig Daglejer og save Brænde eller lignende; yderst langsom var han jo i sine Bevægelser. Han var lige saa ensom paa sin sidste Vandring, som han var som Barn; der var ingen andre, der fulgte Kisten med hans Støv, da den kørtes til Graven, end hans Hustru. To Pigebørn, de havde haft, var i Forvejen døde, og Slægt og Venner synes han ikke at have haft.

#### TIDSREGNING.

I mine Forældres Ungdom var det ingenlunde almindeligt, at man havde Ure alle Vegne. Om Dagen, naar det var Solskin, kunde det jo sagtens gaa; Folk var vante til at iagttage Solens Stilling og bedømme Tiden derefter. De tog ogsaa undertiden Mærker efter Skyggen et eller andet Sted. Jeg har saaledes hørt omtale, hvorledes man et Sted havde slaaet et Spiger ned i Stenbroen; man vidste da, at naar Skyggen af Huset naaede det, var det Middag.

Stjerneklare Aftener og Morgener vidste Folk ogsaa paa de forskellige Stjerner og Stjernebilleders Stilling, hvad Tid det var. Man havde sine egne Benævnelser paa de Stjerner, man kendte. Jeg hørte saaledes en lille Dreng en Aften, en af Planeterne straaede klart, før nogen af de andre Stjerner kunde ses, udbryde: »Se, det er »Grødstjernen!« Det er sikkert ogsaa en gammel Benævnelse; den har de saa formodentlig lagt Mærke til, naar det var Nadvertid. — Man kendte Syvstjernen, Karlsvognen, Pærs Pig, Maarok og flere andre.

Men i de mørke Vintermorgener, naar det gjaldt for dem at komme tidligt op (Rokken og Plejlen var Redskaber, som krævede, at man maatte passe meget nøje paa Tiden, om de skulde kunne skaffe en lille Dagløn; thi det var jo da mest i Indsidders- og Husmandshjæmmene, man savnede Ure), saa var det mere vanskeligt at passe Tiden. Man maatte da rette sig efter Hanen. Nogle af disse Dyr fik jo Skyld for at være meget punktligt til at gale til bestemte Tider, Kl. 2, Kl. 3 og Kl. 4. Hos Husmandsfolk havde man gerne Hønsene i Forstuen, hvor der var sat nogle Pinde op til dem, ja sine Steder havde Hønsene — en fire-fem Stykker var det højeste hos Husfolk — deres Plads inde under Bordet i Stuen, paa det



Træstykke, der forbandt Krydsfoden, vel sagtens, fordi man saa absolut maatte høre, naar Hanen galede, og saa kunde komme op til rette Tid. Jeg har hørt gamle Folk tale om, at de paa ingen Maade vilde slagte deres ældgamle Hane, fordi de var bange for, at en ny Hane ikke vilde være saa sikker til at melde Klokkeslettet.

Men tit kunde man jo trods Hanens Punktlighed alligevel blive narret. En gammel Kone har saaledes fortalt til sin Slægt, hvorledes hun og hendes Mand en sen Efteraarsmorgen stod op, han for at gaa til sit Tærskearbejde, hun for at gaa ud i en Mose for at malke deres Ko, som der græssede sammen med flere andre, — i den Tanke, at det var ved den Tid, de plejede at staa op. Men hun naaede Mosen, som var et godt Stykke borte, og det vilde stadig ikke til at lysne. Koen kunde hun ikke finde, før det lysnede lidt, hvorfor hun maatte sætte sig og vente, og der gik lang Tid, før endelig Dagskæret viste sig. Af Manden fik hun siden at vide, at det var ved 2-Tiden, de var staaet op. Formodentlig har de da saa haft Ur der, hvor Manden arbejdede.

Mens Karen Johans paa Gørlev Ornum var ung Husmandskone og hendes Mand var Staldkarl paa Aagaard og altsaa ikke var hjemme om Natten, havde hun en Lørdag Aften midt om Vinteren haft Kartepiger. Nu har det altid været en fast Regel, at hvad man end foretog sig om Søndagen, Rokken rørte man aldrig, saa den Dag kunde hun ikke faa nogen af Uldtøjerne spundet. Men Konen var nu meget ivrig paa at faa Rokken tidlig i Gang Mandag Morgen, og gik derfor lyseaften i Seng, lige i Mørkningen Søndag Aften. Da hun havde sovet en Stund, vaagner hun og ser, at Naboens har Lys. Ærgerlig over at have sovet over sig, som hun mente, stod hun op og fik Rokken i Gang i en Fart. Tenen blev fyldt, og Garnet blev vundet af, og en ny begyndt; saa galede Hanen første Gang! Den havde hun i sin Iver glemt at tage med paa Raad. Klokken var da vel 2. Hun forstod nu, at Naboens ikke var gaaet til Ro, den Gang hun saa, de havde Lys, og hun stod op for at begynde paa sit Dagværk, — saa nu begav hun sig paany til Ro en Overgang; men hun havde altsaa virkelig, ganske vist mod sin Vilje, gjort sig skyldig i den Utilbørlighed, som det var at spinde en Søndag Aften.

Ligesom det ikke var almindeligt at have Ure, havde man i Reglen heller ikke Almanak, og man brugte i Almindelighed ikke Datoer. Jeg har kendt gamle Folk, som ikke vidste, paa hvilken Dato de var født, men angav Tidspunktet efter en eller anden Mærkedag. En var født 3 Dage før Jul, en anden ved Køndermusse. En fyldte Aar ved Skt. Hans, en anden ved Skt. Ols-Tider; en var født Mikkelsdag, og en anden Mortensdag. Den Mand blev begravet Gerter Føjtnens, og Hans og Karen holdt Bryllup de 40 Riddere;



Hus i Hallebyore, 1977. Foto Sv. Åge Hansen.

og Mads's første Kone døde Vor Frue Dag i Faasten (Mariæ Bebudelsesdag). — En fortalte, at han kendte ikke andet om Tiden for sin Fødsel, end at »han skulde være født i den Tid, de gik i Brakmarken«. En gammel Kone i Klouby, der var født omtr. 1787, sagde altid, at hun fyldte Aar Pinsedag og var øjensynlig ikke klar over, at denne Dag indtraf til forskellige Tider de forskellige Aar. For Resten viste det sig i Kirkebogen, da hun 97 Aar gammel døde, at hun havde regnet et Par Aar fejl med Hensyn til sin Alder.

Den, der kunde læse og tyde, hvad der stod i en Almanak, blev der set op til. Der var saaledes en meget gammel Skræd-

der i vort Nabolav; da han døde, fandtes der blandt meget andet gammelt Skrammel et Bundt gamle Almanakker i meget lille Format; de var omhyggeligt Aar for Aar indsyet i et stærkt Læderstykke, som kunde naa at svøbes helt uden om dem alle sammen. Han havde altsaa kunnet forklare, hvornaar det var Fastelavn, Paaske og Pinse, naar det var Nyttændt, samt sige hvad Almanakken lovede angaaende Vejret. Gamle Kvinder, husker jeg, tog det for fuldt Alvor, »hvad Vejr Almanakken lovede«.

### HØJTIDER OG MÆRKEDAGE.

Der var ikke noget den Gang, der hed Juletræ, Julegaver eller Juleudstillinger. Og dog hed det i det gamle Folkerim: »Om Julen, om Julen, Komfalladera«. Nu var der jo høstet, der var Rug til Brød, Malt til Øl, Byg til Mel og Gryn; der var slagtet baade Gæs, Faar og Fedesvin; der var sat Ævresmør hen; der var bjerget Ildebrændsel og støbt Lys af Faaretalgen, kort sagt, der var Grund til for Bonden at se lysere paa Livet, end naar om Sommeren der var tomt i alle Kroge, saa han maatte udbryde: »Sankt Olsdag, Sankt Olsdag, Gud naade os da!«

Bagningen af Julebrødet var en vigtig Ting, det var den eneste Gang om Aaret, der blev bagt en hel Ovnfuld Sigtebrød; i det hele taget var Sigtebrød en sjælden Vare; almindeligt var det derfor ogsaa at putte et Par Sigtebrød varme i en Sæk og hænge dem op paa Loftet og gemme dem til Fastelavn; der var ikke Raad til paany at bage Sigtebrød til den Tid. Man kunde jo synes, det saa maatte blive en tør Bid; men dette hjemmebagte Brød holdt sig længe friskt, og det var kun meget gamle Folk, der den Gang havde daarlige Tænder. I 14 Dage i Juletiden skulde vi jo leve ved Sigtebrød tillige med Flæsk med Sennop og Rødbeder.

At der skulde bages saa mange Brød til Jul, kom bl. a. af, at saa skulde alt Tyendet have hver sin Julekage (Julebrød), endogsaa Husmanden og Hyrdedrengen; denne tjente ganske vist ikke i Gaarden om Vinteren, men var dog altid indbudt til at være i Julen i Gaarden, hvor han var om Sommeren. Sine Steder hed det sig, at Storpigen, som var den, der skulde udføre den væsentligste Del af Æltningen, maatte

faa saa stor en Julekage, som hun kunde slaa op, det vil sige: tage op af Truget, rulle og forme, som den skulde være, — enten Julekagerne nu lavedes runde, hvad tit var Tilfældet, eller i almindelig Brødforn. Naar Brødene var slaaet op, var det en Fornøjelse for Børn at forsyne dem med Prydelser og Kruseduller, skrive Navne i dem med en Strikkepind el. lign.

Naar Forberedelserne til Julen skulde begynde, blev Rok, Karter og Garnvinde sat til Side og maatte ikke tages i Brug mere, førend Sankt Knud (Dagen efter Helligtrekonger) havde ryddet Julen ud. Intet maatte gaa rundt i de Dage, heller ikke maatte man nævne Rotter og Mus i den Tid. Skulde man omtale disse Dyr, sagde man Utøj eller de store og de smaa Graa. Det er endogsaa fortalt, at en Forvalter paa en Herregaard, som bar Navnet Mus, af Hovbønderne blev kaldt: Hr. Utøj.

Brygges Juleøl og vaskes Stovvask skulde der jo selvfølgelig ogsaa; men man maatte saa atter vaske mellem Jul og Nytaar, for at alt kunde være rent til det nye Aar; det var ogsaa en gammel Skik.

Slagtningen var foretaget ved Mortensdagstider; man brugte kun Kød og Flæsk i kogt Tilstand, saa gjorde det ikke noget, om det var saltet lidt. Juleaftensdag blev der kogt en stor Portion af Flæsk, Ribbensstykker, Medisterpølser, Gaase- og Faarekød, som brugtes i kold Tilstand med Sennep og Rødbeder, den eneste Slags syltede Havesager, man den Gang kendte.

Megen Rengøring var der jo ikke og skulde udføres, der var ingen Gardiner at vaske og stryge, ingen Gulve at vaske; men man fik hvidtet Væggene, fik vasket det trykte Omhæng om Sengene og hængt et Pyntehaandklæde op paa dette, og Sengene blev opredte, det vil sige: et Par Trækpuder med et Hørlærreds Betræk med filerede Mellemværk blev lagt oven paa hverandre oven paa Overdynen, der var lagt dobbelt. Omhænget dannede nemlig en lille Aabning, saa dette kunde ses. Dette brugtes kun ved festlige Lejligheder. Naar der saa var fejlet omhyggeligt i hver en Krog og strøet et tykt Lag Strandsand alle Vegne, ja helt op i det nederste af den sodede Skorsten, og et godt Stykke udenfor Indgangsdøren, ja saa lysnede det lidt i de mørke, lavloftede Rum.

Iøvrigt var Renlighedssansen paa mange Omraader stærkt udpræget, som nu med Mælketøjet; mange havde hvidskurede Bøtter og Mælkespande med skinnende blanke Baand.

I Jordløse var det Skik, at de Højtids-Aftener skulde alt Smaakreaturet ind i Steeset (Stegerset) og have Nadver, og den skulde de have i et Sold, hvori der var lagt en Saks. Man maatte dog ikke kalde paa Dyrene som ellers; man maatte ikke sige: »Put-put-put« til Hønsene, eller »Piller-piller-piller« til Ænderne, eller »Kom Gaas, kom Gaas, kom Gaas« til Gæssene; nej man maatte de Aftener se at genne dem ind uden at sige noget.

Naar saa Juleaften Højtidsmaaltidet skulde tage sin Begyndelse, var man altid tidlig færdig; lige i Mørkningen kom Mandfolkene ind, efter at have givet Kreaturerne lidt bedre Foder end sædvanligt, og efter at alt ude omkring var fejjet og pudset saa godt, det kunde lade sig gøre, og en god Portion Julehakkelse var skaaret til Hestene. Saa kom de ind, iførte Søndagstøjet, hilste: »God Aften, og en glædelig Jul«, og blev saa budt til Bords. Men det var rigtignok kun Ostebrød, der bødes dem først, Sigtebrød og et Stykke Ost samt en Snaps til; dette, sagde Husfaderen, var bedre end: »Hug og tyndt Øl«. Naar der saa var nydt lidt af dette, kom den egentlige Nadver, i Reglen Risengrød og Klipfisk, længere tilbage var det jo Bankegrynsgrød (Sødegrød, som den ogsaa kaldtes, fordi den blev kogt i sød Mælk i Modsætning til den sædvanlige Vandgrød) og Bergfisk. Naar saa de blanke Lysestager var tagne ned fra Væggen, hvor de ellers hang til Pynt, naar Lysene i dem var tændt i Stedet for Tranlampen, naar en pæn hvid Lærredsdug mod Sædvane dækkede Bordet, og tørrede Lavendel og Rosenblade, som var lagt paa en Glød henne paa Bilæggeren, udbredte en behagelig Vellugt, ja da var der alligevel Feststemning over det tarvelige Maaltid.

Naar dette var endt, takkedes ikke alene Husbond og Madmoder for Mad, men Folkene rakte ogsaa hverandre Haanden til en stille Tak. — I mit Hjem sagde min Fader altid efter Juleaftensmaaltidet: »Nu vilde jeg ønske, ethvert fattigt Barn var saa mæt som jeg«.

Naar der var taget af Bordet og et Par Julesalmer var

sungne, kom Husmoderen med Æbleskiver, hvoraf ethvert Tyende fik et bestemt Antal, som de kunde spise, om de vilde, eller tage med hjem til deres Forældre.

Pebernødder brugtes ogsaa. Hvis man havde Honning (og Biavl var temmelig almindelig), blandede man Rugsigtemel i denne, sammen med lidt stærke Krydderier; havde man ikke Honning, tog man lidt »Urt« (det kraftigste Afræk af Maltet) og blandede lidt Sukker i, det bearbejdedes godt, trilledes ud i tynde Strimler og skares i Smaastykker og bagtes i Bagerovnen efter endt Baging; det var nogle haarde Svende. Men de kunde da anvendes, naar der skulde spilles »16 Streger«, »5 Kort og sidste Stik«, »Pluk« og lignende; man havde ogsaa andre Spil som »Hanrej«, »Bunkehanrej«, »Brus«, »Sorteper«, »Sladder«, »Køre i Skoven efter Brænde«, »Hund«, »Vrælehals«, »Sidste Stik om en Kærrest« og mange andre. Penge spillede der sjælden om, af den gode Grund, at man sjælden havde nogen, man paa den Maade kunde »sætte i Vove«. Hvad man havde af Hasselnødder eller Valnødder, skulde gerne gemmes til Julen at spille om. Naar det var Sengetid, blev et stort Sulefad med kogt Flæsk, Gaasekød, Ribben, Medisterpølse, alt i kogt Tilstand, sat paa Bordet, samt Sennop og Rødbeder. Det var ogsaa de Madvarer, som der opvartedes med de kommende Helligdage.

Lige op til Jul kom der mange Mennesker og bad om, og ved denne Lejlighed skulde de ikke som ellers spises af med en tyk Rugbrøds Rundtenom og en Humpel Ost. Nej nu fik de gode, tykke Sigtebrødsstykker og Flæsk, Æbleskiver og hvad andet godt der var tilberedt til Julen. Alle skulde vide, det var Jul.

Ja, selv Lænkehunden skulde i sin Æde have lidt af alle de Slags Fødevarer, der var tilberedt til Julen; endogsaa Sennopen, der var kogt til Fisken, og Rødbederne skulde der en lille Smule i af.

Til Julen skulde enhver have et nyt Klædemøn af en eller anden Slags; ellers skulde man kysse Degnen et vist Sted, sagde mine Forældre.

Enhver, som kom i et Ærinde i Juledagene, skulde bydes til Bords, og spise skulde han, selv om det kun var en Æbleskive, ellers »bar han deres Jul ud«. — Naar man kom

sammen, legedes der tit Julelege som »Put i Bælte«, »Sæt mit Krus paa dit Hus« og lignende, mest Pantelege.

For os Børn i Hallebyore var det den bedste Julefornøjelse, naar vi havde Frost, saa de store Mosestrækninger fra Kongens Møller til Tissø var tilfrosne. Da saa vi undertiden voksne Karle løbe paa Skøjter der, og det vakte Beundring. Selv morede vi os med at tage Fejer; og det var morsomt, naar Isen var glat, og naar Fader ikke fandt paa at slaa Brodder i Træskoklampene, for at vi ikke skulde falde i det glatte Føre; men som Regel lykkedes det at faa slidt Brodderne af paa en Sten. Vi havde ogsaa gerne en Rusbane: der blev slaaet en Pæl ned i Engen, før det blev Frost; øverst paa den var der en Pig; i en lang Stang var der et Stykke fra den ene Ende fastgjort en Krampe, som kunde løbe rundt paa denne Pig; i den lange Ende af Stangen bandt man en Slæde fast; naar saa et Par Stykker skød paa i den korte Ende af Stangen, kunde Slæden løbe rundt med en ordentlig Fart.

I mine Forældres Ungdomstid var det ikke Brugen at skyde Nytaar ind, af den gode Grund, at det var kun de færreste, der havde et Skydevaaben; havde man et, var det en gammel Flintbøsse. Men saa hjalp man sig paa andre Maader med at drive Nytaarsløjer. For saa snart Nytaarsnadveren var sat til Livs, var det om at gøre at komme hen til Naboer og Genboer for at overraske disse, mens de endnu sad ved Nadveren eller var i Færd med at tage af Bordet. Man slog Potter paa Dørene, og Tjenestefolkene hvert Sted samlede gerne i længere Tid sammen, hvad der sloges i Stykker i Køkkenet, for at have nok til flere Steder. Man lavede ogsaa Rumlepottes, som var overbundne med et Blæreskind, hvori der stak en Pennefjer. Ved at trække Pennefjeren op og ned kunde den frembringe en underlig rumlende, gnubbende Lyd, som godt kunde høres ind i Stuen, naar der manøvreredes med den udenfor Vinduet. Ja, undertiden hjalp man sig med et slaa en Pøs Vand mod Ruderne.

Var Folkene inde i Stuen blevne opmærksomme paa Spasmagerne, foer de ud for at gribe dem; lykkedes det, bestod Straffen i, at de maatte med ind og spise Æbleskiver, maaske ogsaa spille et Slag Sorteper eller lignende. Men det var heller

ikke altid, det lykkedes at gribe dem. Undertiden havde Urostifterne fundet et Smuthul, hvor de holdt sig skjult, til Angriberne var gaaet ind og kommen til Sæde igen; saa begyndte de at anvende Rumlepotten eller Potteskaarene en Gang til; da blev der en stormende Latter over denne hurtige Gentagelse, og saa maatte der ledes mere grundigt, saa Gavtyvene omsider fangedes. Efter at Folk var gaaet til Ro, var der altid nogle Skælmer, som om Natten udøvede et eller andet, som kunde sætte vedkommende i Forlegenhed ved deres Morgengerning. Undertiden lagdes en Bunke Gødning for Stalddørene; da man sjælden havde mere end een Indgang til Stalden, og Døren altid lukkedes udad, havde Folkene et stort Arbejde, før de fik det væk; det værste var endda, at havde man ikke om Aftenen gemt Grebe og Skovle forsvarligt, saa kunde man være vis paa, at de var borte, saa man ikke havde det mindste at skaffe Gødningen væk med, før man hos en »bedrestillet« Nabo fik laant noget. Spasen kunde jo undertiden drives lidt vel vidt; det hørte saaledes ikke til Sjældenheder, hvis der fandtes en Stige, som ikke var kommen i Hus om Aftenen, at Skorstenen var stoppet, eller at en Vogn eller et andet større Stykke Redskab var skilt ad i Smaastykker og lagt op paa Taget.

Ja, i en Egn drev man det saa vidt, hvis man kunde se sit Snit til det, at tage Nadvergryden af Ilden og sætte den ud paa Havegærdet. Ligeledes var det almindeligt paa samme Egn, at Karle og Piger i samme Gaard skjulte Koste, Grebe, Skovle og andre Nødvendighedsgenstande for hverandre. Men selv om nogen ved slige Gavtyvestreger kunde blive sat i en slem Forlegenhed i Øjeblikket, faldt det sjælden nogen ind at spille fornærmet; Tanken var jo, at man en anden Gang kunde betale tilbage med Renter.

Nytaarsaften skulde man være varsom, naar man skulde pudse Lyset, at man ikke slukkede det; den, som det hændte for, skulde dø før Aaret var omme.

Ogsaa til Helligtrekongers Aften spistes, ligesom til de foregaaende Helligaftener, Grød og Fisk. Det var jo det almindelige Gildemaaltid, der ellers aldrig spistes uden ved særegne Lejligheder. Den Aften skulde man paa Bordet have et »Helligtrekongers Lys«, som man lavede, naar man efter



Indslagtingen om Efteraaret støbte Lys af Faaretalgen. Vilde en Pige gerne vide, hvorledes hendes tilkommende Mand kom til at se ud, skulde hun Helligtrekongers Aften, naar hun gik i Senge, sige: »Helligtrekonger, jeg beder dig, du i denne Nat vil vise mig den, hvis Seng jeg skal rede, hvis Dug jeg skal brede, hvis Brud jeg skal være, hvis Navn jeg skal bære med Ære«. Dette skulde hun gentage tre Gange. Saa skulde hun om Natten faa sin tilkommende Mand at se.

Naar saa St. Knud Dagen efter Helligtrekongers Dag, hvor det endnu var lidt Halvhelligdag, »havde ryddet Julen ud«, toges der for Kvindernes Vedkommende paany fat paa Rok og Karter. Men man maa nu ikke tro, at hele denne Tid fra Jul til efter St. Knud blev brugt som Helligdage; nej, det var blot, at Rokken i den Tid ikke maatte bruges. Men saa havde man gerne en Del at sy og strikke.

I Jordløse havde man en morsom gammel Skik, som kaldtes: At have Vejr. Det tog sin Begyndelse fra en bestemt Ende af Byen, hvor Konen i den første Gaard havde Vejr 1. Februar; det gik saa efter en bestemt Rækkefølge, til hver Kone i Gaardene havde haft sit Vejr; siden blev det nok Mændenes Tur; men saa var Vejret jo gerne blevet bedre. I mindre Byer havde først hver Gaardmandskone Vejr, siden Husmændenes Koner, saa Pigerne og derefter Mændene. Hvem der traf og havde Vejr paa en rigtig Uvejrdsdag, maatte holde sig saa meget inden Døre som muligt, for ikke at risikere at blive lukket inde i et eller andet Udhus eller bundet ude ved Brønden. Skete det, at vedkommende i Øjeblikket ikke huskede, at det var hendes Vejr og saaledes intet anende færdedes ude, søgte de andre af Husstanden under et eller andet Paaskud (at et Faar havde faaet Lam eller lignende) at faa lokket hende ind, for saa under en Lattersalve at lukke Døren for hende; eller naar hun havde vovet sig ud fra Gaarden, og Vejret var slemt, fik andre Koner fra Byen grebet hende; i begge Tilfælde maatte hun købe sig fra det ved at give lidt ekstra Traktement. — Det kunde ogsaa ske, at en fremmed, der kom til Byen, forbavsedes ved at se en Pige bundet ved Byleddet i et forrygende Vejr — hvis det altsaa var hendes Vejr.

Skikken har nok ikke været almindeligt kendt i videre Egne;

thi da min Fader kom der til Byen at tjene, havde han ikke hørt noget om den og blev ikke lidt forbavset over en rigtig Uvejrsmad at se Konen gaa ude i Gaarden med sin Solhat paa (en kyseformet Papirshat med paamalede Blomster), og da han til de andre Tjenere udbryder: »Men hvad gaar der dog af vor Mor! hun gaar jo ude i Gaarden med sin Solhat paa?« svarede de andre: »Saa er det jo hendes Vejr«. Dette gjorde hun altsaa for at give det Udseende af, at Vejret var saa dejligt. Det var, naar Vejret var rigtigt slemt, at der var mest Grund til at drive Spas med den, hvis Vejr det var.

Kyndelmisse, 2. Februar, regnedes for at være Halvtiden for Fodringen paa Stald, og da det at faa Foderet til at slaa til var et vigtigt Spørgsmaal, søgte man gennem Vejret paa den Dag at udgranske, om det skulde blive tidligt Foraar eller ej. Var det stille Vejr, saa en Visk Hø, som man lagde udenfor, ikke blæste bort, behøvede man ikke at knibe paa Foderet, saa blev det tidligt Foraar; blæste det derimod bort, var det om at gøre at spare; thi saa vilde det blive sent Foraar. Var det Røgvejr, Snestorm, omkring Kyndelmisse, sagdes der: Kyndermesse Knude rystede sine Pjalter derude. — Lige saa mange Dage, Lærken sang før Kyndelmisse, lige saa mange Uger vilde den tie derefter.

Fastelavnen var særlig den Tid, hvorom de unges Tanker hen paa Vinteren drejede sig; og de ældres da for Resten med, og mange var de Paafund, der saa kunde findes. 4 Gaardmandskoner fra Jordløse klædte sig saaledes ud, to i Mandsklæder, to i Tøj, som de laante hos Degnemadammen (i den Tid var der altid et skarpt Skel i Klæde- dragten imellem Bønderfolk og Folk udenfor Bondestanden). Hos en Gaardmand fik de Køretøj; da han kom ind efter at have hjulpet dem til Kørende, spurgte han: »Hvad, hvor blev vor Moer af?« Han havde ikke opdaget, at et af de »Mandfolk«, han lige havde hjulpet af Sted, var hans egen Kone. I denne Paaklædning kørte de til Bæks Kro for at bestille Fastelavnsgilde. De bænkedes sig i Krostuen og forlangte en halv Pægl. Kromanden saa lidt tvivlende til dette Selskab, som han ikke rigtig vidste, om han skulde henregne til Bønder eller Købstadsfolk; men ret længe varede det ikke, før han fik Øjnene op, og holdt naturligvis saa et farligt Styr med disse lystige Kvinder.

Fastelavns Mandag red alle Karle i et stort Optog, pyn-  
tede paa Hat og Trøje med flagrende Baand og anden Stads,  
saa det gjaldt jo for dem til den Tid at staa godt anskreven  
hos Pigerne; thi det var dem, der med deres Silkebaand, og  
hvad de ellers kunde finde paa, skulde pynte disse Klæd-  
ningsstykker. Der er sikkert i Vinterens Løb blevet forfær-  
diget mangt et Stykke Snittearbejde af Karlene, f. Eks.  
Skættetøj, Skættel, Vindepind o. lign. som Foræring til en  
eller anden Pige for at »komme til at se lidt godt ud hos  
hende«. Nogle skinnende Livbaand, som Kvinderne den Gang  
brugte, var meget yndede; kunde der faas to af den Slags, blev  
de sat i Form af et Timeglas paa Ryggen; men et kunde ogsaa  
bruges; det blev saa sat tværs over Ryggen.

Fra Jordløse red de et helt Par Dage, da Byen var stor, og  
de tillige skulde til Vesterbygaard, Selchausdal og Kongens Møl-  
ler. De medbragte Stodder, Kælling, Bajads og Musik. At  
det maatte være nogle af de bedste Spasmagere, der skulde ud-  
kaares hertil, er jo en Selvfølge. Stodderen var klædt og an-  
stillede sig som en gammel Stabejs; Kællingen skulde se ud som  
en langt yngre Kone, der vimsede omkring vor Faar under  
mange Løjer. Det var en Begivenhed, naar saadan et Optog  
i fuldt Puds red fra Sted til Sted. Hvor de nu kom frem,  
maatte de ind og have en Svingom med Gaardens Kvinder;  
Musikken medbragte de jo selv. Saa søgte Stodder og Kælling  
at gøre sig saa vittige som muligt. Bajadsen, som havde en  
baandprydet Skjorte uden paa og en trekantet Hat med høj  
Halmdusk eller Fjer, sad bagvendt paa Hesten og sluttede  
Troppen; hans Hest var naturligvis et gammelt »Udgang søg«,  
som man kaldte saadanne Heste, som ikke mere kunde gøre  
Tjeneste fuldtud, men alligevel ved Lejlighed kunde bruges  
og som maatte gaa blandt Plage og Ungkvæg i Fællede og  
paa Enge. En saadan gammel »Helmis« traskede troligt bag  
efter de andre Heste, saa Bajadsen uhindret kunde udføre  
sine Gavtyvestreger. — Under Dansen med Gaardens Piger  
dansede den sølle gamle Stodder med sin unge Kone; men  
det endte jo da altid med, at de faldt midt i Dansen saa  
belejligt, at det lykkedes at drage en Del andre dansende  
med i Faldet. — Hvor de kom frem, fik de dels Penge, dels  
Æg, som de saa havde at holde Gilde med i Ugens Løb. Der  
udøvedes forskellige harmløse Løjer de andre Dage; thi tænke

paa noget Arbejde ud over at faa passet Kreaturerne, var der nok ingen, der gjorde. For det første skulde jo Katten slaas af Tønden; dog var man kommen bort fra, at det var en levende Kat, der var i Tønden, noget, der nok i tidligere Tid havde været Tilfældet. Saa skulde ogsaa gerne en bide til Bollen, mens en anden løb en Høvævel ind. Bollen blev bundet saa højt op, at vedkommende lige kunde naa den med Munden; thi Hænderne var bundne paa Ryggen; men der maatte gerne umaadelig mange Hop og Nap til, før det endelig lykkedes at faa fat i den. Imens travede saa den anden med Høvævlen (der var saa langt et Reb, at det kunde naa et Par Gange om et Hølæs) rundt paa en stor Plads; Rebet skulde nemlig vindes om en Høtyvestage, hvis Grene var stukket i Jorden; han holdt i den yderste Ende af Rebet og løb rundt i en stor Krins, der aftog lidt efter lidt, efterhaanden som Rebet vikledes om Stagen. Dette var jo Væddemaal, hvor den tabende maatte betale Hønseøl. — En skulde løbe en vis Vejlængde frem og tilbage, mens en anden fra en Gaard lige ved Kirkegaarden bar alle Benene af en Grisetaa op i Kirketaarnet, vel at mærke: kun eet Ben ad Gangen. — Engang væddede et Par Karle om, hvorvidt Traaden paa et meget stort hjemmespundet Garnnøgle kunde naa om Ladelængen paa Vesterbygaard. Nøglet maatte de nok faa til Laans (det tilhørte en af Gaardens Piger), imod at de vandt det ordentligt op igen. Det gjorde de ogsaa; da de var færdige, tog de hver et Kragetræ, som bruges paa Straatage og gerne er af Eg, og begyndte fra hver sin Ende, og bragte saa Pigen, der ejede Nøglet, Garnet i den Stilling. — En Gavtyv af en Tjenestedreng klædte sig i Kvindeklæder og gik ud i en Udflyttergaard og lod sig fæste som Lillepige. En anden Dreng klædte sig som en gammel Kælling og gik omkring og tiggede To (Uld). Da han Dagen efter kom i sine egne Klæder og vilde give Ulden tilbage, fik han Lov til at beholde den som Løn for den Morskab, han havde voldet.

Næsten hver Aften i Fastelavnsugen var der Dans i Storstuen i en eller anden Gaard; men det gik højst tarveligt til ved disse Gilder. Pigerne medbragte Smørrebrød fra Gaardene, hvor de havde hjemme eller tjente; og det spiste de saa i Fællesskab. Og som jeg tidligere har omtalt, var det kun

sjældnen, der bagtes Sigtebrød til andre Tider end Julen, saa det for det meste kun var Rugbrød med Smør og Ost eller Kød paa, hvad der jo alligevel afveg fra det sædvanlige, idet om Vinteren en Rundtenom Fedtebrød uden Paalæg eller en Rundtenom med en Humpel Ost til var det almindelige Mellemmads-Traktement. Et Anker Godtøl og noget Brændevin skulde Karlene anskaffe. Æggesøbe, kogt Øl med Æg og Sukker, var ved disse Lejligheder en yndet Drik. Saa mødte der en Basse-Kone med Boller, som købtes og spistes til. — Men Dansen gik lystigt; det var mest Turstykker, f. Eks. Jødeturen, Det lille f, Tretur, Firetur, Fangedans og Hjerter to (der noget lignede Sekstur). Saa var der Nr. 3 og Hamborg og Vals, der mest dansedes ganske langsomt og taktfast; fremdeles Hamborg Skotsk, Hopsa og Svejtrit. — Tit legedes der Panteleg, f. Eks. Dele Fruens Penge ud; den, som »delte Pengene ud«, gav den Ordre, at de maatte hverken sige ja eller nej, sort eller hvidt, eller smile eller grine, køre til Mølle eller koge Melgrød, naar han kom igen for at faa at vide, hvad de havde købt for Pengene. Og nu gjaldt det for den, som havde »delt Pengene ud«, at faa dem til at le eller sige et af de forbudte Ord, saa skal der gives Pant. Naar Panterne saa skulde løses, fandt man paa de snurrigste Straffe. Pantets Ejer skulde f. Eks. gaa ud i Gangen og der paa tre forskellige Spørgsmaal svare ja til de to og nej til det ene, uden at han vidste, hvad han svarede paa. Spørgsmaalene blev aftalt ganske smaat inde i Stuen mellem de øvrige. Naar de var blevet enige om Spørgsmaalene, nævnte man sagte inde i Stuen det første og raabte saa højt ud til ham: »Hvad siger du til det?« Og saa fremdeles. Det hændte da tidt, at han sagde ja til noget, som han ellers ikke vilde have sagt ja til, og nej til Ting, som han endnu nødigere vilde have benægtet. — En Panteleg kaldtes at sy Sko; Deltagerne sad i en Rundkreds paa Gulvet, paa Hug med Hænderne paa Ryggen; de bevægede Hænderne lidt frem og tilbage, imens de sagde: »Sy, sy, sy«. Alt imedens lod de en Sko gaa fra Haand til Haand, og en, der stod inde i Kredsen, skulde opdage, hvor den var; lykkedes det, skulde den, der havde Skoen i Haanden, give Pant. (Sml. Legestue og Gadeleg S. 143.)

Til Slutning mødte Karlene Lørdag Aften i Gildegaaarden for at faa gjort Regnskabet op, altsaa betale for Stue og Lys og hvad andet Værten kunde have lagt til. Men den Aften mødte Pigerne ikke. Var der saa af de indsamlede Æg levnet lidt, blev der bagt en Æggekage; bagefter fik de maaske et Slag Kort, eller nogen, som ikke yndede Kortene, trak Tavt, hvad der var adskillige, der havde megen Øvelse i. Det skulde gaa højt, om hele Gildesugen, foruden hvad der var indsamlet, for hver Karls Vedkommende skulde beløbe sig til mere end en »Rigsort« (50 Øre). — En Aften i Ugen havde de »Gamle«, d. e. de gifte, deres Fastelavnsgilde. Det gik paa Omgang med at gøre dette Gilde.

Der var jo mange Dage i Aarets Løb, som man kendte Navn paa; man vidste, paa hvad Tid af Aaret de indtraf, og hvad der saa skulde foretages. Fra Mikkelsdag til Mortensdag var der 6 Uger, og fra Mortensdag til Juledag var der atter 6 Uger, og den korteste Dag var 3 Dage før Jul; man vidste, naar det var Jævndøgn, og naar de forskellige Tamperdage indtraf; dem skulde der særlig lægges Mærke til; thi i det Hjørne Vinden var paa en af disse, vilde den mest holde sig de følgende 3 Maaneder, til næste Tamperdag. Men særlig mange Dage var der at lægge Mærke til, naar det led hen paa Vinteren. Det var, som man da særlig vilde udgranske den kommende Tid, om Vinteren vilde trække længe ud, og det som Følge deraf vilde blive sent med at faa Græs til Kreaturerne, og hvorledes den kommende Sommers Afrøde vilde blive.

22. Februar, Peters Stol, »blev den varme Sten kastet i Vandet«, saa tøde det lige saa meget fra neden som fra oven, blev der sagt, — ligesom det om 24. Febr., Mathias, hed: »Mathis bryder Hul paa Is«! — De 40 Riddere, 9. Marts, skulde det gerne være Tø; thi frøs det den Dag, vilde det fryse 40 Nætter derefter; men det skulde ogsaa gerne være Solskin, det varslede ogsaa om et godt Aar, »blot Solen lod sig se, saalænge en Rytter kunde være om at sadle sin Hest«. — Om Gregorius, 12. Marts, hed det: »Gregorius' Tø vil gavne Bonden 100 Læs Hø«. — Gudmund eller Gertrud, 16.—17. Marts, var Dage, som man altid frygtede som særlig slemme Røgdage, som det kaldtes; da skulde Gudmund

besøge Gertrud, saa var det, Sneen saadan hvirvledes op til Røg og Føg. — 25. Marts, Marie Bebudelsesdag, skulde der saas Kaalfrø (thi købe Kaal eller andre Planter eller Frø kendte man ikke til, alt saadant sørgede man selv for at opelske), den Dag skulde Viben ogsaa have 3 Æg i sin Rede, hvad dog nok hører til Sjældenheder.

Naar Viben kommer saa tidligt, at det baade bliver Frost og Sne bagefter, og den saa løber skrigende henover de frosne Enge, klager den: »O-ve, O-ve, mine Benel!« Saa siger Kragen spottende, som den mere haardføre Hjemmefødning, den er: »Du har dog en Hjertens Ulykke i dine Ben, hvert Foraar, hvert Foraar!« — Fløj Viberne skrigende over Hovedet paa Drengene, naar de søgte efter Æg i deres Reder, hed det, den raabte: »Tyveknægt! Tyveknægt!«

Skærtorsdag skulde man have Søbekaal, som skulde bestaa af 9 Slags Grønt; men var det tidligt, Paasken indtraf, var dette jo ikke let; havde det derimod begyndt at grønnes i Haver og ved Gærder, søgte man omhyggeligt for at finde de 9 Slags, selv om man skulde tage et Blad med af en Brændenælde, et Græsstraa, et Par Blade af Stikkelsbærbuskene eller lignende. Langfredag skulde vi have Melgrød med Honning i til Middag. Paaskedag fik man farvede Paaskeæg. Løgskaller gav Æggene en smuk, mørk, gul Farve. Naar Stenmos (Lav paa Sten) var sat i Blød i nogle Dage, kunde det ogsaa bruges til Farvning af Æg. Hvert Tyende fik af sin Madmoder 10 haardkogte Æg. Nogle gik omkring og bad om Paaskeæg; de sang dette Rim:

Jeg staar i jer Dør;  
I har vel set mig før.  
Maa jeg titte i jer Rede?  
I maa da ikke blive vrede!  
Jeg smør mig om Skæg.  
Maa jeg bede om et Æg?

Aftenen før Store Bededag eller Christi Himmelfartsdag eller Pinsedag drog Ungdommen i Skovegnene til Skovs at hente Bøgeløv; saa skulde der mages op, pyntes op i Gaarden med de grønne Bøgegrene alle Vegne, hvor de kunde anbringes. — Skt. Hansaften skulde Kaalplanterne muldes; der skulde skrubes Jord op om Stokken, ellers kunde man ikke vente at faa store Kaalhoveder. — Ligeledes skulde Hørren rises; man stak hist og her Pilekviste ned i Hørstykket, efter deres

Længde skulde Hørrens Længde komme til at rette sig. — Man havde i Haverne en Urt, der hed Skt. Hans-Urt. Af den tog man en Stilk for hvert Medlem af Familien og stak op under Loftsbjælken. Den, hvis Stilk visnede først, vilde først dø: den, som den var sat op for, vilde falde væk. — Om Aftenen brændtes Skt. Hans-Blus. — Fik man Regn Syvsoverdag, 27. Juni, vilde det komme til at røgne i syv Uger derefter.

### SYGDOM OG LÆGEDOM.

Dengang kendte man ikke til at hente Læge, selv i alvorlige Sygdomstilfælde. For blot en 60—70 Aar siden var der saa godt som ingen Læger paa Landet. Og det vilde vel heller ikke kunnet nytte noget, om der havde været nogen, thi det var kun i ganske særlige Sygdomstilfælde, der tænktes paa at ty til Lægen. To af de første Læger, jeg har hørt omtale, der nedsatte sig paa Landet, havde derfor ogsaa Agerbrug ved Siden af, vel sagtens fordi deres Praksis har været for lille, uagtet de havde milevidt Opland.

Det var i en Skovriderbolig i en af Skovene i Nærheden af Herregaarden Kattrup, at Konen ved en vanskelig Barnefødsel skulde have Lægehjælp. Der maatte køres med Vogn til Slagelse, vel en 3 Mil, og om Vinteren var det, og Vejene fra dette afsidesliggende Sted næsten ufremkommelige paa Grund af store Snedriver; at denne Kørsel tog meget lang Tid, er en Selvfølge; men da Lægen kom, var Konen død, efter at en lille, døvstum Dreng var kommen til Verden.

En Dreng havde ved et Tilfælde vredet det ene Ben eller brækket noget i det; hvad det var, vides ikke, men alvorligt var det. Man hentede blot en klog Kone, og der gik Aarevis, før Drengen kom til at gaa, og da først ved Krykker og siden for Resten af Livet haltende ved en Stok.

Jeg har i min Barndom kendt en stakkels, gammel Krøbling, døv var han og bøjet sammen, saa Armene næsten naaede Jorden, og tillige aandssvækket; for Resten en hel Skræk for os Børn, naar vi kom i Nærheden af hans Hjem.

Om ham fortælles det, at han var sund og velskabt fra Fødslen af, men da han var en 6—7 Aar gammel, kørte hans Fader en Gang til Kalundborg og havde Drengen med; men



Faderen havde faaet for mange Snapse i Byen, og paa Vejen hjemad kørte han for nær til Gadekæret i en af Byerne i Nærheden af Kalundborg, saa Drengen faldt af og ud i Gadekæret. Faderen fiskede ham op og kørte med ham, drivvaad som han var, i en bidende Kulde det Par Mils Vej, de havde til Hjemmet. Heller ikke i det Tilfælde blev der hentet Læge, skønt Drengen i lange Tider svævede mellem Liv og Død. Og da han endelig begyndte at komme op, krøb han paa alle fire, — siden fik han et Par smaabitte Krykker, som han holdt i Hænderne, hvorved han rettedes lidt op. Disse lavedes efterhaanden længere og længere, saa han dog tilsidst kom til at gaa paa Benene. Men en Stakkel blev han jo for sin øvrige Levetid.

Man lavede selv Lægemedler. Mod Bylder og Bullenskab brugte man forskellige Plastre og Salver. Honning og Rugmel blandedes sammen og lagdes paa det angrebne Sted. Smør og Brød æltet godt sammen kunde ogsaa bruges. Et Begplaster var heller ikke at foragte. Byggrynsgrod brugtes til Omslag paa Bylder og Betændelse. Havde man Værk i Arme eller Ben, vaskede man Stedet med Kamferbrændevin; hvis man havde ondt i Maven, tog man en Kamfersnaps. Man kom et Stykke Kamfer i en Salvekrukke og fyldte den med Svinefedt, saa havde man en Smørelse, der brugtes til Saar. For særlig slem Hovedpine brugtes Surdej under Fødderne. En god varm Kop Øl med Honning i var udmærket mod Forkølelse.

I Haverne dyrkede man flere Slags stærkt lugtende Urter, som Balsam, Mynte, Matrem, Salvie, Kamilleblomst, Malurt og Ambra, som man i tørret Tilstand havde i en Krydderpose, — i godt opvarmet Tilstand hjalp den mod Gigt, Hoved- og Tandpine. I Urtepotter dyrkede man Sæppeffi, der har lange, krumme, kødfulde Blade, i Kanterne besatte med smaa Pigge; disse Blade brugtes som Middel mod Brandsaar. Æblegeranie, der ogsaa dyrkedes i Stuerne og havde en stærk æbleagtig Duft, tog man Blade af, knugede dem i Stykker og puttede dem i Øret mod Tandpine. Grønkaalsblade mastes og brugtes som Trækplaster. — De hvide Liljer, man havde i Haverne, brugtes for daarlige Øjne.

Ogsaa vildtvoksende Urter tillagde man helbredende Virkning. Frø af Malurt tørrede man og kom i en Flaske med Brændevin, og dette betragtede man som en god Mavebit-ter. Ogsaa Perikum brugte man at sætte paa Brændevin; den gav Brændevin saadan en køn Farve. Stolt Henrik indeholder i sin Stilk en mælkeagtig Saft; naar den smøres bag Øret, virker den som Flueplaster; den brugtes ogsaa mod Hoved- og Tandpine. En Art Skræppeblade lagdes paa Hovedet mod Hovedsmerter. Hyldens Blade og Blomster brugtes meget, hvorimod man ikke kendte til at udnytte Bærrene. Hyldeblade bankedes i Stykker og brugtes mod Bylder og Betændelse. Hyldeblomster indsamledes og tørredes, de anvendtes til Afkog mod Forkølelse. Hyldebark kogt i sød Fløde brugtes ogsaa som Lægemedel. Vejrbærblade (Blade af Vejbred) kunde mases og bruges mod Bylder og Betændelse; de kunde ogsaa hele om Natten lægges paa rindende Øjne. Afkog af tørrede Kamilleblomster brugtes mod Forkølelse. Blade af Salviebusken pilledes af og tørredes til at lave Gurglevand af mod Halslidelse. Afkog af en Art smaa, gule Blomster, som gror paa mager, stenet Jord, hjalp mod Blegsot hos unge Piger.

Ogsaa for Sygdomme hos Kreaturerne kendte man forskellige Urters helbredende Virkninger: Kranse bandtes om Foraaret af den vellugtende Skovmærke eller Bukkar; de opbevarede i tørret Tilstand, og et Afkog deraf indgaves Kreaturer, der græssede i Skoven og der ved at æde en eller anden Plante var meget udsat for en Sygdom, som gjorde Urinen blodblandet, og som nok ellers som Regel var dødelig, naar den ikke i første Stadium kunde standses ved det nævnte Middel. — Et Afkog af Rødbynkens Frø hjalp mod Durkløb (Diarrhoe) baade hos Mennesker og Dyr.

Flyverøn tillagde man helbredende Virkning. Den skulde være vokset enten i et hult Træ eller i en hul Sten, hvori der efterhaanden havde samlet sig lidt Jord. Blot Rønnen var vokset et Sted, hvor dens Rødder ikke var kommet i Berøring med selve Jorden, var det, som det skulde være.

Ogsaa fra Dyr tog man Lægemedler: Galden af et Kreatur hængte man til Tørring i Skorstenen; den var anvendelig mod

Frost i Hænder og Fødder. — Hundeto (Uld) havde helbredende Virkning, naar det opvarmedes stærkt og lagdes paa Steder, hvor man havde Gigt eller Uro. Hundeto af Pudler brugtes for gigtsvage eller kuldske Personer til Vanter eller Strømper, det skulde være varmere end Faareuld.

Ikke saa sjælden var en ondartet Hudsygdom i Hovedbunden paa Børn, den kaldtes Skurv. Et gammelt Ordsprog siger: »Der skal skarp Lud til skurvede Hoveder!« Om skarp Lud kunde hjælpe, ved jeg ikke; derimod er der omtalt et Middel, som anvendtes, og som kunde være skarpt nok; det kaldtes at springe fra Beghætten. En stærk Mandshue blev indvendig smurt med Beg og i en forsvarlig Strop hængt op paa Bjælken; nu blev Staklen under et eller andet Paaskud, f. Eks. for at se, »om han var lige saa stor som Karlen«, lokket til at krybe op paa en Stol og stikke Hovedet ind i Huen, som En saa med et rask Tag trykkede ned over Hovedet paa ham, mens en anden tog Stolen væk under Fødderne paa ham, saa han dumpede ned paa Gulvet, efterladende baade Haar og Udslæt i Huen. Om denne Kur hjalp, ved jeg ikke; men det hørte nok ikke til Sjældenheder, at den anvendtes. — Naar der var blevet Huller af Frost, kom man Krudt deri, satte en Tændstik til og lod det futte af; saa skulde der aldrig gaa Frost i de Steder mer. — Naar Frost viste sig som stærkt Kløende, trak man Strømperne af og løb paa bare Fødder ud i Sneen.

Aareladning var meget almindelig. Havde En stærk Hovedpine eller Værk i Lemmerne, mente man, det var et godt Middel at blive aareladt. Og der var adskillige, der gav sig af med at udføre Aareladning. Der blev slaaet Hul med en Snelle, og Blodet blev tappet i en Spølkum. Derved havde Aareladeren et Maal paa, hvor meget det kunde gaa an at tage.

Blodigler anvendtes ogsaa meget almindeligt den Gang. Folk brugte dem for forskellige Sygdomme uden at have raadspurgt nogen Læge. Var der ved Stød fremkommet en Blodsamling, havde man Hovedpine, Tandpine eller Hold (Sting), slog man sin Lid til Iglerne. Min Moder var i adskillige Aar Iglekone. Hun havde Iglere paa Oplag. Naar saa nogen — efter eller uden Lægens Anordning — fik Brug for Iglere,

sendte man Bud efter Iglekonen, som saa fik visst for hver Igle, der bed. Iglerne kunde tit være vrangvillige til at bide. Var der paa det syge Sted brugt nogen Slags stærkt lugtende Lægemediel, var det rent galt, selv om Stedet var vasket nok saa godt af.

Naar Iglerne havde bidt, skulde de gylpe Blodet op, ellers døde de. Man fik dem til at gylpe Blodet op ved at lægge et Par Korn Salt paa Ryggen af dem. Naar de havde gylpet Blodet op, blev de skyllet i flere Hold Vand, til det blev helt klart. For øvrigt skulde de intet som helst have andet end Vand fra et Mosehul eller et lignende Sted, og dette skulde fornyes omtrent hver 3. Dag. — I Nærheden af Sæbygaard findes der et Vand med Blodigler. Den, som vilde fange dem, vadede ud og lod dem bide sig fast paa Benene. Men det kunde træffe den Dag, at aldrig een vilde bide; det ahang nemlig af Vejret. Det var kun i klart Solskinsvejr, de bed; blot der var Torden i Luften, kunde det slaa fejl. Der var en gammel Mand i Sæby, som fangede Iglere og solgte dem til Apothekere og Iglekoner.

Min Moder tog nøje Vare paa den Stilling, Iglerne indtog i Glasset, og deraf sluttede hun, hvad Vejr der var i Vente. Til Tider laa de som døde paa Bunden af Glasset; det var mod Regn. Imod godt Vejr gik de opad; undertiden krøb de helt op under Gaset, som var bundet over Glasset, og hagede sig fast der.

Naar min Fader havde et Hold eller Skud i Ryggen, fik han sat Blodkopper paa det daarlige Sted. Og han syntes, at han da hurtigt blev bedre.

For et halvt Hundrede Aar siden kom der en Dag en Mand til en gammel Kone i Klouby, Ubby Sogn, og spurgte, om hun ikke kunde trække Drevlen (Drøbelen) op paa ham; den var sunken. Hun tog da et hvidt Lommetørklæde og trykkede med en Finger i Halsen paa ham. — Jeg har ogsaa hørt Tale om, at Issen kunde synke og kunde bringes paa Plads ved, at man tog et haardt Tag i Haartoppen.

Jord fra den nyeste Grav paa Kirkegaarden brugtes som Lægemediel.

En Sygdom, som var meget almindelig blandt Børn eller mentes at være det (thi saa snart et Barn ikke rigtig trivedes,

mente man, det var den), det var den saakaldte Skæver, hvad der nu kaldes engelsk Syge. Enten hentede man saa en klog Kone, for at hun kunde læse over dem, eller ogsaa søgte man til Skovene, til et af de saakaldte Sygetræer, som var delt i to Stammer forneden og atter sammenvoksede højere oppe, og hvor Patienten saa blev puttet igennem; stiltiende skulde det foregaa, og tre Torsdage i Træk skulde det gentages, og nogle Tøjrester af Tøj, Patienten havde haft paa, skulde efterlades. — Lige i den sydlige Udkant af Gislingeskoven stod der saadan et Træ, en stor, smuk Bøg, hvis to Stammer var groet sammen et højt Stykke oppe; min Søster er blevet puttet derigennem. — I Falkenhøj Skov i Nærheden af Tiissø stod der et Træ, som var tvedelt forneden og groet sammen igen foroven. Folk kom til dette Træ med deres syge Børn for at søge Lægedom. Børnene blev stiltiende puttet igennem tre Gange, og imens gik en Kone, som boede ved Siden af Træet, ni Gange rundt om dette og fremmumlede sine Trylleord. Hvis en stillede sig i Aabningen af saadan et Træ og ønskede, gik hans Ønske i Opfyldelse.

Hvorledes der engang, da Fader endnu kun var en lille en, var blevet læst over ham for Skæver, talte han ofte om. Det var en klog Kone, der skulde udføre dette, og jeg antager, det er blevet udført i Faderens Fraværelse, da han var en Hader af alt, hvad der hed Overtro. Drengen maatte sætte sig paa en Skammel, mens Konen, fremsigende sin Formular, førte Fingrene frem og tilbage over det syge Sted. En Del af Remsen lød saaledes: »Vor Herre saae te Sante Peer: dette Baaen haaer Skæver. Hva æ de faa Skæver? Hør-Skæver aa Dør-Skæver, Næve-Skæver aa Ræve-Skæver«, og saa videre i en lang Remse, som jeg dog ikke erindrer. Alt imens hun remsede alt dette op, stod Moderen med et Brød, hvoraf det var Meningen at skære et Stykke til Konen, som hun skulde have for sin Villighed. Men alt som Konen læste, flyttede Moderen Kniven længer og længer ned; til sidst lagde hun hele Brødet hen til hende; nej, det hele var sikkert ikke for meget for al den Umage, hun gjorde sig.

En Sygdom, som den Gang var meget almindelig, men som nu ikke kendes, var den saakaldte Tredje Dags Feber, der, som dens Navn antyder, kun indfandt sig hver tredje

Dag. Min Moder blev, mens hun gik i Skole, ogsaa angrebet af den, og da hun en Dag kom ind, rystende af Feber, og krøb til Kakkellovnen, lo hendes Farfader ad hende, den blev nemlig ikke betragtet for at være nogen rigtig Sygdom og benævntes almindeligt for Utingen. Da tænkte hun i sit stille Sind: »Gid I selv kunde faa at prøve, hvad det er at have Feber!« Dette Ønske fik hun kun alt for godt opfyldt, thi det varede ikke længe, inden Farfaderen blev angrebet ogsaa; men her er vel saa anden Sygdom stødt til, for det endte med Døden, og min Moder fortrød bagefter saa bittert, hvad hun havde ønsket ham.

En Mand op ad ved Brejninge søgte en Gang hos en klog Kone Raad mod Tredjedagsfeber. Hun anvendte Roden af hvide Liljer til en Art Te, som han maatte nyde den ene Kopfuld af efter den anden. »Jeg fik en Opkastning«, sagde Manden, saa jeg troede, jeg skulde sat Livet til med det samme; men Feberen forlod mig. Men skulde jeg end tiere faa saadan Feber, vilde jeg dog aldrig prøve en saadan Kur mere«.

Lisbet Andersen i Løjtved, Viskinge Sogn, har fortalt om, hvordan hun, mens hun gik i Skole, blev kureret for Feber. Sygdommen skulde kunne helbredes ved, at den syge blev puttet igennem et af den Slags Træer, som man ogsaa benyttede for Skæver. Men da hendes Forældre boede langt fra Skoven, har de vel ikke kunnet se Udvej til at faa hende bragt saa langt. Moderen tog da en Dag Pigebarnet med sig ud i Loen og puttede hende gennem Stigen. Dette skulde gøres stiltiende og gentages tre Gange; men da Lisbet allerede var temmelig stor, var det ingen let Sag at staa og sætte hende igennem, og da hun var kommen igennem de to Gange, udbrød hun: »Hvorfor skal jeg dog puttes her igennem?« Men derved havde hun jo ødelagt det hele. »Kunde du dog ikke tie stille, dit Skidt!« skændte Moderen.

Allerede Dagen efter havde Moderen faaet et andet Raad. Hun lavede tre ganske smaa Ruller af Spindelvæv, tog tre smaa Skefulde Kærnemælk og kom et Spindelvæv i hver Skefuld, og det skulde Barnet have ind. Dette skulde ogsaa udføres stiltiende, og Moderen søgte nu ved Grimasser og Truen med Haanden at betyde Pigebarnet dette. Og nu var hun jo blevet klogere; baade Kærnemælk og Spindelvæv maatte ned,

skønt det kneb; men Feberen gik da ogsaa væk, tilføjer Lisbet, enten det saa var det, der hjalp eller ej.

For at faa Vorter til at forsvinde, fortæller Lisbet, skal man tælle, hvor mange der er, og saa skal man paa en Tvendetraad (dobbelt Uldgarn) knytte en Knude for hver Vorte. Denne Traad skal man saa anbringe i et Træ eller under en Sten eller et andet afsides Sted, hvor hverken de, der havde lagt den, eller nogen anden vilde komme; for gjorde de det, vilde de faa Vorterne.

Der kunde ogsaa lægges en Ært for hver Vorte; men alt det skulde gøres uden at omtale det til nogen og stiltiende.

Husmand Jakob Hansen i Klouby, født 1834, har fortalt: Som ung havde jeg en Gang en ganske forfærdelig Tandpine; det blev saa raadet mig at henvende mig til Smeden i Vørslev, som var kendt for at kunne kurere forskellige Sygdomme. Da Smeden havde hørt mit Ærinde, bad han en af sine Smaapiger gaa hen i Smedjen og hente et nyt Hesteskosøm. Da hun kom med det, sagde han: »Stik nu dette ind ved den daarlige Tand, saaledes at der kan komme Blod paa det, saa skal Tandpinen komme, hvor du aldrig kommer«. Det hjalp ogsaa, Tandpinen kom ikke igen i flere Aar. — »Ja, du tror maaske, det er Heksekunster«, sagde Smeden; »men det er det ikke — kun et ganske simpelt Middel«. — En Student, som havde rejst i Udlandet, havde maattet sælge en af de Bøger, han havde erhvervet sig derovre, fordi han var fattig, og det var den, Smeden var kommen i Besiddelse af, og hvorfra han hentede sine Kundskaber.

Kirstine Kristiansdatter i Uby ved Kallundborg var født for over 100 Aar siden; hun led fra lille Pige af Øjen-svaghed; der var søgt Raad og Lægehjælp for hende i flere Aar; men intet hjalp. Da hun var i 14-Aars-Alderen foretog man 3 Aar i Træk en Tur til Skt. Helene Kilde ved Gilleleje i Nordsjælland. De kørte alle disse mange Mil i en Fjællevogn. Det var hvert Aars Skt. Hans Nat, hun skulde tilbringe ved Kilden. I Nærheden af Kilden var en stor Sten; paa denne sad en gammel Kone, som — mod Betaling — gav hver Patient en Skefuld Jord, der blev taget inde under Stenen. Denne Jord fik de i deres Lommetørklæde. Deres forskellige Svagheder blev vasket i Vand fra Kilden, og der-

næst lagde de sig, med Tørklædet med Jorden i under Hovedet, til at sove ved Kilden. Der laa mange Krykker og Stokke ved Kilden, som helbredede Patienter havde efterladt. — Hos nogle af Beboerne i Omegnen, hvor Folk overnattede, stillede man sig temmelig tvivlende overfor Kildens og Jordens helbredende Egenskaber. »I kan da nok forstaa, I dumme Mennesker, som kører denne lange Vej«, sagde de, »at om det var saa let at blive helbredet, saa gik vi her omkring ikke med vore forskellige Svagheder. Og Jorden, som den gamle tager under Stenen, den henter hun i Forvejen andre Steder, ellers vilde hun ikke kunne vedblive at faa Jord nok, saa den er jo kun som al anden Jord«. — Alligevel kørte de dog alle tre Aar dertil. Men det hjalp ikke noget paa Øjnene, de blev snarere daarligere. — Først da Kirstine en Del Aar derefter blev opereret paa begge Øjne for Stær, blev det godt med hendes Syn.

Sygdom var noget alvorligt, som man ikke maatte drive Spot med. Der var en Gang en Kvinde, som i Overmod sagde: »Hov, hov, Helsot! tag mig i min store Taa!« Men Helsotten tog hende virkelig i hendes store Taa og bredte sig over hele Kroppen, saa det blev hendes Død.

## DE GAMLE KVINDER I BUERUP OG DERES TRO.

I Buerup boede min Faders meget gamle Farmoder, mens han var Barn, og da der kun var en halv Times Gang dertil fra Langemark, kom han tit derop. I denne By var der den Gang, som i de fleste Landsbyer, megen Gadejord, Jord, der laa uopdyrket hen, og hvor Smaafolk havde deres Høns, Gæs, Grise og Smaabørn. Farmoderen og andre gamle Koner kunde ikke blot tage deres Bindehose med derud, men ogsaa Rokken eller Karterne. Med det samme, de arbejdede med disse Dele, kunde de se efter Rollingerne, mens Faderen og Moderen var paa Arbejde, og holde et vaagent Øje med Gris og Høns, Gaas og Gæslinger. For at Hønsene ikke skulde gøre Skade ved at skrabe i Håverne, gav man dem Sokker paa Benene. Man maatte jo se at holde Ufred borte fra den Smule Urter, Kaal og Kartoffler, man havde i Haverne; Have-



gærdet var nok for det meste tæt bevokset med Bukketorn, men der kunde nemt være et Hul, hvor ubudne Gæster kunde trænge ind. Men den fornemste Grund til, at de gamle Kvinder saadan søgte udenfor med deres Haandarbejde var dog sikkert, at de derved blev i Stand til at underholde hverandre. Fra deres unge Aar var de jo vant til at være mange samlede, naar de arbejdede ved Hoveriet eller ved Fællesarbejder, som Klinegilder, Kartegilder osv. — Det var Mindeerne fra de unge Dage, Samtalerne tit drejede sig om. Og som de kunde fortælle, om Trolde og andet underjordisk Tøj, om alt, hvad man maatte gøre og ikke maatte gøre for at undgaa at blive forgjort. Her skal gengives, hvad disse gamle Kvinder i Buerup og andre gamle Kvinder andet Steds fra har fortalt om underfulde Skikkelser og Tildragelser, og hvad Raad de gamle Kvinder har givet for at have Held og undgaa Uheld.

Nær ved Buerup var der en Høj, hvor der boede Trolde. En Aften, da en Kone i Byen gik og syslede med Nadvergryden, stod pludselig en lille Mand for hende og bad hende følge med, og hun turde jo ikke andet. Men han bandt hende for Øjnene, og først efter at de var kommet ind i Troldehøjen, fik hun Lov at se igen. Der laa saa Troldeens Kone i Barnsnød, og det var for at hjælpe hende, at Konen var blevet hentet. Da Barnet var blevet født, gav Trolde den fremmede Kone en Flaske, for at hun af dens Indhold skulde smøre Øjnene paa det lille Troldebarn. Det gjorde hun ogsaa, men saa samtidig Lejlighed til at smøre det ene af sine egne Øjne lidt med det samme. I det samme kunde hun se meget i Højen som hun ikke før kunde se, og da hun forundret gav et Raab, kunde Trolde forstaa, hvad hun havde gjort. Idet han pegede paa hendes ene Øje, sagde han: »Kan du se med det Øje?« »Nej, med dette«, sagde Konen og pegede med Fingeren paa det andet. I det samme stødte Trolde til hendes Haand, saa hun jog Fingeren ind i Øjet og stødte det ud. Og derefter blev hun ført ud af Højen.

Om der ikke passedes godt paa, fra Barnet var født, til det blev døbt, kunde de underjordiske tage Barnet og lægge en Skiftning eller Ombytning i Stedet. I Om-

egnen af Tiissø havde et Par Folk faaet en saadan Ombytning. Han gik altid saa løjerlig og tjovsede om, og var i det hele taget saa underlig. Han nærede frem for al anden Mad en stor Forkærlighed for Blødpølse. Saa en Dag var der i hans Hjem blevet slagtet en lille Gris, som var stegt hel, sligt var nok ikke ualmindeligt i de Tider, hvor Smaagrise kun havde ringe Værdi. Dette havde Tjovsingen dog aldrig set før, og da han saa fik Grisen at se, faldt han i Forundring over, hvad dette kunde være, og spurgte tilsidst derom. Man svarede da: »Pølse!« Da udbrød han: »Pølse med Øjne! Pølse med Øren! Nej, nu er jeg saa gammel, at jeg har set tre Gange ung Skov paa Tiissø, men saadan Pølse har jeg aldrig set«. Da han nu altsaa havde røbet, hvem han var, løb han sin Vej, og man saa ham ikke mere.

I Bregninge Kirke, Skippinge Herred, kan det ses, at Kirkedøren tidligere har siddet i den anden Side. Da en Mand fra et andet Sogn en Gang paa Kirkegaarden udtalte sin Forundring derover til en ældre Mand der fra Sognet, sagde denne: »Ja det er jo ikke saa underligt; der laa en stor Lindorm ved den anden Side, som ingen kunde faa af Vejen, saa maatte man jo lave denne Indgang«.

Tjørnelunde, Finderup Sogn, skal have faaet Navn efter en Kamp mellem en Tyr og en Lindorm, og Byens Navn skal oprindelig have været Tyrslunde. I en Sten, som laa i Nærheden af Byen, skal der have været et Indtryk af Lindormens Hale; men denne Sten findes ikke mere. En lille Høj paa Parkegaardens Mark, hvor Kampen skal have staaet, bærer endnu Navnet Tyrebanken.

Nær ved Ubby, paa den Jord Vest for Kirken, som tidligere har hørt til Præstegaarden, ligger der en Høj, hvorfra der fører en Løngang hen til Kirken, og fra Kirken fører der en Løngang i østlig Retning; disse Løngange stammer ligesom Kirken fra Esbern Snares Tid. Esbern Snares Døtre aflagde en Gang det Løfte, at et helt Aar skulde Solen ikke skinne paa dem. For at de trods Løftet kunde komme til Kirke, anlagde de Løngangene og benyttede dem som Kirkesti.

Paa Klouby Mark ligger der en stor Sten, der kaldes Gubbe-Stenen; den er kastet efter Ubby Kirke af Trolde,

som boede i Saltofte Vænger. Den naaede ikke sit Maal. Oven paa Stenen er der Indtryk af Troldens Fingre.

Da Sæby Kirke blev bygget, var der en Trold inde i Kundbyegnen, i Nærheden af Holbæk, som sendte et Sendebud af Sted med et Brev, som han skulde aflevere ved Kirken. Undervejs blev han træt og lagde sig til at sove. Mens han sov, gik Brevet op, og der begyndte at sive Vand ud af det; til sidst strømmede der saa meget ud af det, at det blev til en hel, stor Sø, og det er Tiissø; den naaede nær hen til Kirken, men dog ikke langt nok til, at den kunde gøre Kirken nogen Skade.

I Sæby Kirke hænger der i Taarnet to usædvanlig store Klokker, men man kan tydelig se, at der tidligere har været en tredje Klokke; den er nu nedsænket i en ganske lille Sø, der hedder Bliden, et kort Stykke fra Kirken. Til enkelte Tider har den ladet sig høre, og det var altid Tegn paa Krig eller lignende store Ulykker.

Jeg har hørt fortælle om et ejendommeligt Tilfælde ved Udgravningen af en Gravhøj i Midtsjælland. — En Kampestensgang, fyldt med Jord, førte ind i Gravkammeret. Mens man var ved at grave denne Gang ud, kom Ejerens gamle Svigerfader og sagde i en indtrængende Tone: »Det skulde I ikke gøre. Jeg har tit som Dreng gaaet oven paa Højen, naar jeg vogtede, og hørt, at Trolden klingrede med Penge dernede, og en Gang, jeg stak min Kæp ned i et Hul, tog Trolden den«. Trods den gamles Advarsler arbejdede man sig alligevel ind i Gravkammeret. Til stor Overraskelse fandt man derinde en Kæp, og nu udbrød den gamle: »Det er min Kæp, nu har den ligget derinde i halvfjerdsindstyve Aar«. — Ved at tage Kampestensvæggen nærmere i Øjesyn opdagede man, at af nogle smaa Flintesten, som var pakket ind mellem Kampestenene, var adskillige Tid efter anden løsnede og faldet ned i Kammeret. Det er nok, naar en af disse Sten er faldet, at det har lydt som nogen klingrede med Penge. — I flere Dage gik den gamle i Forventning om, at der absolut maatte ske et eller andet: indtræffe Uheld i Besætningen, Sygdom eller Ulykkestilfælde. Men der skete stadig ikke noget.

Ved Bjerge i Svallerup Sogn ligger der paa et meget højt Sted en Høj med et Gravkammer, der hedder Regens-

høj; undertiden, naar de sent om Aftenen kom forbi den, stod den paa Pæle, og de kunde se Høvfolket færdes derinde. Hvem der ved Nattetid skulde forbi denne Høj, skyndte sig af Sted i største Angst og Spænding af Frygt for dens Beboere.

Ved Eskebjerg i Bregninge Sogn ligger der nogle Høje, hvor der bor Trolde. — For faa Aar siden levede der endnu i Eskebjerg en meget gammel Kone, om hvem der i hendes Barndom var megen Tale. Hun udeblev stadig fra Hjemmet, og naar hun kom tilbage, var hun saa underlig; det hed sig, at hun gik ud og ind i Muldhøj og legede med Troldens Børn. Man mente, der var gjort en Fejl ved hendes Daab; hun maatte til Kirken igen, for at Fejlen kunde blive rettet. Fra den Tid bortfaldt hendes Hang til at strejfe omkring ved Højene; men underlig vedblev hun altid at være.

Husmand Jens Peter Jespersen i Løve har fortalt: Paa min Faders Mark i Eskebjerg, Bregninge Sogn, ligger der en Høj, som kaldtes Brandshøj; den var der ogsaa noget mærkeligt ved. Vi havde en Hund, som tit fulgte med min Fader i Marken. Hvis han saa gik norden om Højen, løb den altid en stor Omvej; gik han derimod sønden om Højen, fulgte den ham altid lige i Hælene.

I min Ungdom bosatte en Familie sig i Hallebyore i en lille Gaard, op til hvilken der laa en Dysse. Da Manden fik i Sinde at bygge sig en ny Stuelænge, og der netop, hvor Dyssen laa, var en passende Plads til denne, blev Dyssen sløjftet, og Stenene blev slaaet i Stykker og anvendt til Bygningen. De havde ikke boet i den ny Stuelænge ret lang Tid, før alle Børnene blev angrebet af Difteritis, og de tre mindste døde i Løbet af et Par Dage og blev jordet paa een Dag. Aaret efter døde den, der saa var den mindste. Da et Aars Tid igen var forløbet, blev den, der nu var den yngste, et usædvanlig smukt Pigebarn paa 10 Aar, angrebet af engelsk Syge; hun blev skæv i Ryggen og levede kun 2-3 Aar derefter. Der var imidlertid født et Par Smaabørn; men da det ældste af disse var 3-4 Aar, døde det. Tilbage blev saa kunde to allerældste og den alleryngste. Men alle disse Dødsfald

og den megen Sygdom (thi ogsaa nogle af dem, der levede, var svagelige i Opvæksten) skyldtes efter den almindelige Opfattelse Sløjfningen af Dyssen.

En Kone, der stammede fra Kundby, har engang, mens jeg var Barn, fortalt, at der var en Gaard, hvor de to Porte sad lige over for hinanden; men ved Nattetid red eller kørte det derigennem, saa det var helt uhyggeligt. Man blev derfor nødt til at flytte den ene Port lidt, saa de kom til at sidde skraas overfor hinanden; saa standsede Spøgeriet. — Jeg synes ogsaa, jeg har lagt Mærke til, at i gamle Gaarde med to Porte sidder de lidt skraas for hverandre, og det forekommer mig, at gamle Folk har talt om, at de ikke maatte sidde lige for hinanden.

Husmand Lars Jakobsen fra Allehave, der var født paa Viskinge Mark omkr. 1830, har fortalt, at han i sin Barndom tit besøgte et Par gamle Folk i Nærheden af hans Hjem; Konen var født 1767 og Manden »i Aaret med de mange 7-Taller«. De fortalte ham om Spøgeri og om Slattenpat og Nattejægeren, saa han knap turde gaa hjem.

Kirsten Jensen, der var født i Dalby, Kirke-Helsing Sogn, i 1815, har fortalt: Reersøernes gamle Kirkevej til Kirke-Helsing fører forbi Dalby. En Reersøer, der hed Jens Jæn (Jensen), var død og begravet, men gik igen paa Kirkevejen; han vilde hjem til Reersø. Genfærdet førte sin Ligkiste med sig, og denne kom væltende frem, som naar een slaar Kolbøtter. Der var mange, der havde hørt Dumpene af Ligkisten. Kirkevejen var jo lang, og da det var en langsom og besværlig Maade at komme frem paa, naaede Genfærdet aldrig sit Bestemmelsessted; thi ved første Hanegal skulde Gengangerne jo være ved Graven igen.

Ved Vejen fra Ruds Vedby til Skellebjerg staar der i Nærheden af Konradineslyst et simpelt Trækors. Paa det Sted blev en Gang for mange, mange Aar siden forøvet et Mord paa en Husjomfru fra Konradineslyst. En lille Hund var med Husjomfruen den Aften, Udaaden fandt Sted. En Tid efter anfaldt denne Hund paa en ualmindelig bidsk Maade en

Mand, der stod paa Skibbroen i Kalundborg. Derved fik man Mistanke til Manden; han blev anholdt og tilstød.

En Gang var Korset blevet stærkt forfaldent og blev taget bort. Men saa gav det sig til at spøge paa Konradineslyst og ved Vejen, hvor Korset havde staaet. Saa blev der rejst et nyt, og det staar der endnu.



Kors ved Konradineslyst, 1977. Foto Sv. Åge Hansen.

I en Gaard i Kirke-Helsing Sogn var der Spøgeri. Lyset hang ned fra Loftet i en Krog noget lignende dem, man brugte i Skorstenen til at hænge Gryder paa. Naar det om Aftenen var tændt, kunde det begynde at svinge ganske smaat frem og tilbage, men til sidst stærkere og stærkere, indtil det slukkedes. Med det samme Lyset gik ud, lød der et Spektakkel af Døre, der smækkedes op og i, af Kister, der aabnedes og lukkedes oppe i Øverstestuen, o. s. v. Konens Moder, der

ikke boede hos dem, sagde: »Det er bare Indbildning«. Om hun da turde ligge der om Natten, spurgte de. »Ja, saamænd tør jeg saa«; hun kom med det faste Forsæt ikke at lade sig forskrække. Ikke længe efter, at de var kommet i Seng — de laa allesammen i Dagligstuen — lod nogle underlige stønnende Lyde sig høre. »Kan I nu høre, Mor?« hviskede Datteren. »Aa, det er vel Karo, I har glemt at lukke ud«, sagde Moderen; men næppe havde hun udtalt Ordene, før Spektaklet med Dørene og Kisterne tog ved. Og nu var hun jo lige saa viss paa, at det spøgede der, som de andre. — — En anden Nat vaagnede de ved disse stønnende Lyde, og Konen begyndte i det samme at søge efter deres lille Barn, som laa i Sengen ved Siden af hende. Hun blev forskrækket ved at opdage, at det var borte. Hun kom i en Fart op og fik fat i en Glød paa Skorstenen og tændte Lyset. Da fandt de Barnet henne i Nærheden af Stuedøren.

Gamle Katrine Jensdatter i Hallebyore var født 1814 i Sønderød i Rerslev Sogn. Som ung tjente hun paa Hesselbjærggaard. Der gik den Snak, at det spøgede paa Gaarden; Madammen sagde, at hun havde hørt det saa tit. Det kunde vælte omkring med Bøtterne og rumstere med de andre Redskaber i Mejeriet, men om Morgenens, naar de saa efter, laa alt dog paa sin Plads. En Aften sad Katrine sent oppe paa sit Kammer for at vente paa en anden Pige, der var ude. For bedre at kunne se at sy ved Tranlampen, havde Katrine sat sig op paa Bordet. Lige før Vægteren skulde raabe 12, syntes hun, at det begyndte at pusle saa underligt ude i Mejeriet. Men lige med eet lød der under Bordet, hvor hun sad, et Bæ-æ som af en gammel Vædder. »Og det kan nok være«, siger hun, »at jeg kom ned af Bordet og hen i Sengen og ned under Dynen baade med Tøjet og Strømperne paa, og det i en Hast«. — Da den anden Pige lige straks efter kom hjem, kunde Katrine godt mærke paa hende, at hun ogsaa var blevet forskrækket; men ingen af dem talte om noget den Aften. Dagen efter fortalte den anden Pige, at da hun vilde se efter, om Katrine havde gemt Ilden og stod og syslede med det i Mørke ude i Mejeriet, var der noget, der slog et Slag mod den store Ostekedel, saa det rungede efter.

— Der havde været en Brønd i Mejeriet, der var fyldt igen. Deri skulde en Jomfru have druknet sig, og det var derfor, det til Tider spøgede der i Midnatstimen.

Herregaarden Olstrup ligger ved Hovedlandevejen i Bregninge Sogn. For et lille Hundrede Aar siden var der en Husjomfru, som skar Pulsaaren over paa sig selv og styrtede sig i en Brønd. Men der var dem, der mente, at Kokkepigen havde gjort det ved hende. Husjomfruen havde været forlovet med Gaardens Ejer, men kort efter, at hun var død, blev han gift med Kokkepigen. De levede sammen i en Del Aar; men efter at hun var blevet Enke, stod hun i Forhold til en gift Mand, og han druknede sin Kone i en Tørvegrav. Mordet blev opdaget, og han maatte i Slaveriet. Men da han havde siddet der i mange Aar, blev han benaadet og sendt til Amerika. Men Enken fra Olstrupgaarden endte sit Liv ved egen Haand. Siden den Tid spøger det paa Gaarden.

Paa Herregaarden Brorup ved Slagelse var det for en 60—70 Aar siden rent galt med Spøgeri. Præsten blev tilkaldt, for at han skulde fordrive Spøgeriet; men naar han sad der, og der var Lys, mærkedes der intet. Det var særlig i Pige kamrene, det regerede, og der var een af Pigerne, som det i Særdeleshed syntes at være paa Færde efter; thi blev hun flyttet hen paa et andet Kammer, var Spøgeriet straks der; det kastede hid og did med Træske og andet, hvad der stod. Man mente, at denne Pige og en Kæreste, hun havde haft, havde soret sig sammen, svoret, at de vilde være tro mod hinanden, men Pigen havde nok desuagtet været ham utro, og saa havde han aflivet sig, og som Genfærd efterstræbte han hende nu.

For at sikre sig, at ingen Hekse eller Gengangere kan komme ind og forulempe Beboerne i et Hus om Natten, kan man paa Klinkefaldet paa den indvendige Side af Stuedøren hænge et Sold. Naar Soldet hænger der, skal Utusket tælle alle Hullerne i Soldet, inden det kan komme ind; og det, mener man, er uoverkommeligt for det, da det jo ikke gennem Nøglehullet kan se hele Soldet.



I samme Hensigt kan man ogsaa sætte et gammelt Rokkehjul over Døren. Lige saa mange Gange det har snurret rundt, lige saa mange Gange skal Spøgelset løbe rundt om Huset, før det kan komme ind. Galer saa Hanen imidlertid, er dets Magt forbi. — Jeg husker godt, at en Nabo til mine Forældre satte et Rokkehjul over Døren, da hans Moder var død. Men hun var ogsaa af den Slags Mennesker, der talte ilde om alt, saa det var ikke underligt, at Sønnen vilde sikre sig.

Det kunde ske, at en Pige, som var frugtsommelig, en Morgen tidlig, naar hun kom ud i Marken eller Engen for at malke, kunde faa fat i en Horseham uden at andre saa det. Hvis en Hoppe nemlig havde folet, kunde den Hinde, som ved Fødselen omgiver Føllet, ligge paa Jorden. Det var den, som kaldtes en Horseham. Hvis nu Pigen krøb under Horsehammen, vilde hun undgaa Smerter ved Fødselen. I Midnatstimen stak hun da et Par Pinde i Jorden og hængte Hammen derpaa, og derpaa krøb hun helt nøgen ind under Hammen. Men naar hun havde gjort det, blev Barnet til en Maar, hvis det var en Pige, og til en Varulv, hvis det var en Dreng. I Almindelighed lignede disse nok andre Mennesker, men til visse Tider blev de til de Dyr, som Navnene udsiger. Varulven vilde forøve Overfald, og hvis den overfaldne ikke kendte det rette Middel, vilde den ikke helme, før han eller hun var splittet ad. Derfor skulde navnlig en frugtsommelig Kone være varsom med ved Nattetid at vove sig nogen Steder hen. — Tre unge Piger havde aftalt med hverandre, at de vilde krybe under Horseham; de havde skaffet sig Hammen, og paa et afsides Sted uden for Byen vilde de til at udføre det. Men der var en Mand, der havde opdaget, at de havde skaffet Hammen til Side, og han tog sig for at passe dem op. Just som de skulde krybe under Hammen, kom han med sin Pisk og drev dem tilbage til Byen.

Et andet Sted havde en Mand ligeledes opdaget, at nogle Piger vilde krybe under Horseham i en Mose langt fra Byen. Men da Pigerne fik Øje paa ham, fo'r de imod ham som overnaturlige og rasende Væsener. I en Fart sprang han op paa en rap Hest, der stod i Nærheden, og jog paa den ad

Byen til. Men det var kun med Nød og næppe, at han slap fra dem.

En Mand, som til Tider var Varulv, plejede, naar han var ved at blive forvandlet, at raabe: »Jeg oer (vorder), og jeg bliver; jeg oer, og jeg bliver«, og saa løb han sin Vej.

Der var en Kone, hvis Mand var Varulv, uden at hun vidste noget om det. — Da hun en Gang var frugtsommelig, sagde Manden en Dag, inden han gik bort: »Gaar du nogen Steder hen, da tag et Haandklæde med dig. Og kommer der nogen efter dig, da slaa fra dig med Haandklædet, — ikke med noget andet«. Da Konen senere paa Dagen vilde gaa et Sted hen, blev hun overfaldet af et grueligt Dyr. Men da hun blev ved at slaa fra sig med Haandklædet, slap hun endelig fra det. Dagen efter fik hun at se, at der i Mandens Tænder sad Trevler af Haandklædet. Hun udbryder da, idet hun nævner ham ved Navn: »Det er jo dig, der er en Varulv«. Men det var netop de rette Ord, hun der nævnede, for dermed blev han befriet for at være Varulv.

De, der lider af Mareridt, har en Fornemmelse i Søvn, som om noget tungt sidder paa Brystet og knuger dem med vældig Vægt; de kan ikke kaste det af sig, ja, de kan i det hele taget slet ikke røre sig eller raabe, og naar de endelig vaagner og føler sig befriede, er de badet i Sved og mærker en egen Slappelse i Lemmerne. I ældre Tid mente man, at denne sygelige Tilstand skyldtes en Maar, som til andre Tider gik i Kvindeskikkelse; naar hun var Maar, kunde hun krybe gennem et Nøglehul ind til den, hun eftertragede.

Heste kunde ogsaa blive redet af en Maar. De var om Morgenene ligeledes badet i Sved, og Manken var flettet sammen. At der kan være Heste, som Manken saaledes kan være flettet sammen paa, som om det var udført ved Menneskehaand, er nok aldeles bestemt.

Der var en Karl, som en Morgen, da han kom ind i Stalden, saa, at en af Hestene stod saa underligt og stønnede; han gav den da et let Slag med Greben, for at den skulde gaa længere op i Baasen. Nu holdt den ogsaa op med at stønne. Men da de kom ind til Davre, saa han, at der sad et Aftryk af Grebens Grene paa Pigens Forklæde; det var da tydeligt, at hun var en Maar.

Søren Kristiansen fra Viskinge har fortalt: Der var en Karl, som kørte efter Jordemoder; han blev tistet an af en Kone, en af den Slags, som fik Skyld for at kunne gøre baade ondt og godt; hun bad, om hun maatte køre med. »Nej, jeg har ikke Tid«, sagde Karlen. »Det skal du nok komme til at fortryde«, svarede hun. Han havde heller kun kørt et Øjeblik, før alle fire Hjul løb af. Der laa han saa og kludrede med at faa Vognen paa ret Køl, da Konen naaede ham. »Ja, der kan du se«, sagde hun, »du kunde godt ventet og taget mig med«.

Der var nogle Folk, som havde en Dreng, der i lange Tider havde været syg og sengeliggende, og der var jo da al Sandsynlighed for, at han maatte være forgjort. Drengens Moder søgte derfor en klog Kone. Da denne fik tænkt sig lidt om, sagde hun: »Ja, gaa du kun hjem, og straks efter, at du er kommen hjem, vil der komme Een med noget Mad til Drengen; men stil dig saa lige inden for Døren i Forstuen, og med det samme hun træder ind ad Døren, napper du Maden fra hende og kaster den lige i Hovedet paa hende, og saa giver du hende en rigtig Omgang Tærsk, saa skal alle hendes Kunster ingen Magt have over Drengen«. Ganske rigtig — efter at Moderen var kommen hjem, kom der en Nabokone med nogen Mad, og nu fik hun den Behandling, den kloge Kone havde tilraadet, og saa begyndte Drengen at komme sig i Dage-Tal.

Gamle Mette Kirstine paa Løve Mark fortalte, at i hendes Barndomshjem var der hverken Rist eller Ro for Spøgeri eller Hekseri. Der var en Kone, Kirsten Per Hansens, som de havde Mistanke til, men selv kunde de ikke faa Ram paa hende. Saa henvendte hendes Fader sig til den kloge Mand fra Setovte. Det var en Aften, Faderen kom hjem og havde den kloge Mand med. Efter at have spist, gik de alle til Sengs, den kloge Mand ogsaa. Hen paa Natten stod han op og gik ud, men forbød de andre at gaa udenfor. Nogen Tid efter kom han ind og til Sengs igen. Om Morgenen, da Mette Kirstines Moder var kommen op, kom en Nabokone hen til Døren og gav sig i Snak med hende. Blandt andet sagde

hun: »Har du hørt, at Kirsten Per Hansens laa i Morges oppe paa Banken og havde brækket sit ene Ben?« »Hun fik aldrig saa meget, hun skulde jo haft ti Gange saa meget«, sagde den kloge Mand inde fra Sengen. — Hvad han havde foretaget sig, fik de aldrig at vide; men fra den Tid mærkede de ikke til noget Spøgeri. —

En Gang kom Kirsten Per Hansens og vilde give en lille Broder af Mette Kirstine et Par Støvler og vilde endelig, at han skulde prøve dem, mens hun var der; men Moderen undskyldte sig paa forskellig Maade. Da Kirsten Per Hansens var gaaet, kom Faderen hjem; da de viste ham Støvlerne og fortalte, hvem der var kommet med dem, og at hun endelig vilde have, at Drengen skulde passe dem, udbrod han: »Nej, aldrig i Verden skal han faa de Støvler paa; nej, lad os prøve at give Katten dem paa«. Det gjorde de saa, og da de havde trukket dem af Katten, kastede de dem paa Ilden. »Og det knagede og bragede«, har Mette Kirstine fortalt, »da de brændte; men det varede ikke længe, før Katten blev baade halt og blind. Og det var min Broder altsaa blevet, om han havde faaet Støvlerne paa«.

En Husmandskone, Ane Katrine Jakobsen, som var født i 1826 og boede i Buerup, har fortalt om den kloge Kone i Rerslev. Som ung tjente Katrine sammen med en Broder til den kloge Kone i Rerslev — Emanuel hed han. — En Helligdag var han gaaet til Rerslev for at besøge Søsteren. Længe efter at han var gaaet, var Katrine ude at gøre rent i hans Kammer. Medens hun var i Færd med det, kom et Par af hendes Husbonds Børn derud. De fik Øje paa et Stykke brunt Sukker, som Karlen havde liggende oppe paa en Hylde. Børnene tiggede Katrine om at give dem et lille Stykke af det, og det gjorde hun ogsaa. Dagen efter siger Karlen pludselig til hende: »Katrine, du tog jo af mit Sukker i Gaar«. Pigen svarer: »Ja, det gjorde jeg ogsaa. Men hvor ved du det fra? Naar du var i Rerslev, kunde du da ikke vide det«. »Nej, men det kunde min Søster. Hun sagde til mig: nu er Pigen ude at rede din Seng, og nu tager hun af dit Sukker«. — »Men jeg skulde rigtignok siden efter«, sagde Katrine, da hun fortalte Historien, »nok vogte mig for at røre nogen af Emanuels Sager«.

Efter at Katrine var blevet gift og bosat i Buerup, var hun selv en Gang henne hos den kloge Kone for at søge Raad, fordi hun ikke kunde faa Smør. »Ja, du husker vel nok«, sagde den kloge Kone, »hvem der var inde i Stalden forleden Dag.« Katrine kom da til at tænke paa, at en Nabokone en Dag var kommen ind, mens hun gik og fodrede Køerne, saa hun indrømmede, at det huskede hun nok. »Ja, og hun klappede den ene af Køerne,« vedblev den kloge Kone. Ogsaa dette maatte Katrine indrømme. Hun havde jo nu faaet at vide, hvem der voldte Skaden, saa hun kunde forebygge, at saadanne Personer kom i Nærheden af Kreaturerne.

Der gives endnu Mennesker, som ikke tillader hvem som helst at træde ind i deres Stald, og som altsaa mener, at der er Mennesker, som er i Stand til at slem-se et Kreatur eller paa anden Maade volde Skade. Vil man man prøve at forklare et saadant Menneske, der har faaet en Ko forgjort, at det er en Sygdom, som lige fuldt vilde være indtruffet enten den mistænkte var kommet ind i Stalden eller ej, trækker han blot paa Smilebaandet, som om han vilde sige: »Snak du kun; men jeg ved bedre.«

Lisbet Andersen fra Løjtved fortalte om den kloge Kone i Reerslev: Hun var meget søgt, ikke alene for Sygdom hos Mennesker, men ogsaa for Sygdom hos Husdyrene, eller hvis en Ko pludselig satte Mælken. Der var jo Folk, som kunde gøre baade godt og ondt; de stak f. Eks. en Syl op i Loftet eller Bjælken i deres egen Stue, og derigennem malkede de Mælken af deres Naboers Køer. Lisbet tjente et Sted paa Viskinge Mark — det er en 70 Aar siden —, og de havde da en Ko, som pludselig satte Mælken. Den kloge Kone fra Reerslev blev nu hentet, og hun beordrede nu et til at følge med sig ud i Marken, saa skulde hun vise, hvem der var Skyld i, at Koen var blevet saadan.

Da de saa kom ud i Marken, gik de fra det ene Hjørne af Marken til det andet, og for hvert Hjørne de kom til, bukkede den kloge Kone sig ned og tog et Blad, en Blomst eller lignende. Som de nu gik, saa de en Kone fra en Nabogaard gaa rundt i deres egen Mark og bære sig ad paa samme Maade; bukkede de dem ned, bukkede hun sig ogsaa. Og

dermed var det saa fastslaaet, at den Kone var det, der havde foraarsaget, at Koen tabte Mælken. »Kom Koen sig saa?« spurgte jeg Lisbet. »Nej, den blev aldrig saa god, som den havde været«, sagde hun.

En Husmandskone, Marie Hansen, fra Klouby, Ubby Sogn, født 1848, har ogsaa fortalt om den kloge Kone i Rerslev. En Mand fra Vinde-Helsingø var en Gang paa Vej til den kloge Kone for at søge Raad. Da han kom i Nærheden af Rerslev, traf han en anden Mand, og de to kom i Snak sammen. Det viste sig da, at den anden Mand ogsaa skulde hen til den kloge Kone. »Men«, sagde han, »tror du nu ogsaa, at hun er saa klog, som Ordet gaar?« »Nej, jeg gør ikke,« sagde Manden fra Vinde-Helsingø, »jeg tror, man lige saa godt kunde henvende sig til det Bøgetræ«, og pegede i det samme paa et Træ ved Vejen, »men de vilde jo derhjemme, at jeg skulde gaa«. Da de nu begge kom ind til den kloge Kone, kom den anden Mand først til at tale med hende; men allerbedst som hun stod og talte med ham, siger hun til Manden fra Vinde-Helsingø: »Hvad staar du her efter? Det kan ikke nytte, du spørger mig om noget. Du kan jo gaa ud til Bøgetræet, naar du tror, det er lige saa godt.« — Manden blev jo ikke saa lidt betuttet ved den Besked og gik.

Marie Hansen har ogsaa fortalt: Der var en lille Pige, som var uheldelig syg. Der blev sendt en hen til den kloge Kone for at søge Raad for hende. Hun medbragte et Stykke Linned, Barnet havde haft paa, og en Lok af dets Haar (det var ikke nødvendigt, at den kloge Kone saa den syge selv). Men da hun havde set de medbragte Ting, sagde hun, at her var intet Haab, — og Barnet døde ogsaa.

Denne kloge Kone var en stor Særling. Det kunde godt ske, at nogen, som kom at søge Raad hos hende, blev skældt Huden fuld og maatte gaa med det.

I Kærby-Egnen var der en Kone. Naar hun blot saa paa et Kreatur eller klappede det, kunde det falde dødt om, eller det sygnede hen.

Da denne Kone en Dag kom ind til Søren Sørensens i Kærby, stod Konen og var ved at klippe et Faar; dette laa

bundet paa et Bord. Heksen bad Gaardkone om at laane hende en Ting og tilbød, at hun godt kunde holde ved Faaret, mens hun hentede det. Gaardkone undslog sig først derfor og vilde, at den anden skulde bie, til hun blev færdig. Men da Heksen sagde, at hun havde Hastværk, fik hun alligevel overtalt Gaardkone til at overlade Faaret til hendes Tilsyn. Da hun havde faaet det ønskede og var gaaet, klippede Gaardkone det færdigt; men da det blev taget ned af Bordet, faldt det dødt om.

En Dag den omtalte Kone gik forbi en Følhoppe, som Føllet stod og pattede, rakte hun ud med Haanden og klappede Føllet; en Dags Tid efter var Føllet død.

En klog Mand der fra Egnen blev tilkaldt, og han sagde, at han nok skulde se at faa slaaet et Søm i Øjet paa hende; da der saa nogen Tid efter viste sig noget dårligt paa hendes ene Øje, mente man, at han nu havde udført det, og at hendes Magt var brudt.

Et sikkert Middel til at uskadeliggøre en saadan ondsindet Kvinde var det, hvis man kunde komme til at slaa hende i Næse og Mund, saa Blodet flød; — men fik hun nappet et Forklæde eller Tørklæde, saa hun kunde hindre Blodet i at komme paa Gulvet, saa hjalp det endda ikke. Man skulde se at faa frataget hende disse Dele, inden man slog. Blot der kunde komme een eneste Draabe paa Gulvet, var det nok.

Naar en Gryde kunde koge, efter at den var taget af Ilden, var der ingen Troldehekse i Huset.

I Ubbý levede for en Del Aar siden en ret mærkelig Person, der gik under Navnet Jens Væver. Han var ogsaa Væver, endda en dygtig Væver, i Stand til at væve mønstrede Tøjer; det var dog ikke det, der gjorde ham kendt vidt og bredt omkring, men man antog, at han ejede Cyprianus og var i Stand til at vise igen, naar noget var stjaalet eller paa anden Maade kommen bort. Han havde aldrig været gift og boede helt alene. Underdelen af hans Hus var bygget op af raa Kampesten, omtrent som man sætter et Stengærde, men var rappet ud indvendig. Barfodet gik han næsten altid baade Sommer og Vinter. »Saa længe en Gaas kan bryde Isen,« sagde han, »saa skulde man ikke behøve at tage Hoser paa.«

En Gang havde Jens Væver kørt hos en Mand fra Ubby hjem fra Kallundborg. Da han saa vilde tage nogle Lys op af Vognen, som han havde købt derinde, var der ingen. Sandsynligvis var Pakken taget fra Vognen, da den holdt i Købmandsgaarden. »Det var da kedeligt«, sagde han, »ikke fordi, Lysene de kommer jo nok igen, men nu har jeg intet at tænde i Aften.« Han fik saa en Stump Lys at laane hos Gaardmandens Kone. Dagen efter kom der en lille Pige med Lysene til Jens Væver; men hun sagde ikke, hvor hun kom fra. Jens Væver gav hende en Mark og sagde: »Den skal du have, fordi du har gaaet saa langt.« Han vidste altsaa, hvorfra hun var blevet sendt. — Da han kom hen hos Gaardmandens med Lyset, han havde laant, sagde han: »Ja, nu har jeg da faaet mine Lys igen; det vidste jeg jo nok, de kunde jo ikke brænde hos dem. Det er ikke saadan at tage noget fra Jens Væver.« — Det ene af Lysene havde været tændt, kunde man se.

Niels Væver, som boede i Svebølle, havde været Væversvend sammen med Jens Væver. — Omkr. 1860 brændte der med ganske korte Mellemrum fire Boelssteder i Hallebyore, uden at det var muligt at faa opklaret, hvorledes Ilden var opkommet. — En Dag kom Jens Væver fra Ubby i Besøg hos Niels Væver i Svebølle, der er Naboby til Hallebyore. Selvfølgelig faldt Talen paa Ildebrandene. »Hm, ja«, sagde Jens Væver, »vilde du gerne vide, hvordan den Ild er kommen?« »Aa, ja«, svarede den anden. »Ja, saa kom med mig ud.« Da Niels Væver kom ind igen, har hans Søn fortalt, var han lige saa bleg som et Lig. Senere fik Sønnen at vide, at han i en Spand Vand havde set, hvorledes det var gaaet til med alle Ildebrandene. Det første Sted var Ilden kommen fra Bagerovnen; der havde ligget brændbare Sager oven paa den, og der havde været en Revne i den. Det passede ogsaa godt nok, der var netop Brød i Ovnene, da det brændte, der havde henligget snavset Linned paa Ovnene, og ved Nedrivningen kunde det tydelig ses, at den havde været revnet.

Det næste Sted, der brændte, var Ilden kommen fra en tændt Pibe, som der var faldet en Glød ud af. Det var jo almindeligt, at Piber tændtes ved, at man lagde en Tørveglød i.



De to andre Steder havde den Mand, hvis Sted brændte sidst, paasat Ilden. At han i hvert Fald havde paasat Ilden i sit eget Hus, nærede Naboerne stærk Mistanke om. Allerede en Tid, før det brændte, havde han en Morgen tilkaldt Folk, for at de skulde se, hvorledes der var stukket en Langhalskærv op imod et Tag, og at der var svedet lidt i begge Dele, saa det skulde se ud som nogen havde forsøgt Ildspasættelse; men Naboerne mente, at han jo lige saa godt selv kunde have gjort det. Ligeledes foregav Manden, at der var fundet Truselsbreve om, at Stedet skulde brænde. Derfor forbavsede det heller ingen, da Stedet endelig brændte

Det tog sig altsaa ud, som Jens Væver virkelig havde ladet Niels Væver se den rigtige Forklaring i Vandspanden.

Jens Væver ligger begravet paa Ubby Kirkegaard. En Mand der fra Byen lod sætte en raa Kampesten paa hans Grav, og paa den jævreste Side lod han indhugge to Ord: Jens Væver. Men de to Ord var ogsaa nok til, at enhver, der saa Stenen, vidste Besked.

Jens Nielsen, har min Søster fortalt, var født omkr. 1785. Han havde som Dreng været flink i Skolen og havde saaledes faaet 3 Bøger for at læse for Biskoppen; de to var religiøse Bøger, den tredje handlede om, hvorledes Menneskelivet burde leves, hvorledes de kødelige Lyster burde hemmes osv. Han havde et Bolssted paa Vinde-Helsing Mark og var Væver. Der paa Egnen holdt de længe ved en mere gammeldags Dragt end paa min Hjemegn. Hedboerne i Byerne langs Storebælt sagde om Skovboerne (øst for Tiissø), da disse begyndte at gaa med Veste med Shirtingsryg: »Det er gode Raad forpaa, men Gud bedre det paa Ryggen«. Den gamle Jens Nielsen gik med hvide Vadmelsbukser, en Brystdug, d. e. Vest af bredstribet Stof baade for og bag, hvid Vadmels-Nattrøje og rød, strikket Tophue. Haaret naaede helt ned paa Skuldrene.

Naar Hestene var paa Græs om Sommeren, holdt Jens Nielsen paa, at de skulde blive ude baade Nat og Dag, lige meget hvordan Vejret var. Naar saa den Tid naedes, at de skulde ind, maatte der intet være over Ilden i det Øjeblik. de blev trukket ind i Stalden. En Gang havde Jens Nielsen glemt at sige til Konen, at han kom med Bæsterne.

Da han saa kom hjem ved Huset, maatte han raabe ind til Konen: »Har du noget over Ilden?« »Ja, det har jeg da«, lød Svaret. »Tag det saa af!« »Det kan jeg da ikke ret godt, jeg er just ved at røre Melet paa.« Hun var ved at koge Melgrød. »Aa, let bare Gryden et Øjeblik, mens jeg kommer ind med Bæsterner!« Det gjorde hun, og saa kom Hestene da i Hus. — En anden Ting, der var lige saa vigtig, var, at Hestene ikke maatte være vaade, naar de skulde i Hus. Da Sønnen, Niels Jensen, var en ung Knøs, var det en Gang et frygteligt Regnvejr, mens Hestene var paa Marken. Han bad da Faderen, om han dog ikke maatte gaa ud og tage Hestene ind. »Nej, det bliver, som jeg har sagt«, sagde Faderen, »det kunde da aldrig gaa an, saa vaade som de er«.

Naar Faarene sent om Efteraaret var kommen i Huse for at blive der hele Vinteren, blev der kaldt ad Konen eller Pigen, for at en af dem kunde lukke Faarehusdøren, for saa vilde man faa mange Gimmerlam.

En Nyaarsmorgen, gamle Jens Nielsen kom ind i Stuen, sagde han: »Ja, nu kan jeg da sige jer, hvor meget Kornet kommer til at koste i Aar«. Naar de kunde træffe at høre, hvor mange Gange Hanen galede ud i eet væk, første Gang den galede Nyaarsnat efter Midnat, vidste de Besked med Kornprisen; lige saa mange Gange den galede, lige saa mange Mark vilde en Tønde af Kornet komme til at koste det Aar.

For at sikre sig Held med Kreaturer eller værne dem mod Uheld var der ikke saa faa Ting at iagttage. Var der saaledes købt et Kreatur, og det første Gang skulde føres ind i Stalden, blev der stukket en Kniv ind over Døren.

Mens Ane Hansdatter fra Vørslev, der var født omkring 1815, som ganske ung Pige tjente i Kærby hos Gaardmand Søren Sørensen, udbrod der Uheld i Besætningen. Der blev da tilkaldt en klog Mand, og han raadede dem, at de skulde grave et levende Lam ned i Porten. Det blev paalagt Ane at udføre dette. Det gjorde hende ondt for det lille Lam, at det saadan skulde sejpines, men det maatte jo gøres.

Lisbet Andersen fra Løjtved fortæller, hvorledes man i hendes Ungdom, naar noget var stjaalet, lod Soldet gaa

for at faa at vide, hvem Tyven var. — Man tog en Saks og huggede Oddene ind i Siden paa Stommelen, det er Karmen, paa et Sold. Saa skulde der staa to, en ved hver sin Side af Soldet, og med en Langfinger holde ind under Saksens Øje. Mens man holdt Soldet saaledes, nævnede man i Flæng alle de Navne paa Omboende og Kendinge, som man kunde faa i Tanker. Traf man saa derimellem Tyvens Navn, begyndte Soldet at snurre rundt, saa de ikke kunde holde det. To Gange, sagde Lisbet, havde hun set, at man havde prøvet det saaledes, og hver Gang var hun vis paa, det passede med den, Soldet havde snurret for. Den ene Gang traf det en Pige, som var almindelig kendt for at ville snatte (stjæle). Den anden Gang traf det en, som for Løjers Skyld havde taget en Genstand for at se, om Soldet vilde paapege ham.

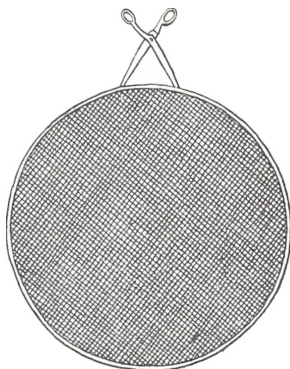

Arkitekt H. Zangenberg:  
Sold med Saks.

Man havde ogsaa »naturlige« Fremgangsmaader til at vise igen eller udpege en skyldig. Min Fader har fortalt: Paa Vesterbygaard var der (omkr. 1840) forøvet et mindre Tyveri, og man antog, at den skyldige fandtes paa Gaarden, og saa vilde man se, om man kunde udpege ham. I et mørkt Rum blev en Kobberkedel lagt med Bunden i Vejret paa et lille Bord. Under Kedlen, blev der sagt, sad der en Hane. Nu skulde hver især gaa gennem Rummet — en for en — og lægge en flad Haand paa Kedlén. Naar nu den skyldige kom, blev der sagt, og lagde Haanden paa, vilde Hanen gale. Da nu den skyldige hørte den Forklaring, tænkte han: »Der er jo ingen, der kan se, enten jeg lægger Haanden paa eller ej«. Og saa listede han forbi uden at lægge Haanden paa Kedlen. Da de nu alle havde været igennem det mørke Rum, maatte de hen ved Lyset og vise Hænderne frem. Og nu viste det sig, at de allesammen havde en sort Haand saa nær som ham, der havde frygtet for, at Hanen skulde gale, og ham udpegede de saa som den skyldige; — han havde jo ikke anet, at Kedlen var sort.

En anden Gang havde en Pige paa Vesterbygaard mistet et Strikketøj, og ogsaa denne Gang antog man, at Tyven jo nok fandtes blandt Tyendet. — Den, der skulde »vise igen«, bød nu alle, Karle og Piger, tage Plads om et langt Bord, og hver af dem maatte lægge en Haand oven paa Bordpladen, men sidde i en saa bøjet Stilling, saa Hovedet var ind under Kanten paa Bordpladen, og de ikke kunde se, hvad der videre skulde foretages. Bedst som de nu sad saadan, slog den, der skulde »vise igen«, et haardt Slag i Bordet; forskrækket napper en Haanden til sig, mens alle de andre ganske roligt lod deres ligge. Ogsaa her havde Samvittigheden tilkendegivet, hvem der var den skyldige.

Hvis man tog et Stykke Tøj vrangt paa, vilde man ikke blive vildfarende. — En Kone fortalte, at hun en mørk Aften var gaaet vild i en Skov, og hun vidste slet ikke, i hvad Retning hun skulde gaa. Da tog hun og vendte sit Hovedklæde, og gik saa kun nogle faa Skridt, før hun fandt Vejen, og saa vidste hun, hvor hun var.

Var en Barnefødsel langvarig, maatte Faderen sætte en Stige til Huset og gaa op paa Rygningen og vende et Krage-træ, saaledes at den Side, der før vendte mod Vest, nu blev vendt mod Øst.

Man sagde til Børnene, at de smaa Børn kom fra Tiissø.

Naar et Barn første Gang skulde til Slagelse (eller en anden Købstad), fortalte man det, at der ved Indkørselen til Byen stod en Kælling, som man skulde kysse et visst Sted. — Jeg mindes, det var med en viss Ængstelse, at jeg nærmede mig Byen, første Gang jeg skulde med til Marked der. Heldigvis saa vi ingen Kælling. De andre sagde da, at vi rimeligvis var kommet saa tidligt, at hun ikke var staaet op.

Om en lille ubeboet Ø, Kyholm, mellem Sejro og Samsø hedder det, at der i Pestens Dage har været Bygninger derude. Man sejlede pestsmittede Mennesker dertil og satte dem af; saa maatte de hjælpe sig selv, som de bedst kunde. Der siges, at der gror hvide Liljer, som jo ellers kun findes i Haver, derude; de skal stamme fra den Tid, Øen var beboet.

Naar en Hund bliver ti Aar gammel, begynder den at leve paa sin Herres Alder; for hvert Aar den bliver ældre, afkortes der et Aar paa dens Herres Alder.

Storken regnes omtrent som hørende til Husdyrene; den er fredet og nærer ingen Frygt for Menneskene. Den 11. April kommer Hannen for at se, om Bopælen er i Orden, og et Par Dage efter kommer Hunnen. Der er Held ved at have en Storkerede paa Taget. En og anden lægger et Hjul op paa Taget for at faa Storken til at bygge der.

Det siges, at det kan ske, at Hanen lægger et Æg. Hvis det bliver udruget, kommer der en Basilisk ud af det. Det er et grufuldt Dyr, der kan sætte sig i Brønden og derfra volde Ulykker.

Der var mangfoldige Ting baade paa Himlen og paa Jorden, hvorefter man kunde tage Varsel. Naar man saaledes første Gang i Aaret saa Nyaarsny, maatte man ikke gerne være tomhændet. Af Nyets Stilling kunde man se, om det vilde blive et vaadt eller et tørt Aar. Stod det meget oprejst, blev det tørt.

»Det er nok imod Noget«, var et Udtryk, som ofte hørtes. Man var vant til nøje at tage Vare paa alting for derigennem at faa et lille Blik ind i Fremtiden. Havde man haft en Drøm, som man syntes var underlig, og man saa kort efter oplevede noget, som man mente Drømmen havde Hentydning til, hed det: »Ja, jeg tænkte nok, det var imod noget«. — Paa et Talglys kunde den smeltede Talg, idet den størknede, danne ligesom en Høvlspaan; det var imod Dødsfald i Familien. Min Moder havde en Søster, som lige var død i Barselseng. Manden sad tilbage i meget smaa Kaar med fem Børn, deriblandt den lille Spæde, samt sin meget gamle Moder. Der var ikke Raad til at holde fremmed Hjælp til at pleje den lille, og den gamle Farmoder var for gammel til at passe det lille Barn. Da saa vi i mit Hjem en Spaan i Lyset, der rullede sig om flere Gange; jeg mindes aldrig at have set en lignende. Da sagde min Moder: »Der er en Spaan i Lyset; gid det var min Søsters lille Pige, der var gaaet bort«.

Og Dagen efter hørte vi, at hun var død. Mine Forældre, der ellers ikke var meget »overtroiske«, troede fuldt og fast paa, at der gaves Varsler, naar et Menneske skulde gaa ud af Verden.

Søren Kristiansen, der var født i Viskinge 1829, har fortalt sin Datter, Kirstine Larsen i Klouby, at Gaden i Viskinge en Gang i hans Barndom blev helt oversvømmet, og før Vandet kom, gik en Hane gennem Byen og slæbte med et Læstræ. Datteren indvendte, at Hanen da umuligt kunde slæbe et Læstræ. Men den gamle blev ved sit. »Jo, min Pige«, sagde han, »du kan tro, det var saaledes den Gang; der var onde Mennesker, der kunde gøre meget, som syntes helt utroligt«.

Fløj Hane og Høns op i Træer, Stakke eller Huse, kom der Storm.

Galede Hanen før Midnat, fik man andet Vejr; var det haard Frost om Vinteren, og Hanen galede om Aftenen, var man viss paa Tøvejr. Galede Hanen lige før eller lige i Midnatstimen, vilde en af Familien snart dø.

Naar en Hund om Natten lader en langtrukken Tuden høre, varsler det Ildebrand. — Vi havde en Gang en lille Hund; en Aften gav den sig til at gø og tude og kom flere Gange hen til Dørene som for at meddele os, at der var noget paa Færde. Til sidst gik min Mand med udenfor og opdagede da, at der var en stor Ildebrand en Mils Vej borte. — Hørte man i det fjerne en Hunds Tuden, spurgte man snart Lig. — Kløede ens Hage, spurgte man ligeledes snart Lig. — Det samme var Tilfældet, hvis en Høne slæbte et Straa efter sig i Fjerene henne ved Rumpen.

Naar man havde fejlet Gulvet, og man saa ved at strø Sand kom til at kaste en Smule paa Bordet, vilde man den Dag faa Fremmede.

Hørte man Skaden skrække, vilde man ligeledes faa Fremmede; men saa skulde man skynde sig at se, i hvad Retning den vendte Halsen; thi fra den Side skulde de komme.

Naar Storken kom, kunde man af dens Udseende skønne, hvorledes Sommeren vilde blive; var Storken smukt hvid og sort, blev Vejret tørt; var den graa og snavset, blev Sommeren vaad.

Naar Muskevitten om Vinteren søger til Huse, bliver det haardere Vinter. Hører man den om Sommeren bore Rivehoveder (frembringe sin Lyd »vitte-vitte-vitte«), bliver det snart Regn.

Tabte en Pige et Stykke Mad paa Gulvet, og Smørret kom til at vende op, vilde hun faa en pæn Mand; kom Brødet derimod til at vende op, vilde hun faa en grim Mand.

Hvis to og to i en større Forsamling, hvor flere skulde hilse paa hverandre, kom til at give Haand over Kors, vilde man snart spørge Giftermaal.

Kom man til at sætte et tændt Lys paa et Bord, hvor der i Forvejen stod to, var der staaende Brud i Huset.

Den, som hader Katte og Hunde, vil ikke faa godt Vejr paa sin Bryllupsdag.

Naar det regner ved et Bryllup, regner der Guld i Brudens Skød — eller ogsaa Sorrig og Fortrød.

Der er Held ved at finde en Firkløver, men Uheld ved at finde en Femkløver.

Naar ens højre Haand kløer inden i, skal man give Penge ud; kløer derimod den venstre, vil man faa Penge.

Naar nogen hikker, siger man til ham: »Der er een, der snakker om dig«.

Faar et Barn sine Oventænder først, vil det komme til at dø under aaben Himmel.

Den, som der er vidt mellem Tænderne paa, vil komme til at søge vidt om sin Føde.

Kommer man om Morgenen, naar man trækker Hoserne paa, til at vende Hælen opad, vil man faa Uheld den Dag.

Hvis en Edderkop spinder en Traad ned fra Loftet og atter klatrer op ad den, og det sker forved en Person, maa han vel vogte sig for at rive den ned, da den spinder Lykke for ham, vel at mærke kun hvis Edderkoppen gaar op ad.

Hænger en Spindelvævstraad frit ned fra Loftet, er der en Frier i Vente.

Hvis Karvandet (Opvaskevandet til at to Kar i) kommer i Kog, vil den Pige, som har sat det paa, ikke blive gift det Aar.

»Det er mod Storm«, siger man, naar Ilden slaar Gnister ud til alle Sider.

»Den river op til Blæst«, siger man, naar Katten river i et Træ.

En Ring om Maanen er Tegn til Regn.

Min Fader fortalte mig en Gang om, hvorledes man af Linjerne inde i Haanden og af de fine Linjer paa Fingerspidserne kunde spaa, hvorledes vedkommendes Stilling i Livet vilde blive: Den Del af Haandfladen, som er imellem de to Linjer nærmest Tommelfingeren er Pengepungen. Løber de to Linjer ikke sammen ved den Side, der vender op imod Pegefingeren, er Pungen aaben, og vedkommende vil da komme til at tage mange Penge ind. Løber saa Linjerne sammen ned imod Haandleddet, vil han ikke komme til at give mange Penge ud og altsaa blive meget rig. Er Pengepungen derimod ogsaa aaben forneden, vil Ejermanen ogsaa komme til at give mange Penge ud, altsaa nærmest en Handelsmand eller lignende med stor Pengeomsætning.

Løber Linjerne om Pengepungen sammen op mod Pegefingeren, men fra hinanden hen imod Haandleddet, vil Udgifterne overskride Indtægterne.

Fladen midt i Haanden mellem de to Linjer, som næsten gaar tværs over Haanden, er Madbordet. Er denne Del af Haandfladen stor, skal Ejeren faa mange om sit Bord. Er den kun ganske smal, vil han kun faa en lille Familie at forsørge.

Hvis de fine Linjer paa den indvendige Side af Fingerspidserne, eller i det mindste da paa een af dem, løber helt cirkelrundt, kommer Ejeren til udelukkende et ernære sig ved sine egne Hænders Gerning. Løber den derimod ud til een eller flere Sider, er der Indtægtskilder andensteds fra.

Der var mange Ting, man maatte vogte sig for at gøre:

Man maa ikke give hinanden skærende Ting, f. Eks. ikke give sin Forlovede en Naal, for saa stikker man Kærligheden ud.

Man maa ikke give Bier til dem, man har Venskab med; de kan med deres Brod stikke Venskabet ud.

Man maa ikke spinde om Søndagen; sy, stoppe og strikke kan man godt en Søndag, men under ingen Omstændigheder spinde. Det blev derfor omtalt som en Mærkelighed, at en



gammel Præstekone i Ubby (Pastor Vilhelm Bechs Moder) netop spandt om Søndagen. Hver Søndag Formiddag spandt hun, indtil hun gik i Kirke.

Man maa være meget varsom med afredt eller afklippet Hovedhaar og kaste det paa Ilden; thi blev det fejlet ud, og Fuglene fik fat i det og byggede Rede af det, vilde man faa en forfærdelig Hovedpine.

Hvis man tørrer Bordet af med Papir, vil man faa Spektakler i Huset.

Kommer man af Vanvare til at lægge to Knive over Kors paa Bordet, betyder det Spektakler i Huset; — ligeledes, om nogen kommer til at lægge en Økse fra sig paa Bordet i Stuen.

Naar man nyser paa fastende, bliver man fuld inden Aften.

Den, der synger paa fastende, kommer til at græde inden Aften.

Var en Pige slem til at gøre sig vaad ved Vask, Opvaskning eller lignende, vilde hun faa en fordrucken Mand.

Man maa ikke begynde paa et nyt Stykke Arbejde en Mandag; det er der Uheld ved.

Ethvert nok saa lille Hjem havde sin Gaas; i Byerne græssede de paa den saakaldte Gadejord. At have Gæs var jo Betingelsen for at faa noget at putte i Dynerne; thi Hønsfjer har man en vis Respekt for at bruge; skulde En, der laa paa sit yderste, træffe at ligge paa Hønsfjer, troede man, at Dødskampen vilde trække ud, indtil denne Pude var fjærnet. — Paa samme Maade forholdt det sig med Havrehalm i Sengen; den tiltroede man samme Egenskab; men det hørte vist ogsaa til Sjældenheder, at nogen anvendte den til Sengehalm.

Et Barn maa ikke faa Pølse, før det kan sige Pølse; ellers vil det blive tungnemt. — Et Barn maa ikke læse i en Bog, med det samme det spiser, saa bliver det tungnemt.

Der er Uheld ved at sidde under Bjælken, naar man spiller Kort.

## ORD OG MUNDHELD.

Mange Ord har paa denne Egn — lige saa vel som Tilfældet er i andre Egne — deres egen Udtale:

Drøbelen hedder: Drewlen; Essen (d. e. det murede Stød i Skorstenen, hvor man kogte Maden) udtaltes Eesen; Arnen (Bunden af Bagerovnen) hed Aanen. Et Vadested over en Aa eller lignende fugtigt Sted er »en Vase«, som vi udtaler Vaase. I Skoveggen siger vi Pær, mens samme Navn ude paa Hedden udtales Peer; paa Hedden sagde man ogsaa: Taa den Hue aa (d. v. s. paa); derude sagde de: Kristjaane, Marjaane og Aan Mette, og Bygmel udtalte de Bymel. Vifte (eller vinke) kaldte vi væwte; vi sagde: »Vi væwtede efter dem, saa længe vi kunde se dem«. Vi kaldte Tandem, Vægen i Lyset, naar det var udbrændt, for: Taaenen. Naar Brød eller andet Bagværk ikke er godt hævet og ikke godt bagt, siger man, at det er klejt (klægt). —

En Mængde Ord brugtes, som ikke kendes fra det almindelige danske Skriftsprog, eller som havde en anden og særlig Betydning: I Holbækeggen kalder man en 16-17aarig Knøs for en Halvhyttel; dette Udtryk har jeg aldrig hørt paa min Egn; derimod kan der siges om en, som er velvoksen efter sin Alder, at det er »en stor Hyttel«. Mine Forældre sagde, at i deres Ungdom benævnedes en saadan Knøs tit for en Stønting. — En Møllerdreng kaldte man en Pældreng; noget Blik med Huller i, som var anbragt paa Skalkværnen, kaldte man Pælleblik; og da Lærlingen havde sit meste Arbejde ved Skalkværnen, er det vel derfra Navnet stammer.

Nedsættende Ord om Mennesker, eller Ord, som betegnede et Menneske med en Fejl eller en Pudsighed, brugtes hyppigt, lige saa vel som egentlige Skældsord. Skældsord var saaledes »Din Slingre«, »Din dovne Dynddaase«. — En Himpigimpe bruges som Skældsord, f. Eks. om et Pigebarn, som er noget uroligt anlagt; der skal ellers paa en Stubmølle være et Stykke i Møllerværket, som bærer dette Navn. — Naar en var særlig vigtig i sin Fremtræden, sagde man: »Han kommer ligesom en højbenet Potte«. — En Stabejs er en gammel Stymper. — En Gous er en, som vil gælde for

at være vittig, men som det misklæder aldeles; man siger ogsaa: han er saa gouset. En Fjog er det samme som en Gous. — En rigtig Stikkelirs er en, som er en Del indbildsk. — Om et stort, uformeligt Kvindemenneske bruges Udtrykket: »et stort Ra hyd s«; naar en har irettesat en anden grundigt, siges: »Han blev ved at ra hyd se med ham«; eller man kan sige: »Han blev ved at ramakke med ham«. — En ond og styg Kvinde kunde kaldes en Væt: Hun har været en rigtig Væt imod ham. — Naar en knalder med en Pisk, kalder vi det, at han slaar Skrald; men vi forbinder ogsaa en helt anden Betydning med Ordet Skrald; hvis en er svagelig, siger man: Han er et rigtigt Skrald. — Et Skrøjl er en, som baade er spinkel og sygelig, ikke i Besiddelse af ret mange Kræfter, saa han ikke rigtig duer til noget Arbejde. — En Kvinde, som man synes ikke er rigtig vel forvaret, kalder man en Tjave. — Naar en Mand stod under Tøflen, sagde man, at han maatte være Nynneryg. — En Mandsperson, som er udsvævende, er en Galrøjser. — En underordnet Funktionær kaldtes en Kæppedreng; det har vel i Hoveriets Tid blandt Bønderne været en almindelig Benævnelse til Ladefoged og Ridefoged. — Kanutinger betegner Kammerater, eller undertiden: Svirebrødre.

Skrutten er det øverste Parti af Ryggen; — en, der er vanfør i Ryggen, kaldes skrutrygget. — Naar nogen, som trængte haardt til det, var blevet mættet, hed det: »De har faaet noget i Skratten«. — En Ølhøvl er Øl, som der er kommet en Snaps Brændevin i. — En Stumpe er en Skive Brød; Endeskorpen kalder vi Endeskiven; en Kone beklagede sig til en anden over, at hendes Børn kunde spise saa mange Stumper, saa hun næsten ikke kunde skaffe det. Den anden svarede: »Du skærer blot nogle rigtig tykke Hump-ler, og naar de saa skal gabe saa højt for at bide af dem, faar de med det samme saa megen Luft ind i Munden; den fylder ogsaa«. —

Hælvtenlærred er Lærred, som er vævet af to forskellige Slags Garn. — Et Kvindeskørt kaldtes en Svans; — Slidsen i Skørtet kaldtes Smutten. — En Gnalling var et ganske lille Garnnøgle. — Et Fed Garn kaldte de gamle et Kløvse.

En Bod er et Skur, opført af nogle Stolper, som er ram-

met ned i Jorden, og imellem hvilke der slaas nogle Lister, som beklædes med Halm; foroven lægges et Stænge, som dækkes med et tykt Lag Halm eller Stærrehø, næsten som Toppen af en Stak; en saadan Bod bruges undertiden til at stille Vogne ind i. — Der var ret almindeligt paa Stuehuset en lille Udbygning, som brugtes til Forstue; det kaldte man et Bislag. — En Tvist er en lille Udbygning paa Taget, hvori der sidder en Lem; Tvisten er til at stikke Sød eller Hø ind ad. — Simer var tynde Baand af Langhalm, hvormed man bandt Tækkækæppene fast. — Voksbord er Pladsen mellem den nederste Lægte og Lægden; denne Aabning tætted tit med raa Sten, da det jo ikke kan komme til at regne paa dem. — En Tagbra er det Stykke Værktøj, som Tækkemanden bruger til at klappe Taget i Lave med.

Lyseligtet var alt, hvad der brugtes til Belysning, enten det var Tran, Lys eller Olje. — I en Profit kunde den sidste Rest af Lyset klemmes fast mellem fire smaa Stifter, som sad i en ganske lille Skaal; det kunde da brænde, til der hverken var Spor af Talg eller af Væge. — Et Skokar (Skubkarre) er en Hjulbør eller Trillebør. — En Æske af Sejpil med Laag og Hank til at bære Mad i til Skole eller i Marken kaldte vi en Madæske; andre Steder, t. Eks. paa Hedden, kalder de det Madtene eller Madbom; det er den samme Genstand, som ogsaa kaldes en Skræppe. — En Kovse var en Lerskaal med Øre i, som i Reglen hængtes op paa en Væg, naar den ikke brugtes. — En Stennike var en lille Lerpotte med Tud og Øre i og undertiden med tre Ben under; den anvendtes til at varme Øl i. — Naar Folk skulde til Hove, brugte de en ganske lille Smørkande af Træ; den kaldtes en Budrik. — En ganske lille fladagtig Øltønde af Træ til at tage med i Marken eller til Hove kaldte vi en Ølflaske; andre Steder kaldtes det en Bimpel eller et Lejen. — En Selde var en meget stor, flad Halmkurv; den brugtes til Rengøring af Sennop, Kommen og andre Frøsorter fra Haven; alt saadant sørgede man jo selv for at høste; med et eget Kast med Selden kunde de faa Frøhuse og lign. til at flyde oven paa for saa at skumme det af med Haanden. — De første Neg, som sattes i Stak eller Lade, hed Stælen. — Trækselvognene smurtes med finsk Tjære; det

Lag, der saa dannede sig paa Hjulnavene, kaldtes Akse-skav; det brugtes til at tætte forskellige Trægenstande med.

Isterhinden er den Hinde, som sidder uden om Fedtflommerne. — Naar et Træ i Skoven har været fældet i omtrent tre Aar, er Roden frøn (halvvejs raadden) og bliver da hugget op; det kaldes at slaa Trunter eller Stød op. — At være i Plovlav kalder man det, naar to Mænd, som kun har een Hest hver, skiftes til at bruge begge Hestene; andre Steder har jeg hørt de siger: »De er til Lavs«. — Der findes endnu Byer, hvor der er en Gadebrønd, der er fælles for alle Beboerne, ligesom et lille Stykke Jord uden om Brønden er fælles Eje. — En Humpe er et Hjørne af en Mark, som er skilt fra det øvrige ved Vej eller Sti. — En Kvie, som var blevet et Par Aars Tid uden at blive drægtig, kaldte man en Gante. — De Edderkopper, som opholder sig i Husene, kaldes Spindekvinder, hvorimod de, der spinder deres Væv i det fri, nævnes Edderkopper. — En Horsegøg kaldte man en Horsegumre; man siger, at en Hest gumrer, naar den giver en Lyd for at tilkendegive, at den vil have Foder; det kaldes ogsaa, at den gnægger.

Vredblegner er de vandfyldte Vabler, som faas ved uvant Arbejde med Værktøj. — Mens man kørte med Hampe-seler og Rebliner, brugte man undertiden for Plov og Arbejds-vogn en Memtømme; der var da kun een Line til hver Hest, spændt ved den udvendige Side paa hver, og Hestene var saa bundet sammen ved Hovedlaget med et Stykke Reb; det var det, der hed Memtømme. — Man kaldte altid Byg for Korn; alle Sædarter tilsammen kaldtes Sæd; man hørte sjælden Ordet Byg, uden naar Talen var om Mel og Gryn, der lavedes af det; det hed Bygmel og Byggryn. — Et Bød kalder man, naar man arbejder i Marken, Tiden fra den ene Gang, Hestene faar et Foder, til den næste Gang; Foderet kaldes da Bedefoder. — En Kok er en lille Bunke, f. Eks. af Gødning; det hedder altsaa en Møgkok; en Hob Grus og Sten hedder derimod altid en Bunke. — Skraasæd eller Grevsæd er grovt formalet Sæd til Foderbrug; det kaldes ogsaa Skraaning; man taler om at »faa skraaet noget« i Stedet for at faa malet det; andre Steder har jeg hørt, at det kaldes at faa det gruttet; mens der blev malet Rug til

Hjemmebagning, kaldtes det »at skraa det ned«, første Gang det gik over Kværnen; Rugmelet til Grovbrød skulde nemlig males to Gange igennem for at blive fint nok. — Jeg hørte en Dag en gammel Mand tale om et gammeldags Bord; der havde været Skiffod paa det, sagde han: det ene Ben var forbundet med det andet ved et smalt Bræt. — I en Frakke hedder Ydertøjet Udenrøn. — En Hvirvelvind kaldes Hurrenvind; om noget, som snurrede rundt, sagde man, at det hurrede omkring. — Det øverste af en Stak bestaar af Halm og kaldes Mønning, ligesom det øverste af et Straatag. — Naar noget ikke rigtig vil lykkes, siger man, at der er Misheld ved det. — En Staver er en meget tyk Kæp. — En Støde er en lille Høj. — Javhast er Hastværk. — Enkelt Uldgarn, som bruges til Hjælp til det tvundne Garn, naar man strikker Hæl, kaldtes af meget gamle Folk Jenært; vi kalder det nu Enært. — I min Faders Ungdom var det »en hel Skam«, om et ungt Menneske gik med Støttekæp; da en gammel Mand en Gang saa sligt, gik han hen og fodsede til Kæppen, saa den røg langt bort, idet han sagde: »Vent, min Dreng, med at bruge Kæp, til du faar Brug for den«. — En Krukke med Hank i og Laag til, malet med Blomster og pænt glasseret, brugte man til at bære Barselmadi.

Om en, som har tjent længe paa eet Sted, hedder det: »Han har været der et langt Ræs«. — »Det var lige i det Tøle, at det og det skete«. — Bertemej er Bartholomæus, d. 24. August; Kyllinger, som udruges ved den Tid, er Bertemejskyllinger; de mentes at blive tidlige Æglæggere; men det blev som Regel kun smaa Høns. — Bosse er et almindeligt Kælenavn til Køer; naar man kalder paa dem, siger man: »Kom Bos! Kom Bos!« — Til Kalve bruges Kælenavnet Kippe eller Kippekalv. — Fæhøveder var en almindelig Benævnelse for Kvæg. — Et Tøjrs slag er den Omkreds, Tøjret kan naa. — Alle Hestene nævnedes Bæsterne; Hopperne kaldtes Øg; Hors har jeg sjælden hørt, undtagen naar Talen var om et Hoppeføl; det kaldtes Hørseføl; dog sagde man undertiden et gammelt Hors om en meget gammel Hoppe. — Et Udgang søg var en gammel Hoppe, som man ikke vilde fodre inde, men som maatte søge sin Føde ude længst muligt. — Flyvekuller og Dødkuller er Fejl hos

Heste; flyvekulrede Heste bliver som de var halvvilde; dødkulrede er dvaske og gaar med ludende Hoved og er tilbøjelige til at falde over deres egne Ben. — Der var saa tit nogen, der spurgte Børn, om de vilde se Køges Høns; kendte Barnet ikke, hvad det drejede sig om og sagde ja, tog Spørgeren det om Hovedet med begge Hænder og løftede det fra Jorden; det var jo ingen behagelig Fornemmelse; men det var jo heller kun een Gang, man lod sig narre saadan. — Hvis Børn er nysgerrige efter at faa at vide, hvad de skal have til Middag, svares der gerne: »Opstuede Murer-mesternæser og grønsaltede Hosesokker«. — Skover kalder man det, der sætter sig fast paa Bunden af Gryden, naar man koger Grød eller Vælling; er de pænt lysebrune, er der adskillige, som gerne spiser dem; det skal man dog være varsom med, da der siges, at man saa bliver arrig. — I mine Forældres Ungdom kaldtes Smør og Fedt for Smidesul; i Stedet for at smøre paa sagde man: smide aa. — Silde-skalen var et langt Spækkebræt, som kun brugtes til at sætte Spegesild ind paa Bordet paa til Davresul. — Halgmiddag, et Maaltid midt paa Formiddagen, bestod som Regel af 1½ Rundtenom; arbejdedes der i Hjemmet, kunde det godt være blot Fedtebrød eller Smørrebrød; var man derimod i Marken, fik man altid Kød eller Ost paa. — Jydepotter var Lerpotter, der lavedes i en bestemt Egn i Jylland; de var gode til at lave Mad i, da de ikke blaa nede Maden, hvilket nok kunde hænde med Jærngryderne, som aldrig var emaljerede. — En Smøge er en Aabning mellem et Par Længer, hvor der ikke er saa bredt, at en Vogn kan gaa igennem. — Give Hønseøl er at »give noget ud«, traktere: »han har maattet hønse godt«, eller: »han maatte ordentlig give Hønseøl«. — En Skovflaat er et lille Insekt, som lever i Skovene; den sætter sig fast i Huden paa Mennesker og Dyr; den er da meget lille; men i Løbet af nogle Dage vokser den, saa den bliver af Størrelse som en Vikke; den volder en ulidelig Kløe. — »At faa Ra til« er »at faa Lejlighed til, se sit Snit til«; Jeg fik alligevel Ra til at give ham en paa Planeten. — En Kaness var et Bræt oven over Sengene, som Omhængskappen var fastgjort i, og som dækkede en Tækkekæp, hvorpaa selve Omhænget ved Hjælp

af Stropper hang, saa det kunde glide frem og tilbage. — Revelsben er Ribbenene af et Svin. — Snevergilde var et Gilde, der holdtes, naar Væver eller Skrædder bragte det færdige Tøj til Ejermændene.

Vætterlys er smaa Stene, som har nogen Lighed med Julelys. — Tordenstene er Stenkiler. — Smørstene er forstenede Søpindsvin; de har nogen Lighed efter de toppede Smørslag med Forsiringer, som man bar til Gilder; det er vel deraf de har Navn.

Kællingetarm er Snerlen med de smukke hvide Blomster. — Kællingetand har gule Blomster. — Jordagre er en lille Ukrudtsplante, som fra Roden skyder Skud ud til alle Sider og som, naar den ikke bliver hemmet, hurtigt breder sig langt omkring. — Pileurt er en Plante, hvis Blade har nogen Lighed med Sejpilens Blade; den trives bedst paa sid Jordbund. — Hundeurten bærer smukke violette Blomster, som sidder flere samlede paa een Stilk; Stilk og Blade er grove og stikkelhaarede. — Gul Okseøje kalder vi Solsikke. — Den blaa Kornblomst kaldes Blaakorn. — Den røde Valmueart, der gror i Sæd og Græsmarker, kalder vi Storke-rose. — Havevalmuer er blevet kaldt Vadmelsroser. — Jomfru Maries Sengehalm er en Art vild Timian. — Gederødder vokser mest paa uopdyrkede Steder; det siges, at dens Rødder kan naa en forbavsende Tykkelse og Styrke, saa Redskaberne ligefrem kan rives i Stykker af dem, naar saadanne Steder skal opdyrkes. — Mæld kalder vi en Art Ukrudt, hvis Blade er, som de var melede. — Hestemynte gror paa sid Jordbund; den har Lighed med og Lugt som Mynten, der dyrkes i Haver. — Den groveste Art Nælder kalder vi Skoldenælder; de mindre derimod kaldes Brændenælder. — En Art Blomster, som ligner de sidste paa Bladene, men ingen Giftsporer har, kalder vi blinde Nælder. — Den groveste Art af Tidsler kalder vi Huggetidsler; — en Art, hvis Blade ikke stikker, hedder Skørtidsler. — Tordenskræpper er den grove Slags Vækster, hvis Frøhuse kaldes Burrer. — Rødbynke har lange, smalle Blade; Blomsterstænglen løber højt op, og den har flade røde Frø; den anses for et godt Middel til at standse »Gennemgang« baade hos Mennesker og Husdyr. — Graa Bynke vokser



ved Gærder og lignende Steder og kan opnaa en anselig Størrelse; dens Frøstængel anvendtes til Koste, som brugtes i Lo saa vel som i Stue, samt i Bagerovn, naar Ild og Aske skulde fejtes bort, inden Brødene sattes ind. — Surkaal har Blade med en syrlig Smag; Børn holder undertiden af at tygge paa dem; den har en Frøstængel med rødlige Frø. — Mælkebøtte kaldes i Almindelighed Skademælk. — Hønsgræs hører ikke til Græsarterne; det gror særlig omkring Husene; fra en enkelt Rod kan der skyde en Mængde Skud ud, og de kan opnaa en ganske antagelig Længde. — Vejrbærblade er Vejbred; den anses for et lægende Middel mod Bylder og Bullenskab; dens Frøstængel, der kaldes Kæmper, bruges til Foder til Stuefugle. — Rotrumper har Blade, der noget ligner Vejbredblade; de er dog længere og smallere; dens Blomststængel, før Blomsterne kommer, kan have lidt Lighed med en Rottehal. — Oksetunge har en smuk himmelblaa Blomststængel, Bladene er helt laadne, og de er skrubbete at føle paa, hvad en Oksetunge jo ogsaa er. — Præstelus kaldte vi nogle Frø, som havde et Par Hager, der kunde hænge fast i Tøjet, saa de knap var til at faa af. — Der er to Slags Urter, vi kaldte Snogeurt og Snærelser. — Mejekrog var en lille Urt, hvis Frøhuse havde lidt Lighed med en Mejekrog. — Hestekurasie eller Skræddere er meget almindelig i Sæd; Bladene sidder i forskellige Afsatser paa Stilken; Planten er haaret paa Stilken; Børn kalder dem for Spøg Grantræer, og der er ogsaa nogen Lighed. — Fuglevikker er vildtvoksende Vikker med smukke blaa Blomster. — Fløjelsblomster kalder vi en rød Blomst, som gror i Engene. — Fløjelsgræs er en vild Græsart, som vokser i Enge. — Hjærtegræs er en vild Græsart, som vokser i Enge; dens Frøstængler pilles i grøn Tilstand af og sættes, naar de er tørret, til Pynt i Vaser. — Sølvgræs gror vildt paa sid Jord, bruges i tørret Tilstand til Pynt i Vaser. — Stærre er Græs, der gror vildt i Enge; det kan være saa skarpt i Kanten, saa det skærer som den skarpeste Kniv. — Flægræs vokser vildt i Enge; det har bredere og blødere Blade end Stærre og er mere yndet af Kreaturerne. — Gøgsgrød hedder en smuk Urt, som vokser i Enge; den har en hel Del røde Blomster paa een Stængel; dens grønne Blade har brune Pletter. —

Sildegeranie hed en Stueblomst, vi havde i mit Hjem; dens Blade har en styg Lugt, som vel nok kan have lidt Lighed med Lugten af Spegesild; disse Geranier er meget almindelige endnu og dyrkes i Haverne, baade enkelte og dobbelte og i mange forskellige Farver; mens jeg var Barn kendte man dem kun enkelte, røde og hvide. — Æblegeranie er ogsaa en af de faa Stuevækster, som jeg mindes fra min Barndom; dens Blades Lugt har nogen Lighed med Æbleduft. — Rosengeranie havde vi ligeledes i mit Hjem; den bærer ganske smaa røde Blomster; dens Lugt menes at have noget til Fælles med Rosenduft. — Af Pelargonier, der nu kendes i en Mængde Arter, har jeg i min Barndom kun kendt et Par Slags; den ene var med meget smaa Blomster, og Bladene var ligeledes smaa, men lugtede godt, hvilket ikke er Tilfældet med dem, man nu kender. Kristi-Taarer eller Kristi-Blodsdraaber var Navnet paa Fuksier; jeg mindes kun een Slags, der nærmest lignede Frilandsfuksier. — Dobbelt Gyldenlak, som man forplantede ved Stiklinger, var meget almindelig. — Rista (Reseda) satte man megen Pris paa baade i Stue og Have. — Rød Pijon (Pæon) har været kendt blandt Almuesfolk langt tilbage; thi man har set den i gamle Haver, hvor der ellers næsten ingen Blomster var. — Pigernes Fornøjelse, der ogsaa var almindelig i gamle Haver, har lilla Blomster, der sidder samlede i en Klynge; den er vellugtende og blomstrer i Juni. — Judas's Sølvpenge har ogsaa lilla Blomster, men de dufter ikke; naar Frøene er modne og taget af, bliver der en blank, rund Hinde tilbage paa Stilkene; man bruger dem til at sætte i Vaser blandt tørrede Græsarter. — Hvide Knapblomster havde vi i mine Forældres Have; de var af Størrelse og Form som de syede Skjorteknapper, man den Gang brugte. — Tusindfryd eller Rød Knapblomst (Bellis) var ogsaa almindelig. — Jomfrufinger kaldte man en smuk fleraarig Plante med lange, spidse Blade og røde Blomster op ad en Stængel. — Jomfruen i det grønne er en etaarig Plante, hvis lille røde Blomst sidder helt nede mellem de grønne, fine Blade, der ligner Kamilleblomstens. — Risengryn kalder vi en Slags fleraarige Vækster, hvis smukke grønne Blade er stærkt udtungede, noget lignende Egeblade, men bredere; det er nok Blomsterknoppernes Form, der er

Aarsag til Navnet. — Hjærtensfryd kalder man en stærkt-lugtende Urt, som ogsaa er kendt fra gamle Haver. — Sirenbussen kaldte man Tysk Hyld. — Marieroser kalder man en Slags Hyben, hvis Blade er meget vellugtende. — Guldregn har man før kaldt Vikketræer — efter Blomsternes Lighed med Vikkeblomster. — Bjørnebær eller Brombær kalder man de velsmagende Bær, der vokser ved Krat og Gærder og modnes om Efteraaret; de skyder lange Ranker ud; en anden lignende Art Bær kalder vi Blaabær; dette Bær er mere blåligt, og denne Vækst skyder ikke lange Ranker. — Hørsekød kalder man de røde Frugter paa Hvidtjørnen; der er mange Børn, der ynder at spise dem. — Tossebær eller Galebær kaldte man Bærrene paa en vildtvoksende Busk; disse har nogen Lighed med Ribs; men man mener, de kan virke skadeligt paa Forstanden, hvis Børn af en Fejltagelse kommer til at spise dem. — Donnemare kalder vi de tykke sortebrune Blomster eller Frøstængler, der vokser i Moser og Mergelgrave paa en Slags Flæ; andre Steder har jeg hørt, man kalder dem Donnemoser; naar Frøene bliver pillet ud, ser de ud som hvide Dun, saa Navnet skriver sig rimeligvis derfra.

»At bytte« kaldtes i min Barndom at hye; det var dog vist kun mellem Børn, det kaldtes saaledes. — Om en, der ved Sygdom havde faaet et daarligt Udseende, hed det: »Hvor havde han dog skæmmet sig«. — Naar man skulde til at koge Grød, sagde man: »Jeg skulde have skruttet lidt Grød«. — »At vælte« kunde man kalde at goule; sad et Barn uroligt paa en Stol, kunde Moderen sige: »Sid dog ikke og goul ned«, eller: »Pas paa, du ikke gouler ned«. — Naar en Kone skulde hjem og gøre Huset i Stand, hed det: »Jeg maa nok hjem og rumse om og gøre rent«. — At skvatte er at falde pludseligt; han gav ham et Slag i Hovedet, saa han skvat om med det samme. — Noget lignende betyder dejse. Han gav ham et Slag i Ryggen, saa han dejsede om. — Naar Mælk skulde koge, og den saa skilte ad, kaldte man det, at den skørnede. — Naar noget ikke rigtig vilde gaa efter Ønske, sagde man: »Det vilde ikke rigtig makke sus«, eller: »makke ret«. — At bøde betyder baade at gøre Bod, give Bøde og at lappe eller istandsætte noget Tøj. — Naar en faar noget i den forkerte Hals eller

forsluger sig i noget, siger man: han kløjs. — Naar Haselnødderne var gemt lidt, saa Hasen kunde gaa af, sagde man, at de skulde nysles. — Naar Vand, Tørv og Brænde hentedes ind om Aftenen, kaldtes det at sysle. — Naar nogen gik og drev over sit Arbejde og ingen Vej kom med det, sagde man, de gik og nøssede. — At arbejde smaat, men efter Evne, hedder at nørke: han »nørkede da lidt ved immeran«. — Smaavirke hedder at pilre; om en gammel Mand, som ikke kunde gaa med i Arbejdet ved hvad som helst, sagde man: han gik og pilrede med lidt, hvad han kunde. — Naar der om Foraaret var Fodertrang hos Smaafolk, sagde man: »Der er ikke megen Forslag i det, man skal fente om«. Den samme Vending brugtes ogsaa, naar de manglede Mælk; men jeg synes ikke, det brugtes, hvis det var andre Ting, der manglede. — Naar nogen var særlig paatrængende, sagde man, at de tiggede og terpede ogsaa altid. — At tiste an er at »raabe an« eller standse en ved at vinke med Haanden. — Naar en Husmoder er overlæst med Arbejde, siger vi: hun gaar og jaasler altid. — Naar det graaner i Vejret, efter at det har været stadigt Tørvejrlænge, begynder det at summe om. — Det var Skik, naar der kærnedes, hvilket tit foregik om Aftenen, og der saa kom nogen ind i Huset, at disse skulde tage fat og kærne, om det saa blot var nogle faa Drag, for at »ryste Smørret af sig«; det har sagtens været forbundet med Overtro. — Naar nogen gav sit Samtykke til et eller andet, hed det: han bejaede det — Han gik og tussede om, sagdes om en, der ikke var fuldt tilgængelig.

Naar man rev Slod paa Marken med Haandrive, kaldte man det at strængle ind. — At hølle er at dække, t. Eks. at hølle et Laag over noget, for at det kan holde sig varmt. — At dølle er nærmest det samme som at styre eller tæmme; man siger om en rapmundet Kvinde: hun var næsten ikke til at dølle. — Naar Tøj hænger til Tørring, og det er tørret en lille Smule, siger man: det er ræet lidt, eller: det er van(d)ræet. — Gik en lille Pige og bar paa et Barn, men ikke magtede det rigtigt, sagde man, hun gik og kilsede med det.

Her paa Egnen siger vi, at en Vædder støder (med Hor-

nene eller Panden); andre Steder siger de, at den buser. — Her siger vi, at en Ko river (med Hornene), paa Lolland siger de, at den stikker. — Naar en Kalv pludselig bliver syg, saa den maa slagtes, hedder det: den har bavset sig, eller: begeet sig. — En gammel Kone fortalte om en Mand, som til Tider var Varulv, at naar han var ved at blive forvandlet, raabte han: »Jeg oer, og jeg bliver, jeg oer, og jeg bliver«, — og løb saa sin Vej. — Naar man hugger Toppen af Piletræer, hedder det, at man stævner Pil«. — Man mente, der var dem, der kunde slemsee et Kreatur; blot de saa paa det, var det nok til, at det hverken kunde lykkes eller trives. — Naar det regner, og det saa standser lidt, hedder det: nu hovter det da lidt. — At veje Salt kaldtes en Leg, som vi tit brugte; et Bræt blev lagt over en Træbuk, og en sad paa hver Ende og vippede op og ned.

Naar Køer længes efter Foder og derfor smaabrøler, kaldes det, at de drøner. — At tale hedder at snakke; men hvis en har advaret eller skændt paa en anden, hedder det: han taalte (d. e. talte) til ham. — At klippe Kaniner kaldes det, naar Børnene om Aftenen begynder at blive søvnige, og derfor klipper med Øjnene.

Hvis en Kvinde stod i Døren og saa sig omkring uden at være sysselsat, hed det gerne: hun stod i Døren og glænsede. — At hæbre og at hæbbe; vi siger: han hæbrede af med det, hun hæbbede op i Kjolen. — At drimte brugtes om, at nogen udførte noget langsomt, saaledes: »Han kom drimtende bag efter«; »hun sad og drimtede saa længe over det«. — »Du kan da lige døtte dig ned«, siger man til en, som har onde Stunder (daarlig Tid).

»Han saa godt ud baade i Kød og i Klæder«, hed det om en, som var fattig men alligevel forstod at holde sig godt. I min Barndom var det en Skam, hvis en Kvinde kom til Bordet og var plusket, som det kaldtes, naar Haaret ikke sad pænt glat; slusket og sjusket er uordentlig i Paa-klædning og uordentlig (om udført Arbejde). — Man siger om en ung, net Pige med en god Figur: »Hun er rigtignok knevs«. Paa Røsnæs synes de, at dette er et latterligt Udtryk; der bruger man Knevs som Hestnavn. »Net og vel-skabt« hedder hos dem knever. — Om en, der er overgiven,

siger man: »Han er rent øjsen«. — Om en, som var noget stor paa det, hed det: »Han er noget kovted«, eller: »Det var svært, saa kaalhøje han var; men Piben fik snart en anden Lyd«. Housengesnousen er storsnudet. — En gammel Kone i Klouby kunde sige til et af Børnebørnene, naar det var for lystigt: »Du er jo rent mandurn« (mandvorn). — Om et fremmeligt Barn hed det: »Det er meget frae efter sin Alder«. En Kone fra Langeland har fortalt, at hun derovre har hørt Ordet frau i samme Betydning. — Om noget, som er ganske svagt fugtigt, hedder det, at det er helt djungt. — Naar nogen var fedtet, sagde man i min Hjemegn: »Han er saa fjottet«. Men i Ubby Sogn har jeg hørt gamle Folk bruge Ordet flottet i samme Mening. — Blødkogte Æg kunde kaldes blødsødne Æg. — Hvis noget gik i meget stærk Fart, sagde man: »Det gik saa akavet. — Aved om kalder vi det modsatte af solret. — Klumpet er det samme som klumpet. — »Han er saa vimmelvant for at komme med« kan f. Eks. siges om en Dreng, der meget gerne vil bort med Forældrene. — Naar der er noget, man ikke rigtig kan faa Skik paa, siger man: »Det er dog noget tyvebrændt Skidt.« Ordet tyvebrændt stammer vel fra den Tid, da man brændemærkede Forbrydere. — Naar vi Børn ikke var rigtig pjævne (raske og villige) til at udføre en given Ordre, sagde min Moder, at vi var modtvillige. »Lad mig se, du er lidt pjæven«, hed det saa. — Stundesgerrig er det samme som stundesløs.

Naar en Tyr er ond, siger vi, den er uvorn. — Naar en Ting opløstes i Jorden, sagde man, at den var forørnet; derimod sagde man om andre Ting, som fordærvedes, at de raadnede. — Naar en er blevet fornærmet, hedder det, han er blevet knotten. — Naar Folk synes, at en Genstand har lidt Lighed med en anden, siger de, det er noget paa paa ju efter det. — Hvis et Barn eller et Tyende blev irettesat, og det saa kæppede imod, blev der sagt, at det var visnæset. — Lavtør er tørstig. »Du er nok blevet lavtør«, sagde de voksne til os Børn, naar de saa, vi drak. — Gamle Folk kunde bruge Udtrykket: »Det skal genne være sandt«.

»Luk din Mund! Kommer der en Bendrejer, slaar han til med dig med det samme«, (sagde man til et Barn, der stod og lyttede med aaben Mund).

»De er brændt med eet Jærn«, (sagde man om to Personer, som havde noget slet tilfælles).

»De kan faa Indfald, ligesom gamle Huse faar Udfald«, (hed det, naar nogen var vittig).

»Han er haard i Leveren«, (siges om en, der er haardhertet eller af et haardt og ubøjet Sindelag).

»Dør jeg af Ælde, saa vil han saare begynde at hælde«, (sagde en midaldrende Mand om en anden, som paa det nærmeste var lige gammel med ham).

»Det skinner til Marken som en nymøget Ager«, (hed det spottende om noget, som absolut ikke skinnede).

»Det klingrer, som naar en Hund render med et Stykke Pølse«.

»Der sluktes min Pibe for det Narreri«, (sagde Tyven; han skulde hænges, men Strikken brast, og mens han ventede til en ny Strikke var kommen, undersøgte han, om hans Pibe endnu var tændt).

Han er alle Vegne ligesom de onde Penge.

Han kan gaa af dem og i dem med Træskoer paa (om en, der f. Eks. forstod at gøre sig lækker for Husbond og Madmoder).

»Det er ikke, som en Gaas fløj af Reden«, (hed det, naar nogen gjorde et storartet Gilde eller udmærkede sig ud over det sædvanlige ved Køretøjer, Klædedragt eller lignende).

»De maa bide Fingrene nær«, (siges om Folk, som har det smaat, men alligevel holder det gaaende).

Han har saa travlt, at han ikke har Tid til at dreje et Øje i Hovedet.

Han lader fem være lige og syv en halv Snes.

Han gaar sin egen Vej og tærer sine egne Penge.

Det kom bag paa dem, ligesom Juleaften paa Kællingen.

»Du bor vist der, hvor Ærlighed slipper«.

De vil komme til at maale ind med samme Maal, de maaler ud.

Du snakker ogsaa med, du har endda ikke noget Skæg.

Han maatte stikke Piben ind og gøre en Fløjte af den.

Der er ikke godt i ham for en Havreavn.

»Forklædeløs hedder vor Tøs« (er et gammelt Udtryk, der vidner om, at det for en Pige var en hel Skam at vise sig uden Forklæde).

»Det er en Karl med en Le og en Pige i en Ble«, (hed det om et Ægteskab, hvor Aldersforskellen var saa stor, at Karlen kunde bruge Le, mens hun laa i Svøb).

En ad Gangen, ligesom man søber Finker paa Landet.

»Du staar, som din Moder var ude at sælge Kærnemælk i Alenvis«, (sagde man til et Barn, der stod og skrævede ud med Benene).

»Der sidder Skind paa din Næse, siden sidst du fik Pølse«, (en Vittighed til Smaaabørn).

»Han er baade horagtig og storagtig«, (hed det om en, der gik sit Fodtøj skævt paa den Maade, at han gik ind til Bens paa den ene Fod og ud til Bens paa den anden).

Jeg kan sætte min Hue lige saa højt, som du sætter din Hat.

»Det har været i Pose, førend det kom i Sæk«, (brugtes naar en kom og fortalte noget, som man mente, en anden var Ophavsmand til).

»Det var lige imellem det skidne og det rene«, (at dette eller hint blev gjort).

»De maa have nok af Penge og lidt af Forstanden«, (hedder det om den, som man synes giver sine Penge taabeligt ud).

»Du kan snakke inde under Bordet«, (siger man til Børn, som vil prøve paa at tage Del i de voksnes Samtale).

»Skal« er død, (kunde et Tyende gøre opmærksom paa, naar en Husbond sagde: »Du skal gøre« dette eller hint).

»De var færdige at lægge Øjnene sammen paa ham«, (blev sagt, naar der var flere om at chikanere En paa alle mulige Maader).

»Du er god at sende efter Helsot«, (sagde man til et Barn, der var for længe om at udføre et Ærinde).

»Det er lidt og godt, ligesom Niels Jørgens Dreng i Klouby«, (det maa være et gammelt Udtryk, thi selv meget gamle Folk mindes ikke, at der i Klouby har været en Mand, der hed Niels Jørgensen).

Han kom bag efter ligesom det tynde Øl.

»Det skulde hænges op paa en Væg, saa Vandet kunde løbe fra«, (sagde man om Øl, som man syntes var lovlig tyndt.)

Om Vinteren, naar der stod en sort Skybanke i Sydvest, siger vi: »De sværter Vadmél ude paa Reersø«.



»Det spytter i Næven og tager bedre fat«, (siger man, naar det om Vinteren fra haard Frost pludselig slaar om til Tø).

»Det fryser nok snart sin Hals i Stykker«, (siger man, naar det fra Tø pludselig slaar om til meget haard Frost).

Lige saa mange Taagedage før Jul, lige saa mange Røgdage efter.

Naar Havresaaten (Vipstjærten) kommer, saa er det Tid at saa Havre.

»Havren gror ikke, før den hører Leen« (selv om Havren ser lidt forknyt ud først paa Sommeren, indtil Høhøsten begynder, kan der endda blive god Havre).

Naar Havren er som en spraglet Høne, skal den mejes (Havren er nemlig slem til at blæse af, naar den er stærkt moden, altsaa helt gul).

Naar Rugen kan skjule en Krage til Pinsedag, kan der blive god Rug (hed det i ældre Tid. Det passer ikke nu om Stunder; thi nu er Rugen allerede ved at skride igennem ved den Tid).

Naar Rugen er moden, skal Hasselnødderne ogsaa være det.

### BARNETS REMSER OG DEN GAMLES VISDOM.

Man havde Gangvogne, hvor det lille Barn blev sat fast i en Skudde, der kunde skydes et Par Alen frem og tilbage. Andre Gangvogne var sat paa smaa Hjul, men de kunde nemt vælte paa det ujævne Lergulv. Hjemme var en tynd Stolpe stillet med Pig i Loft og Gulv; i den var Skudden fastgjort, og Barnet kunde paa den Maade køre rundt. — Naar Barnet var naaet til at gaa ene, gav man det en Faldehat paa. Den bestod af to smaa Puder, kantede med et mønstret Baand eller et broget Stykke Tøj; disse Puder var ved begge Sider samlede med en Roset af udklippet Tøj og holdtes over Issen sammen af Baand, der var anbragt over Kors.

Anderledes fornøjeligt end at trave rundt i Gangvognen eller stolpre af Sted med Faldehat paa Hovedet var det at sidde paa Moders eller Faders Skød og vise, hvor stor man var, ved at række den lille Næbse i Vejret. Saa skulde Barnet ogsaa lære at klappe Kage:

Klappe, klappe Kage,  
i Morgen skal vi bage.  
Dypp dem i Fløde,  
saa smager de saa søde.

Naar Barnet var klædt af og skulde i Seng, skulde Fader  
sko Hest:

Sko, sko Hest!  
Hvem kan bedst?  
Det kan vor Præst.  
Nej saamænd kan han ej.

Det kan vor Smed,  
som bor ved vort Led:  
Giv ham to Skillinger for ded.  
Nippe, nippe Nelliker af.

Og dermed nappede Fader i Barnets Tæer, som naar  
Smeden napper Nelliker (Smaasøm) ud af Hestens Sko.

Naar Barnet skulde ride Ranke, havde man flere Remser:

Ride, ride Ranke,  
til Møllerens Hus!  
Der var ingen hjemme  
uden en lille Kattepus.

Pusen sad paa Bænken,  
og Hunden i Lænken.  
Hvad si'er Hunden?  
»Vov, vov, vov«.

eller:

Ride, ride Ranke!  
Hesten hedder Planke  
Føllet hedder Abildgraa;  
det skal Else ride paa  
hen til Sallevie

og fæste sig en Pi'e.  
Hvad skal hun ha' i Løn?  
To Vikker og en Bøn  
og en lille Skilling til at putte  
i sin Lomme.

Mens Fader eller Moder sad med den lille paa Skødet og  
»savede« med dens Arme, sang de:

Save Brænde i Skove!  
Fire Faarebove,  
Siden af en So  
og Rumpen af en Ko

og tolv Tønder Øl at drikke!  
File, file, file, slaa paa Kile,  
det er alle Savskæreres Hvile.

Saadan hørte vi som Børn mange Rim, Remser, Gaader,  
Æventyr osv. Her er nogle faa Prøver af dem:

#### TIGGERENS VISE.

Ja, somme elsker Sommeren for Fuglefyrd og Sang,  
og andre elsker Vinteren, for Natten er saa lang,  
og somme elsker Pigerne, for de er som en Rose;  
men jeg, jeg elsker Konerne, for de gi'r mig lidt i min Pose.

#### G A A D E R.

Hvorfor æder de sorte Faar ikke saa meget som de hvide?  
— Der er ikke saa mange af dem.

Der sad en Mand paa Tusind-Tæller  
og raabte ad sin Rosen snelle:  
Kald ad Snittensnært,  
for nu kommer Ruttonpært  
og bider alle vore Siller.

En Mand sad paa et Straatag  
og raabte til sin Kone:  
Kald paa Hunden,  
for nu kommer Ræven  
og bider alle vore Gæs.

Hvor flyver Skaden hen, naar den er nitten Aar gammel?  
— Den flyver ind i det tyvende Aar.

Lille Graanette  
fløj over en Stette (Stente),  
saa laaden som et Faar,  
men ejer aldrig et Haar. — En Høne.

Hvad kommer først til Byen af en Vogn? — Lyden.

Lille og let, tyndt og tæt, mange Smaahuller, men ingen  
igennem? — Et Fingerbøl.

Fire hænger, og fire gænger, to som stander lige ud, og  
een, som drimter bagefter. — En Ko. (Patterne hænger, Be-  
nene gaar, Hornene staar lige ud, og Halen drimter bagefter.)

Højere end et Hus og mindre end en Mus og kan ikke  
gaa ind ad en Kirkedør? — En Stjerne.

Fiskeren og hans Hund  
de sejlede ud paa Lund.  
Hvad hed Hunden? — Hvad.  
(Lund er en lille Landtunge ud i Tiissø ud imod Bakkendrup).

Kejser Karolius havde en Hund,  
som han gav Navn af sin egen Mund.  
Altsaa hed Kejser Karolius's Hund?  
— Hvad hed saa Hunden? — Altsaa.

En Mand gik paa Marken og gjorde to Skader af een? —  
— Han satte en Afviser paa en Fodsti. Folk gik da ved  
begge Sider af Afviseren, saa der blev to Stier i Stedet for en.

Hvad gaar hele Dagen inde i Stuen uden at naa Stue-  
døren? — Stueuret.

Hvad gaar hele Dagen frem og tilbage inde i Huset uden  
at naa Bordenden? — Stuedøren.

#### B Ø R N E R I M.

Det er Regn, sa' Per Degn.	Og hente Løg, sa' Per Gøg.
Kryb i Skjul, sa' Per Hjul.	Hvormange? sa' Per Lange.
Nej, jeg vil ikke, sa' Per Nellike.	En tre-fire, sa' Per Lire.
Du skal gaa, sa' Per Graa.	Ikke flere? sa' Per Lere.
Til Landskrona, sa' Per Rona.	Det er nok! sa' Per Kok.
Efter hvad? sa' Per Glad.	

Som Børn prøvede vi at sige følgende Remse flere Gange i  
Træk uden at trække Vejret: Der fløj tre tamme Traner over  
Tranerup Kirke med nyt, blødt Bygbrød i Munden.

## En Børneremse lød saadan:

Der var en Gang en Galt,  
som skulde hen at røre Malt;  
saa brændte han sin Snude,

saa gik han hen til Jomfru Trude,  
der fik han nogle Klude  
til at vævle om sin Snude.

## En anden Remse lød:

Elle, Pil og Vie,  
det er let at si'e,

Eg, Fyr og Gran,  
det er li'saadan.

## En Sang:

Min Far, han har tre brogede Grise,  
en blaa, en graa, tre brogede Grise.  
Denne Vise den er ikke lang;  
derfor synger jeg den nok en Gang.  
Min Far han har o. s. v.

## UGLEVISEN

Katten er mit Søkendebarn; Han faar Sødmeik i sit Fød;  
han har gode Dage jeg maa lide Hunger og Had.  
frem for mig, det slemme Skarn; :|: O, hvor maa jeg hyle. :|:  
jeg maa staa tilbage.

## SANGLEG.

Munken gaar i Enge de lange Sommerdage.  
Hvad gør han der saa længe? O ja, o ja, o ja!  
Han plukker af de Roser og af de røde Bær  
og af de Krusemynter, alt til sin Hjertenskær.  
Munken breder ud sin Kappe saa blaa  
og beder skøn Jomfru at hvile derpaa.

I Begyndelsen af Legen gaar alle rundt i en Kreds med Munken inde i Midten. Derpaa breder Munken, under Fremsigelsen af de to sidste Linier, et Lommeklæde eller lignende ud forved den, han vil danse med; denne bøjer Knæ ned mod Tørklædet, hvorefter de danser nogle Omgange rundt. — Derefter skal den, hvem »Kappen« blev bredt ud for, være inde i Kredsen.

Af en gammel Kone har jeg hørt Verset med noget andre Ord:

Mange gaar i Enge  
de sommerlange Dage.  
Hvad gør de der saa længe?  
De plukker af de Roser  
og sanker af de Bær;  
det gør hun for sin Kæreste,  
hun har af Hjertet kær.  
Munken breder ud sin Kappe saa blaa,  
han beder skøn Jomfru at hvile derpaa  
Munken bad Nonnen at rede sit Haar.  
»Ak, nej«, sagde Nonnen, »jeg redte det i Gaar.«  
Munken bad Nonnen at ta' sig i Favn.  
»Nej«, sagde Nonnen, »jeg gør ikke Gavn.«  
Munken bad Nonnen at ta' sig et Kys.  
»Nej«, sagde Nonnen, »jeg er ikke — tys.«

Naar Tjæren var frosset paa de gamle Træakselvogne,  
som smurtes med finsk Tjære, kneb det meget med at faa



Stuehuset ved Strids Mølle, 1977. Foto Sv. Åge Hansen.

Gang; stundom maatte de brække Hjulene løs med tænger. Naar Vognen saa endelig var kommet i Gang, de det slemt. Skulde man saa op ad en Bakke, sagde des Knirken: »Vi kommer aldrig derop, vi kommer derop.« — Var Bakkens Top naaet, og Tjæren linnel, gik det i raskere Fart nedad; saa sagde Hjulene: du dog, slap du dog!»

#### DENTYKKEKAT.

Der var en Gang en Kone, der havde en Kat. Saa skulde den en Dag have Pløjefolk, og saa kogte hun Grød, som hun stode op i Skæppen. Saa tog hun Grøden og Gryden og Slev og Slev og Stikken og satte paa Bordet. Og derpaa kom Mælkekanden og sin krogede Kæp og gik ud for at hente Koen. Da hun var gaaet, gik Katten op paa Bordet og tog i Grøden og Gryden og Skæppen og Slev og Stikken og saa ud og mødte Konen. Da hun saa ham, sagde hun: »Hvad kan det være, du er saa tyk, min lille Missekat?« — »Jeg kan sagtens være tyk«, sagde Katten, »jeg har ædt den og Gryden og Skæppen og Slev og Stikken, og hvis du ikke tier stille, æder jeg dig med«. Saa aad han Konen sin krogede Kæp og Mælken og Mælkekanden, og saa gik han videre, og saa kom Pløjefolkene. »Hvordan kan det

være, min lille Missekat, at du er saa tyk«, sagde Pløjefolkene. »Jo, jeg kan sagtens være tyk«, sagde Katten, »jeg har ædt Grøden og Gryden og Skæppen og Slevten og Stikken og Konen med sin krogede Kæp og Mælken og Mælkekanden, og tier I ikke stille, æder jeg jer med«. Saa aad Katten Pløjefolkene og Hestene og Ploven. Og saa gik Katten igen, saa mødte han en Vædder. Da denne saa Katten, sagde den: »Hvordan kan det være, at du er saa tyk, min lille Missekat?« »Jo, jeg kan sagtens være tyk; jeg har ædt Grøden og Gryden og Skæppen og Slevten og Stikken og Konen med sin krogede Kæp og Mælken og Mælkekanden og Pløjefolkene og Hestene og Ploven, og tier du ikke, æder jeg dig med«. »Ja, det kan vi jo nappes om«, sagde Vædderen. »Den, der naar først op til Toppen af Bakken, skal have Lov til at rive den anden ihjel«. Saa satte de i Rend begge to; men Katten var jo saa tyk, saa den kunde ikke vinde med Vædderen, og nu stødte Vædderen Katten, saa den trillede helt ned ad Banken og slog sig ihjel, og han kom til at ligge lige midt paa Vejen lige saa tyk, som han var, og Folk kunde ikke komme frem for ham.

Naar man drøftede en eller anden Ting, slog man sin Mening fast ved at fremføre, hvad man siger for et gammelt Ord, eller man brød af med en eller anden skæmtende Vending, som fremkaldte et Smil hos begge Parter. Disse gamle Ord var naturligvis for største Delen de samme, som bruges hele Landet over; men der var ogsaa et og andet Ord, som ikke er almindelig kendt, eller som bruges paa denne Egn i en særlig Skikkelse. Her skal fremføres nogle faa Stykker:

Man skal ud, hvor Gærdet er lavest.

Naar Barnet er druknet, skyder man Brønden igen.

Man skal se en Pige ved et Dejtrug og ikke i en Springdans.

Om Vinteren siger Haren: »Til Sommer skal jeg have bygget mig et Hus«. Men om Sommeren siger den: »Hvad skulde Haren med Hus; nu er der Læ under hver Busk«.

Bedre lille og vaagen end stor og doven.

Intet er værre end et tykt Stykke Brød.

Man skal rette Munden efter Madposen.

Man skal sætte Stævne efter Evne.

Man skal sætte Tæring efter Næring.

Lige saa godt kan Krager have det som Ravne.

»Jeg er lige kommen«, sagde Soen, hun var i Ærteageren.

Han gi'r ikke sit Æble bort, uden han faar en Pære i Stedet.

Der skal skarp Lud til skaarede (skurvede) Hoveder.

Man kan vogte sig for dem, som paa Gaderne gaa, men ikke for dem, som i Gluggerne staa.

»Skalle Blinkøje, den gode Fisk, den skal vor Faaer ha'e«, sagde Konen; »men Aborre Krumryg, den grimme Fisk, den skal Karlen ha'e«. [Aborren er jo bedre at spise end Skallen!]

Der er noget om alt, saa nær som om en skindløs Pølse.

Alting skal ha' en Ende, saa nær som en Pølse; den skal have to.

Det er bedre at være ene Barn end ene Hest.

Naar eet Faar løber til Vands, løber de andre bag efter.

Man kan lære Fruerhunde til at æde Skovæbler.

Naar man kommer selvbuden til Gilde, skal man sætte sig paa Dørtærskelen.

Der skal vel til nok og mere til for meget.

Efter Sybilles Spaadom skal Folk pløje baade Moser og Kær og knap kunne faa det tørre Brød.

Læse og ikke forstaa er ligesom at pløje og ikke saa.

Det gamle er ikke altid ret, og det nye er ikke altid slet; prøv alt og behold det bedste.

Sædemanden bliver aldrig klog (Saaningen afhænger af Vejret og Jordens Bekvemhed).

Den, som stjæler, begynder med en Knappenaal og ender med en Hest.

At mergle Jorden giver en rig Fader, men en fattig Søn.

Kærestefolk skal elske lidt, men længe.

»Den Vej skal de allesammen«, sagde Drengen; han puttede Gæstingerne ud ad Rendestenen, og der stod Soen uden for og aad dem.

»Aah, saa længe man har fire Sider i Skorstenen, har det ingen Nød«, (sagde man, naar der var Tale om, at det

begyndte at hule i Flæsket; men det var jo Skorstenens Sider, der mentes).

»Det gaar lige op«, sagde Manden; han laa paa Ryggen og kastede op.

Mens Børnene er smaa, volder de smaa Sorger; naar de bliver store, volder de store Sorger.

En Far og Mor kan opføde mange Børn, men mange Børn kan ikke føde en Far og Mor.

Mens Barnet er lille, træder det paa Moderens Forklæde; men naar det bliver stort, træder det paa hendes Hjerte.

Det er bedre, naar man kan hente Kæppen til sine Børn end Doktoren.

Det kan ikke hjælpe, en Ko malker godt, naar den spilder Mælken.

Vrid Vidjen, mens den er grøn (man kunde f. Eks. vride Vidjer for at bruge dem som Baand til at binde Tækkæppe fast med).

Man maa ikke sige alt, hvad man ved, saa skal man græde, naar andre ler.

»Hvor der handles med noget, der spildes ogsaa«, sagde Konen, hun spildte alt, hvad hun havde.

Tyven levner lidt, men Ilden slet intet (før man fik Brandkasser, var Ildsvaade meget frygtet).

Naar Musen er mæt, er Melet besk.

Den ene Stakkel har ondt af, at den anden har to Poser.

Det er lige meget, hvor langt Skaden flyver bort, saa følger Rumpen den alligevel (om et daarligt Rygte).

Den Skilling, Konen sparer, er lige saa god som den, Manden fortjener.

Man kan ikke faa mere af Ræven end Bælgen.

»Stille, Plage!« sagde Skrædderen til sine Høns.

Der gaar sjælden Misheld paa Skoldenælder.

»Omgangene er saa korte«, sagde Drengen; han spillede (Kort) ene.

»Det er skidt at vinde paa Førstningen«, sagde Drengen; han vandt aldrig.

Hvis man var forklog som bagklog, saa fejlede man ikke saa tit.

Tiden er lige lang, men den er ikke lige nyttig.



Gammel Kærlighed er bedre end gammelt Had.

Er man i Slægt med Manden, saa er man i Slægt med Stuedøren; men er man i Slægt med Konen, saa er man i Slægt med Bordskuffen (hvor Maden laa).

Naar man hører andre, saa hører man sig selv.

Naar den ene So kommer i Sølen, vil den gerne have den anden med.

Der kan godt være eet hvidt Faar i en skabet Flok.

Den ene So vil gerne kalde den anden Sludøre.

Naar Vinden er paa Stuedøren, ryger Skidtet for Bordenden (sagde man, naar en, hvem det ikke tilkom, satte sig paa Husbondens (eller Karlens) Plads for Bordenden).

Fattigdommen er en haard Nød at knække.

Man kan ikke skære alle over een Kam.

Der kan godt gro en ret Gren ud paa et kroget Træ.

Mange Hunde er Harens Død.

Liden Byrde er langvejs tung.

Der gaar sjældent Røg af en Brand uden ogsaa der er Ild i den.

Hvad der er møntet til Skilling, bliver aldrig til Daler.

Ægget skal ikke lære Hønen.

Smaa Drengene kan huske længe.

Daglig Øvelse gør kunstige Mestre.

De kan træde Katten saa længe paa Rumpen, at han vender dem Kloen.

Duer har ogsaa Galde.

Det er godt at have noget til gode; naar bare ikke det er Prygl.

»Det er kun en Overgang«, sagde Tyven; han skulde hænges.

Den, som ikke er glad for lidt, han faar aldrig meget.

»Fød mig i Aar, saa føder jeg dig ad Aare« (anvendtes, naar en Projektmager gav sig af med Ting, hvor Udbyttet syntes meget tvivlsomt).

Skomagerens Kone og Smedens Mær (Hest) maa slide de daarligste Sko.

En køn Kone og en hvid Hest er noget af det daarligste, en Mand kan beflitte sig paa at have (Konen kan han ikke have i Fred, Hesten kan han ikke holde ren).

Ræven bider ogsaa af talte Gæs.

Ræven bider ikke, hvor den ligger.

Tidsnok fik aldrig saaet.

Den, som ikke det gamle vil bøde, han kan meget nyt lægge øde.

Den skal have en stor Madpose, der skal leve Livet af et Menneske.

Sladderer gaar, Sladderer kommer, Sladderer er aldrig hjemme.

Man skal tage Raad op efter de rødskæggede; men man skal skynde sig fra dem.

Man kan bedre taale at lade sig beklage et helt Aar end udle en eneste Time.

Forud bryder (eller byder) ingen Trætte.

»Vil« er ikke Landret.

Naar man er ude at se efter Fejl, bør man ikke bruge en Kikkert, men et Spejl.

Vi har ikke alle Fejl, men vi har Fejl alle.

Alting paa sin Plads og en Plads til alting.

Man kan, hvad man vil, naar man vil, hvad man kan.

Nærved og næsten det slaar ingen Mand af Hesten.

Man skal vogte sig for en rødskægget Mand og en sød-talende Kvinde.

Snetø og Købstadmø, det varer sjælden ret længe.

Man gør, hvad man kan, ligesom Barnet i Vuggen.

Man gaar med det, man har, ligesom Jerslev Smed.

Ostebroød og Brændevin, det er bedre end Hug og tyndt Øl.

Det er værre at være raadvild end husvild.

Atten Haandværk, det er nitten Ulykker.

Evgit Arbejde, det gør evige Kæltringer.

Hunden er rigest hjemme.

## Stikordsregister

- A  
Afgørde 104 106 182  
Aften 19 32 73 80 113 115 143  
196 198 214 229  
Ager 17 128  
Akselskav 221  
Algistrup 113  
Alleshave 111 197  
Almanak 170 171  
Almuesfolk 25 53 163  
Allehaande 66 73  
Ambra 185  
Amerika 119 200  
Andenkarl 57 112  
Andersen, Møller 115  
Andersen, Jens 49 164  
Andersen, Lisbet 190 205 210  
Andersen, Niels 49  
Andersen, Peer 49 101  
Andersen, Søren 49  
Andersen, Maren 164  
Andersen, Marens Søster 165  
Ane Lisbet „Stærkeben“ 144  
Apotheker 188  
April 213  
Arbejde 16 19–22 26 27 59 84  
92 97 100 101 102 103 113  
120 122 123 124 141 169 179  
180 192 193 217 221 228  
Arbejdsfolk 76 114 120 139 141  
-moral 96 97 140  
Aske 72 80 88 94  
Asminderup 136  
Augerup 128  
August 222  
Aunsø 55 126 131  
Aunsøgaard 30 126  
Avis 45 47 51  
Avlskarl 137  
Avner 109–10
- B  
Bageovn 17 22 24 25 39 56 59  
60 62 63 69 70 83 114 130  
174 225  
Bager 132 161  
Bagning 25 69–70 114 154 171  
174 221–22  
Bagværk 84 162 164 218  
Bajads 179  
Balje 39 61 71 141 145  
Balsam 185  
Bankegryn 155 173  
Banketærskel 88 94 97  
Barndomshjemmet 13–27 28 32  
Barnedaab 67 131 149 152 153  
154 155 156 157 159 196  
Barsel 95 150 154–59 201–02  
212 213 222  
Bartholomæus (24. 8.) 222  
Basilisk 213  
Bassekone 73 97 181  
Beathe (g. Bream) 49  
Bech, Pastor Vilhelms B's  
moder 217  
Bededag 183  
Bedefoder 221  
Bedemand 154  
Bedstemor, se Mormoder  
Beghætte 187 -plaster 185  
Begravelse 67 150 153 154  
160–162  
bejle til Kejsersens Datter 145  
Bekklæder 41 83 91 96 98 109  
132 209
- Bestik: Gaffel 161; Kniv 37 40  
97 103 142 157 161 210 217;  
Ske 20–21 53 97 157 161 164  
Besætning 117 195 210  
Bi 33 34 75 84 216 -avl 33–35  
174 -kube 97  
bide til Bollen 180  
Bilægger 16 22 24 25 59 64 173  
Bimpel 68 113 142 220  
Bindehose 43 96 192  
Birkenæs 126  
Biskop 209  
Bislag 57 220  
Bjerge 110 160 195  
Bjergsted 92 126 131  
Bjælke 184 187 205 217  
Bladflugt 76  
Blegning 88 94  
Bliden 195  
Blikkenslager 142  
Blindebuk 147  
Blinde David 50  
Blod 137 150 187 188 207  
-kopper 188 -pølse 25 75 194  
Blomme 25  
Blonde 90 156 159  
Blæreskind 175  
Blæsepibe 24 80  
Blaakorn 106  
blaane 223  
Blaar 83 88 93  
Blaasten 85  
Boelsmand 27 28 -sted 88 109  
110 122 126 208 209  
Bold 148–49  
Bollemælk 67  
Boller 24 30 130 180 181  
Bomuldstøj 51 90 152  
Bonde 36 37 39 41 50 65 67 68  
73 82 94 101 102 103 116 117  
118 119 121 123 128 139 171  
178 182  
Bondegård, se Gaard  
Bord 44 50 53 57 58 64 113 115  
149 157 158 160 161 162 164  
168 173 174 212 214 215 217  
bor jeg paa det høje Fjæld 134  
Bormeth, Lærer 44  
Borregaard 102  
Botaniske benævnelser 224–  
27, jfr. Flora  
Brandkasse 240 -stiftelse 135  
136 138 209  
Brandshøj 196  
Bregninge 190 194 196 200  
Bream, Kromand 49  
Brev 45 195 209  
Broderi 95–96 152  
Bromølle 128 133  
Brorup 200  
Brud, Brude-, se Bryllup  
Brunspan 83 85  
Brus 174  
bryde 82–83  
Brydegrav 63 83 -hus 83  
Bryggerkedel 22 52 61 63 71 108  
-pige 114  
Bryggers 61 70 81  
Brygning 70–72 114 141  
Bryllup 67 150 153 154 159–60  
177 215  
Brystdug 37 91 209  
Brænde 23 70 76–79 102 143 149  
166 228  
Brændenælde 183  
Brændevin 25 41 50 54 56 114  
121 134 142 149 155 157 161  
162 173 181 185 186 219
- Brændsel 16 22 23 25 39 42 62  
77 78 80 171  
Brød 16 22 23 41 53 54 65 66 67  
68 69 70 73 75 97 114 115  
119 121 122 123 130 131 132  
135 142 149 154 155 157 160  
161 162 166 171 172 173 174  
180 181 185 189 215 218 219  
222 223 -rug 121 122 127  
128 129 130  
Brønd 13 23 62 106 108 177 200  
221  
braatte Rug 116  
Budrik 220  
Buerup 45 137 192 193 204 205  
Bul 44 90  
Bunkehanrej 174  
Byg 66 68 73 95 110 120 130 155  
171 185 218 221  
Bylav 106  
Bysens Folk 55 155 – Kæp  
106–07  
Bæks Kro 49 50 52 54 100 178  
Bænk 50 57 58 59 77 113 129  
149  
bære byrder på hovedet 32–33  
43 – Julen ud 174 – sammen  
110 – Sorg 153 – til Gilde 67  
95 155  
Bøde 106 107 111 227  
Bødker 36 39–42 79 141  
Bødker, Jens 36 40 81  
Bøg 62 88 94 98 183 189 206  
Bønder, se Bonde  
Bønderbyer 125–26  
Børn 17 31 40 42 44 46 47 57 74  
77 105 114 119 130 131 141  
142 149 150 151 152 153 154  
156 158 159 165 172 175 187  
188 189 192 196 199 212 215  
217 229 230 233  
Børring 76 77  
Bøtte 39 61 141 173 199  
Baand 49 51 91 92 96 109 143  
148 156 157 159 179
- C  
Christi Himmelfartsdag 183  
Cyprianus 207
- D  
Dagleje 121  
Dagligstue 17 18 57 58 61 113  
199  
Dagløn 16 119 120 121 122 168  
Dalby 197  
Danmark 45 120  
Dans 26 43 61 93 94 96 114 115  
140 144 145 146 149 158 160  
179 180 181  
Davre 58 65 68 112 202 223  
Degn 103 178  
dejse 227  
dele Fruens Penge 143 181  
Delhoved 106  
Der sad en Mand paa Tusind-  
Tæller 234  
Der var en Gang en Galt 236  
Der var tyve Vogne paa Rød  
(Rim) 156  
Det er Regn, sa' Per Degn 235  
Det Fandens P. 53–54  
Det lille f. 181  
Dialektord 218–233  
Ditmarsken 36 37 42  
Domfældelse 133–40  
Dragsholm 106 132

Drevæl 188 218  
Drevtrug 130  
drive Kællingen ud af ovnen 70  
Drejler 141  
Drejll 88 89 93  
drinte 229  
Dug 88 93 161 173 177  
Dyndet 79  
Dyne 95 172 217 -vaar 87 93  
140 142 152 172  
Dyppelse 67 74  
Dyrtidsaar 121-22  
Dækken 87 129 142 145  
Død 151 158 160-62 176 184 196  
213 214 -kuller 222-23  
-skamp 217  
dølle 228  
Dør 17 23 24 25 57 58 59 108  
129 137 143 150 153 194 198  
199 200 201 210  
Dørslag 142  
døtte 229  
Daab, se Barsedaa

## E

Edderkop 215 221  
Eese 22  
Eftergræsning 17 32 39  
Efteraar 65 73 110 114 120  
169 177  
Eg 17 37 52 56 88 128  
Eje (Ege) 39  
Elle, Pil og Vie (Remse) 236  
Emigration 120  
Endeskive 219  
Eng 18 21 28-30 31 39 77 104  
105 109 110 117 124 138 175  
179 201  
Enke 46 101 137 162 -vals 146  
Eskebjærg 196  
Essen 218  
Eventyr 234 237-38

## F

Fad 36 53 58 98 141 161 174  
Fader 14 15 17 18 19-21 23 24  
27 28 29 36-48 52 79 81 127  
129 130 164 166 175 178 188  
189 192 211 216  
Faldehat 233  
Falkenhøj Skov 189  
Fangedans 146 181  
Farende Folk 49-52  
Farfar 36-38 39 40 43 46 81  
127 130  
Farmoder 38 40 43 46 81 130  
Farvning 83 85-86 132 183  
Fastelavn 170 171 178-82  
Fattigfolk 22 23 28 42 60 73  
74 76 77 83 97 108 114 120  
121 122 123 124 128 135 162  
168 192 228 231  
Fedegris 41 66 124 128 136 171  
Fedt 25 75 76 119 166 185 223  
Fedtebrød 67 181 223  
Fedtemikkel 150  
5 Kort og sidste Stik 174  
femskavtet Tøj 87  
feste om 228  
fester og Højtider: Andendags-  
gilde 162; Barsedaa 67 131  
149 152 153 154 155 156 157  
159 196; Barselsgilde 154-  
59; Bededag 183; Begravelse  
67 150 153 154 160-62;  
Bryllup 67 150 153 154 159-  
60 177 215; Død 151 158

160-62 176 184 196 213 214;  
Fastelavn 170 171 178-82;  
Gilde 26 41 42 50 56 61 66  
67 75 84 93 95 96 106 107  
113-15 143 144 145 154-59  
162 163 166 176 178 180  
181 182 193 224 231; Hellig-  
trekonger 81 172 176-77;  
Høstgilde 113-15; Jul 35 75  
85 107 130 170 171-75 177  
181 182; Kartegilde 84 193;  
Konfirmation 44-45 93 167;  
Kvindegilde 154; Nytaar 172  
175-76 210 213; Pinse 62  
170 171 183; Paaske 171  
183; Skt. Hans 183-84;  
Skovfest 149  
Finderup 194  
Firkløver 215  
firskaftet Tøj 87 91  
Firetur 181  
Fisk 65 66 67 73 74 114 156  
157 158 161 162 173 174 176  
223 239  
Fiskeren og hans Hund (Rim)  
235  
Fjer 50 75 142 175 217  
Fjerding 51 66 72 82  
Fjermalkning 205-06  
Fjæl 22 25  
Flaske 19 41 121 142 149 152  
167 220  
flaske op 152  
flettetøj 159  
Flora: Ask 115; Birk 98; Blom-  
me 25; Blomster (div.) 113  
114; Brændenælde 183; Buk-  
kar 186; Bukkeblade 71;  
Bukketorn 57 62 108 193;  
Bæg 62 88 94 98 183 189;  
206; Cikorie 51; Eg 17 37  
52 56 88 128; El 78 (236);  
Ene 111; Flyverøn 186; Geor-  
gine 114; Grønkaal 25 185;  
Grønt (div.) 113 114 183;  
Gulerod 25 30 61; Gul Okse-  
øje 224; Hassel 143 174 228  
233; Hundeurt 224; Hvid-  
tjørn 111; Hyld 186; Jord-  
agre 224; Kamille 185 186;  
Kartoffel 23 30 42 52 61 66 67  
69 74 118 119 120 128 130 157  
192; Katost 34; Kirsebær 34;  
Kløver 215; Kommen 25 74  
220; Kællingetand 224;  
Kællingetarm 224; Kaal 25 67  
76 183 185 192; Lilje 185 190  
212; Løg 25 183; Malurt 185  
186; Matrem 185; Mos 148;  
Mynte 185; Nælde 183; Peber-  
rod 114; Perikum 186; Persille  
25 73 74; Pil 32 62 183 220  
229 (236); Poppel 57; Porre  
25; Purløg 76; Rodfrugt  
(uspec.) 120; Rose 25; Rød-  
bede 25 171 172 174; Rød-  
bynke 186 224; Salvie 185  
186; Skt. Hans Urt 184;  
Sejpil 19 220; Selli 25;  
Sennep 25 156 162 171 172;  
Skarntyde 34; Stenmos 183;  
Stikkelsbær 183; Stolt  
Henrik 186; Stueblomst  
(uspec.) 226; Stærre 18 220  
225; Timian 25 224; Tjørn  
22 70; Ukrudt (uspec.) 105  
224; Urter (div.) 25 28 71  
174 184 185 186 192 225 227;

## Stikordsregister

Valnød 25 174; Vejrbærblad  
186 225; Vie (236); Ært 25  
66 67 120 191  
Flyvekuller 222-23  
Flyverøn 186  
Flækker, Marie 54  
Flækker, Per 54  
Flæsk 41 66 67 68 74 75 76 135  
171 172 174  
Fløde 23 39 67 73 155 161 162  
164 186  
Foder 17 19 32 65 66 73 110 118  
128 173 178 221 228 229  
Fodtøj 21 26 77 79 81 92 94-95  
97 108 138 141 143 169 175  
204 232  
Folkedigtning: Eventyr 234 237-  
38; Gaader 234-35; Mundheld  
218-33 238-42; Naturlyd 183;  
Ordsprog 187 218-33 238-42;  
Rim og Remser 68 91 106 111  
126 156 171 177 183 189 233-  
37; Sagn 131 193-217; Sang  
50 236; Sanglege 146-48 236;  
Trylleformel 189; Vise 41  
42 84 134 234 236  
Forgørelse 158 193 203 205  
Forkarl 57 112 114  
Forklæde 29 42 51 90 130 143  
153 202 207  
Forløftningsmænd 159  
Formon 118  
Forpagter 105-06 139 140  
Forlinge 107  
Forstue 17 21 57 108 129 168  
Forældre 15 16 19 24 26 27 29  
32 76 77 78 121 168 175  
Foraar 23 62 65 73 88 107 109  
110 113 118 161 178 183 186  
228  
Frankerup 62 92  
Frederik VI 47 48  
Friedslund 13 17  
Frost 23 41 61 79 108 175 183  
187 214 233  
Frugt 25 32 34 75 114 120 186  
227  
Frændved 126  
Frø 82 183 186 220  
frøn 221  
Fyn 141 165  
Frygryde 16 -sted 22-25 39 62  
63 79-81 -staal 80  
de 40 Ridderer 170 182  
Fældet 109 111 179  
Fæste 16 17 36 40 49 55 88 100  
101 105 106 116 117 119  
Føde 65 66 68 123 215 222  
Fødevarer 54 67 135 155  
Fødsel 150 153 154 158 184  
201-02 212  
Føroptur 146  
„faa et Kat til at flyve“ 149  
Faar 16 17 43 65 67 68 74 75  
84 92 106 109 171 172 177  
187 206 207 210 228

## G

Gadeleg 143 145-50 181  
Ganggade 102  
Garn 43 67 85-88 89 91 93 96  
98 148 219 222  
Garnvinde 19 20 43 172  
Gave 41 142 171  
Gavgøring 78

## tikordsregister

- ied 43  
ienbo 103 154 163 175  
ienfærd 151 197-201  
ierter Føjstens 170  
iertrud 182-83  
ilde 26 41 42 50 56 61 66 67  
75 84 93 95 96 106 107 113-  
15 143 144 145 154-59 161  
162 163 166 176 178 180 181  
182 193 224 231  
illeje 191  
islingegaarden 166 167  
islingeskoven 166 189  
ive Hønseøl 223  
ive vist 77  
las 20 21 50 57 150  
lænse 229  
nægge 221  
oldbro 129  
oule 227  
rav 151 158 188 197 209  
raver, Johan 48  
raverens Johan 48  
raves, Anders 48  
raves, Karolines Mand 49  
raviditet 150-54 201  
reesel 22  
regorius 182  
revsøed 221  
ris 16 17 23 41 66 72 75 76  
106 109 115 120 124 128 136  
149 171 192 194 224  
risetaa 180  
rutte 221  
ryde 22 24 80 131 176 198 207  
223  
rydehøj 131  
ryde Mølle 129 131 133  
ryn 16 66 68 73 75 97 128 129  
130 155 156 161 171 173 185  
221  
ræs 28 29 32 65 80 106 107  
182 183 209 -tiden 65 -tørv  
64 80  
ræsning 75 106 111  
rød 36 37 65 66 67 68 73 113  
114 115 119 130 131 154 155  
156 157 161 162 173 176 183  
185 210 223 227  
rødstjernen 168  
rønsager 25 30 61 66 67 73 74  
76 120 183 185 191 192  
ubbe-Stenen 194  
udmoder 156 157  
udmund 182  
ulerødder 25 30 61  
ulv 17 56 61 62 152 159 172  
207 214 215  
umre 221  
undetved 101  
ungerne 79  
ør 71 72  
ørde 75 108 138 183 193  
øst 114 155 156 157 160 161  
162 -ebud 154-55 159  
ødning 23 28 104 108 119 221  
øgebild 65  
øre en Ild 70 81  
ørlev 16 45 55  
ørlev Ornum 169  
aader 234-35  
aard 15 16 36 37 44 49 55 57  
58 61 62 63 68 74 76 100  
101 104 105 108 112 113 114  
115 117 118 119 132 135 138
- 139 143 155 160 163 164 165  
171 182 196 197 198 211  
-mand 27 40 41 56 75 104  
118 119 121 122 123 135 161  
-mandskone 44 68 137 165  
205 -skarl 49 52 101  
Gaas 36 37 40 66 67 74 75 166  
171 172 173 192 217  
gaa Skel af 30
- H  
Halgmiddag 65 67 223  
Halleby 38 126  
Hallebygaard 126  
Hallebyøre 15 16 24 30 64 126  
138 162 175 196 199 208  
Hallebyaa 13 16 17 30 39 73  
129  
Hallenslev 128  
Halm 17 18 19 22 23 56 59 65  
70 71 77 95 97 109 116 152  
163 167 217 220 222  
Halvhyttel 218  
Hamborg 181  
Hamborgskotk 181  
Hamp 98-100 221  
Handel 49-52 125 140 164 216  
Hane 30 168 169 211 213 214  
-gal 197 201 210  
Hansdatter, Ane 210  
Hansdatter, Kristiane 62 92  
102 149  
Hansen, Jakob 191  
Hansen, Marie 206  
Hansens, Kirsten Per 203-04  
Hareskaar 150  
Harve 102 117  
Hasen 228  
Hasselødder 143 174 228 233  
Hattemager 140  
„at have Havfruen inde“ 144  
Have 25 32 34 46 52 57 62 68  
108 156 172 183 184 192  
193 212 220  
at have Vej 177-78  
Havnø 111  
Havre 95 107 120 147 217 233  
Hedden 23 98 104 209 218 220  
Hegle 83  
Hejrebjærg Skov 30  
Hejre og Klinte . . . (Rim) 106  
Heks 191 200-01 203-04 206 207  
Held 193 210 213 215 217  
Helgolænder 29  
Helligkilde 140  
Helligtrekonger 81 172 176-77  
Hellsinge 40 128  
Herregaarde 13 17 20 21 28 29  
45 48 50 51 52 53 63 76 101  
102 106 107 115 117 118 119  
120 125 126 128 132 139 149  
184 188 200  
Herregaardsmark 16 101 113 119  
126  
Herskab 31 36 45 77 88 166 167  
Hesselbjærggaard 199  
Hest 32 40 45 50 52 53 56 100  
106 107 108 109 110 113 117  
124 129 142 152 167 173 179  
182 191 201 202 207 209 210  
221 222 223  
Hjem 40 57-61 73 125 217  
Hjembæk 40 140  
Hjerter to (Dans) 181  
Hjul 203 213 237 -bør 220  
-mand 120 161  
Holbæk 166 195 218  
Holmstrup 106 126 132
- Honning 33 35 75 84 141 174  
183 185  
Hopsa 181  
Horsegumre 221  
Horseham 201  
Hose 92 96 109 192 215 222  
Housesgenousen 230  
Hovedtøj 22 29 42 44 49 54 89-  
90 91 92 97 130 145 156 157  
159-60 179 187 209 218  
Hoveri 15 26 32 50 68 100-04  
116-18 119 121 165 193  
Hue 42 44 49 54 90 91 92 97  
130 145 156 157 159-60 187  
209 218  
hugge imod 112  
Hugger 56  
Humle 50 68 71 114 141  
Humpe 221  
Hund 52 54 174 196 197 213 214  
215 -eto 187  
Hurrenvind 222  
Hus 15 16 17 18 28 30 32 38 41  
55-64 80 97 108 119 120 135  
139 200 201 207 210 212 214  
215 217 -bond 31 47 57 69  
92 97 106 110 113 144 173  
231 232 241 -dyr 52 205 210  
213 -flid 19-22 59 96-98  
179 -jomfru 76 197 200 -mo-  
der 57 67 79 84 93 97 101  
112 113 141 143 174 228  
-raad 67 185 190 191 212  
Husmand 27 57 69 73 76 112 113  
114 115 118 119 121 122 124  
128 133 141 142 154 155 161  
171 191 -sfolk 123 136 161  
168 -shjem 73 124 168 -skone  
21 84 93 118 154 155 160 169  
204 206  
Hvæde 120 -brød 66 73 97 132  
Hvergam 87 89 90 93 96 143  
den hvide Hest (Leg) 145  
Hvidrøse 76  
Hyrd 39-40 57 74 106 107 111  
114 171  
Hyttel 218  
hæbbe 229  
hæje sig 143  
Hælvtenlærred 219  
Hø 17 21 28-32 39 41 56 65 101  
102 104 107 117 119 182 220  
233 -vævl 180  
Høj 193-96  
Højtider 171-84, se også Fester  
og Højtider  
hølle 228  
Høns 17 21 30 51 59 143 154  
156 168 173 192 214 217 222  
-ekræmmer 51 52 75 86 118  
164 -øl 180 223  
Hør 63 82-84 89 93 96 152 154  
160 172 183 184 -saad 82 92  
Høst 32 66 67 73 74 75 101 102  
103 112 113-15 119 121 122  
123 124 138 143 233 -kælling  
114  
Høvfalk 196  
Høvævl 180  
Haandarbejde: Bindehose 43 96  
192-93; Broderi 95-96 152;  
Hækling 95; Knapulsting  
91; Knipling 49 90; Korssting  
96 152; Lidse 22 90 96;  
Mellemværk 95 172; Muse-  
tænder 93; Strikning 14 26  
32 43-44 46 96 192 212 216;  
Syning 51 83 90 96 216;

Traadknapper 98  
Haandklæde 93 95–96 172 202  
Haandværker 15 17 79 114 115  
123  
Haar 159 187 206

I  
Igle 187 188  
Ild 21 24 59 63 70 80 81 209  
210 215 217  
Ildbrand 49 132 208 214  
ilde ud 80  
Ildspåsettelse, se Brand-  
stiftelse  
Ildsted 16 22–25 39 62 63 79–81  
Ildsvaade 240  
inden Kirke 153  
Indigo 85

J  
Jakobsen, Ane Katrine 204  
Jakobsen, Jens 36  
Jakobsen, Lars 197  
Ja, somme elsker Sommeren  
234  
Jeg snor mine Kyllinger 147–48  
Jensdatter, Katrine 162 199  
Jensen, Jakob 44  
Jensen, Kirsten 197  
Jensen, Niels 210  
Jensen, Søren Peter 98 214  
Jern 20 25 37 39 61 98 117 223  
Jespersen, Jens Peter 196  
Johans, Karen 169  
Jord 15 16 17 18 25 27 32 48  
57 62 64 74 75 77 79 82 100  
104–05 110 111 117 119 120  
125 126 188 191 192 194 195  
213 217 -brug 104–16 -lod  
16 28 31 46 67 105 119 120  
123 124 127

Jordløse 15 30 48 49 53 101  
107 131 133 135 165 173 177  
178 179

Jordløse Tvød 100  
Jul 35 75 85 107 130 170 171–  
75 177 181 182

Juni 184  
Jydepotter 223  
Jyderup 140  
Jylland 43 223  
Jøn, Jens 197  
Jævndøgn 182  
Jøde 49 140 -tur 181  
jaasler 228

K  
Kaffe 24 30 31 51 73 114 142  
149 155 161 162 163–64  
-knægt 162  
Kage 69 73 84 113 141 149 154  
171 172  
Kakkelovn 16 24 39 42 59 63 64  
80–81  
Kalundborg 40 50 76 106 118  
121 122 128 133 136 166 184  
185 191 198 208  
Kalv 52 53 54 72 124 222 229  
Kamfer 185  
Kamilleblomst 185 186  
Kammer 49 56 61 81 200  
Kampesten 195  
Kancelliets Brevbøger 126 133  
Kande 39 41 43 58 141 142 143  
144 145 157 220  
Kandis 73 164  
Kanel 157 161

Kaness 223  
Kar 37 39 41 61 66 71 72 74 82  
127 141 215  
Karl 38 46 49 50 52 56 57 92 96  
101 112 113 114 115 121 124  
136 137 141 143 145 146 148  
155 161 165 169 175 176 179  
180 181 182 202 203 212  
Karlsvognen 168  
karte 84–85 172 177  
Karte 26 43 59 84–85 192 -gilde  
84 193 -pige 169 -vise 84  
Kartoffelmel 66  
Kartofler 23 30 42 52 61 66 67  
69 74 118 119 120 128 130  
157 192  
Kat 54 149 180 215 216 237  
Katten er mit Søkendebarn 236  
Kattrup 43 126 184  
Kedel 21 22 52 61 63 108 142  
149 162 163 164 199 211  
-fører 49 52  
Kejser Karolius havde en Hund  
235  
Kelleklinte 107 121 156  
Kilde 79 106 140 191 192  
-marked 40 140–42  
Kildegaarden 140  
Kirke 47 131 134 149 152 153  
155 156 158 159 170 194–95  
196 197 217 -gangskone 158  
-gaard 151 194 209 -gaards-  
jord 188  
Kirke-Helsinges Sogn 109 197  
198  
Kirsebær 25 34  
Kisling, Sadelmager 38  
Kiste 23 25 37 49 52 61 64 93  
97 116 151 158 160 161 197  
198 199  
Kjole 88 89 93 156 157 158  
Klapjagt 16 77  
Klapper, klapper Kage 234  
Klausen, Hans 123  
kline 22 56 193  
Klinkefald 200  
at klippe Kaniner 229  
kloge Folk 67 184 189 190 203–  
09 210  
den kloge Kone i Rerslev 204–  
06  
den kloge Mand fra Setovte 203  
Klokkeslæt 168 189  
Klouby 55 117 160 170 188 191  
194 206 214 230 232  
Klud 23 51 52 152 163  
Klæde 72 95 96 154  
Klædemon 174  
Klæder: i almindelighed 21 22  
49 83 87–91 93 96 97 124  
132 135 140 153 154 178 179  
229 231; Benklæder 41 83 91  
96 98 109 132 209; Brude-  
klæder 89 159 160; Brystdug  
37 91 209; Bukser 91 96 109  
209; Bul 44 90; Børnetøj  
151; Dragt 40 161 178 209;  
Daabstøj 156 157; Flip 93;  
Forklæde 29 42 51 90 130  
143 153 202 207; Frakke 90  
139; Gangklæder 17 135;  
Hagesløjfe 90 143 154 159;  
Halskrave 93; Halstørklæde  
44 93 96; Halvhandsker 90;  
Halvhose 109; Handsker 90;  
Hat 178 179; Hose 92 96 109  
192 215 222; Hovedtøj 22 29  
42 44 49 54 89–90 91 92 97

## Stikordsregister

130 145 156 157 159–60 179  
187 209 218; Hue 42 44 49  
54 90 91 92 97 130 145 156  
157 159–60 187 209 218;  
Haandlinning 93; Jakke 37;  
Kappe 156; Kasket 22; Kjøle  
88 89 93 156 157 158; Kjøle-  
liv 90; Korsklæde 49 90 92  
97 153 154 160; Krave 93 96;  
Kvindekjæder 29 49 85 87–90  
145 219; Kyse 89–90; Liv-  
baand 179; Lærredsbukser  
96; Mamelukker 90; Mand-  
klæder 90–91; Mode 90; Nak-  
ke, gylden 49; Nakkepuld  
159; Nakkelsløjfe 90 143 154  
159; Nattrøje 44 90 91 132  
152 209; Overtøj 41; Papirs-  
hat 178; Pibestrimmel 156;  
Påklædning 229; Sjal 92;  
Skjorte 92 93 96 138 151;  
Skørt 21 132 219; Smaatøj  
153; Sok 192; Solhat 178;  
den sorte Hue 159–60;  
Stadstøj 89 132 143; Strømpe  
44 85 91 93 96 103 187;  
Stumpetøj 91 146; Særk 92;  
Søndagstøj 173; Sørgetøj 153;  
Tophue 91 209; Trøje 37 91  
156 179; Tørklæde 29 44 49 90  
92 93 94 96 157 188 192 207;  
Underbenklæder 41; Under-  
skørt 132; Vadmelsbukser  
209; Vadmelsfrakke 139;  
Vadmelsnattrøje 91 209; Vad-  
melsjal 92; Vadmelsstøj 91;  
Vante 44 92 187; Vest 91 96  
132 209  
Knap 51 84 91 96 98  
knevs 229  
Kniv 37 40 97 103 142 157 161  
210 217  
Ko 16 17 23 32 35 40 65 67 73  
100 110–11 118 119 124 137  
169 205 206 222 229  
Kobber 49 52 127 142 149 154  
162 164 211  
Kok 224  
Komfur 16 24  
Kommen 25 74 220  
Konfirmation 44–45 93 167  
Kongebold 148  
Kongens Mølle 131 133  
Kongens Møller 63 78 126 127  
128 131 132 166 175 179  
Konradineslyst 197–98  
Kop 150 152 161  
Korn 34 102 106 112 116 118  
121 127 130 210 221  
Kors 152 160 197 198 215 217  
Korsklæde 49 90 92 97 153 154  
160  
korte Overlæders 94  
Kortspil 162 174 182 217  
Kost 62 98 176  
Kovse 220  
kovted 230  
Krage 183  
Kragetræ 18 180 212  
krambeinde sig 77  
Krans 72 144 161  
Kreatur 17 32 39 65 106 107  
108 111 117 118 119 126 136  
137 142 173 180 182 186 194  
205 210 229 230

## Stikordsregister

- Krebs 73  
 Kridthus 144 145  
 Kristentøj 156  
 Kristiansdatter, Kirstine 191  
 Kristiansen, Søren 203 214  
 Kristpose 156  
 Kro 49–52 54 76 100 115 133  
 134 178  
 Krudt 78 187  
 Krukke 66 95 141 149 154 185  
 222  
 Krybskytte 78  
 Krydderi 25 42 66 67 73 74 76  
 156 157 161 162 171 172 174  
 185 186 188 220 224  
 Krydderpose 185  
 Krydmer 49 50 51 75 86 118 141  
 164; Bisse- 49; Kniplings- 49;  
 Humle- 50 141; Høns- 51 75  
 86 118 164; Klude- 51 52  
 Kube 33 34 42 51 164  
 Kulde 40 41 42 109  
 Kundby 195 197  
 Kundskaber 14 46 106 191  
 Kurv 19 23 39 67 68 95 96 97–  
 98 142 143 160 167 220  
 Kuserup 126  
 Kusk 113 129  
 Kvie 124 221  
 Kvinde 21 26 29 31 43 46 51  
 84 130 161 164 177 179 192–  
 217 -gilde 154 -klæder 29 49  
 85 87–90 145 219  
 Kvæg 32 51 104 106 107 108 109  
 110 111 114 117 128 138 179  
 194 222 230  
 Kværn 61 70 122 128 129 130  
 218 222  
 Kyholm 212  
 Kyndelmisse 170 178  
 Kælønavne 222  
 Kælling 70 113 114 179 212  
 Kæp 39 40 106–07 109 154  
 Kærby 210  
 Kærby-Egnet 206  
 Kære 116  
 Kæreste 142  
 Kærlighed 216  
 kærne 28 67  
 Kærne 25 39 61 109 141  
 Kærnemælk 190  
 København 51 52 86 136  
 Købmand 45 121 122 123 132 140  
 208  
 Købstad 40 41 52 76 86 121 140  
 141 154 212 -sfolk 43 178  
 Kød 41 53 54 66 67 68 74 114  
 149 155 172 181 223  
 Køges Høns 223  
 Køkken 17 21 23 28 58 59 61 64  
 115 142 161 166  
 Kåndermusse 170  
 køre i Skoven efter Brænde  
 (Spil) 174  
 køre paa Læs 113  
 Køretøj 24 30 41 113 124 129  
 157 161 231  
 Kaabe 22 60  
 Kaaf 25 67 76 183 185 192  
 kaalhøje 230  
 Kaastrup 106  
 L  
 Lade 49 114 -foged 103  
 lade rende 67  
 lade Soldet gaa 210–11  
 Lagen 30 34 83 93 142 144 145  
 152  
 Lam 40 51 65 84 109 136 210  
 Lampe 79 81 173 199  
 Landevej 51 136  
 Landsby 55 105 141 160 192  
 Langemark 38 192  
 lange Overlæders 94  
 Langfredag 183  
 Langhalm 18 33 57 71 116 160  
 163  
 Lars (Skovfogedens) 166  
 Larsen, Kirstine 214  
 Larsens Enke, Hans 137  
 Lavendel 25 173  
 Le 31 92 103 112 122 141  
 Leg 140 50 175 181 229 -estue  
 26 143–45 181 -etøj 46 143  
 Løgemesdele: Ansig 150; Arm  
 185; Ben 184 185; Bryst 152;  
 Drøbel 188 218; Fingerspids  
 216; Fod 185 187; Hage 214;  
 Haand 187 211 215 216; Haar  
 159 187 206; Isse 188; Mave  
 185; Mund 207 230; Næse  
 207; Overtænder 215; Pege-  
 finger 216; Pulsaare 200;  
 Ryg 188; Tømmefinger 216;  
 Tænder 171 202 215; Øje 24  
 185 186 191 192 193 207 229;  
 Øre 145 186  
 Løge paa Gade 145  
 Løjen 220  
 Len 106 133  
 Ler 17 22 55 56 57 59 61 62  
 64 104 133 152 -grav 55 56  
 -gulv 61 62 -sten 42 56 63  
 -tøj 19 41 141 154 220 223  
 -væg 48 61  
 levende begravet 210  
 Leveregel, se Læresætning  
 Lidse 22 90 96  
 Lig 96 150 160 163 197 214  
 Lille Guglede 49  
 Lille Franette (Vers) 235  
 Lillepige 58 102 112 180  
 Lindorm 194  
 Linned 21 92 93 94 98 151 206  
 Linnedgarn 85 88  
 List 152  
 Lo 19 28 36 115 120 157 158  
 161  
 Loft 22 23 59 62 121 164 171  
 184 198 205 215  
 Lommeterklæde 51 137 142 188  
 191 236  
 Lotteri 141  
 Louv 71  
 Lov og Ret 133–40  
 Lovbud 53  
 Luder 17  
 Lugtense 25  
 Lundstikke 103  
 Lys 25 40 76 79 81 145 169 171  
 173 176 177 182 198 199 200  
 208 213 215 217  
 Lyseaften 169 -kælling 59  
 -ligt 26 220  
 Læder 94 115 171  
 Læge 184 185 187 191  
 Lænke 91  
 Læresætninger 14 19 22 29 46  
 65 68 70 96 121 129 135  
 142 172 177 178 182  
 Lærke 178  
 Lærrød 57 83 85 86 87 88 90  
 93 96 140 152 154 160 172  
 219  
 Læs 40 113 121 122 140  
 læse over 189  
 Læstræ 214  
 Løbe 72  
 Løber 70  
 Løg 25 183  
 Løjer 149 175–76 178 179  
 Løjert 156  
 Løjtved 190 205 210  
 Løn 16 44 52 92 103 119 120  
 121 122 127 129 166 168  
 Lønnetøj 85  
 Lørdag 120  
 Løsholt 55  
 Løve 15 16 196 203  
 M  
 Mad 22 23 24 28 30 31 36 39  
 42 53 56 57 58 61 62 65–76  
 79 84 95 101 112 114 115  
 120–21 135 142 145 154 155  
 157 159 161 162 165 166 173  
 174 180 181 215 222 223  
 -bom 220 -moder 113 139 160  
 173 231 -ten 19 50 68 113 220  
 -æske 220  
 Madbord 216  
 Majdag 85  
 mæje op 183  
 Måjgren 62  
 makke sus 227  
 Mæløen 127  
 Malkning 43 101 142 205  
 Malt 61 68 70 71 122 128 171  
 174  
 Malurt 185 186  
 Mandag 217  
 Mandsklæder 37 54 83 90–91 93  
 187  
 Mange gaar i Enge 236  
 Manglefløj 59 97  
 Mære 201–02 -ridt 202  
 Mariæ Bebudelsesdag 170 183  
 Mark 23 43 101 102 103 105 106  
 112 113 138 161 162 201 210  
 223 228  
 Mark (Mønt) 118 121 210  
 Marked 24 40 41 50 140–42 212  
 Marskbonde 37  
 Maskine 112 120 122  
 Materialkusk 51  
 Mathias 182  
 Medisterpøse 75 76 172 174  
 Mejøred 92 103 141  
 Mel 16 66 67 68 70 73 75 97  
 128 129 130 171 174 185 218  
 221 -dyppe 42 67 -grod 66  
 183 210 -jævning 67 73 -pap  
 73 74  
 Mellemmad 112 113 181  
 Memtømme 221  
 Mergling 48  
 Messing 21 37 97 144  
 Mette Kirstine 203  
 Michigan 120  
 Midaften 66 67 162  
 Middag 31 66 67 68 73 103 114  
 168 183 -smad 31 58 73 112  
 114 155 161 165 -ssavn 33 45  
 Midnatstime 201 210 214  
 Midtsjælland 195  
 Mikkelsdag 84 121 124 170 182  
 Min Far, han har tre brogede  
 Grise 236  
 Misheld 222  
 Mjød 35 84  
 Moder 14 15 17 18 19 21–22 23  
 24 30 33 35 48–52 54 68 73

75 77 86 101 133 163 164  
187 188 190 213 230  
Modermærke 151  
Modtrolloddm 200 203 207  
Mollevit (Menuet) 150  
Moltke 45-46  
Mord 136 197 200  
Morforældre 49 52 100-01  
Morgen 73 80 107 108 110 112  
155 168 169 201 202 210 215  
Mortensdag 66 170 172 182  
Mose 17 28 29 30 31 32 39 42  
55 73 117 119 124 169 175  
178 227 -kone 32  
Muldhøj 196  
Mundheld 218-33 238-42  
Munken gaar i Enge 236  
Murermesterparken 126  
Mursten 22 63  
Mus 172  
Musik 113 114 143 145 146 149  
156 157 179  
Musikant 114 157 158  
Muskevit (Musvit) 215  
Mælk 23 28 43 61 65 66 67 68  
72 73 74 119 130 131 152  
155 161 173 190 205 227 228  
-eskrans 43 144 -esi 39  
-espond 173  
Mærkedage 170 171-84, se også  
Fester og Højtider  
mæske 71  
Mølle 50 114 126 127-33 166  
175 179 218  
Mølleslump 69  
Møllebjærg 133  
Møllehøw 133  
Møller 115 127 129 161 -dreng  
115 218 -svend 115 122 129  
Møller, Anders 133  
Møller, Laurits 133  
Møller, Peter 133  
Møllerenden 133  
Mønning 18 55 222  
Mønster 88 89 91 95 153  
Mærkning 15 26-27 43 143 145  
173  
Maaltid 41 65 74 114 131 155  
156 159 161 173 176 223  
Maane 171 213 216  
Maarok 168

N

Nabo 27-28 42 75 81 103 106  
154 163 169 175 176  
Nadver 58 66 68 79 168 173 175  
176  
Nat 80 110 191 196 197 199 200  
201 209 210 214 -tejægeren  
197 -trøje 44 90 91 132 152  
209  
Naturlyd 183  
Navneskik 48-49  
Neg 82 101 110 112 114 115 116  
138 220  
nejje op 110 112  
Nekselø 157  
Nielsen, Jens 91 109 110 209  
Nipsgenstande 59  
Nordsjælland 191  
Normer 124-25  
Nummer 3 (Dans) 181  
Nyagergaard 164  
Nyhedsspredning 38 45 47  
50-51 91  
Nynneryg 219  
Nyrand 126

nyse 217  
nysle 228  
nytændt 171  
Nytaar 172 175-76 210 213  
Næbse 233  
Nødder 25 123 143 144 174 228  
233  
nørke 228  
nøsse 228  
Naal 152 216

O

O, Blindebuk, jeg fører dig  
147  
Odsherred 140  
Offerpenge 158  
O, hør I Piger (Rim) 111  
Oleforældre 15 39 49 101 163  
192  
Olie 25 81 220  
Olstrup 200  
Ombytning 152 193-194  
Omhang 86 95 172 223 -sseng  
47 57 64 93 96 223  
Om Julen, om Julen . . . 68 171  
Onde Stunder 229  
Opredning 95 172  
Optog (=Løjer) 144-45  
Opvarmning 16 22-24 25 39 42  
59 63 64 80-81 173  
Opvask 215 217  
Ordrup 128  
Ordsprog 187 218-33 238-242  
Ornum 16 63 109  
Ost 25 54 65 66 67 68 72 73-74  
135 149 155 157 160 161 166  
173 174 181 223  
Ottedagsværk 98  
Overdrev 74 106 107 126  
overfødt 69  
Overtro: Blod fra Halsbugget  
137; Daab 152-54; Fjernmalk-  
ning 205-06; Forbud 209-10  
216-17; Forgørelse 158 193  
203 205; Genførd 151 197-  
201; Graviditet og Barsel 150-  
54 158 201-02 212 213; Halm  
i Træske 95; Heks 191 200-  
01 203-04 206 207; Held 193  
210 213 215 217; Helligtre-  
konger 177; Horseham 201;  
Høj 193-96; Kirke 194-95;  
Kloge Folk 67 184 187 190  
203-09 210; lade Soldet gaa  
210-11; Lindorm 194; Mare  
201-02; Mareridt 202; Moder-  
mærke 151; Nytaarsaften 176;  
Offerpenge 158; Ombytning  
152 193-94; Sagn 131 193-  
217; Skt. Hans Urt 184; Skift-  
ning 152 193-94; Smærkning  
228; Spindning 169; Spøgeri  
197-201 203-04; Sten 194-95;  
Sygdom og Lægedom 184-92;  
tage Tøj vrangt paa 212;  
Troid 152 193-96; Uheld 193  
210 213 215 217; de Under-  
jordiske 193-97; Utej 172;  
Varsler 65 153 162 176 184  
195 210 213-15; Varulv 201-  
02 229; Vejregler 79-80 178  
182 184 188 214 215-16 233;  
vise igen 207 210-12

Ovn, se Bageovn

P

Pande 80 -kage 84 154

Stikordsregister

Panteleg 143-44 175 181  
Papir 217 -sblomst 161  
Park 126 -egaard 194  
Peber 76 -nødder 174  
Pedersen, Jens (Morfars Bror)  
101  
Penge 19 28 37 67 68 75 92 116  
118 121 131 137 144 156 158  
174 179 181 182 195 210 215  
216 232  
Pennefjer 175 -kniv 103  
Perikum 186  
Perle 156 159  
Persillo 83 85  
Persille 25 73 74  
„Pet“ 53-54  
Peters Stol 182  
Pibe 41 208 -drejer 140  
Pige 49 56 57 58 61 65 84 92  
93 94 95 101 102 106 110  
112 113 114 115 120 130 135  
136 142 143 144 145 146 147  
149 152 155 157 160 161 163  
164 165 176 177 179 180 182  
200 201 210 212 215 217 218  
231 -rnes Fornøjelse 146  
Pil 32 62 183 220 229  
pilre 228  
Pinds Ende 107  
Pinse 62 170 171 183  
pjæven 230  
Planters Benævnelser 224-227  
jfr. Flora  
Plaster 185 186  
Plejl 98 100 115 120 168  
Pligttag 119  
Plov 40 102 108 117 -grød 113  
-kæp 109 -lav 221  
Pluk (Spil) 174  
plukset 229  
Pløjetid 109  
Pløjning 27  
Port 62 109 143 197 210  
Post 45  
Potte 141 175 218 220 223  
-mager 41 50 141  
Poulsen, Esbern 109  
Priser 49 118 121 122 123 210  
Profitt 220  
Præst 158 159 167 200  
Pude 95 152 172 217 233  
Punch 114 115 162  
Pundtærsker 16 115 120 121  
Pung 142 144 216  
Put i Bælte (Leg) 175  
Pægl 50 76 121 178  
Pælleblik 218  
Pælldreng 218  
Pærs Pig 168  
Pølse 25 67 75 76 155 166 172  
174 194 217  
paa ju 230  
Paalæg 67 73 75 167 181  
Paaske 171 183

R

at faa Ra til 223  
Rakys 219  
Rakker 52-54  
ramakke 219  
Rangle Mølle 129 132 133  
Rasmussen, Søren, Sogneråds-  
formand 139  
raw paa Gaw 109



## Stikordsregister

- Reb 76 98–100 221  
 Redskaber 17 27 101 103 117 141  
 168 176 199  
 Reersø, se Rersø  
 Regenshøj 195  
 Regn 17 18 57 80 89 140 188  
 210 215 216  
 Rejsegilde 56  
 Remser, se Rim  
 Rende garn 67 84 86 87 89  
 Rengøring 172–73 220  
 Rerslev 15 54 162 199 204–05  
 206  
 Rersø 16 128 197 232  
 Ribben 75 172 174 224  
 Ride, ride Ranke 234  
 Rigsort (Mønt) 121 182  
 Rim og Remser 68 91 106 111  
 126 156 171 177 183 189  
 233–37  
 Ringel 109  
 Ringstedegnen 128  
 Ris 23 56 62 98 -engryn 66 156  
 161 -engrød 66 113 115 154  
 161 173  
 rive (stange) 229 Rive 97 101  
 112 116 228  
 Rivning 29 31  
 Rok 14 19 20 26 40 43 46 59 84  
 85 98 141 168 169 172 177  
 192 -kehjul 201  
 Rosenblade (tørrede) 25 173  
 Roskilde Bispesæde 111  
 Rost 71  
 Rotter 172  
 Ruds Vedby 197  
 Rug 68 69 70 112 116 120 121  
 122 123 127 128 129 130 144  
 171 174 185 221 233 -brød 41  
 65 73 130 174 181  
 Rullepølse 67 155 166  
 Rumlepøt 175 176  
 rumse om 227  
 Runddans 158  
 Rundtenom 41 50 76 113 130 135  
 149 160 223  
 Rusbane 175  
 Rygning 18 22 212  
 ræst 228  
 Ræs 222  
 Røg 24 25 60 80  
 Røgvøj 178 182 233  
 Røsnæs 128 229  
 S  
 Sadelmager 38  
 Sagn 131 193–217  
 Sago 66  
 Saks 173 211  
 Salt 42 67 73 74 188  
 Saltmadsfad 41  
 Salttofteskoven 107  
 Salttofte Vænge 107 165 195  
 Salve 185  
 Sammenkomster 93 143–45  
 Samsø 15 212  
 Sand 163 172 214  
 Sang 50 236 -lege 146–48 236  
 Skt. Hans (24.6.) 33 111 121  
 123 124 140 170 183 184 191  
 Skt. Helene Kilde 191  
 Skt. Knud 172 177  
 Skt. Olsdag (29.7.) 68 170 171  
 Skt. Olsdag, Skt. Olsdag,  
 (Rim) 171  
 Skt. Peder (Sante Peer) 189  
 Skt. Søren Holmstrup 105 158  
 Skt. Sørens Kilde 105 106  
 Save Brænde i Skove 234  
 Sejrrø 15 155 212  
 Seksten Streger (Spil) 174  
 Sekstur 181  
 Selchau 101 102 126 179  
 Selde 220  
 Seng 23 57 58 59 61 64 86 93  
 95 96 142 160 172 177 213  
 217 223  
 Sennep 25 156 162 171 172 174  
 220  
 Setovte 203  
 Si 39 61 71  
 Sidste Læs 113–14  
 Sidste Stik om en Kærest 174  
 Sigtebrød 130 162 171 173 174  
 181  
 Sild 65 73 74 223 -eskale 65  
 223  
 Silke 49 90 143 156 157 159 179  
 Sime 57 98 220  
 Sirts 93 143 152 156  
 sjuske 229  
 Sjælland 37  
 Skab 23 25 121 -bord 57 58 60  
 Skåde 214  
 Skaffer 158  
 Skaritsø 126 129  
 Ske 20–21 53 97 157 161 164  
 Skellebjerg 197  
 Skeløjet 150  
 Skibbroen 198  
 Skiffod 222  
 Skiftning 152 193–94  
 Skilling 19 75 118 156  
 Skind 51 53 54 91 100 175  
 Skinke 76  
 Skippinge Herred 194  
 Skjorte 92 93 96 138 151  
 Sko 94 95 141  
 Sko, sko Hest 234  
 Skokar (Skubkarre) 220  
 Skoldekager 69  
 Skole 14 22 42 44–45 73 105  
 106 135 166 167 190 209 220  
 Skomager 141  
 Skorsten 17 22 23 24 25 56 59–  
 60 63 64 79 80 81 176 186  
 198 199 218  
 Skotsk (Dans) 181  
 Skov 16 17 23 25 31 32 38 39  
 42 55 63 76 78 107 126 128  
 149 183 184 186 189 194 221  
 -bo 209 -egn 104 128 218  
 -flaat 223 -foged 67 78 165  
 166 167  
 Skover 223  
 Skovfogdens Lars 156  
 Skrald 219  
 Skratten 219  
 Skrutrygget 219  
 skrutte 227  
 Skrutten 219  
 Skrædder 49 90–91 171 224  
 Skræppe 220  
 Skrøjl 219  
 Skraasæd 221  
 Skud (= Hold) 188  
 Skudde 233  
 Skurv 187  
 skvatte 227  
 Skældord 218–219  
 Skamme sig 227  
 Skære, skære Havre 147  
 Skærtorsdag 183  
 skætte Hør 83 88 93 179  
 Skæver 82 83 88 189 190 196  
 skørne 227  
 Skaal 115 155 157 161 162 164  
 220  
 Sladder (Spil) 174  
 Slagel 115  
 Slagelse 24 40 45 184 212  
 Slagtning 75–76 150 172  
 Slattenpat 197  
 slem-se 205 229  
 Slingre 218  
 Slod 101 228  
 sluffe 124  
 sluske 229  
 Sløjfe 90 143 154 156 157 159  
 slaa en Svinke 50  
 slaa Katten af Tønden 180  
 Slaaning 30 31  
 Slaatøj 92 103 141  
 Smed 50 67 68 122 123 141 142  
 161 191  
 Smidesul 223  
 Smutten 219  
 Smøge 223  
 Smør 51 65 66 67 68 73 76 118  
 119 149 155 157 161 162 166  
 171 181 185 205 215 220 223  
 224 228 -slag 155 157 -sten  
 224  
 Smørrebrød 66 68 73 114 142  
 155 157 161 162 180 223  
 Småfolk, se Fattigfolk  
 snakke 229  
 Snaps, se Brændevin  
 Snare, Esbern 194  
 snatte 211  
 Sne 18 23 39 77 107 108 109  
 178 183 184  
 Snedker 160  
 Snelle 187  
 Snevergilde 224  
 sno Kyllinger 147–48  
 Sociale Foranstaltninger 60  
 121 135  
 Sogn 38 50 135 155 -efoged  
 133 134 -eraad 139  
 Sol 34 63 89 153 168 182 188  
 Sold 102 121 130 173 200 210  
 Soldatertjeneste 36–38 42  
 Sommer 23 28 32 34 35 39 63 65  
 66 68 74 75 79 80 82 92 101  
 118 119 122 123 149 165 171  
 182 209 214 215 233  
 Sorte Hue, den 159–60  
 Sorteper (Spil) 174 175  
 Sorøegnen 141  
 Sovekammer 17 18 61  
 Sovs 42 67 73 74 114 156 157  
 Spand 21 32 39 114 141 154 173  
 208 209  
 Spegepølse 76  
 Spegesild 65 74 223  
 Spillemand 50 149 158  
 spinde 19 84 85 169 216–17  
 Spindekvinde 221  
 Spinderok, se Rok  
 Spindelvæv 190 215  
 Spisekammer 17 35 61  
 Spundsel 72  
 Spøgeri 197–201 203–04  
 spaa i Haanden 216  
 Spaan i Lyset 213  
 Stabejs 218  
 Stald 17 23 61 102 178 202 205  
 209  
 Stampning af Tøj 129 132..33  
 Staver 222  
 Stavnsbaand 36 110

Stegers 60 61 173  
Sten 22 56 61 63 64 117 126  
182 191 194-195 221 224  
-dysse 13 18  
Stenhuvængt 63  
Stennike 220  
stikke 229  
Stikkelirs 219  
Stjerner 168  
Stof: Bobinet 153; Bomuldstøj  
51 90 152; Drøjl 88 89 93;  
Dækken 87 129 142 145;  
Fløjl 90; Hørlærred 93 96 152  
154 160 172; Kulørt Tøj 37 83;  
Lagen 30 34 83 93 142 144 145  
152; Hælvtønlærred 219; Lig-  
tøj 160; Linned 21 92 93 94 98  
151 206; Lærred 57 83 85 86  
87 88 90 93 96 140 152 154  
160 172 219; Lønnetøj 85;  
Nankin 90; Ostestof 66; Silke  
90 156 159; Sirts 93 143, 152  
156; Trykt Lærred 86 93; Uld-  
tøj 21 169; Vadmel 23 59 84  
85 87 89 90 91 92 129 132 140  
152 209  
Stokkedans 146  
Stol 23 59 61 64 145 161  
Stordræng 57 113  
Store Bededag 183  
Storebælt 16 104 209  
Store-Fuglede 102  
Store Graa og smaa Graa, de  
172  
Store Møsten 106  
Stork 213 214  
Storkerede 213  
Storm 76 108 178 214 215  
Storpige 58 70 102 112 154 171  
Stovt (Holm v. Havnsø) 111  
Straf 38 133-40  
Strids Mølle 129 131  
Strikning 14 26 32 43-44 46  
212 216  
Strippe 39 141  
Strop 224  
strangle ind 228  
Strømpe 44 85 91 93 96 103 187  
Straa 138 160 183 214 -tag 17  
57 222  
Stud 118  
Stue 17 18 19 23 24 40 56 57  
58 61 62 64 70 83 93 108 109  
113 129 143 145 156 158 160  
161 162 168 180 182 198 199  
205 225 -hus 56 132 137 196  
220  
Stumpe 219  
Stumpeskov 111 149  
stundsgerrig 230  
Stuve 82  
Stølen 220  
Støenge 220  
„Stærkeben“ (Ane Lisbet i  
Svebølle) 144  
stævne (styne) 229  
Stød 16 22 61 64 80 218 221  
Støde 222  
støde 228  
støde ud 94  
Støjle 17 85 55 56  
Stønting 218  
Støttekæp 222  
Støvle 94 95 108 109 204  
staa halv Skade 144  
staa Troid 147  
Staal 80 141 152  
Sukker 34 51 73 141 157 161

162 164 174 181 204  
Sul 66 67 68 75 -ekar 35 61  
66 68  
summe om 228  
Suppe 21 30 36 66 67 114 154  
156  
Surdej 70 185  
Svallerup Sogn 110 160 195  
Svangerskab, se Graviditet  
Svans 219  
Svebølle 30 55 88 144 164 165  
208  
Svebøllelavns 30  
Svejtrit 181  
Svenskehørve 117  
Svin, se Gris og Flæsk  
Svingel 97  
Svomme 56  
sværte Tøj 83  
Svøb 152 157 232  
Sydsjælland 141  
Sygdomme: Betændelse 185  
186; Forstuvede Arme og Ben  
184; Blegstot 186; Blodsam-  
ling 187; Bullenskab 185;  
Byld 185 186; Diarhoe 186;  
Difteritis 196; Drøbel 188;  
Durkløb 186; Engelsk Syge  
189 196; Feber 47-48 189 190  
191; Forkølelse 185 186; Gigt  
158 185 187; Halslidelse 186;  
Helsot 192; Hold 187 188;  
Hovedpine 185 187 217; Hud-  
sygdom 187; Hareskaar 150;  
Skæver 82 83 88 189 190 196;  
Sot 186 192; Sting 187; Stær  
192; Saar 185; Tandpine 185  
187 197; Tredje Dags Feber  
189 190; Udslæt 187; Uro 187;  
Utingen 190; Vredblegner 221;  
Vorte 191; Øjensygdom 191  
192  
Sygetræ 189 190  
Sylte 75 115  
Syltemælk 65 66 73  
Syltetøj 84  
Syning 51 83 90 96 216  
syrne 70  
syste 228  
Syvsoverdag 184  
Syvstjernen 70 168  
Sæbe 88  
Sæbelud 94 187  
Sæby 16 39 126 131 188 195  
Sæbygaard 29 30 188  
Sæd 34 50 65 71 75 76 82 98  
101 102 103 104 106 110 112  
113 114 117 118 119 120 122  
123 127 128 138 139 220 221  
224 225  
Sælgekvinde 143  
Sæt mit Krus paa dit Hus (Leg)  
175  
sætte Mælk 205  
Søbekaal 183  
Søde, det 75  
Sødsuppe 66 154  
Sølvmonter 37  
Sølvskilling 156  
Søndag 91 121 124 169 173 216-  
17  
Sønderød 15 162 199  
Sørensen, Søren 206 210  
sørge sig til Døde 165  
Søskende 19 22 39 40 41 135  
189  
Søsterkage 154

## Stikordsregister

T  
Tag 18 65 74 213 220 222 -bra  
220 -mos 148  
tage Fejer 175  
Talemåder 218-33 238-42. Se  
også Læresætninger  
Talg 81 171 177 213 220  
Tallerken 41 53 98 141 157 158  
161 162 164  
Tamperdag 182  
Tande 218  
Tapstang 71  
Tang 64  
Taskenspiller 50 140  
Te 73 190  
Teglværk 63  
Ten 19 99 169  
terpe 228  
Thorsø 133  
Tidsregning 121 168-71 182  
Tigger 135 -ens Vise 234  
Tiissø 15 16 17 23 38 49 53  
104 120 126 175 189 194 195  
209 212 235  
til Lavs 221  
Tin 21 91 157  
Tilpødefar 48  
tiste an 203 228  
Tjæve 219  
Tjenestefolk 44 47 49 52 57 58  
70 85 101 102 112 113 114  
115 137 142 154 165 166 169  
171 174 175 212 232 -drenng  
39-40 57 113 114 115 171  
180 218 -karl 46 49 52 57 101  
112 114 137 155 -pige 58 82  
102 112 114 155 180  
Tjære 220 236-37  
Tjovsing 194  
Tjørn 22 70 111 128 138 194  
To 180 187  
to 61  
To Mand frem for en Enke 147  
tolde 127  
Torden 188 -sten 224  
Torsdag 189  
Tortur 137-38  
Toskavtet Tøj 87  
Tovt 62  
Tran 25 79 81 173 199 220  
Trannike 59  
Traver 103 110 113 138  
Trebold 148  
Trefod 22 80 164  
Trenne 154  
Treskavtet Tøj 87  
Tretur 181  
Tro, se Overtro  
Troid 152 193-96  
Trug 70 130 132 172  
Trunte 221  
Trustrup Skov 30  
Trylleord 189  
Træ (Plante) 17 25 32 34 56 57  
66 77 78 79 88 128 171 189  
191 206 214 216 221 229  
Træ (Maternale) 19 37 39 41 52  
79 94 115 214 220 224 -aksel-  
vogn 41 103 220 236 -hest 110  
-haandværker 27 79 94 141  
-sko 21 26 77 79 81 92 94-95  
97 109 138 143 175 -ting i øv-  
rigt 17 21 37 39 41 52 59 66  
68 133 152 157 164 197 221  
trække fra 112

Stikordsregister

- trække Tavl 182  
 Trøje 107  
 Trøske 80 -tønden 80  
 Traad 51 83 84 96 97 98 99 191 215  
 Turstykke 146 158 181  
 tusse om 228  
 tvende Traad 84 191  
 Tvist 220  
 Tydske Mølle 129 131  
 Tyende 44 47 113 114 171 174 212 232  
 tykke Kat, Den (Eventyr) 237  
 Tykmælk 73 74  
 tyll 72  
 Tyr 194 230  
 Tyrebanken 194  
 Tyrslunde 194  
 Tyv 61 135 136 138 211 212 231 -eri 137-38 139 207 210 212  
 tyvebrændt 230  
 Tyvefuld 31  
 Tækkekæp 18 39 57 220 240 -mand 123 220  
 Tællepraas 25 79  
 Tærskning 36 100 116 120-21 169  
 Tøj 79 182 214 233  
 Tøj (Jfr. Klæder og Stof) 21 25 37 44 83 85 87 89 90 91 93 94 132 133 140 151 152 153 156 159 160 169 173 189 207 212 222 224 227 228 229 233  
 Tøjer 84  
 Tøle 222  
 Tømmer 17 22 25 55 56 78 79 184 187 205 217 219 -rer 17 19 73 123 -rerlære 46  
 Tønde 65 68 80 110 180 220  
 Tørke 132  
 Tørklæde 29 44 49 90 92 93 94 96 157 188 192 207  
 Tørv 21 23 39 56 64 76-79 80 102 117 119 124 143 163 208 228  
 Taaderup Le 141  
 taale 229
- U  
 Ubbberup Bakker 136  
 Ubby 55 117 121 135 188 191 194 206 207 208 209 217 230  
 Udby Sogn 139  
 Udenrøn 222  
 Udflytter 136 143 155  
 Udgangsøg 117 179 222  
 Udhus 23 61 64 163 177  
 Udkørsplanke 79  
 Udstyr 52 93  
 Ugedag 119 -smand 28  
 Ugift Mor 158-59  
 Uglevisen 236  
 Uheld 193 210 213 215 217  
 Uld 21 43 65 84-86 87 89 92 96 148 169 187 222  
 under Ening 109  
 Underjordiske, de 193-97  
 Ur 98 140 168 169 170 -mager 140  
 Uro 59  
 Urt 25 28 71 174 184 185 186 192 225 227  
 Utøj 172  
 Uvejir 111 177  
 uvorn 230
- Uægte Barn 158 159  
 Uærlig, se Rakker  
 V  
 Vadmel 23 59 84 85 87 89 90 91 92 129 132 139 140 152 209  
 Valnød 25 174  
 Valle 72 74  
 Vals 146 181  
 Vand 31 108 133 143 144 150 186 188 191 208 215 228  
 Vanding 18 108 126  
 van(d)ræet 228  
 Varsler 65 153 162 176 184 195 210 213-15  
 Varulv 201-02 229  
 Vase 218  
 Vask 94 172 217 -emiddel 88  
 Vedfærd 144  
 Vej 40 136 152 184 197 198 200 212 221  
 veje Salt (Leg) 229  
 vejne 19  
 Vejr 24 29 45 79 111 171 177-178 188 209 210 214 215 -regler 79-80 178 182 184 188 214 215-16 233  
 Vellugt 25 173 185  
 Vesterbygaard 88 100 149 179 211 212  
 Vesterlyng 111  
 Vibe 183  
 Vidje 19 39 97 240  
 vitte 218  
 vimmelvand 230  
 Vin 154  
 vinde 19 23  
 Vinde Helsinge 91 109 206 209  
 Vindepind 97 179  
 Vindue 17 21 23 24 57 61 64  
 Vinter 19 23 24 26 32 39 40 41 61 63 65 66 67 68 76 92 94 95 102 108 109 113 119 121 131 145 168 169 171 175 178 179 181 182 184 210 214 215 232 233  
 Vipstjært 233  
 Vise 41 42 84 134 234 236  
 vise igen 207 210-212  
 Viskestykke 93  
 Viskinge Sogn 190 203 214 - Mark 197 205  
 Viskingegaard 117  
 visnæset 230  
 Vittigheder 91 104 158 231 232  
 Vogn 27 31 40 41 45 56 62 78 99-100 103 113 114 124 129 136 140 142 159 176 184 191 208 220 221 223 236  
 Vogter, se Hyrde  
 Voksbord 220  
 Vor Frue Dag i Faasten (Maræ Bedødselsdag) 170  
 Vor Herre saae til Sante Peer (Remse) 189  
 Vrælehal (Spil) 174  
 Vugge 39 152 156  
 Væg 17 18 48 56 57 58 62 64 172 220  
 Væge 81 218 220  
 Væggebold 148-49  
 Vægter 199  
 vække 108  
 Vælling 66 223  
 Værsløv 191 210  
 Væt 219  
 Vætterlys 224  
 Væv 18 19 86-89 97 -emaade 67 86-89 -espjæl 59 -er 67 85 87 88 97 109 122 123 140 161 207 209 224 -erpige 17 48 -ersvend 208  
 Væver, Jens 207-09  
 Væver, Niels 208-09  
 vævte 218
- Y  
 ylle op 43
- Æ  
 Æble 25 75  
 Æbleskiver 84 113 114 115 154 174 175  
 Æg 51 66 67 113 118 156 164 179 181 182 183 213 230 -samler 164 -gekage 66 68 182 -gesøbe 181  
 Ægteskab 46 47 159-60 164-65 166 167 215 232  
 ælte en Dej 70  
 Ænder 173  
 Ærtehal 22 23 70  
 Ærter 25 66 67 120 191  
 Ævre 67 -smør 67 171
- Ø  
 Øgenavn 53 218-19  
 Øje 24 185 186 193 207 229  
 øjnen 230  
 Økonomiske Forhold: Arbejds-løn 120 121; Arbejdsmoral 96-97 140; Arv 125; Betaling 75; Betalingsmiddel 67; Bi-fortjeneste 22; Byttehandel 54; Dagleje 121; Dagløn 16 119 120 121 122 168; Degne-løn 103; Drikkepenge 129; Dyrtdisaaer 121-122; Ejen-domshandel 111 125; Formon 118-19; Forsikring 132 135 240; Forsørger 46; Fortjeneste 32 44; -Fæste 16 17 36 40 49 55 88 100 101 105 106 116 117 119; Græsning 75 106 111; Hædel 49-52 125 140 164 216; Honorar 47; Hoveri 15 26 32 50 68 100-104 116-18 119 121 165 193; Hvre 110; Import 130; Indtægt 65; Indkøb 142; Karløen 92; Kontrakt 139; Kredit 125; Købmand 45 121 122 123 132 140 208; Lodtræk-ning 28; Løn 16 44 52 92 103 119 120 121 122 127 129 166 168; Lønnetøj 85; Laan 118; Maleløn 127; Naturalier 116; Penge 28 67 68 92 116 118 131 137 144 158 174 179 181 182 195 215 216 232; Pigeløn 92; Pliktdag 119; Priser 49 118 121 122 123 210; Pund-tærskning 120-21; Rente 118; Salg 119; Skære til Hælvdn 77; Tjenesteydelse 123-24; Ugedag 119; Ugedagsmand 28; Vedelag 47  
 Ø1 23 31 39 41 58 61 68 70 71-72 114 128 141 144 145 149 154 157 161 162 167 171 172 173 180 181 185 219 220 223 232 -anker 23 39 72 -bimpel 68 113 142 220 -høvl 219 -træ 61 71 72  
 Øresø Mølle 114 115 129 131 133  
 Øverstestue 61 93 160 198



Karoline Graves  
en af kvindelitteraturens  
pionerer:  
En almuekvindes optegnelser  
om folkelivet i slutningen  
af forrige århundrede.

For os, der er vant til, at varme, lys og rindende varmt og koldt vand  
næsten er en selvfølge, er denne bog en påmindelse om,  
at sådan har det ikke altid været.

## VED HALLEBY AA

af Karoline Graves kaster lys over almuens generelle livsbetingelser  
i slutningen af forrige århundrede.

Genudgivet af Foreningen Danmarks Folkeminder med et  
omfattende stikordsregister.