



Danskernes Historie Online

Danske Slægtsforskeres Bibliotek

Dette værk er downloadet fra Danskernes Historie Online

Danskernes Historie Online er Danmarks største digitaliseringsprojekt af litteratur inden for emner som personalhistorie, lokalhistorie og slægtsforskning. Biblioteket hører under den almennyttige forening Danske Slægtsforskere. Vi bevarer vores fælles kulturarv, digitaliserer den og stiller den til rådighed for alle interesserede.

Støt Danskernes Historie Online - Bliv sponsor

Som sponsor i biblioteket opnår du en række fordele. Læs mere om fordele og sponsorat her: <https://slaegtsbibliotek.dk/sponsorat>

Ophavsret

Biblioteket indeholder værker både med og uden ophavsret. For værker, som er omfattet af ophavsret, må PDF-filen kun benyttes til personligt brug.

Links

Slægtsforskeres Bibliotek: <https://slaegtsbibliotek.dk>

Danske Slægtsforskere: <https://slaegt.dk>

HISTORISK ÅRBOG

FOR THISTED AMT



1965

DANSKE BOGHANDLERES KOMMISSIONSANSTALT
NYROPSGADE 17 . KØBENHAVN V.

Bemærk:

Kontingentet er 7 kr. årligt. Bedes venligst betalt snarest for at spare den dyre postopkrævningsporto.

Mange af de gamle årbøger er udsolgte, men et restoplæg haves endnu af flere årgange.

Indhold

H. Støvring-Nielsen og Torsten Balle: Mindeplader i Tilsted kirke fortsat fra årbog 1964	3
Olaf Nørgaard: Helligsø Teglværk 1875-1906	9
Johan Lindstrøm: En sypiges erindringer	27
Bent Søndergaard: Tødsø, Fredsø, Elsø	39
Jens Rolighed: Fra Bolbjerg og omegn i gamle dage	48
Adolf Handrup: Ullerup Fattiggaard	61
Stig Rosenstand: Arkæologisk udgravning i Visby	78
Lars Nielsen (Roer): Barndomserindringer fra Skovsted	83
Knud Aagaard: Beskrivelse over Thy 1802 (I uddrag og med noter ved Torsten Balle) fortsat fra årbog 1963	93
H. Støvring-Nielsen: Folk og forhold på Hindsels	110
Kjeld Torsen Nør: En mystisk sten i Flade kirkes mur	125
C. Klitgaard: Slægten Brix fra Han Herred	131
Torsten Balle: Momtofts hvide hest	133
- - : Tybosnak	146
Signe Gjødesen: Museets erhvervelser	153
Foreningsmeddelelser	158

Historisk Samfunds bestyrelse

I foreningsanliggender bedes man henvende sig til formanden, skoleinspektør Riis-Olesen, Vestervig, eller kassereren, redaktør Lustrup, Thisted. Den øvrige bestyrelse: lærer T. Balle, Torsted, lærer J. Rolighed, Klim, togfører A. C. Svalgaard, Thisted, sagfører, cand. jur. H. A. Lund-Sørensen, Vestervig, og lærerinde Signe Gjødesen, Thisted.

Bidrag til årbogen sendes til redaktøren, lærer Balle, Torsted, eller til skoleinspektør Riis-Olesen, Vestervig.

Museets bestyrelse

Redaktør J. J. Lustrup, Thisted (formand), lærer T. Balle, Torsted (næstformand), sparekassedirektør G. Linvald, Thisted (kasserer), lærer B. Søndberg, Thisted, kriminalassistent H. Hald, Thisted, gdr. Jens Tølbøll, Skyumgaard, og arkitekt Poul Hansen, Thisted.

Museets leder: frk. Signe Gjødesen.

HISTORISK ÅRBOG

FOR THISTED AMT

UDGIVET AF
HISTORISK SAMFUND
FOR
THY OG HANHERRED

1965

DANSKE BOGHANDLERES KOMMISSIONSANSTALT
NYROPSGADE 17 . KØBENHAVN V

THISTED AMTS TIDENDES
BOGTRYKKERI

1965

Mindeplader i Tilsted kirke

Ved H. STØVRING-NIELSEN og TORSTEN BALLE

(Fortsat fra årbog 1964)

21.

Ved denne Plade ville vi mindes vor haardtprøvede Medchristen, vor afdøde Broder, den agtværdige Danne-
mand

Jens Poulsen Støvring,

barnefødt i Thorup, Skallerup Sogn paa Mors 1791. Gift første Gang d. 3die April 1819 med daværende Enkekone *Mette Andersdatter*, ved hvilket Ægteskab han blev Stedfader til en Søn og Fader til 1 Søn og 2 Døttre, af hvilke Sønnen modtager ham hisset. Efter 35 Aars Forløb blev han Enke, og som saadan levede han i 2 Aar, indtil han den 29. August 1856 atter giftede sig med Pigen *Ane Christiansen*, der nu som hans efterladte Enke tillige med de tvende Døttre og Stedsønnen ville mindes ham som en god, kjærlig og trofast Fader og Ægtefælle. Død her i Tilsted d. 11. August 1859 i en alder af 68 Aar. I den sidste Tid af sit Liv, især i de sidste 4 Aar, havde han et meget svagt Helbred, der endog i de sidste 2 Maaneder tvang ham til at holde sengen bestandig, indtil den Almægtige løste hans jordiske Livs Baand og derved befriede ham fra de Lidelser, mod hvilke han forgjæves havde søgt flere Lægers Raad.

Jens Poulsen Støvrings fader, Poul Jensen Støvring, var fra Støvring i Ås, og hans moder, Karen Marie Nielsdatter, var fra Stagstrup. Med sin første hustru (se plade nr. 20) fik han Østergård i

Tilsted, som hans brodersøn, *Hans Christian Nielsen Støvring*, fik 1860 ved giftermål med enken Ane Christiansdatter, der var søster til Poul Christensens anden kone i Silstrup (se plade nr. 17). Om sønnen *Jens Jensen Østergaard*, se plade nr. 22.

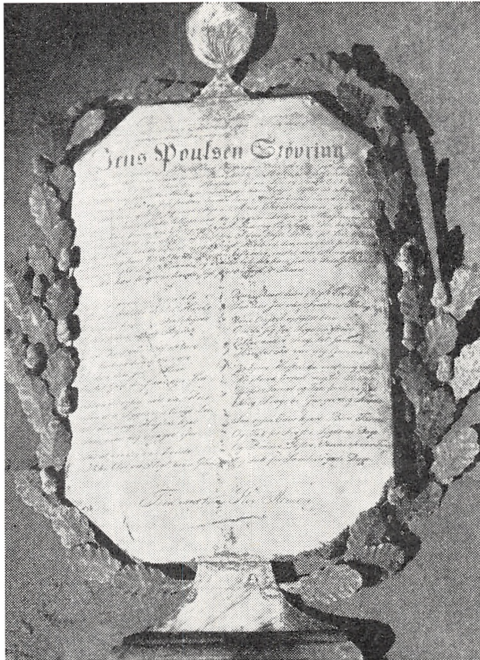

Mindeplade nr. 21

22.

[Minde] om det Forkrænelige af Ungkarl

Jens Jensen Østergaard

Fød i Tilsted den 15. August 1822 af de agtede Forældre Jens Poulsen og Hustrue Mette Andersdatter. En tro og Lydig Søn var han sine Forældre og samme gode Vidnesbyrd gives ham, da han var i hans Maiestæts Tjeneste. Tolmodig bar han sine Lidelser. Herren hørte hans

stille Suk, da han den 8. Mai hørte disse Trøstens Ord Gak ind til din Herrens Glæde. Hans Levealder var 26 Aar 8 Maaneder og nogle Dage. Død 8. Mai 1849.

Om hans forældre, se pladerne nr. 20 og 21. Efter traditionen i hans slægt skal han have været en sjælden god og velbegavet ung mand. Herom synes også et brev, som han fra felttoget 1848-50 sendte sine forældre, at vidne. Det gengives nedenfor. Der fortælles, at han på vejen hjem fra krigen drak vand af et mosehul, hvorved han pådrog sig tyfus.

Aarhus d. 27. Mai 1848

Kjære Foreldre og Søkende!

Atter skriver jeg Eder til og lader Eder vide at jeg er ved Helsen endnu og har havt det godt siden det siste jeg skrev Eder til, thi vi have ligget i Fyen siden denne Tid, men siste Nat kom vi her til Aarhus, og nu skal vi til at forsøge om vi kan drive Fjenderne bort. Byen her have de allerede forladt, og der siges, at de trække Dem tilbage saa hurtig som muligt, men paa hvad Maade det er veed man ei, dog gaar Rygtet saaledes, at den russiske Armee er rykket ind i Preussen, og er det sandt saa kan Preussen faae nok at bestille med sit eget Land, saa Han behøver ikke at komme her for at gjøre Oprør. Forleden Dag da Fjenderne vare i Aarhus, tvang disse Amtmanden her til at skaffe dem Levnetsmidler for 18000 Rdl af Amtet. Han vilde ei godvillig, men saa blev han arresteret saalænge, indtil Summen kom ud. I Morgen tror jeg vi skal reise herfra og videre bort mod Fjenden. Jeg haaber, at I have faaet mit forrige Brev, som jeg skrev til Eder skjønt jeg ingen Svar har faaet derpaa, dog ønsker jeg gjerne, at I snart skrive mig til igjen. Eders forrige Brev har jeg modtaget, hvoraf jeg seer at I den Gang vare ved Helsen, og Eders Arbeide gik dog fra Haanden til denne Tid. Her i Brevet sender jeg Eder 15 Rdl. som jeg har for mange

hos mig, thi jeg veed jo ei hvorledes det skal gaae mig i Fremtiden men lader os haabe til det Beste.

Forglem ei at hilsen Karen og hendes Mand fra mig, men især være I mine Forældre og Søster hilset fra Eders til døden hulde Søn *Jens Tilsted.*

Udskrift: Til Gaardmand Jens Poulsen, Tilsted.

Aflægges hos Hr. Kjøbmand Rohde i Thisted

/ Fra Armeen, Frit.

23.

Minde over den af os i Livet agtede, værdige Danne-
mand, nu salige

Anders Sørensen.

Fød i Malle den 26de Febr. 1772. 1. Gang indlod han sig i Ægteskab med daværende agtbare Pige, hans forud indgangne Hustru *Maren Christensdatter*, Ægteskab han avlede 2 Sønner. Anden Gang indlod han sig i Ægteskab med hæderlige Pige *Mariane Christensdatter*, hans nu i Sorgen efterladte Hustru. Han døde heri Tilsted den 16. Mai 1844 i en Alder af 72 Aar og nogle Maaneder.

Anders Sørensen tjente 1801 i Annexgården i Tilsted og blev samme år gift med *Maren Christensdatter*, født 1773 som datter af gårdens fæster, Christen Christensen Vilsbøl og Dorte Christensdatter, og døde 1819. Hun blev kaldt *Maren Løfting* efter den følgende fæster, *Oluf Nielsen Løfting*, som hendes moder ægtede 1775. *Anders Sørensen* fik 1802 skøde på ejendommen matr. nr. 22 i Tilsted. Om hans anden hustru, se plade nr. 24.

24.

Ved Mariane Christensdatters Baare.

Hun er født i Spærring, Sjørring Sogn, i Aaret 1789, blev den 29. Marts 1822 gift med Enkemand *Anders*

Sørensen i Tilsted, som døde den 16. Mai 1844, hvorefter hun ægtede Ungkarl *Jens Christian Christensen* fra Jannerup den 13de April 1845, med hvem hun levede i Ægteskab i 24 Aar, indtil hun afgik ved Døden den 31. juli 1869 i en Alder af henved 80 Aar.

Hendes forældre var gmd. Christen Andersen og Johanne Christensdatter i Sperring. Om hendes første mand, se plade nr. 23. Hendes anden mand døde 1891, 82 år gl. Han fik med hende ejendommen matr. nr. 22, som han solgte til Peder Christensen Bundgaard, efter hvem den tilhørte svigersønnen Jens Christensen (Jens Smed).

25.

[Minde] om [den hæ]derlige Dannekone

Birgitte Marie Christensd. Alstrup.

Født i Thisted den 10de Martz 1783. Gift 1ste Gang den 30te Januar 1813 med Ungkarl *Christen Olesen* af Tilsted, med hvem hun avlede 4re Børn, 3 Sønner og 1 Datter, af hvilke de 2de Første var Tvillinger og dødfødte. Gift 2den Gang den 28de Mai 1826 med den hæderlige unge Karl *Christen Jensen* af Harring. Død i Tilsted den 27de Februar 1842 i en Alder af henved 59 Aar.

Hendes forældre var Christen Alstrup og Margrete Poulsdatter, der boede »uden for Thisted by og bomme«. Hendes første mand, *Christen Oluksen Løfting*, var født 1776 i Annexgården i Tilsted som søn af fæsteren Oluf Nielsen Løfting og Dorte Christensdatter. Han var således halvbroder til Anders Sørensens første kone (se plade nr. 23). Han overtog fæstet af gården efter faderen og døde der 1824. Om hendes anden mand, se plade nr. 26.

26.

Minde om den hæderlige Dannemand

Christen Jensen.

Født i Schyum Aar 1799. Gift den 28de Mai 1826 med den agtbare Enkekone *Birgithe Marie Christensdatter*

og blev Stedfader til 2 Børn, 1 Søn og 1 Datter, hvilket Ægteskab varede omtrent 16 Aar. Død i Tilsted den 28de Februar 1850 i en Alder af 50 Aar og nogle Maaneder.

Om hans kone og hendes første mand, se plade nr. 25. Han fik 3. juni 1826 af amtsprovst Carstensen fæstebrev på Annexgården, hvoraf han i landgilde skulle give 12 rigsbankdaler sølv til provsten. Småredsel til præst og degn var ansat til 1 fjerdingkar byg pr. td. hartkorn til hver. Han var gårdens sidste fæster.

Helligsø Teglværk

1875–1906

Af OLAF NØRGAARD

HELLIGSØ TEGLVÆRK ligger meget smukt med Fjorden paa den ene Side og frugtbare Marker paa den anden. Det smukkeste Indtryk af Beliggenheden faar man, naar man ser Teglværket ude fra Fjorden med Helligsøs tunge Bakkedrag som Baggrund. Det er dog næppe Fjordens og Bakkernes Skønhed, der har været afgørende for Teglværkets Placering; her maa vi snarere tænke paa Bakkernes Indhold af Ler og Fjordens Betydning som Sejlvej.

Historie.

Paa den Tid, vi her skal beskæftige os med, hørte Teglværket under Gaarden »Søndergaard« i Helligsø, der derfor en Tid blev kaldt Teglgården eller Teglværksgården. Denne Gaard, der er en af de ældste og største i Helligsø, laa i 1817 paa den vestlige Parcel af Markerne op mod Vejen, der gaar fra Stranden op til Helligsø Kirke. (Se Kortet, Fig. 1). »Søndergaard« blev i 1848 købt af en Tilflytter, Lars Thomsen Lund, Søn af Gaardejer Thomas Larsen Lund i Nørklit i Lild Sogn. Han rev de gamle Bygninger ned og byggede nye, dels paa Matr. Nr. 7 c dels paa Nr. 7 a. I 1856 solgte han de to Gaarde til sine Brødre, Nr. 7 a til Niels Christian Thomsen, og

Nr. 7 b og 7 c, Hovedparcellen, til Jens Thomsen Lund, gift med Kristiane Nielsdatter, Datter af Niels Roelsgaard og Karen Rotbøl, Bjerget. (Om denne Slægt se Artiklen »Roelsgaard og dens Beboere« i Aarbogen 1950).

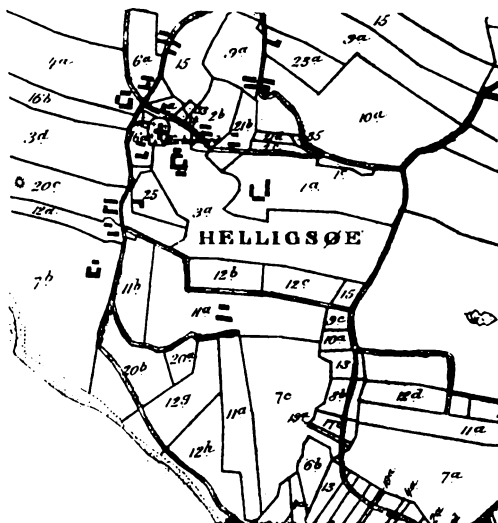

Fig. 1. Udsnit af Kopi af Kort fra 1817. Gaarden »Søndergaard« er den sydligste Gaard vest for Vejen fra Stranden til Helligsø Kirke, den blev senere flyttet til Matr. nr. 7 c. Teglværket blev bygget paa Matr. nr. 20 b (skal være 20 h) mellem Vejen og Stranden.

Denne Jens Thomsen synes at have været en meget energisk og foretagsom Mand. Han købte i 1867 en mindre Gaard, Matr. Nr. 20 c i det sydlige Helligsø (se Kortet); Bygningerne og en Del af Jorden blev senere solgt, men han beholdt den paa Kortet viste Parcel, Matr. Nr. 20 h, hvor Teglværket senere blev opført. I Kompagniskab med Teglblænder Chr. Sindbjerg, Ydby, paa-begyndte han Opførelsen af Bygninger vistnok 1874 eller 1875, og Teglblænderingen er sikkert paa-begyndt om Som-

meren 1875. Jens Thomsen Lund døde allerede 27/2 1878; paa dette Tidspunkt havde Chr. Sindbjerg Skøde paa Halvparten af Matr. Nr. 20 h med paastaaende Bygninger. Denne Halvpart blev købt tilbage af Enken Kristiane Nielsdatter, der i 1880 fik tinglyst Adkomst paa hele Gaarden med Teglværket. Nogle Aar senere, i 1892, solgte hun Gaard og Teglværk til sin Søn, Thomas Jensen Lund (Søndergaard); han solgte Teglværket i 1906, men beholdt Gaarden.

Teglbrændingen har hele Tiden foregaaet ved indkaldte Tyskere; det faste Personale bestod før 1900 af 2 Tyskere og en Dansker, efter 1900 af 3 Tyskere og en Dansker. Den ene af Tyskerne var Mester.

Æltning af Leret.

Det første Ler blev taget af den Bakke, der fra den sydlige Spids af Matr. Nr. 7 b skyder sig ud som et Næs mellem Vejen og Fjorden. Omkring 1900 naaede dette Næs lige til Strygepladsens vestlige Ende, i Nærheden af Baadehuset og Beboelseshuset. Lidt længere mod Vest var der i Bakkens Sider nogle Sandgrave; Udgravningen af Sandet var meget besværlig, idet Sandet maatte kastes op af meget dybe Huller, der måtte afstives, for ikke at skride sammen.

Med Grebe og Staalstænger blev Leret gravet løs i store Klumper fra Afsatser i Bakkens Sider; det blev væltet ned paa Strygepladsen nedenfor, hvor det laa i nogle Dage, til det blev passende sprødt.

Selve Æltningen foregik i en cylinderformet Udgravning i Jorden, »æ Traj«, ca. en Alen dyb og ca. 8 Alen i Diameter. Bunden var beklædt med Brædder, i Centrum stod en svær Pæl, og fra denne Pæl ud til Periferien gik en svær Bjælke. Til denne Bjælke var fastgjort Ælte-

vognen, der bestod af to almindelige Vognhjul og en Kasse, fyldt med store Sten. Ved Hjælp af en Tandstang, der gik i hele Bjælkens Længde, og et Tandhjul, der drejedes med en »Mølle«, kunde Vognen flyttes ud og ind paa Bjælken. Paa Vestervig Teglværk var »æ Traj« omgivet af en cirkelrund Mur, i Helligsø var der kun den lerholdige Jord, der i Tidens Løb var blevet stenhaard af Hestenes tunge Traad.

Det soltørrede Ler blev kørt ned i »æ Traj« med almindelige Trillebøre, og der blev blandet en Del Sand i. Det nøjagtige Blandingsforhold kendes ikke, det var forøvrigt ikke altid det samme, men noget afhængigt af Lerets Art. Naar Udgravningen var fyldt med Ler og Sand, blev der hældt nogle Spande Vand paa og tilsidst et Læs Tang, »Ræ'« fra Stranden, hvorefter det hele stod »i Blød« til den næste Morgen.

Den næste Morgen blev Hestene spændt for Bjælkens yderste Ende, fra den inderste Hests Bidsel blev der bundet en Line til Pælen i Centrum, saaledes at Hestene af sig selv gik rundt i en Cirkel. Under Æltninngen sad en af Strygerne i Stenkassen; han skulde drive Hestene frem og desuden for hver Omgang dreje Æltevognen »en Tand« ud mod Periferien. Saalænge Æltevognen var i Nærheden af Centrum, havde Hestene det let, det blev sværere og sværere, efterhånden som Vognen nærmede sig Periferien, og naar den var i sin yderste Stilling, var den næsten ikke til at slæbe rundt. De gamle Heste lænede sig forover og satte Hovene haardt i Jorden, mens det knagede faretruende i Bjælkeværket. De vidste, at naar de havde gaaet denne ene Omgang rundt, vilde det igen blive lettere.

Man regnede med, at Vognen skulde være drejet 8 Gange ud og 8 Gange ind, for at Leret skulde være æltet

tilstrækkeligt. Konsistensen af det æltede skulde da være saadan, at naar Hestene gik rundt med jævn Fart, kunde man se Bunden af »æ Traj« bag Æltevognens Hjul. Det var meget vigtigt, at Leret havde den rette Konsistens; hvis det var for stift, sled det for meget på Strygernes Haandled, og hvis det var for blødt, kunde Stenene ikke holde Formen.

Naar Æltningen var tilendebragt, blev Æltevognen slæbt op af Udgravningen, et Bræt blev bundet til Bjælken parallel med denne, og der blev saa kørt nok et Par Omgange, mens to Strygere stod paa Brættet. Naar Lerets Overflade var glattet paa denne Maade, blev der hældt et Par Spande Vand paa, og tilsidst blev Overfladen dækket med Halmmaatter.

Strygningen.

Strygningen foregik ude paa Strygepladsen, hvis Beliggenhed fremgaar af Fig. 2. Jordoverfladen var her fuldstændig plan og dækket af et tyndt Lag Sand; det var kun tilladt at færdes barfodet eller med lette Sko og kun ad forud afmærkede Stier. Strygebordet, »æ Desk«, var omtrent som et almindeligt Spisebord, ca. $2 \times 2\frac{1}{2}$ Alen stort, det blev stillet op i det ene Hjørne af Pladsen. En lang Planke eller tykt Bræt blev lagt fra Jorden op paa den Ende, der var nærmest ved »æ Traj«. Tværs over den anden Ende af Strygebordet laa et Bræt, ca. $2 \times \frac{1}{2}$ Alen; den Side, der vendte indad mod Bordets Midte, laa paa en ca. 1 Tomme høj Liste, saaledes at Brættet skraaned svagt udefter. (Se Fig. 3, nederst). Brættets Overflade var ganske glat, alligevel skete det, at de nystrøgne Sten hang fast; omkring 1900 fandt man da paa, at beklæde Brættets Overflade med Læder.

Under selve Strygningen var der 3 Mand i Arbejde: 2

Strygere, og en der kørte Leret op paa Strygebordet. »Tøv strøg aa jen kø po Desk«. Det sidste blev anset for at være det strengeste Arbejde, og det har sikkert heller ikke været nemt at skubbe de tunge Børfulde vaad Ler op ad den stejle Planke. Saa snart Trillebørens Hjul var paa Bordet, lod han Trillebørens Haandtag glide fra Hænderne ned i Albuebøjningerne, traadte over Planken

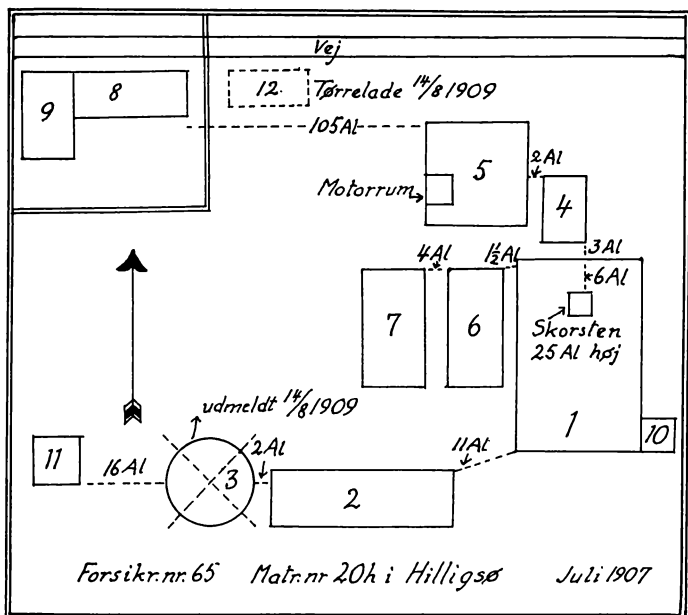

Fig. 2. Grundplan over Teglværksbygningerne efter Skitse fra 1907, bør sammenholdes med Kortet Fig. 1. Tørreladen Nr. 12, Bygningerne Nr. 5 og 4, den lille Tilbygning Nr. 10 samt Skorstenen paa Nr. 1 er kommet til efter 1906. Nr. 1 er Højovnen, Nr. 2 den store Tørrelade, Nr. 6 og 7 de smaa Tørrelader, Nr. 3 Æltemaskinhuset, Nr. 11 Baadehuset, Nr. 8 og 9 Beboelseshus og Stald. Strygepladsen laa mellem disse Bygninger og Vejen, de to »Traj« laa lige Nord for Æltemaskinhuset, ved Baadehuset var der et Spil til Ophaling af Baadene. I Juli 1875 var Nr. 1, Nr. 2, Nr. 3, et Beboelseshus og en Tørrelade færdige, de to sidste er muligvis identiske med Nr. 8 og Nr. 6

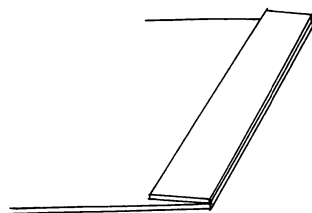
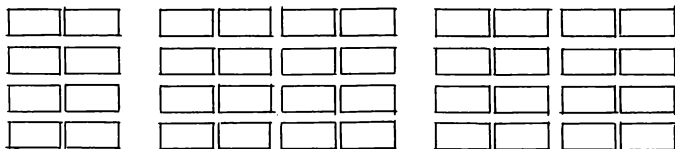

Fig. 3. Nederst det skraa læderbeklædte Bræt paa den ene Ende af Strygebordet. Strygerne stod ved hver sin Ende af Brættet, mellem dem var der et lavt Plankeværk, saa hver Stryger kun sprøjtede paa sig selv. Øverst Stenenes Placering paa Strygepladsen efter Strygningen. Efter Rejsningen stod de paa den lange Side med Længdeaksen vinkelret paa den her viste Retning og rykket lidt væk fra Stierne, saa disse blev bredere.

over til Strygebordets venstre Side, skubbede Trillebørhjulet helt over til Bordets højre Kant imod et paasømmet Bræt, hvorpaa han med et rask Tag væltede Indholdet ud over Børens venstre Side ned paa Bordet. Leret skulde ligge i en pæn Dynge eller Klump af passende Tykkelse, saaledes at der kunde faas gode Haandfulde. Under selve Paalæsningen, der foregik med en Træskovl, maatte han passe paa at følge Bunden i »æ Traj«, men han maatte ikke skrabe paa denne, da der saa kom Splinter i Leret, og det var ikke godt for Strygerens Fingre. For at Leret ikke skulde hænge i, blev Skovlen dypet i Vand for hver Skovlfuld; det kunde dog ske, at Leret hang i alligevel, nemlig hvis Paalæsningen gik for langsomt, saaledes, at Lerklumpen fik Tid til at klistre fast paa Skovlen.

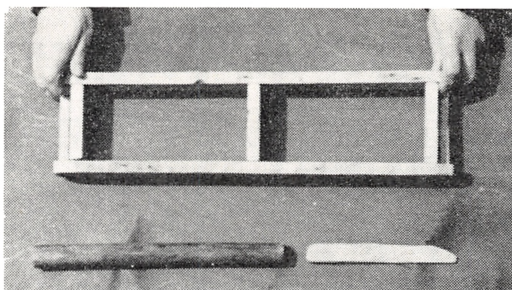

Fig. 4. Strygeform, Stok til Afglatning og Trækniiv. Stokken blev rullet hen over de færdigstrøgne Sten, dernæst tog Strygeren fat i Formen paa den her viste Maade og bar Stenene ud paa Strygepladsen

Til Strygningen brugtes Strygeforme af Træ, »Formbrætter« og en rund Stok, som er vist paa Fig. 4. De to Strygere stod over for hinanden ved hver sin Ende af det omtalte læderbeklædte Bræt, hvorpaa de lagde deres Forme med Længdeaksen parallel med Brættets. Med Haandfladerne parallelle med ca. et Kvarters Afstand slog de Hænderne ned i Lerdyngen og tog en Klump Ler, som med et rask Tag blev slynget ned i Strygeformen, saa det ene Rum blev udfyldt. En ny Klump Ler udfyldte Rum Nr. 2, og dernæst blev Overfladen glattet ved, at Stokken blev rullet hen over den. Strygeren tog nu fat i den Side af Strygeformen, der laa længst inde paa Bordet (se Fig. 4), og med en let fejende Bevægelse ud mod Bordenden strøg han Formen med Indhold af Brættet, hvorpaa han gik hen og væltede Stenene ud paa Strygepladsen. Strygeformen blev dernæst dyppet i et aflangt Kar, der stod lige under Strygebrættet, hvorpaa det hele gentog sig.

De Haandfulde Ler, som de øvede Strygere tog, var næsten nøjagtig den Mængde, der krævedes til en Sten. Ved Afglatningen med Pinden blev der kun strøget nogle

smaa Klumper Ler af, omtrent paa Størrelse med nogle faa Pebernødder. Lerklumpen maatte slynges ned i Formen med stor Kraft, saaledes at alle Hjørner blev udfyldt, og Strygerne var derfor under hele Arbejdet fuldstændig oversprøjtede med Ler. Hver Stryger kunde fremstille 4000 Sten om Dagen; med en Arbejdsdag paa 14 Timer bliver det ca. 300 Sten i Timen eller 5 Sten i Minuttet. Der kunde altsaa ikke blive megen Tid til Snak under Arbejdet.

Stenene blev lagt paa Strygepladsen i nogle faa Skridts Afstand fra Strygebordet. Saa snart det nærmeste Stykke af Strygepladsen var fyldt, og der blev for langt at gaa med Stenene, blev Bordet flyttet. Stenene blev lagt paa Strygepladsen i et bestemt Mønster, der fremgaar af Fig. 3, de laa med den Side nedad, der havde været opad under Strygningen. Naar de havde ligget saadan et Par Dage, blev de rejst paa Siden, og samtidig blev 3 af Kanterne, nemlig en Side og begge Enderne paa den Side, der havde ligget nedad, glattet med en Trækniv. (Se Fig. 4). Under dette Arbejde stod Strygerne med et Ben i hvert af de to Stier, der er vist paa Fig. 3, og skrævede altsaa over 4 Rækker af de rejste Sten. 8 Sten blev rejst og glattet for hvert Skridt, nemlig de to til højre, de 4 lige foran Fødderne og de 2 til venstre. Ryggen maatte altsaa bøjes baade forover og til Siderne, og Arbejdet var overordentligt strengt. De gamle Strygere trøstede de yngre med, at naar de først havde haft »Ryggen brækket« nogle Gange, vilde Arbejdet blive lettere.

Efter Rejsningen stod Stenene, til de kunde taale at køres ind og stables i Tørrelade, Tidsrummet var noget varierende, 8–14 Dage, afhængig af Vejeret. De friskstrøgne Sten kunde taale en Del Regn, men var de først blevet helt tørre, kunde de ikke taale den mindste Smule.

Det skete derfor ofte, at en truende Regnbyge udløste en vældig Travlhed paa Strygepladsen og i Tørreladerne.

I Tørreladerne blev Stenene anbragt i Stabler, saa høje som Arbejderne kunde naa, ofte en 25 Lag Sten. De stod, til der blev Plads i Ovnen; sommetider en Vinter over, men de maatte da beskyttes mod Frost. Dette skete ved Tildækning med Halmmaatter, som Teglværket altid havde et stort Lager af. Det første Arbejde om Foraaret bestod i at binde nye Halmmaatter til Supplering af Beholdningen.

Drænrør.

Naar Strygningen blev standset af Regnvejr, blev der lavet Drænrør, alle Led i Fremstillingen af disse foregik under Tag. Æltningen af Leret foregik i en lille rund Bygning uden Murværk og med kegleformet Straatag; centralt i denne Bygning stod Æltemaskinen, der var en høj rund Tønde, ca. en Alen i Diameter og 3-4 Alen høj. Midt i denne Tønde sad en Jernaksel, hvorfra Jernstænger strittede ud til alle Sider, en Bjælke var fastgjort i Akslens øverste Ende og gik herfra skraat nedad mod Maskinhusets Periferi. Her blev en Hest spændt for, som det tidligere er omtalt under Æltning.

Til Drænrør kunde kun bruges det allerbedste Ler, det skulde være helt stenfrit og »fedt«. Det blev brudt og tørret som omtalt ovenfor, og dernæst skovlet ned i Æltemaskinen; der blev blandet lidt Vand i, men ingen Sand eller Tang. Efterhaanden som Leret blev æltet, sank det ned gennem Æltetønden og kom tilsidst ud i en firkantet »Pølse« gennem et Hul helt nede ved Bunden af denne. Denne Pølse blev skaaret af i firkantede Blokke af passende Størrelse til Anbringelse i Rørmaskinen.

Denne Maskine, der stod i en af Tørreladerne, bestod

af et langt firkantet Jernhylster; i den ene Ende blev Rørformen anbragt, den anden Ende blev lukket af et tætsluttende Stempel. En Lerblok fra Æltemaskinen blev sat ind i Hylstret gennem en Laage i Oversiden af dette, og dernæst blev Stemplet ved Hjælp af en Tandstang og en Tandhjulsudveksling presset ned gennem Hylstret og pressede derved Leret ud gennem Rørformen. Man havde Forme med Huller til henholdsvis $1\frac{1}{2}$, 2, 4, 5 og 6 Tommers Drænrør; i Formene til de to mindste Størrelser var der Huller til 3 Rør, i de øvrige Forme kun til 2 eller 1. Paa Højde med Hullerne i Formene blev der anbragt et Rullebord, som Rørene gled ud paa; her var der en Skæreanordning, hvorved Rørene kunde skæres af i passende Længder. Der var altid to Mand til at passe Maskinen, den ene trak Maskinen, den anden skar af og trak i Pauserne med ved et ekstra Sving. Ved Hjælp af en Slags store Trægafler med Grene, der passede til Hullerne i Rørene, blev disse anbragt paa Hylder i Tørrerladen. De største Rør stod paa Enden, de mindre laa paa Siden.

Tagsten blev ikke fremstillet.

Brænding af Sten og Rør.

Ovnen, der var en saakaldt Højovn, angives i Brandtaksationen 1905 at være $23\frac{1}{2}$ Alen bred og $34\frac{1}{2}$ Alen lang. Disse Tal angaar dog muligvis ikke selve Ovnen, men Bygningen, Taget hvilede nemlig ikke paa Ovnen, men paa Stolper rundt om denne. Paa hver Side af Ovnen, helt nede ved Jorden fandtes 5 kvadratiske Fyringsdøre af Jern med indstilleligt Spjæld. Disse Døre stod 2 og 2 i Forbindelse med hinanden med Fyringskanaler, over hvilke der var Jernriste i Niveau med Bunden i Ovnen. Denne Bund bestod af oprindeligt

ubrændte Sten, sat paa Kanten; i Ovnens nordre Ende var en Port, der var meget høj.

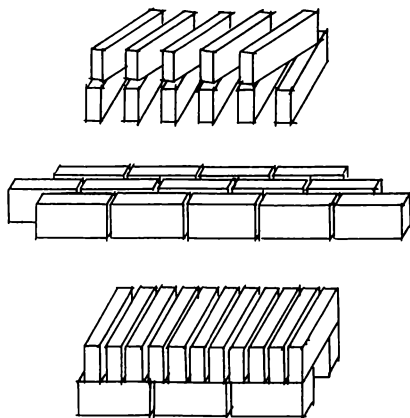

Fig. 5. Øverst Rankerne i de nederste 13 Lag i Ovn, denne blev fyldt fra »Bunden« af, Rankerne gik fra Side til Side.

Midterst: Lag Nr. 14

Nederst: Rankerne i de øverste 27 Lag, de gik i Ovnens Længderetning. Ovn, blev fyldt fra Siderne af, tilsidst fyldtes Kørevejen i Midten.

Stenene blev kørt ind i Ovn, paa Trillebøre, 48 Sten ad Gangen. Først satte man Stenene i Ranker, saaledes som det ses øverst paa Fig. 5, langs med den Endevæg, der var modsat Porten. Af disse Ranker blev der sat i alt 13 Lag, og oven paa disse ét Lag, hvor Stenene blev stablet som vist i Midten paa Fig. 5. Med disse 14 Lag var det nederste af Ovn, »æ Nej:er-Ow'n« fyldt. Den nederste Halvdel af Porten blev nu lukket med brændte Sten, der blev klinet udefra med Ler, en Rampe blev sat op, saa man kunde køre op paa Stenene i »æ Nej:er-Ow'n«. Her blev der i Midten af Ovn, lagt en Kørevej af Brædder, til begge Sider for denne blev Stenene dækket med Sække, for at der ikke skulde falde Ukrudt, Græs-

totter o.lign. ned mellem dem. Dernæst blev den øverste Halvdel af Ovnen fyldt, Rankerne saa ud som vist nederst i Fig. 5, de blev sat langs med Sidevæggene paa begge Sider af Kørevejen, til allersidst blev denne Kørevej fyldt. Den øverste Halvdel af Ovnen kunde rumme 27 Lag Sten; skulde der ogsaa brændes Drænrør, blev de sat allerøverst, paa Enden, de mindre inden i de store. Hvor de stod, var der et Par Lag Sten mindre. Rundt omkring ved Ydersiderne af Ovnen, hvor det var svært at faa tilsrækkelig høj Temperatur, blev der lavet nogle Kanaler, hvor der blev lagt Kul; her fik man dog ofte kun halvbrændte Sten. Tilsidst blev det hele dækket af et Lag kasserede, brændte Teglsten, der blev lagt på Fladen, og saa kunde Fyringen begynde. Naar Ovnen var fyldt, rummede den 48.000 Sten; paa Vestervig Teglværk havde man en Ovn, der rummede 96.000 Sten.

Om Dagen, d.v.s. fra 4 til 22, var det Mester, der fyrede, om Natten gik det paa Skift, man fyrede altsaa hver tredie eller fjerde Nat. Den, der fyrede om Natten, maatte selvfølgelig passe sit Arbejde om Dagen som sædvanlig. Han fik altsaa det Døgn kun én Times Søvn, Middagssøvnen.

Til Brændingen blev der brugt Dampkul; med Mellemrum fra $\frac{1}{2}$ til 1 Time gik Fyrpasseren rundt og kastede nogle Skovlfulde Kul ind gennem Fyringsdørene. De skulde kastes, saa Kullene kom til at ligge i en jævn Stribe fra Døren til Midten af Fyringskanalen. Røgen slog op i Sprækkerne mellem de Sten, der dækkede Ovnens Indhold; hvis der kom Flamme op et Sted, blev dér straks klinet til med Ler.

En Brænding varede 14 Dage; de første 8 Dage blev der fyret ganske lidt, dette kaldtes »aa smøg«, de følgende 8 Dage blev der fyret kraftigt. Stenene var i

Begyndelsen mørkerøde, de blev lidt efter lidt sølvhvide; naar de fleste af Stenene havde faaet denne Farve, blev Brændingen standset, og Ovnens stod saa til Afsvaling, hvad der i Reglen varede en 3 Ugers Tid. Der blev brændt 5 Ovnfulde Sten i Løbet af en Sommer, altsaa 240.000 Sten ialt. De brændte Sten blev stablet, »klamp'ed« i fri Luft.

Transport af Sten og Rør

En Del af de færdige Produkter blev transporteret med Skib til Købere i Struer og Lemvig. Ved Udskibning, der kun kunde finde Sted i roligt Vejr, ankrede Skibene op saa nær Kysten som muligt, en løs Bro eller Rampe blev stillet op inde ved Kysten, og ad denne blev Stenene i Trillebøre kørt ud og ladet i to kølbyggede, næsten fladbundede Udskibningsbaade, der tilhørte Teglværket. Der blev her kørt med 60 Sten ad Gangen paa Trillebøren, Stenene blev kastet 4 ad Gangen ned til Manden i Udskibningsbaaden, der greb dem i Luften og stuede dem ned. Udskibningsbaadene, der hver kunde tage 1000 Sten, blev saa roet ud til det opankrede Skib. Udskibningen kunde ikke klares af Teglværkets faste Mandskab, man havde altid Hjælp af Daglejere og Karlen paa Teglgården.

Af de Produkter, der blev transporteret til Lands, blev en Del afhentet, en Del leveret. Ogsaa denne Levering blev klaret af Karlen paa Teglgården, han kørte i en almindelig Arbejdsvogn med 600 Sten ad Gangen. Prisen var for 600 Sten 22 Kr. ved Afhentning, 25 Kr. ved Levering.

Boligforhold, Døgnets Inddeling, Mad, Fritid m.m.

De 3 eller 4 faste Arbejdere boede i et lille Hus ved Strygepladsens nordvestlige Hjørne lige op mod Vejen, i

Læ bag den høje Brink, hvor Leret blev gravet. I den vestlige Længe var der Stald, her stod de to Teglværksheste. I Midten var der et Rum med Komfur og Spisebord, i Østenden Soveværelse med to Senge.

Dagen begyndte Kl. 4,- med Davren. Hvis der blev fyret, havde Fyrmesteren Kaffen færdig paa dette Tidspunkt, ellers stod en efter Tur op lidt før de andre og lavede Kaffe; naar Klokken var 5, var Arbejdet forlængst i Gang. Ved 8-9 Tiden spistes Formiddagsmeldmad, Kl. 12 spistes Middagsmad, hvorefter der var en Times Middagssøvn. Kl. 13,30 drak man en Kop Kaffe uden Brød, ved 16-17 Tiden spistes Eftermiddagsmeldmad, og Kl. 21 Nadver. Kl. 22 gik alle til Sengs.

Arbejderne klarede alt selv, ogsaa Madlavningen. Brød, Smør, Fedt, Ost, Pølse og Flæsk købte de hos de omboende Gaardmænd, fra Teglgaarden fik de daglig en Pot Sødmælk, herfra fik de ogsaa sommetider en hel Gris. Flæsket blev straks delt i fire Dele, en Del til hver Mand. Mesteren mærkede sin Del med 1 Snit, de andre mærkede deres med 2, 3 eller 4.

Davren, Formiddags- og Eftermiddagsmeldmaden bestod af Kaffe, Brød med Smør eller Fedt og forskelligt Palæg. Bønnerne til Kaffen brændte man selv i en Stegepande, der blev drøjet paa dem med store Mængder Cikorie. Kaffen blev kogt i en stor Kobberkedel, den hang under Maaltidet i et Reb over Bordet, saa hver kunde skænke, hvad han vilde have. Naar der blev strøget, hang Kedlen i en Trefod ved Siden af Strygebordet, og de tørstige Strygere gjorde sig ofte et Ærinde herhen. I Modsætning til hvad der var almindeligt i Sognet paa denne Tid, blev der næsten aldrig drukket Øl eller Brændevin.

Sammensætningen af Ugens Spiseseddel gav aldrig

Anledning til større Hovedbrud, der blev nemlig hver eneste Dag serveret den samme Ret: Ærter og Flæsk. Hvervet som Kok gik paa Omgang; hvis der blev strøget, var det ham, der kørte Ler paa Strygebordet. Han havde lige efter Formiddagsmeldmaden faaet udleveret det Stykke Flæsk, som hver enkelt ønskede at faa den paa-gældende Dag, mærket med et vist Antal Snit som ovenfor omtalt. Ved 9-Tiden satte han den store Gryde over med Ærter, Flæsk, Kartofler, Vand og en Smule Sennop, og den maatte han saa sørge for at holde i Kog. Lidt før 12 hældte han den færdige Mad op i 4 store Fade inde paa Spisebordet, og dermed var Serveringen færdig.

Om Søndagen hvilede alt Arbejde undtagen Fyringen. Tyskerne havde da Besøg af deres Landsmænd og Kolleger fra Teglværkerne i Ydby, Vestervig, Futtrup og Ginnerup. Der blev da snakket meget og røget store Mængder Tobak. Paa denne Dag var der undertiden helt nye Retter paa Middagsbordet; det kunde f.Eks. være Kaal tilsat et Afkog af Brændenælder, eller »Pikkert« – en Slags Kartoffelpandekager. Tyskerne paastod, at den sidste Ret var saa yndet i deres Hjemland, at den blev serveret ved Kejsersens Bord hver Søndag Morgen.

I Sognet gik selvfølgelig sære Frasagn om »æ Tyskere o æ Tejlwærk«, det meste Gætteri, da Tyskerne holdt sig for sig selv, og jo heller ikke havde megen Tid til at dyrke Samkvem med Sognets Beboere. De faa Danskere, der virkelig kendte dem, roser dem som gode Arbejdskammerater, myreflittige og utroligt nøjsomme. De arbejdede heroppe fra 15. April til 1. November, Lønnen var 3½ Kr. daglig paa egen Kost, og alligevel havde de om Efteraaret ca. 400 Kr. med sig hjem til Familien.

En af de tyske Arbejdere, Mesteren Heinrich Tölke fra Erlinghausen, led af svær Tungsind. Om Morgenen den

15. August 1898 savnede hans Kammerater ham, de fandt ham hængende i et Reb nede i den store Tørrelade.

Iført sin lerede Arbejdsdragt, saaledes som han havde gaaet ved Arbejdet Dagen før, blev han lagt i en Kiste, der blev stillet op i Tørreladen. Nogle Dage efter, den 19. August, trak de to gamle Teglværksheste deres Mester op ad Bakken til Helligsø Kirke, efter Kisten gik en stor Skare af Tyskere fra Teglværkerne i Sydthy. Som Selvmorder kom han ikke i Kirken, og der blev ikke ringet over ham; han blev begravet i det tomme nordøstlige Hjørne af Kirkegaarden, paa Selvmordernes gamle Plads, i god Afstand fra de Grave, der rummede Helligsøboernes Forfædre. Sognepræsten, Heinrich Hilden Petersen, senere Provst i Hillerslev, talte over ham paa Tysk. Ingen ved hvad han sagde, men da Jordfæstelsen var forbi, flokkedes Tyskerne om ham, ivrige efter at takke ham.

Mange Aar efter kom en Tysker op paa Kirkegaarden i Helligsø og spurgte efter Graven. Det var Heinrich Tölkes Svingersøn, der arbejdede som Stryger paa Ydby Teglværk. Graven var da forlængst forsvundet og ingen kunde hjælpe ham, man fik ham dog tilsidst vist ned til den Mand, der havde arbejdet paa Teglværket i 1898 og som endnu var bosat i Sognet. Han kunde udpege en Plet paa Kirkegaarden som Heinrich Tölkes Grav, og her plukkede den taknemmelige Tysker nogle Haandfulde vilde Blomster, en sidste Hilsen til den tyske Mesters Datter fra hendes Far.

Kilder, skriftlige:

Kirkebøger, Skøde- og Panteprotokoller, Brandtaksationsprotokoller. Fhv. Lærer J. P. Christensen, Otto Liebes Allé 4, Kastrup, der tjente paa Teglgarden i Aarene 1897, 1898 og 1899 har i flere Artikler i Thisted Amts Tidende, bl.a. 2/1 1963, 26/5 1962 og i

samme Blad 1947 og 1927 skrevet om Livet paa denne Gaard. Her findes ogsaa enkelte Oplysninger om Teglbrændingen.

Mundtlige:

Næsten alle Oplysningerne om Teglbrændingen er givet af Mads Mikkelsen, f. 1879 i Helligsø paa den Gaard, der paa Kortet Fig. 1 er betegnet med Matr. Nr. 11 a. Mads Mikkelsen har i Aarene omkring 1900 arbejdet som Stryger paa Teglværkerne i Helligsø, Vestervig og Ydby, og han var i Arbejde igen i Sommeren 1928, da der skulle fremstilles haandstrøgne Sten til Helligsø Kirketaarn. Han har fremstillet de paa Fig. 4 viste Redskaber; de er deponeret paa Thisted Museum under Nr. D. 398. En Del af Oplysningerne er indtalt paa Baand for Jysk Ordbog, Universitetet, Aarhus.

En sypiges erindringer

Ved JOHAN LINDSTRØM

MIN MOR, Mine Lindstrøm, var født 1861 og således 97 år gammel, da hun afgik ved døden i 1958. Hun var åndsfrisk til det sidste og levende interesseret i dagliglivets foreteelser, som hun ofte kommenterede med, hvordan det var i »min tid«, og hentydede dermed til barndoms- og ungdomsårene i sidste trediedel af forrige århundrede. Når jeg i det følgende genfortæller Mors erindringer, som de i sin tid blev skrevet ned, så er det i bevidstheden om, at hendes tilværelse ikke var meget forskellig fra andres, men at netop sådan var levevilkårene for småkårsfolk i det nittende århundrede. Et liv i nøjsomhed, som kun de færreste nulevende fatter.

Mors beretning:

Mine forældre boede ude på Fjerritslev Hede, hvor de havde et hus til en ko og et par får. Jeg var nr. fire af en børneflokk på ni, otte piger og en dreng. Huset var bygget af kampesten, med stråtag og åben skorsten. Ad »den pæne dør« kom man ind i en stenpikket gang, til højre var der en lille stue, hvor der stod et skab og et par kister og vistnok også et saltkar. Til venstre var dagligstuen med lergulv, bilæggerovn og hvidskuret bord med slagbænk. Mod nord var der udskud, hvor der stod

en seng. I den lå Bedstemor så at sige uafbrudt i femten år; hvad hun fejlede, ved jeg ikke, og jeg mindes ikke, at der nogensinde blev hentet doktor til hende; det var der vist ingen, der tænkte på. Måske var det for at få et råd til Bedstemor, at jeg engang blev sendt over til Himmerland, til den kloge kone i Vindblæs, Maren Haaning. Bag gangen, ved siden af dagligstuen, havde mine forældre deres sovekammer, hvor også to-tre af de mindste sov; de større børn lå enten i slagbænken eller i sengen ved Bedstemor.



90 år og stadig i fuld aktivitet

Far var skomager, vist også en dygtig skomager, men alligevel knob det med at skaffe udkommet til den hurtigt voksende familie. Der var vist af og til for lidt arbejde; folk brugte jo træsko dengang. Til almindelige mennesker, der kun brugte skotøj ved de mest højtidelige lejligheder, kunne et par sko eller støvler vare i mange år, for nogles vedkommende i hele deres levetid. Der var også dem, der aldrig blev ejere af skotøj. Jeg kan da huske fra min ungdom, at der var enkelte, der kom til dans i træsko,

det gjorde nu ikke så meget, hvis de ellers var gode til at danse. Gulvene tog såmænd heller ingen skade af det, dels havde man til sådan finere brug lette stadstræsko uden klamper, dels var det jo tit lergulve, vi dansede på – men som de lergulve kunne støve.

Jo – folk brugte træsko dengang, både hellig og søgn, mest hvide uden overlæder. Min ældre søster var nu så fin på det, at hun havde et par træsko med sort blankt læder; dem lånte jeg en dag, jeg skulle i skole. Hvad anledningen var, husker jeg ikke, det har nok været til eksamen eller en venindes fødselsdag efter skoletid. Jeg var meget stolt af de fine træsko, men på en eller anden måde kom en ko til at træde på den ene, der blev helt ødelagt. Far var meget vred, da jeg grædende kom hjem og fortalte om ulykken, hvordan foden havde det, var der ikke så megen snak om.

Nu om dage vil folk synes, at det var megen blæst at gøre af så lidt, men det var nødvendigt at se meget nøje på hver lille udgift. Føden skulle vi have, selv om det til tider var sløjt nok. Der er vist kun få nulevende, som kan forstå hvor uendeligt nøjsomt småfolk levede i gamle dage. Kartoffler med hvid melsovs, uden noget til, var ikke ualmindeligt. Ellers var sild en daglig spise i mange hjem, en ol (80 stk.) kostede en krone. En dag eller to fik man så ferske sild, resten blev tørret eller saltet, så var der også meget mere forslag i dem. Det tarveligste måltid, jeg nogensinde har fået, fik jeg engang som ung pige, da jeg syede på en gård i Udklit, og det var ikke, fordi folkene dér var fattige, men konen var noget så nærig. De havde fået en fjerding ål, der skulle saltet, og til middag fik vi to sypiger samt karlen og pigen de stegte ålehoveder, og de var skåret tæt af, så der fulgte ikke noget overflødigt med. Det værste var dog, at ved

den anden bordende sad manden og konen og smovsede i nogle helt pæne stykker ål, velsagtens halerne. Det blev da også karlen for meget, han rejste sig op og slog i bordet, og så bandede han: »Det her, det vil a f... g... ikke ha«. »Ja, ja, bette Kresten, tag det nu med ro«, sagde konen, »så skal a prøve, om a kan finde et bette stykke ål til jer også«.

Jeg synes forresten, at folk nu om dage må skamme sig over, så meget god mad de smider væk. Jeg har aldrig kasseret et stykke brød, fordi det var tørt, det kan altid bruges til et eller andet. I min barndom var brød en kostelig ting, selv om det var flere måneder gammelt. Jeg har kendt folk, som til tider havde svært ved at skaffe det bare brød. Hjemme fik vi rug- eller bygmelsbrød, rigtigt sigtebrød fik vi kun til jul og påske. Det hændte, at Mor til fastelavn hentede et par kavringer ned fra loftet, de var gemt fra jul og selvfølgelig så hårde som sten. Der kunne vel også være nogle mugpletter på dem, men vi børn syntes alligevel, at det var en meget stor lækkerbidsken.

Om vinteren, når koen ikke malkede, havde vi fået lov til at hente mælk på et par gårde i nærheden. Hverken vi eller gårdmandsfolkene havde vist regnet med, at der skulle betales for mælken, men det må alligevel have gået for tit på, for en dag jeg kom med min spand hørte jeg konen i gården sige: »Så nu har vi hende igen«. Jeg blev så ulykkelig, at jeg helst ville løbe fra det hele, jeg blev dog så længe, at jeg fik mælken med. Hjemme fortalte jeg hvad konen havde sagt, og jeg blev ikke sendt efter gratis mælk tiere.

Vi børn var lykkelige, når vi blev sendt et eller andet sted hen med fodtøj. Vi blev da gerne budt på et stykke kage eller et par gode mellemmader, noget vi sjælden

fik hjemme. Men vi kunne ikke få os til at spise alt det, vi gerne ville, for vi havde jo hjemme fået formaninger om at opføre os som pæne børn, og dengang var det absolut ikke pænt at spise op. Det skete også, at der vankede en toskilling i drikkepenge, det var fire øre og mange penge for os. Engang var to af os sendt ind til gamle postmester Poulsen i Fjerritslev, og jeg glemmer aldrig, at vi der fik en mark (33 øre) i drikkepenge. Glædestrålende kom vi hjem og fortalte om den rigdom, der var tilfaldet os, men Far sagde, at det umuligt kunne passe, der måtte på en eller anden måde være sket en fejl, for så mange penge var der ingen, der gav væk. »I kommer til at gå ind til postmesteren igen, bitte børn, og sige, at I har fået for mange penge«. Hvor var vi skuffede, da vi traskede til Fjerritslev igen, og hvor blev vi glade, da postmesteren bad os hilse hjemme og sige, at marken havde vi ærligt og redeligt fortjent, det var helt, som det skulle være. Hvad vi fik af drikkepenge, måtte vi selv beholde; vi sparede så sammen til en eller anden ting, som vi gerne ville have. Jeg kan huske, at jeg sparede til et fint tørklæde, men det varede flere år, inden jeg havde penge nok til det.

Jeg var kun syv år, da jeg kom ud for at tjene for sommeren. Det var på et lille sted på Klim Kjær, hvor jeg skulle passe både kreaturer og børn og desuden hjælpe til med meget andet – alt for meget for et syv års barn. Før jeg om morgenen gik i skole, skulle jeg sætte fire køer og en hest på græs. Jeg var jo alt for lille til at tumle de store dyr, så jeg græd tit, som jeg var pisket. Det var særlig hesten, jeg var bange for, den var måske skikkelig nok, men jeg syntes, den var så stor og klodset, at den nemt kunne komme til at træde på mig bitte unge. Det endte da også med, at jeg rendte

derfra, men det fik jeg ikke meget ud af. Da jeg kom hjem og havde fortalt om min elendighed, sagde Far venligt, men bestemt, at ordentlige folks børn løber ikke af deres pladser, jeg måtte prøve, om jeg ikke kunne holde ud til november. Efter at jeg havde fået lidt trøst hos min mor, tog Far mig ved hånden og fulgte mig tilbage til min plads. Det er nu nok muligt, at han ved samme lejlighed har ladet falde et par ord om, at jeg jo kun var syv år, så de måtte ikke forlange alt for meget af mig. Jeg holdt da også pinen ud for resten af sommeren, og næste år fik jeg en anden plads, hvor det gik noget bedre. Da var jeg jo også blevet ældre og havde fået nogen erfaring.

Det år jeg skulle konfirmeres, tjente jeg på Aarupgaard. Dengang blev der ikke festet og gjort ved for konfirmanderne, som de gør nu om dage, og for mig blev der slet ingen fest. Far var død og Mor sad tilbage med små børn, men uden indtægter. Hvordan hun skaffede føden, forstår jeg ikke. Nogen hjælp fik hun vel af familie og venner, og så vidt jeg ved, fik hun af fattigvæsenet et par tønder korn om året. Under de omstændigheder kunne der jo ikke blive tale om nyt tøj til min konfirmation. Jeg fik en sort kjole på, som vi søstre brugte efter tur, og resten, hver en stump, var lånt. En ældre søster hentede mig på gården, hvorfra vi gik til Kollerup Kirke. Efter højtideligheden gik vi hjem til Mor på Fjerritslev Hede, hvor eftermiddagen gik omtrent som en anden søndag eftermiddag, og henad aften fulgte min søster mig til Aarupgaard igen. Gaver havde jeg ikke fået nogen af, men vist heller ikke savnet, det var endnu ikke blevet almindeligt mellem småkårsfolk.

Det første år på Aarupgaard fik jeg 8 kr. i løn, det sidste år, da jeg var sytten, fik jeg 32 kr. Lønnen må vel

have været af nogenlunde samme størrelse som andres, og efter datidens forhold passende for det arbejde, jeg udførte. Når jeg nu tænker tilbage, synes jeg ikke, der var noget rimeligt forhold i det; vi piger sled som bæster. Jeg var fæstet som lillepige, og det vil sige, at jeg, foruden at passe børnene, ligesom de andre piger skulle deltage i hvad som helst, både ude og inde. Jeg spredte møg og var med til både høbjergning og høst, og mens vi piger vaskede op efter middagsmaden, kunne karlene sove – det var lidt uretfærdigt. De havde der på gården den skik, at pigerne ikke måtte sidde ned ved bordet, når de spiste. For mig var det en plage, fordi jeg samtidig skulle tage mig af det mindste barn og sørge for, at det også fik noget til føden. Der var ingen, der sagde noget om, hvordan jeg skulle bære mig ad, men jeg fandt da på at støtte den ene fod på pinden mellem bordbenene, og med barnete ridende over knæet brugte jeg den frie hånd til at skovle noget mad i os begge to. Stillingen var så akavet, at benene somme tider rystede under mig af overanstrengelse.

I fire år, fra jeg var sytten og til enogtyve, var jeg i skrædderlære i Bejstrup, hvor jeg lærte at sy herretøj. Folkene var såmænd flinke nok, men økonomisk set blev det en hård tid. I de fire år, jeg var i lære, fik jeg i alt 70 kr. i løn, og som min mor var stillet, kunne der ikke blive tale om nogen hjælp hjemme fra. Selv med den tids priser var det næsten umuligt at holde tøj på kroppen for 20 kr. om året, men jeg har nu ikke nogen erindring om, at jeg var så forfærdelig meget ringere klædt end så mange andre. Foruden ved syningen skulle jeg hjælpe til i huset og ved et lille landbrug. Frihed og fornøjelser blev der ikke meget af, men jeg var jo ung, og kunne dagen ikke slå til, måtte jeg tage natten til hjælp. Jeg kan huske

et julegilde, hvor hele byen skulle med, men jeg – som vel også andre tjenestepiger, måtte blive hjemme for at passe børnene. Da folkene, jeg var ved, kom hjem ved 12-1 tiden, fik jeg lov til at gå til gilde, og der dansede jeg lige til det var malketid om morgenen. Efter at have malket fik jeg et par timers søvn. Jeg kan også huske en anden-pinsedag, hvor jeg fik fri fra middag. Cykler havde vi jo ikke på den tid; vi gik, og jeg syntes da heller ikke, at den mils vej til mit hjem var noget at snakke om. Jeg var hjemme ved min mor resten af eftermiddagen, men da der var måneder mellem fridagene syntes jeg, at jeg skulle have noget mere ud af det og gik derfor til Stagsted for at besøge en søster, som tjente der. Da jeg kom dertil, var de netop færdige til at tage til pinsefest i Ø. Svenstrup, og det var ikke vanskeligt at overtale mig til at gå med. På den måde kom jeg vil til at gå en tre mil ialt, men jeg var da ikke mere træt, end at jeg kunne danse det meste af natten og bagefter gå til Bejstrup.

Så snart jeg var udlært, begyndte jeg på egen hånd. Sammen med en medhjælper, som regel en af mine søstre, gik jeg »ud at sy«. Med pressejern og symaskine flyttede vi fra sted til sted. Mange var flinke til at hente og bringe os, eller vi fik en karl med til at bære symaskinen. Det var jo et tungt og uhåndterligt skrummel, men vi to klejne piger har dog i årenes løb slæbt den mange mil, tit om natten og i dårligt føre. Det med flytning om natten havde somme tider sine særlige årsager. Der var nemlig stor forskel på de steder, hvor vi syede, der var folk som var flinke og rare, og hos hvem vi i alle måder fik en god behandling, men der var også steder, hvor vi var meget kede af at være, især om natten.

Var vi på et godt sted og ikke havde alt for travlt, ja

så blev vi der gerne den sidste nat, selv om vi var så tidlig færdige, at vi sagtens kunne have flyttet om aftenen. Der hvor vi ikke yndede at være, gjorde vi dagene så lange, som vi kunne holde det ud. Tit var det sengene, vi gruede for, og sådanne steder har vi mange gange slidt som bæster til kl. 10–11 om aftenen, for så, med symaskinen under armen, nærmest flygte til det næste arbejdssted. Vi undskyldte os altid med travlhed, men der var som regel en anden grund. Der var, dengang som nu, hjem, hvor der var meget lidt propert, eller sengetøjet kunne om vinteren være så klamt og iskoldt, at det næsten ikke var til at holde ud. Et par gange blev vi lusede, og der ville vi selvfølgelig aldrig mere overnatte. Helt slippe for at arbejde sådanne steder var ikke så let, men vi påtog os ikke mere arbejde der, end vi kunne gøre færdig på en dag. Skete det en enkelt gang, at det var helt umuligt at blive færdige, ja så havde vi et besøg i baghånden, som absolut ikke kunne opsættes, og det trak »uheldigvis« så længe ud, at vi blev nødt til at blive der natten over.

Sylønnen var halvtreds øre for et par bukser, halvtreds øre for en vest og halvanden krone for en jakke. Stoffet var i de fleste tilfælde gråt hjemmegjort vadmél, og det blev altid foret. Ind imellem syede vi også kørekapper, det var et både vanskeligt og hårdt arbejde. Kapperne skulle nemlig fores med uklippede lamme- eller fåreskind, og enhver vil vist kunne forstå, at det var et meget uhåndterligt stof at arbejde med. I efterårs- og vintertiden arbejdede vi jo ved lys en stor del af tiden, men hvor var det noget sølle belysning. Gik det højt, fik vi en seks-otte liniers petroleumslampe eller en af de såkaldte fladbrændere. Mange steder måtte vi klare os med hjemmestøbte tællelys, og var konen i huset tilmed

lidt påholdende, var det fristende at give os de tynde og dårlige lys. Mærkeligt, at både jeg og mine søstre har bevaret vort syn næsten usvækket.

Det skete næsten hvert år, at der var flinke folk, som bad os med til deres julegilder, og det var vi selvfølgelig meget glade for. Ved bryllupper og lignende større festligheder blev vi jævnlig bedt om at hjælpe til – »go for bower«. Det ville vi egentlig også gerne, for selv om vi skulle varte op og hjælpe til i køkkenet, blev vi altid hentet ind til en dans, der gerne blev til flere, så vi også fik del i festligheden. Der var bare den hage ved det, at vi ikke tjente noget, så længe det stod på – til tider i to dage. De fleste steder sagde de sådan noget som: »Nu skal I da have så mange tak, bette piger, det var endda skønt, I kunne komme«.

Jeg blev først gift, da jeg var tredive. Min mand var oprindelig landmand, men i syttenårsalderen kom han i murerlære. Det var et skidt erhverv om vinteren, hvorfor han i tre måneder tog ned til Jens Peter Larsen i Saltum, hvor han lærte at spille på fløjte og horn. Sammen med forskellige andre, tiest et par brødre, der også var murere, spillede han så til dans i en snes år. To, højst tre musikere var det almindelige, der var nu også nogen, som mente at kunne nøjes med én.

Det første års tid boede vi til leje. Det var vel meningen, at vi begge skulle drive vort håndværk. Anders ville dog gerne have noget jord at arbejde med, han var led og ked af spilleriet. Det var også et rakkerliv, der ganske vist gav kontante penge, men somme tider gav det nu alt for lidt. Således var det engang nogle år efter, at vi var blevet gift. To mand skulle spille til bryllup i Aggersborg, det var en mil at gå hver vej. De mødte i gården lidt over middag, hvor de skulle byde gæsterne vel-

kommen med hornmusik. Derefter spillede de på vej til og fra kirke, og endelig til dansen, der varede til næste dags formiddag kl. 10. Der som alle andre steder blev der givet spillemandspenge, men i dette tilfælde blev der kun otte kroner til deling. Det syntes min mand dog var for ringe en betaling, for to halve dage og en nat – og de skulle da også helst sove et par timer, når de kom hjem. Det skete også de første par år, at Anders tog noget tærskearbejde om vinteren, for det fik han kosten og 33 øre om dagen.

Da vi blev gift, havde vi tilsammen sparet 1500 kr. op, og det var slet ikke så få penge på den tid. Jeg tror, det var i 1892, vi købte et lille forfaldent husmandssted i Sønderkjær. Det kostede 4000 kr. og det skulle vel være billigt, men i dag mener jeg nu, at det var dyrt nok. Det var gamle folk, som havde boet der, og alt var meget forsømt. Besætningen bestod af en flok høns og en gris. Hønsene havde somme tider holdt til i stuen, hvor de om natten sad på pinden under langbordet eller på enden af sengen. Grisestien var ved siden af spisekammeret, hvor en stribe ajle sivede gennem muren. Vandet i brønden var blandet med noget grønt slam. Nå, alt det kunne der rettes på. Min mand var jo murer, såmænd også halvt tømrer, men det tog tid, for det meste skulle gøres om aftenen, når han kom hjem fra arbejde. Vi begyndte med en ko og en hest og forøgede så besætningen lidt efter lidt, men det varede da over ti år, inden vi fik to heste. Ved køb af afgravede tørveparceller, der blev planerede og merglede, fik vi efterhånden en ejendom, som vi kunne leve af.

Jeg blev dog ved med min syning. Derfor havde vi altid en pige, der skulle lære skrædderiet og samtidig hjælpe til med alt andet arbejde, både ude og inde.

Pigerne skulle bestille meget og fik kun en lille løn, men de måtte vel kunne lide det alligevel, for jeg havde dem gerne i fire-fem år. Jeg fik seks kroner for at sy et sæt tøj, det var sådan en mellempriis. Det må have været omkring 1905, at jeg satte prisen en krone op, det var der nogen, der syntes var alt for galt, jeg kan huske en gårdmand sagde til mig: »Ja vel syr du godt Mine, men det kan nu også blive for dyrt«.

— — —

Hermed slutter Mors beretning. Tiden efter århundredskiftet med stadigt bedrede kår talte hun ikke så meget om, og det ligger da også så nær op til nutiden, at det ikke har nogen kulturhistorisk interesse.

BENT SØNDERGAARD:

TØDSØ, FREDSSØ, ELSØ

Til tolkningen af en stednavnetype på Mors

INDEN FOR et område på få kvadratkilometer i grænseområdet mellem øens to herreder findes tre bebyggelsesnavne, som tilhører samme navnetype: Tødsø, Elsø, Fredsø. (Af disse navne er kun de to førstnævnte sogne-navne).

Rent umiddelbart skulle man tro, at disse navnes sidste led var ordet *-sø*. Nogle ville måske sige, at vi næppe i de pågældende sogne kender søer af så stort et omfang, at de kunne have givet navne til disse lokaliteter, men dette kan jo skyldes forandringer i landskabet, som vi i dag ikke kan opspore. Derfor kan vi ingen slutninger drage herudfra.

At efterleddet *-sø* ikke er oprindeligt viser foruden adskillige af de ældste navneformer, se nedenfor, den nutidige udtale i dialekten: *tø:se*, *fre'se*, *ælse*.

Efterleddet er i virkeligheden navneordet *-høj*, gammeldansk *-høgh*, jvf. skriveformer som *Frethshøgh* (1447) og *Thyffzhøff* (1424, senere afskrift).

Senere er der sket en omtolkning af *-høj* til *-sø*. Efterleddet *-høj* er almindeligvis meget »ustabilt«. Af blandt andet lydligte grunde nedbrydes det let, bliver ukendeligt

og kan eventuelt senere omdannes efter andre navnegrupper. – Fire kendte, tilfældigt valgte eksempler viser, hvor forskelligartet denne omdannelse kan falde ud: Malmö, Grenå, Hasle, Salløv, der alle er oprindelige højnavne.

Bebyggelsesnavne på -høj synes at være sjældent forekommende både på Mors og i Nordthy, hvor Malle, Sennels sogn, er et oprindeligt højnavn. Derimod er højnavnene rigt repræsenteret i naturnavnstoffet, der nok må antages at være væsentligt yngre. Vi må vel mene, at bebyggelsesnavnene af denne type oprindeligt har været naturnavne, men i og med at de er blevet bebyggelsesnavne kan vi dels følge dem tilbage til middelalderlige kilder og dermed få bedre mulighed for tolkning, dels konstatere, at disse navne i kraft af deres hyppigere anvendelse viser en ubrudt navnetradition, hvilket langt fra altid er tilfældet med naturnavnene.

Typen kan både som bebyggelses- og naturnavn være vanskelig at afgrænse tidsmæssigt. Endelsen har måske været produktiv fra de ældste perioder i vor stednavnegivnings historie og – inden for naturnavnegivningen – op til nyeste tid. Vi har kun begrænsede muligheder for tidsmæssigt at opdele dette navnestof. Professor Skautrup har argumenteret for, at de ældste højnavne som bebyggelsesnavne går tilbage til yngre urnordisk periode, 600–800; det vil med andre ord sige, at disse navne tidsmæssigt indtager en mellemstilling mellem det ældre navnelag fra ældre urnordisk tid, 200–600, med typer som -lev og -sted, og det yngre, torp-perioden, olddansk, 800–1100. En lignende opfattelse er gjort gældende af professor Hald, der dog andetsteds antager, at de ældste navne af denne type kan gå tilbage til ældre urnordisk tid.

Dateringsproblemet er imidlertid ikke det eneste problem, som knytter sig til de her behandlede navne. Der findes et andet hovedproblem, som ikke er uden sammenhæng hermed.

Som den følgende analyse vil vise, er både Tødsø, Fredsø og Elso sammensat af et personnavn i ejefald + efterleddet -høj. Det næste spørgsmål, der melder sig, er dette: Hvilken forbindelse er der mellem ordet høj og det pågældende personnavn?

Man har været tilbøjelig til at tro på, at et højnavn, sammensat af et personnavn i ejefald + høj, kunne rumme navnet på den i højen begravede mand. Dette er en romantisk inspireret teori, som næppe har nogen gyldighed i praksis. Man har forsømt at inddrage arkæologisk materiale i analysen. På Mors – som andre steder i Danmark – findes kun få jernalderhøje. Den altovervejende del stammer fra bronzealderen. – Kun ved jernalderhøje lader denne teori sig af tidsmæssige grunde tænke; og det lader sig næppe påvise, at personnavnestoffet i egne med jernalderhøje har en anden karakter. – Personligt tror jeg, at vi må forkaste denne teori; men tilbage bliver ligefuldt at skulle forsøge at redegøre for forbindelsen mellem de to led, personnavn + høj. Det er muligt, at forklaringen ikke er den samme overalt. Mulighederne for forklaring er talrige, og vi er i de enkelte tilfælde normalt afskåret fra at kunne udfinde navnegivningsårsagen.

Principielt vil det dog næppe være for dristigt at hævde, at der nok i almindelighed udtrykkes et ejendomsforhold, for eksempel navnet på den, der ejer jorden, hvorpå højen ligger, eller – ved ældre navne – den, der grundlagde bebyggelsen ved den pågældende høj, eller lignende.

Lad os illustrere tankegangen med et konkret eksempel: Er den ovenfor nævnte bestemmelse rigtig, må vi forstå navnet Fredsø, ældre Frethshøgh, som navnet på den – måske oprindelige – bebyggelse, som Freth grundlagde ved den pågældende høj. Herudfra har navnet da i visse tilfælde udviklet sig til at betegne et større bebygget område, en landsby, et sogn, mens de egentlige naturnavne ikke har gennemgået en tilsvarende udvikling.

Tolker vi navnetypen personnavn i ejefald + høj på denne måde, kan det næppe undre, at typen har været produktiv fra de ældste navnegivningsperioder og op til nutiden.

Det er interessant og måske ikke uden perspektiv, at der i de tre sikre morsingske »højbyer«, Fredsø, Tødsø, Elsø, er fundet spor af jernalderbebyggelse, men næppe sikre jernalderhøje. Det er selvsagt ikke givet, at der er nogen forbindelse mellem disse fund og de tre stednavne. Der lader sig næppe føre et bevis herfor, men fristende ville det være at *antydde muligheden* af en forbindelse.

Påfaldende er det under alle omstændigheder, at af de fire jernalderbebyggelser, som Nationalmuseet indtil 1929 havde udgravet på Mors, jvf. professor Gudmund Hatts artikel »Hustomter fra ældre Jernalder paa Mors«, »Historisk Aarbog for Mors«, 1929, er de tre beliggende netop i de her behandlede landsbyer, Fredsø, Tødsø, Elsø. Der findes ganske vist på øen adskillige andre jernalderboplads, hvoraf enkelte er blevet udgravet. Det er imidlertid vanskeligt at danne sig et samlet billede af bebyggelsen på jernalderens Mors. Der er udarbejdet et kort over oldtidsfundene på Mors på grundlag af professor Hatts herredsbeskrivelse 1925–1930. Dette kort synes – forøget med oplysninger fra senere udgravninger – at vise, at jernalderbebyggelsen har været stærkest

koncentreret på den midterste del af øen, hverken den nordlige eller den sydlige del viser mange spor af bo-pladser, men disse synes at strække sig som et bredt bælte – med undtagelser – fra øst mod vest, et bælte, hvis nordgrænse udgøres af Tøving-Nordsolbjerg, og hvis sydgrænse er en linie: Lødderup-Fredsø-Vejerslev. Mellem disse findes et område, hvortil Tødsø, Elså og Fredsø hører, hvorfra der er overleveret ganske talrige vidnesbyrd om bebyggelse fra denne periode.



Foto: Morslands historiske museum

*Mads Kr. Madsen, Tødsø, matr. nr. 9 a-9 l Tødsø sogn.
Grube I før tømning*

Her har vi *måske* en baggrund for og dermed en mulighed for tidsfæstelse af de tre navne; men materialet er for spinkelt til at drage for vidtgående slutninger ud-fra. Yderligere gælder det om, ikke at forstå den *mulige* forbindelse mellem jernalderbebyggelse og stednavn for snævert. Forholdet er ikke dette, at kun Tødsø, Elså og Fredsø har tydelige spor af jernalderhuse, men disse byer ligger i et område midt på øen, hvor bebyggelsen synes at have haft langt det største omfang, både i ældre og

i yngre jernalder. Af tidsmæssige grunde kan der næppe være nogen sammenhæng mellem bygningerne fra den første periode og stednavnene, hvorimod dette udmærket kan være tilfældet i yngre jernalder. Der er en *mulighed* for, at vi i de tre stednavne Fredsø, Tødsø, Elsø kan have bevaret navnene på tre stormænd, som i den frodige byggeperiode i jernalderen, sandsynligvis i én af den yngre jernalders senere faser, inden for et snævert geografisk område, har grundlagt hver sin bebyggelse, formentlig hver ved en i det flade landskab så dominerende gravhøj, at denne beliggenhed er blevet kædet sammen med »grundlæggerens« eller en senere ejers navn. Eksempler herpå kender vi også fra tilnavne til personnavne op gennem tiden.

Der eksisterer dog også den mulighed, at personnavnene, der indgår i Fredsø, Tødsø og Elsø er yngre end jernalderen, thi det eneste, der i stednavneforskningen er urokkeligt er overleveringen, og den begynder for disse navnes vedkommende, som det ses, først i 13–1400-tallet.

Forleddene

I en artikel om landsbynavne på Mors, »Historisk Aarbog for Mors«, 1921, siger Jens Lund, at forleddene i Fredsø, Tødsø og Elsø ikke er lette at tyde. Dette er for så vidt rigtigt, som tolkningen ikke er absolut entydig. Gode grunde taler dog for, at alle tre navne tilhører typen: personnavn i ejefald + høj.

Der er endvidere en mulighed for, at endnu et morskingsk landsbynavn hører til denne gruppe, nemlig Vils. Grundformen kan være *Wilshøgh, hvor førsteleddet er en stærk sideform til det svagtbojede mandnavn Willi. – I Thy har vi bevaret begge former af navnet i stednavne-

sammensætningerne Villerup, Vestervig sogn, og Vilsbøl, V. Vandet sogn. I forbindelse med Vils er sidsteleddet imidlertid så svækket i de ældste skriveformer, at det ikke kan afgøres, om dette er -høgh: 1408 (senere afskrift): Wilse; 1433 (senere afskrift): Wylsæ, Wilsæ; 1441: Vilse; 1664: Wilss.

Andre efterled kan komme i betragtning, jvf. tidligere under omtalen af svækkelsen i sidsteleddet.

Fredsø

1447 (1591): Fredse; 1447: Frethshøgh; (1591): Fredtzø; (1591): Fredtze; 1485 (1682): Fredtz; 1487 (1599): Fredszøe; 1488 (1599): Fresiø; 1489 (1599): Freesz; 1489 (1599): Fredtzs; 1542: Fretze; 1664: Fredt-zøe.

Marius Kristensen har jævnført dette stednavn med Fredshög i Malmöhus län i Skåne, hvis ældste skriveform – ifølge Svenska Ortnamnarkivets kartotek i Uppsala – er 1334–66 Frishøyæ, Fryzhøgh.

Der gøres opmærksom på, at den svenske lokalitet fra gammel tid skal holdes hegnet. Dette må vel indebære, at appellativet fred forudsættes. Der stilles det spørgsmål, om det morsingske Fredsø kan have en lignende forklaring.

Dette kan dog næppe være tilfældet. Sandsynligere er det, at forleddet er et mandnavn, en kortform til stammen *Frith-, der indgår i navne som Frejlev, Musseherred, 1264: Fræthæløfæ; og Frejlev, Hornum herred, 1445 Fredeloff. (Mens th-lyden i disse navne ved den såkaldte spirantsvækkelse er udviklet til j, er den svundet i udtalen af det morsingske Fredsø, jvf. tidligere, men bevaret i skrift). Mærk, at det samme personnavn her

forbindes med endelserne -lev og -høj, jvf. tidligere under omtalen af endelsen -højs alder.

Tødsø

1375 (1476) Thysæ; 1401–50 (1487–1500) Thydzø, 1418 Thydzø; 1420 (1487–1500) Thydzød; 1420 (1487–1500) Thydzø; 1422 (1527) Tøtzø; 1422 (1487–1500) Thydezø; 1424 (1487–1500) Thyffzhøff; 1426 (1487–1500) Thydzød; 1431 (1487–1500) Thyzø; 1431 og 1433 (1487–1500) Thydzø, 1432 (1487–1500) Thødzø; 1436 Thysæ, 1437 Thydzød; 1438 (1527) Tøtze, 1438 (1591) Tødtze; 1447 (1487–1500) Thodzø, 1487 Thydzhwg; (1591) Tødtze; (1591) Thødtze; 1610 Tødze; 1664 Tøedtze.

Forleddet kan rimeligvis tolkes som et personnavn *Thyth, en kortform til navne som Thythger, Thythkil, Thythulf, sammensætninger som ikke er ualmindelige på vore runestene.

Elsø

hører rimeligvis til samme type, men forholdet er her yderligere kompliceret.

Fruden de gamle skriveformer: 1418 (1591) Ellsø; 1446 (1591) Ellsøe; 1467 Else, Ælse; (1591) Ellsø; 1542 elsze, 1611 Elsse; 1664 Elsse, forekommer 1342 formen *Æthelshøgh*, der imidlertid angives at ligge i Hillerslev herred i Thy. – Fundstedet er et diplom, hvor den forhenværende drost Peder Vendelbo pansætter sit gods i *Æthelshøgh* til en mand ved navn Niels Mogensen. Desværre forekommer der ikke i brevet andre stednavne, som kan opklare sagen. Det er heller ikke stedfæstet, men man kan måske formode, at det er skrevet så langt borte fra denne egn, at den »forkerte« lokaliserings kan ud-

springe heraf. Det er nemlig muligt, at vi kan opfatte navnet som en forkert lokalisering af det morsingske Elso. Til forsvar herfor tjener, at vi for eksempel ikke ved en fuldstændig undersøgelse af højnavnestoffet i Hillerslev herred finder dette navn andetsteds. At et bebyggelsesnavn kun kendes fra én kilde er trods alt enestående. Trap 4. udg. (men ikke 5. udg.) og Svend Aakjær hævder da også, at de to navne er identiske.

Selv om dette skulle være tilfældet, er vanskelighederne imidlertid ikke forbi. Der lader sig nemlig ikke finde parallelformer til det personnavn, som vi antager udgør førsteledet. Oluf Nielsen har »konstrueret« en grundform *Etil, et mandnavn svarende til det fra vestnordisk kendte navn Eitill. Måske er denne forklaring rigtig. Måske ikke. Helt tilfredsstillende er den dog næppe.

Litteraturliste:

- Danmark gamle Personnavne, ved G. Knudsen og M. Kristensen.
 Danmarks Runeindskrifter, ved Lis Jacobsen og Erik Moltke.
 Dueholms Diplomatarium.
 K. Hald: Vore Stednavne.
 — — : Vore Stednavne med særligt Hensyn til Mors.
 G. Hatt: Hustomter fra ældre Jernalder paa Mors. Historisk Aarbog for Mors, 1929.
 M. Kristensen: Fortid og Nutid, bd. 1.
 Lexicon Poeticum, ved S. Egilsson og F. Jonsson.
 Jens Lund: Landsbynavnene paa Mors. Historisk Aarbog for Mors, 1921.
 O. Nielsen: Bidrag til Fortolkning af danske Stednavne.
 Personnavne: Nordisk Kultur, bd. 7.
 Repertorium diplomaticum regni danici mediævalis.
 P. Skautrup: Det danske Sprogs Historie.
 Trap: Danmark, 4. og 5. udg.
 S. Aakjær (udg.): Kong Valdemars Jordebog.
-

Fra Bolbjerg og omegn i fordums dage

Af JENS ROLIGHED

EN TUR TIL BOLBJERG har let ved at bringe rige oplevelser. Man bliver her for alvor mindet om, at Han herred er landet med de vide udsigter, idet man på limstensbakken Bolbjerg kan se vidt ud over storslåede klitstrækninger med formationer som kegler, kupler og kamelsadler, og man kan se ud over havet, hvor revlerne er skyld i, at vandete viser sig i forskellige lyse og mørke farver.

Man bliver også mindet om længst forsvundne tider, idet limstenen i Bolbjerg og Skarreklit fortæller om den helt gamle tid for årmillioner siden, da vort land af bitte, små bryozoaer begyndte at blive bygget op nede i havet.

Og oldtiden bliver man mindet om; for et par kilometer inden for Bolbjerg ligger Troldsting med bopladsrester både fra bronze- og stenalderen.

Fra Thisted-Aalborgvejen kommer man lettest til Bolbjerg ved at følge Bolbjergvejen, som man nu kan køre ad helt op på bakkens top eller Na-arbak, som nogle kalder den. Bolbjergvejen er fra gammel tid kaldt Prinsensvej, og det hedder sig, at den har fået navnet, fordi en prins skal have givet ordre til dens istandsættelse.

Måske var det den senere Kristian den Ottende. Han besøgte egnen og var på Bolbjerg 1842. Ved den lejlighed, fortæller fhv. gdr. Otte Ottesen, Lund, fik min bedstefar, Gammel O-ot (Otte Andersen) en kroningsmedalje, som endnu opbevares i slægten. Han var sognefoged og havde muligvis med vejens istandsættelse at gøre.

Bygninger på Bolbjerg

Otte Ottesens farbror, fiskeeksportør i Thisted Jens Rod Ottesen, har til viceinspektør P. L. Hald fortalt om et hus på Bolbjerg: Der lå et lille hus, der var helt forfaldent. Det blev i 1840 eller 1842 afløst af et nyt hus, det blev opført af limsten, som blev savet ud af Bolbjerg. Penge til husets opførelse kom ind dels ved gaver fra egnens folk og dels ved tilskud fra amt og stat. En mand fra Lild forestod opførelsen af huset. Det blev stående i lang tid og gjorde god nytte som sømærke; men da det ikke blev vedligeholdt, faldt det efterhånden sammen, og resterne forsvandt lidt efter lidt – sådan som det var skik og brug der på egnen. Fra gammel tid var der spået, at der på Bolbjerg skulle bygges et kongeslot, og så skulle der komme en prins og bo der. –

Muligvis kan huset være bygget i anledning af, at man på den tid prøvede at afholde folkefester på Bolbjerg ligesom på Himmelbjerget. I begyndelsen af juli 1840 samledes på Bolbjerg 300 mennesker til tale og sang. (Randers Avis 8.-7. 1840). Himmelbjergr præsten (Blicher) sendte i 1841 en hilsen »til de dannemænd, som på Bolbjerg ifjor havde samlet sig, drevne af den gode ånd«.

Fisker og redningsmand, dannebrogsmænd Niels Kr. Stentoft, der i 1860'erne havde sin barndomstid ved Bolbjerg, har fortalt, at hvor Bolbjerghuset har været, var der i mange år en firkantet, grøn plet, der mindede om

stedet. Han fortalte videre: Min bedstefar, Kræn Stentoft, har sikkert savet sten til huset. Han fik 5 kr. for 100 store limsten. Som dreng var jeg med til at hjælpe ham. Stenene blev båret op ved, at man i et stykke reb havde én sten forpå og to bagpå. Over husets dør var der en særlig smukt tilhugget sten med kongens navn på (rimeligvis Kristian den Ottendes, da den første fest på bjerget var bestemt til afholdelse på denne konges kroningsdag).

1907 lod sagfører Mikkelsen og tømrermester K. Nielsen, Thisted, opføre et badehotel på Bolbjerg. Det var vanskeligt at få materialet ført derud ad de dårlige veje, og opførelsen kostede ca. 70.000 kr. Kunstmaler Gustav Fenger, hvis fader en tid var læge i Thisted, udsmykkede hotellets sal med sine billeder. Han var nogle år gift med forfatterinden Thit Jensen. Begge holdt i en del somre til på hotellet. Ikke længe derefter udsendte Thit Jensen bogen om »Den erotiske hamster«. Ejerne af badehotellet havde i nogle år en kelner til at ordne beværtningen. Frk. Mejlby, der senere fik det i forpagtning, købte det og var værtinde gennem en lang årrække. Derefter overtoges det af Iversen og fru Jensen. 1940 tog tyskerne badehotellet i besiddelse og sprængte det i luften.

Troldsting

Et par kilometer inden for Bolbjerg ligger Troldsting hvor der var boplads både i stenalderen og bronzealderen. Fra den yngre stenalder er fundet bålpladser og værksteder til forarbejdelse af stenredskaber. Og jeg har på stedet fundet en kærneøkse, der minder om færden på Troldsting i den ældre stenalder. N. Kr. Stentoft fortalte, at han fra 1860erne kunne huske en runddysse, hvor han havde været med til at kravle ind under overliggeren.

Men en stenhugger Schæfer fra Klim kløvede stenene, og de blev af egnens folk brugt til bygninger, særlig mange kom til den nu forsvundne og udstykkede Rotbølgård vest for Bjerget bakke. På Troldsting er fundet en mængde stenredskaber, og det næststørste lerkar, der er fundet i landet, fandtes her dækket med en hvalknogle; karret findes på Nationalmuseet.

Troldsting, der danner Vust sogns vestgrænse, hæver sig ca. 60 m over havet. I »Skelstenene« har forfatteren Thorkild Gravlund fortalt om stedet: »Blandt store sten, hvor troldfingrenes mærker kendes, og hvor der findes skjulte skatte, ligger en sten ved navn Larses Målekar, måske et mål for skattene?« Om stenen er i øvrigt berettet, at den er kommet på en isflage fra de norske fjelde. En anden af de ældre har ment, at der var tingsted på Troldsting, og at Larses Målkar (muldkar) har været benyttet til muld, for når man i gamle dage skødede ejendom til én, tog man en håndfuld muld og kastede i skødet på ejendoms køberen. Tingsted for mennesker kan der dog ikke have været, da dette holdtes på en mere centralt beliggende plads. Men da det er et bakket og sandet terræn med store sten, har naturen givet anledning til, at man troede, troldene holdt til her og havde oprettet deres tingsted. Ved en sådan lejlighed kunne det være nærliggende at kalde stenen Larses Målkar, enten man tænkte på mål eller muld i forbindelse med navnet. Og Lars er et almindeligt mandnavn; det er derfor, det hedder om en praler: Han er en stor Lars; om en, der er doven, siges: han er en doven Lars, og falder noget på jorden eller på gulvet, ligger det på Larses hylde, således er det også naturligt, at det er Lars, der er med på tingstedet, især når en ejendom tilskødedes på vanlig vis ved at kaste muld.

En stor part af Troldsting hørte under Nørklitgård. Derfra kom der om sommeren 18 ungkreaturer ud på terrænet, det var særlig stude, og om natten skulle de fæstes henne i et engdrag. En hjorddreng måtte tage sig af dem. Når han om morgenen mellem kl. 5 og 6 havde flyttet fårene, skulle kreaturerne føres fra engdraget og gå løse på Troldstings lyngbakker til ved aftenstid. I den tid var det let at få en hjorddreng i de forskellige gårde. En ti års drengs sommerløn var 10 kr., et par træsko og et pund tow (uld). Dog kunne en dreng være glad, når han til november kom tilbage til sit hjem med den tjente skilling og med tow i et klæde. Når hjorddrengen blev 12–13 år, kunne pengelønnen for en sommer stige til 35 kr.; men så blev der også sjældent tid til at komme i skole. Hvis hjorddrengen spurgte: »Må a komm' i skole i morgen?« kunne svaret lyde: »Nej, det kan ikj hjælp, vi håår så travlt!« Og skulle der være marked i Fjerritslev, kunne en hjorddreng fra Lild sogn godt blive stillet over for at trække 8 stude de 20 km til markedet. Der måtte han så være hele dagen og klare sig med en mellemmadspakke samt en sodavand, som husbonden var så flot at købe til ham, da det lykkedes at få solgt de 4 stude, de andre stude måtte han vende tilbage med, og det var en meget trættende tur for såvel drengen som dyrene.

Ved Troldsting er der engang fundet en guldring og bronzesager, og i 1840erne blev der efter en storm, da sandet blæste bort, fundet ben af et menneske, og ved sognefogdens foranstaltning blev de begravede på Vust kirkegård.

Der går sagn om, at der ved vestsiden af Kvolsbjerg engang boede en mand, som, når han var i trang, gik over til Troldsting og hentede rav fra et skatkammer,

han havde fundet, og ravet solgte han til Aalborg; én gik således for ham til Aalborg for en specie, hver gang han blev forlangt til det. Denne mand ville have at vide af Kvolbjerg-manden, hvordan han kunne få så meget rav; det ville han ikke sige; men det skulle nok komme frem ved en hændelse. Der blev tit ledt efter det, men man kom aldrig på spor efter hemmeligheden.

Bolbjerg Huse

Ejendommene nær ved Bolbjerg kaldtes Bolbjerg Huse. Før i tiden var der seks, hvoraf de fem lå vest for og et øst for Bolbjerg-vejen. Folk, der er opvokset der, bor nu forskellige steder i Tømmerby-Lild kommune. Noget glædeligt og ungdomsfriskt er der over dem, når de beretter om deres skønne barndomstid i den afside egn, hvor de ved, hvad egnens folk gennem årene har kaldt de forskellige dele af landskabet.

Når man fra Troldsting gik til husene ved Bolbjerg, havde man på den ene side »Larses Moldkar«, og på den anden side var »Thulens Bakk«. Nord derfor ligger »Turnbakken«, der har sit navn, fordi den er fyldt med havtjørn, og øst for Bolbjerg findes »Horgels Rånk«, en bankerække med lyng og havtjørn. Mod sydøst er »Fladstensbakk«, hvor der er fundet redskaber fra oldtiden, og nær ved ligger »Splittenstenen«. Vest for Bolbjerg er »Juls Naers Bakker«, og dér er også »Ravnens Bakk«, hvor der før i tiden var mange ravne. Også på Skarreklit har ravnene holdt til, forhen har der været to ravnereder, ligesom de også har haft to reder på nordsiden af Bolbjerg. Til tider ødelagde de fårenes nyfødte lam ved at hakke deres øjne ud. Skarvene eller ålekragerne ville gerne være på de samme steder, og endnu ser man dem ofte ved Bolbjerg.

Omtrent midt mellem Lildstrand og Bolbjerg ligger »Vodbakk«, hvor fiskerne har brugt at tørre deres vod. Det er nær ved Sanitshage, hvor der i sin tid var så stærk tale om at bygge havn, at der var stor valfart til stedet; man ville undersøge, om det virkelig var en plads, hvor det gjaldt om at erhverve sig grunde.

Syd for Bolbjerg er Rimmen. Og dér er navn på en mængde rinder. Helt henne mod Valbjerg øst for Bolbjerg er »De blå Rinder«, så er der ellers »P. Persens Rinde«, »Den grønne Rinde« og »Østersåensrinde«. Der er andre områder med navne som »Kvasbakshwoller«, »Sivesskår«, »Havmavn«, »Dollen Kjar« og »Kortsens Hav«, et hav, hvor Kortsen sejlede ud fra og landede igen, ikke med oceandamper, men med en meget lille pram.

I det sumpede område »Olen« (ålen) udspringer det største vandløb »Seno« eller Senå, den snor sig vidt omkring, så det bliver *sent*, inden den når ud til Lund Fjord, derved skal den have fået sit navn. Ved Bolbjerg-vejen fører »Ingeborgs Bro« over åen, et sted, der ikke altid var så let at passere, ikke fordi der gik en hovedløs hest som ved »Huelbakken«, men det kunne ske, at den kørende, der sigtede efter broen, ikke var »helt ren i hovedet«, og så stod mange inden for deres hyttes vinduer med bange anelser: Ville det lykkes at ramme broen? Og når »den blinde mand« skulle over, stod han gerne længe og stampede med sin stok, idet han spurgte de vejfarende: »Er a snår ved browen?« Børnene fra Bolbjerg-huse kunne få lyst til at efterligne den blinde, idet én fik et klæde bundet for øjnene og en kæp i hånden, og så blev kammeraterne spurgt: »Er a ikj snår ved browen?«

I Bolbjerg Huse boede bl.a. Kræn Stentoft, der savede

sten ved Bolbjergs nordvesthjørne. Når en limstensplade var slået løs, havde han en bøtte med vand stillet således, at der gennem en fjerpipe kunne dryppe vand ned på stenen, så gik saven lettere. Man ser endnu mange af sognets huse, der har ydermure af sådanne limsten, medens flere bygningers skillemure er opført af tørrede, ubrændte teglsten fra teglværket ved Kvolbjerg. I øvrigt hentedes hovedparten af limsten til Lild sogn fra Thorup Kløv; derfra hentedes også limsten til kalkbrænding i Kvolsgård kalkværk, hvor man samtidig med denne industri også brændte teglsten.

En anden fra Bolbjerg Huse, Per Thamsen, havde selv været med til at opføre det hus, hvori han boede med sin familie. Huset blev siden kaldt »Forfatterhuset«, og her har bl.a. fru Thit Jensen holdt til i flere somre. Det var i den tid, hun betroede et par ældre folk, at hun tit fulgtes med en usynlig dreng ved stranden, han dikterede hende, hvad hun skulle skrive. Da badhotellet under besættelsen forsvandt, søgte man til samme hus, for der kunne man købe koft vand til kaffe, ligesom der kunne fås adskilligt andet til vederkvægelse. Huset ejes nu af folk, der har tilknytning til Tuborg-bryggerierne.

Et andet limstenshus nærved er ca. 185 år gammelt. Der var i flere år en eneboer J. Tyrrestrup. Som det ydre var også det indre af huset i gammel stil, således var der alkoveseng i dagligstuen, ligesom der var bilæggerovn, hvori der kunne fyres fra køkkenet. Der var alt for langt at sende mælk til mejeriet, derfor kærnedede J. Tyrrestrup selv sit smør. 1959 solgtes huset til direktør B. Wikke, København, der benytter det til sommerbolig. Direktøren har på en smuk måde istandsat huset, så det stadig har en form, der passer godt til omgivelserne.

Både huse og jord derude kunne have et fattigt ud-

med hende og forærede hende 10 kr.; det var en stor oplevelse for kvinden.

Både ved Valbjerg og Bolbjerg var der rigeligt med blåbær, tranebær og revlinger, der blev plukket af kvinder og børn, det var en god hjælp til føde i hjemmet, og det gav en ekstra skilling at sælge dem i forretninger.

Hvor jorden kunne dyrkes, avlede man korn, så der kunne blive noget til mel til bagning og til malt til brygning af øl. Og folkene i de små hjem hjalp trofast hinanden. Skulle fx. møddingen køres ud, og man havde ingen hest, mødte hver mand med sin mogbor (trillebør), og så kom den sag snart i orden. Havde man i hjemmet, hvor arbejdet udførtes, rigeligt med afsmeltet levertran, fik hjælperne som vederlag noget af denne med hjem; i den mørke vinter hældtes trannen i en »skrabskæl«, hvori sattes en væge, således fik man belysning. Fra de små hjem tog man på arbejde på de forskellige gårde; både mænd og kvinder tog ud i »klitskifterne« og slog lyng; taksten for at slå et læs lyng var 2 kr. Derhjemme var det gerne konen, der tærksde kornet, så kunne manden tage fat ude på gårdene.

Folk i Bolbjerg Huse havde et stort gode ved at have havet til nabo; for derfra vankede der mange gode fisk. Hummere kunne det betale sig at tage til Thisted med. En fisker satte hummerkasserne og sine træsko på en trillebør, så kørte han på den måde de ca. 25 km til staden og tilbage igen. Vikingenaturer rejste sig kl. to om natten og tog ud til sildegarnene eller længere ud til torskekrogene. De kunne endda vende tilbage med godt humør og forsikre, at de havde været så langt ude, at de »kunn høre, når dje klokk gålt i Norge«.

Der kunne nok være smalhans i et og andet hjem, der fortælles om en kone, at hun engang kun havde grov-

brød (rugbrød) i huset; da hun døjede med at få det ned, gik hun med en hornske ud til et vandhul og søbede vand til. Flere træk fortæller om stor nøjsomhed. I et hjem ville to drenge på 4–5 år en morgen gå op og ind i spisekamret for at hente et stykke brød, de så da, at der var spildt en brun vædske på hylden. »Mor«, sagde de, »der er spildt lidt sirup i spisekamret!« – »Nej, det er der da vel ikj? I må ikj røre ved det, før a kommer op!« Da så drengene forsigtigt ville røre ved den brune plet, var det ikke den ventede søde sirup, men bare en dråbe tran.

Beboerne i Bolbjerg-egnen blev sjældent syge. Måske havde den doktor ret, der kørte gennem sognet og sagde til sin kusk: »Her får folk sjældent brug for læge, for deres kålgårde er jo helt fyldt af grønkål!« Og blev de dårlige, klaredes det gerne med »en bjesk dram« (en maløwtdram eller perikonsdram). Kaffe skal være kommet sent til egnen, og ikke alle forstod, hvordan den skulle behandles, der påstås, at man i en gård hældte kogt vand på bøunnerne, men lod det derefter løbe bort, og så søbede man grumset med skeer. I nogle hjem kaldte man kaffen »skrot«, måske kom det af, at den stod og skrottede, inden den serveredes.

Således havde man mange særegne udtryk. Trekantede småkager med opbøjet kant blev kaldt »Krejbjergkwonner«. Skulle en karl fæstes i en gård, hvor han havde tjent nogle år, og man godt ville beholde ham, kunne husbonden sige til ham allerede i juledagene: »Ja, Jens, du blywer da *kwar!*« Svarede karlen ja på dette, betød det, at han fra november det følgende år var fæstet et år frem i tiden. Skete der noget trist, der ikke havde ladet sig afværge, kunne man give det følgende skæbneudtryk: »Ånej! Men det var i Guds »buddi«, te det skull ski!«

Når børnene fra Bolbjerg Huse skulle i skole, måtte de møde i Kæret skole. De søgte at forkorte den lange vej ved at gå uden om den limstensknoldede vej og sætte »twat« (tværs) over klitter og sumpe; var der for store vandpytter, bar de store børn de mindre over. Skolevæsenet i sognet er nu centraliseret, og i 1960 nedlagdes Kæret skole, og den er af lærer Børge Poulsen indrettet til internationalt mødested, til stævner og til kurser.

Som børnene fra Bolbjerg Huse ved at være hjælpsomme mod hinanden havde det skønt på skoleturen, havde de det også herligt derhjemme – både ved sommer og ved jul. Om sommeren kom der mange gæster til Bolbjerg, ligesom skyttefester og andre folkefester med kendte talere var rige oplevelser. Ved juletid, når snevinteren tit spærrede vej til omverdenen, blev der også en skøn tid. Et juletræ kunne vanskeligt skaffes; men man klarede sig med at plukke nogle rigtigt høje lyngtoppe, der blev bundet sammen i en lyngbuket, så havde man et dejligt, lille juletræ. Det blev pyntet med små lys, der var lavet af fårenes tælle, og de blev bundet fast med uldgarn. Endvidere hængtes der små kulørte poser på, de var som regel lavet af det fine røde papir, der havde været om cikoriepakker. Skulle der »være vendt ved det«, så der kunne blive et særlig flot juletræ, tog man den buskformede ene-plante ind i stuen og pyntede den i lighed med lyngtoppene. Så dansede man for alvor »rundt om enebærbusk«.

I år for 100 år siden besøgte digteren M. A. Goldschmidt Bolbjerg. Han fortæller om, hvordan der saves limsten ud af bjerget: Da vi nu bøjedede om bjergets såkaldte sydside, stødte vi på den industri, der her benævnes ved »at gå til Bolbjerg«. Mellem store, hvide blokke, der i hast så ud som marmor, stod en mand og savede

limsten, så store, regelmæssige og smukke, at de syntes brugelige til et palads. Men der er kun afsætning til egnens folk, og det betaler sig dårligt »at gå til Bolbjerg«.

Denne industri er forlængst forsvundet. I et hjem derude gemmes en velpudset limstenssav som et kært minde fra tiden. Og siden århundredskiftet er ca. 25 huse i sognet helt forsvundne. Men den flittige befolkning har taget fat på andre ting. Ved brødrene Niensens teglværk på Kvolbjerg havde 17-18 mand arbejde; man havde regnet med, at Thisted-Fjerritslev-banen kom lige der forbi, men da det slog fejl, standsede virksomheden 1919. I mange år havde en halv snes mand arbejde ved et grusværk, hvor grus skulle harpes, og sten slås i skærver; men da 47 km kommunevej asfalteredes, standsede også dette arbejde. Men så har man søgt beskæftigelse ved dræningsarbejde og ved at bjærge tagrør på vejlerne. Tagrør er også nu en efterspurgt vare, især til tag på moderne villaer.

Bolbjerg-egnens limstensunderlag er en solid grundvold, der har bestået både i den tid, da de store ejendomme med frugtbar jord gav god afgrøde, og senere, da kampen måtte tages op mod klitternes vækst, om agerbruget skulle fortsætte, og da man måtte have andet erhverv ved siden af for at eksistere.

* * *

Gennem tiderne har Bolbjerg været et godt bolværk for vort land mod nordvest; det har sikkert for århundreder siden gået ud til den mærkelige kalkstensklippe Skarreklit, som man skal helt til Frankrigs kyst for at finde lighedspunkter til. Og Bolbjerg synes også at have været et solidt bolværk om en indre kraft: de mange hjem, hvori der er levet et sundt, et friskt og rigt menneskeliv.

Gamle minder omkring Ullerup Fattiggaard

AF ADOLF HANDRUP

DER SKULLE BYGGES Fattiggaard i Visby-Heltborg Kommune. Sogneraadet havde købt en Gaard i Ullerup, den var paa 30 Td. Bygsædeland, en Vinkelbygning, gamle Bygninger, der var tækket med Straa, den var godt beliggende, midt i Kommunen lige ved Landevejen. Dér blev der saa i 1880 bygget Fattiggaard, »Lemeboligen«, der senere kaldtes »æ stuer Huus«; den var 50 Alen lang, 16 Alen bred, opført af haandstrøgne Sten fra Ginderupgaards Teglværk, Murhøjden 5 Alen, store Jernvinduer, $2\frac{1}{4}$ Alen høje, $1\frac{1}{2}$ Alen brede, 20 Ruder i hvert Vindue. Tømmeret kom direkte fra Sverige. Den første Sending blev kasseret, det, der saa kom, var 1. Klasses rød Fyr, der kan svede Harpiks den Dag i Dag. Langs gennem Huset var der en Gang, »æ laang Gaang«, 8 Stuer til hver Side, 2 Arbejdsstuer, 1 Rullestue, Pulterkammer, Sygestue og »æ Sownraasstow«. Det gamle Stuehus blev indrettet til Økonomibolig, 2 smaa Stuer til Bestyrerfolkene, 1 Spisestue 11×8 Alen, i Køkkenet var der Komfur, 2 indmurede Jerngryder, der hver rummede 70 Potter, den ene var Madgryde, den anden til Vand; ved Enden af Køkkenbordet var der en Bing til Strøsand, det blev brugt til mange Ting: at strø paa Gulvene, fylde

i Spyttebakkerne, at skure Gulve og Trætøj og paa Strygebrættet, naar en Kniv »sku hvedes«, og i Skrive-tøjet. I Bryggerset var der Tørvekasse, Bageovn, Grube-kedel, Smørkærne og Tremmebænk til Bryggekar og Baljer; det halve af Bryggersgulvet var Mursten, »æ Renstin« var Stenpikning, i et Hjørne af »æ Renstin«, ved Siden af Bagdøren, var der en Kampestensbrønd. Vandet blev hejset op ved Hjælp af 2 Spande i et Tov, der gik i et Hjul ved Loftet. Der var Mælkekælder og Saltkælder, der var 2 store Saltkar og 2 smaa, 4 Øltønder. I Bagestuen stod Dejtruget, Selde og Timse, og dér blev Lysene støbt.

Mine Forældre blev antaget som Bestyrerfolk og tiltraadte Pladsen den første Oktober 1880. Lønnen var 200 Kroner og fri Station, (de holdt ud i 26 Aar), til Hjælp havde de Karl og Pige. Far skulde passe Landbruget og køre Kommunens Sognekørsler efter Læge og Jordemor og Ildebrændslet til Fattiggaarden, Kommunens 3 Skoler og 2-3 Smaahuse. Det kunne virke fortrædeligt at jages fra Markarbejdet i Saatid, Slet og Høst, kom der Bud om Kørsel maatte de straks afsted, det eneste de havde at køre i, var en almindelig Arbejdsvogn. Var de f.Eks. ved at køre Gødning, maatte der en ren »Aagsætt« paa. Der var en almindelig »Sædfjæl mæ Hynn« til Kusken, og der sad ogsaa Jordemoderen. Naar hun skulde og i Vognen, måtte Kusken støtte hende, først traadte hun paa Hjulnavet, saa oven paa Hjulet og op i Vognen. Doktoren havde en saakaldt Doktorstol, det var en tung en for Kusken at faa anbragt paa Vognen, den hang i Stropper, så Doktoren sad som i en Gyngestol; han havde en lille Stige at gaa op og ned ad. Der var Jordemoder i Hurup, Doktorerne var Meyer, Vestervig, Kjær, Hurup, og Bloch, Koldby. Var det om Natten, der skulde køres,

en mørk Vinternat i grimt Vejr, var det ikke saa let at finde Vej, til Hjælp var der kun en Lygte med en Lysestump. Ildebrændslet var »Skottørre« fra Tandrup Fælle, det var lang Vej, og de skulde køres mellem »Hjbjærren« og Høst. De havde to Vogne efter hinanden og kørte 2 Dragter daglig, de kørte hjemmefra om Morgenen Kl. 6 og kunne saa naa hjem og faa Tørvene i Hus Kl. 12, og om Eftermiddagen igen fra 2 til 8.

Besætningen var 2 Heste, 8 gode jydsk Køer, 4 Beder, der blev til Slagtning fedet 3 Svin aarlig, Køerne blev fodret stærkt og gav megen Mælk, der var ingen Rodfrugt, de fik 2 Gift Hakkelse, der var iblandet Grutning, Hvedeklid og Hørfrø- og Bomuldsfrøkager. Oliekagerne fik vi hele og slog dem i Stykker med en Hammer. Hesten fik »jenne Kjørrehakkels«. Redskaberne bestod af 1 Hakkelsesmaskine, 1 Plov, 1 Sletharve, 1 Krumtandetharve og 1 Trætromle. Der blev ikke dyrket Rodfrugt i den Forstand, men der var et lille Stykke med Gulerødder og Turnips. Der var Syvmarksdrift, 1 Brak, 3 Korn, 3 Græs. Korn og Hø blev høstet med »Hylli«, Kornet tærsket med Plejl, der blev »taan Taag aa« af Rughalmen, der blev hvert Aar tækket et Stykke. Naar der blev tækket »po æ Sals«, kom der saa mange graa Orm i Stuerne, de kaldte dem »Taagworm«, sidenhen forstod jeg, at det var Stankelbenslarver, der havde været i Møntørvene. Kommunevejene blev vedligeholdt paa den Maade, at hver Gaard havde sit Vejstykke at køre Grus paa, og det havde Fattiggaarden ogsaa. De første Aar blev Marken merglet, det blev hentet i en Køregrav paa en Nabomark. Manden skulde selv »ry aa« og fik 2 Øre for hvert Læs. Fattiggaarden fik 2.000 Læs.

Der kom straks mange paa Fattiggaarden, mest gamle, svage Mennesker, der ikke kunne hjælpe sig selv, og

enkelte Familier med mange Børn. 30 Fattiglemmer var det største Antal paa een Gang. De skulde passes og plejes, der var en stor Vask og Husholdning, saa Mor fik Hænderne fulde fra Morgen til Aften. Der skulde slagtes, bages, brygges, kærnes Smør, laves Ost og Kartoffelmel, støbes Lys, laves Malt af 5 Td. Byg, i Møllen blev der lavet Rugmel, Bygmel og Byggryn, i Februar blev der slagtet en fed Ko, i Aarets Løb 3 Svin paa 16–18 Lispund Stk. slagtet Vægt, om Efteraaret 4 Beder – der var meget at gøre Skik paa. Saltkarrene blev fyldte, meget blev røget, de lavede store Dynger Finker og Pølser i Massevis, Ister og Tælle »sku smælttes aa«, »aa æ Fjædtgrøvver« lavede de Grønning, det kaldte vi »Grød i æ Paan«. Der blev ikke syet for Pølserne, men lukket med en Pølsepind, der var lavet af Fyrretræ og svedet over en Lysflamme. Krydderierne blev stødt i en Morter. Der blev saltet en Masse Sild og Havtorsk og købt 2 Lispund Tørfisk.

Disse Beholdninger havde de saa at tage af fra Dag til Dag, af og til blev der købt Fisk. Kr. Flarup kørte med Rødspætter, store, levende, lige fra Fjorden, 10 og 12 Øre pr. Stk. Der var nogle Fiskere fra Agger, der hver hver Sommer lejede sig ind i Gaardene her og fiskede Aal i Fjorden; der fangedes ogsaa Smaafisk, Torsk, Skrupper og Aalekvabber, det kom i Rygkurven og blev solgt rundt omkring til 35 Øre for et stort Knippe. Traf det sig, at en Mand skulde have slagtet et Høvede, havde vi vor Slagter i Sognet, det ordnede han, synede Kødets, saa kørte de rundt og solgte det. Slagteren bestemte Prisen og stod for Handelen. Da var Fattiggaarden en god Kunde, saa vankede der til en Afveksling fersk Mad. I den daglige Spiseseddel var der ingen stor Variation fra Uge til Uge.

Davren var for det meste saltet Sild med Løg og

Rugbrød og kogt Mælk, om Formiddagen en Rugbrøds-mellemmad med Palæg og Øl, Middagsmaden 2 Retter, Formad Suppe, Kaal, Ærter, Vælling, Grød og Øllebrød. Kaal og Ærter fik de opvarmet Andendagen. Eftermaden: Kød, Flæsk, Fisk med Kartoffler og Meldyppelse, Finker, Blodpølse, Opstuvning, Pandekager og Grønning. Kl. 2 »Drøvtedavska'fe« med brun Sukker, Eftermiddagsmellemmad: skaaren Smørrebrød og 3 Dramme til dem, der ønskede det, Nadver: Grød og Mælk.

Naar der skulde bages – en Bejt var 24 Grovkager, 1 Lispund Stk., og en lille Smule Sigtebrød – blev Ovnens varmet op ved Tørveild. Tørvene blev sat paa en bestemt Maade, med Kanaler til Trækket, Røgen trak ud af Ovn-døren op i den aabne Skorsten. Naar Mor havde æltet Dejgen og slaaet Brødene op, og den »suut Mand« var gennet ud af Ovnens, blev Gløderne raget ud i Ovnensgraven og Aaren fejret ren for Aske med en Ovnslime lavet af Rughalm sat paa Skodeskaftet, saa gik det rask med at faa Brødene ind i Ovnens, de blev sat ind med Skoden, i det første Brød blev der anbragt en Stump tændt Tællelys, saa de kunne se at stille dem rigtig, saa blev Ovn-døren lukket, og Mor fik Sveden tørret af Ansigtet. Naar Brødene kom af Ovnens, blev de lagt ind paa Sengene ovenpaa Dynerne, dér skulde de ligge og svales.

Skulle der brygges, blev der fyldt 144 Potter Vand i Grubekedlen, der skulde i Kog, Bryggekarret sat paa Tre-foden, Tappen strøet med Halmviske til at filtrere Øllet, saa kom der Malt, Humle og »Maløwt« i Karret, der blev overhældt med kogende Vand. Det første der løb fra Tappen, kaldte de Wut, det var en fast Regel, at Post Martin Bjerregaard og Far fik en Wutpunch, der havde Ord for at være »saa møj en liflig Drøk«; naar Øllet havde afgæret, kom det på Tønderne, og Spunsen blev

tætnet med Ler. Efter hvert Bryg fik Præstens en Flaske Gær. Om Sommeren blev det sidste af et Bryg surt, saa kom der Natron i for at mildne paa det. Der blev drukket meget Øl, »æ Ølkows« stod altid paa Bordet; kom der en Nabomand, blev han budt på en Dram og en »Drøk Øl«. Der var ingen Fluebekæmpelse, saa der sejlede altid en Masse Fluere i Ølkruget, men det var der ingen, der tog sig nær. Man blæste Fluerne væk, før man drak. Grubekedlen var af Kobber, efter Brugen blev den skuret blank. Det var en stor Skam for Pigen, dersom der kom en Nabokone og saa, at Grubekedlen ikke var blank.

Mor var udlært Mejerske, hendes Smør var efterspurgt, og der var mange gode Kunder i Omegnen. En Del Smør blev sendt til England. Hun lavede ogsaa Ost. De første Aar blev Kærnen trukket ved et Haandsving, saa blev det lavet som ved en Hakkelsemaskine, at 3 kunne trække i en Stang. Midt i 90'erne kom Mælken til Mejeriet Abildgaard.

Naar der skulde støbes Lys, var der en Del Forberedelser; der skulde af Lysgarn tvindes Væger og sættes paa Brikker, 10 Stk. paa hver Brikke, slaaes Søm i Kanten af Bagestuebordet at hænge dem paa. Tønden, hvori der skulde støbes, blev sat i et Kar og stoppet godt til om den med Enghø, saa kom der kogende Vand i Tønden og derefter smeltet Tælle, saa kunne Støbningen tage sin Begyndelse. Første Gang kneb det at faa de tørre Væger til at synke, naar de blev trukket op var de klistret sammen i en Klump og maatte skilles med en Kniv, der skulde en øvet Haand til at dyppe, lige langt ned hver Gang og rask op igen. Vi Børn var vældig interesserede. Naar Lysene var færdige var de paa Tykkelse som en Finger, nogle Væger blev kun dyppet 4–5 Gange, dem kaldte de »Pesveger«, de var praktiske at gaa med, da de ikke

dryppede og med en Finger kunne trykkes mod en Bordkant eller Væg, saa sad de fast, og man havde Lyset, hvor det gjorde mest Nytte. Lys af Faaretælle var blanke og hvide og brændte med en klar og rolig Flamme, af »Fættælle« var de gule og spruttede, naar de brændte. Tællelys skulde tit »braanes«, det var der en »Braansavs« til, men de brugte mest Fingrene, de blødte Tommel- og Pegefinger i Munden og nappede »æ Braann aa æ Lys«.

I Fyringstiden blev der hver Morgen raabt ud til Afhentning af Ildebrændsel, saa kom de fra hver Stue med Tørvekassen, Far gav hver især sin Portion »Skottørre« og en Skovlfuld Dampkul, saa blev der sat Hænge-laas for Tørvehuset igen, i Køkkenet fik de Gløder at tænde op med.

Der var ikke store Forandringer i den daglige Tilværelse for Fattiglemmerne, de, der kunne, var beskæftigede ved et og andet.

Søren Pejter og hans Kone Trine Pejter var Modsatninger. Trine var »en abilsk Kvenn«, hun singlede og lappede paa Arbejdstøjet. Af Tøjrester lavede hun Gulvløbere, og af ganske smaa Stumper af forskellig Kulør dannede hun Mønstre, saa de saa ganske nydelige ud. Hun holdt af Blomster og havde mange forskellige i sin Stue. Hun led af Astma, kunne ikke taale Tobaksrøg, og Søren Pejter foretog sig ikke andet end at røge Tobak Aaret rundt, han sad i Pulterkammeret og røg, om Vinteren var han i »Uddekjovl« og havde Vanter paa, blev det for koldt, listede han ind til Trine, satte sig foran Kakkelovnen og pustede Røgen derind.

Laang Jens Kræn »laa Reeb« og lavede Grimer til Kalve og Faar. Han røgte paa en gevaldig Træpibe med Hjortetakknop. Den var saa sodet, at den snorkede for hvert Sug. Han havde været Hestgarder og var inde

i 6 Aar. Vi ville gerne have ham til at fortælle om alt det, han havde oplevet, og det var ikke lidt, og en dygtig Fortæller var han.

Niels Degn snoede Simer altid. Simer blev brugt til at sy Straataget fast med og til at binde Kornnegene sammen to og to, naar Kornet skulde køres hjem. I hans Velmagtsdage var han en »hoor Næjl«. I de tidlige Foraarsmorgener gik han i Tørvegraven, brækkede Isen med de bare Ben og æltede Tørv Dagen lang; der skulde tit en Dram til at holde Blodet i Cirkulation, han har fortalt, at det største Kvantum Brændevin, han havde drukket en enlig Dag, var 4 Potter. Han var en gammel Mand, da han kom paa Fattiggaarden. Hver Morgen, baade Sommer og Vinter, gik han ud i Gaarden til Brønden, trak en Spand Vand op og vaskede sig, han brugte hverken Sæbe eller Haandklæde, han strøg Vandet af Ansigtet og slog Hænderne sammen et Par Gange, saa var alt i Orden.

»Gammel Ha'nne« spandt og strikkede, hun var meget forfalden til Brændevin. Fik hun Lov at gaa en Tur i Byen, tiggede hun til en »Flaske«; een Gang var hun blevet saa fuld, at de troede hun skulde dø. Tjenestepigen betroede os Børn, at der stod en blaa Taage ud af Halsen paa Ha'nne, saa der gik nok Ild i hende. Vi stod i en forskrækkelig Spænding og ventede det grufulde, naar Luerne slog igennem.

Knud og Niels Knudsen havde Stue sammen. Niels Knudsen var sengeliggende i flere Aar, Knud hentede Maden til ham. Eftermiddags-Melmaden var skaaren Smørrebrød og 3 Dramme i en Kop. Knud bedyrede, at Brændevin var han saa leed ved som en Kat af Sennep. Vi Knægte havde faaet Færten af, at Knud drak en Slurk af Niels Knudsens Ration af Brændevinen. Vi lagde os

paa Lur i den østre Arbejdsstue, der brændte ikke Lys, saa der var halvmørkt; da Knud saa satte Koppen for Munden, raabte vi: »Skol Knud«. Aah, sagde Knud, »æ ryged teed, fu æ töt di haad gien mæ Eddek«. Knud karte og ribbede Fjer, fejede og strøede Sand i den »laang Gaang«, bar Asketruget ud og skiftede Spyttebakkerne.

Lars Krestens Familie boede i No. 4 og 6, der var 10 Børn. Han var en Mester til at nivellere og dræne, dygtig til alt Slags Arbejde, flink og omgængelig. Han holdt til her paa Gaarden, naar han ikke havde Arbejde. Pengene han tjente, brugte han paa sig selv. Han holdt et Ugeblad, Revuen, han laa altid i Sengen og læste, skraaede Tobak og spyttede ind paa Væggen, saa der var en sort Stribe ned bag Sengen. Engang imellem drak han sig fuld, saa svirede og turede han Dage i Træk, saalænge han var i Besiddelse af Kongens Mønt, og saa vilde han i Klammeri. Een Gang under saadan en Raptus forulempede han nogle af Sogneraadet, der havde Møde paa Fattiggaarden, det resulterede i, at han skulde en Tur til Aalborg paa Tvangsarbejdsanstalten. Gendarm Pedersen, Vestervig, skulde gelejde ham, men for at han ikke skulde absentere sig, fik de en stærk Mand til at sidde hos ham for Natten. Da de var naaet hen paa de smaa Timer, skulde Vagtmanden til Døren i et lille nødvendigt Ærinde. Lars lovede at sidde pænt stille imens, men aldrig saa snart han var ene i Stuen listede han ned og vækkede mine Forældre og forklarede: »Mi Vogter æ bløvven henn fu mæ«. Da han kom hjem fra Anstalten, sagde han, »no haar æ væt o Højskuul«.

Søren Kaas havde i sine unge Dage tjent Pastor Leth i Visby. Dengang var der langt mellem Købmændene, Præstens gjorde deres Julehandel i Thisted, saa fik Søren en »Daasmerseddel« i Lommen og blev pr. Apostlenes

Heste sendt til Thisted, det var 3 Mil. Naar de i Forretningen havde bundet saa mange Sager paa Søren, som han kunne bære, begav han sig paa Vej efter Visby til, det kunne han klare uden Hvil. Da han kom paa Fattiggaarden, passede han Køerne nogle Somre. Blev han gennemblødt af Regn, skiftede han ikke Tøj. Nej den Mand, der »haar blødt mæ, ka taer mæ ijen«. Han havde intet Ur, men sagde, nu er det sand Middag, og det stemte paa en Prik. Om Vinteren bandt han Løb. Engang han laa syg, var Præsten inde at snakke med ham, Far var med. Søren skelede stærkt; som Præsten staar og snakker med ham, vender han sig om til Far og siger: Jeg synes han ser paa Dem! »Nej æ gør ek«, sagde Søren.

Henrik Ulsted gik ud af Skolen som den klogeste af dem alle, kom i Handelslære ved Ajs Møller Pedersen, Refsbøl, efter nogle Aars Forløb blev han ked af Handelen, saa var han i en længere Periode Mejerist. Da dette ikke havde hans Interesse længere, var han en Overgang Gendarm. Han var i Tidens Løb blevet drikkældig, og trods sin store Begavelse endte han paa Fattiggaarden, havde flere Anfald af Delirium. Een Vinter tærskede han med Plejl her paa Gaarden, det havde han aldrig prøvet før, det kneb til at begynde med, og han »slow Ørslaa«, han kunne ikke bedømme, naar Kornet var tærsket ren, saa fandt han paa at tælle Slagene, hvert Neg fik 180 Slag, færdig.

Søren Kræn og hans Kone Else Joha'n havde været nogle Aar i Amerika. Han kendte Raad for mange Sygdomme hos Dyrene, han kunne aarelade, havde et Koppejern at sla op med. Hans Kone sagde: »Søren, han »ka sgu troll«. De sidste Aar laa han i Sengen og havde altid en vaad Klud paa Panden, da han led af Hovedpine. Han fik Lyst til at prøve med Iglar og fik anskaffet

2 store Blodigler. Jeg var med deroppe for at se, hvordan saadan noget foregik. Der blev sat en Igle paa hans Tinding, den kravlede lidt rundt, før den fandt, hvor den ville bide sig fast, saa kan det nok være, den tog for sig af Retterne, den sugede til den blev saa tyk som en Tommelfinger og ikke kunne rumme een Draabe mere, slap sit Tag og trillede rundt, saa blev den lagt paa en Tallerken, og der blev strøet Salt paa den, saa gylpede den Blodet op igen, det var nødvendigt, ellers døde den, saa kom den i sit Vandglas igen, det var en væmmelig Forestilling.

Det var en Nytaarsmorgen, Fattiglemmerne havde været samlet i Spisestuen til Frokost. Ann Mari (kaldet Ploski) og Niels Degn var »ragt uklar« og skændtes saa drabelig, og lige med et stak Niels Ploski en Knytnæve lige i Planeten, saa Blodet sprøjtede. Ploski var pluskæbet og fed i Ansigtet, og efter saadan en Skalle svulmede hun op, saa det var helt uhyggeligt, og Ansigtet blev snart baade gult og grønt, Børnene stimlede sammen om hende, saadan et Hovede havde de aldrig set Mage til. Ploski følte sig ligefrem beæret over al den Opmærksomhed og sad strunk paa Bænken og lod sig beskue, men der kom et Efterspil. Dagen efter maatte Kombattanterne til Vestervig i Forhør. Vi var spændte paa, hvordan det spændte af, og Ploski var villig til at referere: Æ saa te æ Foved, æ haar fot Læppen klevet, haar do fot Læppen klevet, saa æ Fovved te mæ, ja, misæl haar æ saa', saa æ te ham; men Niels sku i æ Snathwol i 8 Davv, de æ ski gue te ham, og saa fnisede hun.

Kristian Johansen var en lille Purk, da han kom paa Fattiggaarden, han kom fra Aarhus, han var en lille hidsig og strengsindet Natur, saa haard som »Kjarjeg« og en forvoven Krop, men en god Kammerat, trofast i

Venskab. Om Sommeren, naar Laden var tom, var hans største Præstation og Fornøjelse at klatre op i Toppen af Laden og entre fra det ene Hanbaand til det andet Laden igennem, 56 Alen; en anden Ting øvede han sig meget i og opnaaede en vis Færdighed, han rejste en almindelig Loftstige midt paa Logulvet og løb saa hurtig op ad Trinene, det gjaldt om at naa saa højt op som muligt, før Stigen begyndte at vælte, for jo højere han naaede op des mere Kraft blev der i Faldet. Den Vinter han gik til Præst, laa han i Karlekammeret, han havde anskaffet sig en Kridtpibe og stoppede af Karlens Kardus, det ville Karlen ikke ha' og lovede ham Prygl, hvis det gentog sig; men til Gengæld gav han ham en god Haandfuld Tobak, som han havde blandet op med tør Hønsegødning, maaske for derved at vænne ham af med at røge, men Kristian røgte sin Tobak uden at kimse, og saa listede han sig igen til at stoppe af Karlens Tobak, det blev opdaget; om Aftenen, Kristian sad i Spisestuen og læste paa sine Lektier, kom Karlen derind og spurgte: Har du igen taget af min Tobak? Kristian svarede ikke paa gentaget Spørgsmaal, sad som det var noget ham uvedkommende. Karlen havde en hellang Pibe, Wejselrør, han skruede Skafteværket af, og saa slog han af fuld Kraft Kristian paa begge Sider af Hovedet, der ramtes af den knoppede Pibespids. Vi styrtede ud af Stuen, saa snart denne frygtelige Afstraffelse tog sin Begyndelse; noget efter listede vi ind for at se hvordan Kristian havde det, da sad han i en stille Graad. Mærk paa mit Hovede, sagde han. Der var Buler saa store som Dueæg. Efter Konfirmationen kom han i Smedelære. En Gang han var paa »Valsen« besøgte han os, daarlig i Tøjet og uden Penge, han fik et Sæt brugt Tøj og et Par næsten nye Snørestøvler, det var sidste Gang, vi saa ham, men en

Tid efter kom der en Gavepakke fra ham til mig som Tak for sidst. Han var efterlyst af Lægdsvæsenet, men var sporløst forsvunden.

Der var mange Børn paa Fattiggaarden, de havde en skøn Barndomstid, deres Dag gik med Leg og Løjer, de fik en god Kost og var klædt godt, der var ikke noget med Byture og Udflugter. Slikkerier og den Slags van-kede der ikke noget af, de fik sommetider en Turnips »aa holl Bojl mæj«. Der kom mange Kræjlere til Gaarden, saa mødte Børnene op for at høre og se, det var en kærkommen Adspredelse. Fra Fyn kom de kørende med Humle, 2 flotte sorte Heste for Vognen, Pottemageren kom med »Kaar«, Knappetøber »Maaten Ajsen« fra Krik med Tinknapper; naar han hældte en Posefuld ud paa Bordet, var det som ene splinternye 10 og 25 Ører. En Mand fra Øsløs gik med Skeer af Træ og Horn, vi spiste med Hornskeer, naar vi havde spist, tørrede vi Skeen af med Haanden og satte den i sin Læderstrop i Vindueskarmen.

Julius Hansen og hans Hest havde staaet ved de Randers Dragoner, om Foraaret kom han med Tørfisk, om Efteraaret med Æbler, saa sang han: Vi sælger Flaskeæbler og vi sælger Glasæbler, der er dejlige Druer paa denne Jord.

»Æ Leerpøtmand« kom med Nedfaldsæbler, 35 øre for en Bøtte topfuld, saa fik Børnene Hænderne fulde af Æbler. Kom der en Lirekassemand dansede Børnene af fuld Evne til Fryd og megen Glæde. De Gamle fortalte, at før jeg kunne huske, kom der en Mand de kaldte »Pe Lierkass«, før han begyndte at køre med Spilleværket, fremsagde han følgende: Paa Kassen ser i Bathseba og Kong David, der spiller paa sin Harpe, hvis nogen i mindste Maade berører Kassen eller tilføjer Kas-

sen nogen Skade, da bliver det paa den Mands An- og Tilsvar, som har ladet Kassen tage i sit Hus.

Jeg mindes, at der kom en Bissekræmmer med sin Kramkiste paa Ryggen, da vi fik Lov at kikke i Kassen, kunne vi knap tro vore egne Øjne, at der var saa vidunderlige, skønne Ting af alle mulige Slags. Der var Smykker af Guld og Sølv, og der var »Lomknyw aa Larkrys«, men det smukkeste var et Silketørklæde, alle unge Pigers højeste Ønske var at blive Ejer af den, og ved at indskyde 50 Øre kom de med i en Lodtrækning om bemeldte Tørklæde, og kunde maaske blive den heldige Vinder; 50 Øre var mange Penge, der skulde et vist Mod til at vove saa stort et Beløb, men Lysten til det smukke Klæde fik Magten, saa hviskede Kræmmeren til Pigen: »De goer rele tæl, men do ska nok fo æ Klee«.

Naar der skulde bages til Jul, blev der bagt 2 Skæpper Nødder, saa blev Børnene sat i Sving med at lave Trillinger, det var noget saa »skjøn«, for de mindste kneb det at faa Trillingerne, som de skulde være, og de blev lavet om mange Gange, før de blev godtaget. Mor skar Nødderne, dersom hun kun tog een Trilling af Gangen, blev hun jo aldrig færdig, de blev saa smurt godt til med Mel, saa de ikke klistrede sammen, og saa tog hun 4-5 Stykker. Til Slut fik hvert Barn en Klump Dejg, som de kunne forme efter egen Fantasi, det færdige Produkt blev bagt sammen med Nødderne og var Privateje. Nødderne var lavet af Bygmel, vi syntes, de smagte dejligt. Juleaften fik vi Risengrød og Grisesteg, bagefter blev der delt Nødder ud, hvert Barn fik fyldt sin Nøddepose, Nytaarsaften fik vi ogsaa Nødder, den sidste Rest fik vi »Helletrækongawten«. Nødder havde vi mere Fornøjelse af end lige at spise, vi »pikkede Mus, Nød i Hænn, mi Gris løber i Skov, effen eller ueffen, Snut But Hveppenstjat«.

Den eneste Udflugt Børnene fik, var til Hurup Efteraarsmarked, hver fik 35 Øre at forlyste sig for, da var der Feststemning lige fra Morgenstunden, Renselsesprocessen var mere grundig end til daglig. Naar de saa var kommen i »æ styw Sta's« gik det i sluttet Trop efter Hurup til. Det første paa Markedspladsen var »æ Gøng«. Ejeren hed Kirk, han raabte: Kom nu rask, ingen Nølen, det er Thisted ny Karussel, den kører lange Ture, og det er godt Musik, det er ingen Lirekasse. Chr. Ubbesen spillede Klarinet. Een Tur maatte vi have, Drengene ville ride paa en Hest eller en Løve, Pigerne valgte Svaner, og saa gik det rundt, saa det suste om Ørerne; men uha hvor var det skønt. Der stod en Mand og vippede en Ring op og ned, den, der under Farten kunne gribe den, fik en gratis Tur. Vi maatte længere omkring, der var meget at komme igennem, det næste var Professor Labri, den store Tryllekunstner, han havde Monokel og Cylinderhat, og som han kunne snakke, saa indbød han os til at tage Plads i Kongelogen og se Frikadellens Flugt over Plankeværket, det maatte vi se, men var skuffede over Forestillingen, han lavede nogle Kunster. »Saa klapper vi«, sagde han, saa var det forbi; næste Telt, dér var der en Buskmand, der var fanget i de sydafrikanske Urskove i vild og blødende Tilstand, i et Hjørne af Teltet var der et Forhæng, derbagved var han nok. Ham, der viste ham frem, slog et Skrald med en Pisk, saa kom han, Buskmanden, sort var han og næsten nøgen, han havde en Jernlænke om det ene Ben, saa hoppede han rundt og sang Bom bollo sejten, Bom bollo sejten, saa smed de en død Due ned til ham, han greb en vældig »Kjæbfuld« Fjær og Kød, smuttede saa ind bag Skærmen igen. Jeg hørte »Ejeren« sagde, vi skal ha' fat i noget Kød, han begynder at blive urolig. Vi var meget betaget af Vild-

manden. Næste Stand: Manden havde en stor Glaskolbe, hvori var en Figur, der lignede et Menneske, dér kunne man blive spaaet for 10 Øre. Manden forklarede om ham i Glasbeholderen: Det er den lillebitte Troldmand fra Philadelphia, ham med Pind i Halsen og Vand i Støvlerne, han er kun 25 Aar gammel, men har været i Fangenskab i 50, nu gaar den lillebitte Troldmand ned og samler sine Tanker, og saa skal vi se, hvad han har skrevet; saa blev der trukket en Strimmel Papir ud og derpaa stod saa Spaadommen. Det morsomste af det Hele var den »glade Husar«; han spillede Harmonika og sang mange af de nyeste Viser, fx.: Og Katten, den faar Mælk paa Sengen, Nu skal I bare høre, hvad vi har haft i København og O Dagmar, o Dagmar, og det var helt gratis; men der kunne købes Viser af ham. Det allerbedste gemte vi tilsidst, Boderne med Frugt og Slikkerier, til en lille Flaske Fut og en Kristiansfelderhonningkage skulle den sidste Skilling springe. Vore 35 Øre var brugt og vi skulde hjemefter, trætte var vi, men en lykkelig Dag havde det været. Paa Hjemturen gennemgik vi alt det, vi havde oplevet, kom ogsaa til at snakke om Buskmanden, hvis han nu slap løs og kom efter os, Fantasien løb fuldstændig af med os, vi var helt sikre paa, vi kunne høre ham bag os, vi blev greben af Rædsel, vi var naaet op paa Brandsholm Bakke og stak i Rend i vild Panik, og naaede hjem mere døde end levende. Dagen efter fortaltes der, at ham Buskmanden var en Smedesvend fra Snedsted.

Hvert Aar arrangerede Præstens fra Visby og Hjarde- maals, Ginderupgaard, Juletræ paa Fattiggaarden, den eneste Fest der blev holdt for Fattiglemmerne, for Børnene især var det en stor og glædelig Aften. Præsten læste Julefortællinger, og der blev sunget mange af de kære Julesalmer, dem kunne Børnene udenad og sang, saa de

var ved at tage Tonen fra Præsten, der blev uddelt Æbler, Godter og Knas og hver især fik en lille Gave. Denne Fest glædede de sig til baade Børn og Gamle, og naar Festen var forbi, kunne Aaret gaa til Hvile.

Børnene voksede op, kom ud blandt Fremmede, var vellidt og skikkede sig godt, mange af dem vedblev at holde Forbindelsen med Hjemmet ved lige langt frem i Tiden og kaldte mine Forældre Far og Mor.

Arkæologisk udgravning i Visby

AF STIG ROSENSTAND

ELEVER FRA Nr. Nissum seminarium har to gange haft lejlighed til at deltage i arkæologiske udgravninger. I 1958-59 udgravedes nogle grave i Gudum, og i sommeren 1964 gravedes i en jernalderboplads ved Nørhedegaard i Visby i Thy.



»Sildebensmätte« ved indgangen til et hus

Der var fundet en brolægning og en del lerkarskår. Fundet var blevet anmeldt til Thisted Museum af ejeren,

Thorning Riis. Der var foretaget nogle prøvegravninger, der syntes at vise, at det var en jernalderboplads.

Bopladsen fra romersk jernalder (0–400 efter Kristi fødsel) har man fundet mange af i Thy. Den første oldtidslandsby, der blev udforsket i begyndelsen af 1920'erne. Siden har man fundet adskillige. I de sidste år er der udgravet en boplads i Vestervig. Man har fået et ganske godt indtryk af jernalderens huse. De fleste er rektangulære med længderetning vest-øst. Husene er normalt 4–6 m brede og 12–18 m lange. I den vestlige del har der været beboelse, i den østlige del stald. Der findes dog også en type mindre huse. De er næsten kvadratiske. I disse er der beboelse, men ikke stald. Det, man finder, er først og fremmest gulvet, der er lerstampet, og spor efter de tagbærende stolper. Sådanne stolpehuller fremtræder som mørkere områder i leret. Væggene i jernalderhusene i Thy har været af græstørv og jord. Det kan nogle steder ses på jordens farve, hvor væggene har været. Mellem husene er der mange steder brolagte gader. Både hustomterne og gaderne findes i flere lag under hianden, da jernalderens folk boede på samme sted gennem mange generationer. I Vestervig er et af husene således blevet bygget op 7 gange i løbet af 3–400 år.

Det, vi fandt ved udgravningerne i Visby, kom i det store og hele til at svare til det, man plejer at finde i jernalderbopladsen. Udgravningerne begyndte i juni 1964 med et hold fra 4. klasses historieliniehold. Der afdækkedes ret hurtigt en brolægning, der var 2–3 m bred og ca. 9 m lang i vest-østlig retning. Imod øst var brolægningen lavet af store sten (60–80 cm på hver led). Mod vest var der meget mindre sten (10–20 cm). Både nord og syd for brolægningen fandt vi lergulve. Mod

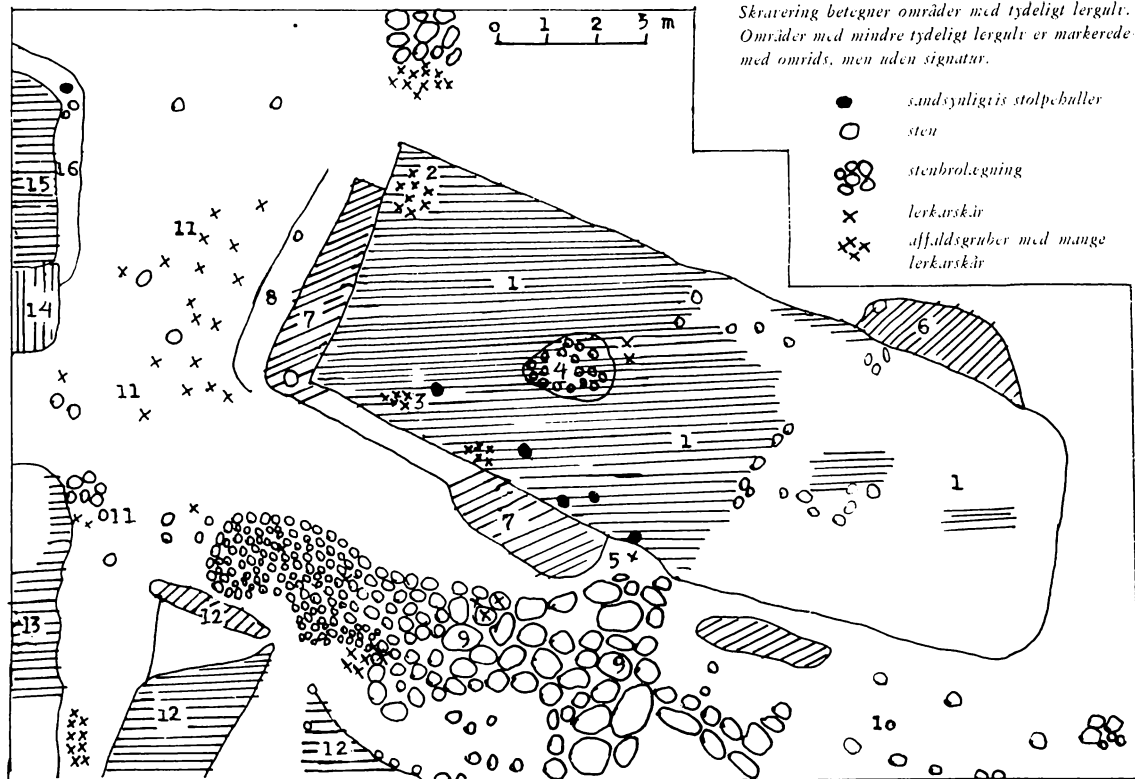

1. Hus nr. 1. I den vestlige del tydeligt lergulv. I den østlige kun pletvis lergulv (stald). Husets omkreds kunne ses i jorden, bl.a. fordi der var sorte områder ud mod væggene. Det er spor efter husets brand.
2. Affaldsgrube, mest under gulvet, hører måske til hus nr. 2.
3. Nederste del af en krukke, sikkert ødelagt ved pløjning.
4. Ildsted. Dette dannedes ved, at sten lagdes ned i lergulvet og der derefter lagdes et nyt lerlag over stenene, men dette øverste lag var forsvundet her.
5. Husets indgang. Der lå rester af en sildebensmåtte. Det vil sige en måtte dannet af rullesten, der lægges på højkant i et bestemt mønster. Sådanne måtter er hidtil kun fundet i Vestervig.
6. Lerområde, der næppe hører til hus nr. 1.
7. Hus nr. 2. Gulvlag, der ligger ind under hus nr. 1, altså fra et ældre hus.
8. Jordvæg i hus nr. 2. Der kunne ses aftryk af græstørvene, og væggens begrænsning kunne følges.
9. Brolægning.
10. Øst for brolægningen var der enkelte sten. Det kunne tyde på, at brolægningen har været længere, men at stenene var taget op.
11. Vest for brolægningen og vest for hus nr. 1 og 2 var der en del sten og lerkarskår. Det synes, at brolægningen har dækket disse områder, men at stenene er taget op.
12. Lergulvområder syd for brolægningen, hus nr. 3. Det er dog endnu ikke muligt at sige, om disse områder hører til samme hus. Et af lerområderne går så nær ind mod brolægningen, at der ikke er plads til nogen græstørvsvæg. Det kunne måske forklares ved, at dette lerområde er en del af gulvet i et hus, der er yngre end brolægningen.
13. Gulvlag af hus nr. 4. Dette lerlag synes at gå hen over brolægningens forlængelse. Det må betyde, at huset er yngre end brolægningen.
14. Gulvlag af hus nr. 5.
15. Lergulv af hus nr. 6. Lerlaget nr. 14 synes at gå ind under nr. 15. Hus nr. 5 må altså være ældre end hus nr. 6.
16. Jordvæg fra hus nr. 6.

nord blev afdækket et stort område med lergulv. Midt i området fandtes en arne, hvad der viste, at det drejede sig om et beboelseshus.

I sidste uge af august fortsattes udgravningerne med et liniehold fra 2. klasse. Denne gang blev udgravningerne ledet af en arkæolog fra Nationalmuseet: inspektør Ve-bæk, der har ledet udgravningerne i Vestervig. Vi af-dækkede hele det hus, der lå nord for brolægningen. Det viste sig at være ca. 5 m bredt og 14–15 m langt. Ved vest- og sydkanten af huset var der rester af et lergulv, der lå noget lavere. Det må høre til et hus, hvis rester ligger under det første, det vil sige et ældre hus. Både nord og vest for huset havde der været brolægning, men de fleste af stenene var fjernede. Længst mod vest i ud-gravningsfeltet kom igen områder med stampet ler. Det må være østenden af tre andre huse. Alt, hvad der blev fundet, lå så højt, at det er blevet præget af pløjning. Derfor blev der ikke gjort ret mange løse fund. Red-skaber eller kar, der kan have stået i huset, var fjernede på grund af dyrkningen. Vi fandt kun nogle enkelte slag-sten og et stort antal lerkarskår. På grundlag af rand-skårenes form kunne det afgøres, at bopladsen stammer fra den ældre del af romersk jernalder.

Der er mange flere hustomter på stedet, og de fleste ligger dybere nede i jorden. Dersom disse tomter bliver udgravede, vil der sikkert blive gjort betydelige fund. Det er meningen, at Nationalmuseet vil fortsætte ud-gravningen, når museet får tid dertil.

Barndomserindringer fra Skovsted

AF LARS NIELSEN (ROER)

JEG ER FØDT I SKOVSTED den 23. August 1882. Min tidligste Barndom vil jeg gaa let hen over, skønt der er mange Ting, jeg husker meget godt. Mine Forældre var meget fattige, saa jeg maatte ofte ud at tigge lidt Mælk og en Smule Brød. Min Far var Røgter hos Stender paa Hunstrupgaard¹), men da han var meget plaget af Gigt, tjente han kun en lille Løn. Da jeg var 7 Aar, fik Far Tyfus og kom hjem som fuldstændig Invalid, saa han kun kunde gaa ved Hjælp af to Stokke, men saa sad han og snoede Simer (Halmbaad) og bandt Halmlobe (Kurve) og tjente derved en lille Skilling. Stender kom undertiden kørende efter Far, som saa sad paa Hunstrupgaard og ordnede deres Simer og Løbe, og efter endt Arbejde kørte Stender ham hjem igen, og da var der adskillige gode Sager med i Vognen, da Tyskeren (Stender var Tysker) ikke var nærig. Der var gerne et Par store hjemmebagte Rugbrød, der kunde veje en Lispund (8 kg) pr. Stk., samt lidt Sul af forskellig Slags; men Far havde ogsaa tjent Stender 4 Aar som Forkarl og senere 24 Aar som Røgter, og da han døde i 1894 holdt Stender hans Begravelse, betalte Kirke og det hele. — Jeg mindes

Tyskeren som et forfærdeligt Brølehoved; men han var alligevel et godt Menneske. Naar jeg kom til Gaarden med rent Tøj til Far, kunde han raabe, naar han saa mig: »Har »den Drengen« faaet noget at æde?» Og hvis ikke maatte jeg med ham ind i Spisekammeret, hvor han saa selv smurte et Par Stykker Mad til mig. De var gerne paa en Tommes Tykkelse men særdeles godt belagt, og saa kunde jeg gaa ud til Far i Stalden og spise dem der. – Der var mange Særheder ved Stender. Naar Pigerne om Morgenens Kl. 4 endnu halvt sovende begyndte Malkningen, sad han paa Vandtruget midt i Stalden med en stor Vandsprøjte, og dersom saa en Pige af bar Søvnighed gik istaa med Malkningen, fik hun omgaaende en Vandstraale, saa hun vaagnede med et Skrig, til stor Morskab for Tyskeren; men gentog det sig, fik Tonen en anden Lyd. Saa brølede han op om, at hans Stok skulde danse paa hendes Rygstykker. En haard Herre.

Min Mor gik ud paa Arbejde hver Dag, naar der var Arbejde at faa, og hun tog fat paa alt, lige meget hvad. Hun vaskede for Folk og spredte Gødning, lagde Kartofler om Foraaret og tog dem op om Efteraaret. Hun bandt Rør, hvor hun sammen med de andre maatte vade i Vand til op over Knæene. Intet sagde hun Nej til, fordi hun vilde holde os fri af Fattigvæsenet. Hun vilde ikke »paa Sognet«. Ogsaa i Hjemmet var hun en meget dygtig Kvinde. Hun kartede og spandt selv Ulden, og hun vævede selv vort Tøj og strikkede vore Strømper. Der var altid nok at gøre i et saa fattigt Hjem, hvor vi var 6 Børn, og ingen Tid maatte gaa til Spilde. Vi Børn maatte hjælpe til og hjælpe hverandre, og vi var meget alene hjemme. Saa satte Mor nogle Rugbrødsterninger i Blød i Mælk, som vi kunde spise, og det smagte os, for vi var sultne.

Vi havde selv Hus. En jordløs Hytte opført af Limsten med Skillevægge af ubrændte Sten. Der var meget fugtigt, saa Vandet løb ned ad Væggene. Jeg husker, at der i Stuen var Lergulv, som først blev erstattet af Mursten og senere af Brædder; men Køkkenet fik aldrig Bræddegulv. Det var for dyrt. Lejligheden bestod af en Stue paa 5×6 Alen og et lille Kammer paa 3×4 Alen, hvori der stod en Seng, og saa var der et Rum til Sand, som Mor brugte til at strø paa Gulvet, naar hun havde fejtet. I Stuen havde Mor som oftest sin Væv, saa der var ikke megen Plads. Køkkenet var ogsaa meget lille med Arnested og en Trefod, hvorpaa Gryderne anbragtes, naar der skulde laves Mad. Over Arnestedet, hvorfra vi fyrede i Bilæggerovnen, som stak frem i Stuen, var den aabne Skorsten, hvori hang Kød og Fisk til Røgning. Der var ogsaa en Ovn, hvori Mor bagte alt vort Brød, men under Bagning maatte al Rygemad fjernes fra Skorstenen, da Kødet ikke taalte den stærke Varme. Og endelig var der et Bryggers, hvori der stod en Dragkiste, og hvor der desuden var Plads til en Gris, som vi næsten altid havde om Sommeren. Til Grisen maatte vi Børn plukke Syreblade, og saa fik den kogte Kartoffler, men til Gengæld var det en stor Begivenhed, naar den om Efteraaret blev slagtet, da der saa vankede stegt Flæsk; men intet gik til Spilde.

I vort lille Hus var der to Lejligheder. Da Far købte det, var det med den Behæftelse, at en enlig Dame skulde have frit Husly i den ene Lejlighed, saa længe hun levede. Line Skøtte hed hun. Hun var meget forfalden og drak sig ofte fuld til stor Morskab for os Børn. Der blev fortalt, at der en Gang gik Ild i hendes Hals, saa Røgen stod ud af hendes Mund som af en Skorsten. Mor skyndte sig saa at løbe til Naboen efter Mælk, som Line drak og

derved fik Branden slukket. Men Line drak ikke Brændevin de første fjorten Dage derefter. Hun var af god Familie, Skolemesterslægt. Hun kunde skrive som en Prokurator, hvad der bragte hende gode Fordele, idet en hel Del kom til Line for at faa skrevet til Slægt og Venner, og for sin Ulejlighed fik hun forskellige Naturalier som Sul, Gryn eller Sigtebrød. Saa var der gode Tider for os Børn, da Line ikke var karrig, især naar hun havde »en lille en« paa. Men en Morgen fandt man hende stiv og kold i sin Seng. Døden var kommen pludselig om Natten. Hun blev »lagt paa Straa« i sin lille Stue, hvor hun skulle ligge de traditionelle 3 Dage, inden hun lagdes i Kisten, som blev anbragt i Naboens Lade. – Men der skete noget, mens Line laa paa Straa. – Vi havde paa denne Tid en stor Mængde Rotter i Huset, og en Nat var de gaaet op og bed hende i Kinden og aad omtrent det ene Øre, hvad der kom en stor Sag ud af, idet Line havde nogle meget kostbare Ørenringe, hvad hendes Søn vidste, og disse Ørenringe var det første han spurgte efter, da han kom tilstede; men den ene Ring var borte. Den havde Rotterne taget sammen med Øret. Sønnen, som var Storkøbmand i Aalborg, troede Mor havde taget Ringen; men han fik da den ene med sig hjem, og den anden kom senere for Dagen, da Mor om Sommeren skulde have Dragkisten ud til Soling, idet den laa under Dragkisten stadig siddende i et Stykke af Lines Øre. Mor drøftede Sagen med Nabomanden, og de blev enige om at sende baade Ring og Øreflip i en Konvolut til Sønnen i Aalborg, som derved fik et ekstra Minde om sin Mor.

Jeg husker, at der den Gang i Byen var 4 Teglværker i Drift. Det var Kortegaards, Jens Sunesens, Jens Hvas's og Lars P. Knudsens, sidstnævnte, som kaldtes Oddershede Teglværk, husker jeg bedst. Derfra mindes jeg som

noget særlig interessant, naar Hølesmeden fra Østerild kom for at faa sine hjemmesmedede Høleer hærdet. I Teglværkets store Fyr kunde han faa hele Leen glødet paa en Gang, hvad der var en stor Fordel ved Hærdningen, og denne Begivenhed blev fejret med Brændevin i saa store Maader, at Deltagerne bag efter laa helt bedøvet af Drik.

Midt i Skovsted var der et stort Kær, som delte Byen i to Dele, »sønnen æ Kjar aa nueren æ Kjar«. I Kæret var der en Tørvejord, hvori Folk æltede Tørv ved Hjælp af Stude, som blev drevet rundt i det fra Graven opkastede Pløre, indtil det var gennemæltet, hvorefter det blev dannet til Tørv paa den jævne Engbund for senere Behandling. Tørvene var ikke saa daarlige.

Der var ogsaa en lille Bæk, som kaldtes »Guds Rende« og havde sit Udspring fra nogle Væld i den øverste Ende af Kæret. Den betragtedes som bundløs og var meget farlig at falde i.

Der var ogsaa en Sø i Kæret paa, jeg antager, 4–5 Td. Land. I Søen var der et meget rigt Fugleliv; der var Blis-høns, Blaaterner, Bruskokke, Ryler og mange andre. Storke var der ogsaa paa den Tid mange af. Der var 7–8 Storkereeder paa Byens Gaarde; men der var da ogsaa Frøer nok til Storkeføde.

Vi løb paa Skøjter om Vinteren, og vi Drengene var meget dygtige til denne Sport; men vi havde ogsaa alle Betingelser for at faa det ordentligt lært, thi de voksne, baade Mænd og Koner, løb ogsaa om Søndagen og i maanelyse Aftener. Det var et herligt Liv. Der var store Arealer at løbe paa, da store Strækninger af Marsken stod under Vand i nær Forbindelse med Lønnerup Fjord. Marsken, det store flade Landomraade, der strækker sig fra Bromølle og til Lønnerup Fjord, gav en meget god

Høslet, og hver Gaardmand havde sit Skifte; men Græsset maatte sejles i Kaager ad Grøfter op til Møskvase (Marskvejen), en Vej, der var lagt ud til samtlige Skifter, thi blev der ved vestlig eller sydvestlig Vind Højvande i Fjorden, kunde Vandet stige saa højt, at det oversvømmede Marsken og tog det slaaede Græs. Efter Slaaning og Bjergningen, blev Græsset kørt op paa de højere liggende Agre til Vejring, før det kunde køres i Hus. – De store Oversvømmelser, der undertiden indtraf, havde sin Aarsag i, at de ved stærk Vestenvind gennem Thyborøn Kanal indstrømmende Vandmasser ikke med samme Hurtighed kunde passere over Grundene ved Løgstør. Jeg husker, da jeg i 1894 tjente i Kortegaard hos A. Kjærgaard, at Vandet stod saa højt, at hele Ballerum var oversvømmet; i Bromølle stod Vandet saa højt, at det naaede Kreaturerne til op paa Benene, og i Thisted sejlede Folk i Baade. Langebro, som laa over Bækken paa Nytorv, løftede sig ud af sit Leje; men ved hurtigt indtrædende stille Vejr sank Vandet og der blev igen normal Vandstand.

Et Særsyn var det paa den Tid, at Bertel Koldkjær lod sin Hede beplante med Gran og Fyr, og Folk mente ikke, det var noget at gøre, da Bertel selv ikke vilde opnaa noget derved; men han mente, at kom det ikke ham selv til Gavn, saa maatte det blive til Gavn for Efterkommerne. Men Bertel opnaaede dog at faa megen Glæde af sin Plantning. – Oddershede Plantage er senere anlagt af Kristen Gade.

Heden og Engen var vi Drenges Tumbleplads. Der var en Mængde Fisk i Grøften, og vi fangede mange Gedder, Aborrer og Skaller samt lidt Aal, særlig ved Bromølle var der rigtig mange. Der var ogsaa meget for en Dreng at se paa. Der var først det store Hjul (Vandhjul), som trak

den store Mølle, hvorpaa stod den tapre Landsoldat, som drejede rundt, naar Møllen arbejdede, og der var Stampværket, der blev trukket af et andet Vandhjul, og der var Aalekister, hvor der fangedes en Mængde Aal. Det var et Syn for os Drengene, og fik vi saa Lov til at hjælpe at fange Aalene, var det en stor Morskab. Fra Bromølle kørte om Vinteren 2 Spand Heste ud efter Korn hos Bønderne, og somme Tider holdt der i Gaarden mange Spænd store Læs Korn, som skulde males, og nogle vente imens. Saa kom Folk ind i Borgerstuen og fik en Dram og en Taar Øl og Piben stoppet, og saa fortaltes der Historier.

Der var ogsaa en stor Vejrmølle, som laa lidt sydvest for Vandmøllen. Den blev i min Drengetid flyttet til Kjelstrup. Det var en Søn af Lars Peter Knudsen Oddershede, som fik den flyttet, og ved hans Bortgang blev den nedreven efter ca. 50 Aars Væren i Kjelstrup.

En anden Vejrmølle laa paa Bakken mellem Hillerslev og Skovsted. Den blev kaldt »Drillepig«, og det fortaltes, at den var bygget som en Konkurrent til Bromølle, deraf antagelig Navnet, men den var ikke nær saa stor. Jeg husker, at Mølleren hed Eriksen og at han ogsaa kørte rundt og samlede Korn til Malning. Han kørte kun med en Hest, men den var ogsaa baade stor og stærk.

Ved Siden af Oddershede Teglværk boede i et lille Lyrehus en enlig Kvinde, som hed Ane Marie Brusgaard. Huset var ca. 6 Alen i Kvadrat og uden Skorsten men med en Lem i Loftet, hvorigennem Røgen kunne trække ud. I dete lille Hus kunde Ane Marie dog faa Plads til et Faar og nogle Høns, for, som hun sagde: hvor der er Hjerterum, er der ogsaa Husrum.

Oddershedegaard ejedes i min første Barndom af Lars Peter Knudsen, som senere solgte denne Gaard og købte

Bromølle. Oddershede var et godt Sted for os Børn at komme efter Mælk, thi Lars Peters Kone Bente smurte altid et par store Rundtenom'er til os, og hun sparede hverken paa Smør eller Rullepølse, saa det var noget, vi Børn syntes om. Lars Peter tog senere Navn efter Gaarden og kom til at hedde Lars Peter Knudsen Oddershede. Han var Bedstefar til Fabrikant L. P. Knudsen Oddershede, og vi to har været Drengene sammen og leget sammen og gamle Lars Peter har mange Gange været efter os for vore Skarnstregers Skyld.

Til Bromølle hørte dengang megen Jord. Der var Søndermarken, hvor nu Overballegaard ligger, der var en stor Mark, som hed Mølletofte, og saa var der udstrakte Enge omkring Gaarden. Unge Lars Peter skulde passe Kreaturerne sammen med en gammel Røgter, som hed Lundbæk; men i Stedet byggede han Huse i Bakkerne og saa glemte vi at se efter Køerne. Han byggede ogsaa Vandmøller og Dampmaskiner, eller vi legede i den store Vandmølle, eller vi i Hejseværket, hvor de hejsede Sækene op og ned, hejsede hinanden som vi var Sække; men kom saa den gamle, gjaldt det om at komme væk i en Fart, da der ellers let faldt én paa Øret.

Ja, saadan gik Tiden, indtil jeg som 8-aarig kom ud at tjene. Min første Plads var i Oddershede for at vogte Faar fra November til hen imod Jul, da Faarene paa den Tid kom paa Sti. Jeg gik jo den Gang i 1ste Klasse med 2 Dage om Vinteren og 4 om Sommeren; men da jeg blev 9 Aar og fyldte 10 i August, kom jeg rigtig ud at tjene. Som omtalt var vi meget fattige, saa Lærer Skaarup syntes, at jeg burde op i 2den Klasse, hvor Skolegangen om Sommeren kun var 2 Dage, og da Pastor Bøgild syntes det samme, slap jeg op og var glad til. Saa havde Mor den Mund mindre at mætte.

Den Plads, jeg derefter fik, var ikke af de gode. Jeg var ene om at passe 22 Kreaturer langt fra Gaarden. Der var Løsdrift og kun lidt Græs, saa Dyrene vilde løbe ud af Indhegningen, der kun bestod af Grøfter. Det var ikke let at holde dem paa Plads og løb de op paa æ Waes (det var Aalborg Landevej) var det rent galt. Det var i Provisorietiden og der kom Gendarmer ridende, som var strenge, men der var dog en, som ikke var streng, det var »runde« Gendarm Jensen, som var meget flink. Han red paa sin Hest efter Studene med dragen Sabel og slog dem med den flade Klinge. Saa kunde de finde ind paa deres Enemærker, og Jensen grinede og sagde, at jeg ikke skulle græde og ikke være bange for ham, da han vilde hjælpe mig. Men det var ikke alle Gendarmer, der var saa flinke. – Jeg fik 8 Kr. og et Par Træsko for denne Sommer.

De følgende Somre tjente jeg forskellige Steder, bl.a. paa »Momtoft«, hvor jeg ikke var i Skole mere end 3 halve Dage hele Sommeren. Ved at lade mig gaa i Skole 1 Dag hveranden Maaned, kunde Skolemulkten holdes nede paa, saa vidt jeg husker, 6 Øre pr. Dag, og saa kunde det ikke betale sig at lade Drengen gaa i Skole. Jo, Poulsen, »Momtoft«, var beregnende.

Om Vinteren var jeg hjemme for at gaa i Skole. Der var ingen, som vilde have en Dreng med 4 Dages ugentlig Skolegang. Men jeg var dog ude det meste af Tiden, idet vor Nabo Jens Sunesen var en meget rar Mand: Han sagde til Mor: »Lad Drengen bare komme ned hos os, han kan sagtens gøre Gavn for den Mad, han skal have«. Jeg kunde give Kreaturerne Foder og løbe Ærinder, saa jeg fik det meste af Kosten. Der var ingen Købmand i Skovsted dengang – det var vistnok i 1892, at der kom en lille Høkerhandel – saa jeg maatte løbe til Thisted,

især om Søndagen, da Butikkerne var aabne. Jeg maatte ogsaa i en Trillebør hente 1 Skæppe Kalk hos Laj paa Østerbakken, men saa maatte en af mine Søskende med for at hjælpe at køre; men det var alligevel en streng Tur. Jeg blev godt kendt i Byen og lærte mange Drenges at kende og vi sloges bravt. Somme Tider var det mig, der fik Kløene, og til andre Tider var det mig, der gav dem. Saadan var Drenges ogsaa den Gang.

Note

- 1) Hunstrupgård, der er nedrevet, lå mellem Flyskovgård og landevejen til Hjørdemål. Præstegården i Hunstrup lå lige over for på den anden side af vejen.
-

KNUD AAGAARD:

Beskrivelse over Thye 1802

I uddrag og med noter ved *Torsten Balle*
(Fortsat fra årbog 1963)

Fiskeri.

DET INDSEES LETTELIGEN, at Thye maa være et ualmindeligt fiskerigt Land. Vesterhavet paa den ene Side, Liimfjorden paa den anden og mange ferske Søer i Landet maa naturligviis kunde afgive en lige saa stor Forskiellighed, som betydelig Mængde af Fiske. Mangfoldige af de Fiskearter, som det salte, ferske og brakke Vand frembringer, ere her samlede. Saa at, dersom her skulle kunne klages over Mangel paa Fisk, maa det være, fordi de ikke fanges.

Ved Havet mangler det ikke paa Fiskere. Hele Agger Sogn, omtrent 100 Familier, lever allene af Fiskeri. Ved Steenberg, Vorupøre, Klitmøller og paa Hanstholm finde mange deres Næring ved Fiskeri. Men Havets Urolighed ved vestlige Vinde forhindre ofte Havboerne i lang Tid fra at komme paa Havet. Derimod klages med Grund over, at Fiskeriet i Liimfjorden forsømmes. Naar man undtager Østerild og Sennels Sogne, hvor der i de indløbende Vige fanges en Mængde Helt og Aborrer, søger næsten ingen sin Næring ved Fjordfiskeriet. Besynderligt

er det, at ingen i eller ved Thisted giver sig af med at fiske i den hosliggende Liimfiord. Dertil kan vel ingen anden Grund angives, end den Frygt enhver haver for Udskrivning til Orlogs for sig og sine Børn, ifald han ejede en Baad.

Dersom ikke Morsingerne fra Flade bragte nogle Fiske til Thisted, skulle denne Bye, omgivet af Overflødhed, lide Mangel. I Munden af nogle udi Fjorden løbende Bække fanges i Foraaret en Deel Fiske, idet de gaae op fra Fjorden for at lege. Nogle faa Fiske fange Aggerboerne i Pulsvoddene iblant Aalene.

I øvrigt er *Aalefiskeriet* det vigtigste i Liimfiorden, hvilket dog ikke foretages af nogen af de ved Fjorden boende, men for det meste af Aggerboerne, der midt om Sommeren forfløtte deres Fiskeri fra Havet til Fjorden, hvor de fordele sig langs med Fjordkysten fra Agger op forbi Thisted.

Det meget store Garn, som bruges hertil, kaldes Pulsvod. Til hver Pulsvod høre 4 Mand paa 2 Baade. Fiskeriet dermed begyndes om Aftenen og fortsættes hele Natten, da man under idelig Pulsen eller Plumpen i Vandet for at indjage Aalene i Garnet ofte udsætter og optager det. Undertiden kan en Nattes Fangst med et Garn, hvilken kaldes en Fænte, udbringes til over 10 Rdlr. men undertiden neppe til 1 Rdlr. For at ikke Aalene og Fiskene ganske skal forjages eller udryddes ved dette Fiskeri, er Brugen af Pulsvodde ikkun tilladt i 9 Uger fra St. Hansdag til Bartholomæidag, og desuden maa Hullerne i Garnet ikke være mindre end efter et vist Maal. Efter den Tid skal Garnet under Herredsfogdens Segl glemmes til næste Aar¹). Et saadant Pulsvod kan koste 80 Rdlr., da det maa være af fiint Garn, spundet af Hør. Til dette varer det neppe længere end eet eller to Aar, hvorefter det sammenstilles til mindre Garn.

For Seng, noget varm Mad og Ulejlighed betales hver Morgen 20 af de største Aal af hver Pulsvod til Verten. Disse ere bekjendte under Navn af Davreaal, og koste nu 40–48 sk. Snesen. Naar man kiøber den øvrige hele Fænte Aal, smaa og store, betales Snesen med 16–20 sk. Fra dette Aalefiskeri kommer den Mængde røgede og nedlagte Aal, saa kaldte Persaal, som i lukte Vogne føres igiennem hele Jylland. Det er især Bønderne paa Thyholm, som kiøbe Aalene i hele Fænter for 16 sk. Snesen af Aggerboerne, salte og røge dem ganske lidet, og kjøre dermed til Kolding og Hadersleb.

Vist nok er Fordelen af dette Aalefiskeri ikke ubetydelig, men ved den megen Pulsen forjages mange Fisk, og det øvrige Fiskeri forringes derved. Skulle Pulsvodde tillades, burde strængt paasees, at Maskerne eller Hullerne vare større; thi de mange smaa Aal, som fanges, ere til liden Nytte. Liimfiordens Aal ere ikke saa store, som de af de ferske Søer, men af en behageligere Smag. Sønden for Viil-Sund er Fjorden mere mudret paa Bunden, her falde Aalene meest graa, derimod norden for, hvor den er stenig og mere reen, meest gule. Iblandt den sædvanlige Art fanges undertiden tvende andre Arter, som kaldes Klepper og Lauer. Klepper ere store med store Hoveder, men magre. Lauer ere og store, men med smaa Hoveder og federe. – Foruden andre bekjendte Maader at anvende Aalene paa, spiser man dem ogsaa spegede, efterat de have været nedsaltede paa samme Maade som Sild, og derpaa ere flaaede.

De øvrige Redskaber, som foruden Pulsvod bruges ved Fiskeriet i Liimfiorden, ere: Vod, Bundgarn, Sættegarn eller Neder, Ruser, Kroge og Aalestangen. I Bundgarn fanges nogle Steder Helt, Aborrer og andre Fisk. Dog er det forbudet at bruge Bundgarn i Vigene ved Hoxer

og Østerild, for at ikke de Formuende, som allene kan anskaffe sig disse store Garn, ved at besætte Indløbene, skulle betage de Fattige al Lejlighed til Fangst. Af den Aarsag fiskes her allene med Vod og Neder.

Endskiøndt *Heltfiskeriet* har endog i Mands Minde meget aftaget, saa fanges dog ved Østerild saa stor en Mængde, at hele Omegnen herfra forsynes baade med ferske og røgede Helt. Nogle røgede udføres ogsaa. I Foraaret, men især om Efteraaret, falder denne Fisk meest, dog ikke alle Aar i lige Mængde. En Helt paa $1\frac{1}{2}$ –3 Pund koster i Efteraaret paa Stedet 2–3 sk. og ført til Thisted 3–4 sk., men om vinteren 6–8 sk. I adskillige af de ferske Søer her i Landet, findes ogsaa Helt. Besynderligt er det, at denne saa ypperlige, fede og velmagende Fisk ikke forplantes til flere ferske Søer i Danmark. Endskiøndt det maa tilstaaes, at saavel de Helt som næsten alle de øvrige Ferskvands-Fiske, som falde i Liimfiorden, ere langt større og bedre, end de af ferske Søer. Man spiser Heltene deels ferske, deels røgede og bagefter ristede, deels saltede og derefter igen udblødte og kogte.

Næst efter Aal og Helt ere *Aborrer* de som i Fjorden falde i størst Mængde. De ere her af en fortrinlig Størrelse og god Smag. En Aborre paa $\frac{1}{2}$ Pund og derover, koster i Thisted 1 sk. Det betydeligste Aborre-Fiskeri er deels ved Østerild, deels ved Gaardhusmølle i Vestervig Sogn i Udløbet af en Aae, som gaar fra Flad-Søe ud i Fjorden. Her falder saa stor en Mængde, at man sælger 5 store Aborrer for 1 sk. De fanges i det de fra Fjorden gaae op i Aaen. Helt- og Aal- Fiskeriet paa samme Sted, er ogsaa betydeligt. De sidste fanges, idet de fra Ørum- eller Flad-Søe søge ud i Fjorden. 1 Lpd. Aal koster her 3 Mrk. – Af *Gjedder* falde og en Deel i Fjorden. De

fanges meest i Foraaret i Ruser ved Østerild, Sennels og i Munden af adskillige Bække, som ved Viil-Sunds Mølle, de sælges for 3–4 sk. Pundet og ere ofte paa 12 Punds Vægt. Man spiser Gjedderne enten ferske eller ræsedede, d. e. lagte en Nat i Salt, og derpaa hængte et Par Dage i Røg. – Ogsaa *Smelt* fanges i Mængde i Liimfiorden. De kan, formedelst deres ubehagelige Lugt, henregnes til de ringere Fiskearter, dog spises de af mange, især stegte. De bruges meget til Madding paa Krogene. – De øvrige Fiskearter, som meest forekomme i denne Ende af Liimfiorden, ere: *Horker*, *Skaller*, *Ørter* og *Brasen*; men de to sidste Slags kun sielden. Nogle faa *Flyndere* fanges her og, som ere smaa, men fede. Ligesaa og nogle faa *Hornfisk*. I denne Deel af Liimfiorden, hvor Vandet er langt mindre salt, end længere østlig nedad mod Aalborg, ere Havfisk kun sieldne. Ved Nibe og Løgstør fanges en stor Mængde *Sild*, hvoraf mange Kaage fulde bringes her til Thye, hvor Ollen koster i Foraaret 8–16 sk. og i Efteraaret 28–32 sk. De Sild af Fiorden ere bedre end de af Havet, og jo højere de komme op under Thye og Mors, desto federe og mere velsmagende ere de; men tillige desto sieldnere. Det er kun saare faa, som fanges ved Viilsund og omkring ved Thye. Vaarsildene tørres meest, hvormed Behandlingen er saaledes: man renser dem, lager dem²) en Nats Tid, hænger dem op under Taget at vindtørres og lægger dem der paa i Tønder, idet man lagviis bestrøer dem med lidet Kalk. Disse er de saa kaldte tørre Jyder. Efteraars- eller Høstsildene nedsaltes til Spegesild. Med begge Slags forsyner Bonden sit Huus rigeligen³). – Nogle Bønder, som ellers ikke afgive sig med Fiskeri, stange om Vinteren paa Isen en Deel Aal. Dog afgive de to nordlige Herreder sig nu ikke saa meget med Aalestangning som for en Snees Aar siden,

Sønden for Viilsund, hvor Fjorden er mindre dyb og mere mudret, stanges hyppigere. Af nogle Bønder sættes ogsaa Kroge om Vinteren under Isen, hvormed de fange nogle Helt, hvorved de til Madding bruge Stykker af saltede Aal. Morsingboernes meste Fiskeri skeer med Kroge, hvoraf mange bindes paa en lang Snor.

Endnu flere Fiskarter og i større Mængde, afgiver Nordsøen eller Vesterhavet. Her drives ogsaa Fiskeriet med større Virksomhed, men Havets Urolighed forhindrer saa ofte Fiskerne i lang Tid at komme ud med deres Baade. Antallet af dem, som tage Deel i Fiskeriet paa Havet, er over 300 Personer. Agger Sogn ejer allene 14 Fiskerbaade, eller saakaldte Havskibe. Til hver af disse høre 8–10 Fiskere, hvoraf de 4 roe, 3 rygte⁴) Krogene og 1 fører Komandoen. Saasnart Baaden kommer i Land, dele Fiskerne Fangsten i lige Lodder imellem sig. Ved de øvrige Fiskerlejer ere Baadene mindre, hvoraf enhver ikkun fører 5 Mand. Af saadanne Fiskerbaade har Steenberg i Nørhaa Sogn 3, Vorupøre i Hundborg Sogn 5, Vangsaee i Vang Sogn 2, Klitmøller i Vester vandet Sogn 10, og Hanstholmen omtrent 20. Agger og Vorupøre, som ikke afgive sig med Sejlads, drive Fiskeriet med størst Flid.

Di Fiskearter, som fanges paa denne Kyst, ere følgende. Af Torskeslægten fanges her: Kabliauer, Kuller, Hugtorsk, Langer, Hvidlinger og Graasejer. *Kabliauerne*, som her kaldes Torsk, eller store Torsk, tilligemed *Kullerne*, udgør af alle Slags det vigtigste Fiskeri. En saakaldet stor Torsk, som vejer 10–28 Pund, koster fersk paa Stranden 10–12 sk. En Kuller, som vejer 4–5 Pund, koster sædvanligen 2–3 sk. Uagtet den temmelig betydelige Mængde af disse 2de Fiskearter her fanges, saa kan Fiskerne, for det meste, dog letteligen sælge dem

ferske paa Stranden, især om Efteraaret. Thi naar Bonden seer, at Vejret er saa got, at der kan fiskes, kjører han gjerne 2–3 Mile til Stranden, for at hente et Læs Fisk; saa at der ofte findes flere Kjøbere, end der kand forsynes. Bonden nedsalter dem da selv i Træer⁵) i Efteraaret, og har deraf stor Forraad for hele Vinteren.

Fanges flere Fisk, end der kan sælges paa Stedet, kjører man dem, især fra de nærmeste Havkyster, til Thisted, hvor en stor Torsk betales med 10–16 sk. Nogle Torsk blive og nedsaltede af Fiskerne, dog mere til eget Brug, end til Salg, da Bekostningen derved ville være dem for overlegen. Derimod bliver den største Deel af de Torsk og Kuller, som fanges i Foraaret, tørret, og det af Fiskerne selv. Naar Fiskene ere opskaarne og rensede, og Hovedet afskaaret, ophænges de usaltede i saa kaldte Hjeller eller Galger, som ere oprejste ved Husene. Mange Læs tørrede Fisk føres om Sommeren af Havboerne til Markederne i de nærmeste Kiøbsteder, hvoraf et Lpd. [Lispund] Kabliau koster i Thisted 1 Rdl. og 20 Kuller 2 Mrk.

For nogen Tid siden vare Kullerne i en halv Snes Aar bortvegne herfra Stranden, nu ere de igjen komne tilbage, og befandtes ved Tilbagekomsten større end tilforn.

De fleste af disse Fiske fanges paa Kroge. Til Madding paa Krogene for Kabliauerne bruges meest Sild eller Makrel; og for Kullerne smaa Sild og Snegel⁶), desuden opkjøbes ogsaa hertil Svine- og Fæe-Levere⁷) i hele Landet.

Den mindre Torskart, som her kaldes *Hugtorsk*, er fuldkommen liig den bornholmske, som bringes til Kjøbenhavn; men falder ikke her i Mængde. – *Langer* fanges undertiden, som ere meget lange; men smallere end Kabliauer. – *Hvidlinger*, som her kaldes Seer, falde ikke

i Mængde, de bruges meest til Madding. – Af *Graasejer*, som her kaldes *Blaasejer*, fanges undertiden nogle faa.

Af *Flyndere* fanges en Deel, hvoraf nogle sælges tørrede; dog er det neppe i den Mængde, at Landet kan forsynes dermed. De Flynderarter som fanges her, ere: Helleflynder, hvoraf de største kan veje 4–5 Lspd. og derover, Pigvarer, Rødspetter, Sletvarer og Sandflyndere, som ved Klitmøller hede Isækker og er den mindste Art, af en Haands Størrelse, hvide paa den underste og mørkgraa paa den øverste Side. Endnu en anden Art af lige Størrelse, men smallere og tykkere end Sandflyndere, kaldes her *Madsjensener*. Af Helleflynderen holdes Hovedet for det bedste Stykke, hvorpaa nogle tillave en vel-smagende Suppe.

Rokker, som her kaldes *Skader*, fanges i temmelig Mængde, hvoraf de store ere i lige Priis med *Kabliauerne*. De sælges baade ferske og tørrede. Bonden har dem om Vinteren i lang Tid hængende ferske i fri Luft, og skjærer Stykker deraf, ligesom forbruges, da denne Fisk længere end andre kan uden Salt holde sig ufordærvet. Her fanges to Arter af *Rokker*, som kaldes: *Storskader* eller *Sletskader* og *Pigskader*, hvoraf de sidste ere smaa og have mange Torne paa Ryggen ud til Halen. *Storskaden* har 3 Rader Torne paa Halen.

*Haaen*⁸⁾ er en mindre Art af *Hajens Slægt*. Den er 5 Quarteer lang, har een Torn paa Ryggen ud imod Halen og een opad mod Hovedet. Deraf fanges en temmelig Deel, som ogsaa tørres; men bliver agtet ringere end *Torsk*. Den er uden Skjæl, har rue eller skarpe Finner, som bruges af Drejerne til Polering istedenfor *Skavgræs*.

Knude kaldes en Fisk, $1\frac{1}{2}$ Quarteer lang, som udmærker sig ved den knurrende Lyd, som den lader høre. Den har et fast Kiød og en ru Hud, som maa aftrækkes,

førend den kan spises. Paa hver Side har den en Rad Knuder og Pigge, ligesom og ved Munden og Øjnene sidde hvasse Pigge. Det er den Fisk, som er bekjendt under Navn af Knurhane, (*Cottus Cataphractus*). Haaer og Knuder blive meest fortærede af Fiskerne selv.

Saa vel store *Sild* som smaa Sild eller Brislinger falde her paa Kysten, men langt fra ikke i den Mængde som i den østlige Deel af Liimfjorden. Hvorfor og Havboerne undertiden maa kiøbe Sild fra Fjorden til Madding; dog kan de undertiden sælge nogle nedsaltede Sild. I de sidste Par Aar har Sildene saavel som *Makrelene* saa godt som været borte fra denne Strand. Af Silde-Gjeller samt af Leveren af Rokker og Haaer brænde Aggerboerne Tran.

Søe-Ulven, her kaldet Havulv⁹⁾, bider undertiden paa Krogene. Den er en Fisk uden Skjæl, 1½ Alen lang, flad med rundt Hoved og store hvasse Tænder. Rygfinnen gaaer fra Hovedet til Halen og Bugfinnen fra Navlen til Halen. Fiskerne spiser den gierne, men drage den i Baaden med Frygt for dens farlige Bid.

*Blister*¹⁰⁾ kaldes en Fisk, som skal være ligesaa lang, men smallere end en Kabliau, med et langt og smalt Hoved omtrent som Gjeddens, og et velsmagende Kjød. Uden at have seet den kan jeg ikke bestemme dens Slægt. Den kommer undertiden, men ikke hvert Aar, her til Kysten i stor Mængde, og trækker derpaa ganske bort igien. Den fanges især fra St. Olufs Dag til Bartholomæidag paa et Steen-Rif, som ligger imellem Hanstholmen og Klitmøller, 2 Mile fra Land, paa 20 Favne Vand. Nordvest Vind i Foraaret bringer denne Fisk hertil.

Den foran ommeldte Snegel¹¹⁾ som bruges til Madding, skal ligne en liden Aal og være 1 Quarter lang af en liden Fingers Tykkelse, grøn, glat uden Skjæl, som fanges Morgen og Aften, naar den kommer op af Dyndet.

Hummer fanges i Garn som Ruser, der kaldes Tejner, undertiden bide de og paa Krogene. – *Krabber* bide ofte paa Krogene; men de kastes i Havet igjen, da Fiskerne ikke spise dem.

Nogle taler ved om et langt større Antal af Fiskarter, som skulle findes her. Ej heller er der Tvivl om, at man jo maatte finde flere Arter, især ifald der fiskedes mere med Garn, og længere ude fra Stranden. Men de opregnede Arter ere allene de, hvis Fangst kommer i nogen Betragtning for Fiskerne.

Foraaret og Efteraaret ere de ordentlige Fisketider, nemlig om Foraaret i Marts eller April, eftersom Vejrliget falder, og om Efteraaret i September eller Octbr. og varer indtil Vinteren forbyder det, undertiden endogsaa efter Juul. Det ubetydelige Fiskeri af Knuder, Haaer og Makrel midt om Sommeren, er kun til Fiskernes eget Behov.

Baadene, som bruges til Fiskeriet paa Havet, ere temmelig store, og føre 5–10 Mand. Aggerboernes, som ere de største, ere fladbundede og uden Sejl. De øvrige Baade ere mindre, kiølbygte og efter norsk Bygning med Mast og Sejl. En saadan Baad af sidste Slags, $8\frac{1}{2}$ Alen lang, 3 Alen bred og 7 Bord høj, kan med Aarer og Sejl koste 50 Rdlr.

De Fiskeredskaber som høre til hver Baad ere følgende:

A. 12 Sæt store eller Torskekroge i to Lænker eller Stæl; hver Sæt har 60 Kroge som sidde 2 Favne fra hinanden; til hver Sæt en Dober eller Vare med 40 Favne Linie og en 4–5 Lpd. tung Steen. Til hver Sæt bruges en saakaldet Boe af 20 Favne lang Nigarns Linie til at lette Stenen med; Boen er heftet til Kroglinien med den ene Ende og til Stenen med den anden. Det hele Antal af disse Kroge med Tilbehør kan koste en Baads Interes-

senter 60 Rdl. Paa disse store Kroge fanges Kabliauer, Langer, Rokker, Helleflynder og Pigvarer.

B. Til hver Baad bruges ad Gangen 2000 smaa eller Kullerkroge, til hver 400 er en Dober med 20 Favne Sexgarns Linie og en Steen paa 4 Punds Vægt. Dette Slags Kroge tages med i Land og bedes d.v.s. makes hjemme; men de store blive staaende i Havet fra Marts Maaned til St. Hans Dag, og fra Mikkelsdag til Juletider; den øvrige Tid bruges de ikke. De smaa Kroge med alt Tilbehør kan koste hver Baad 15 Rdl. Paa disse Kroge fanges Kuller, Knuder, Haaer, Sletvarer og Rødspetter.

C. En Dybvod til at drage Kuller og Makrel med, den er 40 Favne paa hver Arm, 9 Alen i det dybeste og 3 Alen i det grundeste. Den kand med 200 Favne Nigarns Linie, til at drage den i Land med, koste 50 Rixdaler.

D. En Sandvod med 20 Favne paa hver Arm, 6 Alen i det dybeste, og $1\frac{1}{2}$ Alen i det grundeste, bruges til at drage smaa Sild og Snegel og koster med 200 Favne Reeb 25–30 Rixdaler.

E. 10 Stykker Sildegarn eller Drivgarn, 9 Alen dyb og 24 Favne lang, hvormed fiskes store Sild. Dette Garn bruges kun om Efteraaret ved Nattetider. Det drives af Strømmen imellem Baaden og een Mand, som gaaer paa Stranden. Hvert Stykke koster 8 Rixdaler.

F. 5 Snører med 16 Favne Linie og et Blylod paa 3 Pund, med en Krog paa hver Snøre. Hermed fanges Hugtorsk paa Steenriffene. Saadanne Steenrif findes norden for Hanstholmen, ved Klitmøller, Vorupøre og flere Steder.

G. 5 Dorrer til at fange Makrel med under Sejl. En Dorre er liig en Snøre; men det har et tungere Lod, 2 Kroge og 20 Favne Linie. De 5 Snører kan koste 3 Rdlr. og Dorrerne 5 Rdlr.

H. Til nogle Baade bruges og Flynder-Neder, 10 Stykker, 6 Alen dybe, med 16 Favne i Længden. Hermed fanges Rødspetter tidlig i Foraaret. Hvert Stykke Ned koster 2 Rdlr.

Dersom her ved Havkysten gaves nogen Havn, hvor endog kun smaa Skibe kunde løbe ind, da kunde dette Fiskeri blive af langt større Betydenhed. Thi dersom Fiskerne kunde bruge større Fartøjer, kunde de gaae længere ude i Havet og være paa Søen i uroligere Vejr; men med saadanne Baade komme de sielden længere end 2 Mile fra Land, maa altsaa fiske nær ved Revlerne, hvor Bølgerne bryde stærkest, og altsaa kan ingen Fiskning have Sted, uden i stille Vejr eller med østlig Vind, og større kan Fiskerbaadene ikke være, end at de beqvemt kan slæbes paa og af Strandbredden.

Nyttigt vilde det være, om der isteden for de nu brugelige Hjeller eller Stænger, hvorpaa Fiskene tørres, havde Tørrehuse. Thi undertiden kan Fiskerne komme i Forlegenhed med en riig Fangst, naar de i Foraaret i Regnvejr ikke kan faa Fiskene tørrede, og i Efteraaret ikke kan overkomme Salt og Træer til deres Nedlægning. Ogsaa maatte de fattige Fiskere paa nogen Maade understøttes, især maatte de i Efteraaret strax kunne finde Kjøbere til de nedsaltede Vahre. Fiskerne bruger nu den Maade, at naar de i Efteraaret faae flere Fiske, end de enten kan sælge ferske eller overkomme at nedsalte, da lage¹²⁾ de dem i kort Tid, tørre dem noget i Luften og dernæst fuldtørre dem i Skorstenen ved Røgen i 14 Dage. Hvilken Tørringsmaade, med en stor Mængde, ville være alt for besværlig.

Udførselen af denne Artikel herfra, bestaar foruden nogle Læs tørrede Fisk, som bringes til Markederne i de nærmeste Kiøbstæder, allene deri, at Aggerboerne paa

Kaage føre i Foraaret nogle tørrede og i Efteraaret nogle nedsaltede Torsk o.s.v. til Aalborg. Forresten blive Fiskene, som fanges her, fortærede, i Thye og Morsøe.

I de *ferske Søer* i Landet gives ogsaa en betydelig Mængde Fiske. Gjedder, Aborrer, Helt, Horker og Skaller samt meget store Aal, ere de almindeligste, f.Ex. i Sjøring-, Nors-, Vestervandet- og Flad Søer. Karudser findes i adskillige Damme og Kjær; Sudder i en Søe ved Førbye og ved Thodbøl. Af Brasen ere nogle faa i Sjøring Søe og flere Steder. Flirer ere ikke sieldne. Karper ere kun paa et Sted, ved Vestervig. Krebs fanges i Aaen, som løber igiennem Hundborg og Nørhaa Sogne. Muslinger findes i Nors Søe. Aalefangsten er især betydelig i Bækkene, som forene de 4 Søer, Sperring- Sjørring-Hassing⁻¹³⁾ og Flad-Søer og tilsidst i Nærheden af Vestervig løbe ude i Fjorden; paa hvilket Strøg de fanges i adskillige Aalekister. Stykket af disse Aal vejer sædvanligen 2 Pund, undertiden 5 Pund og derover.

(Om fiskeriet fra Tyholm).

De Redskaber, hvormed her fiskes i Liimfjorden, ere følgende:

1. *Sildevaad* eller *Kastevaad*, er et stort og kostbart Garn bundet af godt tvundet Hampegarn. Det bestaar af 2 Arme, hvormellem er ligesom en Pose, eller saakaldet Hov, hvori Fiskene samles. Til hver Arm er fæstet 20–30 Favne Reeb. Et saadant Garn kan koste 60–70 Rdlr., foruden den tilhørende Baad, som koster 16–20 Rdlr. Dette Vaad kan vaere i 2 og noget deraf i 3 Aar. Til at drage dermed udfordres 4 Mand, som hver har sin Deel deri. Det er fornemmeligen Sild, som fiskes dermed, endskiøndt ogsaa alle andre Fiskarter, saasom Helt, Aborrer, Smelt o.s.v. kan fanges deriblant. Dette Fiskerie begyndes

saasnat Fiorden er ryddelig for Iis, og vaerer til Slutningen af Maj. Og da de første Sild ere de bedste, har man ved Sallingsund ogsaa draget med Sildevaad under Isen. Stedet hvor Sildene her mest falde, er i Oddesund, hvorfor der gerne fiskes med 3—4 Vaadde paa hver Side, saavel ved Sund-Odde som ved Pinn-Odde. Sildene komme mest hertil igiennem Sallingsund; thi det er ikkun faa, som stryge igjennem Viilsund paa den vestre Side af Mors.

2. *Pulsvaad*, hvormed man egentligen fanger Aal paa en vis Tid om Sommeren. Tilforn var det allene Harboører og Aggerboer, som havde den Forret at fiske med Pulsvaad¹⁴), af dem ligge her ogsaa mange i Friheds Tiden; men nogle af Thyholmboerne benytte sig nu af den ogsaa andre tilstaaede Frihed, efter Forordningen af 22. Juni 1761.

3. *Heltvaad*, hvormed egentligen fanges Helt, skiønt undertiden en Deel Skaller og Aborrer følge med. Dette Vaad er omtrent af samme Skikkelse som Sildevaadet; men har viidere Masker, og er kun en Fierdedel saa stort. Det kan koste 16—20 Rdlr. at udrede, foruden en dertil hørende Baad, som koster 10 Rdlr.

Til dets Brug behøves 3 Mand hvoraf den ene staar paa Landet holdende ved Enden af Linien, medens de andre 2 fare ud paa Baaden for at udkaste Garnet.

Tiden, naar det bruges er fra Mortensdag til henimod Foraaret, undtagen naar Vandet er tilfrosset. Stederne, paa hvilke dermed fiskes, ere fornemmeligen udi Vejlen, eller Sinnerup Søe, i Fjorden vesten for Jestrup, og i Fiorden imellem Thyholm og Boddum. De helt som fanges her i Foraaret i Sildevaadene, blive røgede og udførte, da en saadan Helt betales i det Slesvigske med 10—12 sk., her i Thye koster nu en røget Helt 6 sk. De

Helt som fanges i Efteraaret i Heltevaad og Bundgarn fortæres i Landet selv, og koste her ferske 2 sk. Stykket.

4. *Sandvaad*. Med dette fiskes alle Slags Graafiske, saasom Aborrer, Skaller, Helt o.s.v. Det er ej heller uligt Sildevaadet i Skikkelse, men ulige mindre. De kan koste 4–6 Rdlr. Til at bruge det behøves kun 2 Mand og det uden Hielp af Baad. Af dette Slags Vaad ere ikkun faa, og Brugen er ubetydelig.

Man vader ud i Vandet med Garnet, og hvor der er meget grundt, drager man det til sig i Vandet uden at trække det paa Land. Det bruges i Forsommeren omkring hele Landet i Liimfiorden.

5. *Smaa Vaade*, hvormed drages alle Slags smaa Fiske i Søer, Damme og Parker. De ere meget smaa og sammenflikkes af gamle ubrugelige Garn.

6. *Ruse*, eller det saakaldte *Bundgarn*, sættes ned ved Pæle og blive staaende saalænge dette Fiskerie vedvarer. Dette Garn er trint og langt, ej uligt en Sæk, afdeelt i flere Rum, der er udspilet indvendig med store Baand¹⁵). Den ene Ende er lukket og bundet til en Pæl, ved den anden Ende udbreder det sig i tvende Arme, som ere befæstede ved Pæle. Naar den skal rygtes, opløftes allene og aabnes den bageste Ende og Fangsten tages ud.

Foruden flere Steder sættes Bundgarn fornemmeligen i Skibsted Fiord, saavel ved Thyholms- som Ydbyes og Boddums Side. Formedelst sin betydelige Størrelse er dette Garn meget kostbart. Deri fanges adskillige Slags Fiske; men i Besynderlighed Helt.

De saakaldte smaae Ruser ere mestendeels af samme Beskaffenhed, men ulige mindre. En saadan Ruse koster kun 2–3 Rdlr. Disse sættes i Aær og Bække, saasart Isen gaær af Fiorden, da Fiskene søger op i Strømmene.

7. *Nedde* ere et ganske andet Slags Garn. Et Ned er

det mindste og minst bekostelige Garn, som bruges. Det bestaaer allene af en Strimmel Vaadgarn omtrent 12 Alen Garn og 1 Alen bred med Stene i den ene Side og Tel eller Flod¹⁶) i den anden. Naar Fiskene stryge langs med Landet mod Strømmen, og møde dette Garn, ville de med Magt trænge igiennem, hvorved de blive siddende fast ved Hovedet.

8. *Breyle* som andre Steder kaldes Halegarn, er som en udspilet Pose paa en Stang, hvormed optages Fiske af smaa Damme og Parker.

9. Foruden disse opregnede Garn bruges endnu nogle Fiskeredskaber, hvoriblandt høre *Kroge*, som hænge i 1 Alen lange Snorer, der ere bundne til et 160 Alen langt Reeb med 1 Alens Afstand mellem hver Krog. For at Krogene ikke skal drive bort, bindes en Steen ved Rebet, der tiener som Anker, og for at holde Rebet fra Bunden, bindes en Boye, eller et Stykke Træ, ved hver Ende.

Med disse Kroge fanges Aal. Til Madding bruges Regnorme. Denne Slags Aalefangst gaaer for sig fra Juni til September Maaned. Det er næsten allene Fuurlands Beboere, som komme her for at fiske med Kroge.

10. *Aalestangen*, eller Stangtømmer, hvormed man paa Isen om Vinteren stanger Aal. Her stanges adskillige Steder i Dybet; men fornemmelig 1 Mill østen for Landet, strax uden for Kaas i Salling, hvor mangfoldige fra forskellige Egne forsamle sig. Naar Taage indfalder, ringes gierne med Sønberg Klokke om Aftenen for at Stangkarlene kand finde Land. En Snees Stangaal koster 16 sk.

11. *Glinse*, er et vel poleret Jern, som i den ene Ende har en trekløftet Krog, og med den anden Ende, er bunden til en Linie. Naar man vil fiske dermed, hvilket kaldes at glinse, gaar man ud paa Isen, hugger et Hul og nedlader Jernet derudi, da man saa ofte man lader det

synke, maa i Hast rykke det til sig, thi derved forledes Fiskene til at jage efter det, menende, at det er en liden Fisk, som de vil opluge, hvorved de faae Krogen i Halsen og blive fangede.

De Fiske, som paa denne Maade lade sig fange, ere Aborrer, Skaller, Helt o.s.v. Glinsen bruges allene i Liimfiorden norden for Hvidbjerg og ved Styvel, saavel som i nogle Søer og Damme.

12. At *slaae Gjedder* under Isen, er en egen Fiskemaade, som bestaar deri, at man gaar ud paa en Sø eller et Kiær med en Øxe i Haanden naar Isen er tynd og klar; sees da en Giedde at staae øverlig, slaar man paa Isen med Bagleden af Øxen, hvorved Giedden ligesom besvimer og vender Bugen i Vejret. Man maa da i en Hast hugge et Hul for at tage den op.

Anmærkninger og noter

1) Friderich II forbød 1570 ganske al Brug af Pulsvodde i Liimfiorden, vid. [se] Danske Magazin 62 Hefte Pag. 61. Christian II Forordning om Fiskeriet i Liimfiorden af 1515 findes i Suhms ny Salm. 1. B. Pag. 86. (Forfatterens anmærkning). 2) lægge dem i saltlage. 3) Endskiøndt Sildefiskeriet i denne Ende af Liimfiorden er af minst Betydenhed, fortienner dog i flere Henseender at anføres Hr. J. L. Lybeckers Afhandling om Sildefiskerierne i Liimfiorden, Kbhn. 1792. Ligesaa tjener til fuldstændigere Oplysning om Liimfiordens Fiskeri Hr. A. F. Just's Naturhistorie om Dyrene, Viborg 1802. (Forf. anm.) 4) røgter. 5) trækær eller tønder. 6) se note 11. 7) kreaturlevere. 8) pighaj. 9) havkat. 10) vistnok *lubbe*, her og i Norge kaldet *lyre*. 11) Sandaal, Tobise. (Forf. anm.) 12) se note 2. 13) Ove sø. 14) se F. Elle Jensen: Slaget i Tissing Vig, Hist. Aarbog for Thisted Amt 1953, s. 36 ff. 15) ringe som tøndebånd. 16) stykker af kork eller træ, der bindes til garnet foroven for at holde det oppe. Ordet tel el. telle bruges ellers i dialekten om kantreb foroven og fornedet på garnet.

Folk og forhold på Hindsels

Af H. STØVRING-NIELSEN

INDTIL REFORMATIONEN 1536 hørte Hindsels hovedgård som bekendt til Børglum bispestol og var som andet bispegods, f.eks. Irup og Todbøl, bortforlenet, i regelen til adelsmænd. Las Rød i Hindsels nævnes 1487–99. Han førte Skeel-slægtens våben og var søn af Las Rød i Vognbjerg, Bølling herred, der 1457 havde Brejninggård, Bølling, i forlening af Ribe bispestol og var 1464 medudsteder af et tingsvidne på Hind herreds ting¹). En anden søn, Christen Rød, boede 1494 på Vognbjerg, da han pantsatte Knudegård i Skern sogn til sin søster og svoger, Las Nielsen i Tamdrup²). Den 13. maj 1914 var Las Rød i Hindsels medunderskriver ved et mageskifte mellem Niels Krabbe til Tandrup og præsten Jens Poulsen i Sønderhå³). Mod pant i sit arvegods lånte Las Rød ved flere lejligheder betydelige penge-sommer af den kendte Niels Clemmensen til Avnsbjerg, der senere inddrog godset som ufyldestgjort pant⁴).

Den næste lensmand, Jep Juel, førte samme våben som sin forgænger og har været henført til slægten Krabbe-Juel. Han skrives 1509 til Hindsels og var gift med Gertrud Liljesparre, datter af Oluf Nielsen Liljesparre, der var lensmand på Bøvling. Hun havde af et tidligere ægteskab en datter, Karen, der 1510 hentede penge på Blæsbjerg hos Niels Clemmensen, i hvis klør Jep Juel også var kommet⁵). Ved den tid er Jep Juel nok død, for 1510 udstedte hans hustru Gertrud et brev om, at

hun skyldte bisp Niels Stygge i Børglum 250 mark lybsk, hvorfor hun pantsatte ham en gård i Hvidbjerg sogn og by, Refs herred⁶).

Niels Stygge overlod 1519 bispestolen til sin søstersøn, Stygge Krumpen, der pantsatte Hindsels til Jens Lassen i Holstebro, en velstående borger og handelsmand.

Ved reformationen 1536 blev Hindsels som andet bispegods inddraget under kronen, og den 14. maj 1542 fik Jens Lassen og hustru Anne Christensdatter brev på, at de og deres arvinger efter deres død måtte nyde det pant, de havde af Stygge Krumpen for 600 gylden⁷). I dette brev har vi Hindsels ældste jordebog, idet det tiliggende gods opregnes, nemlig:

- 1 gård i Hvidbjerg i Borre, Las Persen, giver 4 pd korn m.m.
- 1 gård i Odby sogn i Serup, Niels Madsen, giver 6 pd korn.
- 1 gård i Lyngs sogn, Peder Christensen, giver 2 pd korn m.m.
- 1 gård samme sted, Las Nielsen, giver 3 pd korn m.m.
- 1 gård i Hvidbjerg, Peder Nielsen, giver 3 pd korn.
- 1 bol i Sem, Mads Smed, giver 3 td byg m.m.
- 1 bol i Flovlev, Peder Madsen, giver 1 pd korn m.m.

Udrensningen efter grevefejden var nu tilendebragt, og den 21. november 1542 fik Jens Lassen påny brev på sit gods, »fordi han har bevist, at han ikke har været i flok eller følge med de oprørske bønder under skipper Clement⁸).

Jens Lassen døde omkr. 1550, og den 28. oktober 1551 udgik der brev om, at »Anne, Jens Lassens efterleverske, nu efter hendes husbonds død må beholde Hindsels gård og gods i sin livstid«⁹).

Den 8. oktober 1556 gør kong Chr. III vitterligt, at

han skylder Erik Rud, lensmand på Vestervig Kloster, 600 rinske gylden, for hvilke han pantsætter ham »vor og kronens gård Hindselsgård i Hvidbjerg sogn, som han nu selv har i værge¹⁰). Anne Christensdatter havde 2 år tidligere ved et venligt forlig på Koldinghus overladt pantet til Erik Rud¹¹).

I et brev af 1. december 1582 tillades det Las Jensen i Hindsels at give penge i stedet for kornafgiften af kronens korntiende af Hvidbjerg sogn i Thy, som han har fæstet på livstid¹²). Denne Las Jensen er måske søn af Jens Lassen i Holstebro, men det ses ikke, i hvilken egenskab han bor på Hindsels.

*Anne Jensdatter og hendes mænd,
Peder Nørkjær og Peder Svenske*

Allerede før år 1600 boede Peder Christensen Nørkjær på Hindsels, hvor han i skattemandtallene 1600–1630 er opført som selvejer. Han har formodentlig haft Hindsels i forpagtning eller i pant og derforuden ejet en eller flere ejendomme. Hans tilnavn synes at fortælle, at hans hjemstavn har været i Ringkøbing amt, enten gården Nørkjær i Rønbjerg sogn eller snarere Nørkjærgård i Nørre Bork sogn, der 1675 blev lagt under Grubbesholm af landsdommer Jens Lassen, som ejede begge gårdene, og som var en slægtning til Peder Nørkjærs 2. kone¹³).

Den 15. marts 1608 fik Peder Christensen i Hindsels for livstid brev på kronens part af korntienden af Hvidbjerg sogn på Thyholm¹⁴), og i året 1618 fik han kgl. tilladelse til at opsætte en vejrmølle på en høj ved Peder Nielsens gård i Sem¹⁵).

Peder Nørkjær døde 1630. Han var gift 2 gange. Han første hustrus navn kendes ikke, men med hende

havde han sønnen Christen Pedersen Nørkjær, præst i Sal, Ginding herred, død 1682 og siges da at have været præst i over 50 år.

Anne Jensdatter, Peder Nørkjærs anden hustru, var født 1593 i Bandsbøl, Hemmet sogn, Ringkøbing amt. Hendes fader, Jens Iversen Bandsbøl, var en rig og anset selvejerbonde. Han var søn af præsten Iver Gregersen i Hemmet og Maren Clausdatter, der begge døde 1601 og blev begravet samme dag i Hemmet Kirke, hvor deres ligsten findes. Jens Iversens farfader, Gregers Pedersen, var ligeledes præst i Hemmet og døde 1559. En broder til Jens Iversen var Iver Iversen Hemmet, født 1564, død 1629 som biskop i Ribe.

Anne Jensdatters moder, der hed Anne Lasdatter, tilhørte en ikke mindre anset slægt. Hendes fader, Las Michelsen, der boede i Sønder Bork sogn, var herredsfoged i Nørre Horne herred, hvor 2 af hans sønner efterfulgte ham i embedet, der var beklædt af samme slægts medlemmer i over 200 år¹⁶).

En af Anne Jensdatters brødre, Las Jensen, død 1661, var borgmester i Varde. Hans kone, Else Nielsdatter, var søster til Anna Nielsdatter, der var gift med Niels Andersen i Store Hebo, hvis søn, Anders Nielsen Hebo, var sognepræst i Thisted 1643–92¹⁷).

Anne Jensdatter var en viljestærk og rethaverisk kvinde, der ikke gik af vejen for retstrætter. Hun havde nok her noget i arv fra sine forfædre, for hvem retssager var daglig kost. Det ser mærkeligt ud, at hun den 12. august 1625 (5 år før Peder Nørkjærs død) fæstede Hvidbjerg sognetiende, kongens part, at beholde hendes livstid, som hendes husbond Peder Christensen for hende oplod, gav 50 rigsdaler¹⁸). Men da manden var gammel, har hun vel villet sikre sig, at hun kunne beholde tienden efter hans død.

1631 blev Anne Jensdatter gift med sin anden mand, Peder Christensen Svenske. Han var ikke svensker, men en brav jyde, der 1611–12 havde deltaget i Kalmarkrigen, hvilket havde skaffet ham tilnavnet. Han var en hyggelig mand og en glimrende fortæller. Især holdt han af at berette om sine oplevelser fra krigen. Så illustrerede han sin fortælling ved at tegne med fingeren i vin eller øl, der var spildt på bordet. Efter krigen var han i 15 år kammertjener hos de unge prinser, hertug Frederik (senere Fr. III) og hertug Ulrik, og denne tjeneste røgtede han på en sådan måde, at kongehuset altid senere viste ham en ganske særlig sympati, hvilket tydeligt nok fremgår af følgende:

Den 12. september 1626 udgaves forleningsbrev for Peder Christensen, kammertjener hos prinsens brødre, hertugerne Frederik og Ulrik, på det første ledige vikarie i Aarhus kapitel¹⁹).

Den 3. maj 1629 ekspektancebrev for Peder Svenske, der i nogle år har været hertug Frederiks, kongens søns, kammertjener og som nu er forløvet derfra, for hans tro og flittige tjeneste på den første bestilling, som han kan bestride, og som han kan opspørge, bliver ledig²⁰).

Den 25. maj 1629 gav hertug Frederik ham pas og afskedsbrev, hvori han kalder sig selv Erwelter Bishop ded Stifft Ferden, Coadjutor di Ertz och Stiffter Bremen og Halberstad, Arving til Norge, Hertug til Slesvig, Holsteen etc. og forklarer, at Peder Christensen havde tjent ham og hans broder i 15 år som kammertjener, ærlig, trolig, flittig og vel²¹).

Den 10. august 1629 fik han efter afdøde renteskriver Anders Friis det ledige canonicat, kaldet St. Catharinæ Vicarie ved Aarhus Domkirke og beholdt det til sin død²²).

Den 16. oktober 1632 udgaves »Livsbrev for Peder Svenske og hans hustru Anne Jensdatter på kronens part af korntienden af Hvidbjerg sogn på Thyholm og kirkens part af korntienden af Jegindø, som Anne Jensdatter, der var enke efter Peder Christensen i Hindsels, og som nu er gift med Peder Svenske, har fået til fæste af lensmanden«²³).

Samme dag udgik der brev til Otte Marsvin, lensmand på Dronningborg, angående Lyngballegård i Lading sogn, Sabro herred, som kongens søn, grev Valdemar, havde købt med tilliggende gods af Laurids Ebbesen, lensmand på Skanderborg Slot. »Dersom Otte Marsvin mener, at denne gård kan bortforpagtes til gavn for grev Valdemar, skal han forpagte den til Peder Svenske fremfor til nogen anden«²⁴).

Den 14. maj 1637 beretter jomfru Alhet Pol, at hun har forpagtet Lyngballegård for lige så høj afgift som Peder Svenske tilforn, og at hun nødes til at opgive den ligesom han, med mindre der bevilges hende noget afslag på afgiften²⁵).

Peder Svenske boede på Hindsels fra 1631 til 1645. 1631 opføres han i skattemandtallet som selvejer, men den 7. april 1632 vidnede nogle mænd fra Hvidbjerg på Refs herreds ting, »at det ikke er dem i nogen måde vitterligt, at Anne Jensdatter i Hindsels har noget jordegods, enten her i landet eller andetsteds«²⁶). I de følgende mandtal er Peder Svenske opført mellem fæstebønderne. Man mærker Anne Jensdatters manøvre bag den lille affære. En selvejer skulle give dobbelt så meget skat som en fæstebonde.

Omkring 1640 opkom der omkring Hindsels en familiestrid, hvorom et brev af 29. november 1641 til lensmanden på Ørum Slot, Christoffer Hvas, melder:

»Karen Engelbretsdatter, barnefødt i Viborg, har berettet, at hendes afdøde morbroder Peder Christensen (Nørkjær) i Hindsels' efterladte hustru i sin forvaring har adskillige af hendes breve og dokumenter, hvoraf bemeldte Karen Engelbretsdatter ret kan erfare, hvad der ved arv er tilfaldet hende efter hendes forældre, men at hun ikke kan få disse breve udleveret. Da lensmanden tilforn har fået kongens befaling derom, skal han nu alvorligt tilholde fornævnte enke, at hun straks udleverer brevene, så Karen Engelbretsdatter kan hjælpes til sin ret, og kongen kan blive fri for hendes overløb«²⁷).

Men Anne Jensdatter bøjer sig hverken for konge eller lensmand. Den 22. marts 1642 gik der atter brev til Christoffer Hvas:

»Karen Engelbretsdatter har berettet, at skønt hun nogle gange har erhvervet kongens befaling til ham om at tilholde Anne Jensdatter, enke efter Peder Nørkjær i Hindsels, at overgive hende de breve, som findes under forsegling i hendes hus, og som Karen Engelbretsdatter mener med rette tilkommer hende, så har dog Anne Jensdatter ikke villet efterkomme kongens befaling, idet hun indvender, at hun ikke tør gøre det uden i de andre medarvingers nærværelse, og hvad hun ellers kan indvende. Da en del af de omtalte arvinger ikke vil møde, medens man om en anden del ikke ved, hvor de bor, skal lensmanden advare dem, som er til stede, nemlig hr Christen i Saal, Erick Pedersen i Thisted og Laurids Jensen i Varde, om at give møde i Hindsels. Dersom de ikke efterkommer dette, skal lensmanden åbne den forseglede kiste og udtage brevene«²⁸).

* * *

1645 flyttede Peder Svenske med hustru og døtre fra Hindsels. Ved Christian den Fjerdes brev af 10. april

dette år fik han overdraget Københavns ladegård i forpagtning for en årlig sum af 2200 rigsdaler. Han havde den til 1652, da kongen overlod ladegårdens mark, det nuværende Frederiksberg sogn, til 20 hollændere fra Amager. Ved skøde af 9. februar 1652 købte Peder Svenske bygningerne til gården Krogerup ved Humlebæk, og der fik han og Anne Jensdatter deres otium. Krogerup, der nu er højskole, har altid været berømmet for sin skønne beliggenhed ved Øresund.

Anne Jensdatter døde på Krogerup den 20. december 1655, 62 år og 6 måneder gammel. Hun blev begravet i Helsingør, hvortil Peder Svenske flyttede efter at have overladt Krogerup til sin yngste datter og svigersøn, og her døde han den 26. juli 1657, 66 år gammel.

Døtrene

Anne Jensdatter havde med sine to mænd fem døtre, af hvilke de to ældste var af første ægteskab med Peder Nørkjær:

1. Lisbeth Pedersdatter Nørkjær, der var gift 3 gange med Niels Nielsen Juul, Jens Nielsen Lundsgaard og Christoffer Nielsen Sperring, alle præster i Hvidbjerg-Lyngs. Hun overlevede dem alle, og de efterfulgtes i embedet af hendes søn af første ægteskab, provst Peder Nielsen Hvidbjerg, der var meget velhavende og ejede adskilligt jordegods i Thy, heriblandt også Torshøj Mølle i Sem, som hans bedstefader Peder Nørkjær 1618 havde ladet opsætte.
2. Kirsten Pedersdatter, der nævnes i et brev af 22. maj 1636: »Hr. Christen Pedersen, sognepræst i Sal, Ginding herred, har andraget om at blive forskånet for værgemålet for sine 2 halvsøstre, Lisbeth og Kirsten Pedersdatter, da der af dette værgemål forårsages adskillig trætte, som en geistlig mand ikke godt kan

udføre. Da det berettes, at der ikke findes nogen nærmere med dem beslægtet vederhæftig mand end deres moders broder, Laurids Jensen, borgmester i Varde, skal denne påtage sig værgemålet for dem, til de kommer til år og alder og selv kan være rådige over det«²⁹).

3. Anne Pedersdatter, der nævnes i et brev af 9. maj 1639: »Kongen har for nogen tid siden bevilget Peder Svenske og hans hustru Anne Jensdatter to tiender på livstid, nemlig kronens part af korntienden af Hvidbjerg sogn på Thyholm og kirkens part af korntienden på Jegindø. Peder Svenske har nu begæret, at hans datter, Anne Pedersdatter, efter hans og hans hustrus død må beholde disse to tiender på livstid, hvilket kongen bevilger«.

Senere tilføjet: »Tienden af Hvidbjerg sogn har Peder Svenske 1653 afstået til velb. Caspar Gersdorff til Hindsels, og Peder Svenske har den 6. oktober 1653 fået ny kgl. konfirmation på tienden af Jegindø«.

Anne Pedersdatter blev vist gift med forannævnte præst i Sal, Christen Pedersen Nørkjær, hvis hustru netop hed Anne Pedersdatter, og som i matrikel 1664 er opført som fæster af kirkens part af korntienden på Jegindø³⁰).

Et sådant ægteskab kan godt være kommet i stand, for de var jo slet ikke i familie med hinanden, selv om hans fader havde været gift med hendes moder:

Peder Christensen Nørkjær
og 1. hustru (navn ukendt)

Peder Christensen Svenske
og Anne Jensdatter

Christen Pedersen Nørkjær

Anne Pedersdatter

Den slags indviklede forbindelser forekommer jævnlig på den tid, da der skulle tages hensyn til, at

arven kom i de rette hænder, og Anne Jensdatter i Hindsels var en stærk kvinde, der nok kunne ordne en sådan ægteskabshandel.

4. Maren Pedersdatter, der blev trolovet på Krogerup den 11. juli 1655 og gift samme år, den 7. oktober på Helsingør rådhus med kgl. toldskriver Mikkel Hansen, med hvem hun fik 6 børn³¹).
5. Kirsten Pedersdatter, der også blev trolovet på Krogerup den 11. juli 1655, gift den 21. september 1656 med Hans Rostgaard, ridefoged over Kronborg len³²).

Alle fem døtre er født, mens forældrene boede på Hindsels. Den ældste Kirsten er måske død som barn, eftersom den yngste også fik navnet Kirsten.

Oå så skal der her i vort hjemlands historiebog ristes en minderune for Kirsten Pedersdatter, den djærve og tapre thylandske pige, der på hæderfuld måde indskrev sit navn i Danmarks historie, idet hun så trofast stod sin mand bi på hans farefulde færd i en af fædrelandets skæbnetider.

Hans Rostgaard og Kirsten Pedersdatter

Hans Rostgaard blev født i landsbyen Roost i Arrild sogn, Tønder amt, den 15. april 1625 som søn af selvejerbonden Ove Rostgaard og hustru Kirsten Benneke. Omkring 1640 kom han til København som kammer-tjener. 1644 deltog han i søslagene på Listerdyb og Kolbergheide, hvor han var på kongeskibet, og hvor han fik sit ene knæ kvæstet, samtidig med at kongen mistede sit ene øje. Rostgaard blev 1650 slotsfoged ved Rosenborg, og 1656 blev han ridefoged i Kronborg len.

Han og Kirsten boede nu på Krogerup, som Peder Svenske overlod dem, og hvoraf Rostgaard udkøbte sine

medarvinger. I forståelse med kong Frederik beholdt han sin stilling under den svenske besættelse i 1658. Da han afslog at aflægge ed til den svenske konge, var han en tid fængslet, men blev frigivet mod kaution af svogeren, Mikkel Hansen, og en anden borger i Helsingør.

Under Københavns belejring brød Hans Rostgaard gentagne gange gennem de svenske vagtspærringer og bragte kongehuset både proviant og besked om fjendens bevægelser, og han var med i den sammensværgelse, der gik ud på at generobre Kronborg. Da planen herom ved en medviders uforsigtighed blev kendt af svenskerne, og flere af de sammensvorne blev dødsdømt, måtte Hans Rostgaard »gå under jorden«. Efter samråd med sin hustru red han en mørk nat ud til Ulvesø mellem Helsingør og Fredensborg. Her skød han sin hest og kastede sin frakke og hat i vandet, hvorefter det lykkedes ham at nå ind til København, hvor han i 11 måneder holdt sig skjult i landsdommer Jens Lassens hus³³).

Efter hans forsvinden henvendte Kirsten sig til den svenske kommandant på Kronborg og gav udtryk for en sådan sorg og fortvivlelse over tabet af ham, at ingen kunne tvivle om hendes følelsers ægthed, og kommandanten iværksatte en større eftersøgning i søer og skove for at finde Rostgaards lig.

Da man både på dansk og svensk side var overbevist om, at han måtte være død, fik den unge og kønne »enke« på Krogerup besøg af adskillige friere, hvoriblandt også var højere svenske officerer. Hun holdt dem dog med kølig høflighed fra livet, og mens hun stadig udadtil bar sorg, var hun, bistået af trofaste hjælpere, dag og nat optaget af den spejdertjeneste, hvori hun havde afløst sin mand, og tit sendte hun sin tro tjener, Jens Olsen, med budskab til København i den gamle båd, han holdt skjult ved stranden.

Senere svirrede der rygter om, at Hans Rostgaard var set i live. Svenskerne rykkede ind på Krogerup, hvor alt blev forsejlet, og vagtposter blev udstillet. Kirsten blev flere gange ført til Kronborg, hvor hun var i strenge forhør, men skønt svenskerne brugte både hårdhed og mildhed, fik de intet ud af hende.

Efter fredsslutningen i 1660 mødtes ægteparret igen på Krogerup, men deres tid blev ikke lang. Kirsten døde den 5. april 1668 i en alder af 30 år og 6 måneder. I hendes ægteskab var der en datter, der døde i en spæd alder.

Hans Rostgaard, der 1666 var blevet amtsforvalter over Kronborg amt, var endnu 2 gange gift. Han døde den 31. december 1684 og er med sine 3 hustruer begravet i Sct. Olai Kirke i Helsingør, hvor et epitafium over dem findes.

Hans søn af andet ægteskab, den kendte Frederik Rostgaard til Anholt, født 1671, var ved faderens død forældreløs og fik sit andet hjem hos Kirstens søster Maren i Helsingør, enke efter Mikkell Hansen.

* * *

I Danstrup Hegn står der ved landevejen Helsingør-Fredensborg på det sted, hvor Hans Rostgaard skød sin hest, en gammel mindesten med hans navnetræk: HRG.

* * *

Omkring 1780 blev der i Jægerspris Slotspark indrettet en slags pantheon med mindestøtter for berømte danske, nordmænd og holstenere. På de i alt 54 støtter findes 80 mandsnavne, men kun 4 kvindenavne, nemlig

Birgitte Gøye, Anna Colbjørnsen,

Gertrud Rask og Kirsten Pedersdatter.

Da man på stenen satte Kirstens navn under hendes mands, har det været ud fra den betragtning, at hun

såvel som han havde sin andel i de bedrifter, der skal mindes. Og da Lavrits Thura i 1695 skrev sin bog om Hans Rostgaard, ydede han også dennes kække hustru fuld retfærdighed, men hendes afstamning samt hendes og forældrenes tilknytning til Hindsels har der hidtil ikke været gjort rede for.



*Rostgaard-stenen i Danstrup
Hegn med de sammenslyngede
bogstaver HRG og årstallet
1659*



*Mindestøtten på Jægerspris med
den noget udvaskede indskrift:*
HANS ROSTGAARD
OG
KIRSTEN PEDERSDATTER
HANS HVSTRVE



Noter og henvisninger

- 1) Harsyssel Diplomatarium ved O. Nielsen, side 53.
- 2) Eline Gøyes jordebog ved A. Thiset, side 362.
- 3) Diplomatarium Vibergense ved A. Heise, side 104.
- 4) V. A. Secher og A. Thiset: Rigsråd Niels Clemmensen i Jyske Samlinger, 2. række, 1. bind, side 143–212.
- 5) Danmarks Adels Årbog 1927, side 70, og Geheimearkivet, Nørrejylland 211, Rigsarkivet.
- 6) Register over breve på Aalborghus 1573.
- 7) Danske Kancelliregistranter ved Erslev og Mollerup, side 221.
- 8) Samme sted, side 249.
- 9) Kancelliets Brevbøger, 1551–55, side 89.
- 10) Vedel Simonsen: De danske Ruder, bind 2, side 62.
- 11) Langebechs Diplomatarium.
- 12) Kancelliets Brevbøger 1580–83, side 581.
- 13) Om Nørkjærgård se Jyske Samlinger, 1. række, 7. bd., side 22.
- 14) Kancelliets Brevbøger 1603–08, side 656.
- 15) Ørum Slots jordebog 1652–53.
- 16) Las Michelsen i Obling, herredsfoged i Nr. Horne herred, fik 3. august 1528 brev for sig og sine arvinger til evig tid på en gård i Sønder Bork sogn (Frederik 1. Danske Registranter, side 174). Den 8. marts 1543 fik han brev: at efterdi han har bevist, at han ikke var med skipper Clement, Thomas Riber eller deres anhängere, må han og arvinger nyde den gård i Obling, han nu selv ibor. (Danske Kancelliregistranter 1535–50, side 264). Jens Iversen i Bandsbøl fik 29. april 1608 brev: at da han nu med et af kong Chr. III udstedt brev af 8. marts 1543 har bevist, at afdøde Las Michelsen, en af hans hustrus

forældre, der før ham har boet på den ham nu tilhørende gård i Obling, ikke var med i det opløb i skipper Clements fejde, bevilger kongen, at Jens Iversen, hans hustru og deres arvinger må bruge gården, fri for ægt og arbejde (Kancelliets Brevbøger 1603-08, side 677).

Om Anne Jensdatters afstamning og slægt se i øvrigt:

Lavrits Thura: Hans Rostgaard, side 62 f.

Oluf Nielsen: Københavns Historie, IV, side 400 f.

Carl Lindberg Nielsen: Varde Bys Historie, side 179, 285, 296, 302.

Jens Abildtrup: Slægten Abildtrup II, side 15 ff.

Kancelliets Brevbøger 1635-36, side 541, 1640-41, side 672 og 1642-43, side 41.

17) Carl Lindberg Nielsen: Varde bys historie, side 285 og 295.

18) Ørum Slots regnskaber, stedsmål 1625-26.

19) Jyske Registre 8,128.

20) Sjællandske Registre 18,407.

21) Lavrits Thura: Hans Rostgaard, side 66.

22) Jyske Registre 8,213.

23) Samme 8,379.

24) Jyske Tegnelser 8,426.

25) Samme 9,412.

26) Bilag til Ørum lens skatteemandtal 1632.

27) Jvske Tegnelser 10,415.

28) Samme 10,431.

Erik Pedersen, død 1690 i Thisted, var gift 1. gang med Magdalene Emmiksdatter, 2. gang med Anne Frandsdatter Rosenberg. Han var 1648 skriver ved Hillerslev herreds ting, 1650 fæster på Kærgård i Vestervig sogn, 1671 forpagter på Råstrup, derefter på Sø, Mors, 1676 på Herpinggård og boede sidst på Skibstedgård. Efter det her foreliggende er det muligt, at han er søn af Peder Nørkjær.

29) Jyske Tegnelser 9,316.

30) Jyske Registre 9,366. - Erh. Qvistgaard: Præstehustruer, side 126.

31) V. Hostrup Schultz: Helsingørs embeds- og bestillingsmænd, side 130.

32) Lavrits Thura: Hans Rostgaard, side 62.

Peder Svenskes 2 yngste døtre skal have været meget smukke, og Hans Rostgaard var en tid i tvivl om, hvem af dem han skulle vælge (Thura).

33) Hans Rostgaard kalder Jens Lassen »min svoger«, en benævnelse, der i gammel tid brugtes i betydningen »min kones slægtning«. Her bestod »svogerskabet« i, at Hans Rostgaards svigermoder var næstsøskendebarnd til Jens Lassens farfader.

Jens Lassen var meget virksom under Københavns belejring og opildnede borgerne til kamp. Hans søster, Kirsten Lasdatter, var gift med Jens Knudsen Skytte fra Smerupgård i Thy, død 1672 som sognepræst og provst i Lønborg, Ringkøbing amt, mellem hvis efterkommere bl.a. er slægten Rahbek (Harsyssel årbog 1935).

EN MYSTISK STEN I FLADE KIRKES MUR

Af KJELD TORSEN NØR

I OPTEGNELSER af degnen *Herlov Dalhoff* i Hvirring, som døde 1792, har museumsinspektør *Olaf Olsen* fundet nedenstående meddelelse: ¹⁾

» I Fladde Kirke - M u r, en Kirke på Morsøe, opbygt af store Kampe-Steen, har ieg, da ieg besøgte Stedets Præst, min gamle Skole-Camerat Hr. Thyge Iespersen, læst denne udhugne Gravskrift:

Her hviler Frøken Kotte,

Hende biider hverken Muus eller Rotte.

Hun er født paa Mors.

Jesus Christus Kors! «

Denne mærkelige indskrift er ikke mere til at finde, og den omtales ikke i andre kilder. Ordlyden er påfaldende. Selv om der kendes andre gravskrifter, som man nu finder smagløse og komiske, er dette vers dog langt under lavmålet, og man fristes til at tro, at verset er inspireret af de komiske, satiriske gravskrifter på vers, som var yndede på Dalhoffs tid, og som Johan Herman Wessel var en mester i at skrive. Men Dalhoffs øvrige optegnelser tyder ikke på, at han var nogen Wessel, eller at gravskriften er at forstå som en spøg.

Ser man nu nøjere på hans meddelelse, er der flere ting, der falder i øjnene.

Først siger Dalhoff, at indskriften står *»i Fladde*

Kirke-Muur«. Ordet *kirkemur* må her som ellers være brugt om murens ydre dele, yderfladen. Hvis indskriften havde stået på murens inderflade, ville han sikkert have brugt den almindelige betegnelse »på kirkevæggen«. Og det at indskriften står *i* muren, (i selve muren), synes at betyde, at den står på en af murens kvadre og ikke på en senere indmuret gravsten.

Det ville da også være et ret enestående tiltælde, om der i en romansk kvaderstensmurs ydre var indmuret en så meget yngre sten, og meget yngre måtte den efter indskriftens ordlyd at dømme være, for det første fordi den er på rimede vers, og sådanne gravskrifter blev først almindelige i 1700erne, og dernæst fordi sproget er dansk, og endda et ret nyt dansk, nærmest fra 1700erne. Ordet frøken var f.eks. ikke gammelt i sproget dengang.

Hvis indskriften nu skulle være fra 1700erne, skulle den være indhugget ikke så mange år før Dalhoff skrev sin optegnelse, og den omtalte frøken Kottes navn skulle vel da være kendt endnu på Dalhoffs tid. Men ingen andre mundtlige eller skriftlige overleveringer om hende synes at eksistere, og hendes begravelse er da heller ikke omtalt i Flade kirkebøger, der begynder 1688.

I pastor H. F. Vesterboes beskrivelse af kirken 1862 i kirkeprotokollen er indskriften ikke nævnt.

Alt dette ser gådefuldt ud, og en løsning på gåden synes at være svær at finde.

Den mulighed kunne imidlertid tænkes, at *stenen er der endnu*, men at degnen har læst indskriften helt forkert. Der har til alle tider været videbegærlige folk, som absolut vil tolke enhver indskrift, de støder på, jo ivrigere jo vanskeligere indskriften er at læse, og som udfolder megen skarpsindighed og fantasi for at få en fuldstændig tekst frem. Mener man først, at man har fået fat i

enkelte forståelige ord, er man som tryllebundet og helmer ikke, før man har fået presset en mening ind i resten, selv om man – måske ubevidst – tager fantasien lidt rigelig til hjælp og synes at se noget, der slet ikke er, og ser bort fra enkeltheder, der ikke rigtig passer i ens tolkning. Måske falder man endog for fristelsen til at udfylde med »manglende« ord efter skøn. Et afskrækkende eksempel er den tydning, en af vore berømte videnskabsmænd gav af den lange »runeindskrift« i Runamo i Sverige. Det viste sig siden, at det drejede sig om naturlige revner. Og går det sådan med det grønne træ, hvordan skal det så gå med det tørre, d.v.s. lægfolk, der forsøger sig.

Lad os derfor følge med degnen Dalhoff på hans vandring omkring Flade kirkemur. Der sidder i muren nogle billedsten, som nok kan fange opmærksomheden. Sådanne billedsten har naturligvis en betydning, men ofte er den glemt, og ofte knytter folks fantasi da stenedes figurer sammen med sagn. Således er det gået med de to menneskehoveder af sten²), der nu sidder på vestgavlen. Et sagn³) knytter dem til en jomfru og til hendes bejler, som i skinsyge dræbte hende i en dal, hvor der da vældede en kilde frem. Folk kaldte den *Mærgols kilde*⁴), et navn, som præster og andre fine folk »forbedrede« til »St. Margrethes kilde«⁵), og den blev meget søgt som lægedomskilde⁶). På en anden sten er der ridset en hånd i en ring, og hånden er straks ud mod noget, der ligner et rigsæble. Nu mener man, at figurerne forestiller Guds hånd, der velsignende strækkes ud mod Jordens kredse⁷), mens andre tolkninger er forsøgt⁸). Hvad degnen har tænkt ved dette billede, har han ikke fortalt, og et solur og to romanske gravsten nævner han heller ikke.

Disse stens figurer kunne imidlertid inspirere ham til

at beskæftige sig nøjere med en mærkelig sten i sydmuren, en kvadersten som de øvrige kirken er bygget af, men både med figurer og bogstaver.

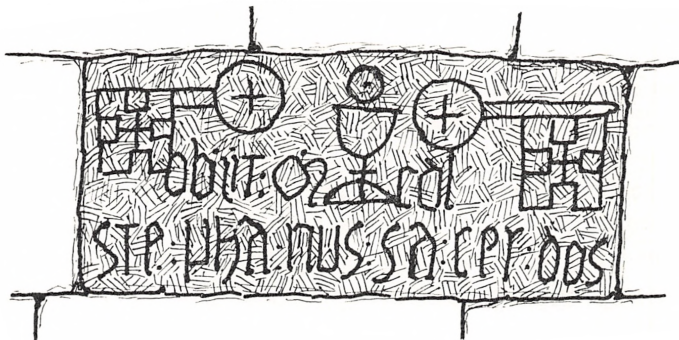

Stefanusstenen i Flade kirkes mur

Der er ikke mere nogen tvivl om, hvordan indskriften skal læses⁹⁾. Der står med minuskler:¹⁰⁾

obiit: m - cdl

ste : pha : nus : sa : cer : dos

(1450 døde præsten Stephan).

Den indridsede figur i midten må være en alterkalk, og ringen ovenover er sikkert et alterbrød. Ved begge sider er indridset en stor liggende nøgle, og alle figurerne må hentyde til præstens embede.

Vi forestiller os nu, at degnen Dalhoff står foran denne sten. De gammeldags bogstaver er han ikke rigtig fortrolig med, og da de ikke er særlig dybt huggede og står i ujævn, noget broget og kornet granit, er de vanskelige at læse, især hvis belysningen ikke rammer stenen fra siden. Da kan nogle streger være så utydelige, at man kun kan se dem, hvis man ved, de skal være der, og omvendt kan enkeltheder i stenens struktur minde om streger.

Han prøver nu at finde noget med mening i. Måske træffer han ordet *obiit*, hvori o'et går sammen med den ene nøgle; *biit*, det kunne være noget med *biide* på »moderne« dansk. Og bagefter er der en klump med en lang hale (m'et), som ligner en *mus eller rotte*, og så må det vel være sådan et dyr, der bider eller ikke bider. Der må så også være en genstand for en sådan handling, og det må vel være den afdøde, som så nok er nævnt først. Men hvor? Jo, kirken har jo en del billedsten, hvis figurer betyder noget, så det kan vel være en figur, der antyder, hvem der er begravet her, og i midten af stenen finder han da også et noget barnligt billede af en dame (alterkalken og brødet), åbenbart en fornem dame, siden hun har fået en sådan sten. Meningen må være: Her hviler frøken . . . Hendes navn? Det er nok det, der står til højre for hende; der står vist *cot* (cdl), og sandelig, det rimer næsten på *rotte*. Kunne være forkortet, en slags jysk. Altså på dansk:

Her hviler frøken Kotte.

Meningen med næste linje må vel være, at hun nu ikke skal være bange for mus og rotter mere, at de ikke bider hende. Sådan noget som:

Hende bider hverken mus eller rotte.

Det ligner jo virkelig noget, og glad og stolt går han videre med den spændende opgave. Næste linje. Første ord er ikke til at læse. Eller står der *ste*. Det er jo på jysk *sted*, sikkert fødested. Bagefter står der da vist også *paa mos* (pha:nus), og *Mos* kalder de indfødte jo deres ø Morsøe. Altså er meningen:

Hun er født på Mors.

Sidste ord i linjen. Der kunne stå *cos* (dos), og det rimer jo på *mos*, så det betyder sikkert *kors* og er altså også jysk. Ordet foran kan læses som *chr* (cer) og betyder

naturligvis *Christus*. Bogstaverne foran igen må jo nok så være en forkortelse for *Iesus*. Man må tilgive de gamle, der ikke var så stive udi orthographien. Og så er teksten tydet som en rigtig gravskrift på vers, hvis mening på ordentlig dansk må være:

Her hviler Frøken Kotte,
 Hende biider hverken Muus eller Rotte.
 Hun er født på Mors.
 Iesus Christus Kors!

Om degnen nu netop i denne rækkefølge er nået frem til sin tydning, er usikkert. Muligvis har han også læst »ordet« efter »damen« som *rot* – rotte, hvad der passer særdeles godt, men indebærer, at damens navn må være symboliseret i figuren ovenover (nøglen). Da damens navn i hans beretning imidlertid er et på jysk lidet anstændigt ord¹¹⁾, skal denne mulighed ikke uddybes her, men den kunne, da degnen sikkert ikke har været helt uvidende om den slags gloser, antyde, at hans gengivelse af indskriften er blevet til under et anfald af lystig overgivenhed og altså alligevel er en spøg, som blot var for god til at glemmes.

Noter

DK – Danmarks Kirker, Tisted Amt.

FSH – Chr. Søndergaard: Flade Sogns Historie, Nykøbing 1930.

Fb. – H. F. Feilberg: Ordbog over jyske almuesmål.

- 1) Af degnen Herlov Dalhoffs optegnelser 1769–91, udg. af Sigurd Elkjær i Aarh. Stifts Aarb. XXI, 1928. S. 190.
Indskriften også gengivet i FSH, s. 51.
- 2) Afbildet i DK, s. 983.
- 3) Beretning i kirkens protokol, skrevet ca. 1858 af pastor H. F. Vesterbye, gengivet i FSH, s. 93.
- 4) FSH, s. 92 f.
- 5) FSH, s. 93 f.
- 6) FSH, s. 92 ff.
- 7) DK, s. 984.
- 8) FSH, s. 43 f.
- 9) DK, s. 990, afbildning s. 991.
- 10) En slags »små bogstaver«.
- 11) Fb., II, 282.

Slægten Brix fra Han Herred

Ved C. KLITGAARD

I V. ASSELS SOGN paa Mors boede 1679 en Fæster paa en stor Ryttergaard, *Brigs Jensen*, der sandsynligvis var fra Thy (Rær, Vigsø, Hansted) og som var født 1650, død 1747. Han blev 1679 gift med *Anne Christensdatter*, f. 1654, d. 1705, der antagelig var fra Vester Assels, og de er Stamforældre til den kendte Slægt Brix, som særligt har hørt hjemme i Han Herred og med Sidelinier Kjellaard, Kronborg, Vestergaard har spillet en stor samfundsmæssig Rolle der. Ovennævnte Ægtepars Søn, *Christen Brigsen*, født 1680, død 1766, fortsatte Faderens Fæste og var Rytterbonde, men købte 1716 ved det nordjyske Ryttergods Bortsalg fra Kronen 1½ Gaard og 1 Hus i Vester Assels for 203 Rdl. kurant, i alt af Htk. godt 9 Tdr., deriblandt den af ham selv beboede Ryttergaard, og han betalte Halvdelen af Købesummen og gav Kronen Pant i Ejendommen for den anden Halvdel (Kronens Skøder). 1718 synes han at have afhændet det købte til Etatsraad Poul Klingenberg til Højriis og fæstede derefter dennes Gaard Hedegaard i Ørding Sogn, hvor han døde. 1706 blev han i V. Assels viet til *Anne Jepsdatter*, f. 1684, d. Ørding S. 1744, og derefter ægtede han *Johanne Andersdatter*, der overlevede ham. Af hans fire Børn, alle af første Ægteskab, blev *Mogens Brixen*

Ejer af Nørbjerggaard i Gøttrup S., V. Han Herred, og sidst af Bisgaard i Skræm Sogn og Skræm Kirke. Han var født 1707 og døde 1766, og i Ægteskab 1741 med *Karen Pedersdatter Lassen* fra Tanderupgaard i Bejstrup Sogn, f. 1718, d. 1799, blev han Stamfader til Brix'erne fra Han Herred (C. Klitgaard: »Slægtens Saga«, Aalborg 1898). Christen Brigsens anden Søn *Anders Brixen*, f. 1709, d. 1760 i Frøslev paa Mors, var antagelig Studehandler og havde i Ægteskab med *Maren Pedersdatter* kun en Datter Birte Brix, f. 1745, d. 1825, ugift. Chr. Brigsens tredje Søn *Jens*, f. 1712, d. 1719, og den fjerde Søn *Christen Brixen*, f. 1714, d. 1783, blev o. 1735 ridefoged til Gunderupgaard i Gislum Herred, men 1742 ægtede han den en Snes Aar yngre *Anne Nielsdatter*, f. 1695, d. 1773, Enke efter Jens Nielsen Griis til Slettegaard, d. 1735, og med hende fik Chr. Brix denne Gaard. Efter Anne Nielsdatters Død blev Brix 1774 gift med Ingeborg Wille fra Aalborg, f. 1733, d. 1790, begge Ægteskaber var barnløse.

Som et ret morsomt Træk skal anføres, at da ovennævnte Chr. Brigsens Enke Johanne Andersdatter, der antagelig var født o. 1720, blev gift igen 1767 med Peder Jenggaard i Ørding, talte Præsten Jens Tæbring ved deres Trolovelse over Ordet »Kvinde, se der er Din Søn, Johannes, se der er Din Moder«, saa Peder har utvivlsomt været meget yngre end hende.

HISTORIEN BAG
MOMTOFTS HVIDE HEST

PÅ THISTED MUSEUM

Af TORSTEN BALLE

ET VINDUE på Thisted museum står der en hvid hest. Ældre folk i byen husker endnu, at den stod i en lille købmandshandel i Nørregade. Der havde den haft sin plads i vinduet, så længe folk kunne mindes. Den var anbragt som blikfang og som kendetegn på forretningen, og den var ganske effektiv. Alle børn kendte »Momtofts hvide hest«, som den blev ved at hedde, skønt Momtoft var død for længe siden, og selv mindre børn kunne altid finde hen til butikken med hesten. Det var også meningen.

Nu er der vel kun få, der ved noget om gamle købmand Momtoft, men sammen med hesten fik museet nogle gulnede papirer¹), som havde været hans, og som han trofast havde gemt. De fortæller i korthed hans livs historie og tragedie og noget om Thisted på hans tid.

Han fortæller om sig selv:

»Jeg Gudich Willadsen Momtoft er Fød i Hørdum 1798 den 9. Juli. Min fader Willads Christian Momtoft døde samme stæds den følgende Aar 1799. Min Moder Dorthea Marie Gudichsdatter giftede sig igien Aar 1800 med Lars Nielsen og fløttede samme Aar til Øster Mølle i Klitmøller«.

På et løst blad, måske af en andagtsbog, har hans fader med flydende håndskrift skrevet:

»1789 d. 15. Maj Var Anne Kathrine Fød i Hørdum.

1791 d. 24. Novembr Var Clemmen Fød i Hørdum.

1794 d. 17. Novembr Var Stinne Marie Fød i Hørdum.

1798 den 9. July Var Gudich Fød i Hørdum«.

På den anden side har stedfaderen tilføjet:

»Anno 1802 den 29 July var Willads og Maren Fød i Klitmøler.

Ano 1805 var Niels Petter Fød den 13 Febrvary i Øster møle i Klitmøler«.

Af disse navne er Gudich, Willads og Clemen sjældne i Ty. De blev kun brugt i bestemte slægter, og det er derfor ikke svært at finde ud af, hvor Gudich Momtofts forældre stammer fra.

Faderen *Willads Christian Bundgaard* eller *Momtoft* var født 1754 på Momtoft i Sennels sogn, søn af *Clemen Willadsen Bundgaard* (af den kendte Bundgaard-slægt fra Skjoldborg) og *Karen Jacobsdatter*. De boede først i Skjoldborg, derefter på Momtoft og sidst i Hørdum, hvor hun døde 1789, han 1790.

Moderen *Dorthe Marie Gudichsdatter* tilhørte en slægt, der stammer fra hendes farfar *Svenning Gudichsen*, der var ridefoged på Irup og døde i Visby 1745. Han er sikkert kommet til Ty fra en anden egn, og det er som en del af slægten aldrig følte sig hjemme her. Forholdsvise mange rejste bort fra Ty, og andre flyttede stadig rundt på egnen.

Han blev gift 1731 i Hørdum med *Maren Pedersdatter*. Hans enke *Maren Knudsdatter* døde 1774 i Tvorup. I

skiftet efter ham nævnes tre børn: *Anne*, *Christian* og *Gudich*.

Anne Svenningsdatter blev gift 1769 i Visby med *Clemen Andersen Færgegaard* i Færgegaard i Tvorup.

Christian, der altid kaldes *Christian Gudichsen*, var født 1734, døbt i Hørsted. Han boede flere steder. 1768 og 1769 var han i Skjelsgaard, 1787 og 1796 i Tanderup, Vester Vandet sogn. I folketællingslisten 1787 nævnes hans kone *Anne Poulsdatter* og en søn *Poul*. Senere boede han i Nytorp, og han udstedte her 1798 sammen med sin kone *Anne Sørensdatter* et testamente.

Gudich Svenningsen boede på Nørhedegaard i Visby, hvor han døde 1789. Hans to hustruer, *Dorthe Nielsdatter Hjortsvang* og *Anne Cathrine Preetzmann*, stammede begge fra mænd, der var kommet til Ty udefra: Christen Sørensen Hjortsvang, sognepræst i Nørhaa, og Caspar Josva Preetzmann på Oddersbøl i Hjardemaal. *Gudich Svenningsen* efterlod sig seks børn: *Svenning Gudichsen* i Holmegaards mølle, *Erich Zacharias Gudichsen*, købmand i Holstebro, *Margrethe Cathrine*, gift med Anders Laursen Norre i Kettrup, *Charlotte Kirstine*, gift 1783 i Tvorup med Peder Hansen i Korsgaard i Tvorup, *Dorthe*, gift med Søren Nielsen Boer i Hunetorp i Vendsyssel, og *Dorthe Marie* (*Gudich Momtofts moder*), gift 1786 i Vang med Willads Christian Bundgaard. Hun og søsteren *Charlotte Kirstine* har sikkert opholdt sig hos fasteren på Færgegaard.

Tolv år gammel kom *Gudich Momtoft* i købmandslære:

»1811 den 15de April kom jeg i Condition hos Kjøbmand Ole Knakkegaard i Thisted. Han døde 1819 d. 9. aug. Jeg forblev hos Enkken til Maii 1825, altsaa der paa Stedet i 14 Aar. 1814 Søndag efter Paaske er jeg Confirmeret i Thisted«.

En senere attest fra hans madmoder lyder:

»Efter Begiering af Handelsmand Hr G. Momtoft attesteres herved, at han som Dræng har udstaaet sin Handelslære i 7 Aar – Syv Aar – hos min salig Mand; Har derefter i en Tid af andre 7 Aar været Bestyrer af hans og senere min førte Handel, indtil han selv etablerede sig som Handlende Aaret 1825.

Thisted 12. Januar 1838.

A. E. Tøttrup, sal. O. Knakkegaards«.

Megen fritid har han sikkert ikke haft i de 14 år, men kort efter sin husbonds død var han dog en tur i Holstebro, måske på handelens vegne. Her besøgte han sin morbror, købmand Erich Zacharias Gudichsen. En lille seddel, omhyggeligt gemt, vidner om, at det var et sjældent besøg, måske det eneste:

»Min Søskende Børn i Holstebro ere følgende: Kierstine Gudichsen 22 Aar, gift med skipper Søren Andreas Fransen, fortiden i Nyekiøbing. – Sharlotte Kierstine Gudichsen 16 Aar. – Anne Kathrine Gudichsen 13 Aar. – Hermand Gudichsen 11 Aar. – Holstebro den 5 Decbr 1819. G. Momtoft«.

På en anden lille seddel er der afskrevet en bekendtgørelse fra morbroderen om, at hans kone, Anne Elisabeth Gielstrup, er død 17. marts 1814.

Han fortæller videre:

»Fra 1825 den 1ste Maii lejede jeg Botik og Værelse hos Peder Smith i Nørregade i Thisted og der begyndt min Handel for Egen Regning«.

Lejekontrakten er også mellem papirerne. Den viser, hvordan en ung købmand kunne starte. Ejeren, købmand Peder Smith i Nørregade, udlejede til ham sin storstue med kakkelovn, seng, bord og to stole, sin butik med inventar, to fag af pakhuset som lagerplads for jern,

kul, salt o. a. og pakhusloftet. Desuden skulle lejeren have ret til at bruge gårdspladsen som lager for tømmer, fjæl, ben af kreaturer m.m., og han og hans kunder skulle have lov at gå gennem skænkestuen til enhver tid og opholde sig der indtil lukketid. Endelig skulle han have staldplads til en ridehest. Alt for en leje af 40 rdl. årlig. For kosten skulle han betale 1 mark om dagen, og ejeren skulle holde hans værelse i stand og vaske for ham, når han selv lagde sæbe til.

1. maj 1825 fik han borgerskab i Thisted som handelsmand, men først året efter modtog han svar på sin ansøgning til kancelliet om, at han i lighed med andet mandskab af forstærkningen måtte få tilladelse til at drive borgerlig næring som købmand. Tilladelsen blev givet, men med en enkelt klausul. Han måtte drive borgerlig næring, men ikke som købmand, medmindre han var kvalificeret til det ifølge reskript af 14. april 1820.

Den unge handelsmand begyndte imidlertid sin forretning, og året efter giftede han sig.

»1826 den 12 Maii giftede ieg mig med Jomfrue Eleonore Bang Hansen. Hun er Født i Christiania i Norge den 11. Novbr. 1800 og Confirmeret i Thisted Aar 1815«.

Forholdene blev nu for snævre for det unge par:

»Samme Aar 1826 tilkjøbte ieg mig min iboende Stæd ved Nørre Bom, som da var saa forfaldent, at den neppe var beboeligt og modtog den til 1ste Novbr. s. a.«.

Købekontrakten²⁾ oplyser, at ejendommen lå i Nørregade på vestre side og bestod af en fløjbygning på 20 fag med grund, gårdsrum og haveplads. Sælgeren, Jens Nielsen Skinnerup, skulle have 440 rbd.³⁾, men lade 350 stå i ejendommen til 1833. Lånet blev betalt tilbage i rette

tid, og Gudich Momtoft fik endelig skøde på ejendommen⁴). Trods dårlige tider må det være gået fremad for ham. 1828 skrev han med en vis stolthed i optegnelserne, at han havde fået det første menneske i sin tjeneste, nemlig en pige. 1837 fik han råd til at holde en dreng, og året efter kunne han skrive:

»1838 Ombygget min iboende Gaard«.

Han må da allerede have nydt en vis anseelse, idet han 1832-33 var kæmner i Thisted⁵).

Han lånte til ombygningen 400 rbd. af prokurator Jens Nyeborg, et lån, der 1841 blev afløst af et lån på 1000 rbd., som indestod i overformynderiet for Hillerslev-Hundborg herreder som arv, der tilhørte Johanne Pedersdatter (Østergaard) af Tilsted⁷). Som pant stillede han sin iboende gård, som var takseret for 2600 rbd. Denne gæld var tilbagebetalt 1854, og der findes ikke flere gældsbeviser.

Samme år udstedte ægtefællerne et nyt testamente⁸), hvori de bestemte, at deres plejesøn *Carl Schandorff Larsen*, elev på Thisted apotek, forlods skulle have udbetalt 1000 rd., når ægtefællerne var døde. Testamentet er måske blevet til, fordi Gudich Momtofts hustru var alvorlig syg, for mellem papirerne findes en afskrift af en dødsannonce, 16. jan. 1855, hvori han bekendtgør, at hans kone samme dag er død efter langvarige lidelser. Som et minde om begravelsen havde han også gemt en fortegnelse over dem, der var med i ligfølget, og som åbenbart var indbudt. Forrest gik præsten og Gudich Momtoft, derefter kom degnen Munk og plejesønnen, og så det øvrige følge, hvoriblandt nogle købmænd. Købmand, som han var, har han også gemt et minde om begravelseskilden, nemlig en specifikation over udgifterne: For jord, 4 rdl. 1 mk., for kisten 18 rdl., for gravkast-

ning 2 rdl., præsten for følge 3 rdl., degnen do. 2 rdl., bedemanden 4 rdl., nedklædningskone 3 rdl., 1 gangkone 3 rdl., bærelauget 11 rdl., doktor 1 rdl. (!), købmand Bunchs regning m. videre 9 rdl. 5 mk. 2 sk., bager Frost 3 rdl., bager Harkjær 1 rdl., kød og kager 1 rdl., portvin 3 rdl., andre drikkevarer m. videre i den anledning 10 mk. Summa 79 rdl., 1 mk. 2 sk.

Han sad nu ene tilbage med plejesønnen, Carl Schandorff Larsen, som var søn af hans halvbroder Niels Peter Larsen. I en lille stilebog af plejesønnens, som Gudich Momtoft også har gemt, fortæller han, at hans fader var exam. jur. og at han har haft en søster, som imidlertid er død. Han blev født 1838 på Folstedgaard, Horsens sogn i Vendsyssel, hvor faderen da var forvalter, men allerede 1845 var han hos farbroderen i Thisted⁹). Mellem Gudich Momtofts papirer findes andre minder om plejesønnen. Foruden den nævnte stilebog, skrevet af ham i 12-års alderen, findes en lille bog, hvori han har optegnet gåder og kortkunstner med meget smuk skrift og med en farvelagt tegning, og et håndtegnat og farvelagt kort over Thisted omkring 1850. Da dette kort er ret interessant, bringes her en gengivelse efter det.

Som man ser, var Thisted dengang meget mindre end nu. Ved den egentlige bys grænser stod bommene, hvoraf nogle er afsat på kortet, nemlig *Sønder Bom* ved enden af Søndergade, *Øster Bom* ved Ålborgvej, *Mellem Bom* ved Korsgades udmunding i Kastet og endelig *Nørre Bom* ved nordenden af Nørregade. Ved denne Bom boede Gudich Momtoft.

Gaderne er omtrent de samme, som nu findes i bykærnen, men det ses, at den del af Jernbanegade, der ligger nærmest Store Torv, dengang var en del af Søndergade. De mange små torve er der også, men Nytorv

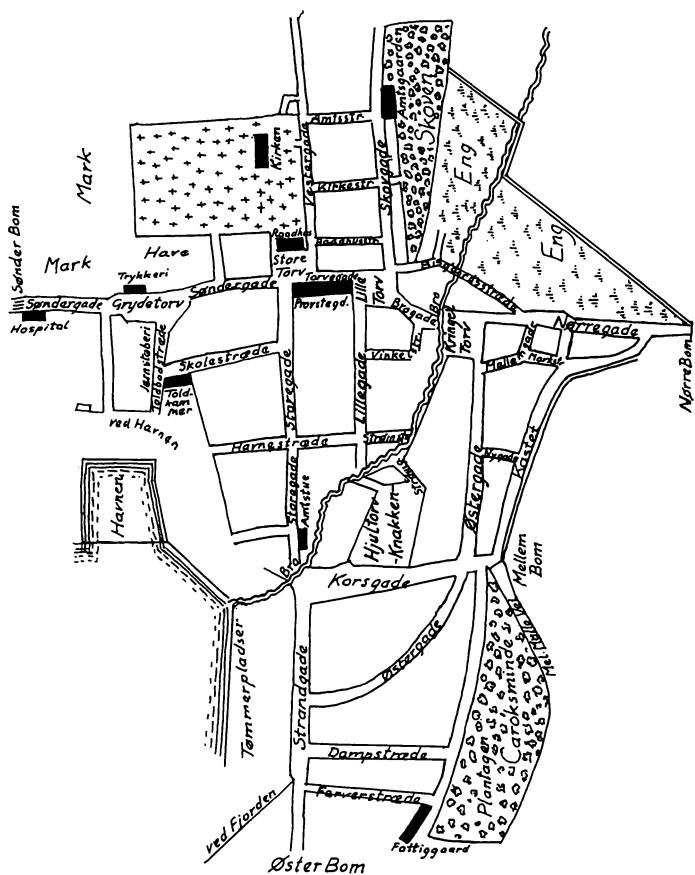

Thisted omkring 1850.

kaldtes dengang *Kringeltorv*, og det gamle navn for Hjultorv, »Knakken« findes overstreget under det nyere navn. Store Torv var meget mindre end nu, da det gamle rådhus, der blev revet ned 1853, lå længere inde på torvet end det nuværende. Dette rådhus, der ses på kortet, lå med facaden ud til Rådhusstræde.

Nogle andre bygninger er angivet på kortet: Amtsgården i Skovgade, amtsstuen i Storegade, den store gamle præstegård, der strækker sig fra Storegade langs Store Torv og Torvegade til Lille Torv og her kaldes *Provstegaarden*, toldkammeret ved havnen, hospitalet ved Sønder Bom og fattiggården i den østlige udkant af byen. Af private bygninger findes dampbrænderiet mellem Dampstræde og Farverstræde, nær plantagen *Carocsminde*, hvor nu gymnasiet ligger, og desuden jernstøberiet ved Søndergade og Fjordstræde samt bogtrykkeriet ved Grydetorv.

Plantagen kaldes »Skoven« og nedenfor findes bækken, der dengang snoede sig gennem byen til fjorden. Ved enden af Storegade og ved Kringeltorv (Nytorv) fandtes broer (deraf navnet Brogade). Om bækkens løb vidner også gadenavnene Strømgade og Strømstræde. Ved Kastet er det gamle skeldige, som gaden har navn efter, angivet. Et kast var oftest både en grøft og et dige, idet diget var dannet af den opkastede jord fra grøften.

Disse småting, som plejesønnen havde lavet i sin barndom, var sikkert blandt den gamle købmands dyrebareste minder, men desuden findes en bog med uddrag af breve fra Carl Larsen og et ark med en oversættelse fra spansk af en avisberetning om hans tragiske død i Venezuela og af et sørgedigt, skrevet af en venezuelansk ven. Midt på arket har et fotografi af Carl Larsen, som også findes i mindesamlingen, været klæbet fast, og arket har øjensynlig været indrammet, så plejefaderen daglig kunne have det for øje.

De første af brevene er skrevet i årene 1858–60 fra København, hvor Carl Larsen opholdt sig for at læse til farmaceut, efter at han havde været elev på Thisted apotek. Dengang tog man sig tid til at skrive lange

breve, og den åbenbart velbegavede unge mand fortæller i et let og levende sprog sin gamle onkel om livet i den store by, hvor Gudich Momtoft sikkert aldrig har været, om sine egne oplevelser, sit studium og sin økonomi, og om tyboer, han har truffet derovre.

1860 tog han den endelige eksamen med 1. karakter og var nu cand. pharm. Allerede forinden havde han søgt ansættelse forskellige steder og havde endelig fået tilbudt en stilling på de dansk-vestindiske øer, nemlig på et apotek i Frederikssted på hovedøen, St. Croix. Rejsen dertil måtte dengang foregå med sejlskib, og den varede syv uger. I juni 1860 skrev han det første brev hjem derovrefra, og i de næste tre år fik plejefaderen en række breve fra denne danske, men meget fremmedartede ø, hvorfra Danmark blev forsynet med St. Croix-sukker, kandis og rom, varer, som enhver købmand solgte meget af (roesukker kendte man ikke). Brevene fortæller om den danske overklasses liv, om naturen, om handelen og om sukkerplantagerne og negrene, og de har været til stor opmuntring for den gamle købmand i Thisted.

Trods den lystige tone i brevene skinner længslen efter hjemmet og den gamle by ved fjorden dog af og til igennem. Han klager over, at »onkelen« ikke skriver, eller over, at hans breve er så korte:

»Tak for dit Brev, kort, godt og fyndigt som du selv. Kort og godt slaar du Folk ihjel og lader Børn fødes, kort og godt lader du Kjøbmænd fallere og puttes i Arrest og lignende«.

Særlig ved juletid længes han i det varme klima, skønt de storslåede fester, efter julen hjemme i Thisted:

»Der mangler denne glade, høitidsfulde Spænding, der mangler Snee, der mangler Kulde, ja der mangler de gamle Grantræer. Hvor deiligt var det ikke, naar

Risengrøden med Caneel paa kom paa Bordet, derpaa Ribbenssteg med den duftende Rødkaal og tilsidst, naar den gode Tante bragte Æbleskiverne ind, og hvor de smagte«.

Han tænker på snedriverne udenfor døren, på den tilfrosne bæk, hvor han løb på skøjter, på plantagen, der om morgenen, når grenene var fulde af rim, skinnede i tusinde farver og på snemændene, som han byggede om den gamle røde pæl i gården.

Af og til foresvæver den mulighed ham, at han aldrig kommer hjem mere. I det sidste brev fra Frederikssted juni 1863 skriver han, at han ikke er glad. En af hans bedste venner derude er død af lungesvindsot, og en anden ligger for døden. Derefter skriver han om det testamente af hans salig tantes, som ikke er gyldigt, fordi det ikke er tinglæst, at onkelen ikke skal lade det tinglæse, da han ikke vil have nogen arv. Den havde han fået som lille. Og så fortsætter han:

»Men herre Gud, kjære Onkel, hvor jeg er kommen ind paa Testamenter og den Slags Sager, det maa vist min Mavepine være Skyld i«.

Det næste brev er skrevet i Puerto Cabello i Venezuela december 1863. Han fortæller heri, at han havde fået en stilling på St. Domingo, men inden han nåede derover, gjorde negrene oprør mod spanierne. Han rejste så til Venezuela, hvor den danske generalkonsul, apoteker Stürup i Caracas, tilbød ham stilling på et filialapotek, som han havde i den lille havneby Puerto Cabello. Dette apotek blev ledet af Stürups broder, Julius Stürup, en mand, der havde prøvet lidt af hvert. Om hans skæbne fortæller Carl Larsen i sit sidste brev september 1865. Det næste brev, den gamle købmand i Thisted fik fra

Venezuela, var skrevet i november samme år af Julius Stürup. Det indledes med ordene:

»Det er min pligt at bringe Dem den sørgelige Efterretning, at Deres Pleiesøn Carl Larsen ikke er mere«.

Brevet og den tidligere omtalte beretning i en venezuelansk avis, som Stürup vel har sendt med, fortæller om de nærmere omstændigheder. Den 14. oktober var Carl Larsen i færd med at koge fernis i laboratoriet. Der gik ild i fernisen, og under forsøg på at slukke blev han så forbrændt, at han døde samme aften. Avisen siger om ham, at han var en ung dansk, der besad rige kundskaber, var behagelig af omgang og af et dannet væsen, at han var almindelig afholdt og vandt sig alles venskab, som han kom i berøring med. I et sørgedigt: »Tåren«, som avisen også bragte, klager en af hans venner i byen, Sergio Salom, da også over hans død i lidenskabelige vendinger.

Men størst var sorgen i den lille købmandsgård i Thisted. Nu var kun minderne tilbage.

Helt ene var Gudich Mømtoft dog ikke. Det fremgår af brevene, at han efter sin kones død fik en husholderske, hvis godhed mod onkelen ofte nævnes. Carl Larsen kalder hende »den kære Cathrine«, og når han i brevet om testamentet skriver, at der er en, som er nærmere til arv end ham, tænker han sikkert på hende. Han kalder hende i sit sidste brev »din Alderdoms trøst« og »min kære Søster«.

Cathrine Margrethe Kirchhoff var født i Sønderborg 1829 og var altså kun ni år ældre end Carl Larsen. Hun blev hos den gamle købmand, til han døde, 80 år gammel, i 1878, og derefter overtog hun forretningen¹⁰⁾, som hun beholdt til sin død.

Endnu en tid blev da den gamle forretning drevet videre på samme måde som før. Intet blev, efter hvad

folk fortæller, ændret, heller ikke da forretningen 1907 blev overtaget af Nicoline Petersen¹¹⁾, der var født 21. december 1860 i Sønderborg og måske var en slægtning af frk. Kirchhoff. Momtofts hvide hest stod stadig i vinduet, hvor den blev stående, til museet fik den og de gamle papirer. Gå ind og se den!

Noter

1) Museums-nr. B 803. 2) Dateret 16. aug. 1826. 3) Rigsbankdaler = rigsdaler. 4) Tinglyst 1. marts 1834. 5) Efter P. L. Hald. 6) Pantebrev, tinglyst 30. okt. 1838. 7) Pantebrev, tinglyst 11. jan. 1842. 8) Ikke tinglyst. 9) Folketælling 1845. 10) Borgerskabsbrev 31. dec. 1878. 11) Næringsbevis 7. sept. 1907.

Om byen på den tid, se P. L. Hald: Thisted Købstads Historie, 1924.

TYBOSNAK

Ved TORSTEN BALLE

Spøgeri på Gammel Torp

Ja æ låå jo så i djè gånngkammer, å e klò'k wa iliw'l så manne, te æ hò't – e klò'k dæn' wa i den najjn stòww we e sù à'e, å så tòlld æ e slå'e, å da wa ed bestæmt menæt. – De war så'n iliw'l nøj lyst åm awwten po dæn' tikh, så æ lokke mi øw'n òp å wel sikh. – Da stå'r dær sàmeme en stòdder hæær lìi twat øw'e mi binn. – Så tennt æ: »Hwans æ de fo nøjj?« – æ wil te' å fòll òp æ'ter ed. – Æ trowed, de wa jèn', dæ kam' å wild gjø mæ foskrè'k-ked, – mæn dæ wa aller nuur teng'. – En haj en gro'e hat epo'e. – De wa så nøj spøgels, dæ gik dæær. – De haj æ gu'e nåk hòt snak åm' òsse manne o'r fahr, te dær gik nøjj. – De wa frå en haww-lig'. – Dæær – dæn' ste – dæær haj den gammel, han haj wæt stråånd-fowed, å dæær sku all teng' samles hæen. – Når dæ kam fòlk i land' – så'nt døø fòlk – så sku di da hæen te e stråånd-fowed å stå'e, så lænng di ku blyw begrawed. –

Å så wild æ j'o te å føle dæn' gång'. – Dæ wa alle nuu teng'. – Så kywlt æ sàmeme da ilìwal'er bòde dỳyn å lag'n øw'er e hu'e, å så sòw' æ slæt ìtj te då'e. – Så læ'ted æ sàå't e dỳyn å wild ki'k, åm de war ìtj snå'r då'e, å da war ed we' å lỳys. – Så ska æ sàmeme lòww, æ kam å' e sæng'. – Æ låå dær høl'er ìtj sìn.

Æ fæk så en najjn jèn' te' å legg dær, å de wa jo gammel Mas Ibsen, dæ bowwed hæær øwwer, å han wa d'er å tæsk fu tønnd, å så wa han we' å blyw kikh å' å legg dærennd. – Så så: æ: »Hwant ka de wææ, do æ kikh å' å legg dæær ennd? Jènner, i en pæ'n stòww!«

Dæ wa tow' sænge-lænng, mæn dæ wa itj klèj'r po uden den jènn. – Mæn di såå, dær war engen, dæ will legg dærennd. – Så wed æ itj å'e. – Han lo ed da òsse wæær.

Så prøwed vi å lo en hund' legg dærennd å six, åm dæn' ku mæ:r:k ed. – Dæn' wil itj wæ:r i dæn' sæng, som æ låå ikh, som æ haj sit de. – Dæn wil legg i den najjn, hwor der war itj klèj'er.

De wa da i Gammel Torp, ja, de w'a da dæær.

Jørgen Andersen, Rær f. 1864. Efter båndoptagelse 1956 ved Niels Åge Nielsen for Jysk ordbog, Universitetet, Århus. Om udtalebetegnelsen, se årbog 1962, s. 103 f.

Oversættelse

Ja, jeg lå jo så i deres gangkammer, og klokken var alligevel så mange, at jeg hørte klokken slå 12. Klokken, den var i den anden stue ved siden af, og så talte jeg slagene, og det var bestemt midnat. Det var sådan alligevel noget lyst om aftenen på den tid, så jeg lukker mine øjne op og ville se. Da står der sandelig en stodder her lige tværs over mine ben. Så tænkte jeg: »Hvad er det for noget?« Jeg ville til at føle op efter det. Jeg troede, det var en, der kom og ville gøre mig forskrækket. Men der var aldrig nogen ting¹). Den havde en grå hat på. Det var så noget spøgelse²), der gik der. Det havde jeg godt nok hørt snak om også mange år før, at der gik noget. Det var fra et havlig³). Der – det sted – der havde den gamle, han havde været strandfoged, og der skulle alting samles hen. Når der kom folk i land, sådan døde folk, så skulle de da hen til strandfogeden at stå, så længe til de kunne blive begravet.

Og så ville jeg jo til at føle den gang. Der var aldrig nogen ting. Så kylede⁴) jeg sandelig da alligevel både dyne og lagen over

hovedet, og så sov jeg slet ikke til dag⁵). Så lettede jeg sådan dynen og ville kikke, om det var ikke snart dag, og da var det ved at lyse. Så skal jeg sandelig love, jeg kom af sengen. Jeg lå der heller ikke siden.

Jeg fik så en anden en til at ligge der, og det var jo gamle Mads Ibsen, der boede herovre, og han var der at tærsk for tønede, og så var han ved at blive ked af at ligge derinde. Så sagde jeg: »Hvordan kan det være, du er ked af at ligge derinde? Ene, i en pæn stue!«

Der var to sengelængder⁶), men der var ikke klæder⁷) på uden⁸) den ene. – Men de sagde, der var ingen, der ville ligge derinde. Så ved jeg ikke. Han lod det da også være.

Så prøvede vi og lod⁹) en hund ligge derinde og se, om den kunne mærke det. Den ville ikke være i den seng, som jeg lå i, som¹⁰) jeg havde set det. Men den ville ligge i den anden, hvor der var intet¹¹) klæder.

Det var da i Gammel Torp, ja, det var da der.

Forklaringer: 1) *aldrig nogen ting* – ingenting. 2) *noget spøgelse* – et spøgelse af en slags. 3) *havlig* – ilanddrevet lig. 4) *kylede* – kastede. 5) *til dag* – hele natten. 6) *to sengelængder* – to senge med enden mod hinanden. 7) *klæder* – sengetøj. 8) *uden* – mere end. 9) og *lod* – at lade. 10) *som* – hvor. 11) *intet* – ingen (intet af).

En kæntringsulykke på havet

Så wa wi jo så ùùd å feesk, all di bood, dæ wa så dæær po e kyst, som wi feesked frå'e, mæn så bløw dæ jo så'n så grem' wèjjle, te wi sku i land'. E haw' bløw jo så urolle. De wa jo så gal' dæær, te wi ku ìtj lænnnd dæær, som wi skulld. Så fløtt wi jo lånt længer øst-po'e. Dæær war ed ìtj så møj' søgång.

Så lænnnd wi jo så dæær mæ trikh bood, så'n en stø'k fråå hinajjn som hæærfrå'e å hi'l wæjst te Hølgers, å sãmmti ìtj und hal' så lånt, Å dæn' gång wi kam i land', så hajj wi jo nøjj fesck. Så wa d'æ jo så manne ò'p landsfolk te' å wild ha fesck a w'òs, mæn wi søll ed jo fu brænnwin. Wi sku ha de brænnwin, wi ku dre'kk fu e fesck. De gik ìtj så nyww te, fur e fesck koost jo snå'r ìtj

dæn' gǎng', Å så – hwæm dæ wild så gjaa hå' ed, di drak å e flaask. Så ku di jo sajt, dæmm dæ wild gjaa ha møj'. Di ku jo ta møj' så. Di haj nåk å' ed. De koost engenteng dæn' gǎng'.

No, så dæn' bood-mandskab æ wa mæ å så jèn' te, di fæk jo fo møj' å dre'kk. Så tø't di jo no, dæn' gǎng' wi gik så hæn epo wò lændengs-plas ijèn – e bood bløw jo stajend som no dæær hænn, å så gik wi tebaåg ijèn – å dengǎng' wi kom så dææhæn, så tø't di jo – fu de wa jo e brænnwin, dæ gjow mu'd – så tø't di gjaar, di ku ta ùkhd å ta ræjsten å e kroog, som di haj ìtj fot mæ.

No, ja så wa d'ær jo nu smobood. Så wa d'i sès mand' a dæmm tow' bood-mandskab, dæ slow dem sam'el å gik i jèn' – en be'te bo'd – å så tow ùkhd. Å di fæk òsse fat i djè kroog ijèn, å så sku di te' å i land'. Mæn åm forla'-dels, de bløw jo så i e haw'.

Dængǎng' di sku så te' å i land', så rænnd e bo'd jo gal', å så wèllt en – å så ìkh e haw'! Så låå di dæær!

Så wa ed bøde mæ å så tow' te, wi kam så dæærhæn, som wò bood stow'. Dæ wa trikh. Så wild wi j'ò hå' en bo'd å ùkhd å bjèrr nøj å' ed. Wi ku jo sikh nuur a d'em, dæ låå dæruud, mæn de wa må'n åm'. Di søkker jo lli strags – ånt end jèn' mand'. Dængang wi komme så en stomp ùkhd dæær å sku te' å ha ham bjèr'ed, så hajj han iliw'l fot en oor åj'er hwæ'r òrrm, å di ku bær ham ò'p. Så wa d'æ jo e òwekrop, de wa we' å wæ òwen e wond', å han haj endda så gal' hans lùù; dæn' wa ìtj kommen å'e i e wond'.

Å wi fæk ham jo så bjèr'ed, å dæn tredi mand', dæ wa mæ wajer – han wa fo ræjsten òsse fuld' – mæn dængang' som wi kam te' å sku ùkhd, så så vi jo te ham, så sku han sejj i e båågænnd å e bo'd, å wi sku – hwæ'r a wajer – wi sku jo så te' en oor hwæ'r. Å så sku wi jo pas epo'e å

stÿyr sà't, te wi sku ha e ænnd ìkh e sò'e, àm wi ku kom hæn te ham, fu wi ku gjaar sìkh, han lå å sèjlt dæær. Å wi kam da òsse hæn å fæk fat i ham, å så wild han ìtj wal sle'p e oorer, for han wa jo hal fråå sæ si'l.

Mæn så ham, dæ sò't så ibà'g, så så wi te ham: »No mo do pas epo' å fo gòdt àj'er bægge orrmer mæ ham«. Å han sòt e òrrm ùkhd å fæk ham òp, sà't han fæk sà'n en stomp òwen e kant å e bo'd i e bäägænnd.

Å så sku wi j'o row end' te e land', å wi wa jo òsse så hèlldig, wi fæk ìtj stu'rt wond' i e bo'd, fa wi wa ìkh e strå'nd. Så bløw han jo da bjè'ed.

Så hòlldt dæ jo fòlk dæær, å så kam' dæ jo en wùkhn å ky ham hjèm', mæn di ajer di wa wèk. Wi so' dæm ìtj sìln.

Så kam dæ iliiwal'e tow', dæ bløw skyll òp akkorå't lli dæær fuur, som di wa gon te, å dæmm fæk wi jo så slæbt òp, mæn døø wa' di.

Dæ bløw' en grùkhlig reelighed så, å wudd te' e skind' wa w'i. de wa lli faar yw'l. Wi fæk jo jèn' stòk wond' øw'er e hu'e æ'ter en najjn.

Mæn de wa no de! De gik jo da iliw'ele dæn' gång'. Han løwed da iliiwal'e nuur o'r æ'ter, mæn han wa da alder rask. De wa han ìtj.

Jørgen Andersen, født 1864 i Rær. Efter båndoptagelse 1954 for Jysk Ordbog ved Niels Åge Nielsen.

Oversættelse

Så var vi jo så ude at fiske, alle de både, der var så der på kysten, som vi fiskede fra, men så blev der jo sådan så grimt vejrlig, at vi skulle i land. Havet blev jo så uroligt. Det var jo så galt der, at vi kunne ikke lande der, som vi skulle. Så flyttede vi jo langt længere østpå. Der var det ikke så megen søgang.

Så landede vi jo så der med tre både, sådan et stykke fra hinanden

som herfra og helt vest til Holgers, og somme tider ikke uden halvt så langt. Og dengang vi kom så i land, så havde vi jo noget¹⁾ fisk. Så var der jo så mange oplandsfolk til at ville have fisk af os, men vi solgte det jo for brændevin. Vi skulle jo have det brændevin, vi kunne drikke, for fisken. Det gik ikke så nøje til, for fisken kostede jo snart intet dengang. Og så – hvem der ville så gerne have det, de drak af flasken. Så kunne de jo sagtens, dem der ville gerne have meget. De kunne jo tage meget så. De havde nok af det. Det kostede ingenting dengang.

Nå, så det båd-mandskab jeg var med og så et til, de fik jo for meget at drikke. Så tykte de jo nu, dengang vi gik så hen på vor landingsplads²⁾ igen – bådene blev jo stående som nu derhenne, og så gik vi tilbage igen – og dengang vi kom så derhen, så tykte de jo – for det var jo brændevinen, der gjorde mod – så tykte de gerne, de kunne tage ud og tage resten af krogene, som de havde ikke fået med.

Nå, ja så var der jo nogle småbåde. Så var de seks mand af de to båd-mandskaber, der slog dem sammen og gik i én – en bitte båd – og så tog ud. Og de fik også fat i deres kroge igen, og så skulle de til at i land. Men om forladelse, det blev jo så i havet.

Dengang de skulle så til at i land, så rendte båden jo galt, og så væltede den – og så i havet! Så lå de der!

Så var det både mig og så to til, vi kom så derhen, som vore både stod. Der var tre. Så ville vi jo have en båd og ud at bjerge noget af det. Vi kunne jo se nogle af dem, der lå derude, men det var mon om³⁾. De synker jo lige straks – andet end⁴⁾ én mand. Dengang vi kommer så en stump ud der og skulle til at have ham bjerget, så havde han alligevel fået en åre under hver arm, og de kunne bære ham oppe. Så var der jo overkroppen, det⁵⁾ var ved at være oven vandet, og han havde endda så galt hans lue; den var ikke kommet af i vandet.

Og vi fik ham jo så bjerget, og den tredje mand, der var med vi-andre – han var for resten også fuld – men dengang som⁶⁾ vi kom til at skulle ud, så sagde vi jo til ham, så skulle han sidde i bagenden af båden, og vi skulle – hver af vi-andre – vi skulle jo så til en åre hver. Og så skulle vi jo passe på at styre sådan, at vi skulle have enden i søen, om vi kunne komme hen til ham, for vi kunne gerne⁷⁾ se, han lå og sejlede dér. Og vi kom da også hen og fik fat i ham, og så ville han ikke vel slippe årerne, for han var jo halv fra sig selv⁸⁾.

Men så ham, der sad så bagi, så sagde vi til ham: »Nu må du passe på at få godt under begge arme med ham«. Og han satte armen og fik ham op, sådan han fik sådan en stump over kanten af båden i bagenden.

Og så skulle vi jo ro ind til land, og vi var jo også så heldige, vi fik ikke stort⁹⁾ vand i båden, før vi var i stranden. Så blev han jo da bjerget.

Så holdt der jo folk der, og så kom der jo en vogn og kørte ham hjem, men de andre de var væk. Vi så dem ikke siden.

Så kom der alligevel to, der blev skyllet op akkurat lige der for¹⁰⁾, som¹¹⁾ de var gået til, og dem fik vi jo så slæbt op, men døde, det var de.

Der blev en gruelig redelighed så og våde til skindet var vi. Det var lige før jul. Vi fik jo et stykke vand¹²⁾ over hovedet efter en anden.

Men det var nu det! Det gik jo alligevel den gang. Han levede alligevel nogle år efter, men han var da aldrig rask. Det var han ikke.

Forklaringer: 1) nøjj = noget = en hel del. 2) det sædvanlige landingssted. 3) det var mon om (el. det var der mon om) = det nyttede ikke. 4) andet end = undtagen. 5) det = den. 6) som = da. 7) gerne = godt. 8) halv fra sig selv = halvvejs ude af sig selv. 9) ikke stort = ikke ret meget. 10) der for = ind for. 11) som = hvor. 12) et stykke vand – en styrtesø.

MUSEETS ERHVERVELSER

September 1964 – september 1965

ALT HVAD DER HAR med udgravninger at gøre har museet i de senere år - på grund af afmagt hos leder og stab - overladt til Nationalmuseet, så oldsagsfund er i år kun repræsenteret med et eneste nummer, nemlig en såkaldt sildebensbrolægning, der stammer fra jernalderbopladsen ved Nørhedegård i Visby - skænket af arbejdsformand *Bjerre Christensen*, som omhyggeligt har pillet stenene op og anbragt dem i en kasse i den orden, hvori de for 2000 år siden blev nedlagt. (Se artiklen om udgravningerne i Visby i denne årbog).

Mønter er skænket af *Elmo Petersen*, Grønningen, og *A.*

C. Madsen, Færgegård, og en medalje fra Chr. VIII's kroning af *S. Kielsingård*, Vildsund.

Chr. Skammelsen, Skyum: Alenmål, 2 små dukker og en pilekløver eller kløvepind, et redskab, hvormed man flækkede pilegrene, som skulle bruges til binding af løb.

Kristian Svingel, Sønderhå: Mangletræ med stok fra 1842.

Titte Eyber Holst: Håndklæde, vævet i 1850 på Gl. Ørum.

Fru B. Bjerregård: Barnesærk, armbånd af hår, paraply og lorgnetter i etui.

Ellen Andersen, Krik: Kasket og rundpuldet hat, hvid kjole med blonder og rødt, hjemmevævet, uldent skørt,

vævet og båret af giverens bedstemoder, Else Elise Jensen f. Hansen.

Lods *Andersen*: Thisted Sømandsforenings fane.

Fru *Vøhtz*, *Thisted*: Skilt fra Helstrups Vinhandel, oprettet 1868 af etatsråd, konsul Wilhelm Helstrup. Senere overdraget til konsul S. W. Vøhtz, hvis søn førte firmaet videre. Den flotte drueklase hang i mange år ved hotel Ålborg, hvor forretningen oprindelig lå. I de senere år har den hængt i Thorsgade. Et malet glas-skilt, som også stammer fra firmaets første tid, er et af en serie, der var anbragt hos forretningens kunder ud over landet. Med gaven fulgte en metaltud til aftapning af vinankre samt to hovedbøger.

Anton Foged, Tingstrup: Skæppe og favnemål.

Chr. Gade, Skinnerup: To udskårne rammer.

Fru *dyrlæge Dohn*, Snedsted: Fransk sjal.

Petrea Eriksen, Skovgade: To sjaler.

Skrædder Poulsen, Havnestræde: Blå, langærmet herrevest.

Skovsgård, Elmegade: Lejekontrakt.

Albinus Pedersen, Hillerslev: 2 sukkertænger, stegegaffel, knibtang til grisetænder. Tingene stammer fra Kudsk's gård i Nors, hvor den kendte benbrudslæge Stine Kudsk i mange år havde sit »hospital«.

Fra *Kjelstrup Svanborg*, Nors, har museet modtaget et ligvers over Stine Kudsk, som blev begravet den 6. marts 1897. Da hele hendes levnedsløb er skitseret i fortalen, skal den gengives her – let moderniseret:

Hvorfor vidner alt her omkring os om sorg, og hvorfor fyldes øjnene med vemods tårer; jo, thi her er henlagt de jordiske levninger af vor dyrebare Ane Kirstine Kudsk, født Stentoft, sine ægtefællers trofaste ledsager, sine plejebørns omhyggelige moder, nødlidendes hjæl-

per og rådgiver, de fattiges trøster og støtte, venners usvigelige ven. Hun var født i Vandet år 1809 d. 15. april af forældrene - - - - - og hendes barndom og ungdom hengled i fryd og håb for de elskede forældre. Chr. Stentoft, V. V. Stedfader Chr. Frøkjær. År 1826 den 11. nov. indlod hun sig i ægteskab med ungkarl, sår- og benbrudslæge Niels Kudsk af Nors, med hvem hun levede et lykkeligt ægteskab, til han ved døden kaldtes bort d. 8. februar 1849. Fra den tid kan det siges, at hun fik den viden- skab og gave at hundreder af forulykkede søgte og fandt råd og hjælp hos hende. År 1849 d. 14. dec. ind- gik hun i andet ægteskab med ungkarl Peder Vester- gaard Kudsk, med hvem hun levede i det kærligste ægteskab, til han af Herren blev hjemkaldt d. 16. dec. 1888. Nu stod hun ene, men hun havde en støtte i sin kære plejesøn – Niels Kudsk – som med sønlig kærlig- hed stod hende bi i hendes gerning, hjalp hende, når en nødlidende trængte til hjælp og levede sig ind i hendes livsgerning og tankesæt, så deres formål og bestræbelse for fællers og andres vel smeltede sammen til én tanke og et håb. Nu, da alderdommen trykkede hende og gjorde sin magt gældende, stod han som en kærlig søn, og ved hjælp af en opofrende plejesøster ydede de den kære plejemoder den støtte, som hun så hårdt trængte til og den kærlighed, som hun så rigeligt fortjente. Vidt omkring vil hendes død spørges og modtages med sorg, thi hun vil efterlade sig et minde og et navn, som sent vil glemmes.

Herefter følger to vers.

Købmand Nielsen, *Åbakevej*: Skudsmålsbog for Poul Nielsen Rask, Torsted. Bogen følger ham fra han i 1836 bliver konfirmeret, til han i 1843 vender hjem til

Torsted til faderen, der nu behøver hans hjælp hjemme. Fra samme er modtaget »Nogle gudelige Digte til-egnede Peder Salomonsens Datter Ane Pedersen i Brund på hendes Confirmationsdag, den 11. April 1847«. De er skrevet af Parmo Carl Petersen, der var lærer og kirkesanger i Hillerslev fra 1838 til sin død 1859. Ane Pedersdatters fader, Peder Salmonsens, var født i Torsted 1787 i V. Hulgård, den gård, som nu ejes af hendes sønnesøn, Poul Pedersen Rask. Af fortalen til digtene fremgår det, at hun og hendes forældre havde taget del i de såkaldte gudelige forsamlinger, en forløber for de grundtvigske og indremissionske vækkelsesbevægelser. Både Christen Kold og Parmo Carl Petersen tog ivrig del i disse forsamlinger.

Anne Pedersdatter blev gift med ovennævnte Poul Nielsen Rask, der var gårdmand og sognefoged i Torsted.

Gennem guldsmed *Henningsen* har museet erhvervet en merskumspibe med sølvbeslag, lavet af guldsmed Brink (Thisted 1832–85), og 6 spiseskeer og 3 teskeer, ligeledes af Brink. Spiseskeerne er mærket: NCS MgJD Torsted 1841, og ifølge lærer Torsten Balle, Torsted, må de have tilhørt: Niels Christensen, gårdmand i Torsted, sognefoged, f. i Villerslev, død i Thisted 1894, 82 år gl., og hustru Margrethe Jacobsdatter, f. i Hundborg 1802, død 1886. Hun havde før været gift med gårdmand Jens Christian Jensen af Torsted, f. i Torsted 1782, død 1840. Da han var død, rygtedes det langt omkring, at der var en rig enke i Torsted, og da Niels Christensen hørte det, sadlede han straks en hest og red til Torsted for at bejle. Han blev antaget, og de blev gift 1841. De havde ingen børn selv, men de fik efter-

hånden nogle plejebørn af deres nærmeste familie. Niels Christensen stiftede ete legat, hvis renter endnu uddeles i Torsted.

Guldsmed *Henningsen* har skænket to billeder fra det gamle Thisted. Det ene er et torvebillede fra Store Torv før kongestatuens blev rejst (1910), det andet er guldsmed Henningsens forretning i Jernbanegade 1918, det år, da C. V. Henningsen overtog forretningen efter guldsmed Hartvig. To år senere blev den flyttet til Storegade.

Pens. overlærer, frk. *Mathea Christensen* har skænket et billede af sin fader, der døde 1924, 77 år gammel. Han var ved sin død en af Danmarks ældste jernbanemænd. Den gamle togfører var med, da det første tog førtes til Thisted i 1882.

Fra Chr. Kolds dattersøn, *Chr. Kold Pedersen*, har museet fået to billeder, som Chr. Kold havde med hjem på sin lille vogn på turen gennem Europa fra Smyrna til Thisted.

Besøget på museet har i det forløbne år været normalt. Det svinger som regel omkring 2.000. I år har udslaget været til den gode side. Det er i ferietiden, besøget er størst, og det er mest turister, der kommer. Man kunne ønske, at nogle flere thyboer ville komme og se på sagerne.

Rettelse: I Historisk Årbog for 1964 skrev jeg, at museet fra kunstneren Johan Galster havde modtaget en radering af Thisted kalkværk. Jeg er blevet gjort opmærksom på, at det drejer sig om en originaltegning af kalkværket med de 3 nu nedrevne kalkbrænderiskorstene.

S. G.

Historisk Samfunds årsmøde

afholdtes på museet i Thisted fredag den 25. juni. Formanden, skoleinspektør Riis-Olesen, Vestervig, omtalte i sin beretning den vellykkede udflugt til Hanherred 1964, rettede en stor tak til Torsten Balle for redaktionen af årbogen og påpegede det store arbejde, det er at gennemgå manuskripterne for at finde det bedst egnede. Formanden rettede også en tak til redaktør Lustrup for initiativet til en fortsat medlemsfremgang, idet medlemstallet i det forløbne år er steget til 1166 – en stigning på 60 medlemmer. Det blev også understreget, at forståelsen og interessen for vore fortidsminder absolut må siges at være tiltagende.

Kassereren, redaktør Lustrup, oplæste regnskabet, der balancerede med 20.241 kr. og udviste et kasseoverskud på 8.481 kr. Kassereren rettede en tak til amt, kommuner og private institutioner, som havde ydet støtte til arbejdet. Museets regnskab blev ligeledes gennemgået af hr. Lustrup ligesom overlærer, frk. Signe Gjødesen redegjorde for museets faglige virksomhed og nyrehvervelserne. Man vedtog under eventuelt at arbejde for mere agitation for museumsbesøg.

H. A. Riis-Olesen.

Den årlige udflugt

fandt sted søndag 12. septbr. 1965 i det herligste sensommervejr og under ledelse af redaktør J. J. Lustrup. Turen gik til Sjørring – med to minutters stop ved kvindernes grundlovseg paa Sjørring volde, plantet for 50 år siden i anledning af kvindevalgrettens gennemførelse – videre til Hundborg, Faddersbøl, Stenbjerg plantage, Nørhå, Legind, Istrup, Hvidbjerg v. å plantage, Svankjær til Morup Mølle kro. Her blev drukket kaffe, og skoleinsp. Riis-Olesen, Vestervig, og red. Lustrup talte kort. Derefter blev aflagt besøg i den nyrestaurerede Hvidbjerg v. å kirke, hvor lærer og kirkesanger M. Kristensen fortalte om kirken og sluttede med

at læse en prolog, der var skrevet til kirkens genåbning i maj. Første og sidste vers af »Kirken den er et gammelt hus« blev sunget.

Saa fortsattes turen til Vestervig, og her nød man fra højene i anlæget den storslåede udsigt, der var særlig smuk i den klare septemberluft. Over Gettrup, Ydby og Dover skov kørttes til Boddum, og her åbenbares ved Limfjorden skønne udsigter. Hjemturen gik over Doverodde (den gamle handelsplads), ad hovedvej 11 med et kig ved 30-km stenen til mindestenen, som Historisk Samfund har rejst ved Jernalder-bopladsen i Ginnerup. I Villerslev gjordes en afstikker til Gudnæsstrand (en anden af de gamle handelspladser); herfra over Skyum, Gærup, Vildsund til Thisted. Alle var enige om, at denne udflugt var enestående vellykket. L.

Til medlemmerne

En meget beskeden kontingentforhøjelse er foretaget i år, nemlig fra 6 til 7 kr. årligt. Vi håber, at medlemmerne til gengæld vil medvirke til en betydelig forøgelse af vort medlemstal – i intet andet historisk samfund er kontingentet så billigt som her. Ribe Amts historiske samfund har nylig forhøjet sit medlemsbidrag med 5 kr. og sat det op fra 10 til 15 kr. L.

Regnskab for Historisk Samfund

fra 1. april 1964 til 31. marts 1965

INDTÆGT

Beholdning fra forrige år		8.687 98
Indg. kontingent: 1164 medl. à 6,00	6.984 00	
Indg. kontingentrestancer	318 00	
Bidrag fra 34 sogneråd	615 00	
Tilskud fra staten	1.695 00	
- - Thisted amt	500 00	
- - Thisted kommune	200 00	
Gave fra private	400 00	
Salg af årbøger	485 00	
Indvundne renter m.m.	356 77	11.553 77
		<u>20.241 75</u>

UDGIFT

Trykning af årbogen med særtryk	6.545 45	
Honorar for bidrag til årbogen	1.299 90	
Medhjælp ved årbogens udsendelse m.m.	420 00	
Bogbinder for indbinding	109 35	
Tilskud til Museet	2.000 00	
Møder og repræsentation	521 33	
Dansk hist. Fællesforening, kontingent	311 50	
Annoncer, telefon og porto m.v.	552 30	11.759 83
Beholdning til næste år		8.481 92
		<u>20.241 75</u>

Thisted, 9. juni 1965.

J. J. LUSTRUP.

