



Dette værk er downloadet fra Danskernes Historie Online

Danskernes Historie Online er Danmarks største digitaliseringsprojekt af litteratur inden for emner som personalhistorie, lokalhistorie og slægtsforskning. Biblioteket hører under den almennyttige forening Danske Slægtsforskere. Vi bevarer vores fælles kulturarv, digitaliserer den og stiller den til rådighed for alle interesserede.

Støt Danskernes Historie Online - Bliv sponsor

Som sponsor i biblioteket opnår du en række fordele. Læs mere om fordele og sponsorat her: <https://slaegtsbibliotek.dk/sponsorat>

Ophavsret

Biblioteket indeholder værker både med og uden ophavsret. For værker, som er omfattet af ophavsret, må PDF-filen kun benyttes til personligt brug.

Links

Slægtsforskeres Bibliotek: <https://slaegtsbibliotek.dk>

Danske Slægtsforskere: <https://slaegt.dk>



**LOLLAND-FALSTERS
HISTORISKE SAMFUND**

1968

LOLLAND-FALSTERS
HISTORISKE SAMFUND

På omslaget:
*Gravminde fra Poulsens jernstøberi
i Bandholm, dateret 1880.*

LOLLAND-FALSTERS HISTORISKE SAMFUND

ÅRBOG 1968



TRYK:
A.S. LOLLANDS-POSTEN

Indhold

| | |
|--|-----|
| Postbud <i>Rasmus K. Nielsen:</i> | |
| Kirstine. En lollandsk husmandskone | 5 |
| Konservator <i>Chr. Nielsen:</i> | |
| Bådebyggeriet på Fejø og de danske åledrivråser | 13 |
| Postbud <i>Rasmus K. Nielsen:</i> | |
| De Soesmarke Husmænd | 72 |
| Tegn. af B. Nyborg Rasmussen efter forlæg af Rasmus K. Nielsen | |
| Lektor <i>Marius Hansen:</i> | |
| Tolder Sandbergs optegnelser | 86 |
| Handelsgartner <i>J. Bek Pedersen:</i> | |
| Biskop Mynsters syn på seminaristerne fra Vesterborg | 107 |
| Baron <i>Rud. Bertouch-Lehn:</i> | |
| På sporet af vort ældste jernstøberi | 114 |
| <i>Småstykker:</i> | |
| Da Niels Palladius var vicebisp i Maribo af Marius Hansen | 127 |
| <i>Fra Bogverdenen</i> ved Rud. Bertouch-Lehn | 128 |
| <i>Museumsnyt</i> | 134 |
| <i>Lolland-Falsters historiske Samfund:</i> | |
| Generalforsamlingen | 136 |
| Uddrag af regnskabet for 1966—67 | 139 |
| Samfundets bestyrelse | 140 |
| Nye medlemmer | 140 |
| Årbøger og historiske skrifter | 142 |
| <i>Person- og Stedregister</i> | 145 |

*Et barn kan lege livet.
En voksen kan lege med livet.
Men et liv, der sætter spor, bliver aldrig en leg.*

R. K. N.

Kirstine

— en østlollandsk husmandskone

af R. K. Nielsen

Sine barneår fik Kirstine hos bedsteforældrene, gamle Jørgen Andersen, kaldet Rytter, og Ane Ryts, i et lille indsidderhus ved Majbølle kirke på Lolland. Tidligt fik hun stedfader, som hun aldrig lærte at ynde, og han heller ikke hende, og dette skilte hende også delvis fra moderen Karen — Jørgen og Anes datter. Godt var det derfor for alle parter, at Kirstine kunne vokse op hos de to gamle, hvem hun elskede som nogen datter, og de to elskede også hende.

Lille var hjemmet — og fattigt, men der rådede gudsfrygt og nøjsomhed. Vinduerne var små under det lave stråtag. Dørene bestod af to halvdøre — den ene over den anden, og stegersets gulv, hvor man først kom ind, var brolagt med kampesten. Stegersets baggrund optoges af den store åbne skorsten med sin grue, hvor maden kogtes, og et fyrhul til stuens bilægger.

Trådte man over det høje dørtrin — ofte siddeplads for lille Kirstine — og dørklinken igen var faldet i sit klinkefald, stod man på stuens sandstrøede lergulv. Møblerne var kun få, bæk under vinduerne med et langbord foran, en dragkiste ved gavlvæggen — stuens kosteligste klenodie med buede skuffer og messingbeslag — og i krogen de to gamles himmelseng med blomstret omhæng og langhalm i bunden under de grove olmerdugsdyner. Og til højre for indgangsdøren ragede bilæggeren frem fra væggen. Ved himmelsengens gavl ind mod hjørnevæggen var optøret en lille rede hvor Kirstine sov.

På lergulvet legede lille Kirstine med sin primitive trædukke, sine pinde, som agerede heste og køer og meget mere, mens Bedste trådte rokken og spandt både uld — som dog først skulle kartes — og hør, og til tider — oftest når skumringen sænkede sig over den lille stue, kom lænkehosen i gang. Disse arbejder var ofte for andre for at tjene en lille skilling til det daglige brød.

Jørgen gik endnu lidt på arbejde, men fortjenesten blev kun ringe, da kræfterne efter alderen tog af. Han gik lidt i skoven, lagde et stykke nyt tag op for folk, og stod så ellers på en gårdmands lo og svang plejlen vinteren igennem. — Og selvfølgelig havde han høstplads.

Så snart Kirstine voksede lidt til, og hun kunne trave i hælene på gamle Ane med sin grove hvergarnskjole og sine hjemmestrikkede hoser, træsko og et tørklæde over hovedet, gik turene ofte ud i oplandet. Ane måtte stræbe for at tjene en skilling også — ellers gik det ikke. Så gik turene ofte til Majbølle Kirkenor, hvor Ane gravede orm og satte kroge for at fange et par flynder, som hun kunne sælge for et par skilling på gårdene, eller bytte for mælk eller andre naturalier — lidt ferskt i slagtetiden eller lidt tiggeuld i fåreklippingstiden var jo kærkomne ting i et småkærshjem.

Om høsten samlede hun aks på agrene, der var tømt for sin avl, og her kunne Kirstine snart hjælpe med, selv om det ikke altid var lige morsomt. Så lød det: »Bedste! Jeg bliver så dårlig i min ryg«. »Sludder tøs! I din alder har man slet ingen ryg«.

Turene til skovs efter nedfaldne grene til brændsel — en halv times gang hver vej — var heller ikke spændende. For her varede det heller ikke længe, før Kirstine måtte have sin lille byrde på nakken, mens Ane slæbte af med en større og en stav i hånden.

Skolen holdt Kirstine meget af. Ganske vist var den kun toklasset, og lærer Heidelmand var ved at blive gammel, men de grundlæggende kundskaber nemmede hun da — og da hun gerne læste på egen hånd, havde hun til sidst slugt hele den gamle degns — ganske vist kun lille bog-

samling. »Du er en bogorm« sagde han til hende, da hun begyndte at læse dem på anden omgang.

Også i præstegården fik hun sin gang, idet Fru Pastor Hansen og senere Fru Pastor Schrader holdt skole for småkårsbørn og fik dem lært lidt ud over, hvad dagliglivet krævede af stopning og lapning, og som hjemmene kunne lære de opvoksende piger.

Barnepigepladser på gårdene fik hun tidligt og hjalp også bedsteforældrene med at ringe med kirkeklokkerne i Majbølle kirke — især aftenklokken lærte hun tidligt at mestre på egen hånd, og mangen sommeraften bad hun sin aftenbøn knælende ved kirkens alter — om vinteraftenerne skævede hun derimod angst til kirkens ruder, om der skulle tegne sig lysspejling i disse — i så fald var jo de døde på færde under hvælvingerne. — Fra klokkeloftet styrtede hun engang ned på loftet over tårnhvælvingen — adskillige meter — mistede en negl og en træsko, blev båret hjem og lagt i seng med en stump kandis som trøst; men læge tænkte ingen på. Det var for dyrt for småfolk. Og et par dage senere kravlede hun da også op igen — blå og øm, men ellers nogenlunde hel til at begynde igen.

Bedsteforældrene måtte til sidst søge understøttelse af sognet — fattighjælp — og nu var det jo galt, de havde et plejebarn, som jo ikke måtte spise af det brød, sognet havde betalt. »Gå ud og gem dig«, sagde bedstemoderen, når sogneforstanderne kom for at se, hvad de gamle manglede; og det lykkedes virkelig for de gamle at hutle sig igennem disse vanskelige år med barnebarnet; trods lidt surhed og gnaveri fik Kirstine lov at have sin barndom i



Kirstine.

det lille fattige hus hos de to gamle — moderen og stedfaderen kunne ingen hjælp yde, da de havde nok i deres eget. Engang så det dog ud til, at Kirstine skulle være sendt hjem til stedfaderen, som hun så nødig ville; men da havde hun taget den beslutning, at om det gik så vidt, og det skulle blive alvor, ville hun søge døden i gadekæret. Til alt held trak det sig dog i lave også denne gang, og hun nåede til konfirmationen, hvorefter hun så selv kunne tjene til sit ophold.

Kirstine drog så ud fra det gamle hjem med sine få klæder i bedstemoders gamle dragkiste — og med mange ufor-glemmelige minder; blandt hvilke høstgildet på gården, hvor bedstefaderen høstede, og juleaften i stuen hos de to gamle, hvor de havde to tællelys tændt på bordet, var dem, hun i hvert fald aldrig glemte.

Ja, og så kom hendes vanskelige ungdomstid med sin vekslen mellem fejltrin og de også ind imellem mange lyse, muntre timer med anden ungdom. Pladserne var for det meste på bøndergårde som almindelig lille — senere store-pige, og med deltagelse i alle forefaldende arbejder: Malkning både morgen og aften, brygning, baging, vask og slagtning var jo de store indendørsarbejder, foruden ker-ning, lysestøbning m. m. Og desuden kom så det udendørs arbejde, hvori piger skulle deltage: Hugning af risbrænde, spredning af gødning på agrene, foruden medvirken ved høslæt og høst samt havearbejdet. Og de lange vinterafte-ner måtte der bruges både karter, rok og strikkepinde. — Kun lørdag aften havde pigerne frihed til at stoppe deres egne hoser. Feststunder var det, når hun i sommeraftenerne kunne samles på bygaden med landsbyens andre unge, eller når ungdomslaget et par gange i vinterens løb lånte en bondes storstue til »musik«, som man kaldte det (dans), eventuelt til et »parbal«, hvor karlen betalte for sig og sin pige, og hvor der ind imellem dansen blev spist aftens-mad, drikket kaffe og til sidst punch. Skulle husbond og madmoder i byen, inviterede gårdens tyende nabogårdens unge hen til sig på »sjov«, som man kaldte det, og så gik tiden med snak, leg og sang i gårdens dagligstue med bi-

lægger og himmelsenge; og man havde det muntert til sengetid. — Disse aftener var jo især hyppige ved jule- og nytårstid.

Men tiden gik jo for Kirstine. Hun blev voksen, og på Hans Jensens gård traf hun Niels, der senere blev hendes mand. Han var småårsbarn som hun selv, og havde tjent på gården i 25 år, fra sit 6. til sit 31. Lønningen havde kun været ringe, så der var ikke sparet meget op til at sætte bo for, hvorfor der kun kunne blive tale om at starte som indsidder og arbejdsmand, som det havde været fædrenes lod. Da der så blev en plads ledig som gift arbejder med en beskeden bolig ved Ødegård, søgte de to unge denne og fik den, så de nu kunne gifte sig; hvilket skete til november 1890. Husbonden Hans Jensen gjorde deres bryllup, som stod på gården — vel for lang og tro tjenestes skyld. Det var så godt, som to småårsbørn nogen sinde kunne tænke sig det. De fleste gæster var vel gårdmandens slægt og gildeslag, men dette bevirkede, at brudegaverne blev både flere og bedre, end de ellers ville være blevet kun i deres egen kreds; og Hans Jensen dansede selv første dans med bruden, som sæd og skik var.

Næste dag læssedes så de nygiftes få ejendele på flyttevognen; Kirstines gamle dragkiste, Niels' standkiste samt et bord, skab og en seng — samt en slagbænk; så det lille hjem var snart i orden, og arbejdet på gården kunne begynde. Niels skulle følge heste, Kirstine malke og hjælpe med større arbejder: Vask, høst og lignende. Livet og tonen på en herregård var dog så uligt det stille bondegårdsliv, de begge var fortrolig med fra barnsben af, så de to følte sig aldrig hjemme her. Drikkeri gik i svang, og kammeraterne fik lokket Niels med på krybskytteri ved Krenkerupskovene; men efter at de en mørk aften opdagedes og forfulgtes af skovbetjentene, ved hvilken Niels kun med nød og næppe undgik at blive indhentet og grebet, var det dog for hans vedkommende slut med den lyssky sport.

Stor blev derfor de to unges glæde, da en lille lejlighed blev ledig i Soesmarke, og her var der mulighed for arbejde i skoven med undtagelse af høsten, hvor både Niels og

Kirstine havde høstplads på en bondegård. Niels blev så skovarbejder — et arbejde der ikke var helt ufarligt. En dag styrtede en gren ned over ham, og den skrællede huden af hans pande, så det ene øje dækkedes; men han fik dog ikke varigt mén af dette. Kirstine var dog ved at besvime, da hun skulle vaske det grimme sår lidt af, inden Niels kunne komme den lange vej til lægen i Saxkjøbing og der blive syet.

I det lille hus fødtes ægteparrets eneste barn, en søn der opkaldtes efter Niels' far Rasmus; og her tændtes det lille hjems første juletræ, som Kirstine pyntede med stor omhu, men efter fattig evne. Pengene var jo kun såre små; men ved flid og nøjsomhed fik de to det til at slå til. Dagen, da sønnen fødtes, var Kirstine ved at klippe Niels' skæg, der var blevet for langt; men under dette arbejde meldte verne sig, og hun måtte smide kam og saks — ja, og stakels Niels måtte løbe med een bar kind og een langskægget efter manden, der skulle hente madammen (jordemoderen) og efter konen, der skulle i kvindestue.

At få lidt mere at arbejde med og som var lidt mere deres eget var dog stadig ægteparrets drøm, og i året 1895 blev et 3 tønder lands husmandssted ledigt i Spurvestræde i Soesmarke, og det lykkedes dem at fæste dette; og så læsedes flyttevognen med dragkiste, standkiste og det hele for sidste gang. Niels blev husmand med et lille brug, og Kirstine blev husmandskone til sin død i 1944, til sidst dog som husmandsenke.

Livet blev dog ingenlunde lettere for de to — men det følte som friere. Niels skulle fortsætte i skoven, og Kirstine skulle slide derhjemme og gøre det mest mulige arbejde på det lille brug. — Da drengen voksede til, kunne han jo da tage et nap med. Men ellers skulle Kirstine foruden at passe sit hus og have og sit fjerkræ selvfølgelig malke, passe ko, gris og får, og desuden stakke hø om sommeren, luge roer, hygge kartofler, binde korn, hjælpe med høst og tærskning, grave kartofler op, hale roer op, sprede gødning på ageren, kløve brænde og meget andet. Og i de lange vinteraftener måtte hun sy og strikke til sin mand,

sig selv og sin dreng. Men Kirstine gav ikke op, og det gik alt sammen, så de to kunne klare enhver sit; men luksus blev der intet til; så godt, at de begge kendte til de små kår fra ungdommen af.

Men mange år fik de to ikke lov til at være sammen her — 15 år cirka — så blev Niels syg og var syg et års tid — overanstrengt vel af det hårde slid både dag og aften — og det gik stadig ned ad bakke.

En forårsdag i april 1910 — for resten Niels' 50 års fødselsdag — hentede hans hustru præsten til sin syge mand, og han kom til alters i sin seng; og natten efter sov han stille og fredfyldt ind i døden. — En mand, der havde kæmpet tappert et liv igennem, og nu trængte til velfortjent hvile.

Ja, så var Kirstine, husmandskonen, altså ene — ene med stedet, drengen, sorgen, pligterne og ansvaret. Stedet var fæstet for livstid, så det kunne hun beholde, om hun orkede det, og det forsøgte hun ved sønnens hjælp, og det lykkedes for hende at beholde det som sit hjem med dets mange minder til sin død i 1944. Hårde år blev det vel da helbredet ikke var det bedste mere, og uden sønnens støtte havde det heller ikke gået, men det gik altså ved flid og nøjsomhed.

Kirstine blev en stille, indadventt kvinde, og hendes bibel blev det bærende i hendes hverdag og hendes liv.

De sidste par år svigtede helbredet mere og mere. Hun måtte på sygehuset nogle gange og fik ikke lov at dø i sit elskede husmandshjem, hvor det meste af hendes liv var henrundet.

Hun elskede livet, og der var vemod, men også ro over hendes sidste farvel til sønnen, der lød:

»Ja så farvel min dreng — vi mødes i himlen«.

Hun hviler nu ved Niels' side på Majbølle kirkegård, og den lille stræbsomme glade husmandskone er ikke mere.— Men hendes minde skal leve og fortælle nye slægter om gamle slægters kamp.

Bådebyggeriet på Fejø og de danske åle drivkvaser

af Chr. Nielsen

Konservator Chr. Nielsen ved Handels- og Søfartsmuseet på Kronborg skildrer det gamle bådebyggeri, som hans bedstefar Niels Christian Nielsen begyndte på Fejø 1878, og som stadig er i familieje. Han giver en biografisk skitse af sin bedstefar og sin far og fortæller om de af bedstefaderen byggede Fejø åle drivkvaser. Med indfletning af mange kulturhistoriske træk beretter han om arbejdsgangen under bådebygningen med de håndværksmæssige traditioner og skikke, samt lidt om ålevådsfiskeriet og »tyskekvaserne«s indflydelse på dette.

Afhandlingen, der er ajourført, er genoptrykt efter Handels- og Søfartsmuseets årbog 1961 med tilladelse af forfatter og udgiver.

Min bedstefar, bådebygger Niels Christian Nielsen, er født på Fejø den 30. januar 1851 som søn af Niels og Karen Andersen. Faderen, Niels Andersen, der var skrædder og møllersvend, er født i Branderslev ved Nakskov. Han havde gået i privat skole i Nakskov og var kommet til Fejø som møllersvend hos gårdejer Mads Poulsen i Østerby. Her lærte han sin kone, Karen Henriksdatter, der var fra Fejø, at kende. De blev gift og bosatte sig i Østerby, hvor han virkede som skrædder. I ægteskabet var der fire børn: Dorthea, Hans Henrik, Rasmus og Niels Christian (der blev kaldet Christian). Børnene tilbragte deres barndom på Fejø og måtte til de blev konfirmerede hjælpe til på gårdene for at tjene med til udkommet i hjemmet.

I skibstømmerlære.

Bedstefar kom, da han var blevet konfirmeret, i skibstømmerlære i Karrebæk ved Karrebæksminde. Hans forældre havde af nogle skippere fået at vide, at der var en læreplads der. Mellem Fejø og Karrebæksminde var der en ret livlig forbindelse, idet en del skippere om somme-

ren sejlede med varer mellem de to steder; der var nogen handel med kreaturer og hvad øen ellers kunne eksportere, samt indførsel af teglsten og andre grove varer.

Christians mor sørgede for, at hans tøj og andre fornødenheder var i orden, og formanede ham til ærlighed, god opførsel, renlighed og høflighed og lagde ham tillige på sinde, at hvis der satte sig en huggespån på hans økse, skulle han endelig stryge den af, da han ellers kunne hugge sig slemt. Med disse formaninger drog han så afsted med en af de både, som skulle til Karrebæksminde. Det var i sommeren 1865.

Hans mester var skibsbygmester L. Hansen, og skibsbyggeriet lå mellem Karrebæk og Karrebæksminde. Til dette var der foruden pladsen også lidt landbrug med en jordlod, nogle svin og køer og en hest. Hesten blev også brugt uden for landbruget, når de havde ærinde ind til Næstved efter materialer til skibsbyggeriet. På en af sine første ture, hvor bedstefar skulle hente brædder i »Trælasten« i Næstved, var han ude for et lille uheld. Da han skulle hjem, forskubbede læsset sig langsomt, uden at han lagde mærke til det, før det var for sent. Da var nogle enkelte brædder gledet frem og havde ramt hesten, så den blev bange og løb løbsk. Brædderne begyndte at styne ud til alle sider, og inden han fik hest og vogn standset, var alle brædderne gledet af vognen på et par stykker nær, som tilsammen dannede en vejrmølle. Han måtte se at få samlet alle brædderne op og få vognen læsset igen, og det blev sent, inden han kom hjem. Men det er jo de uheld, der skal til for at give ungdommen erfaring.

På pladsen blev der bygget skonnerter og jagter samt, når der var mindre med arbejde, små joller og hækjoller. Om vinteren og i den mindre travle tid måtte bedstefar også give et nap med i landbruget, da han jo boede hos mesteren. Han fik da også indimellem tid til at lave sig lidt værktøj: høvle, trævinkler, økser, hamre; smeden smedede øksehoveder, hammerhoveder, kalfatrejern osv. til ham. Han fik også træ til en tømmerkiste og lavede sig en sådan. Det er en tradition, som har holdt sig; endnu

den dag i dag får skibstømrrerlærlingen træ til sin tømrrerkiste. Ja selv på jernskibsværfterne var det helt op i 1930'erne skik, at lærlingene en af de sidste uger af læretiden fik træ til deres tømrrerkiste, som de så måtte lave sig i arbejdstiden. Den opfattedes nærmest som en slags svendestykke, før det blev obligatorisk at aflægge svendeprøve. Bedstefars tømrrerkiste fulgte ham gennem hele livet, og den er endnu idag intakt og i brug. Jeg fik den 1930 af min bedstemor, da jeg var 16 år og var i lære.

Skibstømrrerkisten.

Kistens mål kan variere noget. Min bedstefars kiste var kun lille. Længden ligger i reglen mellem 40 og 48 tommer, bredden mellem 12 og 15 tommer og højden mellem 20 og 25 tommer.

Kisten havde og har stadig nærmest facon som et chatol med skrå klap, men låget havde hængsler foroven på kisten, så det kunne lukkes op. Den specielle facon var nok fremkommet ved, at kisten under arbejdet ofte måtte stå ude i det fri og derfor gerne skulle være tæt, så der ikke kom regnvand til værktøjet og ødelagde det. Kisten skulle gerne kunne følge skibstømrreren gennem hele livet. Den var almindeligvis lavet af 1 tomme og 1¹/₄ tomme træ — fyr eller i enkelte tilfælde eg—, da den, når den var pakket med værktøj, var ret tung. På større pladser kunne den også godt komme ud for hård medfart, fordi der ikke altid blev taget lige stort hensyn dér.

Kisten var gerne lavet, så at overstykket gik ud over låget, sidestykkerne og bagklædningen. Låget gik ud over side- og langstykkerne. Ved enderne på låget var der revler (tværlister) for at dække for slagvand. Hængslerne var lange bladhængsler (kistehængsler); de ældre var håndsmedede. På låget midt på kisten var der et overfald til hængelås. Under kistens bund var der på for- og bagkant en revle for at holde kisten lidt oppe fra jorden, så bunden ikke skulle stå direkte på denne og tage fugtighed. På begge endestykker var der et håndtag, udskåret i træ, så man kunne flytte kisten.

Almindeligvis var kisten malet grøn eller brun med sorte håndtag og beslag. Bundrevlerne og bunden udvendig var kultjærede.

Under overstykket var kisten indrettet med en hylde med to skuffer til småværktøj: tommestok, blyant, kridt, kridtsnor, lod, passere, dorne, »rottehale« (lille stiksav) og siklinger (trækkejern for at udslette høvlestrøg). Endvidere ottekantpasser, rev (værkkrog til oprivning af gammelt værk i nåderne), optegnelsesbog, i reglen solidt indbundet, med private optegnelser inden for håndværket, høgenæb (tilstikningsinstrument), mejsler, osv. I låget var der et beslag til »fukssvans« (større stiksav), ved begge ender, i gavlene, et beslag til stemmejern, huljern og bor, på bagklædningen beslag til vinkler, malstokke, bugthøvle, skruetrækkere og enkelte kalfatrejern, samt et par bøjler til borsving. På kistens forstykke var der en bøjle til håndøkse og stikjern. Alle beslagene var gerne af træ. I bunden lå høvle, benøske, skarøkse, knibtang, kalfatrekølle, hamre, håndmukkert, koben, kædestrop og andet groft værktøj. Fra gammel tid har det været skik og er det stadig, at en skibstømmer selv skal holde sig med alt sit værktøj. På pladsen forefindes derimod store skruetvinger, forskellige boltebor, boltetrækkere, ambolt o. lign.

Tømmerkisterne var altid noget personligt præget, hvorfor det sjældent var nødvendigt at forsyne dem med indskårne eller malede navne eller forbogstaver.

Samme kiste brugtes selvfølgelig også, hvis ejeren mønstrede som tømmermand i skibsfarten.

Iøvrigt er typen på skibstømmerkister meget gammel. Den ses således afbildet i Åke Classon Rålamb: Skepsbyggerij (Stockholm 1691).

På Fejø efter læretiden.

Efter endt læretid og da det hen i december skortede på arbejde på skibsbyggeriet, tog bedstefar hjem igen til Fejø. Det var i 1870. Da rejsen forgik på apostlenes heste, nåede han den første dag kun fra Karrebæksminde til Madsned-sund. Her vidste han, at krydsjagten lå for oplægning.

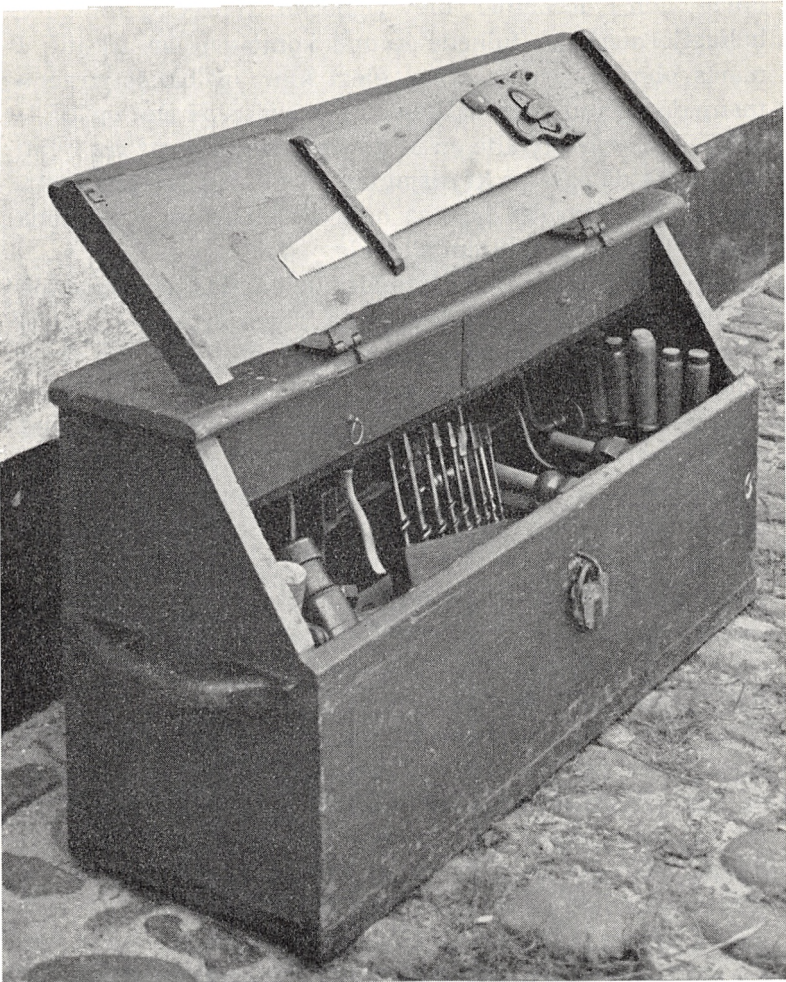

Skibstømrerkiste, som blev fremstillet af bådbygger Chr. Nielsen, mens han var i lære i Karrebæksminde i 1860'erne. Kisten, der stadig er i brug, vises med låget åbent, så værktøjet kan ses. — Fot. H. Hauch.

Denne krydsjagt havde sit virkefelt i Smålandshavet og sydlige Storebælt med station i læ af Rågå. Den blev gerne oplagt hen i december, blev rigget af, rensed og tømt for ballastjernene, så folkene kunne komme hjem til jul; i marts blev den tilrigget og gjort klar, og ballastjernene møjede og indtaget, så den kunne være på station til 1. april. Bedstefar kendte en af matroserne, der var fra Fejø, og han fik da også på krydsjagten noget mad samt natlogis. Næste dag fortsatte han så over til Gåbense, velsagtens med sejlfærgen, og hjem til Fejø.

Han boede nu hos sine forældre og havde i den følgende tid forskelligt reparationsarbejde, ligesom han byggede et par joller og nogle små pramme. Da dette byggeri skete uden tegninger og efter øjemål, havde han lidt uheld med sin første pram. Da han nemlig havde lavet bunden og sat de to første range på, kunne han se, at den ikke havde den rigtige facon til at blive en god pram. Han satte så resolut en ny bund i prammen højere oppe og fik den så, som han havde ønsket den. Den første bund brugte han til en anden pram, og det lykkedes ham da også at give denne den ønskede facon, så begge pramme blev gode. Der var jo ikke råd til at kassere noget, da prisen for en pram på 10 à 12 fod var 18 à 20 rigsdaler.

Bedstefar foretog også adskillige reparationer på de forskellige fartøjer i oplandet. Blandt andet fik en ældre jolle på Rågå ny klædning. Her var han også nær kommet ud for et uheld, som han dog fik afværget i tide. Fiskeren havde købt klædningsbrædder i Nakskov, og for at de skulle være lettere at bøje i facon på jollen, skulle de lægges i vand en halv dags tid. Da der ved arbejdspladsen var en mose, smed han brædderne ud i denne, men det var med det resultat, at de hurtigt krummede sig og blev hule, da de kun blev våde på den ene side. Bedstefar så det heldigvis, da han om aftenen kom ned for at kigge til dem. Han fik så fat på nogle sten, som han lagde på brædderne, så de kunne synke og blive våde over det hele. De rettede sig da også, så de blev brugbare, og arbejdet på jollen blev pænt og tilfredsstillende.

En anden større reparation var istandsættelsen af en mindre båd i Urne (Horslunde sogn, Nordvestlolland). Den var blevet meget forsømt og trængte til at blive kalfatret overalt udvendig. Da den var klinkbygget, var den lidt besværlig at komme til i »landene« (mellem klædningsplankerne), og bedstefar og fiskeren gravede da resolut et hul i sandet under bådens ene side og væltede den, så den fik bunden i vejret. Derved blev det nemmere at komme til at kalfatre og bege den, og beget løb nu også bedre ned i nåderne.

Det var almindeligt, at unge bådebyggere den første tid tog ud til fiskerne og bådejerne og foretog reparationsarbejderne på stedet. Mange gange byggede de endda små fiskerbåde hos fiskerne, som selv købte materialerne ind. Bådebyggerne boede imens hos fiskeren og fik en passende betaling for deres arbejde. Ofte sad de så om aftenen og snittede pinde til klædning og spanter for at spare på spigre og klinker. Dette hjemmebådebyggeri blev forøvrigt brugt helt op til århundredskiftet ved Nordenhuse på Fyn. På den måde blev bådebyggerne også kendt på egnen og kunne senere nedsætte sig med eget værksted og hjem, når de stiftede familie.

På langfart.

Det skortede på ingen måde på arbejde for bedstefar, men da han i foråret 1872 fik tilbud om at få hyre som tømmermand på klipperskonnerten »Hother« af Nakskov, slog han til og tog med. Skonnerten målte 82 læster (142 74/100 tons) og tilhørte firmaet Puggaard & Hage i Nakskov. Den førtes af skipper J. P. C. Hansen (kaldet »Hother-Hansen«). Styrmanden var fra Fejø; det var ham, der havde skaffet bedstefar hyren. Der var fem mands besætning på skonnerten: skipper, styrmand, tømmermand, en matros og en dreng. Hyren var for tømmermanden 22 rdlr. om måneden, og rejsen varede fra 18. marts til 22. juni.

Inden afrejsen anskaffede bedstefar sig træskostøvler, olietøj m. m., ialt for 22 rdl., som han fik i forskud. Rejsen gik til Brasilien efter sukker, og det var hans første tur

over Nordsøen. Dér fik de da også deres første storm, så skonnerten flere gange bordfyldtes. Bedstefars træskostøvler blev fyldt med vand, og hver gang tog han dem af og hældte vandet ud. Da styrmanden havde set dette nogle gange, sagde han: »Christian, du tror da vel ikke, du kan varme hele Nordsøen op? Behold du hellere det vand, du har i støvlerne, og nøjes med at varme dét op!« Det var jo et godt råd, og det blev også fulgt resten af den tid, bedstefar sejlede.

På turen ud anløb skonnerten Antwerpen, hvor bedstefar supplerede sit værktøj for en udgift af 20 francs. Han sendte endvidere to breve hjem, hvad der kostede 80 centimer i porto. Det var de eneste breve han fik lejlighed til at skrive undervejs. De samlede udgifter i Antwerpen beløb sig i dansk valuta til 7 rdlr. 34 skill., og pengene fik han i forskud.

Rejsen gik uden uheld til Brasilien, men navigationen havde dog snydt dem noget, for da de kom på bredden af anløbspladsen, var de imod beregningen endnu $2\frac{1}{2}$ døgn til søs og måtte så sejle stik vester i. Men dette var en almindelig forseelse dengang, da man jo ikke havde så gode ure, at man kunne regne længden nøjagtigt ud. Skonnerten måtte nu løbe langt op ad en flod til en lille plads, hvor sukkeret var billigt, fordi kun få skibe kunne komme derop. Sukkeret var pakket i trækister, og for at få lasten stuvet fuld, måtte mange af kisterne skæres over og have indsat nye gavle. Dette gav meget arbejde til tømmermanden, og det var også en af årsagerne til at skonnerten havde en sådan med. Lastningen gik pænt, og de sejlede afsted igen.

På hjemturen anløb de Newcastle, hvor bedstefar atter købte værktøj, ialt for 10 shilling (= 4 rdlr. 50 skill. dansk). Derfra afsejlede de til Malmø, hvor sukkerlasten blev lossat, og herfra afsendte bedstefar det tredje brev hjem. Ved ankomsten til Nakskov havde turen varet 3 måneder og 4 dage. Den var forløbet uden uheld og havde indbragt bedstefar 68 rdlr. 90 skill. Ved afregningen var der en rest på 24 rdlr. 88 skill., når forskuddene til tøj og porto samt til

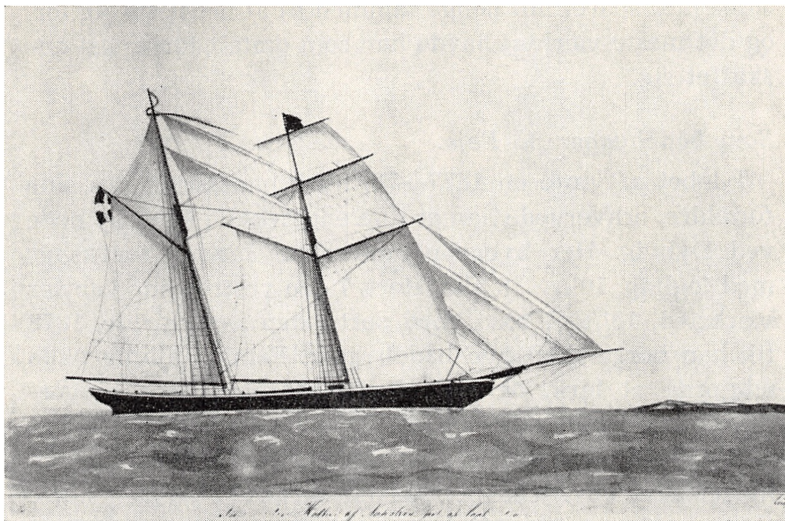

Skonnert »Hother« af Nakskov (Puggaard & Hage), ført af kapt. J. P. C. Hansen. Den var bygget i Nakskov 1856 af skibsbygmester P. Riddersborg og malle 82 commercelæster. — Farvelagt tegning, signeret Lund, på Lolland-Falsters Stiftsmuseum, Maribo.

køb af værktøj var trukket fra. Hans afregningsbog eksisterer endnu.

Bedstefar sejlede så fortsat de følgende år som tømmersmand, da en ung mand dengang ikke rigtig blev regnet, hvis han ikke havde sejlet på langfart. Han tog dog mest hyre på dampskibe, som dengang havde en ret stor sejlføring, og mest i nord- og østersøfarten. Han forfærdigede i den periode forskelligt værktøj: langhøvl, vinkler og mal (smigstok) og lavede også lidt sømandshusflid, blandt andet en model af en newfoundlandskonnerter og et moderne klipperskib. Han blev dog først helt færdig med modellerne, efter at han kom hjem til Fejø.

1874 var bedstefar til orlogs. Han var ombord i fregatten »Jylland« og var som befaren matros med på kong Christian IX's rejse til Island med fregatten. Efter tjenestetiden fortsatte han atter i nord- og østersøfarten, men efter at have sejlet et par år til, drog han i 1877 hjem til Fejø for at begynde sit eget bådebyggeri der. Han havde under

sin sejltid sparet lidt penge sammen til at nedsætte sig for, og det meste værktøj havde han som omtalt forlængst anskaffet sig.

Som bådebygger på Fejø.

I løbet af vinteren 1877—78, hvor han boede hos sine forældre, erhvervede han et lille engstykke i Østerby nede ved Dybvig. Her byggede han sig et bindingsværkshus med tegltag, $10\frac{1}{2} \times 18$ alen stort. I den vestre ende var der værksted, $10\frac{1}{2} \times 7$ alen, med port i den søndre side. 1878 fik han borgerskab som bådebygger. Femø, Fejø og Askø udgjorde et birk, og birkedommergården, hvor borgerskabsbeviset blev udstedt, lå på Fejø. Bedstefar havde også fået lavet sig noget groft værktøj: bukke, savbukke, en høvlebænk, en filebænk med en skruestik på den højre side og på venstre side en stor skruestik af træ med en skruetvinge som spindel, et par store skruetvinger, kædestropper, et par store tænger, ligesom han havde lavet sig nogle kiler, klamper, klemmer og andet nødtørftigt værktøj. Fremdeles byggede han en svedekiste; den var anbragt inde i værkstedet, og fyranordningen var simpelthen vaskedellen i vaskehuset ved siden af.

Bedstefar gik nu straks i gang med at bygge og lave reparationsarbejde. Der var dengang ingen havn på Fejø, kun et lille brohoved, et par stenarme og 4 stenkar, hvoraf det ene kunne bruges til overkrængning for kølhaling af mindre både og jagter. Af større nybygninger kan nævnes tre joller til Vejro. Den ene blev bygget som postjolle og var i brug til 1910. Alle tre joller var bygget uden tegninger, og de var helt hans egen type. De var gode sejlere. Efter tidens byggemåde havde de retstående forstævn, men et smukt opkilet agterskib, rundgattet og med krumt indfaldende stævn over vandet, for på en let og fiks måde at få lidt rundt agterskib i dækket. Der blev også bygget nogle 18 fods damjoller, en lodsjolle til lods Spender, Madsnedø, en mindre jolle til fiskerikontrollartøjet »Falken« i 1890 til en pris af 225 kroner, og i 1891 og 93 byggede han et par mindre både på ca. 25 fod. Disse både

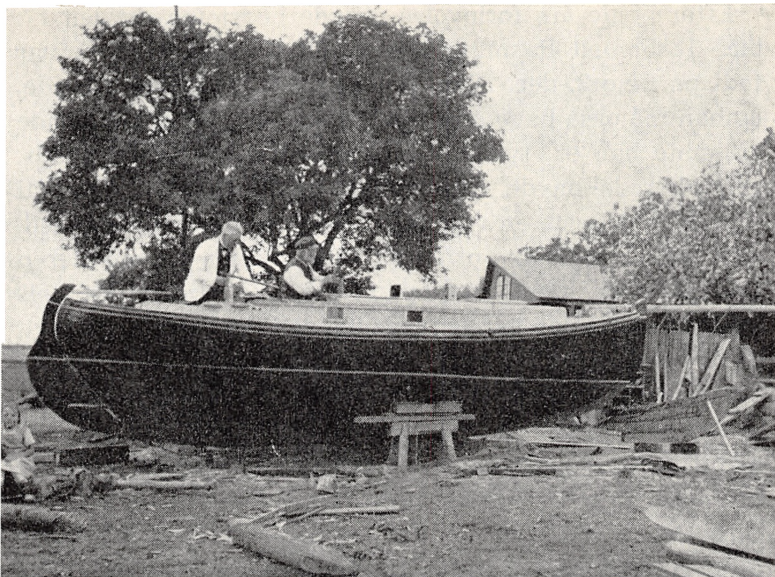

Den i 1881 af Chr. Nielsen byggede postjolle til ruten Vejrhø-Fejø under ombygning 1910, hvor den fik indsat ny stævn under vandlinjen. På billedet ses den gamle forstævn stående foran jollen. I jollen t. h. bådbygger Chr. Nielsen. I baggrunden værktødsbygningen.

havde en fin facon og havde til en vis grad de nye krydsjagter, som »mester« E. C. Benzon i Nykøbing F. havde konstrueret dem, som forbillede. De var byggede med en underløben rund forstævn, smukt udfaldende for- og agterskib og med en rund og fyldig dæksplan. De var gode sejlere og blev forbillede for den senere kendte Fejø-type, og også for Fejø-åledrivkvaserne. Alle disse både og joller var byggede efter skabeloner og uden tegninger, men efter syn og erfaring.

Da havnen i Fejø blev bygget 1882, må der have været godt med arbejde i bådbyggeriet, da bedstefar ikke deltog i det egentlige havnearbejde, men først, da der skulle lægges brohammer. Arbejdet dermed blev ledet af en hjulmand og en snedker Chr. Olsen, men da de skulle rette pælene ind i hammeren, og disse ikke stod helt, som de skulle, vidste de ikke, hvordan de skulle gribe sagen an, og fik så bedstefar til at hjælpe sig med dette arbejde.

Efter nogle års forlovelse giftede bedstefar sig den 17. maj 1885 med Rasmine Margrethe Rasmussen, som var født på Fejø 2. dec. 1862. Der var stadig rigeligt arbejde, og han må også have haft lidt fortjeneste, for det følgende år købte han et stykke jord norden for op til den plads, han allerede havde. Jordstykket målte 29×60 alen. Til jordstykket hørte en vej, ca. 150 alen lang og 6 alen bred, som førte hen til den offentlige kommunevej. I sommeren 1886 flyttede han huset op på det nye jordstykke, dels fordi huset på den gamle plads havde ligget temmelig lavt, så der ved højvande kunne komme til at stå vand på gulvet, dels for at han kunne få en tømmerplads foran værkstedet. Til hjælp ved flyttee arbejdet havde han en ung mand, Chr. Mortensen, som også i travle perioder havde hjulpet ham med andet arbejde, samt den nævnte snedker Chr. Olsen, der stod for havnearbejdet i 1882. De lagde først en kampestensgrund af tilhuggede sten, hvor huset skulle stå, hvorefter det blev nedtaget og igen opstillet på den nye grund. Det voldte ikke nogen vanskeligheder, da huset var af bindingsværk, men nogle af murstenene tog jo trods alt lidt skade, og disse blev derefter brugt i nord-siden og i vestgavlen, som så blev kalket, mens sydsiden og østgavlen stod i gule sten og egetræsbindingsværk. Samtidig med flytningen blev værkstedet i den vestre ende forlænget med 3½ alen mod syd i en bredde af 7 alen. Svedekisten blev flyttet og opsat langs vejen; den fik et åbent ildsted, hvor der kunne fyres med gammelt brændte. For brandfarens skyld var det godt, at den lå et stykke fra værkstedet. Her har den stadig sin plads.

Der var i de følgende år meget arbejde i havnen med at krænge og kølhale de ved øen hjemmehørende jagter og skonnerter, og der kom også fartøjer fra de omliggende pladser Bandholm og Kragenæs. Til at gå sig til hånde i den travle tid havde bedstefar en hustømrer Rasmus Jørgensen og den nævnte unge Christian Mortensen. Han havde også noget arbejde på Skalø (ved vestenden af Fejø) hos fisker Rasmus Nielsen. Det blev til en lang dag, når han arbejdede dér. Han havde 1½ times gang til og fra

Skalø morgen og aften, og da arbejdstiden var fra kl. 6 morgen til kl. 6 aften, dog med middagspause, blev det sent, inden han kunne komme hjem. Han måtte tidligt op om morgenen for at være ved arbejdet kl. 6. Men sådan var nu engang arbejdsforholdene på den tid.

I 1892 byggede bedstefar en håndmuddermaskine til Fejø havn. Den blev bygget på dagløn fra i juni til i september, og det tog 61 dage à 10 timer til en dagløn af 3 kroner. Muddermaskinen havde en størrelse af 24 fods længde, $10\frac{1}{2}$ fods bredde og 1 fod 8 tommers højde. Den var bygget af fyr med ender af 2 tommer planker, boltet sammen, 3 tommers bund og $\frac{5}{4}$ tommes klædning på klink. Den gjorde fyldest indtil op i 1930'erne.

Af andre specielle fartøjer, der blev bygget, kan nævnes nogle isjoller til færgestederne Fejø og Kragenæs (færgemændene Ole Larsen og Ole Bjørn), på 18 fod; to mindre isjoller til amtet, en til Vejrø og en til Lilleø (Askø kommune), begge beregnet til lægetransport om vinteren; senere lignende isjoller til lodserierne på Femø og Rågå. Efter sagkyndiges udsagn var disse isjoller lettere at arbejde med end f. eks. dem ved storebæltsoverfarten, og de bruges endnu idag ved Rågå og Guldborg lodserierne (Femø lodseri blev omkring 1930 overflyttet til Guldborg).

Det synes som om der har været nok at bestille, men kun ringe fortjeneste for bedstefar. Småskipperne, som han arbejdede for, kunne øjensynlig med mindre slæb tjene mere end han. Derfor købte han den 7. maj 1894 efter moden overvejelse en lille klipperskonnert »Niels« på 12 læster (19 tons) fra firmaet Qvade i Bandholm. Den var bygget i Saksøbing 1861 og var rigget med pælemast til stormast og med stang på fokkemasten. Han kendte skonnerten udmærket, da han i flere år havde haft den til kølhaling og reparation. Prisen var 1600 kr. Han ændrede dens navn til skonnert »Dyvia« af Fejø.

Imidlertid skete der samtidig noget, som helt skulle vælte hans planer om at sejle med den. Han havde nemlig om vinteren bygget sin første åledrivråse, som blev afleveret 19. april 1894 i bilfærdig stand til fisker Frits Niel-

sen i Karrebæk. Den var 25 fod mellem stævnene, 9 fod bred og 3 fod 8 tommer høj, og prisen var 400 kr. Da han straks efter afleveringen fik bestilling på en lignende åle-drivkvaser til fisker Christiansen i Karrebæksminde, måtte han den 14. maj 1894, en uge efter købet af skonnerten, meddele assuranceselskabet, at han oplagde denne på ubestemt tid, idet han ikke regnede med at komme ud at sejle med den dette år. Da hans bror, Rasmus Nielsen, som var bosiddende på Fejø, men om sommeren sejlede som styrmand med forskellige danske skonnerter på islandsfiskeri, hellere ville sejle som småskipper, tog han om efteråret den 17. november 1894 borgerskab som skibsfører og sejlede derefter med skonnerten. Han overtog den forøvrigt senere, og den fik da igen sit gamle navn »Niels«. Rasmus Nielsen havde den til 1907, men den udgik først af registret 1928.

De tyske åle drivkvaser.

Grunden til at byggeriet af åle drivkvaser tog et sådant opsving, og at efterspørgselen efter dem blev så stor, at der var mulighed for at få en rimelig pris for arbejdet, var, at tyskerne ca. 1872 begyndte fiskeri i Danmark med åle drivkvaser. Årsagen hertil var, at der i de tyske farvande ved Stralsund kun måtte fiskes med et bestemt antal kvaser, og de unge fiskere kunne derfor ikke begynde fiskeri selv, før en gammel fisker enten holdt op eller døde, hvis de da ikke kunne købe de gamle fiskere ud ved at overtage deres gamle kvaser. Da driftige fiskere af folkene på de tyske handelskvaser havde fået oplyst, at forholdene i Danmark ved Kallehave, i Smålandsfarvandet og i Lillebælt var meget lig de tyske, tog de med deres kvaser op til disse pladser og begyndte at drive ålevådsfiskeri dér. De fik også mange ål, — flere end de stedlige fiskere tog med deres håndvåd, soppevåd og landdragningsvåd. Da danskerne let kunne se fordelene ved det nye fiskeri, som også var mere behageligt og nemt, lagde de deres metoder om og gik over til de tyske. De begyndte at købe de indførte tyske kvaser, men det varede ikke længe, før der i

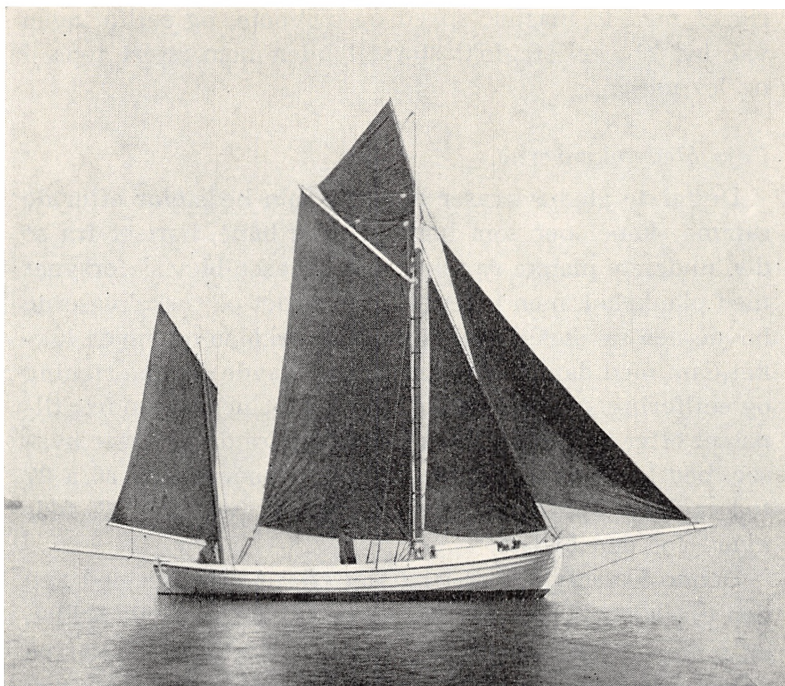

Åledrivrivasen »Edel«, bygget 1898 (bilbrev 4. maj) af Chr. Nielsen til fisker Ole Jensen Strandby, Agrupvig pr. Kolding. I årene 1896-1909 byggede Nielsen ialt 13 kvaser til egnen omkring Kolding og Middelfart.

Kallehave, Kolding og Fredericia blev bygget kvaser, som var kopieret efter de tyske.

Flere af de tyske fiskere bosatte sig forøvrigt i Danmark, da de havde bedre forhold her end hjemme, og mange blev også gift med danske piger.

Tyskekvasen var ca. 31 fod lang mellem stævnene og var rundgattet med ret skarpt agterskib. De lidt dyrere og finere havde rund elliptisk hæk. De havde alle en slags klipperstævn og var forsynet med et sidestiksværd (sidekøl), der kunne skiftes fra side til side. Sværdet var nødvendigt for ikke at drive sidelæns, da kvasen kun havde et ringe dybgående. Kvasen var kravelbygget med den øverste planke på klink. Den havde fordæk med ruf og beboelse, sidedæk, og agter en åben dam til fiskene. Den var

rigget med to master, spryd og drivbom, og sejlføringen var løs klyver, stagfok, storsejl uden bom, stort topsejl og løs mesan.

Fejølåle drivkvaserne.

De første åle drivkvaser byggede min bedstefar efter de samme skabeloner som hans 25 fods både, bortset fra at den underste planke var skåret af. Kvasen blev så forsynet med plankekøl, men i stedet for sværdet på tyskekvaserne havde den sænkekøl i en rille i plankekølen og havde lukket dam med damdæk og tragt. Den havde samme rigning og sejlføring som den tyske kvase, blot noget mindre, tilpasset efter kvasens størrelse. Bortset fra de to første kvaser, bedstefar byggede, var de gennemgående på 26 à 27 fod mellem stævnene, og han regnede selv den 27 fods kvase for den bedste.

Denne kvasetype var langt lettere at arbejde med end den tyske kvase. Den var nemmere at hale op til ålevåddet, og i dårligt vejr arbejdede den ikke så hårdt i søen på grund af sin lettere konstruktion. I det hele taget var den mere tilpasset efter danske forhold end de fremmede kvaser og dem, der var bygget efter tysk model herhjemme. Det varede ikke længe før Fejøl-kvasen helt fortrængte disse. De fleste driftige fiskere udskiftede deres gamle kvaser efterhånden og fik Fejøl-kvaser i stedet, ja selv flere tyske fiskere af de i Danmark boende anskaffede sådanne. Bedstefar havde nu igennem mange år forudbestilling på sin kvase, især da ålekvasefiskeriet stadig udvidedes til andre egne af landet, f. eks. Isefjorden og Ringkøbing fjord, samt Hjerting bugt ved Esbjerg. Herover kom driftige fiskere fra Kolding, som resolut læssede deres kvaser på en godsvogn og lod dem fragte med jernbanen tværs over Jylland. Mange steder blev der solgt enkelte kvaser, så på den måde optrådte Fejøl-kvasen overalt i Danmark, hvor der blev drevet åle drivvådsfiskeri, dog med undtagelse af Limfjorden, hvor der gælder særlige bestemmelser for fartøjslængden.

Fra 1896 lå faconen så godt som fast, og der blev kun gjort små forandringer. Nogle byggedes lidt fyldigere i middelspantet og blev forsøgsvis gjort lidt bredere, alt efter fiskernes ønsker. Enkelte blev forsynet med jernsænkekøl, nogle med sværdekiste, men man gik snart over til kun at bruge træsænkekøl, da denne havde de fleste fordele. Jernsænkekølen led nemlig ofte havari, hvis den ramte en sten, idet den nemt blev bøjet og så ikke var til at få op, mens træsænkekølen havde den fordel, at når den ramte en sten, gled den op, hvorefter den igen faldt på plads, når stenen var passeret. Den virkede også ligefrem som en god lodhiver, idet den løftede sig, når den nåede bunden, således at den kunne varsko, når kvasen kom ind på grundt vande, inden den tog bunden. De første sænkekøle var en kvart cirkel på 4 fod 3 tommer i radius, men da det viste sig, at kvaserne sejlede bedre, når sænkekølen ikke var helt nede, gik man over til at lave sænkekølen 18 tommer under nævnte kvartcirkel.

Det gik nu godt med bådebyggeriet på Fejø, og i disse år måtte bedstemor også tit give et nap med på værkstedet, når der var rigtig travlt, såvel ved opplankningen, som når klædningen skulle klinkes. Hun var sin mand en god hjælp, både på værkstedet og i hjemmet.

Materialerne.

Bedstefar kunne ikke lide, at pladsen helt skulle udgå for materialer. Derfor havde han altid noget egetræ i kævler liggende, samt lidt Kalmar-træ, en særlig god art fyrretræ, og ligeledes jern og søm. Når der så indgik bestilling på en ny kvase, blev der straks udregnet efter de foregående, hvad af materialer der skulle bruges, så der kunne blive bestilt egetræ i skoven til stævn, køl og spanter. Træet hjemkom i kævler og blev skåret og ophugget på pladsen. Det klædningstræ, der var af eg, blev enten købt i skoven, især ved Torrig og Saksøbing, og skåret på et savværk, eller også købt på et savværk i Saksøbing i $\frac{7}{8}$ tommes tykkelse. Kalmartræet blev leveret fra København i $1\frac{1}{4}$ tommes tykkelse og skåret ned til $\frac{7}{8}$ tomme på et

skæreri, sædvanligvis Snedkermestrenes Finérskæreri på Nørrebrogade i København. De norske søm og spigre samt galvaniserede stifter og rundjern blev ligesom klinkpladerne købt hos de vante leverandører i København. Fyrretræ til dæk, ruf, banjer og indretning leveredes af øens trælasthandler, købmand Holm i Østerby.

At der blev skåret $\frac{3}{8}$ tommes bræt fra barkkanten af Kalmar-træet til klædningen, skyldtes ønsket om at få så god en klædning som muligt og for at undgå, at der var vindridser (små revner og flækker, fremkommet ved tør-ring) i klædningen. De fraskårne brædder blev så enten solgt til snedkerne på øen eller brugt til små joller og pramme. Også det, der var skåret som spild på spanter og essing, kunne bruges til små både, hvorfor det var af betydning, at der blev bygget sådanne joller og pramme ind mellem kvaserne, så træet helt kunne udnyttes. Når der var gode bestillinger, blev endda søm og spigre købt hjem i hele kister fra København. Beg blev bestilt i hele tønder, også i København. Beslag, masteringe, rakker til gaffel, rorbeslag, røstjern og ankre blev smedet i Bandholm eller hos øens egne smede. Bedstefar brugte oftest smed Chr. Nagel i den gamle bysmedje, som endnu står i Østerby.

Bygningen.

Når nu køl, stævne og bjørne var blevet skåret og til-dannet med økse og høvl, blev de rejst på nogle klodslag i værkstedet og støttet af op i loftsbjælkerne. Derefter blev der rejst 4 skabeloner, lavet af afskåret træ, mellem stævnene med en omtrent ens afstand imellem sig. Disse blev så stivet af indbyrdes og op i bjælkerne, og så var man klar til at begynde opklædningen. Denne bestod gerne af 11 range i hver side. På skabelonerne var indskrevet plankebredderne og hvor stor afstand klædningen skulle have fra skabelonerne. Målene var taget efter de foregående pæneste kvaser. Der var anført navnene på hvem de var bygget til, og stregerne var gerne indskrevet på såvel skabelonens for- og agterside som i styrbords og bagbords

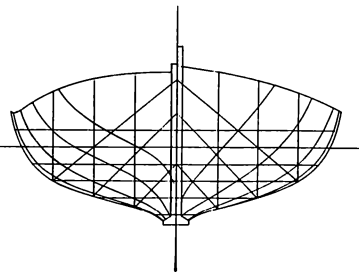
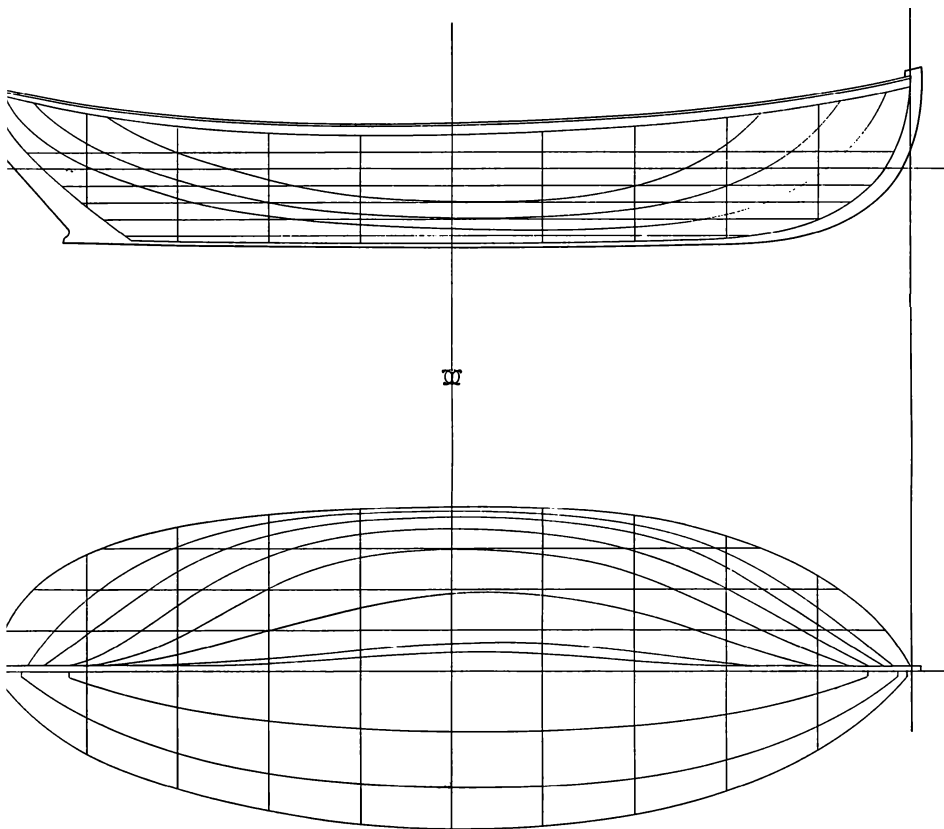

Aaledrivkvas

»De 13 Søsken«

bygget 1911 af Bådebygger Chr. Nielsen Erik

til Fisker Jens Peter Jørgensen Skov Askø.

Længde - 27'3"

Bredde - 9'9"

Højde - 3'3"

Skala - 1/2 Tomme = 1 Fod.

Linietegning til åledrivkvasen »De 13 Søsken«, bygget 1911 af Chr. Nielsen til fisker Jens Peter Jørgensen (Skov) på Askø. — Opmålt af bådebyggerens sønnesøn, konservator Chr. Nielsen.

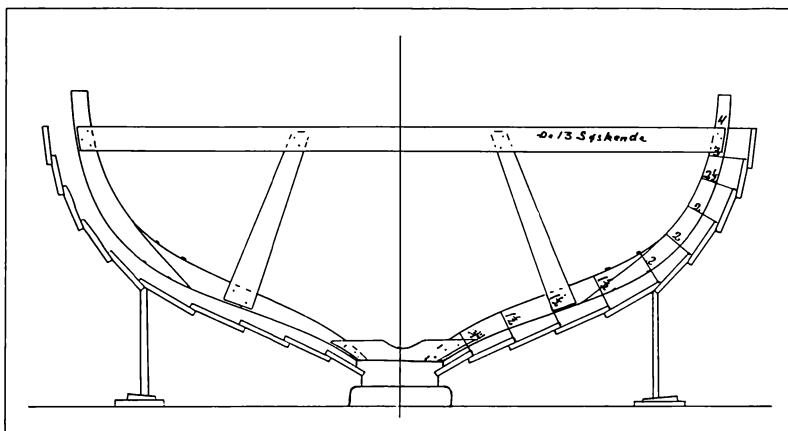

Skitse af skabelon, visende kvasen »De 13 Søskende«s middelpant med de på skabelonen skrevne mål af klædningens afstand fra denne. Skitsen illustrerer, hvordan man i praksis bygger både på klink uden konstruktionstegning.

side. Det gav i første omgang fire forskellige påskrifter, og hvis det kneb med tydeligheden, kunne der også bruges forskellige farver. På den måde kunne de samme skabeloner bruges til alle kvaserne, og fiskerne kunne få den kvase, de ville have. Bygningen efter skabeloner betød, at man uden at lave specielle konstruktionstegninger dog på en nem og sikker måde kunne opnå veldimensionerede fartøjer.

Når så kvasen var klædt cirka halvejs op, blev der i enderne gerne indsat en skabelon ekstra for lettere at se, hvor meget klædningen skulle falde for at få den fyldige og runde dæksplan. Der måtte også tages et vist hensyn til træet og dets facon under udtagelsen af klædningen, og det krævede stor erfaring at få et pænt plankeforløb og den rigtige facon på kvasen. Således var det af betydning, at der ved de krumme klædningsplanker agter blev taget hensyn til, at der blev skåret mest træ fra på plankens overkant, for at den bedre kunne blive så »rig« i overkanten, at den kunne strække sig mest muligt uden at springe. Her måtte derfor tit bruges eg, da det ville give for megen risiko og arbejde at bruge Kalmar-træ. Enkelte fiskere ville også gerne have den øverste og en enkelt planke for-



Svedekisten, der på grund af brandfaren er anbragt i god afstand fra bådebyggeriet ved vejen op til dette. — Forf. fot.

fra af eg. Forefter hvor plankerne ikke skulle strækkes så meget, skulle der skæres ud midt i planken, eller der skulle skæres mest af i plankens underkant, for at den ikke skulle komme til at falde for meget.

Ellers foregik selve måltagningen af klædningsplankerne med et tyndt bræt, ca. $\frac{3}{8}$ tomme, kaldet en ri, lig klædningsplankens facon. Der blev gerne brugt en 4 forskellige rier. Rien blev nu bøjet til den ønskede facon uden om den planke, som var påsat kvasen, og der blev så med kridt slået en streg langs plankens overkant på rien og ved skabelonen og i »halsen« (plankens ende mod stævnen) skrevet plankens bredde. Rien blev så pålagt på den nye klædningsplanke, og faconen overført efter kridtstregen på planken. Denne blev så skåret til og høvlet og skulle nu være klar til at komme i svedekisten, hvor den blev opvarmet i damp i ca. 45 minutter.

Svedekisten var en lang kasse af træ, hvor plankerne lå til dampning på nogle jernbolte, ca. en tredjedel oppe i kisten. I bunden var der kun koldt vand, idet dampen fortættes og blev til vand. Dette løb u daf kassen forned.

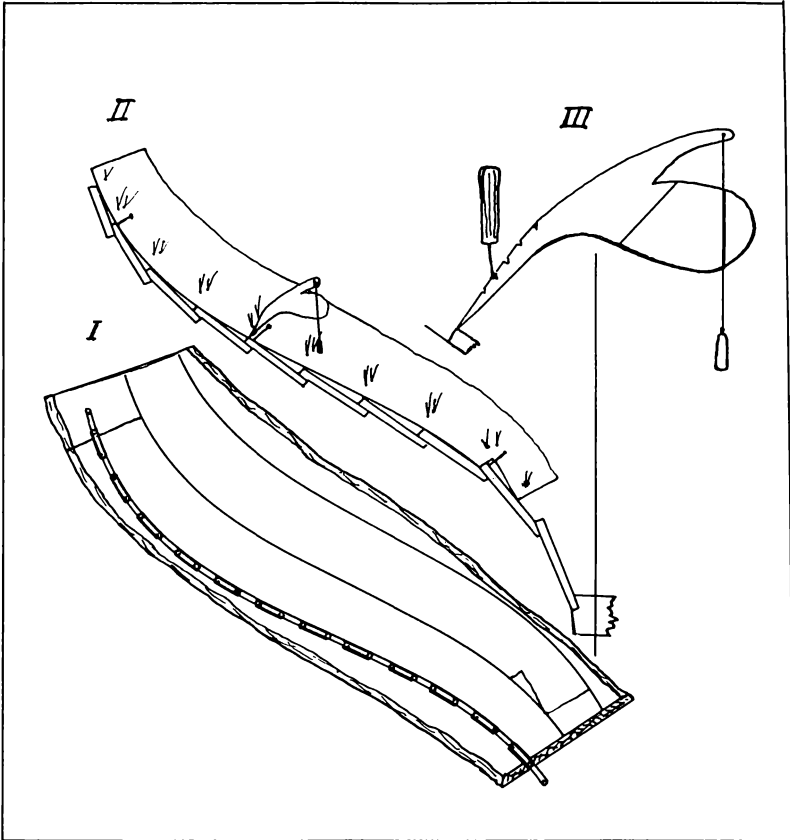

I. Vrangbuen (malstokken) lagt på spantetræet efter at den er tilpasset klædningens form. — II. Måltagning med høgenæbbet af oplængerne til kvasen. — III. Høgenæbbet med lod i snor og »tilstikker«. Høgenæbbet er skåret i en ca. 1 mm tyk plade af metal (mæssing) eller jern.

Når plankerne nu var passende »svedet« (dampet), blev den udtaget og kunne nu bøjes i den ønskede facon ved hjælp af klamper og kiler i halsen ved stævnen og hen langs den undersiddende planke med klemmer og kiler af træ. Flere steder understøttedes den af stokke og, hvor den skulle falde mest, med nogle særlige gafler af træ, der kunne sættes ned over planken og vride den i den ønskede facon. Klædningen overlappedes med ca. $1\frac{3}{8}$ tomme (over landingen eller over lægget), og når planken var tildannet

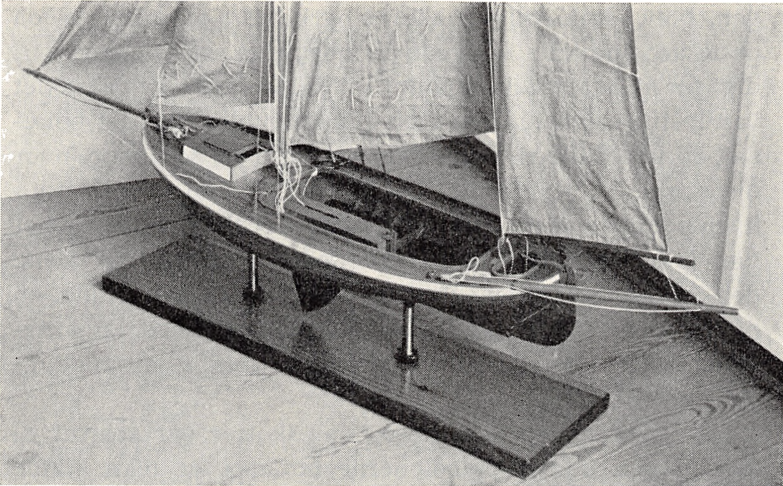

Kvasen »De 13 Søskende«, set agtenfra over dæk. Man bemærker drivbommen med drivline, styrehullet agten for mesanmasten og i det åbne rum midtskibs pumpe og dam med damtragt. Rillen i damlemmene er til sænkekølen, når denne er optrukket. I styrbords side ses vådlinerne liggende på dæk.

Fot. H. Hauch.

og aflandet med den undersiddende planke, blev der indsat klinker med en passende afstand på ca. 5¹/₂ tomme. I halsene ved stævnene indsattes der spigre. Ved stødene (samlingen af klædningen) blev der udvendig påsat lister på ca. 30 tommers længde for at jævne disse. Når så kvasen var opklædt, blev der sat nogle støtter under plankelandene, og enkelte søm blev også sat ind i skabelonen. Det var almindelig regel, at der blev trakteret med »løftede« pandekager (gærpandekager lavet af æbleskivedej), når oplankningen var foretaget, da det jo var en vigtig del af arbejdet, der nu var gjort færdig.

Nu kunne der tages mål af spanterne. Dette blev gjort med en vrangbue (en af små led sammenklinket stok, hvor hvert andet led var et enkelt stykke og hver andet et dobbelt; leddenes længde var ca. 4 tommer). Vrangbuen blev banket til efter klædningen, dér hvor spantet skulle ligge, og bagefter blev den lagt på det stykke spantetræ, der havde faconen, for at det kunne blive grovskåret og tilhugget med økse. Det spantetræ, som skulle bruges om da-

gen, blev almindeligvis skåret og hugget om aftenen, da dette arbejde ikke krævede så meget lys som var nødvendigt for at se at stikke spantet til. Belysningen i værkstedet var to-tre petroleumslamper. Herefter blev spantet befæstet til klædningen med nogle søm og lagt på denne, hvor det skulle bruges, for dér at blive stukket til med to stik i hver plankeland med et dertil brugt redskab, kaldet høgenæb (eller abekat), forsynet med lodsno og lod. Den facon, der nu fremkom blev skåret til med en sav af to mand, en på hver side af spantet, for at de kunne se stregen. Spantestykket blev fastgjort i en spændeanordning, almindeligvis i en filebænk.

Når spanter, bundstokke og damskotter var spigret til klædningen kunne skabelonerne udtages, og man kunne så lægge damdæk og essing, knæ og dæksbjælker. Essingen er en gennemgående forstærkning hele klædningen rundt på indersiden, dækkende spanteenderne og forboltet i disse. Så blev skotterne indsat og lukafet i forskibet indrettet, hvorpå der blev lagt dæk af $1\frac{1}{4}$ tomme fyrreplanker. I de første kvaser var dækket af høvlet og pløjet træ, senere, da kvaserne blev lidt dyrere, af gennemskårede $1\frac{1}{4} \times 7$ tomme planker. Derefter blev der over lukafet anbragt et forruf med skydekappe. På dækket sattes egekarme om det åbne rum midtskibs og om styrehullet agter. Efter dette blev opståendet lavet (nærmest lig et finkenet), ved enderne mod stævnene af eg, men over midten af én tomme fyrrebrædt, $3\frac{1}{2}$ tomme høj. Opståendet blev boltet i essingen med »stubbolte«, i dette tilfælde $\frac{3}{8}$ tomme rundjern på $5\frac{1}{2}$ tomme længde, tilspidset i nederste ende, og der blev udskåret spygatter i opståendets underkant mod essingen. Oven på opståendet blev lagt en lille lønning af eg, og på øverste klædningsplankes udvendige overkant en halvrund fenderliste af eg (»randjord«), $1\frac{3}{4} \times \frac{3}{4}$ tomme. Ind imellem var der lavet sænkekøl (»sværd«), ror og mastekiste, og dermed var alt træarbejdet på kvasen færdigt.

Arrangementet af kvasen var følgende: fra forstævnen i styrbords side forefter i opståendet et lille åbent klyv til

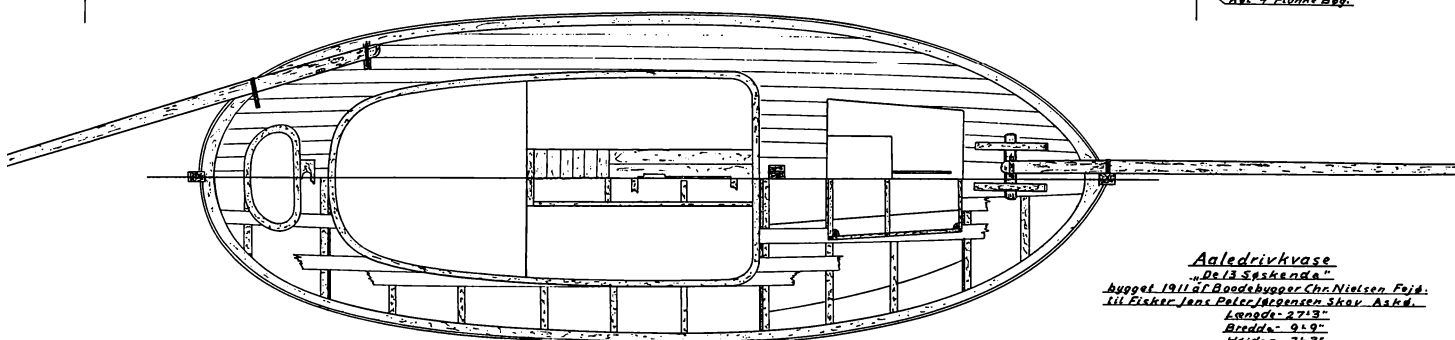
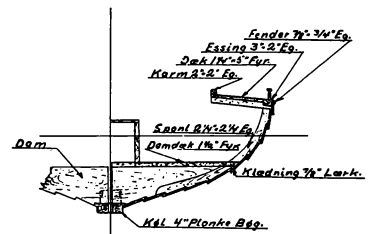
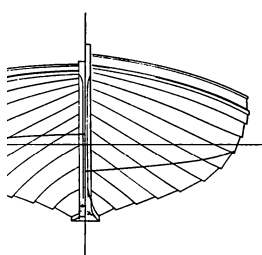
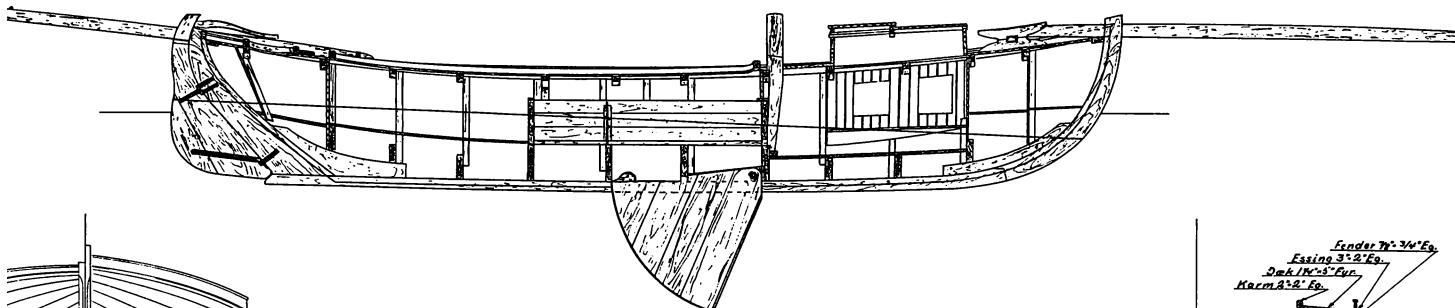

Aaledrivruse
 „De 13 Søskende“
 bygget 1911 af Bødsbopper Chr. Nielsen Fejd.
 til Esker Jens Peter, Hestegn Skov Askø.
 Længde - 27' 9"
 Bredde - 9' 9"
 Højde - 3' 3"
 Skala 1/2 Tumm* 1 Fod.

Arrangementstegning til kvasen »De 13 Søskende« af Askø.

ankeret; på dækket foran for ruffet en bedding til fortøjning og til beslag for det løse spryd; beddingen stod 4 $\frac{1}{2}$ tomme til bagbord. Forruffet var ligeledes forskubbet 3 tommer til bagbord for at give så meget mere dæksplads i styrbords side for bedre at få plads til ålevåddet. Mellem forruf og karm om det åbne rum midtskibs var anbragt en mastekiste i en egetræs fisk i dækket; mastekisten hvilede på en dæksbjælke og på forkanten af damskottet. Agten for det åbne rum var agterdæk med styrehul; foran for styrehullet var mesanmasten anbragt, og i bagbords side drivbommen og beslag til denne. Drivbommen var løs og havde en skrå stilling, så dens agterste ende ragede ind over kvasens centerlinie.

Lukafets indretning bestod af et lukket rum helt ude for- efter; op mod dette under fordækket var en tværskibskøje, under dækket i styrbords side en lukket køje. Køjerne var enkeltkøjer, da besætningen kun bestod af to mand. I bagbords side stod to faste skabe til proviant og tøj. Mod skabe og køje fandtes en åben bænk i hver side. Mellem bænkerne på forskottet under køjen var et med slingrekant forsynet klapbord, der var befæstet til skottet med et par hængsler. Under dækket mellem dam og ruf fandtes en lille forhøjning til kogeanordning: grydekabys eller petroleumsapparat. Dørken lå tværskibs. Toiletforholdene var ordnet såre simpelt, idet man benyttede trekanten mellem drivbom og skibssiden, hvor man kunne sidde sikkert.

Midtskibs i det åbne rum var først dammen. De to forreste rum var sværddammen, hvori sænkekølen var anbragt og støttet af en ekstra forstærkning på kølen; det agterste rum var til ålene. På damdækket i styrbords side var der en løs afskotning for ål og »møg« (tang, mudder o. lign.), for at ikke dette skulle spredes over hele banjen. På agterkanten af damtragten var en træpumpe, hvormed man kunne pumpe det vand, der kom i kvasen, over i dammen, især under fiskeriet, når våddets indhold blev styrtet på damdækket. Agten for dammen var der tværskibsbanjer; mellem styrehul og rummet midtskibs var et skot. I

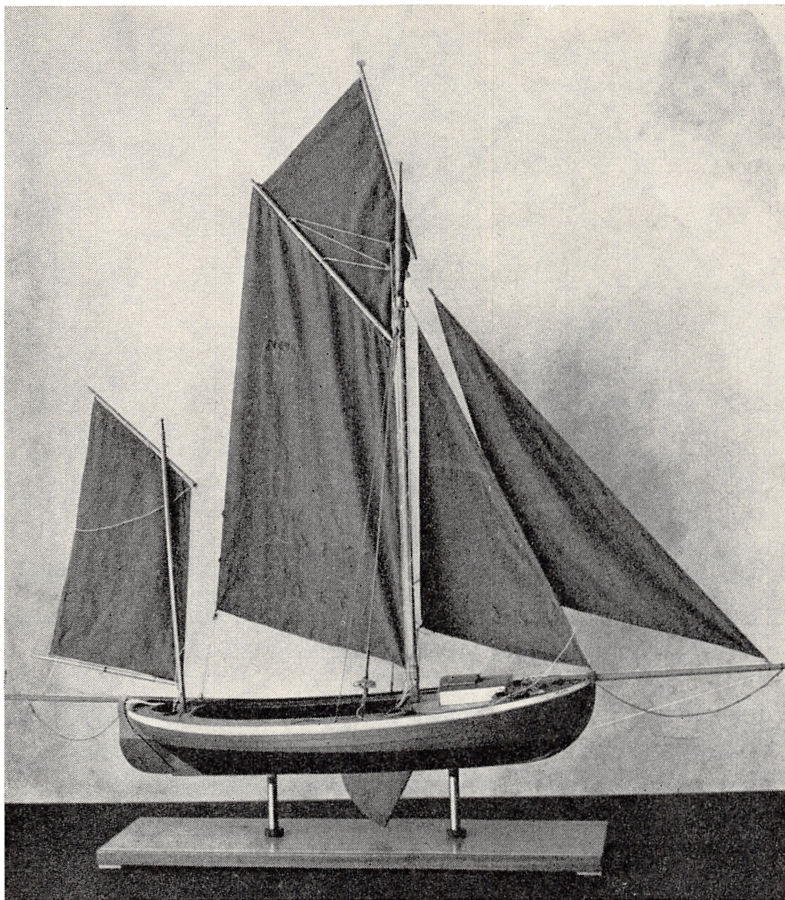

Model af kvasen »De 13 Søskende« af Askø, bygget af konservator Chr. Nielsen efter de her gengivne opmålinger. På modellen bemærkes sænkekølen (af træ) i helt nedsænket tilstand, drivlinerne på sprydnok og drivbom, samt »skidttaklet« ved det forreste vant i styrbords side. — Fot. C. Larsen, Helsingør.

styrehullet var en tværskibsbanje, og lidt nede fra dækket en lille bænk i hver side. —

Efter at træarbejdet var færdigt, blev vandlinien afsat, dels efter erfaringen, dels efter de tidligere byggede kvaser. På for- og agterstævnen blev der anbragt et bræt tværskibs og vandret, hvorpå der blev trukket en snor langskibs. Denne snor blev så langs brættets overkant trukket ind mod klædningen, og for at støtte snoren blev

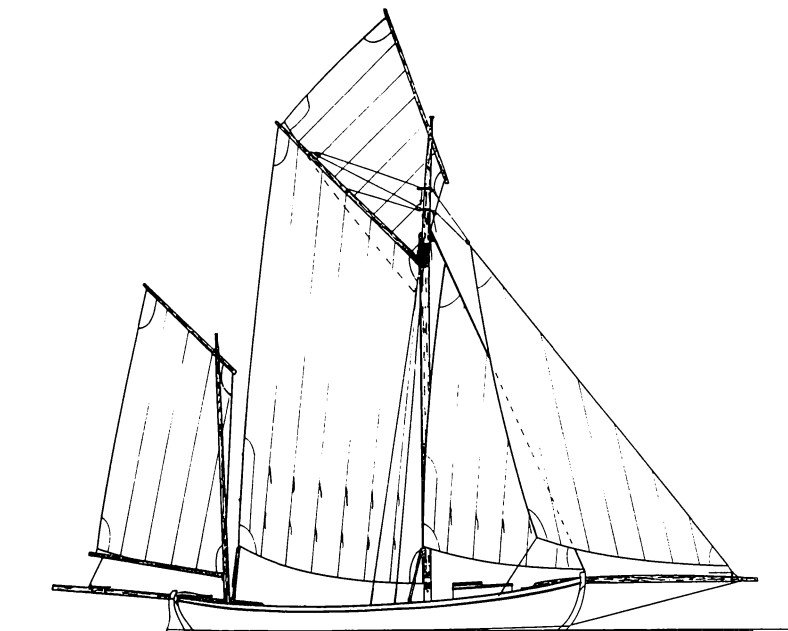

Sejlttegning til »De 13 Søskende« af Askø.

der indsat små stifter, hvor den nåede klædningen. Efter disse mærker blev så vandlinien revet ind i klædningen med en lille krappasser (passer, hvis ene ben har en riveanordning). Efter dette var kvasen færdig, så den kunne gøres løs for afstivningen, der holdt den i byggestillingen, og stævnen kunne rettes af i overkanten.

Kvasen blev nu lagt over på siden, så den kunne blive kalfatret (»kalfagtet«) i landene og langs køl og stævne. Hertil blev gerne brugt lysgarn eller bomuldstråd. Efter at dette var indlagt, blev nåden beget med træbjærebeg. Herefter påsattes der beslag: »timejern« (i timeglasform) ved stævn og køl, rorbeslag og røstjern.

Nu fik kvasen kultjære i bunden og blev malet. Som grundfarve udvendig brugtes schweinfurtergrønt. På dækket blev der gerne ferniseret; fernissen var iblandet noget engelskrødt. Udvendig over vandet var kvasen malet grøn med hvidt opstående; indvendig på opstående og essing var den grøn. Ruffet var hvidt med grønt ruftag og grøn



Transport fra værksted til havn af fiskebåd »Gerda« af Askø før søsætningen 1937. Over båden er lagt en bundgarnspæl, surret til røstjernene, rækkende ud til styrbords side og støttet af tre mand for at holde den i balance. Båden trækkes over træstykker, smurt med grøn sæbe (»udskør«, »fedtlapper«). Under forstævnen ses taljeblokken. Søsætningen skete med motoren installeret; samme dag kunne »Gerda« sejle hjem til Askø. — Fot. fru skibsfører Christensen, Fejø.

kappe. De kvaser, der ikke var grønmaledede udvendig, var gerne grå, og nogle, særlig de på Askø og Lilleø, havde brune ruftage og kapper, og deres dæk var også tit malet brunt.

Sejl og master.

Sejlene blev gerne bestilt hos seilmager F. N. Halmøe i Nykøbing Falster, hvis fiskerne ikke havde andre ønsker, men de overlod det i reglen til bedstefar at bestille sejlene, og han foretrak Halmøe. De enedes gerne om størrelse og kvalitet. Den største forskel var, om kvasen skulle have spidst eller firkantet topsejl. Bedstefar satte Halmøe meget højt som seilmager, og de af ham syede sejl stod også gennemgående altid godt. Efter at der var sejlet lidt med de nye sejl, blev de gerne imprægnerede med en blanding af hestefedt, okker, blanktjære og vand, som i varm tilstand blev påsmurt sejlene.



Søsætning af fiskebåd »Vira« af Skalø i Fejø havn 1948. Båden gøres klar til afløbning på »nordre slæbested«; bommen er fjernet, og et par sække med høvlspåner er anbragt på brohammeren for at beskytte båden ved eventuel krængning. — Fot. fru skibsfører Christensen.

Nu blev masterne og rundholterne lavet. Masten var gerne af en fyrrebjælke, 16 alen lang og 6×6 tommer tyk, så man kunne få så stiv en mast som muligt. De andre rundholter, spryd, drivbom, topsejlsrå, gafler, bom og mesanmast, blev i reglen tilvirket af runde graner. Rigningen var to spænd vant og stag, begge af snoet jerntråd. I styrbords side var der et såkaldt »skidttakkel« til at løfte våddet ind med. Det løbende tovværk var af hamp eller manila. Vantet var forbundet til røstjernene med sytove, og staget gik gerne gennem et hul i stævnen ind på beddingen eller var sjæklet til et stævnjern.

Klædedragten.

Min bedstefar gik almindeligvis klædt med sorte lædertræsko, blå molskindsbenklæder, hvid hørlærredsskjorte med halslinning og halvt opsmøgede skjortearmer, så uldtrøjen stak lidt neden for skjorten, blå Holmens vest og kasket med sort læderskygge og blanke knapper til hage-

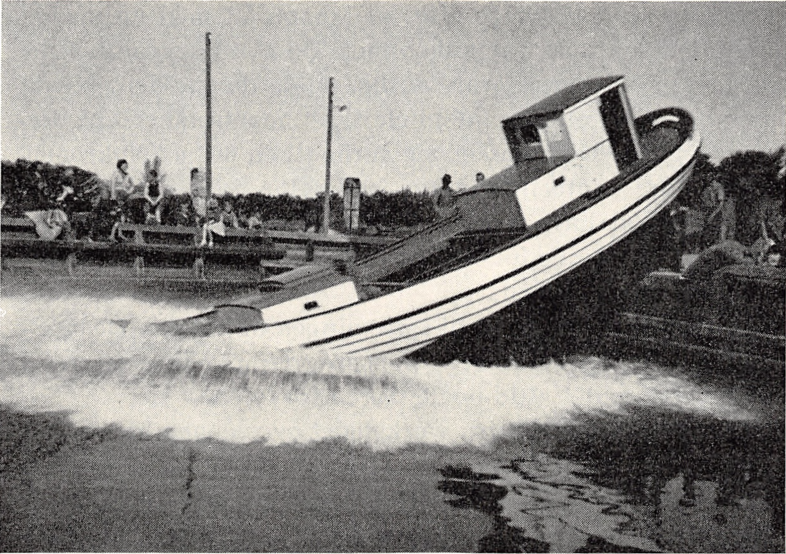

*Fiskebåd »Vira« under søsætningen i Fejø havn, idet den tager vandet. Søsætningen sker altid med forstævnen forefter, da den største vægt ligger agter.
Fot. fru skibsfører Christensen.*

remmen, den såkaldte »Nykøbingkasket«. Hans undertøj var en lang, langærmet uldtrøje og lange underbenklæder, hjemmestrikkede med to masker vrang og to masker ret. Om sommeren havde han sokker og om vinteren lange strømper, der gik op over knæet. De var enten sorte eller grå. Forklæde brugtes aldrig.

Når han var i det fine tøj, var det blåt Holmens klæde: lange benklæder uden opslag, toradet, lang jakke, vest, stor, stiv, hvid flip med sløjfe under snipperne, kravebryst og på hovedet en kasket. På fødderne havde han sorte sko eller fedtlæderstøvler. I vestelommen sad uret, befæstet til en tynd dobbeltguldkæde, med medaillon, hvori et fotografi af bedstemor og en lok af hendes hår.

Søsætningen.

Når kvasen var ved at være færdig, kom de fiskere, der havde bestilt dem. De, der kom langvejs fra, havde ofte indsyet de penge, de skulle betale for kvasen, i deres uld-

trøje, og de var ivrige efter at komme af med de mange penge, såsnart de var ankommet. De skulle gerne bo hos bedstefar, til kvasen var færdig, og da de sjældent havde betalt ret meget eller i det hele taget nogetsomhelst på den i forvejen, beløb summen sig gerne til en 600 à 700 kroner. Bedstefar sendte ikke gerne bud efter dem, før han var sikker på at have kvasen færdig. Ellers gik de gerne og fandt på så mange forskellige småting, de skulle have lavet ved samme lejlighed.

Endelig var alt klart til søsætningen af kvasen. De stedlige fiskere og de af øens beboere, der var interesseret i skibe, vidste det altid nogle dage i forvejen.

Kvasen blev slæbt fra værkstedet over engen hen til det nordre bolværk i havnen, hvorfra den skulle søsættes uden sliske ud over bolværket. Hele søsætningen tog ca. 2—3 timer. Når kvasen var kommet ud af værkstedet, blev der først lagt en bom hen tværs over den, og den blev surret til røstjernene. Et par mand støttede kvasen, for at den ikke skulle vælte. Bommen ragede kun ud til den ene side, da man derved bedre havde på fornemmelsen, om kvasen holdt balancen. Til at trække kvasen blev der brugt en firskåret talje og i forhånd noget kæde, så taljen, når den var halet til bloks, kunne »forfares« (kortes ind). Kvasen blev trukket på kølen, og der blev som strøer brugt »udskør«, dvs. de fladrunde træstykker, som var blevet skåret fra på siderne af de kævler, der var skåret op til spante-træ. De blev smurt med grøn sæbe (»fedtlapper«), og strøerne blev lagt med en afstand af ca. 3 alen og blev »forfaret«, efterhånden som de blev fri agter, for igen at kunne blive transporterede frem. Der skulle gerne være en 12—14 strøer at skifte med.

Når nu kvasen var kommet hen til slæbestedet, blev der ved kølen anbragt et par klamper, så kvasen ikke skulle kunne skride sidelæns. Bommen tværs over blev aftaget og mandskabet ligeligt fordelt på begge sider af kvasen. For en sikkerheds skyld blev der på brohammeren i hver side lagt en sæk med høvlspåner. Alt blev så gjort klart

til afløbet, og tampen af løberen blev gjort fast i løjbommen agter for at kunne stoppe kvasen i farten. Hvis der var børn, fik de lov at være oppe i kvasen under søsætningen. Der blev nu varskoet fra bedstefar, der selvfølgelig havde ledelsen af søsætningen, at alt var klart, og med et rask tag og skub sattes kvasen i bevægelse for så at glide ud i sit rette element. Undertiden blev der råbt hurra, når båden tog søen, hvad der skete under en kaskade af vand. De tilstedeværende ønskede ejeren til lykke med sit nye skib.

Kvasen var ikke udsmykket, hverken med flag eller grønt. Nogen direkte skibsdåb eller navngivning af den foretoges heller ikke. Havde båden i forvejen fået bestemt sit navn, var dette enten malet på, eller et navnebræt var påsat. Der var ingen hemmeligholdelse af navnet i forvejen, som man træffer det ved dåben af større skibe. En del kvaser fik forøvrigt aldrig deres navne påmalet, men et navn skulle de i hvert fald have, når de blev indregistrerede hos toldvæsenet. Før fiskeriloven af 1888 blev bådene sjældent indregistrerede og fik heller ikke altid navne.

Udvælgelsen af navnet skete på forskellig måde. De fleste kvaser blev opkaldt efter ejerens kone eller datter (f. eks. »Rigmor«, »Anna«, »Marie«, »Inger«), eller navnet stod i forbindelse med fiskeriet (»Aalen«, »Laxen«, »Silden«). Bådens sejlerdygtighed fremkaldte navne som for eksempel »Maagen«, »Svalen«, »Svanen«. Man kunne også tage navnet efter større skibe eller efter orlogsskibe, man havde aftjent sin værnepligt på (»Viking«, »Tordenskjold«, »Heimdal«). En af kvaserne, »Chr. Nielsen« (1907), blev forøvrigt opkaldt efter bedstefar.

Når kvaserne blev solgt, blev de ofte omdøbt. Dog var der nogen overtro med omdøbningen, så mange var bange for at give dem nyt navn. De gamle ejere ønskede ofte, at deres kones navn ikke skulle bæres længere, når de havde solgt kvaserne, hvorfor de forlangte dem omdøbt, og i reglen fik de da den nye ejers hustrus navn.

Løbegildet.

Efter søsætningen var der gerne hyggeligt løbegilde i værkstedet. Heri deltog alle hjælperne. Det var aldrig svært at skaffe mandskab til søsætningen. Der var gerne brug for 10—12 mand, men i reglen meldte sig det dobbelte antal. Det var gratis arbejdskraft, men de belønnes med at blive indbudt til gildet.

I værkstedet blev gulvet fejjet, når kvasen var kommet ud, og der opstilledes borde og bænke. Bordet var gerne nogle planker på et par bukke, og bænkene var stilladsplanker på nogle sømkister.

Til gildet blev der serveret kaffe, æbleskiver og den traditionelle »Fejøl-punch«.

Det kan måske mere læserne at få opskriften på denne punch:

2 potter rom à 75 øre,
 1½ flaske rødvin à 58 øre,
 2 pund sukker à 20 øre,
 hel kanel for 10 øre,
 lige dele vand og rom.

Udgifterne til punchen beløb sig til 3 kr., hvilket svarede til en dagløn, som priserne var ved århundredskiftet.

Stemningen under gildet var høj, og man fortalte erindringer og snakkede »skiv«. Der blev drøftet mange forskellige emner. Mange mente, at skibe havde både følelse og synsevne, og man havde da også gode hensigter med sit skib; man kaldte det som nævnt gerne op efter sine kære for at bevise både dem og skibet en hæder. Man ville da også gerne være god ved sit skib, give det godt tovværk og gode sejl og holde det pænt med maling. Det betød noget at stå sig godt med sit skib. Blandt de fleste gamle fiskere var der en fast overbevisning om, at skibet kunne se, og mange ville hellere købe en brugt kvase, der havde udvist gode fiskeegenskaber, fremfor en ny, da de mente, at fiskeresultaterne lige så vel kunne stamme fra fartøjet som fra fiskerens dygtighed. Det havde mange gange vist sig, at to kvaser kunne ligge og fiske ved siden af hinanden, og den ene fik mange ål og kun lidt »møg« (mudder,

tang o. lign.), mens den anden fik meget »møg«, men ingen ål. Mange gange, når de skulle hale efter endt driv, kunne både ålevåd og liner være snoede, så det hele lignede et stort halstørklæde, der var vredet rundt. Ligeledes viste det sig tit, at når et sådant forsømt fartøj skiftede ejer og kom til en, der lod det male og gav det nyt tovværk og nye sejl, kunne det forbedre sig og

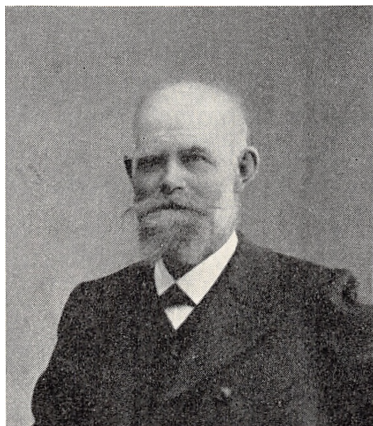

Bådebygger Chr. Nielsen, Fejø.
Portrætfoto 1910.

blive en god ven og komme til at sejle og fiske som andre kvaser. Det var da et sikkert bevis på skibets evne til at leve med. På grund af denne overtro var det let for de driftige fiskere at sælge deres gamle kvaser og få dem skiftet ud med nye. Men det var rigtignok ikke altid, at kvasens gode ry svarede til forventningerne, når den skiftede ejer.

Ligeledes var det af stor betydning, mente man, at der var penge i skibet, og det var ganske almindeligt at lægge en mønt under stormasten. Ved udskiftningen af gamle master blev de penge, der fandtes under dem, tillige med en ny mønt lagt under den nye mast. På ældre skibe kunne der på den måde være mange mønter under masten.

Bedstefar har aldrig bygget en jolle eller båd, uden at der har været indlagt en mønt mellem stævn og køl eller mellem bjørn og stævn. Han mente ikke, det kunne skade, og så var der da altid penge ombord. Da det for mange var af stor betydning, at denne mønt kom i, var der ikke nogen grund til ikke at følge en sådan skik. Hvis bygherren havde lejlighed til at være til stede ved stævnrejsningen, lagde han selv mønten til og kunne samtidig give et nap med ved rejsningen. Ellers var der ikke nogen ceremoni i denne anledning, udover at han kom ind og fik en kop kaffe. Senere blev der gerne givet en omgang øl. Mange mente, at

det med mønten betød lykke og økonomisk godt fiskeri, og når fiskerne kom længere borte fra for at hente kvasen og være med ved søsætningen, spurgte de gerne, om der nu også var kommet penge på kølen, og bedstefar gav altid et bekræftende svar. Denne skik med mønten er stadig blevet bibeholdt på pladsen, og jeg tør sige, at der ikke er blevet bygget noget skib, uden at der har været en mønt i det.

Afleveringen.

Efter søsætningen blev kvasen rigget. Enten blev rigningen forarbejdet af bedstefar eller også af en ældre sømand på øen.

Så blev kvasen afleveret, og hvis det var inden for fiske-sæsonen, gik man på fiskeri med det samme for at få prøvet dens fiskeegenskaber og sejldygtighed. Man ville gerne prøve den med de andre kvaser og se, om den nu havde fået bedre sejlegenskaber, og hvordan sejlene stod. Den var nu som regel akkurat som de foregående, men somme-tider blev der dog gjort enkelte forbedringer på de nye. Jeg tror ikke, at der nogen sinde er blevet bygget nogen kvase, som kan siges at have været en »dødssejler«.

Kvaserne skulle indregistreres hos toldvæsenet på hjem-stedet, hvor de blev målt og optaget i registret. Hvis ejerne straks gik i gang med fiskeriet, ventede de med disse formaliteter, indtil de første gang kom hjem. Bedstefar ud-færdigede ved modtagelsen af pengene og afleveringen af kvasen et håndskrevet *bilbrev*. I al sin enkelhed var dette dog et retsgyldigt dokument, og det blev da også forsynet med stempelmærker, hentet på birkedommergården.

Kvaserne afleveredes i »bilfærdig« stand. Dette begreb dækkede levering af kvasen med beslag og rundholter, samt grundet og kultjæret i bunden. Ejeren måtte derimod selv sørge for anker, sejl, navigationsudstyr, kogegrej og tovværk.

Som en prøve på ordlyden af det omtalte dokument, kvasens »fødselsattest«, følger teksten til den først bygge-des bilbrev:

BILBREV

Underskrevne bådebygger Chr. Nielsen berigtiger her, ved to mænds underskrifter, at have bygget kvasen kaldet »Svalen« og solgt den til fisker Frits Nielsen bilfærdig for 400 kroner (skriver firehundrede kroner). Kvasen er bygget af eg og fyr, 25 fod imellem stævnene, 9 fod største bredde, 3 fod 8 tommer på midtskibs, og hele benævnte 400 kroner er mig udbetalt.

Fej 19de april 1894.

(Signaturer).

Ålevåd og ålefiskeri.

Da ålefiskeriet var af meget stor betydning, specielt i Smålands-farvandet og Lillebælt, og da den af bedstefar konstruerede drivkvase, hvis bygning lige er beskrevet, kom til at spille så stor en rolle, vil det sikkert ikke være uden interesse at få en beskrivelse i korte træk af ålefiskeriet.

Håndvåddet blev almindeligvis drevet fra to joller, hvor man i den ene jolle, der var forsynet med dam, havde den ene line, mens våddet og den anden line var i den anden jolle. Efter at den første var ankret eller gjort fast til bunden på anden måde, roede man så først den ene line ud med den jolle, der havde våddet; derefter sattes dette, og man gav den sidste line ud og roede op tværs af den første jolle og ankrede så også denne, hvorefter våddet i linerne haledes op til jollen. Således fortsattes under hele fiskeriet.

Soppevåddet var et våd af lidt mindre dimensioner og brugtes kun på lavt vand. Liner og våd soppedes ud, dvs. fiskeren gik soppende i vandet ud med våddet, undertiden til vandet gik ham midt på livet, hvorefter det som håndvåddet haledes op til det sted, hvorfra det var sat.

Landdragningsvåddet sattes fra kysten, og fremgangsmåden var den samme som ved håndvåddet, bortset fra, at der kun brugtes én jolle til at sætte våddet med, mens indhalingsarbejdet foregik fra land.

Åledrivvåddet var et redskab, der lignede de foregående våd, men brugen var noget anderledes. Det var formet som en sæk med arme og med en enkelt kalv for at holde på

ålene, at de ikke skulle kunne løbe ud af våddet, når de var fangede. Ifølge C. F. Drechsel: Oversigt over vore Saltvandsfiskerier (København 1890), side 52, var våddets dimensioner:

| | |
|---------------------------------------|--|
| Sækkens længde | 8 à 10 alen |
| armenes længde | 12 à 14 alen |
| våddets dybde ved indgangen | 4 à 4 ¹ / ₂ alen |
| armenes dybde ved indgangen | 4 alen |
| armenes dybde ved forenden | 3 alen |
| antal knuder i forreste del af sækken | 40 à 42 pr. alen |
| do. i bageste del af sækken | 44 à 46 pr. alen |
| do. i armene | 38 pr. alen |

Fiskeri med åledrivvåd.

Hvis fiskeriet skulle begynde med det samme, når fisken modtog kvasen fra bedstefar, havde han sørget for at tage fiskegrejet med hjemmefra. Han og hans kone havde gerne lavet ålevåddet om vinteren forud for kvasens fær-diggørelse. De købte oftest bomuldsgarn og knyttede og bandt selv våddet og førte det på vådline. Denne kunne tit være brugt og stammede da fra et ældre våd. Skulle våddet købes færdigt, var prisen ca. 75—80 kr., men når de lavede det selv, havde de kun de direkte udgifter på ca. 20—25 kr. til materialerne. Hvis det var en driftig fisker, ville han desuden gerne have et ekstra våd. De kultjærede våd, man brugte ved århundredskiftet, fiskede nemlig bedst, når de var tørre; blev de gennemsilet af vand, bevirkede dette, at de blev slatne og ikke kunne stå med den rigtige facon i vandet.

Fra fiskekvasen var våddet spilet med liner mellem dennes spryd og drivbom. Man forestiller sig nu kvasen rigget til fiskeri: forreste og agterste vådline, der var af græstovværk (kokos), var gjort lige lange, og længden var afmærket på den agterste vådline, der efter behag kunne gøres lang eller kort. Forlinen var forsynet med et splejset øje, der var smøget over nokken på sprydet, og en indhælerline var gjort fast en ca. 4 favne fra nokken, for at

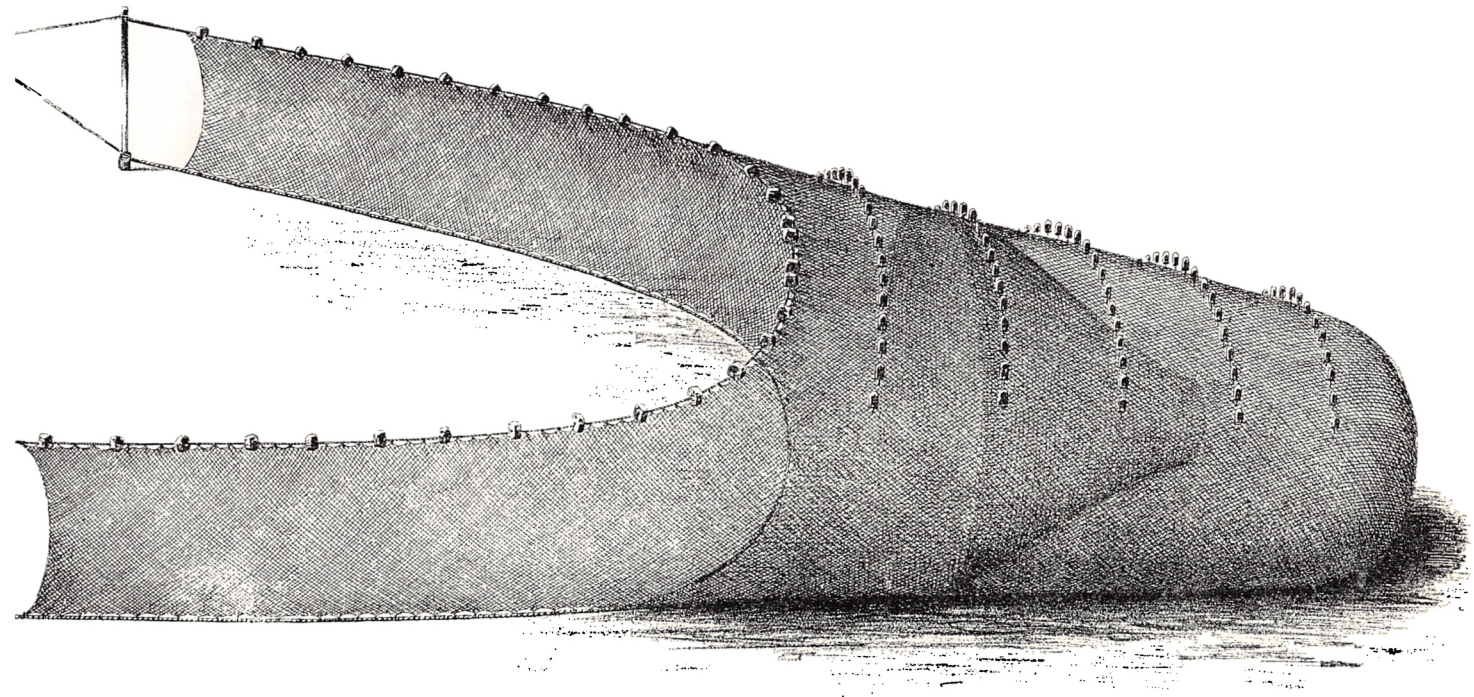

*Åledrivvåd, bestående af arme, forpose, kalv og sæk, og besat med korkflåd. —
Litografi fra o. 1900 i katalog fra Fiskenetfabriken Danmark, Helsingør.*

man kunne få linen ind på dækket af kvasen. Agter var der gennem et hul i drivbommen i kvasens centerplan stukket et tov, som var ført ind på en klamp på drivbommens inderende, og den anden var knobet til vådlinen, dér hvor den havde samme længde som den forreste line. Denne line blev nu halet til huls og gjort fast på drivbommen. Der var også på agterlinen en tynd line, som var ført ind til dækket for at man kunne hale vådlinen ind. Vådlinen havde en passende længde efter kvasens længde mellem spryd og drivbom. Mellem de to liner var åle-drivvåddet fastgjort. Våd og line lå nu på kvasens fordæk lige foran for vantene ved masten i styrbords side, da fiskeriet skulle foregå fra denne side, for at kvasen kunne følge søfartsreglerne med vinden ind fra styrbords side for at have forret frem for de skibe, der havde vinden ind fra bagbord, idet de skulle holde tilbage for den.*

Man sejlede nu ud til fiskepladsen, og man placerede sig, så kvasen kunne drive tildels med vinden. Så gaves våddet ud efter at der først blev bundet for det dér, hvor ålene skulle tages ud, og hvor det skulle renses for tang, mudder o. lign. (kaldet »møg«); dette var i våddets bageste del. Man lempede nu våddet ud over siden og passede på, at det ikke væltede, da det jo skulle have oversiden med korkflåderne (flådholterne) op og underliget med jernvægtene, i reglen bestående af 2—3 kædeled hver, ned. Når så dette var gjort, gav man lidt ud på vådlinen og strammede så lidt for at se, om våddet stod som det skulle. Dette var ikke altid let, især ikke, når det var nattemørkt. Så gav man resten af linen ud, og fiskeriet kunne begynde.

Kvasen drev sidelæns hen over bunden med våddet slæbende efter sig. Der blev helst drevet med klyver og mesan for at få så megen balance som muligt ved sejlføringen, og topsejlet var i reglen firet ned i læ af storsejlet. Det blev igen sat, når der atter skulle sejles op til fiskepladsen. Et træk kunne have forskellig længde, fra $\frac{1}{2}$ time til $1\frac{1}{2}$

* Ved en fejltagelse er planche XV.A i *C. F. Drechsel: Oversigt over vore Saltvandsfiskerier* (Kbh. 1890) blevet spejlvendt, således at våddet vises sat fra bagbords side i stedet for styrbords side.

time, alt efter bund- og vejrforholdene samt fiskebestanden. Ved at stille sejlene kunne man drive i lidt forskellige retninger. Kvasen kunne sejle lidt fremefter, samtidig med at den drev sidelæns, eller den kunne drive lidt agterefter. Det første hed at drive bidevind, og det andet at drive bak.

Når så drivet var udløbet, blev der givet slæk på den agterste drivline, så kvasen kunne gå til vinden, og nu haledes linerne ind foran for vantet og blev skudt op på dækket. Så blev våddet halet op til kvasen. Når armene og noget af våddet var kommet ombord, blev der slået en strop om det sidste af våddet, og det blev løftet med en talje i rigningen, kaldet et »skidttakkel«. Ålevåddets indhold af fisk og »møg« blev så styrtet ud på damdækket, og fisken skulle derpå sorteres. Ålene blev målt, da de ikke måtte være under 13 tommer. Var de det, blev de smidt ud igen. Når så våddet var rensat for sit indhold, blev det med det samme igen givet ud, eller man sejlede først tilbage til det sted, hvor drivet var begyndt.

Ålevådsfiskeriet med drivkvase kunne drives hårdt og var da et træls arbejde. Fiskeriet varede fra i maj til i september og foregik om natten, undtagen i den varme sommertid, hvor det også kunne ske om dagen. I den tid var der mange fiskere, der så godt som ikke fik søvn. Besætningen bestod nemlig kun af fiskeren og en dreng (kaldet »styrmanden«). Hvis det blev helt stille, kunne der ikke drives, og når så fiskeren lagde sig på køjen, var det tit med topsejlskødet snoet om håndleddet, så han kunne blive vækket, når sejlet slog for vinden og trak i hånden. Han kom så op i en fart og fortsatte fiskeriet. Dette lønnede sig i den sidste ende, da en kvase almindeligvis kunne fiske for et beløb af 6—700 kr. i en sæson, mens de ihærdige fiskere kunne fiske både for 1000 og 1200 kr. En nat med 100 ål blev regnet for meget fin, og med en ålepris af 35 øre pr. pund kunne de give 7 kr., når der regnedes 5 ål på pundet. Hertil kom de ålekvabber, fladfisk og andre fisk, som kom i nettet. Mange fejrede en sådan fangst ved at få serveret tynde pandekager.

De der drev på strømkanten, hvilket var vanskeligt fiskeri og krævede megen påpasselighed med stadig brug af pejlstage og en omhyggelig navigation, kunne tit få den dobbelte fangst af ål, foruden at der her gerne var flere ålekvabber og også godt kunne være nogle fladfisk som skrubber og rødspætter, og dette satte fortjenesten væsentligt op, — men det krævede også sin mand, da våddet hele tiden skulle gå oppe på kanten af strømskåret og ikke måtte vælte ned i det dybe. Gjorde det det, var hele trækket spildt.

Efter at våddet igen var givet ud, kunne drengen begynde at sortere fisk og »møg« på damdækket. Dette skulle være overstået, inden der igen kunne hales, så der var nok at gøre for både fisker og dreng. Mange drenge fik kosten og de penge, de kunne tjene ved at sortere butter og rejer fra til krogbestik. De driftigste fiskere gav derimod drengen fast løn og en lille andel i butter og rejer, da disse for dem var en ret stor del af fortjenesten. Det var et vådt og koldt arbejde at fiske, men det følte af mange som et herligt frit liv, og drengene regnede sig da også for finere end de kammerater, som måtte gå hos bønderne. De havde også flere penge mellem hænderne end disse, da de som sagt havde andel i småfisken. Ved flid og sparsommelighed fik de tit sparet så meget sammen, at de, når de havde aftjent deres værnepligt og været til orlogs, kunne købe sig et fiskefartøj og begynde for sig selv, tit uden at skyldte hverken på kvasen eller redskaberne.

Det var ikke alle fiskere, der tog ud at fiske i storm, men givet var det, at dårligt vejr tit kunne give mange ål, særlig hvis der i længere tid havde været stille og varmt. Det var da ligesom ålene blev mere løse fra bunden og var lettere at fange. Men det var hårdt arbejde at ligge ude og fiske i mørke og regn. De ældre fiskere kunne ud fra vanddybden og bundens beskaffenhed sige hvor de var; det var jo umuligt at orientere sig om, hvor der var land, når alt var buldrende mørke. Da en normal dagløn i land kun var ca. 2,50 à 3,00 kr., var det gode penge, der kom hjem efter stregne nætter på fiskepladserne.

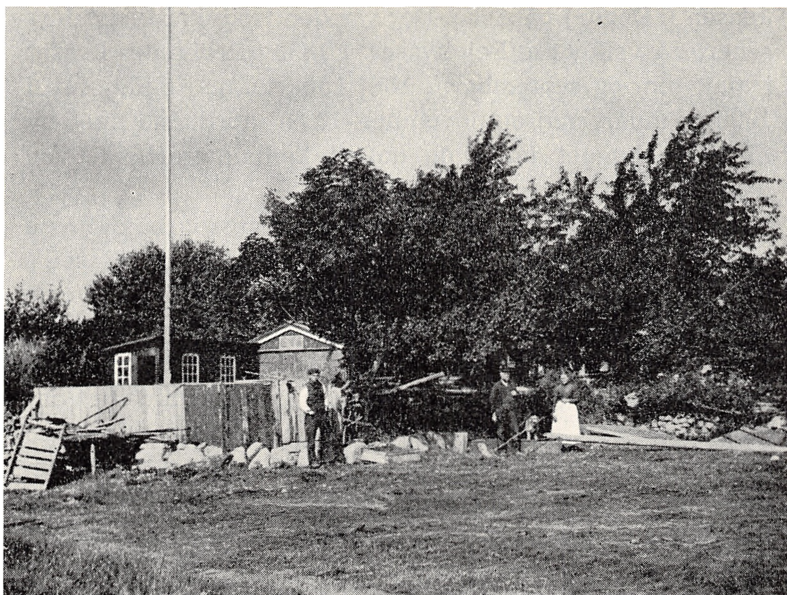

Bådebyggeriet på Fejø 1907. Bag plankværket lømmerplads og værkstedsbygninger; imellem træerne skimtes skituehuset. T. h. bådebygger Chr. Nielsen og hustru, t. v. sønnen Carl Nielsen. — Fot. Aug. Jørgensen, Maribo.

Bådebyggeriet op til 1917.

Da efterspørgslen efter kvaserne blev større og større, og der gerne altid var forudbestillinger, var der mulighed for bedstefar at lægge lidt på prisen. Da standarden også steg i konkurrencen med de kvaser, der blev bygget en del andre steder, var det jo også nødvendigt at sætte prisen op. Arbejdstiden steg da også med en 100 à 200 timer fra de første kvaser og til de senere, og prisen steg fra ca. 700 kr. til 850 kr. Den sidste kvase, der blev bygget 1914, kostede 875 kr. bilfærdig. Det var imidlertid ikke så lidt billigere end hvad de i Tyskland byggede og indkøbte kvaser beløb sig til. Da arbejdstiden på en kvase var 800 à 1000 timer, og da materialerne udgjorde ca. halvdelen af prisen, kan bedstefars priser jo på ingen måde siges at have været ublu (jfr. bilag 1).

Ifølge opbevarede gamle regnskaber og papirer blev der i året 1895 i november afleveret en kvase til Jens Peter

Jensen (»Degn«) på Askø. Det var den tredje af bedstefars senere så velkendte Fejøkvaser. I 1896 afleveredes kvaser i maj, juni og september, i 1897 i marts, maj og august, i 1898 i januar, maj og november, 1899 i april. Ind imellem blev der bygget joller og udført kølhalingsarbejde ved havnen.

Bedstefar kunne ikke altid overkomme arbejdet ene mand, men fik flere gange hjælp af hustømrer Rasmus Jørgensen og af den nævnte Chr. Mortensen, indtil denne begyndte for sig selv med eget bådebyggeri, også i Østerby. Der har aldrig været konkurrence og uenighed mellem bedstefar og ham, og familierne kom gerne sammen et par gange i vinterens løb til aftenkaffe. Hvis bedstefar ikke kunne klare efterspørgslen efter kvaser, var det tit, at han henviste til Chr. Mortensen, og dennes kvaser var også hans egne meget lig. De tog da også gerne på skovauktion sammen i skoven ved Torrig på Lolland og sejlede derover i bedstefars lille jolle. Det kan siges, at Chr. Mortensen og bedstefar har været med til at gøre deres til, at åldrivkvasefiskeriet fik den udbredelse, det fik, og til at Fejøkvasen blev kendt overalt, hvor ålefiskeri med kvase er drevet.

Der blev i årene op til 1914 bygget relativt mange drivkvaser på bedstefars plads i forhold til dennes beskedne størrelse, ca. 2—3 om året. Ialt byggede han omkring 40 drivkvaser (se fortegnelsen herover i bilag 2, samt prøver på fiskernes breve, bilag 3). Når det tages i betragtning, at der ind imellem blev bygget enkelte både og joller samt udført reparationsarbejde i havnen, må det siges, at der hele tiden var fuld beskæftigelse.

Som bierhverv blev bedstefar 1904 havnefoged efter Niels Christensen, den første havnefoged. Det var bedstemor, der særlig var stemt for, at han overtog dette hverv, og hun førte da også regnskab med indførelse af havnepenge og opkrævning af vareafgiften. Desuden passede hun lededyrene, som var petroleumslamper indtil 1911, da øen fik elektricitetsværk. Helt op til sin død 1940 førte hun havneregnskabet. Bedstefar, og efter hans død far, sørgede

for opkrævningen af havnepen-
gen og anviste de indkomne skibe deres
plads i havnen.

I de travle perioder havde bedstefar forskellige håndværkere til at gå sig til hånde, og i 1907 kom den ældste af de fem børn hjem for at hjælpe til i bådebyggeriet. Det var min far, *Niels Carl Nielsen* (kaldet Carl Nielsen), som var født 17. juni 1886. Han havde sejlet, siden han blev konfirmeret, først med småskibe i fragtfarten, siden med sten- og vragfiskere og til sidst med dampskibe i Nord- Østersøfarten, på Middelhavet, Vestindien og Nordatlanten.

For ikke helt at være økonomisk afhængig af arbejdet ved bådebyggeriet bekostede han en gammel Nordenhusebåd sat i stand, så den kunne bruges til ålevådsfiskeri samt til sildefiskeri med drivgarn. Det var en båd, bedstefar havde fået med i købet, takseret til 3 favne brænde, da han 1903 byggede en kvase til fisker Peter Olsen, Fejø. Den havde ligget på engen siden, da der ikke var blevet gjort alvor af at få den hugget op. Nu fik den isat sænkekøl, fik nyt dæk, ruf for, indretning, dam, ny rigning og nye sejl. Det blev lavet så billigt som muligt uden for arbejdstiden, men båden blev dog klar til sildesæsonen i august og fik navnet »Silden«. Far og to andre fiskere, Carl Christensen og Julius Christensen, fiskede nu sammen nogle år i silde- tiden, og de fiskede også ret godt. Samtidig blev båden om sommeren brugt af de yngre brødre til ålefiskeri. Den anvendtes også til at hente træ i skovene ved Torrig, for



Bådebygger Carl Nielsen 1907, da han kom hjem for at hjælpe sin far med bådebyggeriet.

så blev der jo sparet fragten til en bådskipper, og da bedstefar skulle med alligevel, var det jo også penge at spare. Træet blev kørt ud i vandet med hestevogn. Små træer blev ladet i båden, mens de større kævler som køl- og stævntræ blev surret op under båden. På den måde blev det transporteret hjem til Fejø. Båden blev først ophugget i 1920'erne, så den kom på den måde til at gøre god fyldest, efter at den allerede var blevet dømt til ophugning 1903.

1908 måtte far til orlogs med »Herluf Trolle« fra 18. maj til 25. september. Resten af året arbejdede han på orlogsværftet og fik om aftenen undervisning i tegning og konstruktion af skibe hos en mester Bensen.

Efter han kom hjem fra orlogsværftet, til nytår 1909, arbejdede han atter hos sin far. Da et skipperhus, der lå ved siden af bådebyggeriet, var til salg 1911, købte bedstefar det og flyttede derhen. Det lå bedre ved vejen. Da far efter længere tids forlovelse giftede sig 17. maj 1912 med min mor, Anna Marie Petersen, født 25. maj 1882 på Bornholm, flyttede de ind i det gamle stuehus til bådebyggeriet. Efter en ombygning i 1910 blev det gamle værksted lagt til stuehuset, så det nye værksted nu lå helt uden for dette mod syd. Det havde fået et gulvareal på 10×15 alen, og det var indrettet med ovenlys, hvilket havde været savnet meget i det gamle værksted. Samtidig var der blevet købt endnu et lille engstykke, med strandret og med brugsret over fællesengen, nærmest for ikke at miste færdselsretten over engen, når fartøjerne skulle søsættes.

I 1910 blev den første motorbåd bygget af bedstefar, nemlig en postbåd til postfører Mikkelsen, Vejkrø, til afløsning af den gamle postjolle fra 1880, som nu blev købt af postmester Jensen, Fejø, og ombygget til lystbåd. Den nye postbåd kostede bilfærdig med beslag 520 kr. Den var bygget af eg, så den kunne tåle at sejle, selv om der var lidt isbelægning på vandet. Den var ca. 20 fod lang og forsynet med en 3 hestes glødehovedmotor (»Alpha«, Frederikshavn), og denne gav båden en fart af 5¹/₂ knob. Den blev brugt som postbåd uden udskiftning af motoren, til den i 1930'erne blev solgt til andet brug, da postruten



Lystjagten »Solstraale«, konstrueret af og bygget til civilingenør Knud E. Hansen 1939. Jagten trækkes ud af værkstedet før søsætningen.

Fejø-Vejrø blev nedlagt og erstattet med en ny rute Vejrø-Kragenæs.

Den største båd, som nogensinde blev bygget på pladsen, var en 41 fod 5 tom. lang klinkbygget egetræs lastbåd, »Viking II«, til en af bedstefars sønner, Ejler Nielsen. Han kom hjem efter at have sejlet nogle år og ville begynde inden for fragtfarten med en paketrute mellem Fejø og Nykøbing F. Ruten gik godt og blev først helt indstillet efter sidste verdenskrig. Båden var en god sejler, og da den også samtidig var forsynet med en 8 hestes »Dan«-motor, kunne den uden vanskelighed opretholde ruten planmæssigt.

Den sidste drivkvaser blev bygget 1914, da fiskeriet nu også var blevet udvidet til fiskeri med silledrivingarn. Flere kvaser havde også fået motor, så de kunne bruges til skovl-vådfiskeri, hvorved der krævedes brug af fartøjet hele året. Efter at motoren var blevet almindelig, var det ikke mere nødvendigt at drive med ålevåddet; nu kunne der lige så godt trækkes efter ål, — en fiskerimetode, der stadig bruges. Dertil var de kølbyggede både mere anvende-

lige, og man gik derfor over til igen at bygge sådanne. Det stykke, der i 1894 var blevet skåret af skabelonen, da bedstefar startede bygningen af drivkvaserne, blev derfor igen påsat, og de følgende både blev alle bygget med køl.

Min bedstefar, Christian Nielsen, døde i marts 1917 efter at have virket som bådebygger på Fejø først et par år i 1870'erne og siden på denne plads fra 1878. I de forløbne 39 år havde han bygget ca. 200 fartøjer af forskellig størrelse.

Bådebyggeriet efter 1917.

Efter bedstefars død overtog min far *Carl Nielsen* bådebyggeriet og samtidig stillingen som havnefoged. Han løste haandværkerborgerskab 7. aug. 1917. Da bedstefar døde, var en båd på 28 fod under bygning til fisker Viggo Nielsen, Onsevig. Denne og lignende både indtog nu drivkvasernes plads, og far byggede i det næste tiår af både og større joller følgende:

- 1917 28 fods båd til fisker Viggo Nielsen, Onsevig (»Esther«).
- 1917 25 fods lods båd til lods Hansen, Femø.
- 1918 23 fods bundgarnsjolle til fisker J. P. Jensen, Askø
(pris 650 kr.).
- 1918 21½ fods bundgarnsjolle til fisker Niels Nielsen (»Kulde«),
Fejø (»Pax«).
- 1919 27 fods båd til fisker Aksel Bang, Fejø (pris 1750 kr.)
(»Christiane«).
- 1920 30 fods båd til fisker Karl Gregersen, Løhals.
- 1921 21 fods bundgarnsjolle til fisker Gregers Rasmussen, Askø.
- 1923 23 fods lods båd til lods Hans Hansen (Nagel), Rågå.
- 1926 27 fods båd til fisker Marius Bang, Fejø (»Agnes«).

Ind imellem blev der bygget små joller og pramme, samtidig med at der lavedes motorarbejde og andet reparationsarbejde. I 1928 byggedes en 22 fods bundgarnsjolle af eg, forsynet med en 7—9 hestes »Hejn« motor (Randers). Prisen var i bilfærdig stand med beslag 1100 kr. Den var til fisker Duval Jensen, Askø. 1935 leveredes en 21 fods motorbåd som lods båd til Oreby. 1937 byggedes en 27 fods



*Bådebyggeriet 1960, med værkstedet efter den sidste udvidelse 1930.
I baggrunden stuehuset. — Forf. fot.*

egetræs fiskebåd (»Gerda«) til fisker Duval Jensen, Askø. Båden var forsynet med en 10—12 hestes motor (»Hejn«, Randers). Prisen var bilfærdig med beslag og malet 2500 kr. 1938 afleveredes en 21 fods lodsjolle til lods Løje, Bandholm, forsynet med en 8 hestes »Solo«-motor. 1939 blev bygget et specielt fartøj efter type af en gammel jagt, klinkbygget af Kalmar-træ, på 23 fod, til ingeniør Knud E. Hansen, Espergærde; den blev kaldt »Solstraale«. 1946 byggedes en motorbåd »Fri« på klink af lærk, 27 fod lang og forsynet med en 10 hk dieselmotor, til sønnen, Chr. Nielsen, Fejø (denne artikels forfatter). 1948 afleveredes en 28 fods fiskebåd (»Vira«), af eg med en 20 hk dieselmotor til fisker Aksel Bang, Skalø. Båden kostede bilfærdig og med motorarbejde 8500 kr., og der medgik 1850 arbejdstimer. Egetræet hertil kostede alene 2500 kr. i opskåren stand.

Nybygningernes antal er i de forløbne år ikke så stort som før, men far har fra 1914 haft arbejde om efteråret for Sakskebøbing sukkerfabrik, først som prøvetager og senere som vejer på Fejø fra midt i september til jul. I 1920 købte han en båndsav, og gennem årene har han skå-

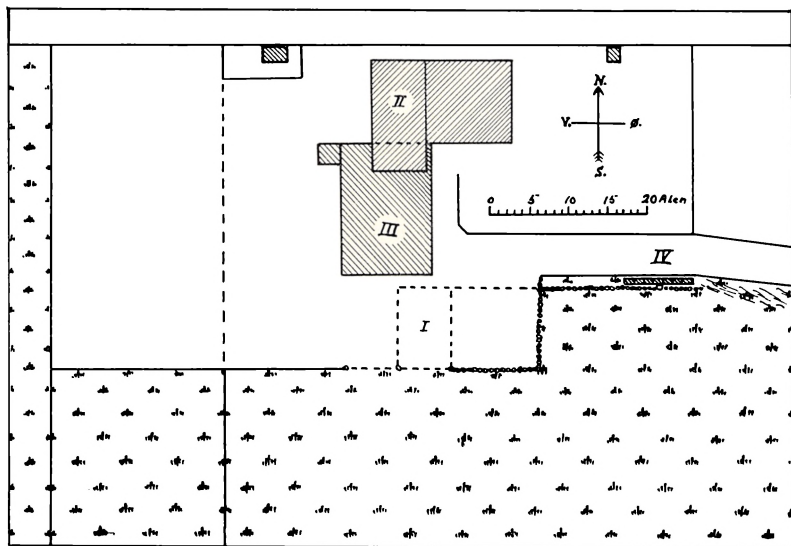

Plan over bådebyggeriet. I. Det oprindelige værksted 1878. — II. Værkstedets placering 1886 efter flytningen. — III. Værkstedet efter 1930. — IV. Svedekisten.

ret meget brænde for øens beboere. Ind imellem lavede han frugtkasser til den stadig voksende frugteksport fra Fejø. Samtidig var der ikke så lidt arbejde med motorinstallation, først i ældre fiskerbåde og senere, efter at benzinmotoren havde vundet indpas i små joller. Arbejdet med dette har lagt megen beslag på hans tid, og da der også har været forholdsvis store reparationsarbejder, idet der blev foretaget forhøjelser, lagt nyt dæk og lavet opstående på flere ældre fiskerbåde, har der langtfra været mangel på arbejde på pladsen.

I 1930 blev der, da også det gamle værksted var blevet skrøbeligt, bygget et nyt over det gamle; det blev opført højere, så bådene kunne bygges færdige med styrehus indendørs, og gulvarealet blev også lidt større, nemlig $16\frac{1}{2} \times 11\frac{1}{2}$ alen. Under de skiftende forhold har det da også gjort god fyldest.

Den sidste båd byggede far 1949, og da han nu selv også var kommet godt op i årene, har han derefter ikke været interesseret i større bestillinger, men vil helst have lidt

motorarbejde og bygge en enkelt mindre jolle og nogle pramme ind imellem. Han har siden 1917 bygget 16 både og større joller, 51 joller fra 7 til 18 fod og ca. 85 pramme fra 10 til 18 fod. Trods sine 82 år arbejder han stadig og har for tiden bestilling på et par pramme. Sin sidste jolle, en 18 fods selvlæsende damjolle, byggede han i 1966.

Forfatterens efterskrift.

Selv begyndte jeg, der er født på Fejø 4. febr. 1914, som bådebygger sommeren 1928 efter at være blevet konfirmeret. De to første år lærte jeg hjemme, men kom så hen hos den unge bådebygger Emanuel Mortensen, søn af den omtalte Chr. Mortensen. Han havde begyndt med lidt større bådebyggeri på havnens østre side. Jeg var dér fra 1930 til 1934 i september og fik mit lærebrev hos ham. Mortensen har videreført de gamle traditioner med godt arbejde, og jeg fik en god lære hos ham. Derefter var jeg kortere tid på Nakskov skibsværft og på Langø bådebyggeri i Nakskov fjord, hvorpå jeg var hjemme et par år indtil 1937, da jeg for at fuldføre min tekniske skole tog arbejde på Helsingør skibsværft. Om aftenen fik jeg her nogen privatundervisning i praktisk skibskonstruktion hos ingeniør Knud E. Hansen, Handels- og Søfartsmuseets skibstekniske konsulent (død 1960), og i teoretisk hos ingeniør C. J. Holck (død 1952). I Helsingør kom jeg i forbindelse med Handels- og Søfartsmuseet og fik af dettes chef, museumsdirektør Knud Klem, bestilling på min første model, af Fejø drivkvasen »De 13 Søskende«, og derpå af tyskekvasen »Minna«. Jeg havde i forvejen interesseret mig for modelarbejde og havde også udført forskellige små modeller. Jeg byggede så modeller i de følgende år i den kolde tid, og når der var mindre med arbejde på bådebyggeriet. På foranledning af direktør Knud Klem foretog jeg i de følgende mange somre rejser langs de danske kyster for at foretage opmålinger af de lokale småskibstyper (se herom museets årbog 1958, 54 ff.). Da der i 1953 blev en mulighed for at blive konservator og modelbygger

ved Søfartsmuseet, svigtede jeg det gamle bådebyggeri og blev ansat ved museet.

Bådebyggeriet har nu i 1968 bestået på samme plads siden 1878, altså ialt 90 år, og i denne tid er der ialt udgået fra det et byggeantal på ca. 350 større og mindre fartøjer. Af størst interesser blandt disse er og bliver de 40 Fejødrevkvaser, som jeg her har skildret med større udførelighed.

Det ser ud til, at det af bedstefar grundlagte bådebyggeri vil ophøre med min far. Jeg er glad for, at jeg har kunnet riste det og min far og bedstefar en rune her.

Kilderne til ovenstående har hovedsagelig været mundtlige beretninger og familietraditioner, som jeg har hørt og været fortrolig med lige siden min barndom, og som jeg senere har suppleret, bl. a. under mine opmålingsrejser for Handels- og Søfartsmuseet. Særlig hjælp har jeg fået af de hjemlige fiskere på Fejø.

I særlig grad takker jeg min far, *Carl Nielsen*, og min onkel, urmager *Viggo Nielsen*, Fejø, for oplysninger. Jeg har drøftet indholdet med dem under nedskrivningen.

Af skriftlige kilder foreligger næsten intet. Jeg har brugt de ret fåtallige breve og regnskaber, som opbevares i familien.

På Rigsarkivet er gennemgået Skibsregistreringsbureauets protokoller: Fortegnelse over danske Fartøjer under 20 Tons Brutto (ført fra 1894).

B I L A G 1.

*Arbejdstid og priser på bygning af de første ålledrøkvaser (I)
og de senere fra omkr. 1900 (II).*

| <i>Arbejdstid (omtrentligt antal dage):</i> | I | II |
|---|----|----|
| Stævne og køl, bjørne | 4 | 5 |
| Skabeloner, opstilling | 1 | 1 |
| Opplankning | 12 | 13 |
| Spanter og bundstokke | 8 | 10 |
| Dam, damdæk og damtragt | 6 | 7 |
| Æssing og knæ | 3 | 3 |
| Dæksbjælker lagt | 3 | 4 |
| Skotter og indretning af lukaf | 6 | 7 |
| Dæk og banjer | 4 | 6 |
| Ruf, kappe, karme | 4 | 6 |
| Bedding, mastekiste og klamper | 3 | 4 |
| Opstående | 2 | 3 |
| Lønning og fenderliste (»randjord«) | 2 | 4 |
| Sværd (sænkekøl) | 1 | 1 |
| Kalfatring og tjæring | 4 | 5 |
| Røstjern og beslag | 2 | 2 |
| Ror og rorsbeslag | 1 | 2 |
| Master og rundholter | 4 | 4 |
| Rigning | 2 | 4 |
| Ialt ca. dage | 72 | 91 |

| <i>Materialeudgifter (i kroner, omtrentlig pris):</i> | I | II |
|---|-----|-----|
| Egetræ købt i skoven | 35 | 50 |
| Klædning (fyr) | 70 | 115 |
| Dæk og dam | 30 | 50 |
| Indretning, skotter, banjer | 30 | 50 |
| Søm og klinker | 25 | 35 |
| Beslag | 30 | 35 |
| Rundholter og diverse | 25 | 30 |
| Tjære, værk, bomuld | 5 | |
| Ialt ca. kr. | 250 | 365 |
| Sejl leveret fra sejlmager | 115 | 175 |

Priser for den sidst leverede kvase (1914):

| | |
|---------------|------|
| Kvasen | 875 |
| Sejlene | 215 |
| Ialt kr. | 1090 |

B I L A G 2.

Fortegnelse over de af Chr. Nielsen byggede Fejø-drivkvaser
(1894-1914).

(For nøjagtigheden af enkelte årstal kan ikke garanteres).

| <i>Fiskerens navn</i> | <i>Hjemsted</i> | <i>Afleveret</i> | <i>Kvasens navn</i> |
|--|--------------------------------|-------------------------|-----------------------------|
| 1. Frits Nielsen | Karrebæk | 1894 19/4 | »Svalen« |
| 2. Korfits Christiansen | Karrebæks- minde | 1895 20/4 | »Anna« |
| 3. Jens Peter Jensen (solgt til Niels Chr. Holm) | Askø Agtrupvig (Kolding) | 1895 april 1896 27/9 | »Viktoria« »Christiane«) |
| 4. August Jensen | Kallehave | 1896 27/5 | »Tordenskjold« |
| 5. Rasmus Hans Carlsen | Agersø | 1896 8/6 | »Dos Santos« |
| 6. Jens Chr. Nielsen | Agtrupvig (Kolding) | 1896 7/10 | »Marie« |
| 7. Jens Carl Jensen | Masnedsund | 1897 24/3 | »Marie« |
| 8. Jens Peter Jensen (solgt til Martin Hansen) | Askø | 1897 maj 1903 | »Viktoria«) |
| 9. Christian Mortensen | Guldborg | 1897 august | »Hjemmet« |
| 10. Ole Jensen Strandby | Agtrupvig (Kolding) | 1898 4/5 | »Edel« |
| 11. Peter Hendrik Jensen | Omø | 1898 28/11 | »De tre Søskende« |
| 12. Peter Marius Jørgensen | Fåborg | 1899 23/4 | »Rigmor« |
| 13. Chr. Hansen (Fynbo) | Vignæs | 1899 sept. | »Freja« |
| 14. Hans Hansen | Fåborg | 1900 30/4 | »Karens Haab« |
| 15. Klaus Nielsen Bauer | Agtrupvig (Kolding) | 1900 16/5 | »Elisabeths Minde« |
| 16. J. C. Nielsen | Kolding | 1900 24/10 | »Karoline« |
| 17. Ludvig Albert Ras- mussen Tambour | Vignæs | 1901 23/3 | »Heimdal« |
| 18. Mads Jensen Strandby | Agtrupvig (Kolding) | 1901 1/6 | »Inger« |
| 19. Jens Chr. Nielsen | Agtrupvig (Kolding) | 1902 9/4 | »Bettie« |
| 20. Christoffer Chr. Christoffersen | Skærbæk (Kolding) | 1902 22/10 | »Valkyrien« |
| 21. Carl Christian Nielsen | Horne (Fåborg) | 1903 | »Energi« |
| 22. Peter Olsen | Fejø | 1903 | »Marie« |
| 23. Jørgen Svendsen | Fejø | 1903 | »Svanen« |
| 24. Christian Laurits Christiansen | Skrillinge Strand | 1904 6/4 | »Aalen« |
| 25. Jens Peter Jensen | Askø | 1904 | »Viktoria« |
| 26. Frederik Frederiksen | Tårs | 1905 april | ukendt |

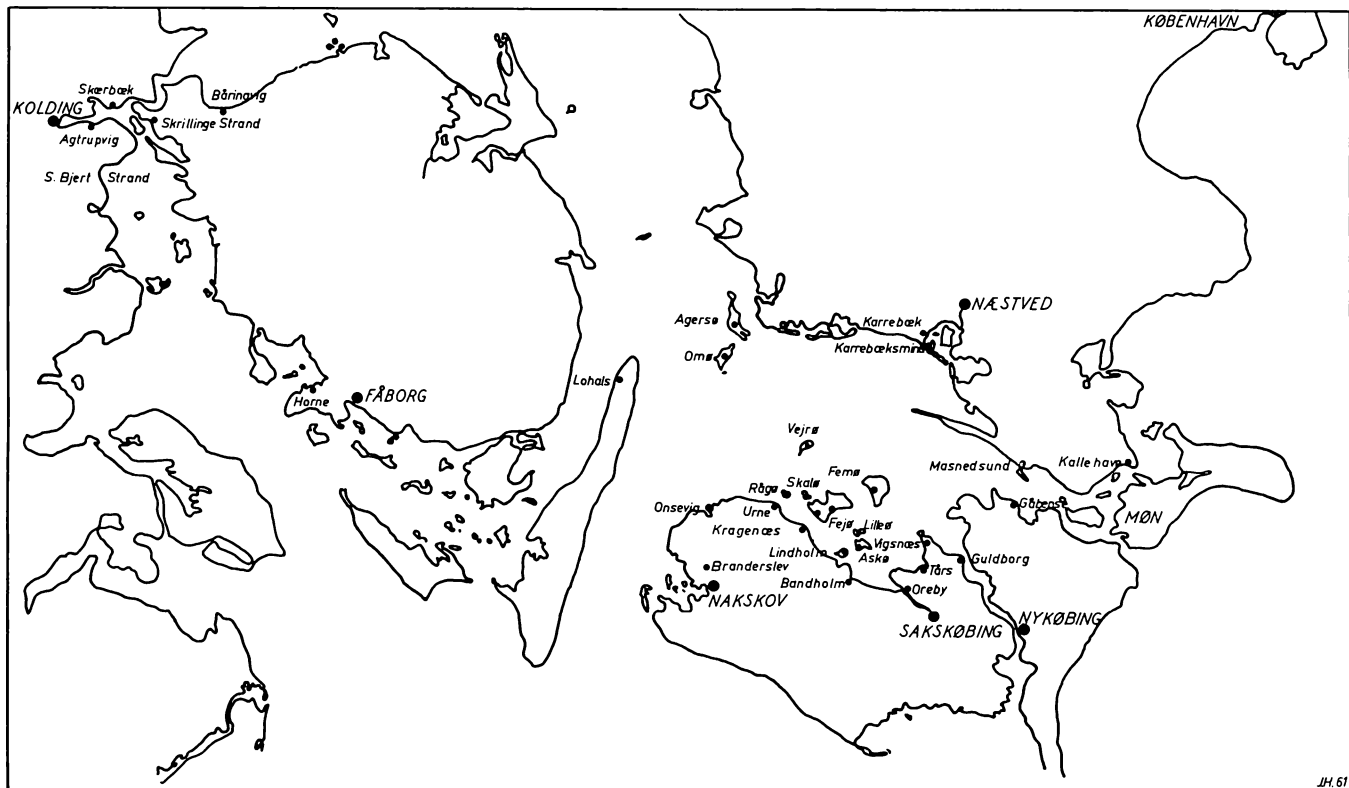

Skitse over de danske farvande med angivelse af de steder, hvortil kvaserne er bygget og med de øvrige i teksten forekommende stednaane.

| <i>Fiskerens navn</i> | <i>Hjemsted</i> | <i>Afleveret</i> | <i>Kvasens navn</i> |
|---|--------------------------------|------------------|---------------------|
| 27. Rasmus Rasmussen | Askø | 1905 | »Maagen« |
| 28. Peter Gustav Olsen | Vignæs | 1906 2/5 | »Alida« |
| 29. Hans Peter Christensen | Båringvig | 1906 | »Anna« |
| 30. Franz Eggert | Sdr. Bjert Strand | 1907 5/5 | »Chr. Nielsen« |
| 31. Valdemar Jørgensen | Femø | 1907 | »Ella« |
| 32. Gregers Rasmussen | Askø | 1908 | »Dan« |
| 33. Carl Christensen | Fejø | 1908 april | »Vinterflid« |
| 34. Ole Madsen Strandby | Agtrupvig (Kolding) | 1909 27/4 | »Willy« |
| 35. Ejler Nielsen (solgt til Niels Chr. Holm) | Fejø Agtrupvig (Kolding) | 1909 juni | »Viking« |
| 36. Jens Hansen | Kallehave | 1910 | »Maagen« |
| 37. Jens Peter Jørgensen (Skov) | Askø | 1911 sept. | »De 13 Søskende« |
| 38. Carl Jørgensen | Møn | 1912 april | »Rigmor« |
| 39. Peter William Petersen (Bang) | Kallehave | 1914 30/4 | »Kamma« |
| 40. Thorvald Kølle | Lindholm | 1914 | »Laxen« |

Deraf til fiskeri i Smålandsfarvandet 27 kvaser
og i Lillebælt 13 kvaser

B I L A G 3.

Prøver på breve fra forsk. fiskere til bådebygger Chr. Nielsen, Fejø.

a. *fra fisker Jens C. Nielsen, der fik kvase nr. 6:*

Agtrupvig, den 15. juli 96.

C. Nielsen, Fejø.

Jeg modtog Deres brev for en måneds tid siden og så deraf, at De straks begyndte på kvasen. Jeg kan vel så vente, at den kan blive sejklær til 1. sept. De har vel bestilt sejlene, og vil De ikke også bestille tovværket hos en af Deres handlende, så at vi kan være sikker på at få det, når vi skal bruge det. Vi ønsker stålvanter og -stag. Hovedårsagen hvorfor jeg skriver er ellers, at en af vore naboer, en fisker N. Holm, gerne ville vide, om De havde bestilling på nogen at bygge i vinter, ellers ønsker han en på samme størrelse. Hvis De kan bygge den, så kommer han med over efter den her. Han har en nu, men den er 40 år gammel og råd-

den. Han var derovre i juni at fiske og så den, De havde bygget for Jens Peter (Jensen), men han fik ikke tid til at komme i land og se den, De byggede for os. Mads Strandby taler også om at sælge sin kvase og have en bygget af Dem, så jeg tror, at De kan få endda noget arbejde herfra. Hvis De kan bygge en for N. Holm inden 1. juni 97, vil De så ikke skrive til ham og holde bestillingen åben en kort tid, til han kommer hjem fra Svendborgsund, hvor han fisker nu. De hjælper os vel at rigge til, når vi kommer derover. Hvis De ønsker penge, så skriv bare, og De skal få dem,

Venlig hilsen til Dem og familie,

Jens C. Nielsen,
Agtrupvig,
Kolding.

b. fra fisker Ole Strandby, der fik kvase nr. 10:

Hou, d. 1. august 1897.

Gode ven!

Sidste gang jeg var på Fejø, traf det jo så uheldigt, jeg ikke traf Dem hjemme, hvorfor jeg tillader mig at skrive Dem et par ord til. Jeg takker for Deres venlige modtagelse pinsedag; jeg beder Dem derfor hilse hele familien. Det, jeg nærmest vil bede Dem om, er, da der ikke er aftalt nogen bestemt tid at få kvasen færdig i foråret, ville det være mig en glæde, om vi kunne bestemme det til 15. april. Det er jo en travl tid for os om foråret, kunne den derfor blive lidt tidlig færdig, gjorde De mig jo en stor tjeneste. Jeg hørte jo på Dem, gode ven, at De skulle lægge på modellen, da de sidste, De byggede, var nok så flade i bunden som Jens Niensens. Skulle den ny, De bygger til mig, komme til at stikke lidt mindre i vandet, gør det jo ikke noget, blot de ellers beholder deres smukke facon og sejlads. Jens Niensens fisker og driver helt godt. Vi har fulgtes ad i sommer, så han får sig jo rigtig set om og fisker også helt godt. Vi ligger for tiden omkring ved Endelave og fisker efter de hersens langhaler. Jeg har været hjemme for en fjorten dage siden, og de var Gudskelov raske. Det samme gode håber jeg også at høre fra Dem. De kan jo altid med tiden skrive mig et par ord til. Det er jo altid kærkomment. Lev nu vel, gode ven, og venlig hilsen sendes Dem fra

Ole J. Strandby,
Agtrupskov,
pr. Kolding.

De skriver mig måske til et par ord, inden De rejser til København i efteråret, thi kunne der købes en 15 eller 20 favne af det her krankæde, ligesom J. Nielsen fik, eller lidt klejnere, var det jo en stor besparelse.

c. *fra samme:*

Agtrupskov, den 9. oktober 1897.

Gode ven med familie!

Jeg takker Dem på det venligste for Deres tilsendte skrivelse. Det glæder mig tillige at høre, at Deres kvaser har klaret sig så godt ved kapsejladserne, det er jo morsomt for Dem og fisker J. P. Jensen, Askø. Jeg beder hilse og gratulere ham også fra mig, når De træffer ham. Håber for mig, at De lover mig og gør Deres bedste for at skaffe mig en god kvase; jeg fik ikke solgt min. Når jeg lige har set Deres type, synes jeg virkelig, der er løst en stor opgave med de her træsænkesværd. Jeg håber nok, gode ven, De sætter mig kvasen af gode materialer, og De samler sagtens plankerne på tømmeret, da det er så slemt til at rådne under lapperne, og hvis De godhedsfuldt vil tage og runde underkanten af plankerne med en stafhøvl. Undskyld min frie skrivemåde, men min broder er en hård kritiker. Om alt går vel, håber jeg nok, han vil komme til at respektere Deres både. Jens Niensens sværddam er 4 fod 9 tommer, jeg ønskede jo 4 fod agten, fordelt i to damme, ligesom den forreste, så hele dammens længde bliver jo 9 fod, endestykkerne iberegnet, 15 tommer dyb for og 14 agter. Såvidt jeg husker står det sådan på papiret, De fik hos mig. Skulle der være et eller andet, vi siden kunne tale om, skal det være mig en glæde at svare. Ønsker De nogle penge sendt, når De begynder på kvasen, står de til tjeneste. Sejltegningen håber jeg også De hen i vinteren vil sende mig. Kommer De ikke til København, kan man måske få noget med paketterne, eller måske jeg selv kan komme der. Vi vil nu først og sidst bede til et godt helbred.

Da der må falde en del helt tynde brædder fra, kunne De muligvis bygge mig en lille bitte jolle, bygget på en planke i bunden, noget lignende kvasens facon, til at sætte på kant i kvasen, beregnet til at bære godt 2 mand. De kan måske skrive til mig, om der kan blive plads til sådan en lille en, og hvor meget den skal koste, hvis De kan få tid. Der vil jo ikke blive ret megen plads indenbords efter dækkets størrelse, som De jo ved beskud om.

Lev nu vel, og mange venlige hilsner sendes Dem og familie fra

Ole J. Strandby,
Agtrupskov,
pr. Kolding.

d. fra fisker Chr. Christiansen, Skrillinge Strand (Middelfart), der fik kvase nr. 24:

Skrillinge Strand 30/12 1904.

Gode ven!

Nu vil jeg ved det gamle års slutning sende en venlig hilsen til dig og din familie og sige tak for det forløbne år, i hvilket jeg dog endelig nåede at få en båd ved dig, som du jo ved jeg er rigtig godt tilfreds med. Den står nu på land, men gjorde sit kram godt i de 2½ måned, jeg brugte den i sommer. Jeg fiskede for 1057 kr. Vinterfiskeriet har også gået rigtig godt, Vi har endnu 3 bundgarn i vandet. Nu vil jeg slutte med mange venlige hilsener, håbende at de få ord finder dig rask og i bedste velgående, og et godt nytår ønskes dig og familie.

Christian.

(Brevenes retskrivning er normaliseret. De i brevene nævnte fiskere kan findes i listen over de byggede kvaser).

De Soesmarke Husmænd

af R. K. Nielsen

Hvornår husmandsstanden er opstået er vel vanskeligt at sige nøjagtigt. Meget kan tyde på, at standen er lige så gammel som bondestanden og indsidderstanden. Taler man om bondestanden, tænker man vel nærmest på den gruppe mennesker, der udelukkende lever af eget jordbrug, hvorfor de må have et areal, hvis afgrøde kan ernære dem selv og deres familie — eventuelt med tyendes hjælp. Dog har enkelte bønder også kunnet drive et eller andet håndværk ved siden af agerbruget. Taler man derimod om husmænd med jord, forstår man en stand, der kun havde et mindre landbrug, de ikke kunne leve af, men som kunne give dem et godt tilskud af naturalier til eget brug i form af mælk, æg, kød og uld, men så lidt, at manden alligevel skulle tage arbejde ude for at kunne forsørge sig selv og sin familie — arbejde i skov, på en gård, måske på en herregård — eller han skulle have et eller andet håndværk ved siden, som træskomand, skrædder, væver, tækkemand, tømrer eller lignende. Når jeg taler om husmandsstanden, tænker jeg nærmest på den på Østlolland så vel kendte 3 tønder lands husmand, og ikke på større husmandsbrug i andre landsdele eller statshusmænd af nyere dato. 3 tønder lands husmanden var helt op til vor tid så godt som den eneste kendte i Soesmarke, Majbølle sogn på Lolland.

Den tredie stand ved landbruget, bortset fra eventuelle håndværkere, var den jordløse husmand, indsidderen, der fra gammel tid var knyttet til gårdene. Ja, som måske har rod helt tilbage til trællenes rækker, hvis efterkommere efter kristendommens indførelse blev faste arbejdere på gården med bolig i de såkaldte gårdsæder — jordløse ar-

bejderboliger beliggende ved indkørslen til den gård, de hørte til, og hvor beboerne — ofte både mand og kone og børn — havde deres arbejde og tjente sparsomt til livets ophold med naturalier som et vigtigt led i vederlaget.

Senere blev disse arbejdere kaldt indsiddere eller husfolk — gårdens husfolk boede i husfolkhuset. Men tilknytningen til gården og afhængigheden af denne forblev så godt som uforandret.

Men tilbage til husmanden med de tre tønder land i Soesmarke. Hvornår det første lille husmandssted er bygget, ved vi ikke — ej heller om husmanden har været tilknyttet fællesdriften. Men fra en optegnelse fra 1688 ved vi, at der nævnte år fandtes 13 gårde i Soesmarke — senere kun 11 foruden Færgegården — Købmandsgården — i Guldborg, hvilken by jo er opstået på en del af Soesmarkes byjord. Foruden disse 13 gårde fandtes der 1688 10 huse med jord — altså husmandssteder — og 5 uden jord. Disse 5 sidste har ikke været indsidderhuse, da disse regnedes hørende gårdene til, men må være beboet af folk knyttet til skoven, færgeoverfarten, teglbrænderiet eller være benyttet af fiskere eller lignende — måske håndværkere.

Men 10 husmænd har der altså været, og jeg har søgt ved hjælp af gamle kort og oplysninger om for længst nedbrudte eller brændte gamle huse — ofte langt fra de nu afstukne veje, men for fleres vedkommende nær veje, som nu er sløjfede — at finde frem til disses beliggenhed, og jeg har fundet de 10 tomter, som sandsynligvis er 10 bopladser. Seks har jeg fundet ved Spurvestræde, som jo er en del af Lollands Hærvej fra Guldborg mod Lollands byer og dels også mod Rødby Færgested.

En har jeg fundet ved hovedlandevejen Guldborg-Sakskøbing. Denne fandtes ganske vist ikke i 1688, men en skovvej mod skovfogedboligen »Donemosehus« fra landsbyen Soesmarke førte forbi stedet.

Endelig har jeg fundet 3 ved vejen mod Vignæs, der på sit første slyngede stykke er en del af Soesmarke gamle bygade, hvor denne tilsluttedes Hærvejen.

På matr. no. 37 nedbrødes 1902 et meget gammelt hus — vel fra et af 1700-tallene. Det var forlængst erstattet af et andet, men fundet for godt dengang til nedbrydning, hvorfor det fik lov at stå — måske som aftægtsstue — senere til udlejning og delvis udhus til det nye.

Det var et såkaldt sulehus, hvilket vil sige, at stolperne (en er på museet i Maribo) var nedgravet i jorden. Disse var dannet af tilhuggede egestammer med en kløft (sule) i den øverste ende, og i denne kløft hvilede tværbjælkerne i loftshøjde. Huset var 16 alen langt, 6 alen bredt og indeholdt stue, stegers, spisekammer og 3 udhusrum. På matr. no. 38 nedbrødes et lignende for 90 år siden.

På matr. no. 39 brændte det gamle hus o. 1880. Dette var vistnok en vinkelbygning, en type, jeg forstår, man yndede på egnen i 1700-tallene, stue i den ene fløj og udhus i den anden.

På matr. no. 40 står endnu et meget gammelt hus i denne stil, men nu stærkt restaureret.

På matr. no. 35 lå huset — meget gammelt — langt fra vejen, og er nu også forlængst borte.

På matr. no. 1, hvis hus var opført 1804, og nedbrødes o. 1902, har ligget et endnu ældre — vel nedbrudt 1804 — altså nok et af de gamle husmandssteder. Dette blev af skolepatronen (baronen på Oreby) sidst i 1700-tallene overladt til skolehus for Soesmarke. Her var altså skole til 1917, da den nye byggedes ude ved landevejen.

På matr. no. 33 lå også en gammel vinkelbygning, hvor der tillige i hærvejens tid også var smedie — nedbrudt o. 1940. På matr. no. 13 nedbrødes et vinkelhus o. 1890. På matr. no. 32 og 34 er ligeledes afsat gamle huse (på kortet).

Meget kan ikke siges om indretning og levevilkår i disse gamle husmandshjem; men sammenhold har der været — et sammenhold, der holdt sig til husmandslauget opløstes o. 1910. Et klenodie som minde om de første husmænd i Soesmarke var indtil da i laugets eje — nemlig det gamle oldermanshorn af metal, og hvis ældste årstal skrev sig fra o. 1730. Nu er det på museet i Maribo, hvortil det lyk-

Matr. nr. 37 Soesmarke.

Husmandshus fra o. år 1700.

1-2-3) Nedgravede stolper - suler (kløft for oven). — 4) Svale. — 5) Rønnetræer. — 6) Løsholt. — 7) Ranke. — 8) Duppe. — Dør - to halvdøre - lukketøj - klinke. — Nedbrudt 1902. Sidste beboer: Spurve Dorthe.

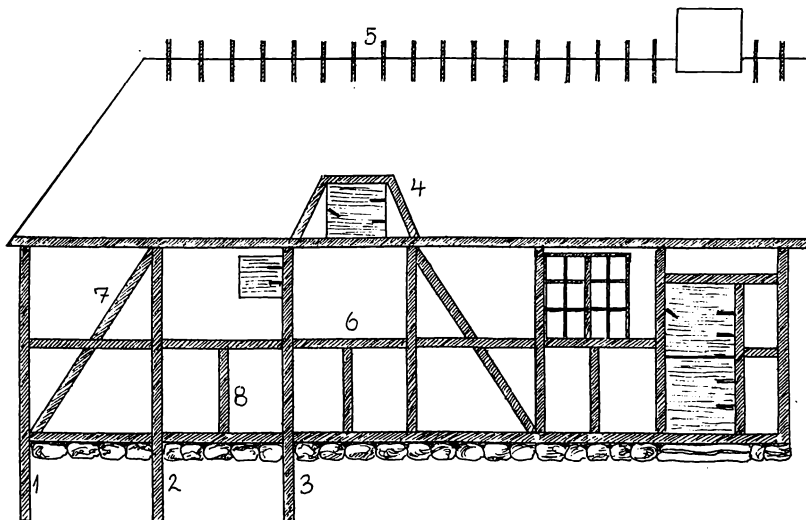

Husmandshus fra o. 1700 årstallet. Matr. nr. 37 Soesmarke. »Spurveskuret« i Spurvestræde ved Spurveleddet (til Storskoven).

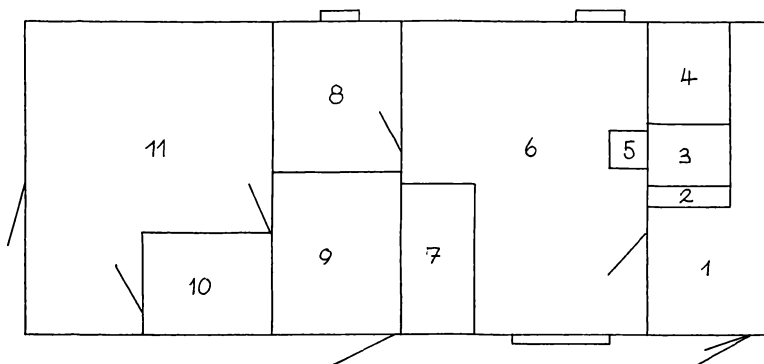

1) Stegers. — 2) Grue. — 3) Skorsten. — 4) Ovn. — 5) Bilægger. — 6) Stue. — 7) Alkove. — 8) Spisekammer. — 9-10-11) Uddusrum.

Brønd

kedes mig at redde det som husmandssøn, hvis fader omkring 1904 var laugets oldermand.

Men antallet af Soesmarke husmænd steg med årene, ikke mindst efter udskiftningen o. år 1800, hvor flere nye opstod i Soesmarke, og hvor ca. 60 tønder land udlagdes til husmandsbrug i Guldborg — altså af Soesmarkes byjord. Antallet i Soesmarke blev nu ialt 20 og i Guldborg ca. 17.

Husene fik en lidt anden stil — lidt varierende eftersom de var opført før år 1800 eller efter dette årstal — enkelte af de helt gamle af dem fra de gamle husmandsteder, fik dog lov at stå endnu i mange år, ja helt op til vore dage. Men bindingsværket og stråtaget bibeholdtes, samt halvdørene og de soltørrede lersten — rå sten til indermure. Ja, selv gærdevægge med lerklining til skillerum blev ofte endnu anvendt, og de brændte mursten i ydervæggene murede i lermørtel med kalkfugning. Grunden lagdes i naturkampesten. Køkkenet havde stor åben skorsten og åbent ildsted — grue — samt bagved en lille bageovn. Gulvet var stenbrolægning.

Huset opført efter 1800 havde som regel 9 fag i længden, 4 i bredden (ca. 25×10 alen) og loftshøjden var ca. 3½ alen. Taget havde kreblegavle (brækkede gavle). Fag 1 og 2 mod vejen var stue, fag 3 forstue, fag 4 og 5 stue, fag 6 og 7 lo og fag 8 og 9 lade og stald — stald bagest nær møddingen. Fagene 1—5 havde mod gården køkken og kamre (spisekammer o. l.).

Opholdsstuens faste inventar var himmelsengen, slagbænken til sovested for børnene, langbordet og vråskabet (hængeskab eller stolpeskab) med husets få værdisager, fæstebrev, skudsmålsbøger o. l. Endvidere en kakkellovn (rørkakkellovnen afløste efterhånden de gamle bilæggere). Spinderokken hørte også stuen til om vinteren.

I den anden stue — hvor en sådan fandtes stod kister, dragkister o. l., om sådanne klenodier ejedes. Schwartsvalderen hang på en indervæg i opholdsstuen. Den stilledes en gang imellem efter de i almanakken angivne tider for solens nedgang.

Matr. nr. 37, Soesmarke, opført 1798.

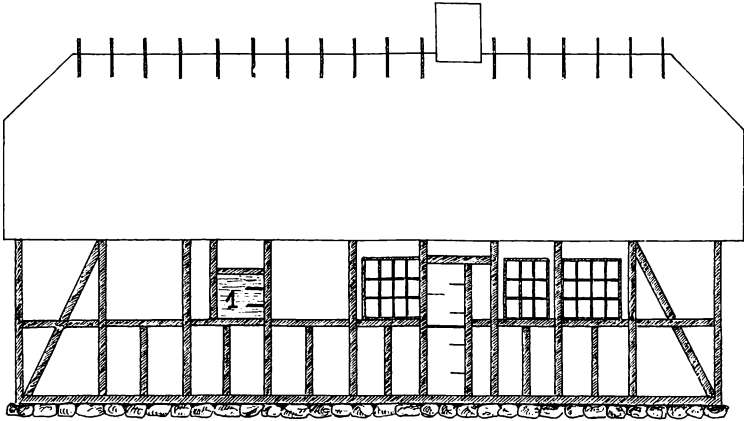

Husmandshus matr. nr. 37 i Soesmarke. Opført 1798 som erstatning for huset fra o. 1700. — Dette fik dog lov til at stå til udlejning, aftægt og udhus til 1902. 1805 boede her en mand kaldet Peter Spurve. Senere boede slægten Sløse her til 1895. Mine forældre og jeg til 1952. Huset brændte ved stor uforsigtighed 1956. — 1) Lolem.

Mødding

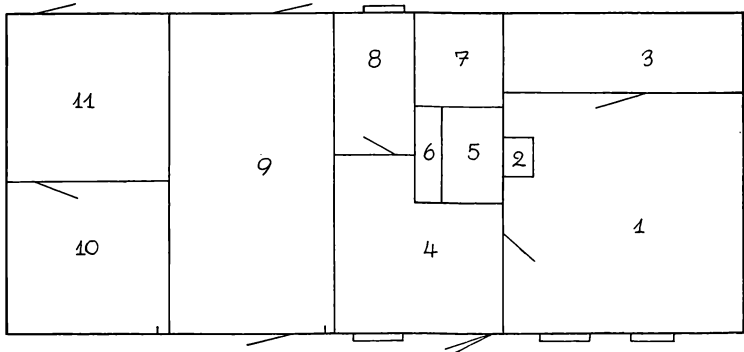

Vej

Brønd

Have

1 Opholdsstuen. — 2) Bilægger. — 3) Kammer. — 4) Stegers. — 5) Skorsten. — 6) Grue. — 7) Ovn. — 8) Spisekammer. — 9) Lo. — 10) Lade. — 11) Stald.

I spisekammeret stod suleolden med saltede ting af lam og julegris, og nær køkkendør — og mødding — fandtes en åben brønd sat af store kampesten. Den var forsynet med brøndværk og brøndvippe.

Bagved huset fandtes endnu en lille tarvelig bygning, kaldet skynen, i hvilken man eventuelt kunne have en gris, et får, høns og brændsel.

I haven sås endnu humlestagerne samt de gamle have-sager, kål, urter o. l. samt kartofler. Enkelte frugttræer — også for mostens skyld — blev plantet. Gråpærer, Povlspærer, Sødæbler, Gravenstener, Piblinger, Pigeoner, Flaskeæbler (Nonnetit) o. l., samt selvfølgelig Svesker og Hyld.

Om marken plantedes pil — gråpil og sejpil af hvis grene der flettedes risgærder avlingen rundt — også haven. Arealet dreves i 6—7 skifter: vintersæd, byg, havre eller blandsæd, kløver og græsarealer samt brak (den senere udlæg), hvori man såede vikker og andet grøntfoder til dyrene. En lille ager med ærter, hør og kartofler skulle man jo også gerne have plads til. Roedyrkning kom først senere i gang, især efter at mejeriet var startet i 1880'erne. Mælken blev da et indtægtsprodukt i stedet for som tidligere nærmest et selvforsyningsprodukt. Dette blev fårets bane, idet man på husmandstederne ofte udskiftede dette med en ko mere. Ellers var husmandsbesætningen: ko, får, julegris og høns. Denne blev nu: 2 køer, flere grise (også til salg) samt flere høns.

Da det efterhånden blev lettere at få materiale til tag, tækkerør o. l., gik man bort fra dyrkning af rug (langhalm) og al vintersæd, således at man nu dyrkede 3 skifter med vårsæd, et med roer, to med græsning og et som udlæg med grøntfoder.

Da sukkerroerne kom ind i billedet o. 1910, og husmændene (nogle i alt fald) tegnede sig for $\frac{1}{2}$ td. land af disse, måtte mange anskaffe sig en lille hest og være i lag med en nabo for at klare kørslen m. m. Men dette gik så igen ud over koholdet, der sine steder var oppe på 3 malkekøer. Dette store kohold på det lille areal medførte selvfølgelig

Husmandssted opført efter udskiftningen i Soesmarke.
Matr. nr. 36. — Slægten Hejde.

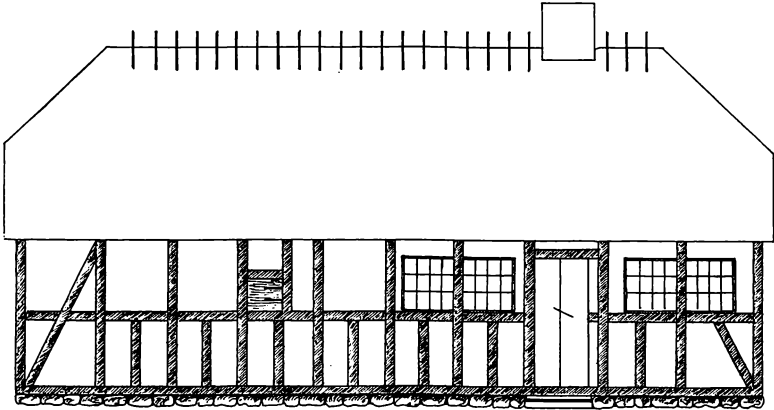

Matr. nr. 36 i Soesmarke. Opført efter år 1800.

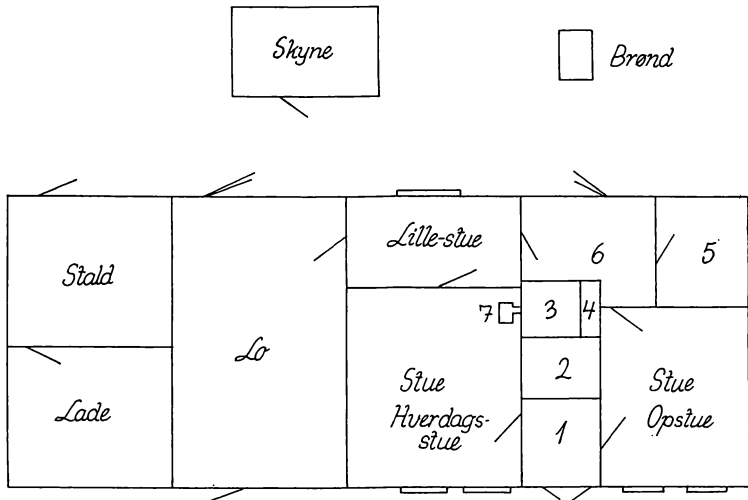

- 1) Forstue. — 2) Ovn. — 3) Skorsten. — 4) Grue. — 5) Spisekammer. —
6) Køkken. — 7) Kakkellovn.

ekstra slid for husmanden, da foderet til disse måtte forøges ved hjælp af grøntfoder og hø — erhvervet ved grøftekanter (vejgræs) og i skovmoser.

Husmandens dag var lang og streng — ja, det var den også for husmandskonen, og tit også for børnene. Tit måtte disse ud på gården (ofte i seksårsalderen) som gåsedrenge eller -piger, som kreaturvogtere eller barnepiger, om der ikke var hårdt brug for dem hjemme.

Husmandskonen måtte sørge for mad, passe sit hus og sin have, holde tøjet i orden, vaske, brygge, bage, slagte, støbe lys, karte, spinde, strikke, sy og meget mere. Og på marken måtte hun sprede gødning, rive hø, binde korn og hjælpe på mange andre felter. Og ved forårstid måtte hun knække gærdebrænde, hugge risbrænde, kløve og stable stort brænde o. l. Frugten og mosten sorterede også under hende, samt kartoffeloptagningen. Den daglige malkning og mælkens behandling til smør og ost hørte også med til en sådan kones pligter.

Manden, der måtte arbejde ude og hver dag tidlig afsted til arbejdspladsen til fods med madposen på ryggen og piben tændt, havde heller ikke nogen fritid. Kom han endelig hjem efter en lang dags arbejde for fremmede, var der de tusinde ting, der ventede på ham — for den hjemmearbejdende håndværker var kårene lidt lempeligere. Måske skulle han i foderknappe tider afsted med trillebøren til en vejkant eller skoven for at bjerge natfoder, græs eller nælder til sine dyr, eller han i vandfattige tider, når brønden var tom, skulle afsted med to spande og en dragt (åg) for i en mergelgrav eller andet sted at hente vand til næste dags forbrug. Ja, så blev det sent, inden han fik sat sig og set overskrifterne i avisen, hvis han da havde råd til en sådan — og snart længtes han efter sengen. Så blev krognen sat på yderdøren, og snart sov alle i det lille husmandshjem.

Men der var mange andre ting, der ventede på husmanden om aftenen, om søndagen og i de få dage, han turde tillade sig at holde fri fra sin arbejdsplads — og altså miste sin lille dagløn (o. 1900 var en sådan 1 krone og 75 øre).

Om foråret skulle brændet skoves og saves. Nogle pile skulle stynes, og en arm gærde fornyes (hvert sjette år, så markhegnet var fordelt i seks afdelinger).

Til jordens behandling havde han gerne en pløjemand med heste og redskaber — gerne en gårdmand, hos hvem så husmanden havde høstplads som vederlag — høstgildet hos gårdmanden var jo et af de glade lyspunkter i den slid-somme husmands tilværelse — selv måtte han jo gøre et lille pløjegilde for sin pløjemand.

Men sommeren igennem var der noget at tage fat i hele tiden. Græs skulle slås til hø, korn skulle mejes og stilles i hobe, og siden skulle det i hus. Dette skete ofte på den måde, at mand og kone bar negene hjem på en såkaldt bærebør, som de løftede og bar, en ved børens forreste ende og en ved den bageste.

Ja, og så lød ellers plejlens »klip klap« på loen hver le-dig stund vinteren igennem. Kornet blev tærsket, lang-halm til taget lavet, og det tærskede korn blev kastet og rensset, så det kunne males til mel og gryn, til eget forbrug; og hvad der ikke skulle bruges hertil, var jo god mad for dyrene, julegrisen og hønsene. Såkorn til næste års ud-sæd måtte man dog også tænke på.

Ærterne skulle jo også tærskes. Men så gik jo ellers året på hæld.

Feststunder, bortset fra de små hjemmets fester: Jule-aften, Mortensaften og enkelte andre, kendte husmanden ikke meget til. Dog havde man to gange årlig på skift hos de forskellige det såkaldte Oldermangilde, hvor stem-ningen gerne var god, men derom senere.

Så en skønne dag slog husmandens og hans kones kræf-ter ikke til mere, og der måtte gives op. Godt om der da var en voksen søn eller datter, der ville overtage stedet, så de to gamle kunne blive i huset og komme på aftægt (undertægt, som det ofte kaldtes her) og forblive i deres gamle hjem. Fattighuset ville man helst undgå.

Ja, så hummede man sig sammen — de gamle i en stue og de unge i en anden — de unge fik så, hvad der var på stedet, mod at forsørge de gamle. Dette gik også nogen-

lunde, om det var en datter, der forblev i huset, knapt så godt, om der kom en svigerdatter ind.

Så gik årene for de Soesmarke husmænd, og vi nærmer os vor tid. Den tid jeg selv som husmandssøn kan huske — tiden fra 1895 til dato — kårene bedredes vel lidt og langsomt, men slidsomt blev husmandens — med de 3 td. ld. ved at være. Husene forbedredes lidt. De kalkede vægge tapetseredes. De sodede lofter maledes, gulvene ferniseredes, vinduerne fik gardiner. Lidt nyere møbler blev anskaffet, himmelsengen erstattet med dobbeltsengen, der dog stadig havde halm i bunden. Gruen afløstes af komfur og køkkenet fik gulv af cement, og der muredes hvælving i den åbne skorsten, så køkkenet blev lunere. Petroleumlampen afløste tællepråsene, så stuen blev lysere. Stalden forbedredes, og brønden forsynedes med pumpe. Men møddingen var det ikke så let at få flyttet.

Haverne fik flere træer og buske. Pilehegn og risgærder forsvandt. Roerne blev almindelige, mens dyrkning af hør og ærter ophørte. Mange begyndte på større hønsehold, da æg efterhånden blev en god salgsvare.

De lange arbejdsdage blev husmandsfamilien dog aldrig kvit, selv om nyere hjælpemidler kom frem, og nogle af de gamle arbejder gled ud. Husmanden måtte stadig søge at tjene noget ved siden af sit lille landbrug ved udearbejde eller håndværk. Børnene kom dog ikke mere så tidligt hjemmefra, men hjalp til på den lille lod. Husmandskonen slap også for flere af de gamle arbejder til selvfor- syning. Malkningen var dog stadig kvindearbejde, selv om enkelte husmænd fik det lært. Og arbejde med hø og høst bibeholdtes også. Ja, og så fik hun endda et nyt mark- arbejde, nemlig roelugning og optagning.

Men arbejdet med bagning, lysestøbning, fremstilling af smør og ost samt arbejde med uld og hør gled mere og mere ud, nu det var lettere at købe de færdige ting. Man måtte nu mere tænke på at sælge for at få kontante penge ind. Man skulle søge at sælge mælk, æg, fedegrise og frugt for at klare dagen og vejen.

Mandens hjemmearbejde forandredes også lidt. Som nyt

arbejde fik han nu roerne, og mangan sommeraften så man ham nu gå række op og række ned med sit skuffejern for at holde ukrudtet i ave mellem roerækkerne. Men arbejdet med risgærderne forsvandt lidt efter lidt, og tærskningen på loen ligeså. Til tag anvendtes nu mere rør, og man tærskede så sæden med en lille maskine — først en til håndkraft, hvor fire mand trak skiftevis to og to, senere een trukket af en hest.

Som før sagt var husmandssammenholdet godt og holdt sig helt op til vor tid. Først havde man endnu i plejlenes tid en fælles kornharpe til rensning af sæden for støv og ukrudtsfrø. Senere fik man en fælles bloktromle, en tærskemaskine, en kastemaskine og en blæsemaskine (særlig til såkornet). Og alle disse ting brugtes af og gik på omgang hos husmændene. En grisekasse (et lokalt forsikringsselskab for husmandsgrise) eksisterede også. Mistede en husmand sin gris (stivsyge, rosen e. l.), samledes der blandt medlemmerne et lille beløb sammen, som den skadelidte fik i erstatning — 1 kroners penge fra hvert medlem eller så. Men toppunktet af sammenholdet var dog stadig de to årlige oldermangsgilder hos årets oldermann, som skiftedes hvert år hele lauget rundt. Den eneste praktiske ting, der op mod 1910 knyttedes til disse sammenkomster — tidligere var vist flere praktiske ting på dagsordenen — var aflevering af præstens tiendekorn — vistnok en skæppe rug og en skæppe (ca. 25 pund) byg for hver husmand. Oldermannen afleverede så samtligt tiendekorn til præstens købmand, der vel så gav præsten kontante penge i stedet.

Men ellers festede man. Man spiste smørrebrød med ost- og kødpålæg og fik øl og dramme til. Senere på aftenen fik man kaffe- og teknægte, mens man ind imellem snakkede, røg tobak, sang, fortalte og spillede kort. Også det gamle byhorn fra et af 1700-tallene prøvedes, og oldermangsstaven med medlemmernes navne og eventuelle bødeidømmelse blev eftersat. Ja, så var klokken blevet mange. Stuen var fyldt med tobaksrøg, og petroleumslampen brænd-

te kun døsig i den lumre luft, så det var tid at bryde op — næste dag var jo igen slidedag.

Husmandens festdage var som forhen stadig få. Pinsemorgen drog man dog til skovs for fra »Lars Jørgens Høj«, »Gravhøj« (i Storskoven) at se solen danse, og grundlovsdagen gik turen til den lille skov Agernvænge med madkurve og kaffe, og man havde det rart, til mosekonen begyndte at brygge ud over lavningerne. Fastelavnssammen slog aldrig helt an. Af bierhverv for husmændene op mod nutiden husker jeg følgende — tallene angiver husets matr. nr. i Soesmarke: 36: snedker, 35: mælkeemand, 1: skolen, 42: skovfoged, 40: hjulmand, 41: smed, 43: brøndgraver, 44b: hørmand, senere rebslager, 45b: skomager og postmand, 13: træskomand, 44a og 47: savværksarbejdere, forhen væver og skrædder, 9b: slagter, 33: ægsamler, forhen væver, 37, 38, 39, 43, 45a, 31, 32 og 34 var tilknyttet skoven.

På husmandsstederne i Guldborg havde man: nr. 25: saddelmager, 24: skrædder, 23: ægsamler, 22: mælkeemand, 21: blikkenslager (af navn), 20: tømrer, 19: murer, 18: skoløber, 17: høker, 16: skomager, 15: forskelligt, 29 og 30 små vognmænd. Flere steder tidligt nedlagte.

Men nu i det Herrens År 1967 er der så godt som ingen af de 3 tdr. lds. husmænd tilbage med rent landbrug. Mange lodder er taget til bebyggelse eller andet formål. Nogle er sammenlagt med andet landbrug. Enkelte lagt ud som gartneri eller frugtplantager o. s. v.

Enkelte af de gamle huse ses endnu — nogle forfalder — andre har man med større eller mindre held forsøgt at gøre moderne, men alle gør de indtryk af at være forskræmte vingeskudte fugle fra en svunden tid, der helst så sig under mulde som deres tidligere slidsomme beboere.

Beboerne på de gamle gårdsæder er ikke mere, den 3 tdr. lds. husmand snart heller ikke, og hans stand er gået ud af dansk historie — han selv er blevet til forhistorie. Tilbage er vi nu nogle husmandssønner og -døtre — mange med grå hår — men vi mindes endnu livet i de små fattige, slidsomme hjem, og om disse minder vil vi værne — de

er os dyrebare. Kårene for den udslidte husmand op mod vor tid forbedredes jo betydeligt, da aldersrente, folkepension og »De Gamles Hjem« kom ind i billedet. Men deres huse og fædres jord var dem dog kære til det sidste — og tungt at sige farvel til.

Selv er jeg husmandssøn og kendt med kårene i de små hjem, og de har aldrig gjort mig bitter — tværtimod kan jeg sige tak for mit lille hjem ved skoven. Min livsindsats har ikke været af de store, men kunne jeg nu som gammel ridse en minderune for den stræbsomme, nøjsomme og næsten altid glade og tilfredse husmand fra Soesmarke med sine 3 tdr. ld., ville det være mig en stor glæde. Han er værd at mindes. Det gamle oldermandshorn, der i flere hundrede år kaldte husmændene sammen, lyder heller ikke mere. Det hænger tavst på Stiftsmuseet i Maribo, men taler dog om den svundne tid.

Tolder Sandbergs optegnelser

af Marius Hansen

Et oldebarn af toldkontrollør Gerhard Sandberg, ingeniør S. C. W. Sandberg, Vester Karleby, har venligst stillet sin oldefaders selvbiografi og dag- og regnskabsbog til rådighed for offentliggørelse i Historisk Samfunds årbog. Biografien, som Sandberg skrev i 1846 i sit 59. år, indledes med følgende oplysninger:

»Jeg er født år 1787 d. 29. januar af sunde forældre; min fader var den nidkære religionslærer Gerhard Sandberg, provst og sognepræst for Ous¹) menigheder i Bergens Stift, min moder Inger Margrethe, født Segelke. Dette ægteskab velsignede gud med 12 børn, nemlig 9 sønner og 3 døtre, deraf var de 3, nemlig 2 sønner og 1 datter med bemeldte mine forældre indgangne i evigheden«.

Faderen underviste børnene hjemme og 2 sønner sendtes til universitetet i København, mens den yngste, G. Sandberg efter konfirmationen i en alder af 16 år som embedsmandssøn blev antaget som volonteur (skibslærling). Hans første hyre var hos skibskaptajn Svend Bruun af Bergen, fører af hukkertgalease »Ingeborg«, som førte en ladning tørfisk til Triest (1803). Skibet fik derfra en stykgodsladning til Emden, men da Englænderne blokerede kysten, var Amsterdam næste mulighed. En voldsom storm bragte skibet i så store vanskeligheder, at mandskabet forlod skibet, der blev vragskib, og bragt i land i Helder; men alle personlige ejendele og tøj var gået tabt. Hos den dansk-norske konsul i Amsterdam blev han atter ekviperet og fik hyre på briggen »Triton« af København, fører H. T. Møller.

Skibet skulle med en delladning stykgods til Livorno — og med restladningen til Neapel. Da man ankom til Livorno, hærgedes byen af gul feber, hvorfor skibet ikke fik adgang til havnen, men beordredes til Civita Vecchia, hvor man truede med at skyde briggen i sænk, da den kom fra et smittefarligt sted. Turen gik herfra til Messina, men ej heller her kunne man komme af med ladningen — og farften fortsatte til Malta med samme resultat, dog fik man lov til at indtage nye forsyninger af de nødvendige livsfornødenheder. Turen gik atter nordpå til Livorno, hvor det havde været flere måneder i tidligere. Skibet var meget medtaget af hårdt vejr og manglende vedligeholdelse, hvorfor det tog det meste af vinteren at udbedre skaderne, så skibet om foråret kunne indtage en fragt til København og Stettin bestående af vin, olie og andet stykgods. Det lykkedes at gennemføre denne rejse, hvorefter Sandberg nu tjente som letmatros på et par skibe, sidst på galeasen »Håbet«, fører Christof. Fred. Møller, København. I 1806 gjorde han tjeneste på galeasen »Justitia«, fører Ole Wahl, København, for en rejse til Bordeaux med en ladning træ. Rejsen blev hård, og skibet søgte nødhavn i Norge og nåede endelig bestemmelsesstedet hen på foråret. Hjemturen gik uden vanskeligheder med en ladning vin — og han ankom til København i april. Ladningen fristede nogle af besætningsmedlemmerne til smugleri, der dog mislykkedes — og skibets jolle blev genkendt og konfiskeret og kaptajnen fik en mulkt — og afskediget! Biografien fortsætter:

»I juni samme år (1806) tog jeg hyre som helbefaren matros med det 3-mastede skib »Revolutionen«, fører P. P. Sparbom af Sylt«. Efter en tur fra Norge til København med trælast, gik rejsen til Helder i Holland, men undervejs kom skibet ud i en voldsom storm, der gav en rorska-de, men man nåede dog frem i løbet af juli; i ballast gik rejsen nu til Alicante i Spanien efter nærmere ordre. Også på denne rejse kom skibet ud for en orkan, der rasede i 48 timer, og som gav søfolkene en hård tørn — og skibet blev hårdt medtaget. Da skibet i september ankrede op i Alicante, fik det ordre til at gå til Torrevieja (Torre de la

Mata) efter en ladning spansk salt. Det medtagne skib måtte gå ind til Kartagena på grund af havari — og da man ikke kunne tage bestemmelse om reparation eller ophugning, gik resten af året 1806. På denne tid ankom den danske korvet »Diana« (22 kanoner), der var blevet forfulgt af en engelsk fregat på 44 kanoner. Den danske korvet havde en besætning på 120 mand under kommando af C. N. Meyer. Da det endelig besluttedes at ophugge »Revolutionsen«, blev dens mandskab afmønstret, og Sandberg overførtes sammen med en del af det øvrige mandskab til tjeneste på »Diana«.

Nu kom de storpolitiske forbindelser til at spille ind. Danmark og Frankrig var gået i forbund — og en del søfolk skulle overføres fra den spanske havn til en nordfransk for at træde i fransk tjeneste. Tilbage blev »Diana« med mandskab. Da Spanien imidlertid sluttede fred med England — og dermed kom i krig med Frankrig og Danmark, endte det med, at »Diana«s besætning blev krigsfanger i Kartagena. (1809). Dette fangeskab varede til 1811. I 14 måneder var han dog rømmet fra fangeskabet, til Murcia, men vendte tilbage til lejren, hvor han blev angrebet af pest. I løbet af året 1812 overførtes de danske krigsfanger fra Spanien over England til Danmark, hvortil Sandberg kom efter 5½ års fravær under krig og fangeskab.

Han tog derefter styrmandseksamen (navigator), og blev overstyrmand på orlogsbriggen »Falster«, som skulle føre en østrigsk minister til England. Denne rejse blev imidlertid aflyst — og han overførtes til skonnerten »Biekuben«, der førte en kurer til Gøteborg. Efter flere krydsninger i de indre danske farvande, forfremmedes han til løjtnant og skulle på en ny kurerrejse til England. Rejsen skulle gå gennem den *slesvig-holstenske kanal*²⁾. Skonnerten blev imidlertid opbragt af 3 svenske kanonbåde ved Falsterbo — og ført ind til Malmø, hvor den dog efter 4 dages forløb blev givet fri, da den førte parlamentærflag. Kurieren sendtes derefter over land til Hamborg og videre til England. Kort efter sluttedes freden i Kiel — og Sand-

berg fik sin afsked fra flåden. Han giftede sig nu med Pauline, født Pedersen, som fødte ham 9 børn.

Efter en kort tid som skibsfører på et lejet skib, tog han atter på langfart som styrmand 1815—17 med skonnerten »Elben«, indtil rederiet gik fallit. Det følgende år var han styrmand på huggertgaleasen »Wedøl« i fart på Island og Middelhavet, indtil også dette rederi gik fallit. Det var de vanskelige kriseår, der efter 1818 gjorde sig gældende for dansk erhvervsliv. I 1820 forrettede han tjeneste på orlogsskonnerten »Atalante«, der var vagtskib på Elben; året efter forflyttedes han til orlogsbriggen »Falster«.

»For den tjeneste, jeg dels under den 7-årige krig, dels i de 2.de sidste år havde ydet staten samt flere anbefalinger beskikkedes jeg d. 19. jan. 1822 som toldbetjent i Nakskov«. Her fungerede han 15 år, dels ved selve toldstedet, dels ved sammes krydsbåd i det 7 mile lange tolddistrikt. I 1827 konstitueredes han som krydstoldbetjent, hvorefter han gjorde tjeneste i toldkrydsjagten »Sjælland«. Arbejdsområdet var mellem Skagen og Neustadt. Efter en kort tjenestetid med krydsfartøjet »Langeland«, overtog han »Falster«, der skulle tage sig af området Lolland-Falster, Sjælland, Møen, til Gedserodde samt Grønsund. Denne tjeneste udførte han i 3 år, indtil udløbet af året 1830, da han forflyttedes til Munkeboe ved Odense. Han var her konstitueret i 7 år indtil 30. dec. 1837, da han fik kongelig udnævnelse til krydstoldbetjent. Han oplevede, at den nye titelatur toldcontrolleur blev indført — «Hvilken benævnelse blev mig til deel«.

Det er tolder Sandbergs optegnelser om afgivne rapporter under embedstiden i Nakskov, som har den største interesse, da de giver flere oplysninger om byens borgere og lokaliteter, som ellers ikke er kendt fra anden side.

Sandberg var altså ikke nogen helt almindelig og uprøvet mand, da han overtog embedet i Nakskov. Et broget og begivenhedsrigt sømandsliv belønnedes med en embedsgerning, der havde nøje tilknytning til søen. Hans optegnelser er derfor også præget af sundt omdømme og en gennemført pligtfølelse. Hans indberetning om forbedring

af toldstedet ved Sønderport tegner den gode borger fra Frederik VI's tid. Lov og ret skulle råde — og staten skulle have sit, mens smuglere og svindlere skulle have så vanskelige vilkår at arbejde under som vel muligt. Hans indberetninger skal derfor her gengives i hans egen stil og i deres helhed:

»Afskrifter af efterstående rapporter passeret ved Søndergadeport i årene 1822 og 23 — videre ved Strandportene 1824 og 25:

Rapport nr. 21:

Dags morgen kl. 2¹/₂ og bommen lukket, kom Christian Hermansen i Opager og gik under samme med 2.de poser, som jeg anholdt, og befandt i den ene 1 lispund sigtet hvedemel, og i den anden formalet malt, som vejede 6 pund netto, hvilket sidste forfaldt til konfiskation og henlagdes i konsumtionskontoiret; for hvedemelet affordrede jeg ham det halve af dettes værdi 80 skill. — som han erlagde med 40 skill. — hvilket herved tilmeldes hr. kammerråden. Nakskov Søndergadeport d. 4. juli 1823.

Nr. 22:

Dags formiddag kom Ole Hansen i Skovhusene og angav ved toldboden 1 læs brænde, men ved at efterse vognen, fandt jeg under en deel hør, som lå oven på brændet: 2 skæpper trækul, 1 skæppe (?), hvorfor bemeldte måtte erlægge 5 dobbelt konsumtion med 10 skill., hvilket herved meddeles hr. kammerråden. 17. juli 1823.

Nr. 28:

Dags formiddag kl. 10¹/₂ kom snedker Holm af Nakskov kørende til toldboden og angav ¹/₂ td. ærter, men ved nøjagtig eftervejning, befandt jeg hos 1 pige på sammes vogn, 1 sæk, som hun havde skjult med skørterne, hvorudi okse- og lammekød, som vejede 1 lispund, hvorfor jeg affordrede ham det halve af dets værdi 48 skill., som han erlagde med 24 skill. (6. nov. 1823).

Nr. 29:

Dags aften kl. 5³/₄ kom Hans Jørgen Erichsen af Nakskov med 1 sæk på ryggen og meldte, idet han gik forbi, at han intet havde. Ved at kalde ham tilbage, befandt jeg



*Udsnit af Nakskov byplan 1798.
Toldboden lå ud for Tolderens stræde.*

i samme sæk 1 slagtet lam som vejede 1 lispund og 5 pund, samt en lammeskinke, hvorfor jeg affordrede ham det halve af dets værdi 1 Rbdlr. (6. november 1823.)

Nr. 33:

Dags dato ved oplosning af Christian Madsens jagt af Marstal, efter passerseddel fra Kiel no. 1643 af 3. ds. befandt vi på 1 fustage, hvori befandtes ordinair røgtobak, som vejede 246 pund netto, tilhørende købmand Hendrich Holm i Nakskov ifølge angivelsen en overvægt af 34 pund, hvilket herved meddeles. (3. juni 1824).

Nr. 34:

Skipper B. Madsen af Marstal som d. 13. ds. indkom fra Aalborg og skulle ifølge toldseddel sammesteds have de varer ombord, denne lød på, hvilke varer vi ved at inquirere ej befandt i skibet, men som skipperen erklærede at have fortæret på rejsen hertil. —

De 42 alen sejldug havde han efter sit eget udsagn ligeledes forbrugt til sine sejls reparation. Bemeldte skipper påstod, at der ikke kunne komme videre ud af den ting, end når han gik op i byen og købte et lignende kvantum, nemlig: hvad hans toldseddel fra Aalborg lød på, da måtte

det anføres som om han havde bragt varen hertil ved ankomsten, hvilket vi erklærede ikke kunne gå an, og at sådant umuligt kunne blive antaget. 13. juni 1824.

Nr. 35. d. 10. august 1824:

Den 9. ds. kl. 9 om aftenen gik undertegnede efter ordre ud med krydsfartøjet for at recognoscere. Imellem Helnæs bugt og Slotø opdagedes 2de fartøjer som samme aften var ankret op dersteds; det ene af disse gendkendte vi at være skipper Georg Jessen af Nakskov som var ankommet fra Flensborg, havde et mindre fartøj liggende agter, som vi ved forbisejlingen skønnede at være tomt; i en længere frastand låe det andet, som vi siden erfarede var bådfører Gregers Hansen, ligeledes her af Nakskov, og hvorfra vi under sejladsen øjnede 2de både, der idet de blev os var, flygtede fra borde. I det ene var tvende mand, og skønnedes at være tomt; det andet, hvori kun een mand der roende søgte at flygte ind i bugten, nåede vi, lagde det på siden af krydsbåden og tog 2de sække med kaffe samt 2de måttepakker over i samme. På mit, Sandbergs, gentagne spørgsmål hvorfra han var, samt hvad hans navn var, fik jeg intet andet svar end jeg er her oppe fra. — Hvorfra han havde fået de anholdte varer, ville han heller ikke sige, omendskønt vi i forvejen havde set ham flygte fra Gregers Hansen. — Da vi med vinden af nordvest, som under anholdelsen af bemeldte varer, drev os længere ind i bugten måtte give slip på denne, og søge at komme til borde på det 2de til ankers liggende nysnævnte, lykkedes det os ved krydsning at komme dem på siden. — Gregers Hansen, der var ankommet fra Lybæk, hvis indehavende ladning befandtes at være stykgods, erfarede vi at være fuldbeladet. — Da han af mangel på lugestang ej kunne blive lukket, som og af mangel på fyrtøj ej heller kunne forsegles, da han foregav at have krudt ombord, måtte vi tilbringe hele natten hos ham. Det anmærkes: at bemeldte Gregers Hansen på mit spørgsmål, om de samme aften anholdte varer var oplossede af hans fartøj, svarede nej, og at han ikke vidste det mindste derom. Imidlertid blev skipper Georg Jessens fartøj låset

og forseglet, som ifølge sammes toldseddel havde mellemrigske varer ombord. Kl. 3¹/₂ om morgenen pålagde vi Gregers Hansen at lette, som i forening med krydsbåden sejlede til Nakskov, hvor han af undertegnede blev forsynet med 15 toldsegl.

Rapport nr. 39. d. 1. november 1824:

Ved eftersyn af skipper N. Diderichsens hjembragte ladning fra Lybæk befandt vi ifølge sammes *losserulle* af 20. dec. 1824 og garver J. Jessens speciel angivelse af 21. f. måned en uoverensstemmelse af efternævnte dele:

4000 stk. helstøbte messingsøm, vog 2 pund netto, for-tinnede mundbid til bidsel, vog 5 pund netto, poleret isenkram, vog 2 pund netto, 400 stk. stemmenåle vog ¹/₄ pund netto.

Rapport nr. 40. d. 13. april 1825:

Ved opløsning af den skipper Georg Jessen af Nakskov fra Flensborg hertil indbragte ladning d. 12. ds. befandt jeg ifølge sammesteds toldseddel en kurv tilhørende stat-hauptmand Just i Nakskov, og i samme 2de dele som uanførte, nemlig malet fajance, vog 1 lispund og 15 pund og 2100 stk. syenåle i 21 pakker, hvilket herved etc.

Nr. 38. d. 1. november 1824:

Ved udpakning af skipper N. Diderichsens hjembragte ladning fra Lybæk befandt vi ifølge sammes *losserulle* af 1. nov. 1824 og købmand Dorphs speciel angivelse af samme dato en uoverensstemmelse af nedennævnte deele:

7 stk. hårsigter af værdi 7 Rbdl. sedler, 6 gros beenknapper, vog 2 pund netto, 24 stk. sorte bomuldsbånd vog 1 pund netto, 4 pund poleret isenkram, 2 pund upoleret dito, 8 pk. 2 tom. søm, vog 29 pund netto.

Nr. 47. d. 29. august 1825:

Ved inqvirering af skipper A. H. Gothardts fartøj af Marstal, kommende fra Heiligenhafen, som ifølge sammes toldseddel af 1. ds. skulle haft 12 oksehoveder og 3 ankre øleddike samt 200 stk. oste ombord, hvoraf de 11 befandtes at indeholde som meldt, men det 12. var derimod opfyldt med salt vand. — Det bemærkes, at da man flere dage tilforn var blevet underrettet om, at han under dette told-

distrikt skal have smuglet eddike i land, uden at man med krydsbåden natten derpå havde kunnet opdage ham, nægtede han, som en følge heraf, da han efter ankomsten til toldstedet samt efter at have gjort sin indgående angivelse, at lade sig inqvirere. Men da jeg straks resolverte til at ville lukke og forsegle ham igen, gav han endelig efter, og befandt jeg ifølge hans toldseddel denne urigtighed, som tilmeldes hr. kammerråden.

Rapport nr. 50. d. 5. november 1825:

Ved udpakning af skipper G. Jessens hjembragte ladning fra Lybæk d. 12. okt. d. å. befandtes for efternævnte købmænd følgende uoverensstemmelser imellem lasterul-len og specialangivelserne nemlig:

For H. C. Jensen opdaget som uangivne: 200 stk. synåle, værdi 64 skill., 14 bøger maculaturpapir, vog 6 pund, værdi 70 skill.

For Fred. Engel: 2 pund upoleret isenkram, værdi 40 skill., $\frac{1}{2}$ pund upoleret messingfingerbøl, værdi 48 skill., 2 dusin hornkamme, $\frac{1}{2}$ pund, værdi 1 rdl. 16 skill., 4 lod elfenbenskæmmekamme, værdi 2 rdl. sedl., 9 bøger maculaturpapir vog 4 pund, værdi 45 skill., een ring jerltråd, vog 4 pund, værdi 72 skill.

For B. F. Arild overvægt af 35 pund bruunspån, værdi 3 rdl. sedl.

For D. Diderichsen: 1 pund hampefrø, værdi 4 rdl. sedl., 12 stk. tømmerblyantspenne, værdi 48 skill. sedler.

Rapport nr. 52. d. 18. jan. 1826:

Dags aften kl. $8\frac{3}{4}$ patrullerede i og omkring byens volde. Ved det såkaldte Ølkar blev vi tvende personer var komme over graven med hver en pose på ryggen, som vi beoagtede indtil de var kommet over toldlinien. Da de var kommet over på volden så vi dem løbende ad vejen som fører op til Vejlegade, hvortil vi ilede, og indhentede dem. — Da der blev spurgt dem, hvad de havde at bære, svarede de: »Det ved vi ikke!« — og pålagde dem at følge med til *Vejlegadeport*. — Ved at veje poserne befandt vi i den ene 3 lispund rugmel, i den anden 4 lispund sigtet hvedemel med poserne, som de forklarede var kommet

fra den såkaldte Rises Mølle, beliggende i Lollands Nørre Herred, og indlagt for skipper Clausen på Riddersborg, hvis tjenestekarle de anholdte personer vare. — Bemeldte mel, der forfaldt til confiskation, erklærede de videre at tilhøre kobbersmedemester Arild her af byen. — Den anholdte komsumtion blev af undertegnede erlagt indtil videre berigtigelse, og tilført portbogen under 19. dennes nr. 1, hvilket hermed tilmeldes hr. kammerråden.

Rapport nr. 54. d. 7. april 1826:

Den 6. ds. kl. 6 om morgenen gik undertegnede efter ordre ud med krydsbåden for at recognoscere. — På turen fra Tårs anløb jeg Alboe (Albue) havn, og traf iblandt flere fartøjer, som jeg undersøgte, jagten *Birthe af Nyborg*, drægtig $4\frac{1}{2}$ læster efter målebrev af 30. sept. 1820, ført af skipper Jens Clausen, hvis ladning ifølge sammesteds toldseddel af 22. marts d. å. bestod af 11 fustager med 122 lispund gammelt jern, samt 50 tønder vikker. — Fartøjet var afgået fra Nyborg med 4 toldsegl som toldsedlen ligeledes udviste. Ved at inquirere ham, befandt jeg liggende på storlugen 18 stk. uberedte saltede huder, som han havde søgt at skjule med sit storsejl. — Efter at have opdaget huderne pådrog han sig uagtet forseglingen betydelig mistanke, hvorefter jeg pålagde skipperen at lette med fartøjet for at gå til toldstedet, hvilket han og fandt sig villig til. — Ved ankomsten til toldstedet og ved at ryddeliggøre storlugen undersøgtes toldseglene, som alle var påsatte bemeldte luge, befandtes de to midterste at være fortsættelig brudt, da bændlet var overskåret på begge sider af de egentlige toldsegl, derpå hæftet igen med lak, som tydeligt kunne kendes, hvortil et varmt søm syntes at have tjent som redskab for lakkens smeltning. — Ved at fratage forseglingen og åbne lugen befandtes indholden i samme, samt længere nede i rummet at være 32 sække med linnede klude og en del løse, samt 2 stk. saltede huder i alt 20 stk., som ulovligen indladede tilligemed kludene straks blev opløstede og taget under forvaring. Den øvrige del af ladningen var ifølge toldsedlen som meldt 11 fustager gammelt jern og vægten ligeledes.

— Endvidere 50 tønder vikker, som ned efter til bunden blev på det nøjagtigste undersøgt, og ingen videre urigtighed forefunden, hvilket hermed til videre berigtigelse tilmeldes hr. kammerråden.

De i ovenstående rapport nr. 54 anholdte saltede huder samt klude blev i overværelse af hr. kammerråd, toldinspektør Hochland, toldbetjent Sandberg og roerkarlen vejede og forefundne som følger: herefter følger en specificeret vægt over de enkelte huder, der ialt vejede 53 lispund.

Af de linnede klude befandtes følgende vægte, som i sække fra nr. 1 til 34 inclusive blev optagne:

No. 1—34 ialt 277 lispund — 14 pund.

Derefter blev jeg d. 26. aug. s. å. udbetalt 109 rdl. 87 skill. ifølge collegiets beslutning af 12. aug. 1826.

Rapport nr. 58 d. 4. juli 1826:

Ved udpakning af skipper N. Diderichsens hjembragte ladning fra Lübbæk den 3. ds. befandtes for stadshauptmand³⁾ Just ifølge sammes speciel angivelse i tre hankekurve, i en måttepakke, samt i en kasse, følgende uangivne varer:

Hvide uslebne glasvarer vægt 1 lispund 13 pund netto, værdi 10 rdl. sedler, Slebne glas med forgylte kanter vægt 2 pund netto, værdi 5 rdl. 32 skill. 50 stk. grønne $\frac{1}{4}$ pots flasker, værdi 2 rdl. 80 skill. 6 stk. gradestokke af glas, værdi 1 rdl. Stål i stænger vægt 1 lispund netto, værdi 2 rdl. . . . eller legetøj vægt 3 pund netto, værdi 1 rdl. 48 skill. 2 dusin uldkarter vægt 3 pund netto, værdi 4 rdl. Børstenbinderarbejde vægt 2 lispund netto, værdi 2 rdl. 64 skill. $1\frac{1}{2}$ dus. ordinære briller, værdi 80 skill. $\frac{1}{2}$ dus. brændeglas, værdi 1 rdl. Blikkenslagerarbejde, lakerede kasket-skygger $1\frac{1}{2}$ pund, værdi 1 rdl. 48 skill. Pottemagerarbejde, digler vægt 4 pund netto, værdi 64 skill. Instrumentmagerarbejde, 4 stk. kaffemøller, værdi 2 rdl.

Hvilket hermed indtil videre berigtigelse tilmeldes for det kgl. toldkammer.

Ovenstående anholdelse blev den 26. august udbetalt for hver især med 4 rdl. sølv.

60. rapport d. 21. februar 1827:

Ved patroullering på isen i og omkring byens volde indhentede jeg dags aften kl. 7^{1/2} daglejer Søren Rasmussens kone med 1 sæk sammenfejet rugmel kommende fra *Søndergademoelles* langs isen, efter at hun var kommen inden for konsumtionslinien og ville søge byen. — Ved at føre hende til Langebros portkontor, vejede jeg melet og befandt dets indhold 3 lispund 8 pund brutto, som ifølge toldforordningens § 210 forfaldt til konfiskation. — Den enkelte konsumtion blev for 2 skæpper eller 3 lispund 4 pund netto thara 4 pund beregnet i ovenmeldte portbog under 22. ds. no. 1, hvilket herved tilmeldes hr. kammerråden til videre berigtigelse.

Hermed endte min funktion ved Nakskov toldsted som ifølge collegiets høje skrivelse under 17. april d. å. (1827) kaldte mig som konstitueret krydsbetjent ved den forenede krydsindretning, der for indeværende år er sat i gang under rigets kyster.

Nakskov, den 23. april 1827.

Rapport nr. 66 for 1830 d. 8. maj:

Dags morgen kl. 4 ca. kom en jagtbåd og anløb Nakskov fjord, hvor krydsfartøjet var beliggende. Ved at borde ham, befandtes det at være bådfører C. J. Boudrup af Ommel som med jagtbåd drægtig 2 læster ankom fra Nakskov tolddistrikt, hvor han foregav at have indladet efter en fra toldvæsenet samme steds udstedt ladeseddel nemlig: 60 stk. uberedte kalveskind, 18 stk. ditto lammeskind, 1 ditto kohud, 4 sække med kornvarer og 42 stk. levende svin og pattegrise. Efter at have befundet sammes antal overensstemmende med ladesedlen, fandtes uanmeldt og skjult under baglugen 1 sæk, hvori linnede klude vægt brutto 3 lispund 7 pund, netto 49^{1/2} pund, som på samme tid blev taget ombord i krydsfartøjet. Bådføreren erklærede sig villig til at afgive revers for de ifølge bemeldte anholdelse deraf flydende følger. Så på grund af de foranførte omstændigheder og i medfør af plakat af 20. d. jan. 1825 nedlægges påstand såvel på kludenes konfiskation som og den for ulovlig indladning bestemte mulkt.

Det kgl. krydsfartøj »Falster« den 8. maj 1830.

Papport nr. 67. af 4. november 1830:

Dags eftermiddag kl. 2^{1/2}, efter at have antruffen og toldforseglet et fra Lybæk til Saksøbing ankommet fartøj, hvormed vi ankrede i forening under Egholms strand i Nakskov tolddistrikt, bemærkede jeg, Sandberg, at et lille fartøj kommende fra Bæltet ankrede op under Raagø, satte sin jolle ud, og uagtet ¹/₂ mil fra vor ankerplads, bemærkede jeg ydermere, at der førtes varer fra dette fartøj iland. I forening med krydsskipperen og matrosen forlod vi krydsfartøjet med jollen, efter at have sørget for dettes tilsyn og roede af alle kræfter op under Raagø, hvor det omhandlede passerede.

Ved ankomsten til øen, blev vi en vogn vaer ved strandbredden, hvorpå de i fuldt arbejde var i begreb med at pålæsse en del varer.

Da vi med jollen ej kunne flyde til strandbredden, sprang vi i vandet, da vi bemærkede en del ankere, og en tilsyneladende uro imellem Defraudanterne, der under pålæsningen gav sig i fuldt trav at køre bort. — Uagtet vort anskrig om at holde i kongens navn var frugtesløs, løb vi efter vognen, som vi i den våde tilstand ej kunne indhente. Ved at forfølge den, til den i nærheden beliggende gård, skønnede vi tydeligt, at en del mennesker samlede og borttog varer af vognen, hvormed de løb af-sides hen.

På vognen forblev tilbage to sække med kaffe, samt ¹/₂ anker rom, som vi tililende forhindrede ved vor ankomst og straks praktiserede ned til strandbredden, hvor de øvrige varer var beliggende.

I forening med krydsskipperen begav vi os begge til samme gård igen, hvor vi antraf bådfører Albert Erichsen Kroemann af Marstall, som med båden Den nye Prøve, drægtig ¹/₂ læst, vedgik at have ilandsmuglet de omhandlede varer. På vor opfordring at tilvejebringe de af vognen borttagne og i gården skjulte varer, vedblev bådføreren med eder at benægte, at ingensomhelst varer var indbragte i gården, eller i dennes omliggende terrain. —

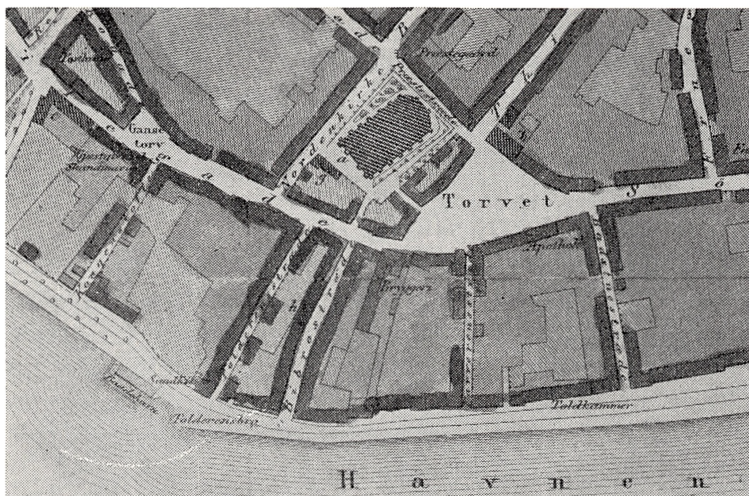

Udsnit af Nakskov byplan 1860.

Toldboden ses angivet sammesteds som i 1798.

Dernæst opfordrede vi gårdens ejerinde, Ole Christensens enke, Maren Pedersdatter af Raagø, til at opgive os, hvor de fra vognen borttagne og på hvis fad forfulgte varer var henlagte. — Benægtende erklærede hun, at hun ingensomhelst varer af den natur havde i sin gård, men tilstod at heste og vognen, der kørte varerne op fra strandbredden, var hende tilhørende, tilligemed den ukonfirmerede dreng, der kørte med vognen. — Efter at have undersøgt gårdens lokaler, så nøjagtigt som muligt, befandt vi i gårdenes baggrund bag et tanggærde en hankekurv med adskillige smådele af spieserier som bådfører A. Kroemann vedstod at være af det ilandsmuglede. Skønt vi begge ved vor ed eenstemmigt vil bekræfte, at vognen havde fra strandbredden fuld oppakning af varer, således såe vi med vished, at disse blev praktiserede af vognen som meldt, førend vi kunne nærme os den.

Henimod aften begav vi os i forening med bådfører A. E. Kromann til øens strandbred, og forblev han os der behjælpelig med at bringe ombord de i land smuglede: 12 hele ankre med brændevin, 390 potter à $7\frac{1}{2}$ grad, værdi pr. pot 18 skill. sølv. $\frac{1}{2}$ anker rom, 18 potter, $8\frac{1}{4}$ grad à

40 skilling. 1 kurv med spesherier, bestående af: 4 pund risengryn pr. pund 18 skilling. 1 pund korender à 32 skilling. 1 pund rosiner à 24 skilling. 4 pund svedsker à 16 skilling. 1 pund stivelse à 24 skilling. $\frac{1}{8}$ pund kanel à 8 skilling. $\frac{1}{4}$ pund Allehånde à 8 skilling. $\frac{1}{2}$ pund blå, guult og hvidt, S. . . . værdi 2 rdl. 2 sække med kaffe, brutto 135 pund à 20 skilling.

Bådføreren lettede på min opfordring med båden, og i forening med os sejlede op under Laaland, hvor krydsfartøjet var beliggende. Varerne blev taget ombord i krydsfartøjet, og bådføreren fremlagde luglastet toldseddel fra Marstal no. 303 d. 4. f. m. som senere havde påtegning ifra toldkammeret i Bandholm af 11. næstefter og endelig produceret Marstal den 29. samme måned.

Da bådføreren ej kunne udrede mulkten, men derimod udbad sig at måtte sejle til Bandholm, hvor han for ulovlig oplosning i overensstemmelse med toldforordningen af 8. juli 1803 dennes 184 §, erlagte samme med 6 rdl. sølv imod kvittering.

Rapporten blev sammesteds i begge de dær toldembedsmænds overværelse oplæst for A. E. Kromann, som modtog sammes rigtighed.

Så i henhold til de foranførte omstændigheder og i medfør toldforordningen 1797, dennes 107, 108, og 111, §§§ samt 8. juli 1803, dennes 172 § nedlægges påstand såvel på varernes konfiskation, som den for hovedmænd og medhjælpere bestemte mulkt.

Krydsfartøjet Falster under Eegholm strand.

Sandberg
Krydstoldbetjent

Larsen
Krydsskipper

Foranlediget af samme anholdelse tilskrev jeg hr. fuldmægtig Bohn i Kollegiet, betræffende min under samme dato antruffen Lybæksfarer således:

Deres velædelhed vil behageligst undskylde, at jeg i tjenesteanliggender er så fri at henvende mig til Dem, idet jeg tillige bevidner Dem min tak for de i Deres velædelheds meget ærede skrivelse af 29. mai d. å. meddelte

oplysninger. Jeg gjorde i forbindelse hermed hr. Kaptain Dichmann bekendt med Deres velædelheds formaning med hensyn til Sakskebings Lybæksfarere. — Han lovede mig at tage alvorlige forholdsregler derimod, dog ønskede han også selv at måtte antræffe disse skippere i det omhandlede tilfælde. — Jeg har ikke antruffet nogen siden af denne natur for udgående. — Men den 4. ds. fik jeg lejlighed til at rapportere, hvad jeg i forbindelse med hr. kaptajn Dichmanns skrivelse af 28. okt. f. å. grundet på toldinspektørens i Sakskebings af 17. f. m., hans fejlagtige anskuelser over et skab der i skipper F. C. Frederichsens fartøj af Marstal, skal uagtet i forseglede tilstand være således indrettet, at det kunne forskaffe adgang til lasten. Jeg har fundet det ganske modsatte som min rapport nærmere vil tilkendegive, da skottet er pløjet fast og påspigret fra lastrummet. — Dette uagtet, forseglede jeg skabet under førstbemeldte dato ved at antræffe denne skipper kommende fra Lybæk, som bestemte sig til *Præstø*, fuld lastet med stykgods. — En anholdelse under samme dato afholdt mig fra at følge ham skønt toldforseglet; han greb lejligheden og fortsatte sin sejlads efter øerne. — Den ommeldte anholdelse, bevirkede jeg under *Raagø*, Nakskov tolddistrikt, bestående af 12 hele ankere brændevin, $\frac{1}{2}$ anker rom, 2 sække kaffe, og en kurv med adskillige speccerier. — Den 6. ds. tillod vejr, vind og strøm mig at forvise mig om, om bemeldte skipper Frederichsen var ankommet til Orreby. — Han glemte at gå til *Præstø* og efter den posthavende toldbetjent Nørregaards udsagn, var denne skipper ankommet til Orreby natten til den 5. ds. — På hans dybgående, fandt jeg til min store forundring, at hans fartøj var lettet en god fod fra vandets overflade, idet jeg i min rapport af 4. ds. med krydsskipperen har søgt at bevise det modsatte som da han blev antruffen. — Med toldforseglingen lå han hel og holden, men allerede længe har man formodet, at denne skipper med flere har falske krydstoldstempler.

Jeg gjorde straks toldinspektøren i Sakskebing bekendt med dette fartøjs udseende og han erklærede for mig, at

denne skipper er en snu og indtrædsk krabat, desligeste var han af den formening, at de Defraudationer må være foregået i nærheden *Oureby*, hvortil skipperen allerede natten til d. 5. som meldt tyede hen.

Jeg tror ikke Nørregaard kan beoagte sin post ved *Oureby*, thi hans forhold i det hele røber mådelig konduitte.

Da de anholdte varer ere under dags dato afleverede til toldvæsenet i Nakskov, med behørig rapport, så ville Deres velædelhed tillade, at jeg beder Dem gunstigt udvirke, at varerne især brændevinsankrene der ere brystfældige, måtte jo før jo hellere blive bortauktionerede til fordel for anholderen, uden hvilket de ved at henligge ville vorde udlækkede og tilintetgjort. — En resolution til Nakskov toldsted, blev vel i så henseende nødvendig.

Jeg forbliver dernæst med højagtelse Deres ærbødigste
Sandberg.

*Af et forslag til udflytning af Søndergadeports
consumtionskontor.*

I de 9 år jeg har været ansat som undertoldbetjent her ved toldstedet, har jeg aldrig med tavshed kunnet forbi-gåe, hvorledes beliggenheden af Nakskov Søndergadeport har tid efter anden været til tab for de kongelige intrader, og hvor ingen grænse har været sat om det uvæsen hvor-med højere autoriteter synes at være ubekendt.

Iblandt flere uden for denne byes port boende familier, bemærkes især garvermester Jensen, der kun betaler personal consumption med 12 rdl. sølv årlig lige med de øvrige udenbys beboere, men indkøber derfor en fra landet ind-ført *uforholdsmæssig mængde huder og skind, som han dels i rå, dels i beredt tilstand uds mugler* — med undtagelse af enkelte halve pund og pund — som i sidstmeldte egenskab lader consummere ved indførselen til byen. — Consumptionen heraf tæller selvfølgelig kun enkelte skil-linger, som consumtionsbøgerne ved denne port i de 11 år bemeldte garver har beboet stedet, tilsyneladende kan udvise.

Førend undertegnedes ansættelse her ved toldstedet, drev dennes formand garver og sadelmagemester Jessen — som senere på gode vilkår hævdede professionen — en betydelig handel med tørrede og saltede huder og skind på Flensborg og Lybæk, dels ved udsugning, dels foranlediget ved udførsel af et større parti end det angivne, hvortil et svagt toldopsyn under daværende tidsperiode — efter fleres bemærkning — tillige syntes at bidrage.

I de to første år efter sin ankomst hertil, nemlig i 1822 og 23, da jeg havde stadig post ved *Søndergadepost*, bemærkede jeg en hyppig sammenkomst imellem ovenmeldte Garver Jessen og hernæst afdøde skipper Georg Jessen, hvilken sidste havde stadig fart såvel på Flensborg som Lybæk. — Min formodning blev end mere bestyrket, da jeg blev overtødet om, at stedet, som garveren bebor, frembyder en for ham fordelagtig beliggenhed, og selve manden, der stedse har haft svigagtig hensigt for øje, udførte til vogns hele læs saltede huder, han især forår og efterårsnætterne søgte at begunstige sig, og som det siden hed, han havde solgt til en proprietær eller bonde, for ved given lejlighed at smugle dem ud ved *Tårs*, Onsevigen eller Ohret under Naskov tolddistrikt. — Lovlig udførsel af huder i partier forekom ellers aldrig ved dette toldsted. — Allerede den tid gjorde jeg overtoldopsynet opmærksom på denne mands fremfærd og de ulovlige fordele, som han derved erhvervede sig, og i de påfølgende år, da undertegnede ifølge høje collegii skrivelse til dette steds toldinspektion blev omskiftet til de ved havnen beliggende 3de poster, blev vel krydsbåden efter foregående anmodning brugt, og med denne gjort anholdelser, der dog aldrig rammede bemeldte garver.

Da flere forgæves anstrengelser, bleve som meldt foretagne, ansåes det for en umulighed, fordi dette tolddistrikt optager en distance af 7 mil, der ender ved *Torrig*, foregik der desuagtet slige og flere defraudationer uden at man havde held at antræffe dem, der for størstedelen beror på en blind lykke. —

I de senere 3de år, efter at jeg var konstitueret ansat

ved krydstoldvæsenet, fik jeg til sine tider oplysninger om, at udkørsel af byen med hele læs skind og huder fra bemeldte garver foregik højlys dag med samme foregiven- de og på samme måde som omformeldt. — Garver Jensen befatter sig ej alene med selv at besvige kongen, men han har endogså befattet sig med at soutinere indenbys boende ved at modtage til opbevaring consumtionsbare varer, især skråede og formalede kornvarer. — Således har toldop- synet sagt mig, oftere at have været øjenvidne til, at ba- gere, spækhøkere og andre, benytter især vinterens tid, når gravene ligger tilfrossen, at aflæsse hos bemeldte, det ved fraførselen fra møllen havende sækkegods, uden at det fra opsynets side kan forbydes, og, som siden ved hjælp af natten kan på ethvert tidspunkt indsmugles i byen. —

Et lignende tab i de kongelige intrader, som consum- tionsbodens beliggenhed har til følge, består i: At købmand og brændevinsbrænder Lyngbye kan nu alene fra sin bag- gård i al magelighed indsmugle skrået korn m. m. over den smalle omtrent 3 alen grav der støder til hans bræn- deri, men endogså fra sit ladehus, som støder til det heri benævnte garveri. — Disse genboer begunstiger hinanden ved at indsmugle skråe og andre melsorter på samme måde, som meldt er om bagere og spækhøkere.

Disse flerårige misbrug og overtrædelser af anordnin- gerne ville efter min ærbødige formening aldeles være forebygget, om consumtionsboden lå ved den yderste ende af byen, hvor opsynet absolut måtte kunne iagttage såvel de varer, der især om vinteren måtte passere ind på ulov- lig adgange til samme, som og, at en sikrere kontrol kunne være ført med bemeldte brændevinsbrænder Lyngbyes fraførsel fra Søndergademølle, hvis beliggenhed i så til- fælde ville stadig blive henvendt opsynets opmærksomhed.

Ligesom de flere uden for byens port boende familier, der ligeledes opbevarer og deltager som medhjælpere ved indsmuglingen af varer, ville som omførmeldt blive sat under samme kontrol.

For øvrigt være det mig ærbødigst tilladt at bemærke, at ligesom det i overensstemmelse med det høje Kollegi-

ums vilje, har tillige haft til øjemål, at consumtionsboden skulle udflyttes, således er jeg underhånden bleven underrettet om, at visse personer til vedkommende og egne interessers skyld har søgt at modarbejde denne plan der hidtil er bleven uopfyldt.

Disse er mine ringe anskuelser om denne vigtige genstand, som jeg overensstemmende med sandhed forlængst har ønsket at kunne fremsætte i klart lys. Det således i flere år tilføjede, i og for sig selv tilsyneladende tab, som når det i sin orden vorde oprettet, det sikkerligen vil geråde Hs. Majestæts kasse til fordel.

Nakskov, den 12. marts 1830.

Ærbødigst Sandberg.

Nakskov toldsted:

| | | | |
|----------|---------------------------------------|-----------|-----------------------|
| For 1834 | expederedes af ind- og udgående Skibe | | |
| | et antal af | 534 numre | |
| | ligeledes af sandbåde | 397 numre | som således udgør 931 |
| For 1835 | skibe uddraget af | | |
| | journalen | 559 numre | |
| | ligeledes sandbåde .. | 365 numre | som således udgør 927 |
| For 1836 | ligeledes sandbåde .. | 502 numre | |
| | ligeledes sandbåde .. | 409 numre | som således udgør 911 |
| | Note indgået 254 | | |
| | udgående 248 udgøre ovenstående antal | | |
| For 1837 | for indgående | 282 | |
| | udgående | 267 | tilsammen 549 numre |
| | både med sand og sten | 315 | ÷ 94 fra 1836 |
| For 1838 | Indgående | 293 | |
| | udgående | 288 | 581 numre |
| | Sand- og stenbåde.. | | 286 |
| For 1839 | indgående | 293 | |
| | udgående | 286 | 579 |
| | Sand- og stenbåde.. | | 266 |
| For 1840 | indgående | 367 | |
| | udgående | 355 | = 722 |
| | Både m. sand og sten | 306 | tilsammen 1028 numre |
| For 1841 | indgående skibe | 412 | |
| | udgående skibe | 389 | = 801 |
| | Både m. sand og sten | 325 | tilsammen 1126 numre |

| | | | |
|----------------------------------|-----|---|----------------------|
| For 1842 indgående skibe | 393 | | |
| udgående skibe | 396 | = | 789 |
| Sand- og stenbåde | 373 | | tilsammen 1162 numre |
| For 1843 indgående skibe | 374 | | |
| udgående skibe | 369 | = | 743 |
| indgåede m. sand og sten | 336 | | tilsammen 1079 numre |
| For 1844 indgående skibe | 444 | | |
| udgående skibe | 440 | = | 884 |
| både m. sand og sten | 298 | | tilsammen 1182 numre |
| For 1845 indgående skibe | 501 | | |
| udgående skibe | 492 | = | 993 |
| med sand og sten .. | 328 | | i alt 1321 nr. |
| For 1846 indgående skibe | 599 | | |
| udgående skibe | 606 | = | 1205 |
| Både m. sand- og stenladn. | 313 | | i alt 1518 nr. |

De ved Nakskov toldsted for årene 1822 til 1830 bevirkede anholdelser findes i omstående anført fra No. 1—65 rapporter incl. hvis anholdelsesprovenue, udgør den summa 185 Rdl. 54 skill.

Ved min forsættelse til Det forenede Krydstoldvæsen fra året 1827 til udgangen af 1830 bevirket 8 anholdelser, hvis provenue udgør 182 Rdl. 77 skill.«

Gerhard Sandberg forflyttedes som anført fra Nakskov til Munkebo på Fyn, hvor han døde som toldkontrollør i 1865, 78 år gammel.

Noter:

1) skrives nu Os. — 2) Slesvig-holstenske kanal var den første også for søgående skibe i Europa, bygget 1777-84. Den blev i 1853 bygget noget om og kaldt Eiderkanal — af politiske grunde. Dybde 3,50 m, bundbredde 18 m. 3 sluser (Holtenau, Knoop, Rothmannsdorf) hævede skibene 7 m over Østersøen, og 6 sluser sænkede atter skibene. — 3) chef for byens borgervæbning.

Biskop Mynsters syn på seminaristerne fra Vesterborg

af J. Bek Pedersen

Danmarks første skolelærerseminarium blev oprettet af kronprins Frederik (Frederik d. VI) på Blågård i 1791. Dette blev flyttet til Jonstrup 1807. Brødrene C. D. F. og Ludvig Reventlow fandt dog ikke den type seminarister, der udgik derfra, heldige som landsbylærere; de var efter deres opfattelse for vigtige. Derfor oprettede Ludvig Reventlow et seminarium ved Brahe-Trolleborg i 1794. I 1802 blev der på C. D. F. Reventlow's initiativ oprettet et seminarium i Vesterborg præstegård. Her blev sognepræst (senere biskop) P. O. Boisen forstander. Seminariet blev nedlagt efter biskoppens død 1831.

Med de 305 seminarister¹⁾ der blev dimitteret fra Vesterborg skolelærerseminarium, blev der givet et godt tilskud til besættelsen af lærerembederne ved de danske skoler fra 1805 til de sidste af disse læreres afgang omkring 1870—80. Det er naturligvis vanskeligt at finde ud af, hvad disse lærere har medbragt af den særlige ånd, der var tænkt at skulle udgå fra dette seminarium. Dog findes der optegnelser i de gamle biskoppers visitatsbøger, der kan oplyse lidt derom. Disse optegnelser gjorde biskopperne til eget brug. De var ikke beregnet til at skulle meddeles til offentligheden. Netop derfor blev disse optegnelser så oplysende og tillige så nærgående.

I 1835 blev J. P. Mynster 50 år gammel biskop for Sjællands stift. Mynster var fra fødslen udstyret med en sjælden begavelse, og hertil var føjet en meget fin uddannelse. Dertil havde han været præst i mange år. Det er derfor med åndsoverlegenhed, at han nedskrev sine iagttagelser

for at huske de mange personer, han fik med at gøre på sine årlige visitatsrejser.

Biskop Mynster havde da taget sit standpunkt til mange af de problemer, han ville komme til at stå over for som biskop. Hans syn på lærerstanden kom til udtryk i en tale, han holdt ved Jonstrup Seminariums halvtredsårsfest. Heri udtaler han, at en lærer ikke »skal eller bør trænge sig frem til det, hvortil han ikke er kaldet og dannet«. Senere fremhæver han det skønne i lærerens »nøjsomhed i det åndelige, når han ikke trænger sig ind i fremmede bestillinger, men viser, at han frygter Gud, idet han forvalter det, der var ham tildelt, og vandrer i ydmyghed, retsindighed og kærlighed for Guds og menneskers åsyn, og troeligen varetager sit embedes ofte byrdefulde, men vigtige og hellige pligter«²⁾. Her var biskoppens syn på lærerstanden klart udtalt. Det var ikke godt for dem, der trådte udenfor de nævnte rammer.

Biskop J. P. Mynsters visitatsbøger, ført i årene 1836—53, er nu offentliggjort³⁾. Disse er nedenstående oplysninger uddraget af.

Da biskoppen tiltrådte sit embede, var der 43 seminarister fra Vesterborg ansat som lærere i Sjællands stift. De var alle ansat i landsbyembeder. Den ene af de 43 blev afskediget for uduelighed, inden biskoppen nåede at visitere hans embede. Blandt de 43 var de 8 privatister, det vil sige personer der havde læst privat, men taget eksamen ved Vesterborg seminarium. Blandt de øvrige havde 1 taget eksamen med udmærkelse, 19 med 1. karakter, 14 med 2. karakter og 1 med 3. karakter.

Når biskoppen visiterede i skolerne, bedømte han først den måde på hvilken læreren katekiserede. Dernæst kom al den anden undervisning. Det mærkes her, at biskop Mynster ikke syntes om seminaristerne fra Vesterborg. Der er flere gange skrevet om »den affecterede vesterborgske maner«.

Det er særligt ved omtale af den første gang, biskoppen visiterede, at denne bemærkning findes. Denne bedømmelse får ingen af privatisterne for deres katekisering, så

det er noget de andre har lært i Vesterborg. Fraregnet at katekisationen var »affekteret«, kunne den dog være god. En af lærerne får betegnelsen: udmærket, 3 får: meget godt, 7 får: godt, 8 får: temmelig godt, 4 får: ikke ilde, 1 får: mindre heldigt, 4 får: mådeligt eller umuligt. Der er dog ingen af Vesterborgseminaristerne der får påhæftet betegnelser som: vigtig, lapset eller naragtig. Disse betegnelser bruger biskoppen derimod ikke sjældent om seminarister fra Jonstrup. En enkelt af privatisterne fra Vesterborg får betegnelsen »Lidt friskfyr«. Dette er sikkert ment som nedsættende.

Rundt om i visitatsbøgerne findes der optegnelser om lærere, der afstraffer børnene for meget. Ja, der er steder hvor forældrene klager direkte til biskoppen over, at deres børn er blevet mishandlet af læreren. Ud over en lærer, der får betegnelsen: skal være noget hæftig, er der ingen af seminaristerne fra Vesterborg mellem dem. Derfor må vi ikke tro, at de fra Vesterborg seminarium var nogle engle. Den lærer i mit fødesogn, der var fra Vesterborg seminarium, havde således ord for at være slem til at straffe børnene.

Forbruget af spiritus var på biskop Mynsters tid stort. Dette gælder også for lærerstanden. Bøgerne har mange optegnelser derom. Biskoppen varierer meget sine udtryk om dette lidt kedelige tema således: Tidligere forfalden, men har forbedret sig meget. Drikker, men ikke helt forfalden. Er drikfædig. Dette er eksempler på ikke helt sjældne anmærkninger om lærere. Om en enkelt af seminaristerne fra Vesterborg hedder det: »skal tilforn ved gilder have taget vel meget til sig«. Det er alt hvad der i bøgerne findes om seminaristerne fra Vesterborg og denne last.

Lærerne var heller ikke dengang anderledes end andre mennesker. Derfor finder man også et sted, hvor læreren er suspenderet, fordi han er udlagt som barnefader, og sagen ikke er sluttet endnu. Et par steder får læreren følgende vedtegning: Har været udlagt som barnefader, men fralagt sig beskyldningen ved ed, som menes at være falsk.

Et andet sted: Læreren mistænkes for ej at ville lade bøndernes koner i ro. Der er heller ingen fra Vesterborg med her. Det bemærkes kun om en af privatisterne: Skal tilforn have været udsvævende, men nu gift og ordentlig.

Det er dog ikke alene de uheldige sider hos lærerne, biskoppen optegner, han har også de gode sider med. En enkelt af lærerne fra Vesterborg får betegnelsen: Fortrinlig duelighed. Denne skole er udmærket. Finere kan biskoppen ikke betegne det. De betegnelser, seminaristerne fra Vesterborg får, kan inddeles således: 5 betegnes som udmærket duelig, fortrinlig duelighed, meget duelig. 21 er duelig, 6 ret duelig, 2 er temmelig duelig, 1 er yderst simpel, 2 er mådelige, 2 betegnes som en stympet, og en er apoplektisk og holder hjælpelærer. Dog er der flere gange tilføjet ved en dårlig karakter: Viljen mangler ikke. En anden får: Ikke meget begavet, men vakker og tro. Eller: Meget indskrænket, men passer skolen tro. Modsat får en begavet lærer vedtegnelsen: Undervisningen mangler liv. Eller: For pedantisk.

Når man undersøger, hvorfor der kan falde så dårlige betegnelser ind imellem, kan følgende oplyses. »Privatisterne« er fra 25—37 år inden de tog deres eksamen. Det er nok mænd der har prøvet andre erhverv først, hvortil de ikke egnede sig. Nogle af dem har studentereksamen. Blandt de seminarister fra Vesterborg, der havde embede i Sjællands stift, var der 8 privatister. Blandt dem faldt følgende betegnelser: Kun lidet skikket til skolelærer. En stympet. Afsked for uduelighed. Mådelig og uden liv. Har været sindsvag og er endnu svag på sjæl og legeme, men ellers skikkelig. Duelig, men svagelig. Deraf kan man slutte, at de ikke har været lige egnede til lærergerningen alle sammen. Disse trækker gennemsnittet stærkt ned.

Dernæst kan man sammenligne den afgangseksamen, seminaristerne fik i Vesterborg, med biskop Mynsters bedømmelse af samme lærere. Da viser det sig, at disse bedømmelser falder nogenlunde sammen. Af de 19 lærere med 1. karakter bedømmer biskoppen kun een helt dårligt. Biskoppen træffer denne lærer i tre forskellige embeder.

Bedømmelsen bliver dårligere for hver gang og slutter med: Er en aldeles forkert mand, som vel forholder sig ordentlig, men er aldeles til nar. Af de lærere med 2. eller 3. karakter er de 7 dårligt omtalt. Derimod er tre lærere af denne gruppe særdeles godt omtalt. Betegnelsen: Skikkelig eller brav får mange af lærerne. Dette skal vistnok forstås som omgængelig; i modsat fald betegnes nogle som stridbare. Den omtalte lærer i mit fødesogn får denne betegnelse ved alle tre visitatser. Dette passer godt med overleveringen. Der var ikke mange af lærernes menneskelige egenskaber der undgik biskoppens iagttagelsesevne. Af seminaristerne fra Vesterborg får 2 betegnelsen: gerrig. Om 1 hedder det: lever dårligt sammen med konen. Det er kun om een af de lærere fra Vesterborg, hvor biskoppen skriver: Han blev alvorligt påmindet. Samme havde to gange fået bøder af skoledirektionen. Dette havde hjulpet godt, da han var gerrig.

Det var ikke mange fag, der var obligatoriske i den tids almueskoler. Biskoppen dadler flere gange lærere for at forsømme de elementære fag for at undervise i andre ikke påbudte. Om en enkelt af seminaristerne fra Vesterborg skriver biskoppen rosende: Tager sig med flid af sit embede. Underviser i historie og geografi.

Biskoppen omtaler altid præstegårdshaverne i forbindelse med præstegårdene. Derimod er det sjældent, at skolelærernes haver omtales. Få gange fremhæver han lærerne for deres indsats for have dyrkningen. Vesterborgs seminarister var blevet undervist i have dyrkning⁴), så der kunne ventes en indsats på dette felt. Kun tre gange er dette tilfældet, 2 af lærerne fremhæves for deres smukke have. Deraf er den ene privatist; denne har altså ikke lært det i Vesterborg. En af lærerne roses, fordi han underviser børnene i have dyrkning. Det er så vidt jeg kan se, det eneste sted i Sjællands stift, hvor der gives denne undervisning. Samme lærer havde tidligere forsøgt med en håndgerningsskole, men denne havde ikke fået tilslutning.

Så var der visse ting, en ordentlig lærer ikke kunne befatte sig med uden at falde i biskoppens unåde. Det første

var politik. Også her var et par stykker fra Vesterborg på den forkerte side. Det hedder således: Giver sig af med politik, men er ellers en brav mand. Eller: Duelig og flittig, men hører til bondevennerne og vil gerne holde taler. En anden ting var deltagelse i de såkaldte gudelige forsamlinger. Det hedder således om en af dem: Bekendt for deltagelse i conventikkelsvæsnet, endog i fremmede sogne. (Dette var forbudt ved lov. Forf.). Forresten roses han som en god og ordentlig mand. Der var flere lærere, der fik snertende bemærkninger for samme forseelse. Den kendte lærer Rasmus Sørensen i Venslev omtales et par gange som en af førerne for de gudelige forsamlinger. Ved visitatsen i Venslev skole får Rasmus Sørensen betegnelsen: Han er en meget duelig og flittig skolelærer, og katechiserelevende levende og godt, med mindre skrål end jeg havde ventet; og så forekom slet intet polemisk i hans katechisation. Det er en meget stor ros til sådan en skolelærer, der kort tid forinden havde haft et stærkt personligt sammenstød med biskoppen⁵). Rasmus Sørensen var sikkert en af de dygtigste elever fra Vesterborg.

Biskop Mynster har sikkert fået mange af de rent personlige oplysninger hos den stedlige sognepræst eller herredsprovst. Biskoppen viser dog tydeligt flere gange, at han ønsker selv at dømme. Om en af seminaristerne fra Vesterborg hedder det: Han roses meget af provst og præst ganske særdeles for duelighed og flid. Jeg kunne intet udmærket opdage hos ham. Jeg vil dog mene, at denne lærer var bedre end biskoppen mente. Lignende udtalelser forekommer også om andre lærere.

Lærernes økonomiske forhold var ikke strålende dengang. Biskoppen nævner i reglen ikke noget derom. Undtagelser er dog enkelte steder. Et par gange omtales en lærer, der er blevet velhavende ved arv. Noget hyppigere omtales lærere, der sidder i meget dårlige økonomiske forhold. Som årsagen dertil opgives i reglen en meget stor børneflokk eller sygdom i familien. Ingen af dem, der nævnes er fra Vesterborg. Meget få gange omtales, at en lærer havde modtaget dannebrogskorset, eller at en anden havde

titel af kammerråd. Disse gunstbeviser fik ingen af dem fra Vesterborg tildelt.

Når man på grundlag af biskop Mynsters optegnelser forsøger at bedømme Vesterborg seminariums betydning for den danske almueskole i de år, disse lærere virkede, så synes jeg, at det må være til gunst for »Ånden fra Vesterborg«. Biskop Mynster, der ikke yndede disse seminarister, betegnede som nævnt 26 af 43 som duelige eller derover. En enkelt af dem var helt i topklassen. Der var nogle, der ikke var så godt begavede, og andre var slået ud af sygdom. De fleste havde god vilje og viste flid. Kun meget få var helt mislykket. Der var sandelig også uheldige elementer fra de andre seminarier. Dertil kommer, at der ikke blev ført klage for børnemishandling mod een eneste af disse lærere. Ingen af dem blev beskyldt for overdreven spiritusnydelse, og ingen af dem havde ord for at overtræde det sjette bud. At ingen af disse seminarister bliver betegnet som »vigtig«, »naragtig« eller med lignende gloser, vil jeg forstå således, at deres optræden behagede biskoppen. Når de betegnes som »skikkelig« eller »brav« forstår jeg det således, at de var faldet godt til i de landsbyer hvor de havde deres virke. Nogle stridbare personer har der dog været i flokken. Disse var altså ikke blevet forbedret af opholdet i Vesterborg.

Af ovenstående kan vist sluttes, at af de lærere der i sin tid var udgået fra Vesterborg seminarium, var de fleste gode til at undervise i den tids skoler. Det ser ud til, at de fleste af dem har vist en god levemåde, så vi må tro og håbe, at de har givet det gode eksempel, som det var grev Reventlows og biskop Boisens ønske, de skulle være.

1) Lolland-Falsters historiske Samfund. Årbog 1960 s. 344. — 2) J. P. Mynster, Blandede Skrifter III s. 113. ff. Breve 1860, s. 223. — 3) J. P. Mynsters visitatsbøger 1835—53. Ved Bjørn Kornerup. Levin og Munksgård 1937. — 4) Loll.-Falst. historiske Samfund. Årbog 1950, s. 185. — 5) Rasmus Sørensen: Mit levnedsløb, 1847 s. 235.

På sporet af vort ældste jernstøberi

af Rudolph Bertouch

Kulturhistorisk forskning omfatter ikke blot mennesker og hændelser langt tilbage i tiden, men også liv og virke op til nutiden, gældende alle befolkningslag og al slags virksomhed. I løbet af de sidste 100 år, har handel og industri i stedse højere grad sat sit præg på tilværelsen, og erhvervenes historie er derfor i stadig stigende omfang kommet i den kulturhistoriske forsknings søgelys. Man forbavses dog ofte over, hvor vanskeligt det kan være at rekonstruere et erhvervs historie, hvilket kan skyldes, at man i dagliglivet ofte er skødesløs med hensyn til bevaring eller blot registrering af genstande og begivenheder i tilknytning til et erhverv; det er jo ikke historie, siger man, men dagliglivet, som alle veed besked om — ja, idag, men imorgen er det allerede historie!

Det man erhvervshistorisk set gerne vil vide er, hvem der har skabt en handels- eller industrivirksomhed, hvilke de ydre forudsætninger derfor har været, og i hvilket omfang den har virket økonomisk, teknisk, socialt o. s. v. både med hensyn til virksomheden i sig selv og som led i samfundet som helhed. På teoretisk område er idag offentlig statistik, toldregnskaber, folkefortællinger, brandtaksationsprotokoller, mandtalslister, kirkebøger og forskellig litteratur f. eks. vore amtssamfunds historiske årbøger o. l. en god hjælp. Sværere er det, at få hold i det praktiske materiale, især med hensyn til mindre virksomheder, men her har vore kulturhistoriske museer ofte gjort et værdifuldt indsamlingsarbejde, således som vi i det følgende skal se et eksempel på.



*Portræt af jernstøber Chr. Poulsen, Bandholm, f. 1824 d. 1915.
(Stiftsmuseet).*



Gravtafle for to børn, begge døde 1888. Udført i Poulsens jernstøberi af børnenes fader Ole Engel Jensen. Nygotik, Stokkemarke kgd. (oplyst af ejendomshandler Sv. Hjersted).

På vor vej mødte vi tilfældigvis nylig et par støbejernsgravtavler i hjørnet af en kirkegård. En eventyrforfatter vilde sige, at de ligesom stod og ventede på at blive fundet — de var kommet bort fra deres plads og kunde ikke huske, hvor de hørte til. Men folk på egnen kunde berette, at de stammede fra et jernstøberi i Bandholm, Poulsens jernstøberi, som imidlertid var nedlagt og forsvundet for mange år siden. Men at det havde eksisteret, vidste allerede Haugner¹⁾, og det finder støtte i det nævnte kilde-materiale.



Nygotisk gravmonument formet som tårnlanterne for to medlemmer af familien Poulsen, døde henholdsvis 1863 og 1864. (Frilandsmuseet).

*Stiftsm. nr. 18.887, reg. nr. 6.469 og 6.470,
højde med kors 164 cm, tagets diam. 24 cm.*

Hertil kommer adskillige gamle papirer og genstande i Lolland-Falsters Stiftsmuseum, som på udmærket måde supplerer de fornævnte kilder. På dette grundlag kan vi da tegne følgende billede af Poulsens jernstøberi i Bandholm.

Den daværende greve på Knuthenborg, som anlagde Bandholm havn ved en bekostelig udgravning i årene



Gravgitter fra o. 1874 fra Poulsens jernstøberi på slægten Willers gravsted, Ringsebølle kgd. (oplyst af købmand Ole Svendsen Willer).

1839—48, var bestræbt på at skabe et virksomt erhvervsliv omkring denne havn, bl. a. ved at foranledige anlæg af et skibsværft, opførelse af kornmagasiner og et jernstøberi. Blandt de interesserede i sidstnævnte meldte sig smed Lars Poulsen. Han var født i Hillested som søn af Povel Jensen og hustru og var de første år efter skolen smedesvend i Soesmarke, hvor han i 1816 blev gift med Margrethe Elisabeth Larsdatter, født 1795 i Toreby.

Jernstøberiet nævnes første gang i brandtaksationsprotokollen for 1841 og omfattede i henhold til denne et stuehus på 13 fag til beboelse. Den søndre længe på 12 fag var indrettet til snedkerværksted med skorsten, modelkammer, pakhus, vaskehus og saltkammer; i nordre længe på 11 fag benyttedes de 8 til smedie med skorsten og blæsebælg, stansehus, karlekammer, hestestald og portrum. Endelig fandtes i den vestre længe på 24 fag — den længste af bygningerne — selve støberiet med smelteovn, hestemølle og blæsemaskine²).

I 1845 registreredes³) yderligere en »hestemaskine, hvorved drives 1 blæsemaskine (en såkaldt kassebælg), som

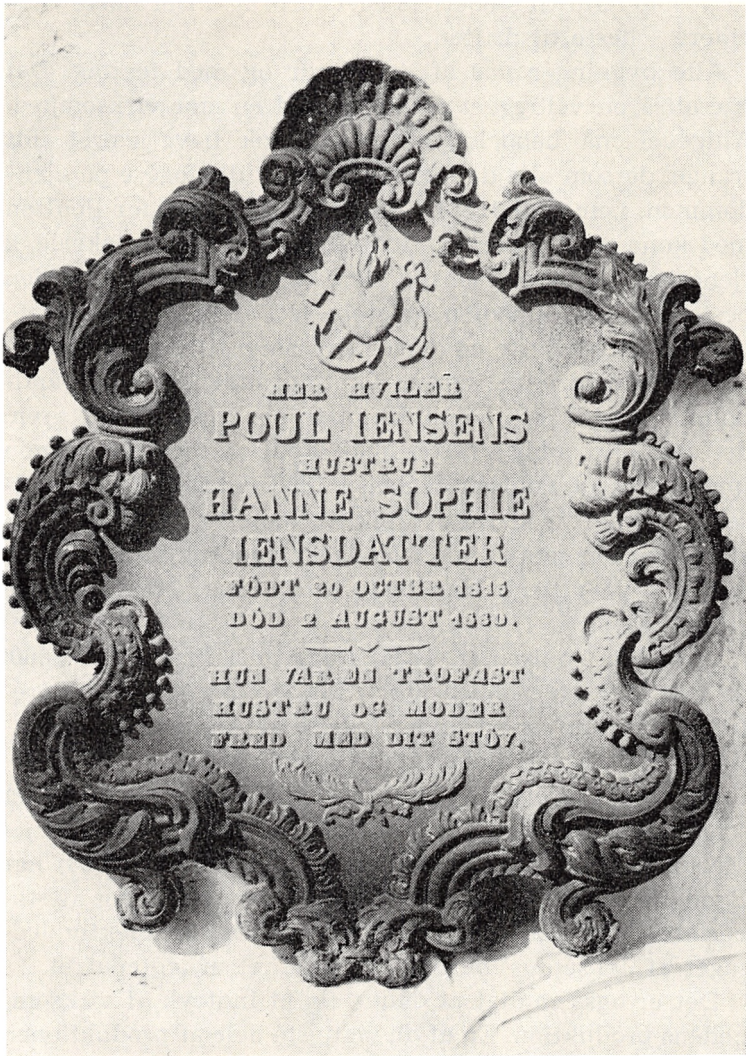

Gravtavle for Hanne Sophie Iensdatter, død 1880, Poulsens jernstøberi.
 Nyrokoko. Stiftsm. nr. 6473.
 (Tidl. Bandholm kgd., nu Frilandsmuseet, Maribo).

blæser til en kuppelovn, samt en slibesten og en kulmølle til at male kul til støberiets eget forbrug«. Der hørte endvidere 4 heste til driften.

Alle bygninger var af grundmur og med tegltag. Det var altså en velbygget ejendom med en stor virksomhed. Alligevel må beboelsesforholdene nok have været lidt trange, dersom alle de beskæftigede skulle logere på ejendommen, nemlig (i 1850) — foruden smedemester Poulsen med kone og tre børn — 1 fuldmægtig, 2 tjenestekarle, 2 tjenestepiger og formentlig flere lærlinge. Virksomheden bestod altså af smedien og støberiet, af hvilke det sidste var det betydeligste og derfor gav navn til virksomheden.

I 1846 overdrog lensgreve Knuth grunden, hvorpå Bandholm støberi lå, og som nu fik matr. no. 3, til Lars Poulsen, der samtidig optog sin søn Mads Poulsen som kompagnon under firmaet Poulsen & Søn. I 1858 udtrådte Lars Poulsen af firmaet, som nu overgik til sønnerne Mads og Christian Poulsen samt Rudolf Hallager, medens Lars Poulsen selv gik på aftægt. Han døde to år efter, 1860, og hans enke i 1866.

Christian Poulsen (f. 1824) fortsatte i firmaet til 1880, da han blev fabriksinspektør i Maribo, og firmaet videreførtes derefter senest under ledelse af Andreas Lund indtil 1916⁴), da jernstøberiet blev nedlagt og grunden tilbagekøbt af grevskabet⁵). Støberiets forme og modeller solgtes, en del heraf til jernstøberiet på Bangshavevej i Maribo⁶). I sin bog: *Fabler fra en Ravnekrog* (1963) har Egon Larsen givet en fin og hjertevarm skildring af støberiets sidste smedepar i medmenneskeligt perspektiv, ledsaget af Jensenius' herlige typeportræt af ægteparret.

Det er også muligt at danne sig et indtryk af virksomhedens produktion. En af de vigtigste dele af produktionen var fremstillingen af maskiner og redskaber til landhusholdningsbrug. Ifølge toldinspektørens indberetning for 1844 består produktionen overvejende af kakkellovne⁷), vinduesrammer og avlsredskaber samt dertil hørende maskindele; men i indberetning for det følgende år er der til produktionen yderligere kommet plove samt alle slags be-

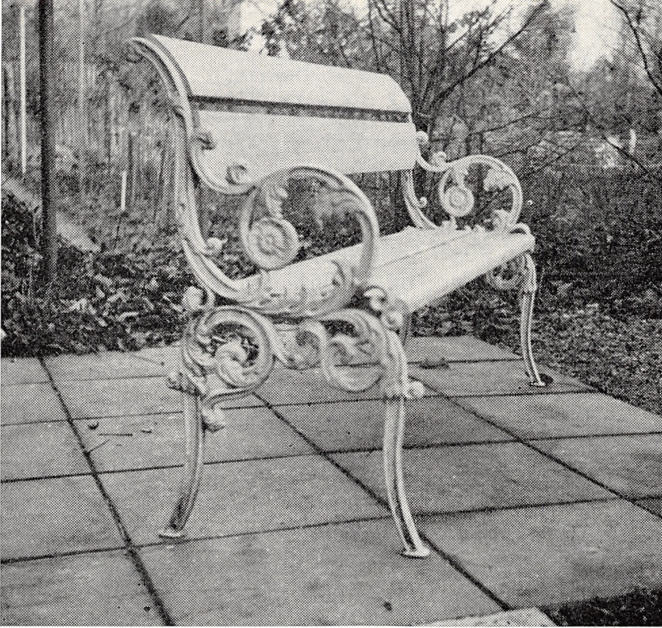

Havebænk fra Poulsens jernstøberi.

*Har stået ved skipper Søren Christiansen og hustrus hjem i Bandholm
(oplyst af nuvæ. ejer, fru Esther Larsen).*

stilt støbegods, hvorefter hele produktionen af støbegods anslås til 800 skippund⁸⁾ til en værdi af 15.000 rbd. Værdien af fremstillet smedearbejde anslås samme år til 2.000 rbd. Produktionen er derpå så godt som uforandret i det følgende år. Ikke mindst synes vægten fremover at være blevet lagt på produktionen af plove og andre landbrugsmaskiner. Krarup og Tuxen anfører således i forbindelse med undersøgelser vedrørende plovens forbedring i deres beskrivelse af landbrugets udvikling (1912), at man på støberiet i Bandholm forholdsvis hurtigt fandt frem til en plovtype, der passede for de fleste af stiftets jorder og til forskelligt arbejde. Typen holdt sig med små ændringer det meste af århundredet ud⁹⁾; muligvis var den beslægtet med den tids »Oliver«-plov. Støberiets indsats med hensyn til plove og andre landbrugsmaskiner anføres også i et bladudklip fra 1914 i anledning af fabrikant Chr. Poulsens

90-årsdag (han døde 1915). At denne indsats fra først af er blevet vurderet højt, synes Lars Poulsens udnævnelse til Dannebrogsmænd i 1850 at bekræfte.

At man i jernstøberiet ikke manglede opfindsomhed og fantasi, ses af den omstændighed, at der lejlighedsvis blev fremstillet andre, mere specielle ting. Allerede i 1849 får jernstøber L. Poulsen & Søn eneretsbevilling¹⁰⁾ på 5 år til at forfærdige en af dem konstrueret jernstrygeovn med tilhørende strygejern, og i 1862 får firmaet eneretsbevilling på 5 år til at fremstille en nærmere beskrevet brandsprøjte¹¹⁾.

En anden specialitet var havebænke med smukt udførte endestykker¹²⁾ samt gravgitre. Også kirkegårdslågen i Hillested kan — uanset at den tilhører en lidt tidligere stilperiode — være udført af Lars Poulsen, der var født i Hillested. En produktion, som de officielle kilder ikke omtaler, men som den lokale overlevering og Stiftsmuseets protokoller henfører til støberiet i Bandholm, er støbningen af nogle — endog særdeles særprægede — gravtavler. De består af en navnetavle indfattet i en fantasifuld, svunget »rokokoramme«. Jernstøberiet har åbenbart rådet over en kunstfærdig tegner på modelafdelingen og dygtige fagfolk i støberiet, men efter det ringe antal (13 stykker), der kendes af disse gravtavler, må det formodes, at det drejer sig om en begrænset bi-produktion. Foruden afdødes personalia bærer tavlerne som regel en sentens forneden. Disse sentenser kunde måske føre tanken hen på Chr. Bredahls fødsels- og dødeminder¹³⁾, hvilket meget vel kunde passe med tidspunktet. Men det anses dog for sandsynligst, at støberiets mænd blot har ladet sig inspirere af Bredahl eller andre af tidens almuekunstnere¹⁴⁾. Det er yderligere oplyst¹⁵⁾, at visse støbejernsgravtavler med kølbueformet gavll ligeledes er blevet fremstillet her. Da dette mønster imidlertid også kendes andetsteds fra (bl. a. Sjælland og Skåne), drejer det sig dog muligvis om et omvarende forlæg.

Hvorledes fordelte nu afsætningen af disse produkter sig, hvorledes forløb driften iøvrigt, og hvor mange mænd

Kgl. eneretsbevilling af 20. oktober 1849 for jernstøber Poulsen & søn,
Bandholm, på en jernstrygeovn.

(Lolland-Falsters Stiftsmuseum, Arkiv nr. 598 - 5,5).

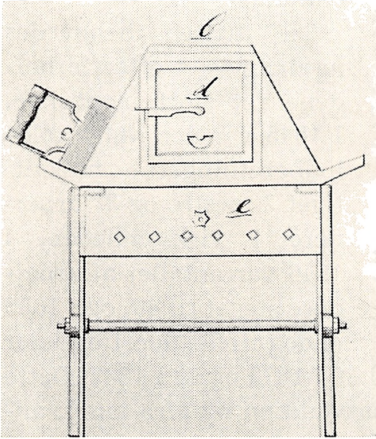

Tegning til strygeovn.

Beskrivelse:

a)

b) ovnen set forfra:

„Ilden lægges ind ad Døren (d) paa en lidt under Dørens underste Kant anbragt Rist. — Ovnen er saaledes indrettet indvendig, at Ilden følger langs med dennes Sider og Overflade, hvorved denne hurtigere og stærkt opvarmes. Fig. (e) er en under Risten anbragt Afseffuffe, som tjener til at opfange den gennem Risten nedfaldende Afse

„Strygejernene, som bruges til denne Ovn, ere ikke hule, men af fuldt Jern og sættes ovenpaa og paa Siderne af Ovnen

„Ovnen kan opsættes paa ethvert Sted hvor en Kaffelovn kan anbringes, ligeledes i en aaben Kjøkkenfforsteen, ja endog i det frie, og kan efter Afbenyttelse bortflyttes, hvis man ønsker at benytte Pladsen.“

beskæftigede den? Herom får vi visse oplysninger fra toldindberetningerne. I 1843 skriver toldinspektøren i Bandholm, at støberiet er i god drift, der er betydelig afsætning til by og land i stiftet, uagtet der i årets løb til stiftet er ankommet store partier nyt støbegods fra København. I 1845 konstaterer indberetningerne en afsætning af 40 skip pund til Hertugdømmerne og af 30 skippund til det øvrige Danmark fraset Lolland-Falster, medens de resterende produkter dels er afsat lokalt dels er i behold på støberiet. Interessant er det af indberetningerne for 1846 at se, at der var afsat færdigbeslåede plove til en værdi af 60 rbd. og et skippund andet støbegods til Slesvig-Holsten. Den øvrige afsætning var lokal, især til Nakskov og landboerne. I indberetningen for 1847 siges det, at støberiet er i god drift, uagtet der nu er etableret et selvstændigt støberi i Nakskov, hvortil Bandholm støberi hidtil har haft en me-

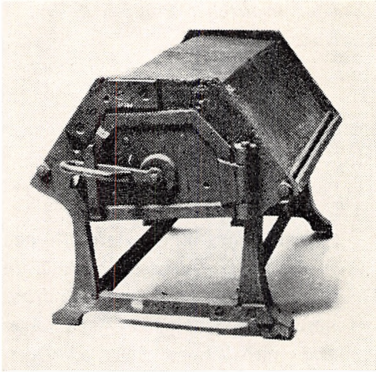

*Strygcovn fra Poulsens jernstøberi
o. 1850. (Stiftsmuseet).*

get betydelig afsætning; heller ikke i 1848 sker der nogen ændring i driftens omfang.

Til driften behøvedes naturligvis et efter forholdene ret stort mandskab. I 1845 var der ifølge toldindberetningerne beskæftiget 2 mestre og 37 arbejdere i virksomheden, i 1846 var antallet af arbejdere steget til 40, og i 1855 endog til 54; derefter daler

antallet af arbejdere jævnt til 30 i 1872 og 18 i 1882. Dette tyder stærkt på en vigende produktion og afsætning; andre støberier var kommet til i mellemtiden — vi hørte allerede ovenfor, at Nakskov fik sit eget støberi i 1847; ved en optælling i 1872 beskæftigede dette 50 arbejdere. Desuden registreredes nævnte år 3 støberier i Nykøbing med tilsammen 41 arbejdere og 1 i Stubbekøbing med 13 arbejdere samt 3 udenfor byerne med tilsammen 28 arbejdere¹⁶⁾ — så konkurrencen var blevet betydelig hårdere. Også Maribo husede som nævnt et jernstøberi.

Støberiet, der anses for at være Lolland-Falsters¹⁷⁾ og måske Danmarks¹⁸⁾ ældste jernstøberi i landdistrikterne, lukkede som nævnt sine porte i 1916, og grunden tilbagekøbtes af grevskabet. Bygningerne blev nedrevet med undtagelse af beboelselængen, der idag tjener som godskontor¹⁹⁾. På tomten skal der være gjort talrige fund fra jernstøberiets tid; det vilde være meget værdifuldt for Stiftsmuseet at få kendskab til disse fund til supplerings af støberiets historie. Af stor interesse vilde det ligeledes være at få kendskab til støberiets modeller, som rimeligvis fremstilledes i snedkerværkstedet.



*Gitterlåge til kirkegården i Hillested.
Antagelig udført af Lars Poulsen, der var født i Hillested.*

1) C. C. Haugner: Lolland VIII 1942 s 226. — 2) Brandtaksationsprot. for Bandholm (Landsarkivet). — 3) Toldinspektørens indberet. Bandholm Toldsted 1843—48 (Rigsarkivet). — 4) Oplyst af dennes brodersøn, bogholder Poul Lund, Saxkøbing. — 5) Oplyst af pens. godsfuldm. Thage, Bandholm. — 6) Oplyst af disponent, købmand Einer Lund, Maribo. — 7) Chr. Christensen oplyser i sin bog: En rabarberdreng vokser op (1961), at hans fader Kristen Børgesen arbejdede som formør på jernstøberiet i Bandholm med fremstilling af kakkelovne. — 8) 1 skippund = 20 lispund à 16 pund = 160 kg. — 9) I. B. Krarup & S. C. A. Tuxen: Beskrivelse af landbrugets udvikling i Danmark fra 1835 indtil nutiden. Kbh 1912 s 130. 10) Bevilling af 20/10 1849 med tegning og beskrivelse (dat 9/12 1849) i Stiftsmus. arkiv pk 5 læg 5. — 11) Bevilling af 12/7 1862 med tegning og beskrivelse (dat 11/11 1861) i Stiftsmus. arkiv pk 5 læg 1. — 12) oplyst af fru Esther Larsen, Maribo. — 13) Kjeld H. Snedker: Fødselsminder (L-F Stiftsmus. årsskr. 1961). — 14) Det bemærkes for en ordens skyld, at den smukke »Bandholmsport« og de 3 andre porte til Knuthenborg park ikke repræsenterer lokalt arbejde, men er tegnet af arkitekt Sibbern og smedet af kunstsmed Schæbel i Kbh. (jfr Da Sl & Hgd L-F 1965 s 200). — 15) Ejendomsrådgiver Sv. Hjersted, Nakskov, oplyser at gravtavlen på Stok-

kemarke kgd. for de to drenge Richard og Karl Jensen, begge døde 1888, er udført i Poulsens jernstøberi af drengenes fader Ole Engel Jensen. — ¹⁶⁾ Richard Willerslev: Studier i dansk industrihistorie 1952 s 174. — ¹⁷⁾ Krarup & Tuxen s 130. — ¹⁸⁾ Willerslev s 174. — ¹⁹⁾ Mange af de foregående oplysninger bekræftes af den nu 80-årige pens. tømrermester Carl Rasmussen Abel, der omkring århundredskiftet udførte en del arbejde for støberiet.

De ovenfor nævnte personer, der har bidraget væsentligt med oplysninger til dette spørgsmåls belysning, bringes herved en forbindeligst tak. Ligeledes rettes en særlig tak til museumsinspektør fru E.-M. Boyhus og museumsforvalter Kjeld H. Snedker for værdifuld bistand.

Småstykker

Da Niels Palladius var vicebisp i Maribo

Ofte nok har vi sukket over tabet af Maribo Klosters arkiver, men for en gangs skyld er nogle dele deraf dukket op takket være cand. theol. Martin Schwarz Lausten, der nylig har udgivet en bog om biskop Niels Palladius.

Denne, der var en yngre broder til Sjællands første lutherske biskop, Peder Palladius, blev biskop over Lunds stift i årene 1552—60 efter forinden at have været sognepræst ved Vor Frue Kirke i København. Til trods for sit betydelige virke som sjælesørger og sit forfatterskab til en række latinske og danske skrifter har han ofte måttet stå i skygge af sin nævnte broder. Et nyt lys er nu blevet kastet over Niels Palladius' personlighed gennem Laustens bog, der næst at fremlægge Niels Palladius' biografi redegør for hans forfatterskab og navnlig tager sigte på en udredning af hans forestillingsverden.

Bogen rummer et afsnit af særlig interesse for Lolland-Falster, idet Niels Palladius af superintendenten i Odense, hvorunder vor landsdel dengang hørte, blev kaldet til en stilling af ret speciel art, lærermesterembedet ved Maribo Kloster! Der foreligger en del korrespondance herom med broderen Peder Palladius, gennem hvem sagen blev ordnet. Efter Reformationen skulle de tidligere nonner i Maribo Kloster indordne sig under Bugenhagens regler for klosterfolk, og det synes at have voldt adskillig vanskelighed at få »frøkerne« til at skifte tro og leveregler.

Niels Palladius, der erholdt titel af vicebisp, fik pålagt en række opgaver, hvis væsentlige punkter var: 1) dagligt at undervise de nonner, som »saliig will worde«, i den rette tro, 2) føre tilsyn med den kristelige religion, at den ikke ødelægges af de tidligere munkeregler, 3) en gang ugentlig at forelæse af den hellige skrift for landsdelens præster og 4) føre tilsyn med landsdelens provster og præster, at der ikke sker forsømmelser. Endelig deltog han i biskoppens visitatser på Lolland-Falster.

Det var, som man vil forstå, et særdeles omfattende embede, og Niels Palladius blev efter et par års arbejde træt heraf og søgte bort fra landsdelen.

Marius Hansen.

Fra bogverdenen

Lolland-Falsters
Stiftsbog 1967.

I lighed med hvad der har fundet sted i nogle andre stifter har Landemodet i Lolland-Falster stift ønsket at udvide sin årlige Landemode-akt til også at bringe en hilsen ud til offentligheden med bud om Folkekirkens liv og virke i vort stift og vort land.

Denne hilsen vil sikkert være velkommen i vide kredse allerede ved selve sin idé: stærkere at knytte de levende bånd til kirken og ved sit indhold at bringe aktuelt stof.

I den foreliggende stiftsbog bringes først en afhandling af domprovst Felter om Reformationen i de forløbne 450 år (1517—1967), en afhandling der vil give læserne lejlighed til eftertanke og mulighed for klarhed.

Et praktisk udadvendt spørgsmål har biskop Hald behandlet i afsnittet Forventninger til Strukturkommissionen med så aktuelle punkter som sogneinddeling, præstemangel, økumenisk og diakonalt arbejde. Hvad det økumeniske arbejde angår, er denne sag fulgt op med et kort referat om Kirkedagene i Hannover 1967 af pastor Bojsen, Nykøbing F.

Der er flere andre artikler af almen interesse, og der er nyt fra kirker, hvor der bygningsmæssigt eller i anden praktisk henseende er sket noget udover det daglige. Til slut følger selve Landemode-akten, hvor man under kap. IV (cirkulæreskrivelser fra biskoppen) særligt bemærker et fremstød for bevaring af særprægede gravminder på vore kirkegårde — en sag som nylig er blevet rejst indenfor vort Historiske Samfund.

Stiftsbogen, der fremtræder i et smukt omslag, har vakt betydelig interesse.

Achton Friis:
Danmarks store øer.
(2. udg.).

Man forbavses ikke ved at høre, at Achton Friis' værk Danmarks store Øer er genoptrykt, for med sit vægtige indhold og de meget talende illustrationer kan denne bog ikke undværes. Lad os se lidt nærmere på afsnittene om Lolland-Falster og tilliggende øer.

Vel byder teksten næppe noget overraskende nyt for de fleste af vort amts indbyggere, men man gribes straks af den ualmindelig levende fortællelemåde, den sikre karakteristisk af befolkningens præg, af sprogundersøgelserne, af naturskildringerne og beskrivelserne fra dyre- og plantelivets rige variationer samt gengivelsen af de historiske hændelser. Achton Friis har en imponerende evne til at træffe det væsentlige, sætte det i relief, kraftigt men uden overdrivelser.

Trods al skarpsindighed lykkedes det dog ikke Achton Friis at løse det spørgsmål, som lå ham meget på sinde: det vendiske indslag i folketyper! Et par gange tror han at have fundet det i nogle mørke typer, men i det ene tilfælde er vedkommende fra Polen,

i det andet fra Småland. Byerne bliver der gået let hen over — det er ikke dér, man finder det folkekulturelle miljø bedst bevaret.

Værket er ledsaget af fine illustrationer af Johs. Larsen, Andr. Friis, Knud Kyhn og forfatteren selv samt en udsøgt samling fotografier. Achton Friis' egne helsides portrættegninger understreger hans dybtgående forsøg på en typologisk undersøgelse.

Der er både før og siden fremkommet gode beskrivelser af Danmark, men intet som dette festlige og farverige værk. Det er blevet en klassiker.

Man kan gisne om, hvem og hvad der gav stødet til at kalde Selskabet for dansk Skolehistorie til live, men helt tilfældigt er det næppe, når museumsinspektør fru Boyhus blev opfordret til at holde foredrag i forbindelse med dette selskabs oprettelse i 1966. Udfra sit ståsted som museumsinspektør har fru Boyhus kaldt sit foredrag »Skolehistorie er også Museumsopgave«; det er blevet optrykt i Årbog for dansk Skolehistorie 1967.

E.-M. Boyhus:
Skolehistorie.

Først skal det siges, at det er et imponerende arbejde, Lolland-Falsters Stiftsmuseum trods mangel på mandskab og penge har udført, både med hensyn til de valgte midler og til de opnåede resultater, teoretisk og praktisk. Et stort arkivmateriale er eftersporet og gennemgået, hvilke har støttet arbejdet i marken, således at der er blevet et godt grundlag for de dragne konklusioner. Allerede Stiftsmuseets særudstilling i efteråret 1964 viste det, og museets skolehistoriske samling har siden modtaget yderligere værdifuldt materiale takket være pressens og publikums store interesse for sagen.

Og hvad er så konklusionen? Sagt i korthed er det denne, at skolevæsenet på Lolland-Falster nærmest har været forud for lovgivningen dvs. forud både for skoleloven af 1739 og den af 1814 som følge af privates forståelse og initiativ — atter her står C. D. F. Reventlows og P. O. Boisens navne i første række. Tværtimod blev disse love snarere til på grundlag af de her på øerne vundne erfaringer. Som forf. siger, synes vel tidligere perioders skoleforhold ringe i sammenligning med næste periodes, således også skoleforholdene i første halvdel af 1700-erne sammenlignet med oplysningstidens fra sidste halvdel af samme århundrede, men sådan er jo udviklingens lov.

Forf. påpeger også, at Statens pædagogiske Studiesamling er et godt arbejdsinstrument for kendskab til den principielle udvikling af skoleforholdene, hvorimod det er lokalmuseernes sag at vise, hvorledes de faktiske vilkår var i hvert amt og sogn. Dette gælder ikke mindst her i landsdelen, hvor skolevæsenet har været vel placeret, og forfatteren lader da også forstå, at den kulturhistoriske undersøgelse først lige er begyndt.

Kristian Hald: I 1949 udkom Ole Widdings doktorafhandling om Markfælleskab og Landskifte, Studier over lollandske markbøger 1681—83 (referat i vor årbog 1950). Væsentlig samme kildemateriale — markbøgerne 1681—83 til Christian V' matrikel — har stednavneforskeren prof. Kristian Hald afvundet nye værdier i sin 1966 udkomne afhandling: Stednavne og Kulturhistorie i Dansk historisk Fællesforenings fortræffelige håndbogsserie.

Kr. Hald fremhæver heri stednavnenes og da navnlig marknavnenes betydning i kulturhistorisk henseende (bygnings-, religionshistorisk m. v.) og supplerer hermed på værdifuld måde sit eget grundlæggende værk (1950) om vore stednavne (årbog 1951), hvori han allerede pegede på de rige kulturhistoriske muligheder i stednavnene. Af væsentlig betydning for forskningen har, som Hald nævner, også Chr. Lisse's omfattende undersøgelser fra Falster været.

I denne forbindelse apellerer Kr. Hald navnlig til lokalkendte folk, om at give oplysninger vedrørende marknavne og om at få disse stedfæstet (bedst ved nummerering) på et moderne målebordsblad.

Afhandlingen, som flere steder berører lolland-falsterske navne, vil med den her på øerne rådende interesse for stednavneforskning sikkert sætte mange herværende kendere af marknavne i bevægelse.

Iørn Piø:
Folkeminder og
Traditionsforskning.

I samme serie som forannævnte udkom i 1966 et skrift af magister Iørn Piø om metoder og problemer med hensyn til indsamling og videnskabelig forskning af folkeminder og traditionsstof.

Der er ret langt tilbage i tiden udført et værdifuldt arbejde i så henseende, hvilket Piø redegør for. Allerede den tyske filosof Herder havde i slutningen af 1700-årene slået til lyd for en historieskrivning, der omfatter hele folket, og i hans spor udgav fx. Junge sine folkemindesamlinger (1789) ved hjælp af studier på bredt kulturelt grundlag ude blandt folket — også på Lolland og Falster. Efter de nationale ulykker i begyndelsen af 1800-årene søgte mænd som N. F. S. Grundtvig, Oehlenschläger og Blicher i prosa og digt at indgyde befolkningen nyt livsindhold gennem dyrkelsen af dets egen fortid, og Thiele fulgte (1818) brødr. Grimm's eksempel ved udgivelse af folkesagn.

I dette nationalromantiske klima var det, siger Piø, at N. F. S. Grundtvigs søn, Svend Grundtvig, lagde grunden til den egentlige folkemindevidenskab i Danmark ved i 1854 at påbegynde udgivelsen af Gamle danske Minder. Men først Axel Olrik fik i 1860-erne gennem Tang Kristensens store indsamlingsvirksomhed åbnet øjnene for betydningen af ikke blot at samle oplysninger om traditionsstoffet, men også om meddelernes personer og miljø, og

ikke blot om fortidens, men også om sin egen tids folkelige kulturliv. Dette førte sluttelig til oprettelse af institutionen Danmarks Folkemindesamling i 1905. Efter denne linie har da også den senere tids folkemindesamlere arbejdet.

I de følgende afsnit gør Piø nærmere rede for traditionsstoffets historie og karakter; som de vigtigste grupper kan nævnes overtro, festtraditioner, visetraditioner (jfr. nedenfor om folkevisen i Danmark), mundtlig overlevering m. v.

Vore middelalderlige folkeviser gik fra mund til mund og blev først nedskrevet ret sent. Som bekendt var Anders Sørensen Vedel en af de første, der — på foranledning af enkedronning Sofie på Nykøbing slot — begyndte at indsamle og udgav (1591) et hundrede tekster til folkeviserne. Godt 100 år senere udgav Peder Syv et lignende antal. Siden er ældre og nyere samlinger af folkeviser blevet udgivet gentagne gange — ikke alene fordi tidligere udgaver var udsolgt, men navnlig fordi folkeviserne forelå i mange varianter, omdigtede efter tid og sted. Det er typisk for de middelalderlige folkeviser, at ingen enkelt person kan nævnes som forfatter til viserne eller komponist til melodierne. Først Rasmus Nyerup kom på den tanke også at udgive melodierne, hvorefter de kom med i 5. bind af »Udvalgte danske Viser fra Middelalderen« i 1814. Senest er middelalderviserne udgivet i »Danmarks gamle Folkeviser« påbegyndt af Svend Grundtvig 1853 og fortsat af Axel Olrik og Grüner Nielsen.

Men også i de seneste århundreder er der blevet digtet folkeviser — under navn af folkesange, sanglege, skæmteviser m. v. De har det tilfælles med middelalderviserne, at der findes mange varianter, uden at nogen forfatter eller komponist kan fastslås som den egentlige, men adskiller sig fra middelalderviserne ved at tolke deres egen tids liv og tanker, medmindre de da har rødder i middelalderviserne, hvad der af og til er tilfældet. Berggreen var, som omtalt i »Hesnæsbogen«, en af de første der indsamlede sidstnævnte folkesange og melodier. Nu er et udvalg blevet udgivet på Musikhøjskolens forlag, samlet og sagligt bearbejdet af Thorkild Knudsen og Niels Schørring (jfr. Piø's ovennævnte skrift s. 52 ff.). Den her foreliggende udgave af 8 hefter på tilsammen 132 sider — hvoraf flere fra Lolland og Fålstner — vil utvivlsomt vække glæde i mange hjem, men en større udgave ville sikkert have vakt bejstring.

Skalk har i sit nummer for 1967 bragt en fornøjelig lille opsats af museumsinspektør E.-M. Boyhus under overskriften »Spå mig nu godt«. Udgangspunktet er en lille dukke, som nyligt blev skænket til Lolland-Falsters Stiftsmuseum. Det er en såkaldt spådukke eller

Folkevisen i Danmark.
(afsluttet 1967).

E.-M. Boyhus:
Spådukken.

sibylle. Dukken, under hvis kjole der var fastgjort et antal papirsedler, brugtes ved selskabslege i borgerlige kredse — hver deltager trak efter tur en af sedlerne, der var beskrevet med spådomme.

Disse spådukkers historie, oplyser fru Boyhus, kan føres tilbage til lignende engelske »fortune tellers«, der kendes fra 1780-erne. Herhjemme brugtes spådukken i første halvdel af 1800-erne. Sådanne spådukker er nu meget sjældne; i Sverige er der opsporet 7, i København 2, hvortil nu kommer dette eksemplar i Stiftsmuseet. Vor sibylle har endda lokal tilknytning. Den optrådte i en særlig rolle hos giverens oldeforældre, pastor J. G. R. Nielsen (1816—81) og hans hustru i Landet sogn. Pastoren forfattede, bistået af hustruen, en række versificerede sentenser, snart i spøgende snart i moraliserende ånd, og med disse kom sibyllen frem ved selskabelige lejligheder i præstegården — mod entré: 2 skilling til kirkeligt formål!

En morsom lille brik er hermed føjet til museets samling af småting fra dagliglivet.

Niels M. Saxtorph:
Jeg ser på
kalkmalerier.

Politikens forlag har efterhånden skænket os en række værdifulde håndbøger tilmed til en overkommelig pris, således at alle kan have nytte og glæde af dem. Nu kom Saxtorphs bog om kalkmalerierne i Danmarks kirker.

Det er en veltilrettelagt bog, både hvad angår beskrivelse og illustrationer. Tilmed er den inddelt efter naturlige områder, har orienterende kort samt et sted- og personregister. Derfor kan vi slå lige op på afsnittet: Møn, Falster og Lolland. Det er ganske naturligt, at de tre landsdele er slået sammen, da flere kalkmalerier i disse er indbyrdes beslægtede. Således har den bekendte mester for Elmelunde kirkes billeder (efter hvilke han benævnes Elmelundemesteren) også været virksom adskillige steder på Falster og Lolland. Af originale romanske kalkmalerier (dvs. fra ca. 1150—1250) er der på Lolland-Falster kun bevaret enkelte fragmenter; andre billeder stammer fra overgangen til gotikken omkr. 1300. De fleste af vore kalkmalerier hidrører følgelig fra gotisk tid (omkr. 1300—1500), altså også Elmelundemesterens billeder. I forbindelse med de naturligvis overvejende religiøse motiver afbilder kalkmalerierne ofte interessante scener fra dagliglivets område illustrerende hine tiders redskaber og dragter.

Bogen vil være en fortræffelig vejleder for besøgende i kirkerne.

Danmarks
naturfrednings
årsskrift 1967.

Naturfredningsforeningens nylig udkomne årsskrift for 1967 er særdeles righoldigt med vægtige bidrag fra kompetente sider og i sædvanligt smukt udstyr med fortræffelige illustrationer.

Naturligvis præges de forskellige indlæg stærkt af den omstændighed, at spørgsmålet om adgang til friluftsområder er taget op til ny vurdering med henblik på en revision af fredningsloven. Det er en sag, der angår os alle, og disse indlæg giver god indsigt i problemstillingen.

Afsnittet om nævnskendelser vidner om mange, ofte betydelige fredningssager, hvoraf dog kun de vigtigste refereres. For Maribo amts vedkommende står lakonisk: Nævnet har i 1966 behandlet 369 sager! Men i professor Langkildes artikel om Strand og Bebyggelse indtager Lolland en plads som skoleeksempel med udgangspunkt i arkitekt A. M. Rubins skitse af en løsning. Denne søger bl. a. at bringe den rette balance mellem besøgene på strandbredden og sommerhusbeboerne — en »tæmnet« udstykning.

Artiklen er ledsaget af en kortskitse af Lolland visende en af amtet og kommunerne udarbejdet plan for sommerhusområderne.

Fritidsproblemet er ikke af ny dato. Ansvarsbevidste mennesker har tumlet med det til alle tider. Legemlig idræt har allerede tidligt stået i forgrunden, hvilket bekræftedes ved stiftelsen i 1867 af Maribo Amts Skytte- og Gymnastikforening, senere kaldet Maribo Amts Idrætsforening, da flere sportsgrene efterhånden tilknyttedes.

I hundredåret for starten har M. A. I. F. udgivet et smukt lille festskrift, der kort og klart redegør for foreningens trivsel og indsats i det forløbne sekel. Som det i skriftet anføres, opstod M. A. I. F. på baggrund af det åndelige, nationalbetonede røre i 1860-erne. Ydre vanskeligheder har M. A. I. F. også mødt undervejs, især under de to verdenskrige, men så rykkede medlemmerne blot tættere sammen, og løste problemerne.

Smukke sportslige resultater er gennem årene opnået ved turneringer både inden- og udenfor amtets grænser.

Milepælen passerer med ære!

Foruden tekniske og personlige meddelelser har NS-bladet (Nakskov Skibsværfts egen kvartalspublikation) fra tid til anden bragt kulturhistorisk stof af interesse for vide kredse udover skibsværftets. Sidst var det serierne om Nakskovs Fæstningsværker og om Skibet gennem Tiderne (anmeldt her i årbøgerne).

Bladet har i de senere kvartalsnumre påbegyndt en serie »Fra gamle Dage« med ældre medarbejders erindringer, en påskønnelsesværdig tanke — også udfra et folkekulturelt synspunkt, idet disse erindringer indeholder mange værdifulde bidrag om vilkårene i ældre tider.

M. A. I. F. 100-års
jubileumsskrift.

NS-bladet:
Fra gamle dage.

Museumsnyt

Reventlow-Museet på Pederstrup. Museet er fra 1. april 1967 rykket op i højeste klasse indenfor kunstmuseerne, hvilket bl. a. har den økonomiske betydning, at alle faste lokale tilskud automatisk doubles op af staten.

Ved februarstormen led hovedbygningens tag nogen skade; da de blåglaserede tagsten ikke længer fremstilles i den gamle form, efterlystes på årsmødet gamle tagsten fra bygninger, der rives ned. Få dage efter havde museet den store glæde at få tilbudt et parti tagsten på meget favorable vilkår fra en nedrivning i Maribo, således at man også kan imødesee fremtidige skader med nogen sindsro.

Den 30. august aflagde Finansudvalget Pederstrup et besøg og besøgte med stor interesse Museet under vejledning af formanden.

Af Nyerhvervelser kan nævnes nogle miniaturer bl. a. forestillende Statsministerens bødstefader generalen Chr. D. Reventlow (1671—1738) samt et oliemaleri af *Jens Juul* forestillende livlægen Joh. Just v. Berger (1723—91), der var Reventlowernes læge og nærstående ven.

Lolland-Falsters Stiftsmuseum. Ved Skaløvej på Fejø er udgravet en affaldsgrube, der blandt andet indeholdt keramik fra ældre bronzealder, en sjældent repræsenteret periode på disse kanter. På matr. nr. 7 a i Rykkerup (Toreby sogn, Musse hrd.) er udgravet bunden af fire forlængst sløjfede høje; men de må henføres til yngre bronzealder. Ved Bredfjed i den udtørrede Rødby Fjord er fundet et relativt velbevaret træskib, der af skibshistorisk Laboratorium er dateret til senmiddelalderen. Blandt undersøgelserne inden for nyere tid kan nævnes indkredsningen af et af de hidtil største folkekunstværksteder, den såkaldte »Toreby-malers«. Et stort antal arbejder såvel i offentlig som i privat eje er registreret og fotograferet, og det er lykkedes at få fastslået »Toreby-malerens« identitet. Nærmere redegørelse vil fremkomme senere.

Årets største udstillingsbegivenhed var »De polske landarbejdere på Lolland-Falster«, som åbnedes d. 15. juli i museets Laugssal. Udstillingen, som kom i stand ved et samarbejde med Nationalmuseets III. afdeling, vakte stor interesse såvel i som udenfor landsdelen. Som et led i en modernisering af hovedmuseets permanente udstillinger er en istandsættelse af rummene på 2. sal påbegyndt, og her åbnedes i december en nyopstillet permanent udstilling af den polske samling.

Såvel genstands- som billedsamlingen er blevet væsentlig forøget i det forløbne år, bl. a. med en del velbevaret lertøj fra Petersens pottemageri i Maribo, inventar fra Orupgaard's polakkaserne og,

ved en gave for Fonden til Fædrelandets Vel, med en standkiste dekoreret af »Toreby-maleren«. Iøvrigt henvises til Stiftsmuseets årsskrift 1968.

På Frilandsmuseet er urtehaven istandsat, Falstergårdens ydermure restaureret og Majbøllesmedjen hovedrepareret.

Stiftsmuseets årsskrift 1967 indeholder bl. a. en artikel om museets store samling af engelsk fajance.

Lolland-Falsters Kunstmuseum, Maribo. Der har i 1967 været afholdt to større udstillinger, begge i samarbejde med Kunstforeningen for Maribo Amt: Vibeke Alfelt og Lars Åkirke i maj og Lolland-Falster Udstillingen i oktober. Sidstnævnte præsenterede sig med glædelig styrke, og museet — som allerede tidligere på året havde erhvervet en skulptur af Erik Bischoff, Nysted — forsømte ikke lejligheden til at foretage indkøb af grafik. Desuden har der i grafiksalen været afholdt tre mindre udstillinger: træsnit af Sigurd Vasegaard i anledning af kunstnerens død (juli—oktober), Dansk grafik 1655—1847 (fra Albert Haelwegh til Lundbye (oktober—januar) og Ny Carlsbergfondets gave af tegninger, akvareller og grafik (siden februar).

Den midterste af disse grafikudstillinger viste et udvalg af nyere værker af ældre dansk kunst; en stor privatsamling har været under hammeren, og ved heldige køb her er den grafiske samling næsten blevet fordoblet, f. eks. med tegninger af Abildgaard og Rørbye, kobberstik af Haelwegh og Preisler, raderinger af Tuscher, Eckersberg, Lundbye og brødrene Skovgaard, litografier af Bendz o. m. a.

Indretningen af grafiksalen er ikke kommet videre siden den første leverance af møbler i begyndelsen af 1967. Fra Knud Højgaards Fond har man imidlertid modtaget tilsagn om en støtte på 12.500 kr. under forudsætning af, at den anden halvdel af det nødvendige beløb fremskaffes lokalt. Bestyrelsen arbejder for og nærer håb om, at dette skal lykkes.

Falsters Minder, Nykøbing F. Der er foretaget nyopstilling af samlingerne af glas, porcelæn, fajance m. v.

I april 1967 arrangerede Lionklubben en udstilling — Mit bedste eje — i museets lokaler og skaffede derved museet 3.000 kr. til istandsættelse af »slotsstuen« på museet.

Af nyere værker kan nævnes, at museet fra et købmandshjem i Nykøbing har fået en fajanceovn, mærket Richter (C. Richter, Guldborg L 1871—91). Som gave fra sparekassen i Nykøbing har museet fået en nøjagtig udført model af den nu nedrevne Chr. IX's bro. Sølvsmeden og maleren Philip Paval, USA, der har været i lære hos nu afd. guldsmed Simon S. Schultz, Nykøbing, har foræret

museet en af ham selv udført sølv-sauceskål. Overrækkelsen fandt sted i det på museet opstillede guldsmedeværksted, hvor Pavel som ung mand har stået i lære.

Der har i museets foredragssal været afholdt aftenhøjskole og desuden 3 offentlige foredrag. Sidstnævnte sammen med Foreningen til Bevarelse af Kulturminde i Maribo amt, Nykøbing F. afd.

Lolland-Falsters historiske Samfund

Generalforsamling.

afholdtes mandag den 27. november i Maribo. Formanden, redaktør Verner Hansen, aflagde følgende beretning:

Lolland-Falsters historiske Samfund har som virkeområde en afgrænset del indenfor det lokalhistoriske felt. Formålet er at udgive en årbog og andre lokalhistoriske skrifter samt at afholde møder og udflugter. Det er endvidere en opgave at søge rejst og vedligeholdt sten til minde om historiske personer og steder.

Samfundet har derimod ikke som direkte opgave at bevare og frede historiske bygninger. Det er en sag, som påhviler museerne og Foreningen til Bevarelse af Kulturminde. Samfundet vil dog gerne støtte disse med sådanne opgaver, og iøvrigt gerne udtale en anerkendelse af den indsats, som de udøver til stor gavn for det lokalhistoriske arbejde.

Befolkningen på Lolland-Falster støtter på udmærket måde samfundets arbejde, idet medlemstallet er på ca. 1100. Den afgang, som der er, bliver fuldt opvejet af en tilgang af nye medlemmer. I forhold til andre amters lokalhistoriske samfund er det et stort medlemstal, der er i vor landsdel.

For stadig at kunne give medlemmerne en stor og fyldig årbog blev der på sidste generalforsamling vedtaget en kontingentforhøjelse fra 10 til 15 kr., og dette er blevet modtaget med stor forståelse.

Det var en stor glæde for samfundets bestyrelse at kunne udsende en årbog med et så vægtigt indhold som den store artikel om »Den polske indvandring til Lolland-Falster«. Vi skylder museumsinspektør George Nellemann megen tak for hans interessante redegørelse for denne undersøgelse, som Nationalmuseet har ladet foretage. Det er første gang, at der foreligger en så stor og samlet afhandling om dette vigtige afsnit i landsdelens historie, og den har også fået en god modtagelse.

Udgivelsen af årbogen og et særtryk om »Den polske indvandring til Lolland-Falster« er en meget betydelig økonomisk investering, som samfundet har haft svært ved at klare.

En kærkommen støtte blev givet af Carlsen-Langes Legatstiftelse i Køge, som ydede 1.500 kr. og Rask-Ørsted-fondet 350 kr.

Samfundet har de senere år investeret store beløb i bogudgivelser. Der foreligger også til salg ret betydelige oplag af: Jørgensen og Ussing: Lollandsk landsbyliv, Hans Mortensen: Hesnæsbogen, Karen Toxværd's optegnelser fra Sydfalster, Jens Snedker: Mine erindringer fra barndom og ungdom, Alan Hjort Rasmussen: Maj og midsommerskikke på Lolland og Falster og Im. Felter: Maribo domkirke 1416—1966.

Der fremsættes nu og da ønsker om genudgivelse af lokalhistoriske værker, som er udsolgt. Det er dog således, at der ved udgivelser straks skal investeres store beløb i trykningen, hvorimod indtægten kommer over lang tid, idet salget af en lokalhistorisk bog altid vil strække sig over en årrække. Derfor vil en aktivitet på dette område være af en begrænset karakter. Den første og største opgave må være en genudsendelse af Svend Jørgensens »Bag diger og hegn«, således at de to bind samles i et. Det er en opgave, som samfundet vil søge at løse.

Samfundet har afholdt de sædvanlige to arrangementer, et sommermøde og en udflugt. Sommermødet fandt sted i Stubbekøbing lørdag den 3. juni. Der var først en hyggelig sammenkomst i restaurationen i anlægget, hvor borgmester G. Hauschildt fortalte om Stubbekøbings historie. Derefter spadserede de ca. 50 deltagere en tur i anlægget og sluttelig foreviste pastor Ebert byens gamle kirke.

Søndag den 27. august var der en tur til det arkæologiske forsøgscenter i Lejre, og den meget vellykkede tur var arrangeret af bestyrelsens udflugtsudvalg. Der var ca. 100 deltagere, og det var et meget interessant besøg.

Det er begrænset, hvor mange møder samfundet selv kan afholde, men heldigvis er det således, at lokalhistoriske emner dyrkes i stor udstrækning i aftenhøjskoler og aftenskoler, foredragsrækker og enkelte foredrag, som ungdomsnævn og mange forskellige foreninger holder. Denne virksomhed må tillægges meget stor betydning, og det letter i høj grad tilrettelæggelsen af den foredragsliste, som Amtsunghdomsnævnet udsender hvert år; den indeholder mange lokalhistoriske emner og angiver hvilke foredragsholdere, der behandler dem.

Samfundet er tilsluttet Dansk historisk Fællesforening, og der er på dette område sket en organisatorisk nydannelse. Det er således, at der i Fællesforeningen er tre grupper: Museerne, arkiverne og de amtshistoriske samfund. For museer og arkiver består faste organisatoriske rammer, medens de har været meget løse for de amtshistoriske samfund. Det er der nu sket en ændring i, derved at der er oprettet en »Sammenslutning af lokalhistoriske foreninger«, således at de tre grupper nu er ligestillede.

Det lokalhistoriske arbejde kan ikke trives uden opbakning, og vi er glade for at en sådan finder sted. Vi takker den store trofaste medlemskreds, de myndigheder og institutioner, som yder tilskud og pressen for støtte i samfundets arbejde og bidrager til, at den lokalhistoriske interesse bevares og udvikles. Jeg takker bestyrelsen for godt samarbejde og i særlig grad baron Bertouch-Lehn for en aldrig svigtende interesse og omhu ved årbogens redaktion og kassereren, frk. Louise Hansen, for et samvittighedsfuldt arbejde. —

Derefter oplæste kassereren, frk. Louise Hansen, regnskabet, som balancerede med kr. 8.451,68 og udviste en kontant beholdning på kr. 3.578,18. Det bemærkedes, at udgiften til trykning af årbog 1967 ikke var opført, på grund af årbogens senere fremkomst. Regnskabet godkendtes.

Til bestyrelsen genvalgte Fru Dagmar Jørgensen, Toreby, Handelsgartner Bek Pedersen, Nakskov, Direktør Nabe-Nielsen, Nykøbing F., Distriktsopmåler W. Paamejer, Nykøbing F., Redaktør Verner Hansen, Maribo. Revisorerne Grosserer C. H. Bjelbo og Førstelærer O. Andersen genvalgte ligeledes. Som revisorsuppleant valgtes Bankdirektør H. T. Kyhl, Nakskov.

Under de videre forhandlinger drøftedes bl. a. afholdelse af møder i vintersæsonen for lokalhistorisk interesserede medlemmer og tillæggelse af udflugter. Efter at årbogen i de sidst forløbne år fortrinsvis har bragt store enkeltafhandlinger er det, oplyste formanden, hensigten at bringe flere og mindre artikler i den kommende årbog.

Efter generalforsamlingen viste handelsgartner Bek Pedersen nogle smukke og instruktive farvelsbilleder fra samfundets udflugter.

Uddrag af regnskabet

for 1966—67

| <i>Indtægt:</i> | kr. ø. | <i>Udgift:</i> | kr. ø. |
|--|-----------------|---|-----------------|
| Likvid beholdn., fra forrige år | 597,45 | Trykning af årbog 1966 (rest) | 2.000,00 |
| Medlemskontingent ... | 1.013,00 | Møder | 832,49 |
| Tilskud fra: | | Administration | 285,95 |
| Kultur- & Under- visningsministeriet | 1.700,00 | Honorar | 543,00 |
| Carlsen-Langes | | Dansk hist. Fællf. ... | 330,00 |
| Legat (Polsk indiv.) | 1.500,00 | Porto | 236,31 |
| Amtsrådet | 400,00 | Diverse | 645,75 |
| Andre | 720,00 | Beholdning at over- føre til næste år .. | 3.578,18 |
| Renter | 152,33 | | |
| Salg af bøger | 2.360,80 | | |
| Indgået porto | 8,10 | | |
| | <u>8.451,68</u> | | <u>8.451,68</u> |

Status

Aktiver.

Fast kapital:

| | |
|---------------------------------------|----------|
| Holcks Legat, bankbog nr. 75155 | 500,00 |
| Bogfond, bankbog nr. 18704 | 1.865,62 |

Likvid kapital:

| | |
|--|-----------------|
| Beholdning på driftsregnskabet fordeler sig således: | |
| bankbog nr. 6-19005 | 1.942,04 |
| postgiro nr. 35525 | 1.439,26 |
| kontant beholdning | 196,88 |
| | <u>5.943,80</u> |

Holeby den 4. oktober 1967.

sign. *Louise Hansen.*

Foranstående driftsregnskab og status gennemgået og fundet i overensstemmelse med de os foreviste bøger og bilag.

Holeby den 4. november 1967.

sign. *C. H. Bjelbo.*

sign. *O. Andersen.*

Samfundets bestyrelse:

Æresmedlemmer: Greve F. Reventlow. Pens. førstelærer A. H. Bendsen.

Bestyrelse: Redaktør Verner Hansen, Maribo, *formand*. Lærer Viggo Larsen, Torslunde pr. Holeby, *sekretær*. Baron R. Bertouch-Lehn, Højbygaard pr. Rødby, *fg. årbogsredaktør*. Fru Dagmar Jørgensen, Toreby pr. Sølleded. Handelsgartner J. Bek Pedersen, Nakskov. Direktør F. Nabe-Nielsen, Nykøbing F. Pens. postbud R. K. Nielsen, Guldborg L. Distriktsopmåler W. Paamejer, Nykøbing F. Skoleinspektør A. F. Heyn, Kettinge.

Forretnings- og redaktionsudvalg: Redaktør Verner Hansen. Skoleinspektør A. F. Heyn. Lærer Viggo Larsen. Baron R. Bertouch-Lehn.

Udvalg for udflugter: Handelsgartner J. Bek Pedersen (*formand*). Lærer Viggo Larsen. Distriktsopmåler W. Paamejer.

Tilsyn med mindestene: Handelsgartner J. Bek Pedersen (*formand*). Direktør Nabe-Nielsen. Pens. postbud R. K. Nielsen.

Repræsentantskabet for Institutionen Statsminister C. D. F. Reventlows Minde og bestyrelsen for Pederstrup-museet: Baron Bertouch-Lehn.

Bestyrelsen for Lolland-Falsters Stiftsmuseum: Redaktør Verner Hansen.

Kasserer: Frk. Louise Hansen, Højbygaardsvej, Holeby.

Revisorer: Grosserer C. H. Bjelbo, Nakskov. Pens. førstelærer Ole Andersen, Løjtøfte. Revisorsuppleant: Bankdirektør H. T. Kyhl, Nakskov.

Nye medlemmer indtil 8. januar 1968

Chauffør Poul Andersen, Koføedsvej 46, Rødby Havn.

Poul Borbjerg, Rosenvej 14, Sundby, Nykøbing F.

Civilingeniør P. Corneliusen, Finsensgade 20, Nykøbing F.

Forpagter Anders Hansen, Dalbakkegård, V. Ulslev pr. Ø. Ulslev.

Gårdejer Paul Hansen, Græshavegård pr. Dannemare.

Fru Sigrid Hansen, Orehoved.

Lærer N. E. Henriksen, Birkevænget 35¹, Nakskov.

Fru Lissi Hilm, Vejringe pr. Stubbekøbing.

Gymnasiast frk. Lisbet Holtze, Lavendelvej 2, Nakskov.

Redaktør Otto Holst, Vestergade 2, Maribo.

Højreby Bibliotek pr. Sølleded.

Jens Iversen, Nr. Boulevard 90, Nykøbing F.

Lærer Bjørn Jacobsen, Horbelev Centralskole, Horbelev.

Frk. Vibeke Jacobsen, Frederiksminde Skole, Brenderup, Fyn.

Ingeniør Bennie Jensen, Guldborg F.
 Redaktør S. Skytte Jensen, Jensløvs Tværvej 3 A, Charlottenlund.
 Repræsentant Edwin Jørgensen, Ahornvej 11, Nakskov.
 Lærer Erik Jørgensen, Refshalevej 14, Maribo.
 Museumsmedhjælper Lars Knud Jørgensen, Hillested gl. Skole pr.
 Maribo.

Arbejdsmand Paul Jørgensen, V. Karleby pr. Nakskov.
 Arbejdsmand Peter Jørgensen, Fælledgården, Vindeby pr.
 Horslunde.

Gårdejer Anker Kimer, Nr. Alslev.
 Civilingeniør H. Saxtorph Kofod, Vestervang 7, Kraghave pr.
 Nykøbing F.

Arne Krog, Egebjerg, Nykøbing F.
 Cand. mag. fru Lis Lusinchi, Christiansdalsvej 168, Nakskov.
 Lærer Andreas Michaelsen, Borger- og Realskolen, Vojens.
 Skoleinspektør Harry Holm Nielsen, Vedby Skole, Nr. Alslev.
 Gårdejer Helge Nielsen, Strandager, Femø.
 Gårdejer Henning Hasle Nielsen, Tirsted pr. V. Tirsted.
 Godsejer Johs. E. Nielsen, Pederstrup, Torrig.
 Gårdejer Elmo Pedersen, Femø.
 Parcellist Vilhelm Pedersen, Taagerup Sognevej pr. Rødby.
 Husejer Edmund Petersen, Tollesensvej 44, Nakskov.
 Fru B. Wilken Petersen, Axeltorv 3, Nakskov.
 Gårdejer Johannes Rasmussen, Askø pr. Landet.
 Fru Elisabeth Skovby, Skelstrupvej 7, Hunseby, Maribo.
 Gårdejer Gotfred Fugl Stigsen, Næsby pr. Kappel.
 Frk. Ellen Stub, Vaalse, Nr. Alslev.
 Kontorelev Lone Svensson, Fuglse pr. Holeby.
 Arbejdsmand Severin Swiatek, Østergade 43, Eskilstrup. Falster.
 Lærer K. Otto Sørensen, Gl. Landevej, Toreby L.
 Fru Sara Trolle-Sørensen, Box 40, Fakse Ladeplads.
 Vestenskov Centralskole, Vestenskov pr. Nakskov.
 Lærer P. Vogdrup, Boisensvej 7, Maribo.

° Arbøger og historiske skrifter

Ved skriftlig henvendelse til formanden, redaktør Verner Hansen, Museumsgade 3, Maribo, kan medlemmer købe tidligere årbøger, men en del er dog udsolgt. Prisen er 5 kr. pr. eksemplar, for ikke-medlemmer 10 kr. Bogladeprisen for nyeste udgave af årbogen er 20 kr.

Af historiske skrifter sælges til medlemmer af Historisk Samfund:
Jørgensen og Ussing: Lollandsk landsbyliv 9 kr. (bogladepris 18 kr.).
Svend Jørgensen: Bag diger og hegn I 8 kr.

Maribo amts stednavne 20 kr.

Hans Mortensen: Hesnæsbogen 9 kr. (bogladepris 18 kr.).

Karen Toxværds optegnelser fra Sydfalster 10 kr.

(bogladepris 18 kr.).

Nachskous belejring 7 kr. (bogladepris 14 kr.).

Jens Larsen: Kippinge kirke og den hellige kilde 12 kr.

»Falsterminder« 1913—63 4,00 kr.

Czarens hus i Nykøbing F. 3,00 kr.

Kappel kirke 4,50 kr.

N. P. Nielsen: Livet i Birgittinerklostret i Maribo 3,00 kr.

George Nellemann: Den polske indvandring til Lolland-Falster

10 kr. (bogladepris 20 kr.).

Jens Wolsing: Holeby I—II à 9 kr.

Kaj Munk: Landlige interiører i lollandsk bondemål 10 kr.

(bogladepris 20 kr.).

Jens Snedker: Mine erindringer fra barndom og ungdom 9 kr.

(bogladepris 18 kr.).

Alan Hjorth Rasmussen: Maj- og midsommerskikke på Lolland

og Falster 5 kr. (bogladepris 10 kr.).

Immanuel Felter: Maribo domkirke 1416—1966 10 kr.

(bogladepris 20 kr.).

Lolland-Falsters Stiftsmuseum (særudgave 1965) 12 kr.

FORTID OG NUTID

udgives af Dansk historisk Fællesforening under redaktion af arkivar, mag. art. Knud Prange, Ingemannsvej 11, Viborg, og under medvirken af Kristian Hald, Johan Hvidtfeldt og Knud Klem. Tidsskriftet udkommer normalt to gange årligt. Ved henvendelse til foreningens ekspedition, museumsinspektør Povl Eller, Frede-

riksborg Slot, Hillerød (giro nr. 86 2 64), kan alle medlemmer af foreninger under Dansk historisk Fællesforening få Fortid og Nutid til en favørpris af 20 kr. (bogladepris 30 kr.) pr. årgang.

Dansk Historisk Fællesforenings håndbøger:

Ved henvendelse til ekspeditionen, museumsinspektør Povl Eller, Frederiksborg Slot, Hillerød (giro nr. 86 2 64), kan medlemmer af Lolland-Falsters historiske Samfund til favørpris (ekskl. porto og omkostninger) erhverve:

E. Kroman: Skriftens Historie i Danmark fra Reformationen til Nutiden 14 kr. (bogladepris 21 kr.).

Holger Hjelholt: Skriftprøver 12 kr. (bogladepris 18 kr.).

Helge Søgaard: Litteraturvejledning for kulturhistoriske Provinsmuseer 5 kr. (bogladepris 8,50 kr.).

Knud Prange: Heraldisk Nøgle til Nyt Dansk Adelslexikon 16 kr. (bogladepris 27 kr.).

H. Hansen: Om Opbevaring og Ordning af Købstadsarkiver 2 kr.

S. Nygård: Anvisning til at drive historisk-topografiske studier 2 kr.

Bauer: Calender for Aarene indtil 2200 e. Kr. (fototeknisk optryk). Indb. 16 kr. (bogladepris 24 kr.).

H. Worsøe: Grundbog i Slægtshistorie 6 kr. (bogladepris 9 kr.).

Kilder til besættelsestidens historie (særtryk af Fortid og Nutid 1963) 8 kr. (bogladepris 12 kr.).

Georg Hansen: Grundtræk af en historisk metode. Indb. 9 kr. (bogladepris 15 kr.).

Danske Historikere 1965, red. af H. K. Kristensen, Knud Prange og Johan Hvidtfeldt. Indb. 36 kr. (bogladepris 54 kr.).

Håndbog for danske lokalhistorikere, red. af Johan Hvidtfeldt. (Fototeknisk optryk). Indb. 60 kr. (bogladepris 90 kr.).

Lokalhistorie — Rigshistorie, og andre artikler fra Fortid og Nutid. Indb. 24,75 kr. (bogladepris 35,75 kr.).

Serien om de historiske hjælpemidler:

Herluf Nielsen: Kronologi. Indb. 12 kr. (bogladepris 18 kr.).

Knud Prange: Heraldik og Historie. Indb. 10 kr. (bogladepris 15 kr.).

Povl Eller: Historisk Ikonografi. Indb. 10 kr. (bogladepris 15 kr.).

Georg Galster: Mønt. Indb. 12 kr. (bogladepris 18 kr.).

Ib Kejlbo: Historisk Kartografi. Indb. 15,75 kr. (bogladepris 22,75 kr.).

Iørn Piø: Folkeminder og Traditionsforskning. Indb. 15,75 kr. (bogladepris 22,75 kr.).

Kristian Hald: Stednavne og Kulturhistorie. Indb. 15,75 kr. (bogladepris 22,75 kr.).

Poul Rasmussen: Mål og Vægt. Indb. 15,75 kr. (bogladepris 22,75 kr.).

ARV OG EJE

Årbog udgivet af Dansk kulturhistorisk Museumsforening. I abonnement ca. 16 kr. pr. årgang (bogladepris ca. 19 kr.). Fortsættelse af Danske Museer I—IV. Abonnement tegnes hos museumskonsulent P. Halkjær Kristensen, Nationalmuseet, København K.

Såfremt nogle af vore medlemmer yderligere skulle ønske at få foretaget hjemstavnshistoriske, genealogiske eller lignende *undersøgelser*, særligt i københavnske arkiver, vil henvendelse kunne rettes til genealog Axel Nørilit, Ourøgade 4, København Ø.

Person- og stedregister

Arild B. F. købmd. 94

Bang Aksel fisker (Fejø) 60 61
Bang Marius fisker (Fejø) 60
Benzon E. C. bådebygger Nyk. F. 23
Bertouch-Lehn R. fhv. gesandt: På sporet af vort ældste jernstøberi 114
Bertouch-Lehn R.: Fra bogverdenen 128—133
Bjørn Ole færgemd. 25
Bohn fuldm. 100
Boisen P. O. biskop 107
Boudrup C. J. bådfører 97
Bredahl Chr. folkekunstner 122
Bruun Svend skibskapt. (Bergen) 86

Christensen Carl fisker 57
Christensen Julius fisker 57
Christensen Niels havnefoged 56
Christiansen Chr. (Middelfart) 71
Christiansen Søren skipper (Bandholm) 121
Clausen skipper 95

Dichmann kapt. 101
Diderichsen D. købmd. 94
Diderichsen N. skipper 93 96
Dorph købmd. 93

Ebert pastor 137
Engel Fr. købmd. 94
Erichsen Hans Jørgen (Nakskov) 90

Fejø bådebyggeri 13 ff
Fiskeri se iøvrigt 66 68
Frederichsen F. C. skipper 101
Fregatten Jylland 21

Gothardt A. II. skipper (Marstal) 93
Gregersen Karl fisker (Lohals) 60

Hallager Rudolf jernstøber 120
Halmøe F. N. sejlmager (Nyk. F.) 41
Hansen Gregers bådfører (Nakskov) 92 93
Hansen J. P. C. skipper 19

Hansen Knud E. ingeniør 61 63
Hansen lods (Femø) 60
Hansen L. skibsbygmester (Karrebæk) 14
Hansen Louise kasserer 138 139
Hansen Marius: Tolder Sandbergs optegnelser 86 ff
Hansen Marius: Da Niels Palladius var vicebisp i Maribo 127 ff
Hansen (Nagel) Hans lods (Raagø) 60
Hansen Ole (Skovhusene) 90
Hansen pastorinde (Majbølle) 6
Hansen Verner redaktør 136
Hauschildt G. borgmester 137
Heidelmand skolelærer 6
Hejde slægten 79
Helsingør skibsværft 63
Hermansen Chr. (Opager) 90
Hochland toldinsp. 96
Holck C. J. ingeniør 63
Holm Hendrich købmd. (Nakskov) 91
Holm snedker (Nakskov) 90

Jensen (Degn) Jens Peter fisker 56
Jensen Duval fisker (Askø) 60 61
Jensen H. C. købmd. 94
Jensen Hans gårdejer 9
Jensen J. P. fisker (Askø) 60
Jensen postmester (Fejø) 58
Jessen Garver (Nakskov) 103
Jessen Georg skipper (Nakskov) 92 93 94
Jonstrup seminarium 108
Just stadshptm. (Nakskov) 93
Jørgensen Rasmus tømrer 24 56

Kirstine datter af Karen Ryts og g. m. Niels Nielsen 5 ff
Klem Knud mus-insp. 63
Knuth greve (Knuthenborg) 120
Kroemann A. E. bådfører (Marstal) 98 99 100

Langø bådebyggeri 63
Larsen Egon 120

Larsen krydsskipper 100
 Larsen Ole færgemd. 25
 Lausten Martin Schwarz cand theol
 127
 Lund Andreas jernstøber 120
 Lyngbye købmd. 104
 Løje lods (Bandholm) 61

Madsen B. skipper (Marstal) 91
Madsen Chr. skipper (Marstal) 91
 Meyer C. N. korvetkapt. 88
 Mikkelsen postfører (Vejrø) 58
 Mortensen Chr. 24 56 63
 Mortensen Emanuel bådebygger 63
 Møller Christoffer Frdr. skibsfører
 87
 Møller H. T. skibsfører 86

Nagel Chr. smed (Fejø) 30
 Nakskov skibsværft 63
 Nakskov toldsted 97
 Nellemann George mus-insp. 136
 Nielsen Chr. Bådebyggeriet på Fejø
 og de danske åledrивkvaser 13
 Nielsen Ejler søn af Niels Chr. Niel-
 sen 59
 Nielsen Frits fisker (Karrebæk) 25
 Nielsen Jens C. (Kolding) fisker 68
 Nielsen Karen f. Henriksdatter 13
 Nielsen (Kulde) Niels fisker (Fejø)
 60
 Nielsen Niels *Carl* bådebygger
 57 58 60
 Nielsen Niels *Christian* bådebygger
 13 ff
 Nielsen Niels husmd. (Soesmarke) 9
 Nielsen Rasmus fisker (Skalø) 24
 Nielsen Rasmus K.: De Soesmarke
 husmænd 72 ff
 Nielsen Rasmus K.: Kirstine. En lol-
 landsk husmandskone 5
 Nielsen Rasmus K. lokalhist. 10
 Nielsen Rasmus bror til Frits N.
 (Fejø) 26
 Nielsen Viggo fisker (Onsevig) 60
 Nielsen Viggo urmager 64
 Nørregaard toldbetj. (Oureby)
 101 102

Olsen Chr. snedker 23 24
Olsen Peter fisker (Fejø) 57
Palladius Niels vicebisp 127
Palladius Peder biskop 127
Pedersdatter Maren (Raagø) 99
Pedersen J. Bek handelsgartner:
 Biskop Mynsters syn på semina-
 risterne fra Vesterborg 107 ff
Petersen Anne Marie g. m. Niels
Carl Nielsen 58
Poulsen Chr. jernstøber (Bandholm)
 115 116 120 121
Poulsen Lars jernstøber (Bandholm)
 118 120 122
Poulsen Mads jernstøber 120
Puggaard & Hage handelsfirma
 (Nakskov) 19

Rasmussen Gregers fisker (Askø) 60
Rasmussen Rasmine Margrethe g.m.
 Niels Chr. Nielsen (Fejø) 24
Reventlow C. D. F. 107
Reventlow Ludvig 107
Riise Mølle 95
Ryts Ane g. m. Jørgen Rytter 5 6
Rytter Jørgen Andersen indsidder
 (Majbølle) 5 6

Sandberg Gerhard provst 86
Sandberg Gerhard tolder 86 ff
Sandberg S. C. W. ingeniør 86
Sandberg Inger Margrethe
 f. Segelke 86
Sandberg Pauline f. Pedersen 89
Schrader pastorinde (Majbølle) 7
Sløsse slægten 77
Sparbom P. P. skibsfører 87
Spender lods 22
Spurve Dorte 75
Spurve Peter 77
Spurvestræde (Soesmarke) 10
Strandby Ole (Kolding) 69 70
Sørensen Rasmus lærer 112

Vejrø 22 25
Vesterborg seminarium 107

Wahl Ole skibsfører 87
Willer slægten 118

Rettelser

- S. 16 l. 7 f. o.: høvlestrøg, læs høvlstrøg.
- - - 18 - - : benøske, læs benøkse.
- - - 3 f. n.: forgik, læs foregik.
S. 34 l. 1 f. o.: plankerne, læs planken.
S. 54 l. 1 f. n.: stregne, læs strenge.
S. 63 l. 17 - - : fig, læs fik.