



Danskernes Historie Online

Danske Slægtsforskeres Bibliotek

Dette værk er downloadet fra Danskernes Historie Online

Danskernes Historie Online er Danmarks største digitaliseringsprojekt af litteratur inden for emner som personalhistorie, lokalhistorie og slægtsforskning. Biblioteket hører under den almennyttige forening Danske Slægtsforskere. Vi bevarer vores fælles kulturarv, digitaliserer den og stiller den til rådighed for alle interesserede.

Støt Danskernes Historie Online - Bliv sponsor

Som sponsor i biblioteket opnår du en række fordele. Læs mere om fordele og sponsorat her: <https://slaegtsbibliotek.dk/sponsorat>

Ophavsret

Biblioteket indeholder værker både med og uden ophavsret. For værker, som er omfattet af ophavsret, må PDF-filen kun benyttes til personligt brug.

Links

Slægtsforskeres Bibliotek: <https://slaegtsbibliotek.dk>

Danske Slægtsforskere: <https://slaegt.dk>

FORTID OG NUTID

TIDSSKRIFT FOR KULTURHISTORIE
OG LOKALHISTORIE

UDGIVET AF
DANSK HISTORISK FÆLLESFORENING

BIND XVII

DECEMBER 1947

HÆFTE 1-2

H. HAGERUPS FORLAG — KØBENHAVN

BØGER INSENDTE TIL REDAKTIONEN

- De fem lange Aar. Skildring af Danmark under Besættelsen 1940—45 ved *Johs. Brøndsted* og *Knud Gedde*, under Medvirkning af *Erik Rasmussen* og *Helge Larsen*. Hefte 20—24. (Gyldendal). Pris pr. hefte 4 kr.
- Tyske Kancelli og de dermed beslægtede Institutioner. I. Udgivet af Rigsarkivet ved *Johanne Skovgaard*. 179 s. (I kommission hos Ejnar Munksgaard).
- Carl von Kohl*: Hærens Arkiv, dets Historie, dets Placering, Inddeling og Opgaver. 194 s. (Udgivet af Krigsministeriet).
- Anders Uhrskov*: Frederiksborg Amt i Litteraturen. En Bibliografi. 122 s. (Gyldendal).
- Frederiksberg gennem Tiderne. I. 1946. Udgivet af Hist.-topografisk Selskab for Frederiksberg. 160 s. (I kommission hos Gyldendal).
- Otto L. Sørensen*: Gamle Skive. Skive i Billeder. 65 s.
- Aug. Korse*: Broagerlands Historie. Hefte nr. 4. s. 97—128 og B. s.33—64 (faas hos Aug. Korse, Broager). Pris pr. hefte 2,50 kr.
- C. Klitgaard*: Optegnelser om vendsysselske Præstefamilier før ca. Aar 1700 II. S. 209—415. (I kommission hos H. F. Sigetty, Hjørring).
- H. C. Frydendahl*: Dyrlægge P Jensens Hundredeaarsbog. 87 s. (Fynsk Hjemstavns Forlag, Krarup, Espe).
- P. Ladefoged*: Lyngaa Sogn. 303 s. Aarhus.
- Fonden ad usus publicos. Aktmæssige Bidrag til Belysning af dens Virksomhed. 3. Bind. 1827—1842. Udgivet af Rigsarkivet ved *Henny Glarbo*. 701 s. (I kommission hos Ejnar Munksgaard).
- Det kongelige norske Videnskabernes Selskabs Skrifter. 1930. I. 282 s. (I kommission hos F. Bruns boghandel, Oslo).
- Det kongelige norske Videnskabernes Selskabs Forhandlinger. Bd. XIX. 124 s. (I kommission hos F. Bruns boghandel, Oslo).
- Ældre dansk Arkitektur. I. Jens Bangs Stenhus. Opmaalinger af *Harald Lønborg-Jensen* og *Gerh. Poulsen*. Tekst ved *Vilhelm Lorenzen*. Udgivet af *Aage Roussel*. 290 s. og 11 tavler. (Gyldendal).
- Svensk bygd och folkkultur i samling, forskning och vård. Under redaktion av Professor *Sigurd Erixon* och Docent *Ake Campbell*. I—II. 800 s. (Bokförlaget Gothia, Stockholm).
- Peter Jørgensen*: Über die Herkunft der Nordfriesen. Det kgl. danske Videnskabernes Selskab. Hist.-filologiske Meddelelser. Bd. XXX, nr. 5. 162 s. (I kommission hos Ejnar Munksgaard).
- Andreas Holmsen*: Fra Linderud til Eidsvold værk. I. 487 s. (Dreyers forlag, Oslo).
- Gårdssamfunn og grannesamfunn i Noreg. Spørjelister med retteliling for innsamling av tillfang. Udgivet af Institutet for sammenlignende Kulturforskning. 104 s.
- Aage Friis*: *Slesvig. Det radikale Venstre og Venstre*. 45 s. (Fremtiden).
- Anders Uhrskov*: Christine Larsen Samlingen paa Nordsjællandsk Folkemuseum. (Nordsjællandsk Museumsforening).

NATIONALMUSEET OG DEN LOKALHISTORISKE FORSKNING

En Vejledning i Museets danske Afdelinger.¹⁾

Lokalhistorien har i vore Dage mange og interesserede Dyrkere. De historiske Amtssamfund bringer i deres Aarbøger talrige Bidrag til Belysning af Egn-, Sogne- og Byhistorien, men ogsaa anselige Enkeltværker af lignende Karakter ser Lyset i stedse stigende Tal.

Men inden det imidlertid kommer saa vidt, at Resultaterne kan forelægges Offentligheden, maa Forskeren have klaret to Opgaver. Den første, som i Virkeligheden er den sidste Del af Arbejdet, er selve Udformningen af det indsamlede Stof, den mer eller mindre kunstneriske Fremstilling. Det er sikkert paa mange Maader den vanskeligste Part og i hvert Fald den Side af Sagen, som det er sværest at give nogen Vejledning i. Alt afhænger jo her af Vedkommendes Evne til at trænge ind i Stoffet og give det sit personlige Præg.

Anderledes er det med den anden Opgave, den mere haandværksmæssige, selve Indsamlingen af det Materiale, man bygger sit Arbejde paa. Det er jo klart, at ogsaa denne Side skal være i Orden, saa at man ikke overser noget Stof, som kan have væsentlig Betydning for det endelige Resultat. Ikke mindst vigtigt er det i saa Henseende, at man kender og veed at bruge de mange Hjælpe-midler, som heldigvis allerede findes. Til lige Lettelse for Begyn-

¹⁾ Vejledningen er udarbejdet af Museumsinspektør, mag. art. Victor Hermansen (Indledningen og 2. Afdeling), Overinspektør, Dr. phil. Therkel Mathiassen (1. Afdeling), Overinspektør, Dr. phil. Axel Steensberg (3. Afdeling) og Overinspektør Georg Galster (Den kgl. Mønt- og Medaillesamling).

deren og den Viderekomne, for Amatøren og Fagmanden, er der gjort et overmaade nyttigt Arbejde for at skabe de nødvendige Haandbøger, Leksika, Bibliografier og hvad den Slags Genveje ellers kaldes, og det bør heller ikke glemmes, at ogsaa Dansk Historisk Fællesforening har fremkaldt en Række værdifulde Vejledninger i »Fortid og Nutid«. Allerede i sine allerførste Aar, i 1911, udsendte Foreningen saaledes Arkivar S. Nygårds stadig saa fortjenstfulde »Anvisning til at drive historisk-topografiske studier«, men gennemlæser man den nu, en Menneskealder senere, vil man alligevel ikke kunne undgaa at studse. Den, der i vore Dage vil give sig af med dansk Stedhistorie, kan nemlig ikke mere nøjes med, som dengang, at søge til Bibliotekerne og Arkiverne, han maa nu ogsaa for væsentlige Afsnits Vedkommende raadspørge de jordfaste og jordfundne Mindesmærker fra forhistorisk og historisk Tid. Men det hænger igen naturligt sammen med, at det er just i disse Aar, det topografisk-historiske Studium ret har taget fart. Baade Hugo Matthiessens og Eiler Nystrøms Arbejder — for kun at nævne de ypperste — stammer jo fra det sidste Slægtled.

Hensigten med den følgende Oversigt er derfor at henlede Opmærksomheden paa denne tredje Gruppe af det topografiske Kildemateriale og at gøre rede for, hvad Nationalmuseet rummer af Værdi for den lokalhistoriske Forskning. De fleste veed vel nok, at Museet har mange Sager rundt om fra Landets forskellige Egne, og maaske ogsaa, at det tillige gemmer Oplysninger om Soggenes Topografi, men hvordan dette Stof skal udnyttes, aner man i Almindelighed ikke. Det kan derfor være nyttigt at minde om, at Nationalmuseet ikke blot er Landets Hoved-Museum, men at det ogsaa ved sin halvandet-hundredaarige Virksomhed er blevet Midtpunktet for Studiet af vor Arkæologi og historiske Topografi. Ingen, der vil gaa til Bunds med sine Undersøgelser indenfor disse Felter, kan derfor undlade at gaa til dets Samlinger.

Nationalmuseet bestaar nu — i Følge de kongelige Resolutioner af 28. Januar 1892, 31. Juli 1922 og 7. Juli 1941 — af syv Afdelinger. De egentlige danske Samlinger omfatter 1. Afdeling (Oldtiden), 2. Afdeling (Middelalderen og Nyere Tid indtil 1660), 3.

Afdeling, tidligere: Dansk Folkemuseum (med Højere Stands-Sager efter 1660 og Bondesager), Frilandsmuseet ved Sorgenfri (med Bønderbygninger) og endelig Mønt- og Medaillesamlingen (for de danske Mønters Vedkommende). Etnografisk Samling og Antiksamlingen falder derimod udenfor dette nationalhistorisk-topografiske Omraade og skal derfor ikke omtales her.

Adgangen til Museets Samlinger, Bibliotheker og Arkiver er gennem Forbygningen ud mod Frederiksholms Kanal og Benyttelsen af dem kan finde Sted paa de Hverdage, hvor Museet er tilgængeligt for Offentligheden. I Dagspressen og ved Opslag paa Museets Port findes de fornødne Angivelser af Aabningstiderne. Som almindelige praktiske Regler for Brugen af Museets Materiale gælder iøvrigt følgende: Alle Sager fra Billedsamlinger og Arkiver samt Bøger fra Bibliothekerne udtages og indsættes af Museets Embedsmænd, som ogsaa yder al fornøden Vejledning — vederlagsfrit. Sagerne maa benyttes paa Stedet og da Museets Bogsamlinger er anlagt som Hjælpemidler for dets Embedsmænd ved den daglige Ekspedition, vil Hjemlaan normalt være udelukket. Drejer det sig om større Undersøgelser, for Exempel Gennemgang af Indberetninger og Afskrivning af Arkivalier, som man af en eller anden Grund ikke selv kan foretage, vil disse almindeligvis ogsaa kunne ordnes, men det maa da blive ved Hjælp af de til Museet løstknyttede Medarbejdere efter en nærmere fastsat Takst.

Museets Indhold falder naturligt i to store Grupper: Sagerne og Skrifterne, og af dem omfatter den første selve Museums-Genstandene, som for største Delen er udstillet og for Restens Vedkommende er magasineret, medens den anden bestaar af Indberetninger, Billeder, Fotografier, Kort og Opmaalinger, som giver Oplysninger om Fundforholdene og om de jordfaste Mindesmærker ude i Landet. Navnlig det sidste Materiale vil have Interesse for Lokalhistorikeren, men det maa straks betones, at det baade er af meget ujævn Værdi og endnu ikke er fuldstændigt. Allerede i Kommissoriet, som oprettede Den kongelige Commission for Oldsagers Opbevaring (22. Maj 1807), blev det fastslaaet, at man skulde tage sig af begge Opgaver: at hjerne til Museet de Sager,

som burde opbevares og sikres, og at skaffe en Oversigt over alle de Fortidsminder, som skulde fredes paa Stedet. Paa den Maade fremkom det første Sæt Indberetninger, idet man fra Commissionen udsendte et Spørgeskema til alle Landets Præster og derpaa i Aarene omkring 1810 fik deres Svar. At de fleste er magre og ufuldstændige, kan naturligvis ikke undre, men iblandt er der dog ogsaa nogle, som har reddet fortræffelige Oplysninger. Og det samme er Tilfældet med de saakaldte Herredsrejsjer, som J. J. A. Worsaae satte i Gang i 1873. Nu var det ikke Amatører, som skulde svare paa en Række Spørgsmaal, man stillede dem, men Fagfolk — en Arkæolog og en Tegner — som gennemrejste Herrederne, Sogn for Sogn, og noterede og afbildede, hvad de fandt af Interesse. Kvaliteten er imidlertid ogsaa her svingende, selvom den naturligvis med Forskningens Fremskridt gennemsnitlig ligger betydelig højere. Desværre lykkedes det ikke at gennemføre denne Lands-Undersøgelse helt, og mange Mindesmærker er derfor forsvundet uden at være registreret¹⁾. Den sidste Inventarisering er endelig begyndt i Henhold til Lov af 7. Maj 1937, som automatisk fredlyser alle jordfaste Fortidsminder, indtil Nationalmuseet ved sine Undersøgelser har afgjort, om Fredlysningen skal opretholdes eller Mindesmærket kan frigives. Krigen og Opgavens Omfang har imidlertid gjort, at denne Revision endnu ikke er afsluttet. Efterhaanden som Arbejdet skrider frem, vil Resultaterne blive offentliggjort i de arkæologisk-historiske Kort, som Nationalmuseet og Geodætisk Institut udgiver i Forening.

1. AFDELING.

Selve Samlingen og de dertil hørende Protokoller. Samlingen er delt i en Udstillingsafdeling, der er aaben for Publikum i Museets sædvanlige Aabningstider, og en Studiesamling, der kun er tilgængelig for særligt interesserede og kun efter Henvendelse til Museets Kontor. Udstillingssamlingen er forsynet med oplysende

1) I Amts-Oversigterne i Trap (4. Udg.) er angivet, for hvilke Herreder der findes »Herredsrejsjer« i Museets Arkiv.

Etiketter, medens der ved Fundene i Studiesamlingen ligger Kort med Lokalitet og Fundoplysninger. Begge Samlinger er ordnet efter de arkæologiske Perioder og indenfor disse topografisk.

Protokollerne er siden 1866 ordnet efter Stenalder (A), Bronzealder (B) og Jernalder (C), og indenfor disse Perioder aargangsvis. Men desuden findes der en Protokol, der er ordnet topografisk, sognevis, og hvori man kan se, hvilke Museumsnumre der er fundet i hvert enkelt Sogn. Ved at slaa disse Numre op i de andre Protokoller vil man kunne finde, hvad det er for Sager; dog er Beskrivelsen af Sagerne ofte ret mangelfuld i de ældre Protokoller. Museet er begyndt paa at lave et topografisk ordnet Kartotek over hele Samlingen; men dette Arbejde har midlertidigt maattet staaes paa Grund af Mangel paa Midler til at faa det gjort.

Sognebeskrivelserne med tilhørende Kortmateriale. Efter at Museets Embedsmænd har berejst hele Landet, er der udfærdiget en arkæologisk Beskrivelse af hvert enkelt Sogn og udarbejdet et dertil hørende Kort med alle arkæologiske Punkter afsat. Disse Sognebeskrivelser er af højst forskellig Værdi. De gamle Beskrivelser (fra 1870'erne og 80'erne) har næsten kun medtaget de faste Mindesmærker, Høje, Dysser o. s. v., og Kortene, der ledsager dem, er oftest gamle Matrikulkort, hvorpaa Mindesmærkerne er afsat, dog ofte ikke særlig nøjagtigt. De nyere Sognebeskrivelser tager mere med, ogsaa Bopladser og til en vis Grad ogsaa Enkeltfund, og Kortene er oftest Generalstabens ældre Maalebordsblade i 1 : 20 000. Efterhaanden som Landet efter den nye Fredningslovs Ikrafttræden i 1937 bliver fredningsberejst, bliver de gamle Kort erstattede af nye Maalebordsblade, og samtidig bliver Sognebeskrivelsen suppleret med alle senere Fund, der kan stedfæstes paa Kortet. Visse Egne af Landet bliver langt grundigere gennemgaaet, saaledes at alle Enkeltfund, der kan efterspores, bliver indlagt paa Kortet, saa disse kommer til at give et virkeligt godt Grundlag for en Bebyggelseshistorie. Foreløbig er dette sket med den nordlige Del af Ringkøbing Amt, og det er Meningen, hvis Midlerne tillader det, i den nærmeste Fremtid at fortsætte med Holbæk Amt.

Det er saaledes Sognebeskrivelserne, den lokalhistoriske Forsker først og fremmest maa gaa til; og hvis han vil have yder-

ligere Oplysninger, vil han dér oftest finde Henvisninger til det topografiske Arkiv og Beretningsarkivet.

Det topografiske Arkiv. Her findes sognevis samlet alle Papirer, der vedrører arkæologiske Forhold i vedkommende Sogn. Her finder man alle Indberetninger om Fund og Oldtidsmindesmærker fra Folk ude i Landet og Museets Korrespondance med dem, og her finder man mindre Beretninger og Notater af Museets Embedsmænd efter Rejser ude omkring i Landet. Alle disse Papirer er forsynet med Numrene paa de Oldsager, det drejer sig om, samt de Numre, vedkommende Sag har faaet i Museets Journaler, saa man let herfra vil kunne gaa til Protokollerne.

Beretningsarkivet. Her findes ordnet i Mapper alle Beretninger om de Udgravninger, Museets Embedsmænd og andre sagkyndige har foretaget ude omkring i Landet, ledsaget af de nødvendige Kort, Planer og Fotografier. Paa disse Beretninger er noteret Protokolnumrene paa de Oldsager, der er fremkommet under Udgravningen, og ved Fotografierne er anført Numrene, disse har i Museets Fotografiarkiv. Dette Beretningsarkiv rummer næst selve Oldsagerne Museets videnskabelig set værdifuldeste Stof, og er der i den Egn, man særlig interesserer sig for, foretaget Udgravninger af Nationalmuseet, vil man her finde meget grundige og udførlige Redegørelser for Resultaterne heraf.

Fredningsarkivet. Vil man have Oplysninger om, hvor mange og hvilke Oldtidsminder i fredningsværdig Stand der findes i en Egn, gaar man til Fredningsarkivet. Dette bestaar af et Kartotek, ordnet sognevis, og et tilhørende Sæt Maalebordsblade, ordnet efter Nummer. Her finder man en omhyggelig Beskrivelse af hvert enkelt fredet Mindesmærke. Det er dog endnu kun henimod Halvdelen af Landet, der er fredningsberjst: Hele Sjælland, Bornholm, Møen, Samsø, Sydfyn, af Jylland alt Nord for Limfjorden, hele Vestkysten, det meste af Viborg Amt og Djursland. Men i Løbet af en halv Snes Aar vil antagelig det meste af Landet være berjst. Samtidig med Fredningsberjstningen udgiver Geodætisk Institut i Samarbejde med Nationalmuseet arkæologiske Kort, hvorpaa er anført samtlige fredede Mindesmærker og en kortfattet Beskrivelse af de vigtigste af dem.

For de Egne, der endnu ikke er fredningsberejst, indeholder Fredningskartoteket kun de Mindesmærker, der er fredede ifølge den gamle Ordning, ved frivillig Deklaration.

Det fotografiske Arkiv. Ønsker man Illustrationsmateriale til en lokalhistorisk Artikel, maa man søge til det fotografiske Arkiv. Her opbevares alle Negativer, dels af Oldtidsmindesmærker, dels af Udgravningsbilleder, dels af Oldsager i Museet. Til Orientering i denne Samling findes et Kartotek, ordnet dels sagligt, dels topografisk.

Et Positivkartotek — Sedler med opklæbde Fotografier med Numre, der henviser til Negativsamlingen — er paabegyndt, men omfatter endnu kun Dele af Samlingen.

Biblioteket. Vil man have at vide, hvad der tidligere er skrevet om vedkommende Egns Arkæologi, kan Museets Bibliotek gøre Gavn. Ønsker man at laane Bøger hjem, maa man henvende sig til et af de store offentlige Biblioteker, Det kongelige Bibliotek, Universitetsbiblioteket eller Statsbiblioteket i Aarhus.

2. AFDELING.

Museumsgenstandene fra Historisk Tid indføres i en særlig Protokolrække og faar Numre, der begynder med D (f. Eks. D 10311). Stykker, der er indkommet til Museet i Tiden 1807—1865, er derimod optaget i en Protokolserie, som omfattede baade Museets nuværende 1. og 2. Afdelings Sager, og har følgende Betegnelser: med Arabertallene 1—991 er de Sager mærket, som er indleveret i Tiden 1807—1816 (Nyerups Periode), med Romertallene I—MMCCXCVIII Sagerne fra 1817—1832 (C. J. Thomsens Periode, indtil Museet blev flyttet til Christiansborg Slot), og med Arabertallene 2300—26483 Sagerne fra 1832—1865 (indtil C. J. Thomsens Død, da Museet var blevet overført til Prinsens Palæ). Men foruden disse Numre kan enkelte gamle Stykker ogsaa have andre Signaturer, som henviser dem til Det kongelige Kunstmuseum (i Dronningens Tværgade) eller til Kunstammeret, og som kan være af stor Betydning for Bestemmelsen af deres Proveniens og Museumshistorie. Genstandene indføres aargangvis i Protokollen under deres Nummer og beskrives efter følgende Skema. Først

angives Indsenderens (og Giverens) Navn og Hjemsted, og hvis der er særlige Forhold ved Afgivelsen (f. Eks. Deposita, Danefæ, tidligere Indlemmelse i andre Samlinger), anmærkes det ogsaa her. Derefter gives der en kort Redegørelse for Stykkets Art, Materiale, Maal, Indskrifter eller Mærker, samt Tidsfæstelse, saaledes at det skulde kunne identificeres, selvom Nummeret maatte forsvinde. Endelig anføres de nærmere Omstændigheder ved Fundet og Stedets Beliggenhed indenfor Sogn og Herred. De sidste Opgivelser stammer gerne fra Sagens Akter, hvorfor der henvises til disses Journalnummer, ligesom Aktene faar paategnet Stykkets Museumsnummer.

Et særligt Register, ordnet topografisk efter Trap, indeholder Museumsgenstandenes Numre og giver paa den Maade en Oversigt over, hvad der er indkommet til Nationalmuseet fra Historisk Tid fra de enkelte Sogne.

Ved Hjælp af disse Protokoller kan man altsaa danne sig et Skøn over, hvad der findes i Museet af Sager fra den paagældende Lokalitet, men vil man vide mere om beslægtede Genstande, drive komparative Studier, er der ogsaa anlagt, men endnu ikke afsluttet, et Sag-Register. Det bestaar af Kvart-Blade med opklæbde Fotografier eller Tegninger af Genstandene samt Udskrifter af Beskrivelserne i Hovedprotokollerne, og Ordningen følger den Saggruppe-Inddeling, som er beskrevet af Chr. Axel Jensen i »Fortid og Nutid«, VI, S. 220—225. Negativerne til denne Registrant er holdt for sig i en særlig Afdeling.

Arkivet. Foruden Museets interne Arkiv, som ikke er tilgængeligt, men som for det topografiske Stofs Vedkommende heller ikke indeholder Oplysninger udover hvad der er overført til Museumsprotokollerne, findes der paa Afdelingens Læsesal et meget omfattende Materiale af historisk-topografiske Indberetninger. Ved Museets Deling i 1892 blev alle ældre Fællessager overført til 2. Afdeling, men hertil er der saa siden kommet de Beskrivelser, Indberetninger m. m., som Afdelingens særlige Virksomhed har givet Anledning til. Det er naturligt, at dette Materiale er af en »tilfældig« Karakter, fremkommet som det er ved Istandsættelser af Bygninger eller Inventar, men paa enkelte Omraader har man

dog ogsaa drevet mere systematiske Undersøgelser. Det gælder saaledes de særlige Herredsrejser, 2. Afdeling begyndte paa (en Oversigt findes i W. Møllerup: Nationalmuseets Anden Afdeling. Kbh. 1908. S. XXVI), men som blev standset, da Museet begyndte Udgivelsen af »Danmarks Kirker«. Det gælder ogsaa P. Haubergs og Vilhelm la Cours Gennemgang af de middelalderlige Voldsteder, og Udsendelsen af Spørgeskemaer om vore gamle Præstegaarde. De indeholder adskillige værdifulde Oplysninger, da mange af Monumenterne siden er gaaet tilgrunde. Ogsaa Materialet til Lis Jacobsens og Erik Moltkes Værk om Danmarks Runemindesmærker er sammen med Wimmers runologiske Samlinger indgaaet i Museets Arkiv, hvor det dog danner en Afdeling for sig.

Og endelig er det Tilfældet med Efterretningerne om de fredede verdslige Bygninger, som i Henhold til Loven af 18. Marts 1918 er lagt ind under Det Særlige Syn. En Oversigt over disse A- og B-Fredninger bliver offentliggjort hvert femte Aar, sidst i 1944. Derimod er der normalt ikke Adgang til det Materiale, som indsamles til Brug for Redaktionen af »Danmarks Kirker«, og som baade bestaar af Beskrivelser, Opmaalinger og Fotografier af Kirkernes Bygninger, Inventar, Kalkmalerier og Gravminder, og af Udskrifter af det hertil hørende Arkivmateriale. Først naar Stoffet er publiceret, bliver det indlemmet i Museets egentlige Arkiv og Billedsamling og dermed gjort almindeligt tilgængeligt.

Foruden disse systematiske Indsamlinger findes der endnu et Par Grupper Arkivalier, som vel ikke dækker hele Landet, men dog indeholder mange spredte Oplysninger. Den ene er de Notebøger, som Søren Abildgaard, L. N. Høyen, J. J. A. Worsaae, Jacob Kornerup, Henry Petersen, V. Koch, F. Uldall, H. B. Storck, J. B. Løffler og Mogens Clemmensen har ført paa deres Rejser, og som ofte giver adskilligt mere end de officielle Indberetninger. Hertil maa ogsaa regnes F. Uldalls seks Binds Beskrivelse af Danske Landsbykirker. Over alle disse Kilder findes der et Fællesregister, ordnet efter Trap. Den anden Gruppe bestaar af topografiske Haandskrifter, som en Tid dannede en særlig Afdeling (sml. Registraturen i »Fortid og Nutid«, V, S. 55--68), men som nu er indlemmet i Bibliotekets Bogbestand. Et særligt Seddel-

Katalog findes over disse Manuskripter med Tilføjelse af de senere tilkomne. Endelig er der en Række Privat-Arkiver, væsentligt indeholdende forskellige Arkæologers og Museumsmænds Brevsamlinger, men det hører til Fremtids-Opgaverne at faa dem ordnet og registreret, saa at deres ofte meget værdifulde Indhold kan komme til fuld Nytte.

Billedsamlingen. Paa samme Maade som Arkivet er ordnet efter Traps Rækkefølge af Amter og Herreder (og indenfor disse i Sogne, som dog er holdt i alfabetisk Orden), er ogsaa den antikvarisk-topografiske Billedsamling indrettet. Dens ældste Bestanddele stammer fra Det historisk-archæologiske Archiv, der blev oprettet ved kongelige Resolutioner af 27. Aug. 1845 og 7. Febr. 1846, men den er siden forøget og forøges stadig med alle de Billeder og Opmaalinger, der fremkommer gennem Museets daglige Arbejde. De er ordnet efter Herreder og indenfor disse i Sogne-Læg med verdslige og kirkelige Monumenter adskilte i Underafdelinger. Særlig store Formater ligger for sig, hvis de ikke opbevares i Rulleform, men i begge Tilfælde er der indlagt Henvisningssteder hertil i de almindelige Sognemapper. En enkelt Gruppe, Kalkmalerierne, holdes dog for sig i særlige Arkivkasser for hvert Amt, men er indenfor disse igen fordelt sognevis.

For Københavns Vedkommende har man gennemført en Opdeling efter Kvarterer og Gader.

Da det navnlig er denne Del af 2. Afdelings Materiale, som bruges til Illustrering af lokalhistoriske Værker, vil et Par Ord om den almindelige Praksis formentlig være paa sin Plads. Af Museets Negativer, med Undtagelse som sagt af Kirkeværkets endnu ikke-publicerede, kan der paa Læsesalen bestilles Aftryk eller Forstørrelser udført i Museets Ateliers. Ny-Fotograferinger til specielle Formaal af Museumsgenstande, Kort, Opmaalinger eller Tegninger maa i Almindelighed betales af Bestilleren og udføres af Museets egne Fotografer, men Negativerne udleveres ikke; de indgaar i Museets Negativ-Arkiv. For Udlaan til Reproduktion gælder der særlige Bestemmelser, hvorom nærmere Oplysninger kan faas paa Læsesalen. Uerstattelige Billeder vil dog ikke blive sendt ud af Museets Varetægt, men maa fotograferes paa Stedet.

Bibliotheket omfatter o. 20.000 Bind og er registreret i to Sedelkataloger, det ene efter Forfattere, det andet systematisk. Bøgerne er opstillet i to Afdelinger, hvoraf den første indeholder Danmarks Topografi og Historie med de dertil hørende Hjælpe-midler. Den er inddelt amtsvis efter Traps Ordning og rummer, som nævnt, foruden den trykte Litteratur ogsaa de topografiske Haandskrifter. Den anden Afdeling indeholder dansk og fremmed Litteratur om middelalderlig Arkæologi, Kulturhistorie og Kunst-historie og er ordnet dels efter Lande, dels efter Emner. I denne Gruppe indgaar Oldskriftselskabets Byttefobindelser med fremmede lærde Selskaber, forsaavidt disse Værker og Tidsskrifter fortrinsvis bringer Bidrag fra historisk Tid. Helt kan denne Sondring dog ikke lade sig gennemføre, og visse Periodica maa derfor søges og benyttes paa 1. eller 3. Afdeling eller laanes derfra til Brug paa 2. Afdelings Læsesal. Ny Erhvervelser indenfor denne Gruppe bliver hvert Aar indført i det Accessionskatalog, som Statens Bibliotekstilsyn udgiver.

3. AFDELING.

Dansk Folkemuseum, der grundlagdes i Sommeren 1879, aabnedes i 1885 som et selvstændigt Museum i Panoptikonbygningen ved »Tivoli«. Dets første Direktør, *Bernhard Olsen*, var tillige Leder af Vokskabinettet »Panoptikon« og en Tid Direktør for »Tivoli«. *Bernhard Olsen* var den praktiske Museumsmand, der forstod at fængsle Publikum ved sine Opstillinger og Interiører. et Omraade, hvor Dansk Folkemuseums Indsats blev banebrydende. Men den videnskabelige Side af Museets Virksomhed hævede sig i den første Menneskealder ikke op over det populære Plan.

Museets Arkiv af ældre Beretninger og Oplysninger om Tingenes Brug stammer da heller ikke fra *Bernhard Olsen*, men hidrører for en væsentlig Dels Vedkommende fra hans samtidige, Professor *R. Mejborg*. Dennes efterladte Optegnelser havde oprindeligt deres Plads i Nationalmuseets 2. Afd. Men da Folkemuseet i 1920 administrativt indlemmedes i Nationalmuseet og

umiddelbart før den anden Verdenskrig havde faaet sine Lokaler i Prinsens Palæ og de nye Bygninger i Tilslutning hertil, blev de Tegninger og Lommebøger, som vedrører Bøndergaarde, afgivet hertil, medens alle Mejborgs Arkivnotater stadig findes i 2. Afd.

En anden Hovedbestanddel af Folkemuseets ældre Arkiv er Arkitekt *H. Zangenbergs* efterladte Papirer, først og fremmest alle de Notebøger, han førte paa sine Rejser rundt i Landet med Optegnelser efter Bønders, Haandværkeres og andres Fortælling. Men her findes ogsaa Udskrifter af trykt Litteratur, af Mejborgs Notater og af Arkivalier. Desuden findes et meget stort Antal Tegninger og Skitseopmaalinge, ikke alene af Gaardsplaner og Façader, men ogsaa af Konstruktionsdetaller, Paneler, faste og løse Møbler etc. Ogsaa paa disse Skitseopmaalinge og Detailtegninger findes Optegnelser (Afskrifter af Inskriptioner o. lign.). Sammen med dem ligger Kvarthblade med Beskrivelser, der ganske svarer til Notebøgernes. Endelig findes sammen med Tegningerne en Del besvarede Spørgelister, der blev udsendt af Folkemuseet i 1922. Af Skitseopmaalingerne er i Løbet af de sidste tre Aar den Del, der omfatter Bornholm, Sjælland, Lolland-Falster og største Parten af Vestjylland blevet rentegnet, og i Løbet af de kommende Aar vil forhaabentlig Resten blive færdigbehandlet, ligesom Zangenbergs Notater efterhaanden bliver afskrevet og havner i Optegnelsesarkivets sagligt ordnede Kuverter.

Endelig omfatter Folkemuseets gamle Arkiv en Række Optegnelser fra Museumsinspektør *Chr. Axel Jensens* Haand, navnlig fra den Tid, da han var Museets tilsynsførende, ligesom der ogsaa findes en Del Optegnelser efter afdøde Museumsinspektør Frk. *Elna Mygdal*: Arkivudskrifter, Udklip, Afskrifter af forskellig Art (bl. a. »Beskrivelser og Optegnelser vedrørende danske Folkedragter«, samlede af Frk. *Ebba v. Holck* og *Aase Meier* 1906—22, Afskrift efter Manuskript hos Foreningen til Folkedansens Fremme) samt Optegnelser, foretagne af Museumsinspektør *Kai Uldall* i den Aarrække, da han var Folkemuseets drivende Kraft paa Bondekulturens Omraade.

I et moderne kulturhistorisk Museum kan Arkivalierne ikke som i et almindeligt Arkiv ligge samlet i Pakker efter deres Proveniens. Museet maa være i Stand til at besvare Spørgsmaal saa-

vel fra offentlige Forskningsinstitutter, Undervisningsanstalter, Domstole etc. som fra Private angaaende Kulturgenstandenes Alder, Ægthed og Brug. Desuden har Museet selv kulturhistoriske Forskningsopgaver at løse af saglig Art.

Den vigtigste Bestanddel af Dansk Folkemuseums Arkiv er *Hovedprotokollerne*, hvori de mellem 2.000 og 3.000 Genstande, der aarligt indgaar i Samlingerne, opføres i fortløbende Nummerorden for hvert Aar. Et Museumsnummer bestaar saaledes altid af selve Nummeret, ledsaget af Aarstallet for Indføringen i Protokollen. Kun de allerførste Genstande, der erhvervedes af Museet, har ingen Aarstalsangivelse, idet de var nummereret med Romertal efter Udstillingsrum. I Hovedprotokollen findes en omhyggelig Beskrivelse af Genstanden med Maal, Opgivelse af dens Hjemsted og Ejere, Erhvervelsesmaade (Køb eller Gave) etc.

Allerede kort Tid efter Folkemuseets Stiftelse indførte Bernhard Olsen tillige en *saglig* Registrering af Genstandene paa *Foliosedler*. Der opstilledes følgende Grupper: A. Folketro og Folkeskikke, B. Bylav, C. Selskaber, Klubber og Foreninger, D. Haandværkerlav, E. Myndigheder og Kommuner, F. Genstande til kirkeligt Brug, G. Hoveri, H. Genstande af historisk eller lokal Interesse, I. Bygningsdele, J. Bohave, K. Belysning, L. Forskelligt Bohave, M. Husgeraad, N. Maal og Vægt, musikalske Instrumenter og Redskaber, O. Udskaarne og malede Genstande til husligt eller personligt Brug, P. Genstande til personligt Brug, Q. Smykker, R. Tobaksrygning, S. Færdselsmidler, T. Spil og Leg, U. Landbrugsredskaber, V. Mandlige Beklædningsgenstande, W. Kvindelige Beklædningsgenstande, Ø. Genstande til ukendt Brug. Inden for hver Saggruppe fik Genstandene Løbenumre (der ikke svarede til Hovedprotokollens), saaledes at hver Genstand i Museet indtil engang i 1930'erne altid havde et Dobbeltnummer: dels Hovedprotokollens aarstalsbestemte Nummer og dels Saggruppebogstav med tilføjet Løbenummer (f. Eks. 272/1933, N. 640 e). Inden for Saggruppens Numre var der atter en vis Undergruppering. Derfor maatte man efterhaanden føje smaa Bogstaver til for at betegne nyttilkomne Genstande, saaledes at man altid kunde regne med at finde f. Eks. Borde under Saggruppen J. 1-99, Bænke J. 100-150, Vugger J. 150-179, Senge

J. 180-199, Stole og Stolesæder J. 200-399 o. s. v., medens hver af disse Undergrupper atter deltes i Underafdelinger som: Kisteborde, Langborde, Foldeborde, Foldebænke, Trannikkbænke, Gaasebænke, Løjbænke o. s. v. Paa Foliosedlerne i det saglige Kartotek opførtes i øvrigt ganske de samme Oplysninger, som fandtes i Hovedprotokollen. Dertil kom et trykt Katalog, der var en Slags Regest over Sagkartoteket, hvor alle Genstande stod opført med Art og Hjemstedsbetegnelse med Tilføjelse af de vigtigste Oplysninger om deres Anvendelse, Inskriptioner etc., men uden Maal og beskrivende Detailler. Dette Katalog udkom første Gang i 1892 og i ny Udgave 1910, men blev naturligvis hurtigt forældet.

Bernhard Olsens Indførelse af en saglig Genstandsfortegnelse kort Tid efter Folkemuseets Stiftelse var i Virkeligheden banebrydende. Men dels var Sagprincippet ikke logisk gennemført, dels var de store Foliosider (anbragt i Mapper) uhaandterlige som Kartotek betragtet. Kai Uldall indførte derfor i Begyndelsen af 1930'erne en Sagregistrering ved Hjælp af trykte Kort, paa hvis Forside foruden en beskrivende Tekst var Plads til et Fotografi-aftryk i Størrelsen 13×18 cm og paa Bagsiden Plads til et 18×24 cm Fotografi. Dette Sagkartoteks Kort er blaa, hvorfor det gaar under Betegnelsen »*Det blaa Kartotek*«. Det vil her føre for vidt at beskrive Kortenes nærmere Indretning. Interesserede vil i Folkemuseet finde en udførlig Instruks for Indføringsarbejdet, saavel vedrørende Hovedprotokollen som Sagkartoteket.

Museumsinspektør *Svend Jespersen* udarbejdede i 1939 under Medvirkning af Museumsinspektør, Fru *Ellen Andersen* og nærværende Oversigts Forfatter en »*Saglig Registrant for Dansk Folkemuseum*«, der udsendtes i duplikeret Stand af Dansk kulturhistorisk Museumsforening til Foreningens Medlemmer sammen med Dr. *Helge Søgaards* Sagregisterforslag. Magister Jespersen har her gjort Rede for Registreringsprincipper ved Sagforskningsinstitutter hjemme og i Udlandet og nærmere begrundet Indførelsen af Folkemuseets nye Sagregistrant. Genstandenes Brug er den bestemmende Faktor, og samtidig er Registranten gjort saa rummelig, at den kan anvendes til Ordning af baade det saglige Genstandskartotek, Billedkartoteket over Genstande uden for

Museet (»Det hvide Kartotek«, se nedenfor), Arkivet for Optegnelser og Opmaalinger samt i Hovedtrækkene tillige for Museets Magasiner. Denne Ordningemetode er altsaa Nøglen til samtlige Museets Samlinger, bortset fra de udstillede Genstande, og man behøver kun at kende den for at finde frem til de Oplysninger, man ønsker. Hovedlinien i denne betydningsfulde Registrant gaar fra almene Begreber til det enkelte. Den bestaar af følgende Hovedgrupper: Natur, Planter, Dyr, Mennesker, Stat og Samfund, Befolkning, Statistik, Næringsliv, Bebyggelse, Bygninger og Husbygning, Inventar, Indendørs Arbejder, Tekstilvirkning, Tekstiler, Dragter, Genstande til personligt Brug, ubestemmelige Genstande og Forfalskninger. Da Registranten skal omfatte baade Tingene selv og Oplysninger om deres Brug samt om kulturhistoriske Forhold i videre Forstand, bliver nogle Grupper fattige paa Genstande, men rige paa Optegnelser, andre omvendt. I Krigsaarene lykkedes det ved Hjælp af arbejdsløse Kontorister at faa hele det gamle Folioseddelkartotek afskrevet paa blaa Kartotekskort, saaledes at det nye Sagkartotek nu omfatter samtlige Folkemuseets ca. 37.600 Genstandsnumre. Af praktiske Grunde er det delt i en Afdeling for Bondestand og Haandværk og en Afdeling for de borgerlige og højere Stænders Kultur. Men begge Afdelinger er naturligvis ordnet efter den fælles Registrant.

Alle Museets Fotografier af Genstande, der ikke er erhvervet af Folkemuseet, men enten befinder sig i andre Museers og Institutioners eller Privatpersoners Eje, findes opklæbete paa hvide Kartotekskort af samme Format som i det blaa Kartotek. Dette saakaldte »hvide Kartotek« er ordnet i Saggrupper efter Registranten, og det omfatter tillige en Del Fotografiaftryk, til hvilke der ikke findes Negativer i Museet, samt en Del Prospektkort etc. Fotografier af Bøndergaarde og -huse er den Gruppe, der fylder mest, og Grupperingen inden for denne Undergruppe er (som ogsaa inden for andre Undergrupper) topografisk, medens Lokaliteterne inden for de enkelte Sogne er ordnet alfabetisk efter Bynavn eller Ejerlav.

Saafernt der til Fotografiaftrykkene paa de blaa og hvide Kartotekskort svarer et Negativ i Folkemuseet, findes Negativets

Nummer paaført. Selve Negativarkivet er ordnet efter Anskaffelsen med fortløbende Nummerering, idet Negativerne ligger i Æsker med 10 i hver. De indføres, efterhaanden som de indgaar, i *Negativprotokollen*. Ekspeditionen af Aftryk foregaar efter Kartotekskortene ved Opgivelse af Negativnumrene.

Foruden i det »hvide Kartotek« findes der Billeder andetsteds i Museet, bl. a. i Genstandssamlingen. Ogsaa forskellige Arkivalier findes indført som Museumsgenstande. *Alt, hvad der ikke er fremstillet med det Formaal at bevare kulturhistoriske Forhold for Eftertiden, gaar ind i Samlingerne som Museumsgenstande.* Derfor indføres ogsaa Billeder, hvortil der ikke er Negativ (bortset fra Postkort og Fotograafiaftryk), i Protokollen og magasineres under Skilderier. Nodehefter- og -bøger gaar i Reglen i Biblioteket — særlig sjældne eller gamle Eksemplarer dog i Genstandssamlingen, hvor der ordnet i Kapsler findes en særlig Afdeling, der ogsaa omfatter gamle Huspostiller, Salmebøger, Bibler, Haandskrifter etc. Opmaalinger gaar derimod ind i *Opmaalingsarkivet*, idet saadanne jo er fremstillet med det Formaal at bevare Kulturejendommeligheder for Eftertiden.

Efter Registranten er ogsaa det saglige *Optegnelsesarkiv* ordnet. Her staar dels Besvarelser paa Spørgelister, udsendt af »Nationalmuseets etnologiske Undersøgelser«: NEU (jfr. Svend Jespersens Oversigt over denne Virksomheds Arbejde i »Fortid og Nutid«, XV, 1943, S. 9 ff.), dels Optegnelser, der stammer fra Embedsmændenes Undersøgelsesrejser. Hver enkelt Optegnelses Blade er lagt i Konvolutter, hvorpaa Saggruppeoplysninger, Optegnernavn etc. findes angivet foroven, saa man kan blade i dem som i et Kartotek. Til NEU. hører i øvrigt et særskilt Kontor med Meddelerfortegnelse, topografisk Register, Brevjournal etc.

Til Genstandssamlingerne slutter sig et *Stedregister*, hvor alle Hjemsteder staar opført paa Kartotekskort i topografisk Orden, saaledes at man altid vil kunne se, hvilke Genstande, der findes i Museet fra hvert Sogn og hver By i Landet. For den borgerlige Samlings Vedkommende findes desuden et *Personregister*, hvor alle Navne eller Initialer, der paa en eller anden Maade har Tilknytning til Museets Genstandssamlinger (Givere, Ejere, Fremstil-

lere o. s. v.), staar opført i Bogstavorden paa Kartotekskort med vedføjede Museumsnumre. Allerede i Museets første Katalog fra 1892 var der gjort et Forsøg paa Oprettelse af en saadan Fortegnelse. Desværre blev den ikke fortsat, og det er hidtil ikke lykkedes at skaffe Arbejdskraft til Kartotekets Udvidelse til ogsaa at omfatte Bondekultursamlingen.

Til Folkemuseets *Haandbibliotek* findes et Biblioteksregister i Kartoteksform, hvori Forfattere til selvstændige Værker eller Særtryk findes opført. Derimod savnes endnu en Fortegnelse over Forfattere og Artikler i Bibliotekets Tidsskriftsrækker.

Museets *Brevarkiv* var oprindeligt ordnet i visse Hovedgrupper, men i de senere Aar har man bibeholdt den kronologiske Rækkefølge, idet de saglige Grupper udtages og indlemmes i Optegnel-sesarkivet. Brevarkivet, hvortil hører Navne- og Stedkartotek, er ikke offentlig tilgængelig.

DEN KGL. MØNT- OG MEDAILLESAMLING.

Myntcabinettet udgjorde en særskilt Del af Kunstkammeret, som oprettedes af Frederik III, og som havde sin Plads paa Drejerkammeret paa det gamle Københavns Slot. I 1670'erne overflyttedes Myntcabinettet sammen med Kunstkammeret til det tredje Stokværk af Frederik III's ny Biblioteksbygning (det nuværende Rigsarkiv). Den danske Afdeling af Myntcabinettet overførtes i 1740'erne til det danske Cancellis Arkiv, til Stueetagen i den røde Bygning, i Hjørnerummet ud mod Slotspladsen og Slotsholmsgade. Imidlertid var der fra o. 1700 paa Rosenborg opstaaet en Samling danske Guldmedailler, og 1780 besluttedes at sammenføre dem med Samlingerne fra Kunstkammeret og fra det danske Cancelli i de Rum paa Rosenborg, som nu gemmer Minderne om Christian VII, Frederik VI og Christian VIII. Overflytningen til de nye Lokaler i de af Wiedewelt tegnede Skabe var fuldført i 1784. 1867 flyttedes Samlingen til Prinsens Palais (1. Sal i Sydfløjen), hvor den stadig forefindes, dog efter Ombygning og Udvidelse 1932—36. — Ved Overflytningen til Rosenborg blev det gamle Navn »Det Kongelige Myntcabinet« fra Kunstkammertiden ændret til »Det kongelige Mynt- og Medaille-

cabinet«; ved Overflytningen til Prinsens Palais moderniseredes Navnet til »Den kongelige Mynt- og Medaillesamling«. — Samlingen har staaet under særlige kongelige Commissioner, nedsatte 1673, 1737, 1739, 1780 og 1832. Ved Indførelsen af den frie Forfatning 1849 overgik Samlingen fra Kongen til Staten, 1892 inddroges den i Nationalmuseet¹).

Ved sidste Inventering (i Marts 1928) omfattede Samlingen af Mønter, Medailler, Jettons, Polletter, Sedler etc. ialt 160.690 Stkr., foruden Mønterne i Fundarkivet og Doubletter.

Det numismatiske Bibliotek optaltes i Marts 1936 til 7.463 Bind (indbefattet Auktionskataloger og Smaatryk).

Der føres i Samlingen 4 Rækker Tilvækstprotokoller: for Fund, Bytte, Gaver og Køb. — For den lokalhistoriske Forskning er den førstnævnte den vigtigste. Den blev paabegyndt af den daværende Inspektør Chr. Ramus i Foraaret 1801; men paa Grund af hans megen Sygelighed var det ret tilfældigt, hvad han fik indført, ialt kun 19 Fund, det sidste fra 1826. Flere vigtige Fund, saaledes Selsø Fundet fra 1822, blev ikke ført til Protokols. Fundene fra 1827 til Ramus' Død 1832 er til Dels siden blevet indført af Chr. J. Thomsen, hvis Protokollat betegner et betydeligt Fremskridt. Fundprotokollen fra 1801 til 1947 omfatter i 6 Bind 37 + 2.173 Fund med tilsammen 261.100 Mønter. Ved Siden af denne Protokol foreligger et Seddelregister over samtlige Fund, topografisk ordnet; dette giver yderligere Henvisninger til Arkiv og Litteratur; det omfatter tillige Fund, ældre end 1801, og udenlandske Fund med dansk Mønt. Det er forsøgt at rekonstruere en Fundprotokol for Tiden før 1800:

Møntfund i Danmark og Norge før Aar 1700. Numismatisk For- enings Medlemsblad XIV Jan. 1935—Febr. 1936. (46 Fund).

Møntfund i Danmark 1700—1737. Nordisk numismatisk Årsskrift 1936 S. 53—88. (20 + 3 Fund).

Møntfund i Danmark og Norge 1739—1780. Sstds. 1937 S. 39—96. (32 + 2 Fund).

Møntfund i Danmark 1780—1800. Sstds. 1938 S. 52—88. (12 Fund).

¹) (Bengt Thordeman): Nordens offentliga myntsamlingar. Nordisk numis- matisk Årsskrift 1937, S. 121 ff.

Til disse Publikationer — ligesom til en stor Del af den øvrige numismatiske Litteratur — foreligger Fotografier og Klichéer i Samlingens Arkiv.

Møntfundene indgaar til Samlingen i Henhold til de gamle Bestemmelser om Danefæ: Christian V's Danske Lov 5—9—3, Forordning af 22. Marts 1737 og Plakat af 7. August 1752¹⁾. Herefter er al Mønt, uanset af hvad Metal, Danefæ, der skal overtages af Samlingen mod Godtgørelse af Værdien til Finderen. I ældre Tid indsendtes Fundene gennem den stedlige Øvrighed, Rentekammer (Finansministerium), Overhofmarskallatet o. s. v.; i vore Dage indsendes de nok saa ofte direkte eller gennem det stedlige Museum. Medens Fundene i gamle Dage af pengemæssige Hensyn oftest blev indsmeltede, naar Samlingen havde udtaget, hvad den havde Interesse for, og hvad den desuden vilde anvende til Bytning med Samlere og fremmede Museer, blev det, efter at Samlingen var indlemmet i Nationalmuseet, Praksis, at Møntfund skulde holdes samlede, især af Hensyn til den videnskabelige Bearbejdelse. De ligger derfor nu i Samlingens Fundarkiv, ordnet efter Fundprotokollen; dog er de i nogle Tilfælde afgivet som Depositum til særlig interesserede Provinsmuseer.

Enhver, der sysler med gamle Aktstykker, støder jævnlig paa gamle Møntnavne (Mark, Øre, Ørtug, Penning; Daler, Mark, Skilling, Søsling, Hvid, Blaffert o. s. v.); herom vil den bebudede Haandbog for Lokalhistorikere bringe de fornødne Oplysninger.

Det Spørgsmaal, som ofte stilles: hvad svarer den og den gamle Pengesum til i Nutidens Mønt? kan egentlig ikke besvares, bl. a. fordi vi i 1875 gik over fra Sølv- til Guldmøntfod og i vore Dage atter fra Guld til Papir, men et Forsøg paa at udregne Købekraften er gjort af J. Wileke i hans Bog: Daler, Mark og Kroner (Kbh. 1931) S. 135—173.

¹⁾ Axel Ernst: Dansk Numismatik c. 1650—1800. Num. For. Medlbl. X Dec. 1926, S. 143 ff. — Torben Lund: Danefælovgivningen og andre Regler om Fund af Sager af historisk Værdi. Juristen XXIV Nr. 39 (Kbh. 1942), S. 657—678. — Georg Galster: Førordningerne af 1737 og 1752 om Danefæ. Nord. num. Årsskr. 1946.

GØR MUSEERNE NYTTE?

Af Hans Lassen.

Det er ofte lettere at pege paa de ulykker, museerne har forårsaget end at vise deres nytte. Der er ikke tvivl om, at den blomstring af papmaché-kroer, gildestuer i munkestil, renæssancemøbler osv., osv., som vi nu snart ser paa tiende aar, henter næring i museerne. Mellem aar og dag faar alle museer jo forespørgsler om bogreoler og radioskabe i renæssancestil.

Publikum kan museumsmaessigt deles i to slags. Der er dem, der paa forhaand antager alt gammelt for yndigt og aldrig overtruffet, og der er andre, der ser med den dybeste foragt paa alt, hvad der er over ti aar gammelt. For dem er alt gammelt grimt, udført uden intelligens og upraktisk.

Enhver kan i sin bekendtskabskreds sikkert finde begge typer repræsenteret. Man kan endda træffe begge synspunkter hos een og samme person, selv om det nok kræver en aandelig ekvilibrisme, der er ikke helt almindelig.

En museumsmand er altid glad for at møde interesse for sit arbejde. Og han kommer i forbindelse med mange fortræffelige mennesker, der kan bedømme forholdene med fornuft og kritik. Men det maa desværre indrømmes, at mange af de personer, som er interesseret i museer, uhyggeligt ofte er folk, som man menneskeligt set ikke bryder sig om, og omvendt kan man møde fortræffelige mennesker, for hvem det fjerneste af alt er museer og kultur.

Problemet er større, end det synes ved første øjekast. Museumsfolks daarlige stilling i øjeblikket — som alle humanistisk arbejdendes — har sin oprindelse i en bestemt opfattelse. Fra gammel

tid har det været almindeligt at opfatte museumsarbejde som noget, der var forbeholdt velhavende mennesker. Det giver hos menighand en vis mistillid — ganske vist skjult, men den er der trods alt, om end blandet med en vis imponerthed. For menigmand er det imidlertid givet, at det er overflødigt at bruge penge til noget saa uproduktivt som museumsarbejde — uproduktivt i den forstand, at det ikke trækker penge til huse. Og dog er det et af de felter, der økonomisk giver mest, fordi museerne trækker turister til.

Men museerne bør være alt andet end turistattraktioner. De har en opgave, der i dag er større og vigtigere end nogen sinde. Der er ingen tvivl om, at museet i dag kan lære folk at forstaa deres medmennesker, kan give dem saa megen viden om hinanden, at de bliver i stand til at leve i et moderne samfund, saa de faar glæde af det, saaledes at den enkelte paa samme tid kan udfolde sig saa frit og saa meget i overensstemmelse med sin natur som muligt, men uden at skade andre, og med evne til at indordne sig helheden. — Sligt er vanskeligere end som saa. Det kræver »kultur« og takt, forstaaelse af sig selv og andre, frigørelse for dogmer og konventioner.

Forinden vi gaar videre, maa vi se paa en anden meget vigtig side af museumsarbejdet. Det er museets videnskabelige indsats. For det første maa museet være specialisternes hjælper. I virkeligheden er det vistnok sjældent, specialisterne kommer til museerne. Der er en ofte alt for klædelig beskedenhed hos museumsfolk til at trække sig tilbage fra nutidens foreteelser.

Som eksempel paa, hvad et museum kan byde fagfolk, kan kunstindustrimuseerne anføres. Her kommer fagfolkene — i hvert fald nogle af dem. Det hænger sammen med den slags museers forholdsvis sene tilblivelse som led i bevidst arbejde for at skabe en kunstindustri, der var konkurrencedygtig paa verdensmarkedet.

Hvorfor skal kunstindustrimuseer imidlertid være de eneste museer, som søges af fagfolk. Museerne ejer nu angang fortidens frembringelser, og man kan altid lære af fortiden, baade af dens fortrin og dens fejl.

Kunstnere har f. eks. altid søgt fortiden. Renoir skal engang have udtalt, at han fik sine bedste inspirationer i museerne. Og en forrygende modernist som le Corbusier er en begejstret beundrer af Partenon. Lundstrøm har lært meget af de gamle Italiere osv. I Louis Munfords bog om bykultur spiller det, nutiden kan lære af fortiden — specielt middelalderens byer — en stor rolle. Som kilde til forstudierne til moderne byplansarbejde omtaler han ogsaa museerne, men kritiserer dem forøvrigt en del.

Vender vi os f. eks. mod »Den gamle By«, saa maa den hævde sin plads som stedet, hvor man kan studere købstadskultur. Museet har mulighed for at vise haandværk i en grad som intet andet museum. Men der burde f. eks. ogsaa arbejdes paa at vise vekslende tiders boligtyper, osv.

For øvrigt maa disse faa eksempler være tilstrækkelige til at vise, at specialisterne ikke kan undvære fortiden — og museerne. Museumsarbejdet med at konservere det gamle og bevare det saa uændret som muligt, er i virkeligheden en meget væsentlig indsats i arbejdet for fremtiden. Derfor har museernes videnskabelige indsats, de specialundersøgelser, som de kan og bør foretage, saa stor betydning i samfundets husholdning.

Fagfolkernes brug af museerne betyder ikke noget videre for museets ansigt udadtil. Det bestemmes i det væsentlige af hensynet til det brede, almindelige publikum. Museet er — og bør være — et sted, hvor man gaar hen Søndag eftermiddag, et sted, som man »skal se«, naar man kommer til en by. Der er selvfølgelig ikke saa lidt snobberi og konvention i den slags museumsbesøg. Lad der kun være det, men lad os udnytte det. Museet skal være saa smukt og indbydende arrangeret, som det kan tillades indenfor de strenge rammer, der sættes af kravet om den størst mulige korrekthed.

De videnskabelige studier bør gaa haand i haand med den populære forevisning. Det, der vises folk, maa være saa velovervejet som muligt, det bør kunne staa for videnskabelig kritik. Man maa huske paa, at specialisten kan kritisere en udstilling og skille de rigtige elementer fra de forkerte. Men menigmand har kun at acceptere det, han ser. — Han kan misforstaa det. Men

det grundlag, han bygger paa, bør fra museets side være saa rigtigt arrangeret i alle enkeltheder, som det kan gøres. Naar det er saa væsentligt, er det fordi de fleste museumsfolk sikkert har gjort den iagttagelse, at selv om 99 % af det, der er blevet sagt til og forevist en skare besøgende, glemmes, saa kan der sidde een procent tilbage, som kan blive bestemmende for et menneskes opfattelse ikke alene af de sette ting, men ogsaa af meget andet.

Museernes opgaver overfor publikum er mange. De har f. eks. pligt til at belære om almene ting, som at skelne godt arbejde fra daarligt, smukke ting fra grimme osv. Simpelthen at opøve deres skønhedssans. Det er at lukke skønheden og poesien ind i hverdagen. Det giver ikke penge, men er maaske — naar alt kommer til alt — noget af det værdifuldeste i tilværelsen.

Hertil kan man sige, at sligt er kunstmuseers og kunstindustri-museers opgave. Ja, selvfølgelig. Men hvorfor gaa udenom en fornøjelig opgave, der kan være til glæde baade for museet og for publikum. Og i byer, hvor der i hvert fald ikke findes noget kunstindustrimuseum, er det ogsaa det kulturhistoriske museums pligt.

Selvfølgelig er det vigtigste den kulturhistoriske ballast, folk gerne skulde bringe med sig hjem efter et museumsbesøg. Den er næppe bevidst; men blot den er latent, skal man være tilfreds.

Der er mange vrangforestillinger, museer kan udrydde. Det er f. eks. en udbredt opfattelse, at det først i vore dage er blevet muligt at lave gode ting, fordi vi har faaet saa fine maskiner. Man ser med medlidende paa fortiden, der ikke kendte elektricitet, radio og radar. Man forveksler kvalitet med teknik. Godet i vore dage er ikke bedre former, heller ikke altid praktiske — trods nutidens krav paa funktionalisme — men den masseproduktion, der har gjort det muligt, at en mængde ting er blevet allemandseje, og som har lettet det daglige arbejde umaadeligt.

Her er mange ting at pege paa. For det første, at de tekniske goder er vokset frem efterhaanden og til syvende og sidst har deres udspring i haandværket. Vi har ikke faaet de tekniske finesser, fordi vi er blevet klogere, end man var i fortiden, men fordi vi har større viden, og fordi vi har kunnet bygge paa for-

tidens iagttagelser, indtil vi naaede nutidens teknik. Man maa overfor publikum pege paa, at folk ikke var dummere engang end nu. Der er rig mulighed til det, fordi man baade kan vise de simple redskaber og de gode ting, som blev frembragt ved hjælp af disse redskaber.

Samtidig kan man gøre opmærksom paa, at værktøjet er tilpasset haanden, der skal arbejde, og stoffet, der skal bearbejdes. Hertil kommer et forhold, som allerede er berørt, og som det vistnok er af pædagogisk betydning at drage frem, nemlig at der ogsaa er sket fremskridt før ca. 1850. Det er en ikke usædvanlig opfattelse, at livet har formet sig næsten ens fra stenalderen til vore dage. Det er en tilsyneladende uskyldig opfattelse, som det dog er vigtigt at bekæmpe. Den fremmer en med chauvinisme og lignende følelser beslægtet snæversynet selvglæde, der ikke anerkender andet end ens eget med den pauvre begrundelse, at det er ens eget.

I almindelighed viser museerne gennem en mere eller mindre systematisk opstilling vekslende tiders frembringelser: møbler, husgeraad, dragter osv. Det kan blive til udmærkede specialoversigter over møbler, dragter, lyses tager osv., det kan ogsaa tages som f. eks. en gennemgang af stilarternes historie, og der er utallige andre synspunkter, der kan lægges til grund for sammenligningerne. En gennemgang af en af den slags opstillinger faar først betydning, naar man senere skal anvende sin viden i marken paa ting, man træffer der.

Kulturhistoriske museer har mulighed for at kunne gøre endnu mere, ja, har pligt til det. De skal bibringe de besøgende forstaaelse af, at hver ting hører hjemme i et bestemt miljø og en bestemt tid, og at den er præget af sin epokes livsform.

Her er den saakaldte Holsts gaard i »Den gamle By« et udmærket eksempel. Som den staar, illustrerer den samfundsforholdene fra tiden lige før industrialismens gennembrud. Alt i huset er indrettet efter dette samfunds tarv. Butik, kældre, loft, bolig osv. er i overensstemmelse med periodens økonomiske og sociale forhold. Gaarden er et skoleeksempel paa, hvorledes man kan koncentrere en epoke paa en snæver plads.

Begrebet »de gode gamle dage« henter ofte næring i museerne.

Dengang var folk beskedne, da forstod de at bestille noget, da var de menneskelige dyder i kurs, er allesammen velkendte fraser. Men tilværelsen har sikkert været lige saa kompliceret dengang som nu. Hvis vi gaar tilbage til selve samfundsordningen i den lille by, har den været stærkt differentieret. Det kan ses tydeligt ved at sammenligne byens store gaarde med de smaa vaaninger. I »Den gamle By« ser man Borgmestergaarden, Aalborggaarden og Holstgaarden overfor Lille Rosengaarden. Strengt taget trænger »Den gamle By« vistnok til flere lejevaaninger. Skal man vise menigmand hans fortid, maa man nemlig vise ham de beskedne boliger. Det er dem, han nedstammer fra. Ogsaa dem har vi pligt til at bevare. De var en meget væsentlig del af samfundet.

Folk skal kunne komme paa museerne i deres fritid uden at føle sig besværet af nogen systematisk pegepind. Det skal være fornøjelse og Søndag at komme paa museum. Men det skal samtidig være dødsens alvorlig opdragelse. Her har museerne et vist handicap. Museer skal være rene og velholdte. Ting og bygninger skal bevares. I virkeligheden er der næppe et af husene i »Den gamle By«, der nogensinde har været saa nette og pyntelige, som de er nu. Det giver meget let publikum en følelse af romantisk idyl.

Den romantiske idyl er en af friluftss- og interiørmuseernes alvorligste farer. Man maa sikkert i tale og skrift, naar som helst der er lejlighed til det, supplere samlingerne med oplysninger om snavs og urenlighed, dog uden at overdrive det. Den danske by i forrige aarhundrede har sikkert mindet om de smaa, halvsovende, mecklenburgske købstæder, der lugtede af kloak, retirade og manglende udluftning.

Ved siden af disse hygiejniske forhold, maa man vel ogsaa antyde, at idyllen har haft sin revers i snæversyn og bigotteri. I en gammel købstad har der været skarpe sociale skel og mange overgreb. Den slags ting maa siges, indflettes som smaabemærkninger paa rette sted, men det illustreres dog som allerede nævnt af de ydmyge lejevaaninger overfor de store, stolte gaarde.

Maalet er at pointere, at livet var alt andet end idyllisk. Justitsraaden i Lykkens Galocher er stadig et godt eksempel at henvise til.

Men den menneskelige berigelse, der i den sidste ende skulde være udbyttet heraf, maa være, at man lettere formaar at se mennesket bag dragten, baade den historiske dragt (det, at gamle dragter ikke kun er enten »yndige« eller »latterlige«, men at de er rammen om en tids mennesker, at de afspejler hver sin tids idealer og drømme) og dragten i nutiden, det at vurdere et menneske baade uanset dragten og iberegnet dragten.

Skal man sammenfatte de forhold, der her er skitseret, maa det blive, at museerne har en stor mission, større i dag end nogensinde, fordi man kan frygte for, at man staar overfor en verden, hvor den indstilling, der i Tyskland blev til Hitlers nazisme, har en grobund som aldrig før. Vi er nemlig alle smittet deraf. Museerne har noget at meddele folk udover den blotte kundskabs-tilegnelse. I museerne, hvor livet i fortiden kan følges i nogle af dets mange facetter, kan man ogsaa lære om mennesker.

Maalet maa være det samme, som Corbusiers. I »Menneskenes Bolig« (København 1945), hedder det (s. 56): »Det, det kommer an paa er, at arkitekt og byplanlægger i forening bringer guldalderen tilbage. Mennesket i naturen, mennesket iblandt mennesker i harmonisk afstemthed som i en symfoni: Arbejdet delt til fælles gavn, menneskets skønneste evner bragt til udfoldelse og de elementære glæder [sol, luft og grønne træer] lysende over tilværelsen«.

LOKALHISTORIENS SAMMENHÆNG MED DANMARKS- OG VERDENSHISTORIEN¹⁾

Af *Esbern Jespersen*.

Ved Læsningen af lokalhistoriske Værker faar man ofte det Indtryk, at Stedet er et Verona, uden for hvilket Verden ikke gives.«

Indtrykket er Arkivar Gunnar Olsens (»Fortid og Nutid« XV, 129, 1943), og det satte mig i Gang med ovennævnte Emne, idet jeg mener, der er mere at sige om den Ting til historisk interesserede — ogsaa blandt »Fortid og Nutid«s Læsere. Hvad har man forsømt? Dette bør man kunne læse sig til hos Riismøller (Aalborg, Historie og Hverdag), som har undgaaet »denne Misforstaaelse«. I hans Bog kan man se, hvorledes de politiske Begivenheder og store Kulturstrømninger har paavirket Livet i Aalborg, og hvorledes Udviklingen i Aalborg afspejler Udviklingen i den store Verden.

Men det er nærliggende for os i Ringkøbing Amt at gaa til et Værk, som kommer os mere ved, Overlærer Aldals digre Bog om Holstebro, for at se, om dette lader Hardsyssels Hovedstad være et Verona, uden for hvilket Verden ikke gives.

Ogsaa denne Bog er anmeldt af Gunnar Olsen. Han omtaler den meget rosende, men finder, at det personalhistoriske Stof fylder for meget, ja, det hører egentlig slet ikke hjemme i en Byhistorie.

Giver man sig nu til at repetere Bogen, maa man indrømme, at man ikke mærker meget til det store Sus ude fra den vide

¹⁾ Foredrag paa Hist. Samfund for Ringkøbing Amts Aarsmøde.

Verden, men det skyldes fortrinsvis den særlige Karakter, som Aldals Materiale har. Myreflittigt og samvittighedsfuldt samlede han det sammen gennem 20 Aar. Det er omfattende og stort, men meget siger det os ikke, og kan det ikke sige os, om den store Verden.

Men noget løber dog altid med.

At en Omtale af de geologiske Forhold maa blive en Del af det hele Lands, siger næsten sig selv. Det samme gælder saa at sige enhver Sognebogs Omtale af Geologi og Arkæologi. Her mangler Sammenhængen med Rigshistorien ikke — man fristes tværtimod til at tænke, om der ikke nu og da kunde spares et Par Sider paa disse Emner. Det er da ikke nødvendigt, at enhver Sognebog giver en Lærebogsside over vor Oldtidshistorie, hvorimod det er i sin gode Orden, at de Oldtidsminder, et Sogn har, bliver ordentlig omtalt.

Ligeledes kan man spørge, om hele Skolelovgivningen, der jo omfatter hele Landet, nødvendigvis maa repeteres, fordi man vil skrive sit Sogns Skolehistorie. Ganske uafhængig af dette vil selv den mest afsides Biskole paa Holmsland Klit være en lille Del af det samlede danske Skolevæsen, intet Verona, sig selv nok, men en lille Celle i et Samfund, en Celle, som nu er Genstand for Opmærksomheden.

Naar imidlertid hverken »Holstebro« eller »Vinding Sogn« paa samme Maade som Aalborg, Ribe, Roskilde eller Hillerød kan læses som en »Linje« gennem Danmarkshistorien, saa skyldes det ganske særlig den Omstændighed, at de store Begivenheder eller maaske snarere de Begivenheder, som var knyttet til den store Politik, og derfor er de mest kendte, fandt Sted fjernt fra vor Egn. At en Bog om Roskilde eller om Helsingør faar et rigshistorisk Præg, er vel en rimelig Ting, ja, det kan faktisk ikke være andet.

Men et Sogn som Vinding eller Vind ejer ikke engang Resterne af en gammel Herregaard. Saadanne Sogne har ingen synlig Historie, før den prentes paa Papir. En Beskrivelse af en lille Bondeby i Vind eller en Enestegaard i Vinding kan aldrig faa det store Sus af Almenhistorie over sig som en historisk Fremstilling

af de Egne, til hvilke Konger og fornem Adel var knyttet og øvede deres mer eller mindre mindeværdige Bedrifter. — Vinding har afgivet Biskop Peder Madsen til Danmark og Sædding Søren Kirkegaard til hele Verden, men disse Sogne blev ikke deraf Kulturcentre.

Der holdtes i Sommer Aarsmøde i Helsingør for »Dansk historisk Fællesforening«, og Frederiksborg Amts historiske Samfund stod som Indbyder. Et af Møderne holdtes i Laxmandsalen i Karmeliterklosteret, et andet ved Gurre Slotsruin, andre Møder holdtes paa Kronborg. — Hvis Historisk Samfund for Ringkøbing Amt engang skulde indbyde til et saadant Stævne, da maatte vi ganske afstaa fra at fremvise og omtale slige minderige Steder, og vi kan ikke føre Deltagerne hen til historiske Brændpunkter.

Vi kan, om vi vil, vise Gæsterne Resterne af gamle Herregaarde eller den gamle Bondegaard, som nu ligger paa det gamle Sted; til Bækmark f. Eks., Rigens Kansler Christen Thomesen Sehesteds Fødegaard, og gøre denne gæve Mands Karriere til Hovedsagen, eller man kan gaa til Voldbjerg i Hee Sogn og der finde Anledning til at lade Adelens Fører Otto Krags Berømmelse straale over Egnen, selv om hans Gaard Voldbjerg kun spillede en periferisk Rolle i hans rastløse Tilværelse. Og vi kan, hvis vi har Frimodighed dertil, udpege Stedet, hvor Per pyttede ad Kongen, men vi kommer ikke Verdens Navle nærmere, end vi er, af den Grund.

En Skildring af vore gamle Klostre, Gudum, Tvis, Stubber, saavel som af enhver Landsbykirke fører os ind i Rigshistorien eller Kirkehistorien, men — —

Det meste af Hardsyssel var alle Dage bebygget af Bønder i Enestegaarde eller Smaabyer med en gennem Aarhundrede næsten stillestaaende Historie, og følgelig maa en Beskrivelse af deres Kaar ogsaa faa et stillestaaende Præg.

Man mærkede gennem en halv Snes Generationer ingen Udvikling, for der var ingen. Man var i Gaarden sig selv nok, havde en Følelse af, at Verden udenom kunde undværes. De havde det omtrent som Niels Daather i Skelvad yderst i Vind. I bor kønt og fredeligt her i denne idylliske Dal, sagde jeg til Niels.

— Ja, svarede han, men vi mærker ogsaa kun til vore Sognefæller, naar de vil ha æ Skatter af os.

Naar man i en Bondegaard eller en Bondeby følte det saaledes, saa maa det ikke undre os, at det ogsaa bliver kendelig i vore Sognebøger.

Hvad man skulde bruge, lavede man selv i Bondegaard og Bondeby. Ja, det er jo sagt saa tit: Man fandt Flint eller Bjergarter paa Marken og forarbejdede det til Vaaben og Redskaber. Man fandt Myremalm og smeltede den ved Hjælp af Ildebrændsel fra den nærmeste Skov. Man byggede sig Hjem af det Materiale, der fandtes: Tørv, Ler og Træ. Man lavede sig Klæder af Uld og Skind fra Faareflokken, ernærede sig af Gaarden eller dog den nærmeste Hjemegns Produkter. Man smedede i egen Smedie, eller man lod Byens Smed smede paa sin egen »Kost og Kul«. — Hvor Jern og Kul kom fra, bekymrede man sig vist ikke meget om. Man købte det ikke særlig langt borte. Af Jern behøvede man for Resten ikke ret meget; man levede i Træalderen (H. P. Hansen) til for hundrede Aar siden. Om dette giver gamle Skrifter særdeles god Besked. De er optegnet af Skifteforvalteren, Herremandens Befuldmægtigede.

Og her er vi ved et af Bondens Møder med det øvrige Sæmfund. Man kunde ikke dø og blive begravet, uden at Herremanden kom og kikkede Sagerne efter. Man var altsaa alligevel ikke helt sig selv. Man kørte til et Godsomraade med en Naadigherre i Spidsen, og til ham skulde man ogsaa betale Landgilde. Ja, man havde det faktisk som Niels Daather, der kun mærkede til Omverdenen, naar den havde Bud efter Penge, Skatter.

Og saa naar Krigens Ulykker blev sluppet løs, og Fjendens Tropper drog hærgende gennem Landet, fik man at mærke, at der var en Verden udenfor Verona. Aarsagerne til Krigen kendte man ikke meget til. Sognefolket med Præsten i Spidsen kikkede efter Kometer og andre Himmeltegn og søgte og fandt tilstrækkelig Sammenhæng. Man lod iøvrigt Præsten prædike, som han vilde og kunde, og levede efter gamle nedarvede Sædvaner, hvis Oprindelse man ikke kendte, og som nok kunde ændre Karakter, uden at man havde Rede paa, hvorledes det skete. Vilde man for-

andre Tingenes Gang, kunde Bønder vel nok faa i Sinde at lave lidt Oprør mod de herskende Magter og vendte saa Kræfterne mod de nærmeste Undertrykkere. Man maatte jo leve i den Tro, at alle Ting, ogsaa Tiderne, normalt var stabile. Ikke engang Folketallet ændrede sig, hvorfor ogsaa Hjemmenes Antal kunde forblive konstant gennem et halvt Aartusind.

Men naturligtvis var Bondens Liv økonomisk, kulturelt, religiøst ikke uden Sammenhæng med større Kredse, end han selv kunde overse, og det samme kan siges om Borgerne i vore smaa Købstæder.

Jeg tager nogle Eksempler fra Vind Sogn, som i 1833 skildres som en af de vildeste Hedeegne i hele Amtet. Det er en Kvadratmil stort og matrikuleredes 1683 med 27 Ejendomme. I den Bog, som behandler dette Sogns Historie, indledes et Afsnit om Oldtiden saaledes: For tyve Tusind Aar siden laa Skovbjerg Bakkeø omflydt af Smeltevandsstrømme fra Isbræen i Nord- og Østjylland. Vi har intet Spor af Mennesker fra den Tid. Men efter Istidens Ophør for ca. 15 Tusind Aar siden maa de snart være indvandret fra Mellemeuropa. Allerede nu dateres de ældste Stenalderfund ca. 10 Tusind Aar tilbage. Om de ældste Stenalderfolks Færden i Vind har vi dog kun spredte Vidnesbyrd, en Træpil, nogle Mikrolitter og Fragmenter af Kærneøkser.

Det Folk, som tog varig Bopæl i Vind, var det saakaldte Enkeltgravsfolk. De kom sydfra og menes at have underlagt sig hele Danmark. Det skete omkring 2000 Aar f. Kr. Det Folk, de opbandedes med, kaldes Megalitfolket efter de store Grave, Dysser og Jættestuer, hvori de begravede deres døde. Om Megalitfolkets Kultur er der Vidnesbyrd i Vinding, men ikke i Vind. Enkeltgravsfolket kom fra flintfattige Egne og havde ringe Færdighed i at arbejde i Flint. Men de lærte det efterhaanden og blev i Dolketiden, ca. 1500 f. Kr., uforlignelige Mestre.« Saaledes orienteret følger Beskrivelsen af Oldtiden i det fattige Hedesogn, som engang ikke var saa foragtet, eftersom der i Sognet er optalt 130 Oldtidshøje.

»Omkring Aar 400 f. Kr. trængte Jernalderen igennem. Der var paa den Tid krigerske Forviklinger i Europa. Kelterne trængte

sig ind imellem Romerne og Norden og afbrød Handelsforbindelsen mellem disse Folk. Samtidig blev Klimaet koldt og sludfuldt. Tiden blev fattig, Flintteknikken var glemt, Sydens Guld og Bronze ikke til at faa. Selvforsyningspolitikken var den eneste mulige. Saa lærte vi at udvinde Jern af Myremalm«. — Ja, saa er vi ogsaa her verdensorienteret og kan gaa paa Jagt efter Oldtidsspor fra denne Periode. Gudmund Hatt finder Digevoldinger og Potteskaar med indvendig Hank, Magen til dem, der er fundet paa Kamschatka, og denne Lokalitet er et' baag æ Laae. Sammenhæng paavises undertiden særlig let, hvor man maa konstruere det hele. Men vi paaviser den altsaa.

Omsider naar en Sognebog frem til 1600-Tallet, hvor talrige Dokumenter bærer Vidne om Slægtens Liv i Graad og Sang.

»Dette Aarhundrede optages af Christian den Fjerde, Frederik den Tredie og Christian den Femtes Regeringer. Vore Krige var Kalmarkrigen, Deltagelse i Tredivaarskrigen, Torstensson-Krigen Svenskekrigene og den Skaanske Krig. En Femtedel af Aarhundredet laa vi i Krig. Intet Under, at der blev sølle Tider. Skatte-skruen var uden Ende, og Bøndernes Kaar fortvivlede. Fra at være Havenes Herre sank vi ned til at være værgeløse. Tabet af de skaanske Landsdele blev det endelige Resultat. Danmarkshistorien melder om lysende Bedrifter af Kong Christian og Niels Juel. Men Bønderne gik i utalte Hobe rundt og betlede, mens Peder Schumacher skrev Kongeloven og grundlagde Landets Centralstyre. Aandslivet var stivnet i Retroenhed. Reformationen kaldtes Lærdommens Forbedring.«

Saaledes indledes dette Afsnit om det 17. Aarhundrede, hvor et Hovedemne jo iøvrigt maa være Landets Matrikulering i Christian den Femtes Dage. De hjemlige Forhold lægges ind i det fælles historiske Plan, saa ingen kan være i Tvivl om, at der er en Verden til uden for Bondeby og Bondegaard. Og naar vi frem til 1818, da aflæses Landbrugskrisens Forløb og Følger særdeles vel i en Sognebogs Taloplysninger. Ja, man tør nok sige, at Udviklingen ude i den store Verden, for saa vidt den naaede til Danmark, ogsaa afspejler sig i en Bog om et fattigt Hedesogn.

Vi er i vore Dage fuldt fortrolige med, at vi kun er smaa Celler i en stor Organisme. Og vi kan i Regelen efterspore mange Aar-

sager til de Tilstande, hvorunder vi lever. Vi ser let Sammenhængen mellem Kulstrejken i Amerika og hjemlige Restriktioner. Vi finder Aarsagen eller dog nogle Aarsager til Vareknaphed og inflatoriske Tendenser. Vi finder Forbindelse mellem udenlandsk og indenlandsk Ideologier, mellem fremmed og hjemlig Politik, mellem Negermusik og Radiojaz. Ydre Kulturtræk som Klæde- dragt og Kosmetik spredes hurtigt fra Hollywood til Holstebro. Visse kulturelle Ejendommeligheder forbliver mere stabile end andre. Naturforhold og Mentalitet kan her spille en Rolle. Vi finder i Regelen, at hvad enten Kulturspredningen foregaar lang- somt eller hurtigt, saa har det sine bestemte Aarsager. Vi kan snart sagt analysere ethvert Kulturtræks Herkomst og Vej fra Ophavsmanden til vore egen hjemlige Kredse.

Men som før sagt skal vi ikke regne med, at man ogsaa kunde dette i gamle Dage, selv om det for os gaar let nok — ogsaa at analysere den svundne Tid.

Vi finder f. Eks. gamle Tingsvidner fra Tiden efter Grevens Fejde, hvori omtales Bønder, som har deltaget i Fejden, eller Bønder, som ikke har været med, og derfor kunde beholde deres Gaarde som Selvejere paa samme Vilkaar som før Fejden. — Lokalhistorikerens første Formaal er naturligvis at faa konsta- teret, at en Gaard eller Bebyggelse i det hele taget var til, for det gælder om at faa den afhjemlet saa tidligt som muligt. Men der- næst fanges Interessen af Sammenhængen mellem Gaardens Skæbne og den store Politik. Bønderne havde kæmpet og tabt. Den Sag er klar nok.

Men saa fulgte en lang Fredsperiode med jævn Velstand, der ogsaa kom Bønderne tilgode, indtil det hele sattes over Styr i Christian den Fjerdes Dage. Saavel Opgangen som den katastro- fale Nedgang skyldtes Aarsager uden for Gaard og Bondeby. Og især Krigene, Dele af store europæiske Opgør, kunde Bønderne vel nok konstatere som Aarsager. Lokalhistorien overser dem ihvertfald ikke. Men Virkningerne i Vinding-Vind eller andre Sogne deromkring fandt naturligvis ikke paa samme Maade Plads i Danmarkshistorien som Stormen paa København eller Slaget i Køge Bugt. For saa vidt man ved Danmarks Historie mest tænker paa Kongerne og deres Kredse, kan man jo da ikke lade Lokal-

historien blive Danmarks, hvor Kongerne aldrig kom. Men de verdenshistoriske Dønninger naaede den fjerneste Bondegaard. Og der bliver god Sammenhæng mellem den Begivenhed i Prag, hvor i 1618 nogle kejserlige Raader bliver smidt ud af et Slotsvindue — en Begivenhed, der udløste 30 Aars-Krigen og ruinerede Tyskland — og Kirkens Bonde i Pogager, som 1629, drevet fra Hus og Hjem, gik omkring og betlede. Saa kan man da ogsaa i vor Bondehistorie, saaledes som den kan skrives paa Grundlag af de gamle Papirer, som findes paa vore Arkiver, aflæse de store Verdensbegivenheder. Og naar vi frem til vor nyeste Bondehistorie og tager et Slægtleds Mejeriregnskaber frem i skematisk Oversigt, da læser man derudaf om Udvikling, Stagnation, Gullasch og Krise, parallelt med Tilstandene i det øvrige Land, ja med store Dele af den øvrige Verden.

Historisk Samfund for Ringkøbing Amt har nu udsendt 40 Bind af »Hardsyssels Aarbøger«. Bringer disse mange Bind ogsaa Bud om Sammenhæng mellem vor Hjemstavn og den øvrige Verden? Ja, hvor det er muligt. Enhver Afhandling og ethvert Emne er naturligvis ikke lige godt egnet dertil. Men maa jeg ikke bede Dem om at kikke lidt i det første og det sidste Bind og f. Eks. læse P. Severinsens Artikel »Hardsyssel« og H. C. Hansens Afhandling om Altertavlen i Borbjerg Kirke, saa vil De se, at der aabnes store Perspektiver ud i den vide Verden. Man maa følge Pastor Severinsen en Tur til Ankyra (Ankara) og tilbage igen, og Lærer Hansen farter Europa rundt og dykker dybt ned i Historiens Sagn- og Legende verden for at konstatere, hvad Sammenhæng der maatte være mellem den kristne Kirkes fælles Kulturtræk og de Spor, som disse har sat sig i Borbjerg Kirke.

Vi ved saare vel, at Verden strækker sig langt forbi Præstens Mark. Men vor Hovedopgave vil altid være at finde og belyse de mange Enkeltheder i vor egen Hjemstavns Udvikling, og skulde det ikke altid være muligt at se dem som Dele af en større Sammenhæng, saa kan de vist endda gøre tilstrækkelig Nytte ved at vække og nære Hjemstavnskærligheden og Ansvarsbevidstheden overfor Historiens Sammenhæng i Bredden og i Dybden, i Tid og Rum, idet vi lærer at se os selv og vor Tid som et Led i Kæden, der ikke maa briste.

LOKALHISTORISKE PROBLEMER¹⁾

Af *H. K. Kristensen*.

Ved Historisk Fællesforenings Aarsmøde paa Kronborg hævdede en af Deltagerne, at der manglede Emner til Aarbøgerne, med andre Ord: de forskellige Lokaliteters Historie og Forhold skulde nu være undersøgt, klarlagt og fremstillet — og hvis man lader Tanken fortsætte ad denne Bane — vil det sige, at de historiske Amtsaarbøger vil være overflødige.

Ja, jeg ved jo nok, at der er nogle, der mener, at det har de altid været! De leverer kun Husflidsarbejde, som en anstændig Historiker kun kan rynke paa Næsen ad. De Faghistorikere og Arkæologer, der bruger Aarbøgernes Materiale er dog formodentlig af en anden Mening ligesaavel som de Titusinder af trofaste Læsere Landet over.

Udtalelsen paa Kronborgmødet har imidlertid givet Anledning til, at Fællesforeningens Bestyrelse har bedt mig sige et Par Ord om lokalhistoriske Problemer og bl. a. om, hvilke Problemer der kan og bør behandles i en Sognehistorie. Derved vil man ogsaa have beskæftiget sig med Emnerne til Amtsaarbøgerne.

Det fortælles, at da den kendte Politiker J. K. Lauridsen laa paa sit Dødsleje i et temmelig beskedent Værelse, fik han Besøg af en af sine gamle Venner, der forundret spurgte, efter hvilket Princip J. K.s Billeder var ophængt. Hertil svarede J. K.: »Efter de forhaanden værende Søms Princip!« — Naar Spørgsmaalet er, hvilke Principper man skal følge ved Valget af Emner til

¹⁾ Foredrag ved Dansk historisk Fællesforenings Aarsmøde paa Krogerup den 27. September 1947.

en Sognehistorie, saa tror jeg, Lokalhistorikeren i al Almindelighed vil svare: »De forhaanden værende Emners Princip!«

Er der en Herregaard i Sognet, vil den uvægerlig blive et vigtigt Emne i Bogen. Det var jo nu engang til Herregaarden, at Livet og Kulturen var knyttet. Har der levet betydelige Personligheder i Sognet, vil de ogsaa være selvskevne Emner. Har der været gamle, underjordiske Kalkgrave, Jydepotteindustri, Kulsvidning, har en eller anden Krig især hjemsøgt dette Sogn, er der Oldtidsboplads, er en Skov gaet til Grunde, har en Fabrik eller større Virksomhed trivedes eller vantrivedes der, saa er det den lokale Forskers Opgave at gøre Rede for disse Forhold, indsamle mundtlig Overlevering, gennemgaa Litteraturen herom, undersøge mulige Levn i Museer, maaske foranledige en Udgravning foretaget og gennem Arkivstudier fremdrage yderligere ukendt Stof.

Disse Emner vil være forskellige i de forskellige Egne af Landet. Sognehistorikeren i Daubjerg og Mønsted kan studere Kalkgravene og skrive Kalkudvindingens Historie paa Stedet. Men den vil ikke komme til at fylde meget i en Sognehistorie fra Als eller Humlebæk, men saa er dér jo til Gengæld — som i Rungsted — Lyksaligheder at prise.

Vi skal blot ikke bilde os ind, at vi lever i en saa fattig Egn, at den ingen Historie har. Saadanne Egne findes ikke i vort Land. Den lokale Historie kan strømme mer eller mindre rig, og Kilderne kan være bevarede i vidt forskelligt Omfang. Men hos os findes der ikke en Plet, hvor der ikke er levet og grædt, hvor der ikke er haabet og stridt. Ved et udholdende, slidsomt og trofast Arbejde — som alt lokalhistorisk Arbejde er — vil det altid give et Resultat, og ogsaa altid give nogen ny Viden om dette Sted. Er Resultatet blevet et blot Opkog af gamle Pølser, har Lokalhistorikeren ikke været af den rette Slags; han har i alt Fald været for doven!

For en Del Aar siden var der et Museumsmøde et Sted i Udlandet. En stedlig Museumsmand sagde under Forhandlingerne undskyldende: »Vi har ikke saa store Samlinger her i Byen; for vor By har ikke saa gammel og glørværdig en Historie. Og

det er jo den store Historie, der skaber de store Samlinger.« Da rejste en af Deltagerne sig op, gik op til Talerstolen og tømte sine Lommer for rhinsk Stentøj og Armbrøstbolte, idet han sagde: »Dette fandt jeg, da jeg passerede Kloakudgravningen paa Vejen hertil. Det, der skaber de store Samlinger, er nemlig det, at man er paa Stedet og bruger sine Øjne, naar der foregaar noget!«

Det gælder ogsaa Lokalhistorikeren. Han maa bruge sine Øjne og finde de Emner, der er paa Stedet.

Her er det netop, den lokale Mand har sin Chance. Han er paa Stedet. Bruger han ikke sine Øjne, eller forstaar han ikke at bruge dem, bliver han aldrig en dygtig Topograf, idet han saa i mangfoldige Tilfælde ikke formaar paa rette Maade at forbinde det Stof, han henter fra Arkiver og Biblioteker, med selve Stedet, med Lokaliteten.

Der kan derfor ikke gives faste Regler for, hvilke Emner, der skal behandles eller ikke behandles i en Sognehistorie eller i en Amtsaarvog. Det er heller slet ikke Meningen. Der skal ikke være noget Diktatur. Vi har jo i de senere Aar paa andre Omraader mærket saa meget til Ensretningens Velsignelser, at vi ikke ønsker dem udbredt her. Men vi vil gerne lære af hinanden og udveksle Synsmaader og Erfaringer.

Uundgaaeligt vil der dog være en Række Emner, der er fælles og gaar igen i alle normale Sognehistorier. I hvert Sogn er der en Kirke, et Skolevæsen, og hvert Sogn har oplevet en Middelalder, Stavnsbaand og Landboreformer. De er derfor staaende Emner.

Til saadanne Forhold, som uundgaaeligt bliver behandlet, hører en indledende Beskrivelse over Sagnet: Beliggenhed og Størrelse. Det er i Reglen ikke nok at opgive de nøgne Tal. De siger for lidt for den almindelige Læser. Der maa drages Sammenligninger. For Lunde Sogns Vedkommende bør der f. Eks. gøres opmærksom paa, at det er $\frac{1}{1000}$ af Danmark i Areal, men kun godt $\frac{1}{4000}$ i Folketal, eller at Ribe Amt er saa stort som Fyn og Taasinge tilsammen. Endvidere er det rimeligt i denne Oversigt at nævne Sognets Geografi, dets Bakker, Moser, Skove og

Heder, hvor den frugtbareste Jord ligger og zoologiske og botaniske Mærkværdigheder, hvis saadanne findes.

Herfra glider vi saa ind paa et Emne, hvorom der ikke er Enighed blandt Lokalhistorikerne, nemlig Sognets Geologi. Nogle vil overhovedet ikke røre ved Geologien, andre er svært forlibt i den og skriver Side op og Side ned, ofte om noget, der mere gælder hele Danmark end dette Sogn. Den Slags Almindeligheder maa man bort fra, især nu da der er Papirmangel!

Der skal kun medtages det, der er særlig specielt og karakteristisk for det Sogn. Jeg synes ikke, man godt kan skrive om Mogenstrup uden at skrive om Mogenstrup Aas og ganske kort forklare Aasenes Dannelse eller skrive om Brørup uden at nævne de interglaciale Moser eller om Fiskbæk uden at omtale Brunkullenes Geologi. Er der derimod ikke noget særligt, maa man hellere undlade den geologiske Beskrivelse, hvis det da ikke er et større Omraade som et Amt eller et Herred, det drejer sig om.

For Resten er der her ved Geologien endnu en Vanskelighed. Det er et stort Arbejde for en, der ikke har Uddannelse som Geolog, at sætte sig ind i en Egn's Geologi. Der er jo saa mange Ting, en Lokalhistoriker skal kunne. Han skal helst være saa meget Arkæolog, at han kan datere Potteskaar og de almindelige Oldsager, han skal kunne læse gotisk Skrift, kende de almindeligst forekommende Udtryk i ældre Dansk, kunne sin Kunst-historie, være inde i Landbolovgivning — ja, i det hele taget var det selvfølgelig bedst, om han beherskede alle mulige Videnskaber, dog maaske med Undtagelse af Atomteori! — Men altsaa: han skal efterhaanden sættes sig ind i saa meget, at Turen til Geologien maaske først kommer ved den Tid, han skal dø. Selv om han naaede det, er det dog tvivlsomt, om han kommer til at give noget selvstændigt Bidrag til Geologien. Ja, det sker. Jeg kan saaledes nævne den nu afdøde Lærer J. K. Nielsen i Grindsted.

Derefter kommer saa gerne Oldtiden, som nogle Sognehistorikere behandler paa den Maade, at de trykker en Afskrift af den arkæologiske Sognebeskrivelse i Nationalmuseets 1. Afdeling. Det er et tvivlsomt Gode ved Bogen. For Videnskabsmanden

har det ingen Værdi. Han ser Beskrivelsen i Museet, og for den almindelige Læser vil denne tørre Benrad ikke give ret meget. Jeg er bange for, at det, den giver mest af, er Afsmag, Afsmag paa Oldtidshistorie. Er Stykket altsaa ikke godt for de lærde og heller ikke for de læge, saa ved jeg egentlig ikke, hvad det er godt for!

Selvfølgelig skal man have alle de Oplysninger, man kan hente i Nationalmuseet, men de skal ikke gengives raa og ubearbejdede — og det samme gælder Materiale fra Arkiverne — de skal indgaa i en levende Fremstilling og sammenarbejdes med egne Iagttagelser og Fund. Forfatteren maa gøre sig den Ulejlighed at sætte sig ind i Landets almindelige Oldtidshistorie, førend han skriver om sit Sogns, saa er der Eksempler nok paa, at der kan skabes noget værdifuldt baade for lærd og læg. Rundt omkring i arkæologiske Afhandlinger og Værker vil vi finde Stof benyttet, som Lokalhistorikere har fremdraget.

Dermed har Sognehistorien eller det lokalhistoriske Bidrag i en Amtsaaarbog opfyldt den ene af de Opgaver, der maa stilles den: den har hjulpet Videnskaben. Den har bragt lidt Materiale til den Bygning, menneskelig Viden rejser. — Og den har ogsaa bidraget til Løsningen af den anden Opgave: at være med i Arbejdet for at højne vort Folks Kultur. Disse to Maal maa Lokalhistorikeren stedse have for Øje. Han maa i hvert Arbejde bringe lidt til Videnskaben, men endnu mere til hans jævne Læsere, ofte paa den Maade, at han er en Formidler, at han i let tilgængelig Form bringer den nogle af Videnskabens Resultater knyttet til Lokalteter, de kender.

At der virkelig er sket en Højnelse af Folkets Forhold til Oldtiden og Fortidsminderne, er der ingen Tvivl om. Vi ser det, hvis vi vil sammenligne vor Tid med Tiden et Slægtled eller to foran os, for ikke at tale om endnu ældre Tider.

Vi kan blot tænke paa, hvordan man i sin Tid fremdrog et af de mest berømte Egekistefund, der er gjort: Borum Eshøjfundet. Man huggede Hul paa Kisten med en Spade, rodede rundt i Liget og de sjældne Dragter med en Møgkrog og sendte slutte- lig en Dreng ned gennem Hullet for at hive Rariteterne frem. —

Ja, »paa Skubkarrer slæbes Oldtidens Minder bort!« Nu har vi faaet vore Høje fredet, men det er vel ingen Hemmelighed, at Loven har Overtrædere. Jeg har set adskilligt, undertiden faaet det standset og til andre Tider meldt det. For

»saa fattig' blev, Danmark, vel ej dine Kaar,
saa lidt gav ej Rugen i Trave,
at ej du har Raad til en Blomst i dit Haar,
en Lyngkrans til Fædrenes Grave.«

Men som sagt er der sket et vældigt Omsving i Sammenligning med Slægtleddet før os. Da plyndrede og solgte man gladelig Oldsager uden at ane, hvad de var værd, for faa Øre til Omstrefjere. I Almindelighed har Bonden nu en ganske anden Indstilling, naar han støder paa Oldsager. Han tænker ikke paa, hvor meget de kan koste, men der vælder en Rigdom af Tanker op i hans Sind om denne fjerne Fortid.

Naar dette Omslag i Folket er kommet, er Æren herfor først og fremmest Nationalmuseets beundringsværdige Virksomhed. De øvrige Museer, de historiske Amtssamfund, Lokalhistorikeren og Skolen har dog ogsaa bidraget hertil.

Kigger vi videre i vor Sognehistorie, vil vi se, at det næste Emne, der behandles efter Oldtiden, gerne er Kirken. Det er det største og fornemste Minde fra Middelalderen, Sognet ejer. Kirken skildres tit paa Grundlag af Beskrivelsen i Synsprotokollen og Nationalmuseets Materiale. Det kan ofte give en god Skildring. Men ogsaa her som andre Steder er Forfatteren undertiden tilbøjelig til at henfalde til Vidtløftigheder og Gætterier: saadan kunde det være, og saadan kunde det være. Ja, det kunde unægtelig være mange Ting. Men det gælder om at finde og beskrive det, som det er, eller som det var. Meget ofte er Emnet ikke udtømt. Forfatteren maa ofre Tid paa en langt grundigere Undersøgelse af Kirken og dens Inventar. Ved at kravle op paa Vaabenhuslofter har jeg f. Eks. fundet hellige Tegn og Bomærker indhugget i Kvadrene i Kirkemuren, og jeg har fundet Sidealtre som Underdele for Prædikestole, ganske i Overensstemmelse

med Palladius' økonomiske Anvisninger i Visitatsbogen. I Arkiverne kan jævnlig findes Kirkeregnskaber, der kan fortælle om Inventarets Historie, Tingbøger og Justitsprotokoller kan ogsaa give interessante Oplysninger saavel som Bispearkiverne. Ogsaa Kirkejordens Skæbne kan behandles.

Af andre faste Emner er der »Sognet i Middelalderen« og Behandlingen af Stednavnene samt Skolernes Historie og i nogle Sogne Herredstinget, ogsaa her kan der fremdrages nyt Stof de fleste Steder. Ogsaa Præstehistorien maa behandles i Hovedsognene.

Saa burde der være en Behandling af Sognet i Almindelighed, hvor der gives en sammenfattende Oversigt over dets Skæbne gennem Tiderne, om Ejendomme og Indbyggere og skiftende Ejere, om Gaardfællesskab, dette, at i det 16. og 17. Aarhundrede betegnede en Gaardmand ikke det samme som nu (en Gaardejer), men den, man boede i Gaard sammen med. Her mangler endnu mange Oplysninger fra Landets forskellige Egne om, hvordan Adskillelsen var baade inde i Lejligheden og ude paa Marken. Ogsaa Fæstebondens Stilling var vidt forskellig i forskellige Egne og Tider. Hvordan var Sognets Forhold under den store Pengekrise? Hvornaar gik det atter fremad? Hvornaar satte den store Landvinding ind med Opdyrkning af Overdrev, af Hede og Kær? Og hvordan forholdt det sig med den mindre Opdyrkning og Udvidelse af Landbruget, som sine Steder foregik ikke blot paa Herregaardene, men ogsaa blandt Bønderne før Reformtiden? Her er et Utal af Emner, som slet ikke er færdigbehandledede. Heller ikke saadan en Ting som Sandflugtens forskellige Perioder er tilstrækkelig grundigt adskilt og udredet. Fællesskabet rummer ligeledes mange Problemer.

Gennem skiftende Tider har Militærvæsenet været en tung Byrde for Bonden, der jo blev ramt af de forskellige Militsordninger og Rytterhold. Her er ogsaa meget interessant Stof at behandle. Det vilde være interessant at se, hvordan man tog Stavnsbaandet i de forskellige Egne. I Vestjylland købte mange et Rejsepas eller et Frihedspas af Husbonden, saa de blev til frie Mænd. Kan man tro Proprietærernes Klager var endnu flere

»af det unge Mandkøn kommen i den onde Vane at udløbe til det holstenske og videre derfra til Holland, hvor de fleste bliver og ikke vender tilbage«. — En ung Mand paa Hesselmed Gods købte sit Fribrev hos Proprietæren Chr. Rygaard og gav 100 Dl. for det. Da Karlen havde betalt Pengene, sagde Herremanden til de tilstedeværende: »Der solgte jeg minsæl en god Stud!« — Den Forhaanelse skulde Karlen have med i Købet; men han overtog en Gaard i Nabosognet, som endnu er i hans Efterslægts Eje. Og den værner om det gamle Frihedspas, som var det et Adelsbrev. Og er det i Grunden ikke ogsaa det?

Herremændene og Herregaarden faar jo ogsaa et Kapitel. Her vil der ved Arkivstudier kunne drages en Mængde nyt Stof frem. Undertiden stilles en Herremand da i et ganske andet Lys end det, man er vant til at se ham i i Litteraturen, ogsaa Godssets Udvikling vil man kunne følge.

Derefter kommer der saa et vanskeligt Emne, det vanskeligste af dem alle at tage Stilling til: Gaardbeskrivelsen, de enkelte Gaardes Historie. Skal det medtages eller ikke? — Jeg har i en Sognehistorie fulgt hver enkelt Gaards Historie fra Nutiden tilbage til 1560, nogle dog kun til 1661. Det er et umaadeligt Slid, en Mængde Kilder maa gennemstøves. Og man er jo nødt til at trænge Materialet saa meget sammen som muligt, ellers bliver Omfanget alt for kolossalt. Resultatet bliver da, at Afsnittet bliver saa knastørt, at kun Beboeren og hans nærmeste Familie kan holde ud at læse det.

Endelig er der Skildringer af betydelige Mænd — ogsaa Originaler og sære Folk maa maaske behandles.

Naar undtages Stedsagn, der bedst indføjes, hvor Lokaliteten behandles, synes jeg, at Folkeminder og Folketro ikke hører hjemme i en almindelig Sognehistorie. Dette Stof maa helst sættes ind i en noget større Sammenhæng og omfatte et Herred eller større Omraade.

Selvfølgerlig bør man gaa rundt og foretage Indsamling af Folkeminder, og det ikke benyttede Materiale sendes til Folkemindesamlingen. Det er et saare fornøjeligt Arbejde.

Sognehistorien maa slutte med et Register og med Kildeangivelser. Er Kilderne ikke opført, ved man aldrig, hvor man er henne. I saa Fald kommer man under Læsningen let til at sige til sig selv: »Skønt en Del heraf er sandt, er der vist megen Løgn iblandt!« — Det kan der forresten let blive, selv om Kilderne er opgivet.

Der kunde nævnes endnu flere Emner, baade fælles og specielle. Der er nemlig ingen Mangel paa Emner. Og for mig at se, er det de færreste, der er færdigbehandlede. Og hvad er færdigt? Det er Videnskaben i alt Fald ikke. Nye Resultater, nye Synsmaader gør, at det færdige maa revideres.

Til Slut et Par Ord om Amtsaarbøgerne. Redaktionen har vel visse Principper at gaa efter. Ogsaa Aarbogen maa have en folkelig og videnskabelig Opgave. For at vi kan bevare vort Medlems-tal, maa den uden for megen Besvær kunne læses af jævne Læsere. Det udelukker dog ikke, at den af og til indeholder Artikler af vanskelig tilgængelig Art. Der kan ogsaa gengives enkelte ubearbejdede Aktstykker, hvis det kan tjene som Kildemateriale for hele Rækken af Amtets Lokal- og Personalhistorikere. Siden Poul Bjerges Dage har vi i Ribe Amt holdt paa, at hver Aarbog skulde bringe en Biografi. Ligeledes har vi hvert Aar et Stykke Arkæologi. Endelig bringer vi hvert Aar saa vidt muligt et Stykke skrevet af en Faghistoriker eller Museumsmand.

Redaktøren kommer efterhaanden til at kende sit Amt saa godt, at han ved, hvilke Problemer der ligger for og kunde trænge til Behandling. Han henvender sig da til Mænd, lokale eller andre, som han ved kan gøre det. Det gaar ikke an helt at leve af tilfældigt Sjøv, nøjes med, hvad der kommer ind og saa trykke det. Der maa vælges og vrages uden Hensyn til, at Forfatterne kan føle sig fornærmede.

Det er endvidere et Problem, hvordan man skal faa det hele til at løbe rundt, hvordan man skal skaffe Midler til Undersøgelser og til Køb af Haandbøger. Dette Arbejde lønnes med saa ussel en Timeløn, at en Arbejdsmand vilde spytte foragteligt efter den.

Og dog kan vi, der har faaet begyndt, jo ikke lade være at fortsætte. Vi kan ikke undvære denne underlige Glæde, vi oplever hver Gang, vi finder nyt Land. Og saa er det i Reglen Historien fra vor Fødeegn, den vi er bundet til i en saadan Taknemlighedsgæld, at vi giver gamle Blicher Ret, naar han siger:

»Ja, skøn er Fjeldet med sin Top af Is,
skøn er den Dal, som Fossens Bølge væder,
den gule Ørken er et Paradis,
naar den har skuet Barnets første Glæder«.

Tillige har vi Bevidstheden om, at vi gennem vort Arbejde er med til at skabe en større Tilknytning mellem Befolkningen og dens Hjemegn, saa disse Folk bedre forstaar, hvad de skylder den og dem, som dér ryddede for Samfundet bredere Grund. Gaar det først op for en i hvilken Gæld, man er bundet til sin Hjemstavn, kan det være, at det for Alvor gaar op for en i hvilken uendelig større Gæld, man er bundet til sit Land og Folk.

GULLEVHUSET

Et studie i dansk bygningshistorie

Af D. Yde-Andersen.

I behandlinger af gammel dansk byggeskik, specielt i udredninger af bindingsværkets problemer, støder man ofte paa det saakaldte Gullevhus. Det er opkaldt efter dets hjemsted, landsbyen Gullev i Hovlbjerg herred, Viborg amt, og kendes kun fra Jydske Samlingers 7. bind¹), hvor det er beskrevet i forbindelse med en der aftrykt synsforretning over godset Frisholts bøndergaard i aaret 1720. I synsforretningen nævnes »jordgravede« bygninger, og som forklaring paa dette udtryk skriver J. Christensen, der har fremdraget synsforretningen, følgende:

»Hvorledes Bygningsmaaden var for et saadant jordgravet Huus, kan jeg saa meget bedre opgive, som et af disse Huse var i sin gamle Form bevaret i Gullev By indtil min Tid, hvor jeg saae det under en Reparation. Stolperne var nedgravne henved 1 Alen i Jorden, og i en Gaffel eller Tvegge i deres øverste Ende vare Bjælkerne nedlagte og tvers over disse langs med Stolperne paa Remstykkerne og greb med deres nederste Ende over disse med en Gaffel, dannet ved, at en stærk Nagle var boret paaskraas i Enden af Spærene. Mellem Stolperne vare hverken Løsholter eller Stiber, men blot nogle Stænger eller Staver reiste fra Jorden til mod Remmen og mellem disse noget Fletteværk (Vender), hvorpaa Leret blev opklinet paa begge Sider. Lægterne vare mestendeels kløvne Rafter fæstede paa Sparretræerne med Trænagler.

¹) Samlinger til Jysk Historie og Topografi VII, 1879, s. 223.

I Remstykkerne blev boret skraat opstaaende Trænegler og mellem disse Fletteværk for at holde Tagskægget oppe.«

Beskrivelsen blev første gang benyttet inden for bygningsforskningen af C. A. Jensen i afhandlingen »Stolper og Suler« i 1915¹⁾. Siden da er den ofte blevet anvendt, saaledes f. eks. af Zangenberg i »Danske Bøndergaarde« i 1925²⁾, af C. A. Jensen igen i »Dansk Bindingsværk« i 1933³⁾, og sidst af C. G. Schultz i »Træteknik i ældre dansk Husbygning« i 1940⁴⁾. Da C. A. Jensen i sin tid fremdrog beskrivelsen, havde man ikke meget andet end det af R. Mejborg⁵⁾ og det af C. A. Jensen selv indsamlede materiale om danske bøndergaarde at bedømme dens værdi ud fra. Siden er der, først og fremmest paa C. A. Jensens initiativ, tilvejebragt saa meget nyt materiale om ældre dansk byggeskik, at der nu kan være grund til at tage Gullevbeskrivelsen op til en ny, kritisk vurdering.

Efter den maade, hvorpaa beskrivelsen er fremkommet, kan der være grund til at benytte den med nogen forsigtighed. For det første er den ikke skrevet af en bygningsforsker, for det andet er den skrevet efter hukommelsen, og for det tredje kan man antage, at forfatteren først og fremmest har lagt vægten paa beskrivelsen af de jordgravede stolper. Det viser sig da ogsaa, hvis man prøver at rekonstruere huset efter beskrivelsen, at den tillader flere tolkninger. For det første kan man komme til en konstruktion, hvor der ikke er gjort mere ud af bygningen, specielt tømmerensamlingerne, end beskrivelsen lige netop angiver. Dette er den gængse tolkning. Man er med andre ord gaaet ud fra, at J. Christensen har beskrevet alle de detaljer, han nævner, helt til bunds. Men man kan ogsaa komme til en anden tolkning, idet man gaar ud fra, at J. Christensen kun har beskrevet hovedtrækkene, det karakteristiske, ved den anvendte konstruktion. At

1) Fortid og Nutid I, 1915, s. 60 ff.

2) H. Zangenberg: Danske Bøndergaarde, 1925, s. 71.

3) C. A. Jensen: Dansk Bindingsværk, 1933.

4) Tømmerbogen, 1940, s. 407.

5) R. Mejborg: Borgerlige Huse, 1881, Gamle danske Hjem, 1888, og Slesvigske Bøndergaarde, 1892.

han enten ikke har tilstræbt eller ikke har kunnet give en fuldstændig beskrivelse af det hus, han har set i sin ungdom. Ved den første tolkningsmaade fremkommer en bygning, hvis konstruktion paa flere punkter er enestaaende ikke blot i Danmark, men i alle tilfælde ogsaa i Nordeuropa. Ved den anden derimod kan man faa beskrivelsen til at dække over konstruktioner, der nu ogsaa kendes fra andre danske bøndergaarde. Dette skal blive paavist i det følgende:

»Stolperne vare nedgravne henved 1 Alen i Jorden.« De jordgravede vægstolper har allerede faaet en udtømmende behandling i C. A. Jensens foran anførte afhandlinger. Det er der paavist, at man maa antage, at jordgravede vægstolper overalt herhjemme er gaaet forud for stolper paa sten eller i fodrem. En antagelse der er blevet smukt bekræftet af den sidste snes aars udgravninger af danske bøndergaarde¹⁾. Desværre er kun en af disse jordgravede bygninger blevet bevaret til vor tid og videnskabeligt undersøgt, nemlig »kirkeladen« ved Ørreslev Haugaard, Vor herred, Aarhus amt²⁾. Paa dette punkt er der da, som man kunde vente, ingen vanskeligheder ved at tolke beskrivelsen.

»I en Gaffel eller Tvegge i deres (∩: i stolpernes) øverste Ende vare Bjælkerne nedlagte«. Man har hidtil tolket dette saaledes, at stolperne foroven endte i en Y-formet tveje, hvori bjælkerne var nedlagt. Det maa straks fremhæves, at en saadan konstruktion er enestaaende herhjemme. Jordgravede stolper og i det hele taget vægstolper, der foroven ender i en Y-formet tveje, kender man nu kun fra sjællandske havreboder og fra spredte primitive boder og skure i de øvrige landsdele; men i disse bygninger bærer og omslutter tvejerne altid tagremmene og aldrig bjælkerne, se fig. 1. Dette stemmer godt overens med, at bjælker paa tværs af bygningerne er noget forholdsvis nyt inden for danske bøndergaarde, bortset fra gavle og tværskillerum, hvor de oprindeligt kun synes at have fungeret som tagremme. Derimod kender vi ikke nogen bygningstype herhjemme, der ikke har

1) Populær oversigt findes i Axel Steensberg: Den danske Bondegaard, 1942.

2) Beskrevet i A. Clemmensen: Bulhuse I, 1937, s. 86 (Laden nedrevet 1926).



Fig. 1. Havrebod fra Teglstrup, Baarse h., Præstø amt. (K. Uldall fot.).
 Taget bæres af fire jordgravede stolper, der foroven ender i naturgroede tvejer. I tvejerne ligger to tagremme. Mellem disse er der lagt bjælker, hvorpaa halmen ligger.
 I ældre tid anvendtes disse boder til at opbevare den utærskede havre til hestene paa. Her laa det i fred for mus o. lign., nedenunder havde man samtidigt redskabsskur.

tagrem, eller som kan ledes tilbage til en type uden tagrem (her er naturligvis set bort fra helt moderne bygningskonstruktioner). Hvad først bjælkerens funktion som underlag for spærene angaar, da er denne meget sen. I alle ældre danske landbygninger støtter spærene paa eller mod tagremmen. Først efter 1600 begynder man i Sønderjylland at lægge bjælkerne over tagremmene, og at tappe spærene ned i bjælkerne. Og først efter 1800 synes denne skik at have bredt sig til det øvrige land, i alle tilfælde uden for Jylland, og den naaede ikke at blive almindelig paa øerne, før man gik bort fra at anvende bindingsværk til bøndergaardene. I købstæderne er forholdet som bekendt noget ander-

ledes, idet de ældste bindingsværksbygninger, de »gotiske«, har spærene paa tagremmen. Først med »renaissancen« trænger den »ægte spærtagskonstruktion«, hvor spærene staar paa bjælken, frem i købstæderne og bliver i løbet af de følgende aarhundreder dominerende de fleste steder, men den trænger fx. aldrig igennem paa Bornholm. Hvad bjælkernes funktion som bærere af lofter og stænger angaar, da antager man almindeligt, at lofter i bøndergaarde er meget sene herhjemme, saa ogsaa denne funktion er sen. Antagelsen støttes først og fremmest af forholdene i udenlandske, spec. norske og svenske gaarde, men helt op til vor tid har man herhjemme kunnet finde bøndergaarde, der ikke havde loft over bryggers og køkken (fx. Aggerhuset paa Fri-landsmuseet i Lyngby), og man ved ud fra skriftlige kilder, at det har været almindeligt i ældre tid. Noget tilsvarende gælder for storstuerne. Tilbage bliver nu kun bjælkernes oprindelige funktion at styre væggene indbyrdes, saa de ikke skrider ud eller presses ind for oven. En saadan funktion er imidlertid ikke nødvendig i en bygning, hvor vægstolperne er gravet en alen eller mere ned i jorden. Den vil staa lige saa godt som et almindeligt plankeværk eller hegn med jordgravede pæle. Det er derfor let forstaaeligt, naar man finder eksempler paa, at bjælkerne enten har manglet eller ogsaa har været meget løst fæstnet til væggen uden for tværskillerum og gavle. I en indberetning til rentekammeret fra Rindsherred i Viborg amt¹⁾ staar bl. a.: »— — og udi Udhuuse alleene (bruges) til Deels Opstandere med en Kløft eller tvende Tapper i øverste Ende (∴ suler), hvorudi Mønningstræet til Husene lægges, og hvorved Bielker til Huuset bespares og ei bruges«. Grunden til, at man har kunnet spare bjælkerne, er naturligvis ikke sulerne, men at man, som det oplyses senere i indberetningen, anvendte jordgravede stolper. Fra Skarø i Sunds herred, Svendborg amt, beretter Mejborg: »Gamle Indhuse paa Skarø var inddelte i Gulve ikke i Fag. Kun Skillerumsbjælkerne var faste, indtappede i Stolperne. De øvrige hvilede paa Overløs-

1) Forklaringer fra Amtmændene om de i Danmark brugelige Bygningsmaader for Bøndergaarde og Huse, 1789—90 (Rentekammeret arkiv i Rigsarkivet).

holter — anbragt en halv Alen under Remmen — og kunde tages ud og stikkes ind, uden at Bindingsværket blev bragt aflave«). — Hvad tagremmen angaar, synes dens funktion altid at have været at danne en saa haard og modstandsdygtig slutning paa væggen, at taget kunde hvile herpaa.

Betragter man nu de maader, hvorpaa bjælken er blevet forbundet med væggene i de ældre danske landbygninger, bliver det ovenstaaende bekræftet paa bedste maade. Ser man bort fra de før nævnte sene konstruktioner med ægte spærtag og paavirkninger derfra, er bjælken overalt samlet med vægstolperne, som vist paa fig. 2 a—c. Dette er ogsaa rent konstruktivt den bedste løsning. At man ikke har ført bjælkerne til vægtavlene (felterne mellem stolperne), er selvindlysende, da disse aldrig vilde kunne yde noget stabilt leje for bjælkerne, hvadenten de nu var lerklinede eller af egebuller. Man kunde ogsaa have ført bjælkerne til tagremmen, som i huse med ægte spærtag; men ogsaa en saadan løsning vilde blive ustabil, saa længe man lod spærene støtte direkte paa tagremmen og ikke paa bjælken, idet tagremmen paa grund af den maade, hvorpaa den er fæstnet eller forbundet med den øvrige væg, ikke er videre modstandsdygtig over for et vandret sidetryk (ikke destomindre findes der et tilløb til en saadan løsning i det meget særprægede bindingsværk paa Læsø i Kattegat). Det er da ikke mærkeligt, at man har foretrukket at forbinde bjælkerne med vægstolperne. De tre viste stolpe-bjælkesamlinger er de eneste, man finder anvendt i ældre bøndergaarde. Den paa fig. 2 a viste, hvor man har tappet bjælkeenden gennem stolpen og fornaglet tappen, er den almindeligste herhjemme og antages at være den ældste. Den har været anvendt paa det meste af Sjælland, hele Fyn og har været den mest udbredte i Nørrejylland. Det er ogsaa den, man finder i det »gotiske« købstadsbindingsværk. Den kendes endvidere fra det sydsvenske bindingsværk og fra hele det tyske bebyggelsesomraade (de ældste bygninger). Den anden metode, fig. 2 b, hvor bjælken er skrammet ind over stolpen, kendes herhjemme kun fra Nordsjællands

2) Mejborg: Gamle danske Hjem, 1888.

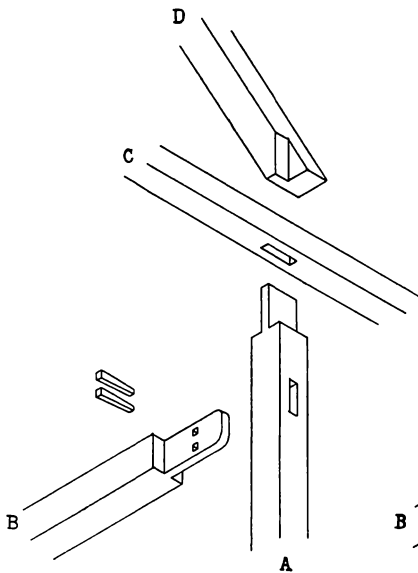

a. Samling fra sydsjællandsk bindingsværksgaard.

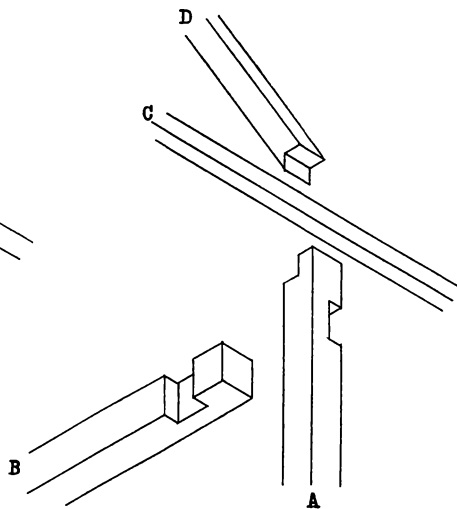

b. Samling fra gaard i Ods h., Holbæk amt, Sjælland.

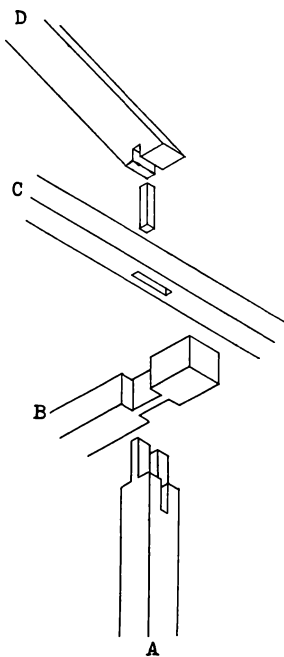

c. Samling fra gaard i Vejle amt, Østjylland.

Fig. 2. Tømmersamlinger i ældre danske bondegaarde (tegn. Ester Andersen).

Samlingerne er aabnede paa fig., saa man kan se konstruktionen.

A stolpe, B bjælke, C tagrem, D spær.

bøndergaarde, hvor den synes at være den eneste anvendte før aar 1800. Hvad endelig den tredie angaar, hvor bjælken er lagt ned i en slids, en gaffel, i stolpens ende, da har den hidtil været ret upaaagtet herhjemme, men den kendes dog fra spredte eksempler i Østjyllands bøndergaarde og herregaardslader, fra nogle enkelte steder paa Fyn og Samsø. Derimod er den saa godt som eneherkende paa størstedelen af Stevns (Østsjælland) og forekommer i Skaane, Bleking, Øland og Gotland samt i Tyskland, hvor den bl. a. kendes fra Siebenbürgen¹⁾. Nogen formodning om dens alder herhjemme, har man ikke, men paa Gotland gaar den i alle tilfælde tilbage til begyndelsen af det 17. aarh., og dens forekomst i Siebenbürgen viser dens alder inden for det tyske omraade. Betragter man nu disse tre stolpe-bjælkesamlinger, vil man se, at de er lidet egnede til at bære, idet bjælkerne er gennemsavet i samlingen, saa det selv i bedste tilfælde kun er den halve bjælketykkelse, der kan bære, ved den almindeligste samling er det endda snarere kun en trediedel. De er heller ikke egnede til at modstaa et udadrettet tryk paa stolpen, da det kun er den del af bjælkerne, der stikker uden for stolpens og bygningens yderside, σ : bjælkehovederne, der modvirker et saadant tryk. Derimod er alle tre samlinger som skabt til at modstaa et tryk, der udefra rettes mod væggen og stolperne. Et saadant tryk forekommer ikke i den for bøndergaarde almindeligste bygningstype, hvor taget er et »uægte spærttag«, d. v. s. at taget bæres af spær, der ikke staar paa bjælken, men paa tagremmen, thi her vil spærene presse væggene udad. Derimod forekommer det i bygninger med sulebaaret tag, d. v. s. bygninger, hvor spærene hænger over en rygaas foroven, en vandret bjælke, der ligger lige under tagryggen, og som selv bliver baaret af stolper, suler, der staar i bygningens midtlinje, medens spærene forneden blot hviler mod tagremmens yderste kant. Man kan maaske heraf slutte, at de herhjemme anvendte stolpe-bjælkesamlinger er udformet i bygninger med sulebaaret aastag.

Men for at vende tilbage til Gullevbeskrivelsen, saa tyder alt

1) H. Phleps: Ost- und Westgerm. Baukultur, 1934.

det her fremførte paa, at bjælkerne ikke har ligget i Y-formede tvejer, og det vil være fristende at antage, at beskrivelsen i virkeligheden skulde dække en stolpe-bjælkesamling, som den paa fig. 2 c viste. Man ved, den har været anvendt i naboherrederne, og man kan godt betegne den gennemslidsede stolpeende som gaffelformet. Heller ikke tidsmæssige forhold stiller sig hindrende i vejen. Med det næste punkt stiller det sig nogenlunde tilsvarende, saa det kan med det samme blive inddraget i diskussionen.

»Tvers over disse (o: bjælkerne) langs med Stolperne vare Remstykkerne befæstede med Nagler«. Opfatter man dette, som det staar, at tagremmene ligger paa bjælkerne langs med stolpeenderne enten inden for eller uden for disse, faar vi igen en konstruktion, som ikke er paavist noget andet steds i Danmark og som, saa vidt vides, heller ikke kendes andet steds fra i Nord-europa. Opfatter man det derimod saaledes, at tværs over bjælkerne langs hen ad stolpeenderne var remstykkerne befæstet med nagler, har man den paa fig. 2 c viste konstruktion. Før der bliver fremført forhold, der støtter den ordrette tolkning af disse to punkter, vil det i alle tilfælde være det sikreste at tolke dem som den paa fig. 2 c viste konstruktion.

»Spærene vare reiste paa Remstykkerne og greb med deres nederste Ende over disse med en Gaffel, dannet ved, at en stærk Nagle var boret paaskraas i Enden af Spærene«. En saadan spærfod kendes nu kun fra fynske og jyske sulehuse. Til tider er der i stedet for en nagle anbragt en trekant paa spærets underside; men lige saa ofte ligger spæret ned over remmen uden nogen spærfod, evt. er der slaet en nagle tværs gennem spærret ned i remmen. Man plejer i almindelighed at gaa ud fra, at spærfodder paa suletage er sene, fremkommet under paavirkning fra spærtage. Det er derfor mærkeligt at træffe en suletagsspærfod i Gullevhuset, som man efter beskrivelsen maa gaa ud fra har haft spærtage og ikke suletag. Vil man ikke simpelthen forkaste beskrivelsen paa dette punkt, kan man kun forklare den beskrevne spærfod som en suletagsspærfod, der er blevet anvendt i et spærtage. Det kan teoretisk godt have fundet sted

i Gullev, hvor sulehuse og spærtaghuse har staaet side om side i det 18. aarh. Da suletagsspærfoden har vist sig meget uegnet i spærtage, — hele tagets vægt hvilede paa naglerne, — er man gaaet bort fra denne konstruktion, hvorfor man ikke har fundet den i noget til vor tid bevaret hus.

»Mellem stolperne var hverken Løsholter eller Stiber (stivere?)«. Karakteristisk for egne, hvor jordgravede stolper længe har holdt sig, er netop denne mangel paa afstivning mellem stolperne. Løsholtets funktion er først og fremmest at holde stolperne fra hinanden i den afstand, der er blevet bestemt ved bygningens opførelse. Ved stolper, der er gravet en alen i jorden, er et tømmerstykke med denne funktion ikke nødvendigt. Af den før citerede indberetning til rentekammeret fremgaar med al ønskelig tydelighed, at løsholter og stolper paa sten følges ad, medens der normalt ikke er løsholter i egne med jordgravet tømmer. I grænseomraaderne er der dog nogen sammenblanding. Naar manglen paa løsholter til tider er blevet forklaret ved træmangel i de paagældende egne, modbeviser samme indberetning dette, idet den netop fremhæver de svære egesuler i bygninger, der ikke har løsholter.

»Mellem stolperne var hverken Løsholter eller Stiber, men blot nogle Stænger eller Staver reiste paa Jorden til mod Remmen og mellem disse noget Fletteværk. Vender, hvorpaa Leret blev opklynnet paa begge Sider«. De nævnte staver udgør sammen med fletværket skelettet for de lerklinede tavler eller vægfelte mellem stolperne. Det er bemærkelsesværdigt, at væggene har været vendret; thi Gullev ligger meget nær omraader, hvor ren stavvæg uden fletværk er det almindelige. Da dette område i alle tilfælde delvist falder sammen med det jyske suleområde, d. v. s. et område med meget konservative byggetraditioner og med vigende byggetraditioner, kunde man have ventet, at den rene stavvæg, da Gullevhuset blev bygget, havde haft et saa stort udbredelsesområde, at det ogsaa omfattede byen Gullev. Der kan her lige være grund til at belyse de forskellige former for klinevæg, man kender herhjemme fra. Det almindeligste er vendervæggen, der helt dominerer paa øerne og i størstedelen af

Jylland. I tavlene bliver rejst en række lodrette staver med ca. 20 cm.s mellemrum. Vandret mellem disse staver bliver der snoet tynde grene, vender, eller halm- eller høbaand, vaser. Hele væggen bliver klinet op paa en gang, idet man slaar ler paa fletværket fra begge sider samtidigt. Naar væggen har tørret en dags tid eller to, bliver den pudset af og smurt over med tynd lervælling, saa alle revner og sprækker bliver udjævnet. Inden for vendervægsomraaderne synes man i lerkliningens sidste tid hist og her at være gaaet over til at sætte de lodrette staver meget tæt og udelade vender eller vaser. Det svarer ganske til den lerklining, der var almindelig i København og flere af de større købstæder i ældre tid. Inden for det jyske suleomraade træffer man en klinevæg, hvori der kun er staver, der staar i en indbyrdes afstand af 30 cm eller mere. Naar en saadan væg skal klines, bliver leret lagt op om staverne i smaa »brød« til ca. en trediedel af væggens højde er naaet. Væggen faar saa lov at tørre og bliver pudset af, hvorpaa man fortsætter med den næste trediedel o. s. v. Paa landet synes klinearbejdet altid at være blevet udført af kvinder. I København havde man derimod mænd til det.

»Lægterne vare mestendeels kløvne Rafter, fæstede paa Spærretræerne med Trænegler«. Man bemærker, at taget er lægtet, hvad der er et ret sent træk. Endnu til for ganske faa aar siden fandtes baade paa Bornholm, Sjælland og i Jylland ikke saa faa raftede tage. Her blev tækkematerialet ikke baaret af vandrette lægter, men af rafter, der løb fra tagrem til tagets ryg parallelt med spærene.

»I Remstykkerne blev boret skraat opstaaende Trænegler og mellem disse Fletteværk for at holde Tagskjægget oppe«. Ud fra beskrivelsen kan man antage, at tagskægget ikke er gaaet længere ned end til dette gitter. Et saadant tag har Mejborg skitse- ret fra Rebild i Høllum herred, Aalborg amt, det er her gengivet som fig. 3. Paa en bygning med denne art tagskæg har remmen været meget udsat, dels fordi tækkematerialt kun gik til gitteret, dels fordi remmen var gennemboret med huller til de mange negler. Heri har man sikkert forklaringen paa de

mange ødelagte tagremme, der nævnes i ældre tiders bygnings-syn¹⁾, fx. i de sammen med Gullevbeskrivelsen aftrykte syn over Frisholts bøndergaarde. Tagskægsbærende flettede gitre forekommer ikke i nutiden. Derimod kender man fra Læsø i Kattegat og fra Endelave i Horsens Fjord løse tangtage, hvor tagskæg-

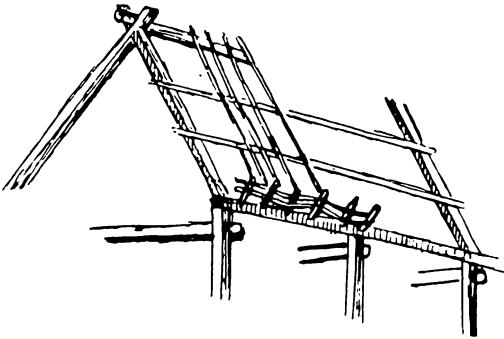

Fig. 3. Tagkonstruktion fra Rebild, Høllum h., Aalborg amt (Skitse af R. Mejborg). Spærene staar paa tagremmen og krydser hinanden foroven. I krydset foroven ligger rygaasen. Parallelt med rygaasen nede paa spærenes sider er anbragt to sideaase. I tagremmen er boret nagler og mellem disse er der flettede grene. Fra tagremmen op over sideaasene til rygaasen ligger der rafter (paa skitsen er der kun vist fire). Oven paa rafterne har der ligget fasttrampet lyng.

get bliver holdt oppe af fodlange nagler, der er boret skraat ned i tagremmen. En anordning, der ganske svarer til Gullevhusets, blot mangler fletværket, og dette skyldes sikkert kun, at det har kunnet undværes paa grund af tangens sammenhængende natur. De nævnte Læsø- og Endelavetage er løse, d. v. s. tangen er blot lagt op paa taget og stampet sammen. Der er ikke anvendt syning af nogen art. Det samme maa sikkert have været tilfældet ved Gullevhuset. Blot har man her ikke stampet tang sammen, men lyng. Efterhaanden som det blev almindeligt at sy tækkematerialet fast til lægterne, forsvandt det tagskægsbærende gitter; men endnu kan man finde visse rudimenter af det paa sjællandske og jyske bøndergaarde, idet aabningen mellem straataget og tagremmen kan være lukket af nagler, der er boret ind i remmen, og hvorimellem der er flettet grene. Til tider er de klinet over med ler.

¹⁾ Denne forklaring er fremsat af museumsinspektør Svend Jespersen.

Af gennemgangen af Gullebbskrivelsen fremgaar det, at den paa nogle punkter bekræftes af senere indsamlet materiale; dette gælder de jordgravede stolper, manglen paa løsholter og skraastivere, de vendrede vægge, tagskægsgitteret og lægterne. Paa andre punkter er den tvetydig; dette gælder stolpe-bjælke-rem-samlingen og spærfoden. Det er paavist, at beskrivelsen paa disse punkter enten kan tolkes, saa der fremkommer en enestaaende bygningsform, eller saaledes, at den viser en konstruktion, der er kendt fra andre bygninger. Metodisk maa den sidste tolkning være at foretrække. Men selv om man ikke vil godkende dette, maa det fremgaa af gennemgangen, at Gullebbskrivelsen er af en saadan art, at den næppe nu, hvor andet og mere sikkert materiale er fremkommet, bør anvendes som kilde for bygningsforskningen. Samtidig er noget af dette ny materiale blevet fremlagt og benyttet. Der kan være grund til som afslutning at samle disse brudstykker til et afrundet billede af, hvad man nu ved om gamle byggemaader i danske bøndergaarde. Det vil her være hensigtsmæssigt at gaa ud fra tagformerne, da disse bedre end noget andet giver indblik i den gamle byggeskik.

De ældste tagkonstruktioner, der er bevaret til nutiden, er de fynske og jyske sulebygninger med aastage. For deres udbredelse i begyndelsen af dette aarhundrede har Zangenberg redegjort. I disse bygninger hænger spærene over en rygaas, enten koblet sammen to og to eller ogsaa enkeltvis, idet der er slaet en pløk ind vinkelret paa den øverste spærende, og i den derved fremkomne hage hænger spæret paa aasen. Den sidste maade er ældst inden for tysk og slavisk omraade, og det samme er antageligt ogsaa tilfældet herhjemme. Spærene hviler i begge tilfælde løst ned over tagremmens øvre yderkant. For eventuelle spærfodsordninger er der redegjort i det forestaaende. Rygaasen bæres i de fynske bygninger af en række lodrette stolper, højsulerne, der foroven i de nyere bygninger er tappet ind i rygaasen, i de ældre griber de om denne med en Y-formet tveje. I de jyske bygninger ligger rygaasen enten paa højsuler eller ogsaa paa to skraa stolper, der støder sammen lige under aasen, stritsuler. Højsuler og stritsuler kan veksle regelmæssigt inden

for samme bygning. Inden for det jyske suleomraade i den nordlige del af Ringkøbing amt forekommer bygninger (se fig. 4), hvor spærene ikke alene hviler paa rygaasen og tagremmene, men

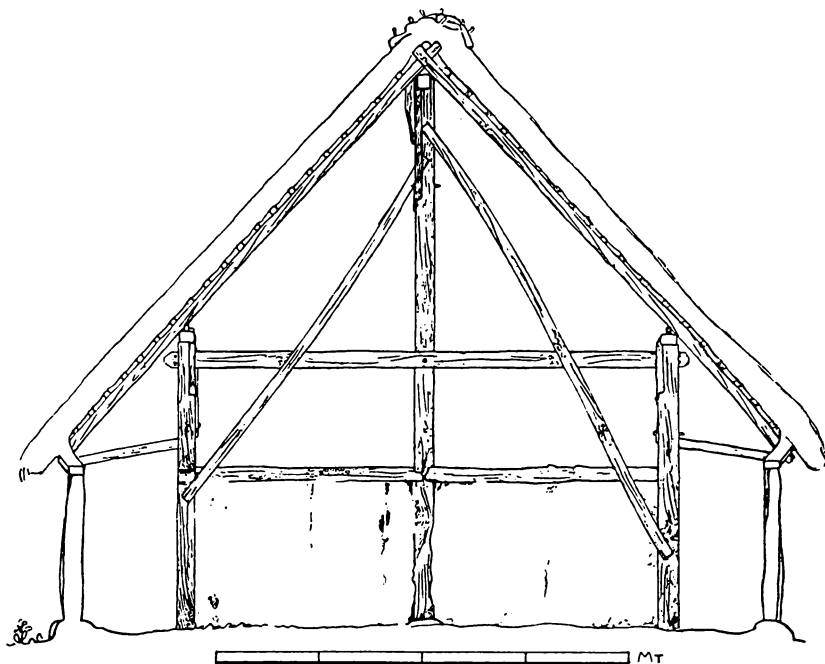

Fig. 4. Lade i Sdr. Nissum, Ulfborg h., Ringkøbing amt
(tegn. Claudi-Hansen).

Sulebygning med højrem, hvor spærene bæres af en rygaas, der hviler paa højsuler, af to sideaase, der ligger paa stolper, og af ydervæggens tagremme.

hvor de yderligere bliver understøttet af et par sideaase, der løber parallelt med rygaas og tagremme et par alen fra de sidstnævnte. Sideaasen bliver baaret af stolper, der er tappet op i dem. Stolperne under den ene sideaas er forbundet med tilsvarende stolper under den anden sideaas med bjælker. Sideaasene er saa kraftigt understøttet, at spærene kun giver et svagt tryk paa tagremmene. Tagremmene er i disse bygninger yderst svagt styret. Der kendes varianter, hvor spærene kun gaar fra rygaas til side-

aas, og hvor stykket mellem sideaas og tagrem er dækket af stikspær («skalke»). Disse bygninger med stolpebaaret (sulebaaret) rygaas og to stolpebaarne sideaase kaldes almindeligt for »sulebygninger med højremskonstruktion«.

Naar der her tales om spær ved sulebygninger er dette noget misvisende. I ældre tid blev sulespærerne paa Fyn kaldt »hengeltræer«, og dette udtryk er meget mere dækkende, da sulespærerne hænger over rygaasen og ned over evt. sidaas videre ned og ud over tagremmen. Tagremmen i et sulehus fungerer da blot som en sideaas. Baade de fynske og de jyske sulehuse er lægtede, og tækkematerialet er bundet eller syet til lægterne. Rudimenter af tagskægsgitter er ikke kendt fra disse bygninger, aabningen mel-

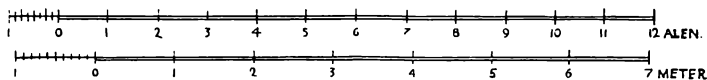
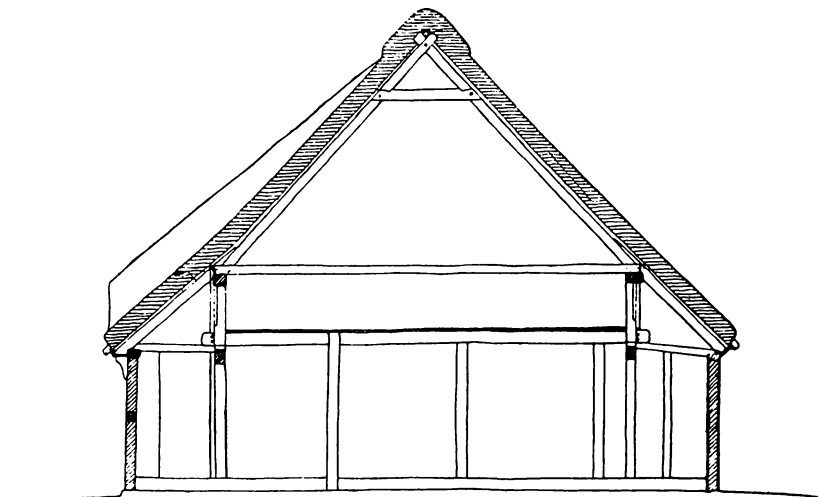

Fig. 5. Tværsnit gennem hus i Agger, Refs h., Thisted amt
(tegn. Zangenberg).

Taget bæres dels af hovedspærerne, der staar paa de to højremme inde i bygningen, dels af stikspærerne, der gaar fra højrem til ydervæg.

lem tag og rem er lukket med halmknipper, vindtørret ler eller et brædt, kaldet sugfjæl eller ovsbord.

I Nordjylland, specielt i Thisted og Hjørring amter, findes de saakaldte højrems- eller udskudsbygninger (se fig. 5). I disse bygninger staar der parallelt med ydervæggene, et par alen fra disse, to rækker stolper, der bærer en tagrem, den saakaldte højrem. Bygningerne er med andre ord treskibede med et meget bredt midterskib og to smalle sideskibe, udskud. Paa højremmen staar uægte spær, der spænder over hovedskibet. Taget over de to udskud bæres af stikspær. Dette er den sene og alment kendte højremskonstruktion. En ældre form findes beskrevet hos folkemindesamleren Kvolsgaard fra Lild i Vester Hanherred, Thisted amt¹⁾. Da denne beskrivelse ikke har været anvendt af bygningsforskningen, skal den gengives her:

»I laderne blev der først lagt store sten til stolperne at staa paa, og langs hver side af laden oven paa stolperne laa der en rem; oven paa hvert par stolper laa overbjælken tværs over huset, og en halvanden alen længere nede var nederbjælken stukket igennem stolperne, og skraabaand gik der fra hver stolpe baade paa tværs over begge bjælker og paa hver sin side op til remmen, og saa gik der endda et halvtagsbaand ud til murliggeren, og derfra og op til remmen gik sparer, men oven paa remmen stod spændetræerne, der var samlet med en hanebjælke et par alen fra det øverste; i gamle huse laa hanebjælken saa langt oppe, at en karl skulde døje med at krybe der igennem. Undertiden var det ikke engang nok; saa lagde de et træ langs ad rygningen, men da paa den indre side, og det laa paa to suler, der gik paa kryds oppe ved aasen og saa for resten ned til hver sin stolpesten; saa kunde huset hænge derpaa. Nu bruger man mere at fæste et træ langs af siden af huset, lige under hanebjælken, og saa lade et stort baand gaa der fra og saa til stolpestenen paa den anden side«.

Det har været muligt at finde saavel tekster som tegninger, der bekræfter disse oplysninger. Som fig. 6 er gengivet en opmaaling af en lade, der er af den yngste type, Kvolsgaard nævner. Sammenligner man Kvolsgaards ældste ladetype, som har højrem med spærttag, der er hængt op paa en rygaas, baaret af

1) C. M. C. Kvolsgaard: Spredte Træk af Landbolivet, 1891, s. 18 ff.

noget, der kan ligne et par vidt skrævende stritsuler, med de før omtalte sulebygninger med højremskonstruktion fra Ringkøbing amt, ligger det fristende nær at antage, at den almindelige højremskonstruktion har udviklet sig af en konstruktion med ryg-

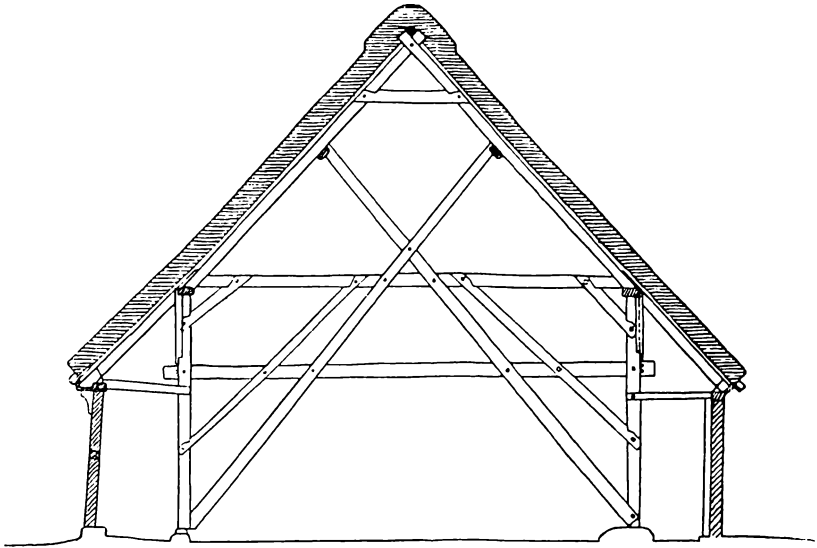

SNIT I LADE

Fig. 6. Tværsnit af lade i Thisted amt (tegn. Zangenberg).

Spær som paa Fig. 5, men spærerne her understøttes paa midten af indvendige aase, der holdes paa plads af de lange skraastiver, som krydser hinanden midt i bygningen.

aas, baaret af stritsuler, og to sideaase baaret af to stolperækker. Man skulde da i en saadan bygning have erstattet sulespærerne med et uægte spærtæg over hovedskibet og stikspær over side-skibene. Men desværre er der for mange afvigelser i de to konstruktioners enkeltheder til, at en saadan udvikling kan godtgøres ud fra det foreliggende materiale. Man maa nøjes med at konstatere, at der findes overgangstyper mellem ren højrem og sulebygninger, men vi kan ikke afgøre, om de blot er tilfældige blandinger, eller om der foreligger en udviklingsrække. Det maa iøvrigt paapeges, at der i de hallandske suleomraader forekom-

mer en konstruktion (se fig. 7), der kan minde om de af Kvolsgaard beskrevne typer. Desuden maa det ogsaa fremhæves, at sule- og højremskonstruktioner ofte forekommer i nærheden af hinanden i de tyske og i de slaviske bebyggelsesomraader.

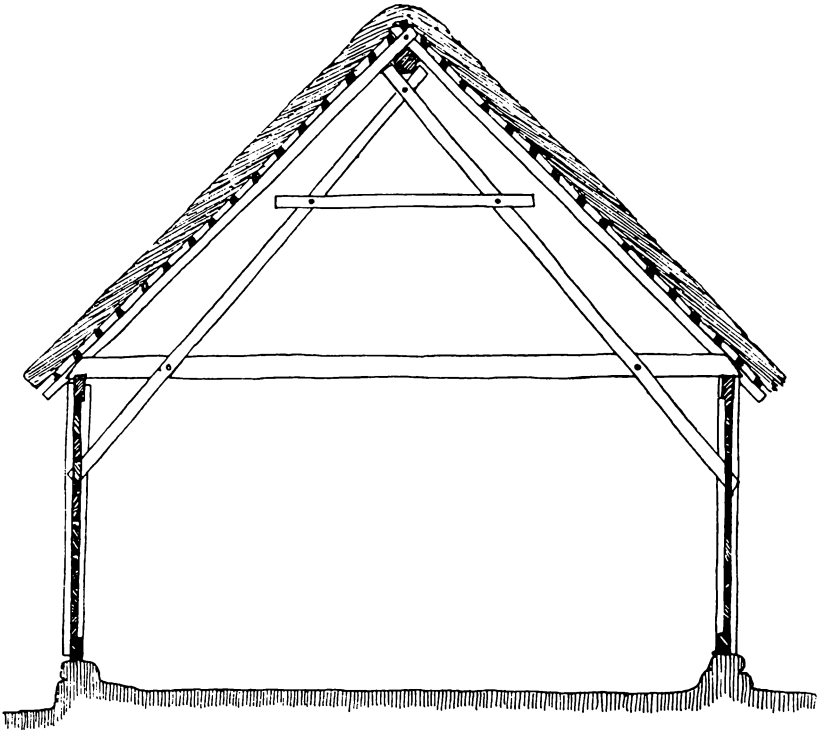

Fig. 7. Tværsnit gennem lade i Stannared, Himle h., Halland
(efter M. Clemmensen, Bulhuse II).

Spærene er koblet over en rygaas, der bæres af to skraastivere, som dels er fæstnet til bjælken, dels til stolperne.

I det øvrige Jylland, d. v. s. uden for sule- og højremsomraaderne og paa Sjælland, kunde man indtil for en snes aar siden finde bygninger med aastage, hvor aasene var baaret af uægte spær, d. v. s. spær, der stod paa tagremmen og ikke paa bjælken (se fig. 8). Spærene var altid saksspær, σ : de krydsede hinanden i toppen. Oppe i saksen laa rygaasen. Paa spærenes udvendige

síde laa et eller flere par sideaase parallelt med rygaasen. I disse bygninger havde de uægte spær samme funktion som suler og højremsstolper i de før omtalte fynske og jyske bygninger, at bære aasene.

Man kan ud fra bøndergaarde i det gamle danske bebyggelses-omraade lave en typologisk serie, hvor aasbærende stritsulter langsomt fjerner de to ben fra hinanden, saa de fra en placering ude paa bygningens gulv glider fra hinanden, ud til stolperne,

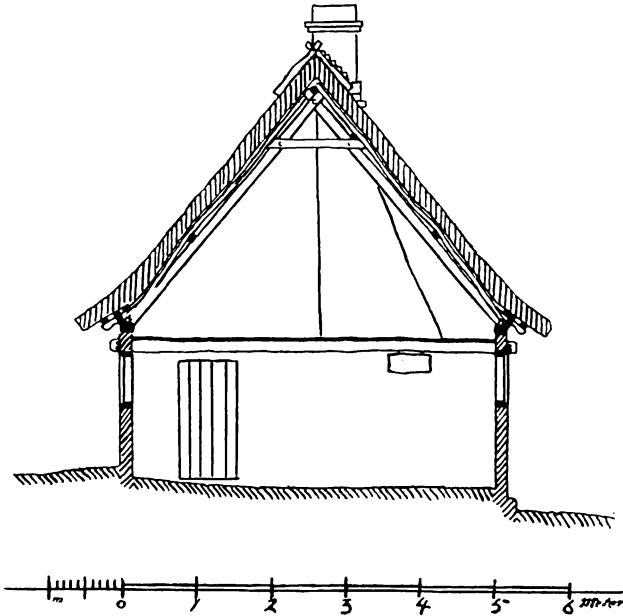

Fig. 8. Tværsnit gennem hus i Ortved, Ringsted h., Sorø amt.
(efter Zangenberg, Danske Bøndergaarde.)

Tagkonstruktion som fig. 3, men uden tagskægsgitter. I stedet er spærene forlænget med et lille stikspær, der rager ud over muren, og paa dets yderste ende ligger en lægte, hvorpaa tagskægget er syet. Hele taget er syet.

op ad disse til de ender som uægte spær oven paa tagremmen, hvor de mister deres aase, der bliver erstattet med lægter. Men en saadan serie er kun typologisk. Man kan i alle tilfælde ikke

ud fra det foreliggende materiale give den udviklingsmæssig gyldighed.

De spærbaarne aastage var raftetage. Rafterne støttede foroven til rygaasen, var evt. koblet to og to over denne. Forneden stod de med enderne paa tagremmen. Tagskægget blev enten holdt oppe af et tagskægsgitter (eksempler kendes kun fra Jylland), eller ogsaa var det bundet til en lægte, der var fæstet til »skalke«, 3: smaa spær, der var slaaet paa de store som en forlængelse ud over væggen. Oven paa rafterne, men under tækkematerialet lægges gerne et rislag, brolagt.

Der kan være grund til at nævne de bornholmske raftetage, da de afviger fra det øvrige lands. Aasene bæres ogsaa her af uægte spær. Over aasene ligger rafter fra rem til rygaas, men ovenpaa dette raftelag er der gerne et andet, vinkelret paa det første. Dette andet lag, der svarer til brolaget i de øvrige landsdele, er sikkert udviklet under indflydelse af de lægtede tage med henblik paa tækkematerialets fastsyning. Der er ikke hidtil fundet tagskægsgitter paa Bornholm, men tagskægget er bundet til en tagskægslægte, der ikke er fæstet til skalke i forlængelse af hovedspærene, men ligger paa trænagler, der er slaaet vandret ind i remmen (»vårbordsnagler«). Skaanske raftetage af en lignende konstruktion viser, at rafterne oprindeligt har staaet paa tagskægslægten.

Fra de bærende dele i taget vender vi os saa til tækkematerialet og dets fæstelse. Paa nær de før omtalte løse tangtage paa Endelave og Læsø har man kun bundne, syede, tage herhjemme (bortset fra de helt moderne faste tage). Mejborg har set løse lyngtage i Jylland, der i byggemaade ganske svarede til tangtagene (se fig. 3). Et tagskægsgitter holdt den nederste del af tækkematerialet paa plads. Oven paa dette blev det øvrige tækkemateriale traadt sammen i vandrette lag. For at gøre de løse lyngtage tætte blev de ofte overdænget med jord eller sand. Der er grund til at tro, at de løse lyngtage har været udbredt over størstedelen af Jylland. Løse tangtage har i ældre tid sikkert ogsaa haft en væsentlig større udbredelse end nu. I alle tilfælde har det i kystegne været almindeligt at anvende tang i bundne

tage helt op til vor tid. Om vi ogsaa har haft løse græs- og straa-tage herhjemme, lader sig ikke afgøre ud fra det hidtil fremdragne materiale. Løse græstage kendes i nutiden kun fra Gotland; løse straa-tage især fra de slaviske lande, inden for tysk byggeomraade bl. a. fra Siebenbürgen.

Paa Læsø og i Jylland finder man overgangsformer mellem løst og bundet tag, idet man her har bundet de tre nederste bind af tækkematerialet til lægterne (bemærk det drejer sig om lægtede tage). Oven paa de tre fastbundne lag har man fasttrampet det øvrige tækkemateriale ganske ligesom ved tage med tagskægsgitter.

De bundne tages brolag eller strølag, et tyndt lag straa, rør eller ris, der spredes ud over lægterne, før det øvrige tækkemateriale bliver placeret, maa antageligt ses som et levn fra de løse tage. Rislaget synes nemlig ældre end straa- eller rørlaget, men er ganske unødvendigt ved de bundne tage. Derimod var det nødvendigt som underlag ved sammentrampningen af de løse tage. Iøvrigt synes rafter med rislag over at høre sammen med de løse tage. De danner nemlig et glimrende underlag for sammentrædningen af det løse tækkemateriale, men er kun lidet egnet til at sy eller binde paa.

Hvordan de bornholmske og skaanske raftetage uden tagskægsgitter skal forbindes med de løse tage, viser Gotlands græstage og Siebenbürgens løse straa-tage. Begge steder danner den før omtalte tagskægslægte underlaget for sammentrampningen af den nederste del af tækkematerialet. For at det ikke skal skride ned fra tagskægslægten, er denne forsynet med lange, lodrette nagler. Det samme er iøvrigt spærene med passende mellemrum. De bornholmske raftetage synes da efter det her fremførte ikke direkte at være beslægtet med de sjællandske og jyske, men snarere med de gotlandske.

AMTSSAMFUNDENES ØKONOMISKE FORHOLD¹⁾

Af *Johan Hvidtfeldt*.

Mange af de amtshistoriske samfund har nu bestaaet i over 40 aar, og deres skrifter tæller et imponerende antal bind. De mænd, som i de første aar var de bærende i arbejdet, er nu næsten alle borte, men de fleste steder har yngre folk løftet arven efter dem.

Det kan dog ikke nytte at skjule, at samfundenes arbejde for dansk lokalhistorie i de senere aar er kommet ind i visse vanskeligheder. Der klages nu og da over, at det kan knibe med emner, der egner sig for behandling i aarbøgerne. Dette er i og for sig ikke rigtigt. Emnernes mangfoldighed er saa stor som nogensinde, ja bliver større for hvert aar, der gaar. Det er snarere egnede medarbejdere, det skorter paa, folk, som har den brændende interesse for deres hjemstavns historie, som er den absolut nødvendige drivfjeder for det store uegennyttige arbejde, som indsamling og bearbejdelse af det historiske materiale kræver.

Vanskeligheden med at finde gode emner og velegnede medarbejdere er imidlertid ikke det eneste problem, som plager styrelserne. Alle steder kæmper man en haard kamp for at faa pengene til at slaa til. I aarevis har udgifterne været stigende, og indtægterne har slet ikke kunnet følge med. Der er her et problem, som samfundene maa se i øjnene og maa se at løse. I erkendelse heraf har fællesforeningen gennem dens sekretær foretaget en henvendelse til styrelserne for at faa oplysninger om de økonomiske forhold, idet man samtidig haabede at kunne be-

¹⁾ Redegørelse, fremlagt paa Dansk historisk Fællesforenings Aarsmøde 1947.

nytte det indsamlede materiale ved de forestaaende forhandlinger med undervisningsministeriet om forhøjelse af samfundenes stats-tilskud. Der foreligger en tilsvarende undersøgelse fra 1932 (af forholdene i 1931), og man har derigennem mulighed for at foretage en sammenligning mellem forholdene dengang og nu.

Jeg skal i det følgende give en kort redegørelse for resultatet af undersøgelsen, idet der, hvor det synes naturligt, sammenlignes med forholdene i 1931.

Den tidligere undersøgelse omfattede kun 17 samfund, idet der ingen oplysninger foreligger fra Bornholm, Randers amt og Skive. *Medlemsantallet* for disse 17 samfund var dengang 12 530, mens det nu er 14 308, en stigning paa 1 778 eller 14,2 %, hvad ikke kan kaldes en overvældende fremgang. Det samlede medlemstal for alle samfundene er 15 538 eller gennemsnitlig 818. Der er dog, som det vil ses af følgende oversigt, meget stor forskel fra samfund til samfund:

Under 500	5
501— 750	5
751—1000	6
1001—1250	1
1251—1500	0
over 1500	2

Kun tre af samfundene, nemlig Fyn, Hjørring amt og Sønderjylland har over 1 000 medlemmer. Fyn og Sønderjylland omfatter større omraader end de andre samfund, saa der er der en naturlig forklaring. I Hjørring amt er det jo en enkelt mands indsats, som har ført til det smukke resultat. Iøvrigt viser en sammenligning mellem medlemstallet for 1931 og 1946, at der de fleste steder har været tale om fremgang, nogle steder som f. eks. i Thisted og Aalborg amter og i Sønderjylland paa over 50 %. En del steder er der dog ogsaa tale om tilbagegang.

Naar man vil prøve at bringe samfundenes økonomi paa ret køl, kan det enten ske ved at forøge indtægterne eller ved at bringe udgifterne ned. Eventuelt kan man prøve begge udveje.

Der er dog vist flest chancer for, at den første mulighed, forøgelsen af indtægterne, vil kunne give et virkeligt resultat. Og den mest nærliggende udvej er at arbejde for en forøgelse af medlemstallet. Naar man ser paa de tal, der lige er nævnt, synes der ogsaa for de fleste foreningers vedkommende at være rige muligheder her. Krigen og besættelsen har uden tvivl gjort den historiske interesse i befolkningen større end før, saa der har været en god baggrund for at erhverve nye medlemmer. Penge- og rigeligheden har ogsaa gjort sit, og de trykte aarsberetninger og regnskaber viser da ogsaa, at en del af samfundene har kunnet sætte deres medlemstal betydeligt op under krigen. Naar flere samfund alligevel har haft tilbagegang eller omtrent stagnerende medlemstal igennem de 15 aar, tror jeg ikke, det er for dristigt at regne med, at der her, hvis der bliver sat energisk ind, er mulighed for at naa et godt resultat.

I forbindelse med medlemstallet maa ogsaa nævnes et andet spørgsmaal, som er af afgørende betydning for samfundenes økonomi: *medlemskontingentet*. En del har i de femten aar siden 1931 overhovedet ikke sat deres kontingent op, andre har forhøjet det noget, som regel med en trediedel, ofte fra 3 til 4 kr. I øjeblikket er der ikke mindre end 13 af de 19 samfund, som har et medlemskontingent paa 4 kr., 3 ligger paa under 4, to har et kontingent paa 5 kr. og eet ligger over 5 kr. Naar man tager den almindelige prisstigning og den stærke forøgelse af trykkeudgifterne i betragtning, maa man sige, at en kontingentforhøjelse paa 33 % er meget moderat, og i hvert fald langt fra kan dække de forøgede udgifter. Mon det ikke ganske simpelt bliver nødvendigt at sætte medlemsbidraget i vejret for atter at bringe økonomien paa fode. Og det er vist heller ikke betænkeligt at gaa denne vej. Der vil næppe være mange medlemmer, som melder sig ud, fordi kontingentet bliver sat op til 5 eller 6 kr. De fleste vil uden vanskelighed kunne forstaa nødvendigheden heraf.

Af de øvrige indtægter kan der ogsaa være grund til at nævne *salg af ældre skrifter og aargange*. Der findes i de gamle oplag et ikke ringe aktiv, og der er da ogsaa en del af samfundene, der sælger for adskillige hundrede kroner om aaret, ja op til 400

—500 kr. Andre har derimod kun et salg paa nogle faa kroner, og det maa anses for givet, at der mange steder er muligheder for et forøget salg, ikke mindst hvis man driver en fornuftig prispolitik og gør nogen propaganda for salget. Det mest effektive er sikkert at indlægge en bestillingsseddel i aarbøgerne.

Den betydeligste indtægt efter medlemsbidragene er *tilskudene* fra stat, amt, by- og landkommuner samt private institutioner. *Statstilskudet* er for næsten alle samfundenes vedkommende angivet til 250 kr. Fyns stift, der er et dobbeltsamfund, faar dog 500 kr., og Hist. Samfund for Sønderjylland, der omfatter fire amter, 600 kr. Til sammenligning tjener, at det almindelige tilskud i 1915 var 200 kr. og i 1921 400 kr. Derefter har det været nedadgaaende, indtil det i 1945 naaede bunden med 150 kr. Der har altsaa fundet en forhøjelse sted, foraarsaget af Formandens forhandling med ministeriet. Formanden havde ønsket en forhøjelse til 500 kr. og har derfor ført nye forhandlinger med ministeriet i indeværende aar, men har faaet afslag. Det er dog meningen at fortsætte drøftelserne, og forhaabentlig vil det nu indsamlede materiale om foreningernes økonomiske forhold kunne overbevise ministeriets embedsmænd om, at den støtte, som staten giver de lokalhist. samfund, er altfor ringe, ja man tør vel sige uanstændig. Det kan saaledes nævnes, at samfundene efter de foreliggende oplysninger ialt har faaet 5 050 kr. fra staten i aaret 1946. De udgivne aarbøger har omfattet 195 ark eller 3 120 sider, hvilket giver et tilskud pr. ark paa 25,9 kr. eller 1,62 kr. pr. side. Til sammenligning tjener, at trykkeomkostningerne ialt har beløbet sig til ca. 55 000 kr. og forfatterhonorarerne til ialt 9 535 kr. Mon ikke de fleste vil mene, at en fordobling af det nuværende tilskud vil være rimeligt.

De fleste af samfundene faar *tilskud fra amterne*. Men disses bidrag er meget varierende. Der er et stort spring fra Hjørring amts 400 kr. til Præstø amts 50 kr. for slet ikke at tale om de amter, der intet giver. Enkelte amter har sat deres bidrag op siden 1931, men altfor mange steder er tilskudet omtrent uforandret. Der er ingen tvivl om, at der her maa være visse muligheder, som kan udnyttes gennem forhandlinger med amtsraa-

dene. Noget lignende gælder *tilskudene fra bykommunerne*. Der er forbavsende mange samfund, der overhovedet ikke faar noget fra byraadene, og da der jo altid er flere byer i hvert amt, skulde det her kunne lade sig gøre at faa et ikke helt ringe bidrag. Det fordrer sikkert et ikke ubetydeligt arbejde, maaske skal byraadene bearbejdes i flere aar, inden de gaar ind paa at give tilskud eller forhøje et eksisterende tilskud, men da der er tale om en fast indtægt, er det jo nok umagen værd.

Landkommunernes tilskud er gennemgaaende meget ringe. Over halvdelen af samfundene faar overhovedet ikke noget fra landsognene. Der er ingen tvivl om, at der her er visse muligheder, men det fordrer et meget stort arbejde at faa sognene med, og der kan vel gennemgaaende kun være tale om de større kommuner.

Tilskudene fra private pengeinstituer o. l. betyder for de fleste samfund temmelig meget. Kun ganske faa faar slet ikke noget, andre en 500—600 kr., et enkelt — Hjørring — naar helt op paa 1 180 kr. Sammenlignet med 1931 viser denne post ret store udsving, flere tilskud er gaaet tilbage, andre steder er de forøget betydeligt. Det ligger jo ogsaa i sagens natur, at der her ikke kan være tale om saa faste summer som ved de offentlige tilskud. Og mange styrelser vil vel ogsaa undslaa sig for at prøve denne udvej, vil synes, at der er tale om en slags tiggergang. Maaske burde man overveje, om det ikke kunde lade sig gøre at undgaa en direkte anmodning om tilskud ved at optage *annoncer* i aarbøgerne. De kan jo trykkes paa særlige blade, som kan udtages ved indbindingen. Dr. Lausten-Thomsen omtalte sidste aar, at denne fremgangsmaade har været prøvet med godt udbytte i Sønderjylland, og i mange udenlandske videnskabelige tidsskrifter finder man ofte et stort antal annoncer. Der er næppe tvivl om, at man rundt om i amterne vil kunne faa en del banker, sparekasser, større industriforetagender o. l. til at tegne annoncer. Disse kan jo have en kommerciel betydning for de paagældende forretninger, og naar de saa samtidig kan støtte en god sag, vil jeg tro, at mange — maaske ikke altid af lige ideelle grunde — vil være villige til at tegne annoncer. Udgifterne til

en saadan annoncetegning er imidlertid ikke ringe, foruden de forøgede trykkeomkostninger bliver der tale om en betydelig provision til annoncebureauet. Man bør derfor forsøge, om man ikke kan faa en interesseret mand til at tegne dem enten gratis eller mod en forholdsvis lille provision. Der behøver jo ikke at være tale om mange og smaa annoncer, faa, men store er lige saa godt.

Denne gennemgang af indtægtsposterne i amtssamfundenes regnskaber har vist, at indtægterne i de senere aar ikke er steget ret meget. Men paa den anden side synes der at være ret store muligheder for at sætte indtægterne betydeligt i vejret. Det vil fordre arbejde fra styrelsernes side, men hvis man fordeler slidet paa en rimelig maade, skulde det ikke være uoverkommeligt. Og skal de økonomiske forhold saneres, maa det afgjort ske gennem en indtægtsforøgelse, thi det forekommer mig, at en gennemgang af udgiftsposterne viser, at der ikke her er mange muligheder for nedskæringer. *Udgifterne til sekretær, kasserer, ekspedition o. l.* er forbavsende smaa. Som regel gøres hele arbejdet gratis. *Bestyrelsesudgifterne* er ogsaa ganske betydningsløse, ligesom der vist heller ikke er nogen, der vil paastaa, at *forfatterhonorarerne* er overvældende. De er kun i meget ringe grad blevet forhøjet siden 1931 og ligger de fleste steder paa 3—4 kroner, et beløb, som er saa ringe, at man ikke kan tale om en betaling for udført arbejde, men snarere om en lille opmærksomhed. En anden ting er, om man ikke, saa snart de økonomiske forhold paa nogen maade tillader det, skulde arbejde for en forhøjelse af honorarerne. Thi man kan næppe helt se bort fra, at der kan blive et vist forhold mellem honorarets højde og bidragenes kvalitet. Man kan i og for sig beklage dette, men den førte honorarpolitik skulde jo ikke gerne medføre en forringelse af aarbøgernes indhold.

Trykkeudgifterne er den vigtigste udgiftspost paa alle samfundenes regnskaber. Betalingen pr. ark er meget forskellig, hvilket selvfølgelig ogsaa hænger sammen med oplagens forskellige størrelse, forskel i udstyr, format o. s. v. Udgifterne pr. ark er steget meget betydeligt siden 1931. De fleste samfund har

været nødt til at sætte arktallet ned for at holde disse udgifter i en nogenlunde overkommelig højde. I 1931 var arktallet for de 17 samfunds vedkommende 187, men var i 1946 gaaet ned til 179. Og mens de 187 ark blev trykt for 29 565 kr., kostede de tilsvarende 179 ark i 1946 49 472 kr. Regner man arkprisen ud efter disse oplysninger, som dog næppe kan anses for at være helt paalidelige i alle enkeltheder, men i hvert fald er tilstrækkelige til at give et indtryk af forholdet mellem prisniveauet dengang og nu, kommer man til det resultat, at prisen pr. ark i 1931 var 158 kr., i 1946 276 kr. eller en stigning paa 75 %.

Der er selvfølgelig en vis mulighed for gennem forhandling med trykkeriet, eventuelt ved forhandlinger med andre trykkerier at faa udgiften pr. ark bragt ned. Jeg har indtryk af, at nogle af de sjællandske samfunds og Fyns stifts priser ligger i overkanten, men gennemgaaende vil jeg ikke tro, at der kan naas meget ad denne vej. Og den skulde jo ikke gerne medføre en forringelse af det ydre udstyr, som vel mange steder nærmest trænger til forbedring.

Det billede, som undersøgelsen har givet af samfundenes økonomiske forhold, har ikke været opmuntrende. Udgifterne har været stærkt stigende, mens indtægterne kun i ringe grad er sat i vejret. Underskudet er delvis udlignet ved en nedsættelse af aarbøgenes arktal. Det maa dog straks tilføjes, at man heller ikke skal male billedet sort i sort. De fleste samfund har i Dag en større formue end i 1931 — kun to melder om tilbagegang — og kun to har en mindre gæld. Vanskelighederne har altsaa ikke medført nogen gældsdannelse, og da der som vist er saa mange muligheder for at bringe indtægterne i vejret, tror jeg, at det, naar der bliver sat energisk ind, vil være muligt at overvinde de øjeblikkelige vanskeligheder, at konsolidere samfundene og føre dem videre uden nedskæringer af større omfang.

BØGER OM FOLKEHØJSKOLEN I DENS JUBILÆUMSAAR (1944)

Af Fridlev Skrubbeltang.

Der er skrevet overordentlig meget om den danske Folkehøjskole. Det begyndte med Grundtvigs Højskoleskrifter for mere end 100 Aar siden, men Tanken om Skoler for den voksne Ungdom, især Bondeungdommen, blev ogsaa taget op fra anden Side. Derfor er den ældste »Højskolelitteratur« mindre ensidig end Skrifterne fra en senere Periode, da den grundtvigske Højskole ubetinget var blevet den førende. I det 20. Aarh. vokser Strømmen af Levnedstegninger, Erindringer, Elevskrifter og Skildringer af de enkelte Højskolars Historie, men der er ogsaa fremkommet en Række sammenfattende Skildringer af Højskolens Historie. Af grundlæggende Betydning var Askovforstanderen Ludvig Schrøders Fremstilling i »Den nordiske Højskole« (1905), og en kyndig Værdsættelse af Højskolens Indsats i det danske Folkeliv møder man i den tyske Dr. A. H. Hollmanns »Den danske Folkehøjskole og dens Betydning for Udviklingen af en folkelig Kultur i Danmark« (oversat af Anders Vedel, 1909). Der er senere udkommet adskillige Skrifter om Højskolens Historie, saaledes 1939—40 de to store Bind »Den danske Folkehøjskole gennem hundrede Aar« (forberedt af And. Vedel, redigeret af Ernst J. Borup og Fred. Nørgaard). Dette første Jubilæumsskrift indeholdt Afsnit af betydelig Værdi, men blev i betænkelig Grad udstykket i Smaaskildringer af de enkelte Højskolars Historie (jfr. Anmeldelse i Fortid og Nutid XIV, S. 177 f.).

I Folkehøjskolens Hundredaar forelaa der en hel Række Bøger om Højskolens Udvikling siden 1844. Først og fremmest en Disputats, *Roar Skovmand: Folkehøjskolen 1841-1892. Studier over en Oplysningsbevægelse i det 19. Aarhundrede* (Det danske Forlag, 1944).

At et saa betydningsfuldt kulturhistorisk Emne som den danske Folkehøjskole og den Oplysningsbevægelse, der bar den frem, først nu er taget op til videnskabelig Behandling, er maasket ret forklarligt. Opgaven vilde bedst kunne lykkes for en Mand, der stod midt i Højskolens Gerning, og ganske vist har mange af Folkehøjskolens Mænd haft Sans for videnskabeligt Arbejde, men i Reglen tog Skole- og Foredragsvirksomhed de fleste af deres Kræfter. En alsidigt udrustet Højskolemand som Holger Begtrup (1859—1937) naaede ud over sin Grundvigforskning navnlig at skrive »Det danske Folks Historie i det 19. Aarhundrede«, hvor Oplysnings- og Vækkelsesstrømningerne fik en fremtrædende Plads, men en virkelig Analyse af Folkehøjskolens Tiblivelse og Udvikling gav hverken han eller andre. Oversigter over Højskolernes Historie foreligger i betydeligt Tal, men først med Højskolelærer Roar Skovmands dybtgaaende Undersøgelse, hvis Resultater forøvrigt fremtræder i mere folkelig Form end Doktorafhandlinger i Almindelighed, har vi faaet den velunderbyggede Skildring af Højskolens Grundlæggelses- og Gennembrudsperiode, som vi længe har haft Krav paa.

Ældre Behandlinger af Folkehøjskolens Historie har ret ensidigt holdt sig til trykte Kilder: Biografier, Brevsamlinger, Skildringer af enkelte Skolers Historie, Mindeskrifter m. v. Af utrykt Materiale var det væsentlig kun Breve fra Højskolemænd, der blev udnyttet efter Fortjeneste. I Kirke- og Undervisningsministeriets Arkiver har Skovmand fundet et Kildemateriale, der kaster et nyt og sikrere Lys over vigtige Sider af Højskolernes Liv. Det gælder navnlig Skolernes Indberetninger til Ministerierne efter 1851. Ogsaa Tilsynets Arkiv og en Række Forhandlingsprotokoller fra Rigsdagsarkiver er i rigt Maal udnyttet. Endvidere har Skovmand systematisk gennemgaaet et stort Antal Privatarkiver, der indeholder Breve fra og til Højskolemænd og

højskoleinteresserede Politikere. Af trykte Kilder er navnlig Rigsdagstidende, statistiske Meddelelser samt en Række Aviser og Tidsskrifter blevet udtømt for højskolehistorisk Stof.

Skovmand arbejder dels paa en indre Linje: Højskolernes Virksomhed og de mere fremtrædende Højskolemænds Arbejds- og Idéverden, dels paa en ydre: Folkehøjskolens Forhold til det offentlige, Rigsdagens og Regeringens Stilling til Højskolerne, hvorde to springende Punkter var Statstilskuddet og Tilsynet med Skolerne. Ret naturligt slutter Fremstillingen med Højskolelovens Tilblivelse i 1892, omtrent samtidig med Stiftelsen af Foreningen for Højskoler og Landbrugsskoler, der betegnede en ny Epoke i det Højskolesamarbejde, som efterhaanden havde udviklet sig. Paa den ydre Linje ligger ogsaa Skildringen af Folkehøjskolen og den politiske Udvikling, navnlig i Provisorieaarene, da en Række Skoler som Følge af Ledernes politiske Indstilling blev udelukket fra Statstilskud. En Udstraaling fra Højskolens særlige Idéverden er derimod Drøftelsen af den aldrig realiserede »Skole i Soer« og Virkelighedens Sidestykke hertil, den udvidede Højskole i Askov.

Gennem livlig Udnyttelse af gammelt og nyt Kildemateriale lykkes det Skovmand at give en Helhedsfremstilling af Højskolernes Historie med klart Blik for Særegenheder og Samspil. Uden at stræbe efter mere Omvurdering, end Kilderne hjemler, karakteriserer han en Række af Højskolens ledende Mænd, deres Forudsætninger og deres Plads i Tidshistorien. En central Skikkelse som Ludvig Schrøder har saa at sige staaet i Skygge af sin egen Fremstilling, men hos Skovmand træder han skulderbred og midtsamlende frem i Lyset. Omvendt kan det vel siges, at den næsten myteomspundne Chr. Kold ved Siden af sin pædagogiske Storhed havde Egenskaber, der ikke fremmede Samvirket indenfor Højskolekredse. Eller man kan nævne den friske, men stridbare Morten Pontoppidan, hvis Indsats her ses netop som den skal, nemlig i Sammenhæng med de mere moderate Højskolemænds.

I Overensstemmelse med Højskolens Væsen spiller det personlige Element en fremtrædende Rolle i denne Skildring, men mest

iøjnefaldende er dog de mange faktiske Oplysninger om Højskolearbejdets Karakter og Højskolens Forhold til det offentlige. Ikke mindst i Lys af Samspillet mellem Højskolefolk (især de mange Breve) viser Skovmand os, hvad Højskolen *var* i sig selv, mens Bladudtalelser, Rigsdagsreferater m. v. giver fyldig Oplysning om, hvordan Højskolen og dens Gerning blev *opfattet* i denne Periode. Et Par af Værkets bredeste Afsnit omhandler Højskolernes Forhold i den politisk bevægede Periode 1877—92. Her møder man bl. a. et Stykke dansk »Kulturkamp«, som er et Studium værd, hvad enten man har mest Sympati for de moderate eller de mere radikale Kræfter, der her hævdede sig overfor konservative Højskolefjender. Meget tidligt havde Folketingsflertallet taget sig af Højskolens Sag, og disse Aar viste, at Højskolerne, hvor »upolitiske« de end kunde være, dog blev et betydningsfuldt Led i den demokratiske Udvikling.

Der er formentlig en Række Punkter, hvor Skovmands Karakteristik ikke rammer, dels fordi Materialet er utilstrækkeligt, dels vel ogsaa som Følge af en vis traditionel Overvurdering af Højskolens Betydning paa enkelte Felter. Historikeren tør næppe underskrive Ludvig Schrøders Ord om Højskolen som »et Bolværk mod den positivistiske Retning«. At Askov efter Skovmands Opfattelse *var* et saadant Bolværk, motiveres temmelig uvidenskabeligt med, at »denne Skoles ledende Mænd gennemstrømmes af en Kraft, som de ikke havde fra sig selv, og som forplantede sig til Eleverne« (S. 422). Uden at undervurdere Askov og andre grundtvigske Skolers aandelige Indflydelse, vil jeg hævde, at naar Brandesianismen »i det væsentlige blev begrænset til Hovedstaden og dens Overdrev«, skyldtes det ganske simpelt, at der ikke var naturlige Vækstbetingelser for nogen »europæisk« Retning paa det danske Bondeland. Desværre var det ganske utvivlsomt snarere Fordom og Uvidenhed end vaagen Reaktion, der standsede »den positivistiske Retnings Sejrs gang«. (Skovmand og jeg er iøvrigt ganske enige om, at Højskolens Tale var mere tiltrængt, ja mere »realistisk« i sit Syn paa Landbefolkningen end Georg Brandes' Program). Omvendt mener jeg, at Skovmand gør for lidt ud af Højskolemændenes Interesse for sociale og økono-

miske Problemer (S. 470) og derved fristes til at undervurdere deres Indsats paa dette Felt. En Gennemgang af Landbrugsblade fra 1880'erne vilde have korrigeret hans Opfattelse, ligesom et mere intimt Kendskab til Landbrugets Forhold vilde have gavnnet Kapitlet om Folkehøjskolens Statistik 1872—91, der dog som Helhed er udmærket oplysende.

Man har fra anden Side kritiseret Værkets Afgrænsning, der levner saa lidt Plads for Grundtvigs Højskoleidéer og Forbindelsen med den kirkelige Grundtvigianisme. Det kan forsvares med, at disse Emner tidligere er behandlet ret indgaaende. Mere betænkeligt er det, at Skovmand beskæftiger sig forholdsvis lidt med Højskolens Forhold til den øvrige Kulturudvikling blandt Landbefolkningen, bortset fra de politiske Hovedstrømninger. Der er alt for mange Faktorer, hvis Virkninger og Samspil med Højskolens Oplysningsbevægelse, S. ikke mener at kunne bedømme, saa det skal ikke lægges ham til Last, at Vurderingen af Bevægelsens Resultater bliver meget forsigtig og ret summarisk. Efter den unge Georgeist Jak. E. Langes træffende Bemærkning i 1890 havde Arbejderne langt bedre end Højskolens Mænd Blik for det sociale Onde og dets Aarsager (den uretfærdige Fordeling). Skovmand refererer Langes Udtalelser, vistnok med Sympati, men man kunde have ønsket en nærmere Redegørelse for Højskolens Begrænsning. Den skyldes jo nemlig ikke just, at Højskolerne mere var Vækkelses- end Kundskabsskoler (selv om mange var det), snarere en Overvurdering af »Oplysningen« i dens grundtvigske »oplivende« Form, der paa sin Vis kunde blive lige saa skæbnesvanger som den rationalistiske Tidsalders upersonlige Kundskabsspredning. Dommen over Højskolens Indsats i denne og senere Perioder afhænger af, hvorvidt den skærpede sine Elevers Evne til at opfatte og tænke selvstændigt (og handle derefter) eller væsentlig kun udviklede deres Sans for Højskolens egne Virkemidler. Hertil kommer dog — mere i Vækkessesskolens Aand — Højskolens Mulighed for at lære sine Elever at leve saadan, at Livet blev dem kærere og mere betydningsfuldt.

Saa uhaandterlig for Videnskaben Virkeliggørelsen af disse

menneskelige Udviklingsmuligheder end kan synes, giver Skovmands indholdsrige Disputats dog mange overbevisende Træk som Bidrag til en mere objektiv Vurdering af det centrale i Oplysningsbevægelsens Virksomhed.

Det egentlige Festskrift, udgivet af Foreningen for Højskoler og Landbrugsskoler, er »Danmarks Folkehøjskole 1844—1944« (Det danske Forlag), et stateligt Værk, der skildrer alle Sider af Folkehøjskolens vidtstrakte Virksomhed i de 100 Aar. I fem store Afsnit behandles Højskolens aandelige Forudsætninger, dens Idé og Historie, Folkehøjskolens Virkninger i Kirke, Skole og Folkeliv, dens Forhold til andre Skoleformer og endelig Højskolevirksomhed udenfor Danmark. Værket er redigeret af Højskoleforstander J. Th. Arnfred, Lars Bækhøj og C. P. O. Christiansen, med Ernst J. Borup som Billedredaktør, og det har ikke mindre end 28 Medarbejdere. Da den historiske Sans altid har været stærkt udviklet hos Højskolens Ledere og Lærere, kan ingen undre sig over dette mandsstærke Opbud af Forfattere, der alle har (eller har haft) nær Tilknytning til Folkehøjskolens Arbejde og er særdeles sagkyndige hver paa sit Felt. Men som historisk Værk vilde Festskriftet sikkert have vundet ved en mindre vidtdreven Arbejdsdeling. Der var da blevet Plads for længere Udviklingslinjer og et mere fremtrædende Helhedssyn, mens en Del Gentagelser formentlig vilde være undgaaet. Og blandt det store Antal Medarbejdere savner man i nogen Grad de mere kritiske Iagttagere, der — som et Par andre Jubilæumsskrifter viser — ogsaa findes i betydeligt Tal indenfor Folkehøjskolens Enemærker.

Den stærke Opdeling gælder ogsaa Fremstillingen af Højskolens almindelige Historie. Tre Forfattere skildrer de aandelige Forudsætninger for Højskolens Gerning, idet J. Th. Arnfred belyser de tidsmæssige og C. P. O. Christiansen de mere personlige Forudsætninger for Grundtvigs Skoletanker og Højskolens Tilblivelse, mens Ejnar Skovrup karakteriserer Chr. Kolds særprægede Indsats, der iøvrigt var langt mere tidsbestemt end Grundtvigs. Hovedafsnittet »Højskolens Idé og Historie« er fordelt mel-

lem Hans Lund (Perioden 1844—64), Lars Bækthøj (1864—94), Ernst J. Borup (1894—1919) samt Helge Skovmand (1919—44), mens Uffe Grosen i et indskudt Afsnit behandler »Strømninger udefra«. Hertil slutter sig Skildringer af Indre Missions Højskoler (E. Pagh Petersen), Højskolen og Byerne (Ib Koch-Olsen), Foreningen af Højskoler og Landbrugsskoler (Fred. Nørsgaard¹), Højskolernes og Statens Tilsyn (Arnfred) og Højskolen i Tal (Roar Skovmand).

Med en trænet Historiker som Hans Lund i Spidsen har Højskolernes egne Mænd skrevet dens Historie i klare og oplysende Hovedtræk, ikke uden Fare for nu og da at blive stikkende i Enkeltheder (de over 150 Skoler og endnu flere nævneværdige Højskolemænd og -kvinder!), men med ærlig Vilje og virkelig Evne til at beholde Overblikket. Den vanskeligste Opgave er utvivlsomt Skildringen af den sidste 25-aarige Periode, der er rig paa Brydninger og nye Tiltag, hvis Betydning endnu næppe helt kan vurderes. Men i Helge Skovmands Fremstilling er dette Afsnit blevet et af Bogens bedste. Næppe nogen nulevende Enkeltmand har et mere alsidigt Kendskab til Højskolebevægelsen i nyere Tid (selve Undervisningsarbejdet maaske undtaget) end den Mand, der i over 35 Aar har redigeret Højskolebladet, som i sig selv er en af de vigtigste Kilder til Højskolens Historie. Klogt og velafstemt skildrer Red. Skovmand dette Kvartsekels Historie. Man kan ikke sige, at han søger at forlige Modsætninger, men med en indtrængende Sans for personlig Ægthed søger han med Forkærlighed det positive hos enhver Højskoleretning og fremhæver det »glade Fællesskab«, der i mange Henseender rakte længere, end udenforstaaende havde Øje for, og de stridende Parter til enhver Tid vilde erkende.

Der er naturligvis ikke nogen virkelig Adskillelse mellem Højskole og Højskolebevægelse. Derfor er Højskolens Virkninger i det kirkelige og folkelige Liv og dens Betydning for andre Skoleformer ret ofte omtalt i den almindelige historiske Fremstilling, og Festskriftets mange Særafsnit tjener mere som Oversigt end til egentlig Fordybelse i disse Emner. Men den Slags Oversigter kan blive misvisende. I Skildringen af Højskolens Indflydelse

paa det kirkelige Liv (Fr. Schrøder) faar de mange Teologer i Højskolens Tjeneste og de ret talrige frie kirkelige Kredse (Valgmenigheder og Frimenigheder) en fremtrædende Plads, og det er naturligt nok. Men de langt flere Sognepræster, Lærere og Lægfolk, der uden at have fast Tilknytning til Højskolerne var med til at føre Højskolebevægelsen videre ud i det kirkelige og folkelige Liv, faar ikke en tilsvarende Anerkendelse. Det er dog givet, at uden disse Oplysningsmænd i det skjulte vilde Højskolebevægelsen langt fra have faaet saa mange folkelige Arnesteder i Hjem, Skoler og Forsamlingshuse. Paa tilsvarende Maade omhandler Afsnittet »Højskolens Betydning for det folkelige Arbejde« (Th. Laursen) lidt for ensidigt det stærkt opblomstrende Foreningsliv og de folkelige Tidsskrifter. Og i »Højskolen og Digterne« (Jørgen Bukdahl) faar man vel et interessant Rids af, hvad Digtere (Jak. Knudsen, H. Pontoppidan, Aakjær, Nexø, Gunnar Gunnarsson m. fl.) har ment om Højskolen, men meget lidt Oplysning om, hvad Højskolefolkene fik ud af Digterne, og det turde dog være det væsentlige. Ogsaa Højskolens Indflydelse i Erhvervslivet og i dansk Politik illustreres i *for* høj Grad ved de iøjnefaldende Resultater, men paa alle disse Omraader gælder det, at der ikke har været Lejlighed til en dybtgaaende Undersøgelse af det omfattende Problem, som Højskoleindflydelsen tilvisse er.

Festskriftet er ikke nogen udtømmende Haandbog i Højskolens Historie, men som Helhed en god folkelig Skildring, rig paa faktiske Oplysninger, hvortil kommer det Udtryk for Højskolens Aand, som mange af disse Afhandlinger giver. Man kan ikke vente, at et Værk af denne Karakter skal glimre ved nye, overraskende Synspunkter eller vigtige Forskningsresultater. I Højskolemændenes Fremstilling forenes det nøgterne og det hjertelige ofte paa bedste Maade, men der er lidt rigeligt med fin Anerkendelse af nulevende Medarbejdere i Højskolens Tjeneste, og der ødsles ikke med Kritikkens Salt. Den væsentligste *saglige* Indvending mod et Skrift, der overvejende er skrevet af praktiske Højskolemænd, maa dog blive, at det i forbavsende ringe Grad omtaler Højskolens Dagligliv: Undervisningen og Elevsamværet paa Skolerne, saa centralt dette end maa synes. I Skildringen af

Perioden 1894—1919 kalder Forfatteren uforbeholdent «det jævne, daglige Arbejde» det *vigtigste* i Højskolegerningen, men alligevel ofrer han det kun 1½ Side — udelukkende et Rids af egne Erfaringer som Højskoleelev i Vinteren 1913—14. I Festskriftets sidste Afsnit, Udtalelser af gamle Højskoleelever, faar man — foruden en Del mere traditionel »Festlyrik« — glimtvis et stærkt Indtryk af, hvad et Højskoleophold kunde betyde for Unge med modtagelige Sind.

Sune Andresen: Hundrede Aar. Højskolen 1844—1944 (Hagerup) er, som Forfatteren selv siger, »ikke saa meget et jubilæumsskrift, som den er et kritisk tilbageblik og en personlig tilægnelse af de grundtanker, som bar frem gennem det svundne aarhundrede«. Hermed er antydet, at Højskoleforstander Andresens lille Bog ikke som det store Festskrift indeholder en historisk Redegørelse for Højskolens Udvikling og Betydning gennem 100 Aar. Derimod er den et Kildeskrift, naar det gælder Opfattelsen af en ny Retning, der navnlig i 1930'erne fik sit Gennembrud indenfor Højskolen, og ved sin Kritik af den Udviklingslinje, der repræsenteres af Flertallet, bliver den et interessant Supplement til »Danmarks Folkehøjskole«.

Om denne saakaldte »grundtvigske Renæssance« indenfor Højskolen faar man mere at vide i Jubilæumsskriftet »Nyaaarsgave i Anledning af Højskolens Hundredaar«, udgivet af *Sune Andresen* (ASA's Forlag, Slagelse) og skrevet af yngre og ældre Bidragydere til dennes Tidsskrift »Dansk Tunge« (et Navn, der maa opfattes gammelgrundtvigsk og ikke filologisk). Som almindelige jordbundne Historieskrivere kan de færreste i Flokken indpasse sig, til Gengæld har de en udpræget universalhistorisk Opfattelse og megen Forkærlighed for Myten. Hovedmanden er her den tidligere Højskolemand, Valgmenighedspræst Aage Møller, der genopfrisker Grundtvigs gamle Syn paa Historien som »et guddommeligt Eksperiment«, og som siden 1927 »frigjort for Videnskabens Herredømme« har søgt, hvad han opfatter som den sande Frihed under Aandens Ledelse. I »Nyaaarsgave« møder man ogsaa Historikeren Forstander C. P. O. Christiansen, der har ført en Kamp for at virkeliggøre Grundt-

vigs nordiske Højskoleidé (»Gøteborgtanken i den levende Nutid«), og Højskolelærer Poul Engberg, der i sin Bog »Romantikken og den danske Folkehøjskole« (1940) har villet se Poesien som det første og det sidste i Højskolens Verden. Synspunkterne i »Nyaarsgave« er værd at stifte Bekendtskab med, men man kan ikke vente afklaret og metodisk Historieskrivning af denne nye Retnings Tilhængere, for hvem »Aand«, Poesi og historisk Virkelighed ofte synes at gaa op i en højere Enhed.

Fra anden Side har højskoleinteresserede Læsere faaet, hvad de kunde have rimeligt Krav paa i Jubilæumsaaet: en kortfattet, frisk og klar Redegørelse for Højskolens Udvikling siden 1840'erne og hvad den har betydet for det danske Folk. *Roar Skovmand: Højskolen gennem 100 Aar* (i Historikergruppens Serie »Vi og vor Fortid«, Schultz Forlag) giver paa 160 smaa Sider et overmaade alsidigt og samtidig meget fængslende Billede af Folkehøjskolen og dens fremtrædende Personligheder. Hvad de første 50 Aar angaar, kan dette ikke overraske, da Skovmand gennem Arbejdet med sin Doktorafhandling har kulegravet denne Periodes Højskolehistorie, men det maa siges, at han med Held fortsætter til Vejs Ende. Det mærkes, at han lever med i Tiden, men hans Vilje til retsindig Vurdering er stærkere end hans Antipatier. Er der Slagside en enkelt Gang, skyldes det kun Forfatterens stærke, men saa fuldkommen oprigtige Sympatier. Og det skal samtidig siges, at hans levende Optagethed af Fortid og Nutid har gjort Bogen langt fornøjeligere, end saglig Viden alene kan præstere. Man mærker sig især de mange træffende Citater, der ofte fører Læseren lige ind i Højskolelærerens eller -elevens Arbejds- og Oplevelsesverden. Paa Linje med den Kritik, der afslutter min Omtale af Festskriftet, maa jeg dog mene, at ogsaa Skovmands Bog fortæller meget mere om, hvad Højskolemændene var og hvad de gav, end hvad Eleverne (og Højskolebefolkningen) modtog og omsatte i folkelig Vækst og Udvikling. Men det skal villigt indrømmes, at den sidste Opgave er langt vanskeligere og ikke kan løses med samme Sikkerhed.

Arne Fog Pedersen: Danmarks første Højskole og dens Mænd (Nyt nordisk Forlag) er en letlæst Fremstilling

af Rødning Højskoles Udvikling gennem Tiderne. Hovedvægten er lagt paa en Karakteristik af de Mænd, der virkede i de første 20—30 Aar, mens der kun gives et ganske kort Rids af den nye Højskoleperiode efter 1920. Meget i Bogen er Gentagelse af, hvad H. Rosendal fremlagde i sin mere udførlige Skildring af vor ældste Højskoles Historie, men Forf. har dog benyttet flere Kilder, ogsaa utrykt Materiale. Oplysningerne om selv Skolearbejdet er fyldigst hos Rosendal. Derimod giver Fog Pedersens velskrevne Biografier paa flere Punkter andet eller mere end Rosendals Bog.

»Askov og Norden« hedder et Jubilæums-Særtryk af det kendte Askovtidsskrift »Dansk Udsyn«. Forstander Arnfred og Statskonsulent Novrup belyser her i korte Artikler den grundtvigske Højskoles Muligheder før og nu (og i Fremtiden). Forfatterne J. Bukdahl og Bjarni M. Gislason skildrer henholdsvis den norske og den islandske Folkehøjskoles Forbindelse med Askov, mens Holger Kjær og Ulrich Balslev sammenligner Sveriges og Finlands Højskoleforhold med danske — Artikler, der med Udbytte kan læses ved Siden af de Fremstillinger, nordiske Højskolemænd har givet i Højskolefestskriftet. Lidt udenfor den udpræget nordiske Sammenhæng falder Fru Ingeborg Appels udførlige Skildring af Faderen, Ludvig Schrøder, og hans Ungdomsvenner; den afsluttes med en Række personlige Erindringsbilleder.

I »Minder fra Folkehøjskolen«, udgivet af N. Olav Nielsen (Aug. Olsens Forlag), fortæller seks Højskolekvinder, fra grundtvigsk Side Ingeborg Appel, Bodil Lange, Margrethe Bredsdorff og Charlotte Ingerslev Lindbæk, fra indremissionsk Side Andrea Davidsen og Marie Sandbæk. Om alle disse Erindringer gælder det, at Hverdagen og Hjemlivet paa Højskolerne kommer bedre til deres Ret end i de øvrige Skildringer.

I Jubilæumsaaret har Forstander Ejnar Skovrup udsendt 2. Udgave af sin Bog om Chr. Kolds Skoletanker (Andelsbogtrykkeriet), og »Af Christen Kolds Dagbog paa Smyrnarejsen, meddelt af Harald Holm« (Har. Holms Forlag) foreligger ligeledes i 2. Udgave, med Forord og Tillæg ved E. J. Borup. Sidstnævnte Bog giver et ganske godt

Billede af den kantede, noget selvretfærdige og alligevel følsomme Menneskeiagttagere, som den vordende Folkeopdrager allerede i sine unge Dage var.

Endelig maa nævnes en interessant Kildesamling, nemlig *Valdemar Stenkilde: Den grundtvigske Folkehøjskole* belyst ved Højskolemænds Artikler og Taler 1844—1944. Med Indledning af E. J. Borup (Jul. Gjellerups Forlag). Selv om Udvalget er fyldigt (over 400 Sider), savner man Navne som Chr. Flor, Sofus Høgsbro og Poul la Cour. Men navnlig kunde man ønske Talernes Strøm suppleret med kortere Indlæg, Ordskifter om Højskoler, hvor ogsaa andre end Skolemænd førte Ordet. Jubilæumslitteraturen efterlader desværre det Indtryk, at Folkehøjskolen næsten udelukkende er blevet fejret af de mange dygtige Talere og Skribenter i dens egne Rækker.

ANMELDELSER

Geodætisk Instituts Publikationer.

Under den tyske Besættelse, da Geodætisk Instituts Virksomhed paa saa mange Maader var hæmmet, søgte man nye Virkefelter og begyndte at udgive en historisk Kortserie, som fik Navnet Geodætisk Instituts Publikationer. Af denne udkom i 1942 Bd. I—III: Johannes Mejers Kort over det danske Rige, udgivet med Støtte af Carlsbergfondet af *N. E. Nørlund*.

Den kendte Kartograf Johannes Mejer (1606—74) udførte Kortlægningsarbejder i den store Stil, først i Slesvig og Holsten, for Hertugen paa Gottorp, og senere for Kongens Regning i hele det danske Rige, men hans omfattende Opmaalinger naaede desværre aldrig at blive udgivet i det paatænkte Omfang; egentlig var det kun de slesvig og holstenske Kort, der i 37 kobberstukne Blade udkom i Danckwerths Landesbeschreibung af 1652. Resen erhvervede hans Materiale til Brug for Atlas Danicus; Kortene blev rentegnet og laa parat til Udgivelse; et enkelt Bind med 15 Kort er bevaret (AM. 359. fol.), men Resten er gaaet tabt ved Universitetsbibliotekets Brand 1728; et Kort over Viborg Stift har jeg aftrykt i Atlas Danicus, Viborg Bispedømme. Mejers Kort blev ikke udgivet i det 17. Aarhundrede, hvor de kunde have gjort stor Nytte, og sent er Oprejsningens Time slaaet for ham; først nu, midt i det 20. Aarhundrede, foreligger en Udgave af hans kartografiske Arbejder, først nu bliver hans beundringsværdige Livsværk kendt i videre Kredse.

Den historisk-topografiske Værdi af dette mægtige Opmaalingsarbejde fra Midten af det 17. Aarhundrede er overordentlig stor. Selv om Kortene ikke kan honorere de Krav om Nøjagtighed, vi stiller til moderne Kort, bringer de dog Oplysning om mangt og meget, som vi ellers ikke kunde vide noget om, og Udgivelsen har nu muliggjort en mere intensiv Udnyttelse, idet Kortene, der tidligere kun forelaa i Manuskript, fremtidig vil kunne benyttes paa alle større Biblioteker.

Første Bind indeholder Kortene fra Sjælland, Bornholm, Skaane, Halland, Bleking, Gotland og Færøerne, ialt 115 Kort.

Andet Bind rummer Kortene fra Jylland og Fyn, ialt 52 Kort. Tredie Bind omfatter kun Aabenraa Amt, hvor der til Gengæld foruden Herreds- og Sognekort findes Kort over hver eneste Landsby med alle Marknavnene, ialt 124 Kort. Dertil kommer, i en særlig Rulle, 3 store Generalkort, eet over hele Danmark, eet over Skaane og Bleking og eet over Slesvig. Kortene er meget smukt og tydeligt reproducerede, og i en Indledning gør Professor Nørlund udførligt Rede for Johannes Mejers kartografiske Virksomhed og for hans Maalemetoder.

Geodætisk Instituts Publikationer IV bærer Titlen: *Danmarks Kortlægning*, en historisk Fremstilling. Udgivet med Støtte af Carlsbergfondet af *N. E. Nørlund*. Første Bind, Tiden til Afslutningen af Videnskabernes Selskabs Opmaaling (1942, Ejnar Munksgaard).

I Indledningen giver Prof. Nørlund en udførlig og meget instruktiv Redegørelse for Opmaalingens Historie, og derefter følger 105 Plancher med et meget righoldigt Udvalg af de eksisterende Danmarks-kort fra de ældste Tider indtil 1842, da Generalstabens topografiske Afdeling oprettedes. Det er interessant og lærerigt at følge Kartografiens Udvikling fra de første ubehjælpsomme Rids til de mere og mere fuldkomne Kystlinier og se, at først ved Videnskabernes Selskabs Kort naar vi frem til de helt gode Proportioner. De mange gamle Kort fra forskellige Tider, der aftrykkes her, er af meget forskellig Værdi. De Kort, der er hentet fra udenlandske Kortværker, er tit behæftet med grove Fejl, ikke mindst for Navnenes Vedkommende. Af større topografisk Interesse er de haandtegnede Kort og Kortskitser af dansk Oprindelse, af hvilke det er lykkedes at fremdrage et ikke helt ringe Antal; jeg skal saaledes gøre opmærksom paa Prøverne af Christian Willars' Rytterdistriktskort fra ca. 1720, der bl. a. er af Interesse for Kendskabet til vore gamle Vejforhold.

Reproduktionerne er gennemgaaende fortrinlige, særlig naar det gælder Træsnit eller Kobberstik; farvelagte Haandtegninger har derimod ikke altid været saa lette at gengive, men der er anvendt stor Omhu for at opnaa det bedst mulige Resultat. Idealet skulde jo være, at Reproduktionen skulde kunne erstatte Originalen. Det er dog ikke Tilfældet. Paa Bugges Bornholms-kort fra 1771 er der mange af Navnene, som ikke kan læses, og Lup hjælper ikke, da Reproduktionen er sket ved Netætsning; her maatte jeg derfor tilbage til Originalkortet. Men alligevel er jeg Udgiveren taknemlig for at være blevet gjort opmærksom paa Eksistensen af dette Kort.

Tilblivelsen af Videnskabernes Selskabs Kort faar en særlig

indgaaende Omtale i Indledningen, og der bringes flere Prøver saavel af disse Kart som af Forarbejderne til dem. Det vil sikkert interessere mange Lokalhistorikere at erfare, at samtlige Maalebordsblade til Videnskabernes Selskabs Kort er bevarede. Disse Maalebordsblade, der er tegnede i Maalestocken 1 : 20.000, findes nu i Geodætisk Institut og kan studeres der. De er af speciel topografisk Interesse derved, at de rummer adskillig flere Detailler og Navne end de udgivne kopperstukne Kort i 1 : 120.000. Jeg har ved at arbejde med de bornholmske Kort erfare, at Kobberstikket indeholder overraskende mange Fejl, i hvert Fald i Navnene, og dem kan man til Dels komme bag om ved at gaa til det haandtegnede Maalebordsblad. Ved lokalhistoriske Studier bør man derfor være opmærksom paa de Muligheder, disse Forarbejder rummer.

Serien Geodætisk Instituts Publikationer er senere fortsat med et Bind om Islands Kortlægning og et Bind om Færøernes Kortlægning, begge begyndende med de ældste kendte Kort og sluttede med de nyeste, der skyldes Instituttets egne Opmaalinger. En statelig Serie meget smukke Publikationer, som tjener vort Land til Ære.

Gunnar Knudsen.

Kalkmalerier.

Poul Nørlund og Egmont Lind: Danmarks romanske Kalkmalerier. Selskabet til Udgivelse af Danske Mindesmærker. I Kommission hos A. F. Høst & Søn. 1944.

Vort Lands rige Skat af middelalderlige Kalkmalerier fortjener i høj Grad at blive publiceret. Det kan ikke vente paa »Danmarks Kirker«, der iøvrigt aldrig vil overflødiggøre Specialværker paa dette saa lidt som paa andre Felter. Bortset fra Kapitlerne i Becketts »Danmarks Kunst i Middelalderen« (I—II, 1924—26) og Nørlunds korte Oversigt i »Danmarks Malerkunst« (1. Udg. 1932, 2. 1941) er der ikke udgivet nogen større Behandling af dette Emne siden Magnus Petersens Plancheværk fra 1895, der aldrig har været tilfredsstillende og nu naturligvis er ganske forældet. I det Halvsekel, som er forløbet siden da, har man hvert Aar fundet og restaureret Kalkmalerier, og hvert Aar kommer der nye til. Endnu kan en Behandling hurtigt risikere at blive forældet, hvilket vel er en medvirkende Aarsag til, at Nationalmuseets Fagmænd har tøvet med at gaa igang med Opgaven.

Saa meget glædeligere er det da, at Nationalmuseets Direktør sammen med dets Kalkmaleri restauratør, Maler Egmont Lind, alligevel har gjort en Begyndelse. Takket være Tilskud fra de to

Carlsbergfondet er deres Værk om Kalkmalerierne fra den romanske Tid blevet en af de smukkeste videnskabelige Publikationer, der er fremkommet herhjemme, i stort Kvarformat og fint typografisk Udstyr med 6 Farvetryk, 30 Plancher og 250 andre Illustrationer.

Af de to Indledningskapitler behandler det ene Fremdragelse og Restaurering samt Kirkegrundlæggere og Stifterbilleder, det andet Teknik og Motiver. Derefter følger en Gennemgang af de historiske Hovedgrupper, først den ældre Jellinge-Gruppe fra Beg. af 1100'erne, hvor nye Fund i Tamdrup og Ørreslev kaster Lys tilbage over de sørgeligt tabte Hovedværker i selve Jelling, saa den store, talstærke sjællandske Gruppe, der skyldes Hvide-Slægten Kunstnere, fremdeles mindre jydsk Grupper, samlede dels om Raasted-Maleren paa Randers-Viborg Egnen, dels om Ribe, og endelig den romanske Stils spredte Efterslæt fra ca. 1250. Kortet S. 9 giver en klar Oversigt over Gruppernes topografiske Fordeling. Et Tillæg bringer exacte Oplysninger om 81 Kalkmalerikirker, og Bogen indeholder foruden Registre et fransk Resumé. Dens Emne har jo international kunsthistorisk Betydning, og det faar yderligere Værd derved, at de danske Vægmalerier altid har været fremdraget med relativ Nænsomhed og i vort Aarhundrede er behandlet med stedse stigende Respekt for det givne gamle og en stadigt mer forfinet Restaureringsteknik (se f. Eks. Maaløv og Raasted). Denne Teknik er udviklet af Eigil Rothe og Lund, hvis Fotografier og Indberetninger ligger til Grund for Værkets Illustrationsstof.

Forhaabentlig vil der snart komme Fortsættelser, der behandler Gotikens Kalkmalerier. Det kan ialfald opmuntre dertil, at Værket, der udkom i det sidste Krigsjaar, allerede nu er nær ved at være udsolgt.

C. A. J.

Hærens Arkiv.

Carl von Kohl: Hærens Arkiv. Dets Historie, dets Placering, Inddeling og Opgaver. Udgivet af Krigsministeriet (1946).

Siden 1889 har det danske arkivvæsen været stærkt centraliseret. Alle centraladministrationens arkiver er samlet i Rigsarkivet, mens de fire Landsarkiver rummer de lokale embedsmænds skriftlige efterladenskaber. Denne ordning frembyder uden tvivl meget store fordele for den historiske videnskab. Enhver historiker er jo interesseret i, at det kildemateriale, han skal arbejde med, er saa let tilgængeligt som muligt. Jo mere samlet det er, desto lettere er det at skaffe sig overblik over, hvad der findes.

Studerer man Danmarks militærhistorie eller beskæftiger sig med mennesker i fortiden, som paa en eller anden maade har været knyttet til den danske hær, kan man dog ikke nøjes med at arbejde i Rigsarkivet. En stor del af det krigshistoriske materiale, først og fremmest den militære centraladministrations arkiver fra tiden før 1868, findes der. Men skal man benytte den nyere tids akter, maa man søge til Hærens Arkiv, der ogsaa omfatter de enkelte hærafdelingens store og betydningsfulde arkiver. En saadan ordning synes ikke at være praktisk. Den er ogsaa flere gange blevet kritiseret, men der er næppe nogen mulighed for, at der i fremtiden vil blive gennemført nogen forandring. Som det nu udkomne værk om Hærens Arkiv, skrevet af dettes mangeaarige medarbejder *Carl von Kohl*, viser, er der i hvert fald ikke indenfor de militære kredse, som er eller har været knyttet til arkivet, nogen som helst forstaaelse af, at opretholdelsen af et særligt hærarkiv er et brud paa det princip, som ellers er ledende i dansk arkivvæsen, og som har vist sig at være af saa stor betydning for dansk historieforskning. De kan nok indse, at det er upraktisk at have de centrale militære arkiver anbragt to steder, men mener, at en sammenslutning bør ske ved at overføre den del af de militære arkiver, som findes i Rigsarkivet, til Hærens Arkiv.

Spørgsmaalet om forholdet mellem Rigsarkivet og Hærens Arkiv optager von Kohl stærkt. I hans omtale heraf mærker man ofte, at hans udtalelser er baaret af en ikke ringe lidenskab, som un-undertiden kan faa ham til at fremsætte bemærkninger, som virker lidt overraskende paa hans fagkolleger indenfor arkivverdenen, som naar han f. eks. skriver (s. 89) »Lykkeligvis findes de i 1893 af Kaptajn Bilsted i sin Fritid udenfor Ministeriet udarbejdede Personalregistre til de militære Straffesager stadig i Arkivets Eje«. Hvis man ser objektivt paa spørgsmaalet, maa man dog komme til den opfattelse, at det naturligste og mest formaalstjenlige er, at registrene opbevares sammen med sagerne.

Ønsket om opretholdelse af et særligt militært arkiv begrundes bl. a. paa følgende maade: »Arbejdet i Hærens Arkiv kræver visse Kvalifikationer og militære Forudsætninger, som selvfølgelig ikke er fornødne i de civile Arkiver. Det er uimodsigeligt, at Hærens Arkiv er af ganske anden Struktur end de civile Ministeriers, idet dets daglige Virksomhed sætter det i direkte og stadig Forbindelse ikke blot med Ministeriet selv og dets Kontorer, men ogsaa med talrige Myndigheder og Personer udenfor Centraladministrationen«. For den, der kender Rigsarkivet og dets arbejde, vil det vist blive vanskeligt at finde forskellen mellem de to arkivers »struk-

tur«, thi ogsaa her er den stadige forbindelse med ministerierne og andre myndigheder et fremherskende karaktertræk. Hvad angaar spørgsmaalet om de særlige kvalifikationer til arbejdet i Hærens arkiv, vil forfatterens paastand vist ogsaa virke lidt overraskende paa historikere og arkivfolk. Hvis synspunktet blev overført paa andre arkiver, vilde det betyde, at disse kun kunde administreres af folk, der var fortrolige med de forhold, der sorterede under den paagældende administrationsgren. Udenrigsministeriets arkiv kunde saaledes kun ledes af diplomater og udenrigsministerielle embedsmænd, justitsministeriets arkiv af jurister. Og i handelsministeriets arkiv maatte det vel blive forretningsfolk, der skulde overtage ledelsen. Maaske skulde Rigsarkivet endda se sig om efter en skuespiller til at tage sig af Det kgl. teaters arkiv. Mon ikke paastanden, der iøvrigt allerede for en del aar siden er fremsat af administrationskommissionen, turde være noget hasarderet.

Enhver, som kender lidt til Hærens Arkiv og ved, hvor mange værdifulde arkivalier der findes der, vil uden tvivl byde von Kohls bog velkommen. Hidtil har der kun været meget lidt trykt litteratur om arkivet, først og fremmest et par smaaafhandlinger i »Fortid og Nutid«. Den foreliggende bog raader delvis bod paa denne mangel, selv om den ikke helt kan siges at tilfredsstille de krav, den historiske forsker vil stille til et saadant værk.

Bogen foreligger i en smuk ydre form. Udmærket papir, et smukt billedmateriale og pænt tryk. Opsætningen kan undertiden virke lidt urolig, idet forfatteren i for høj grad har brugt indrykning, kursivering og andre typografiske fremhævelsesmidler. Marginaloverskrifterne er i og for sig praktiske, men virker ikke forskønnende.

Hvis men venter at finde en indgaaende og udtømmende redegørelse for arkivets indhold, bliver man noget skuffet. Denne del af fremstillingen er i de fleste tilfælde temmelig summarisk, især hvad oversigten over selve arkivstoffet angaar. Det er først og fremmest redegørelsen for arkivets historie, som har interesseret forfatteren, og han har her gjort et stort og paaskønnelsesværdigt arbejde. Men der er dog ikke tvivl om, at dette afsnit kunde have været skaaret betydeligt ned, saa der var blevet mere plads til en redegørelse for selve arkivets forskellige fonds. Og dette kunde delvis være sket ved en anden disposition af stoffet. Forfatteren har valgt at give en kronologisk fremstilling, hvor de personalhistoriske enkeltheder fylder stærkt op. Hvis oplysningerne om arkivets embedsmænd gennem tiderne var blevet samlet sidst i bogen, kunde der være blevet sparet en del plads, undtagelser

kunde have været undgaaet, og værket vilde have vundet i overskuelighed. Ogsaa den øvrige fremstilling vilde være blevet mere overskuelig, hvis den var blevet inddelt i tidsafsnit, indenfor hvilke stoffet var blevet sagligt grupperet.

Lokalhistorikerne maa ogsaa have opmærksomheden henvendt paa det historiske stof, som findes i Hærens Arkiv, først og fremmest paa de forskellige militære afdelingers arkiver, som giver udmærkede bidrag til belysning af garnisons- og indkvarteringsforhold m. m. De mange justits- og korrespondancesager indeholder desuden et rigt kildestof til forstaaelse af vore købstæders kulturhistorie i 1700- og 1800-tallet. At personalhistorikeren her finder et næsten udtømmeligt materiale, behøver næppe at nævnes. Og dette store stof er det i mange tilfælde blevet lettere at udnytte gennem den foreliggende bog. Selvom der kan rettes kritiske bemærkninger imod den, dens synspunkter kan diskuteres, og man i endnu højere grad end sket er, kunde have ønsket sin nysgerrighed tilfredsstillet, saa kan man dog kun være forfatteren taknemmelig for, at han har villet paatage sig det store arbejde med udarbejdelsen, hvorved han har gjort det lettere for danske historikere at udnytte det historiske kildestof i Hærens Arkiv.

Johan Hvidtfeldt.

Danmarks Adel.

Albert Fabritius: Danmarks Riges Adel, dens Tilgang og Afgang 1536—1935. En Studie i dansk Adelshistorie. A. F. Høst & Søn. 1946.

Standshistorie findes der meget lidt av i Danmark, og da det danske folk i middelalderen og i de følgende århundreder var stærkt præget av at være et stændersamfund, vil det være av stor værdi at faa belyst baade stændernes indbyrdes forhold og den enkelte stands sammensætning og betydning økonomisk, politisk og kulturelt. Størst mulighed for en saadan undersøgelse rummer »overstænderne« adel og gejstlighed, og det vil være naturligt at begynde med en redegørelse for standens sammensætning, dens vækst og opløsning.

Albert Fabritius' bog hvis overtitel kun forstaaes i forbindelse med undertitlen, er da ogsaa en saadan redegørelse. Den begynder med en — lidt formel — definition, som er overtaget fra Thiset, og følger saa adelens tilgang og afgang fra 1536 til 1936, men man savner en stærkere fremhævelse av, hvor stærkt begrebet adel ændres 1660, og derfor bliver undersøgelsen i overvejende grad en fremstilling av de adelige slægters — uanset adelsbegrebets skiftende indhold — opkomst og vækst eller uddøen, altsaa en rent genealogisk og biologisk undersøgelse.

Naar forf. har valgt denne begrænsning av sit emne, skyldes det dels, at en grundig genealogisk undersøgelse er det nødvendige grundlag for det videre arbejde, dels at selve slægtsbegrebet trænger til en definition og ofte er blevet misforstaaet i ældre behandlinger av adelen. Ved »uddøen« forstaaer forf. i denne sammenhæng med rette mandslinjens uddøen som *a del*, idet slægten biologisk godt kan være fortsat i illegitime linjer eller i en anden social stand efter det tidspunkt, hvor den paagældende *a delsslægt* maa regnes for uddød.

Det er iøvrigt vanskeligt at definere begrebet *dansk adel*, fordi Danmark i væsentlige dele av den her behandlede periode var forbundet med andre lande — Holsten, Norge, Oldenburg og Øsel. Blandt andet derfor og fordi mange adelsmænd i den første del av perioden havde et stærkt internationalt præg, dukker det fænomen op, som hedder »den stiltiende reception«, som forf. har æren av første gang at gøre ordentligt rede for. Dette vil sige, at fremmede adelsmænd f. eks. ved giftermaal med danske adelsdamer gled ind i den danske adel uden formel naturalisation.

Med hensyn til nyadlinger 1670—1839 har forf. foretaget en omhyggelig gennemgang av hver enkelt nobilitering og kommer til det — nye — resultat, at ca. $\frac{2}{3}$ av de adlede simpelthen købte deres adelsbrev, mens kun ca. $\frac{1}{4}$ blev adlet for deres fortjenesters skyld. Hermed bevises med al ønskelig tydelighed, at i denne periode brugtes adelsbreve — ligesom ophøjelser i rangen — især i fiskalt øjemed, og det har ikke altid været smaa penge, det drejede sig om, ligesom kancelliet ikke veg tilbage for at tinge om prisen.

Mens forf. paa to omraader — den stiltiende reception og køb av adelsbrev — har bragt det nye frem paa grundlag av egne idéer, bygger han m. h. t. avgangen indenfor slægterne, deres uddøen, metodisk paa Pontus E. Fahlbecks undersøgelser av den svenske adel, hvad han ogsaa fremhæver, men er end metoden brugt før, er dens anvendelse paa dansk materiale ny, og resultat en grundig korrektion av Gustav Bangs allerede tidligere haardt angrebne teorier. Det viser sig, at den danske og den svenske adel løber næsten parallelt m. h. t. produktion og uddøen og iøvrigt i disse henseender forholder sig ganske som andre, ikke-adelige slægter, men forf. naar videre end Fahlbeck derved, at han paaviser, at uddøen ligger i selve vores definition av begrebet slægt. Tænker man sig, at en adelsmand faar to sønner og to døtre, og hver av disse og deres avkom producerer sig paa samme maade, vil den $\frac{0}{100}$, der bærer stamfaderens navn, og altsaa efter den almindelige definition hører til adelslægten,

blive stadig mindre, og indtræder der saa i et av de sene led barnløshed eller stor og tidlig dødelighed, maa slægten udslukkes. I en anden sammenhæng har forf. som eksempel brugt det oldenborgske kongehus i Danmark. Det uddøde efter den almindelige opfattelse med Fr. VII, men i virkeligheden var det kun Fr. II.s legitime mandsstamme, der uddøde. I al fald een illegitim linje --- Danneskiold — lever stadig, og gaar man een generation længere tilbage, blomster hans anden søn Hans' avkom Glücksborgerne, og gaar man endnu et led tilbage, møder man den stadig eksisterende gottorpske linje. Huset Oldenburg er altsaa i fuldt flor.

Bogen slutter med en, saa vidt materialet tillader det, fuldstændig matrikel over den danske adel siden 1536 med redegørelse for de enkelte slægters hjemsted, antal led og oplysninger om det eventuelt sidste ledes forhold, et kæmpearbejde, som fremtiden vil være forf. taknemlig for som opslagsliste.

Bogen er præget av redelig grundighed og saglig nøgternhed, og alt i alt har forf. løst den opgave, han har stillet sig, paa overbevisende maade. Undertiden kan han være tilbøjelig til at presse sit materiale lidt haardt til tabeller paa lovlig faa exemplar, og smaafejl har ikke kunnet undgaas. Naar det saaledes s. 67 hedder, at ifølge forordn. av 19. Juni 1582 forspildte en adelsmand adelskabet for sine børn ved ægteskab med ufri kvinde, er det ikke helt i overensstemmelse med ordlyden, der kun gælder ægteskab med ufri kvinde, med hvem han i forvejen havde børn. Som kuriosum kan nævnes, at listen over uddøde slægter, der med sikkerhed har fortsat sin biologiske existens med i al fald et led, kan forøges med slægten Skram, idet Jens Juul Skram fik en søn med en bondepige, som han »overvældede med løsagtighed«.

Forf. har skabt et solidt grundlag for et arbejde med adelstandens historie, og man maa haabe, at han vil gøre dette arbejde selv, da hans forudsætninger for at kunne gøre det er de bedst mulige: solid skoling, nøgtern indstilling og alsidig forstaaelse.

Hans H. Fussing.

Snapstinget.

Hugo Matthiessen: Snapstinget. Jydsk Termin. Marked og Mennesker. Gyldendal 1946.

Viborg Snapsting var gennem Aarhundreder Omslagstermin for jyske Pengehandler, og i Snapstingdagene afgjordes talrige Forretninger i Jyllands gamle Hovedstad, Jordegods skiftede Ejere, Laan stiftedes og betaltes, og Fallitter konstateredes. Mange

Folk var sammen i Viborg i de Dage, og mange af dem havde store Penge i Lommen. Der blev derfor rig Anledning til Fest og Stads saavel som til Doblen og Drik. Kræmmere af alle Slags fandt Afsætning for deres Varer, Gøglere slog Mønt paa Folks Trang til at more sig, Kvaksalvere stillede deres Kunst til Raadighed for Publikum, og Spiritusen flød. Paa Snapstinget arrangeredes Trolovelser og fæstedes Tjenestefolk, der drøftedes Storpolitik og udveksledes Sladderhistorier osv. Snapstinget er derfor vel en kulturhistorisk Skildring værd, og man kunde ikke ønske Opgaven lagt i bedre Hænder end Hugo Matthiessens. Han har allerede i en Række ypperlige Bøger skildret kulturhistoriske Foreteelser af analog Karakter, og Viborg-Forhold har altid været ham kære Emner.

Hans Skildring af Snapstingets Historie er ikke snævert begrænset til de Begivenheder, der knyttede sig til de aarlige Snapstingsdage. Disse skildres hele Tiden paa Baggrund af de almindelige økonomiske og kulturelle Forhold i Samtiden, og Snapstingshistorien bliver derfor intet mindre end en hel lille Danmarks Kulturhistorie set fra Tørvet i Viborg. Vi hører om Snapstingsforhold i Adelsvældens Dage, hvor Snapstinget var Mødestedet for Jyllands rige Adelsmænd, og om de paafølgende fattigere Tider, hvor borgerligt-fødte Godsejere bliver de dominerende, samtidig med, at Viborg efter den store Brand i 1726 var blevet en anden og mere lurvet By, og endelig naas Kulminationen for Snapstingets Betydning i Aarene mellem ca. 1770 og 1813, da »Godsslagtningerne« dannede Basis for Spekulationer af hidtil ukendt Format.

Den økonomiske Baggrund for de Pengeaffærer, der afvikledes paa Snapstinget, gives i hastige Rids. Dybere Indtrængen i Finanshistoriens spegede Spind er ikke Hugo Matthiessens Sag, og enkelte Bemærkninger om Detailspørgsmaal kan vise en Smule Vaklen i Forstaaelsen af økonomiske Processer, som f. Eks. Udtalelserne Side 163 — under Omtalen af Tiden nærmest efter 1807 — om, at »de Handlende forstod endnu Kunsten at afsætte deres Kram trods den hastigt voksende Dyrtid«. Vi har selv i de sidste Aar gennemlevet »en hastigt voksende Dyrtid«, og vi har dog ikke haft det Indtryk, at der har været krævet særlig stor Kunst hos de Handlende for at afsætte selv det værste Kram. Paa enkelte Steder kan hans Bemærkninger om den økonomiske Situation synes holdt i lidt for almindelige Vendinger; paa andre Steder har han ridset ret indviklede og komplicerede Situationer op med ganske enkle Streger, saaledes at det hele bliver let forstaaeligt, indlysende og selvfølgeligt. Skildringen af »Godsslagt-

ningerne« i Slutningen af 18. Aarh. indeholder Eksempler paa begge Dele.

Det, der dog først og fremmest har fængslet Hugo Matthiessen ved Snapstinget, er den brogede Flok af ejendommelige Mennesker, der mødtes her i disse Dage. Han interesserer sig saavel for Gøgleren paa Torvet som for Storspekulanten i Byens bedste Gæsteværelse, og det er hans Skildring af alle disse Folk sammen med Beretningen om det brogede Liv, der rørte sig i Viborg i Snapstingsdagene, der især giver Bogen Værdi. Hugo Matthiessen viser her endnu en Gang, at han ikke alene er Kulturhistoriker og en værdig Arvtager efter Troels-Lund; han er tillige Kunstner. Derfor er det da ogsaa, at han har vundet sig saa mange Læsere, ogsaa uden for de historisk interesseredes snævrere Kreds. Som Menneske- og Folkelivsskildrer minder han en hel Del om Blicher, og der er da heller ingen Tvivl om, at Læsning af Blicher har været en væsentlig Inspirationskilde for ham. Det medfører maaske nok, at hans Sprog og Stil paa sine Steder forekommer en Smule gammeldags og snørklet; men selve dette er med til at skabe Tidskoloritten. Noget lignende gælder for Menneskeskildringens Vedkommende. En mere haardhændet moderne psykologisk Analyse af en Del af Personerne vilde maaske nok give lidt andre Resultater end dem, Hugo Matthiessen naar til, f. Eks. for saa vidt angaar den mærkelige Neurasteniker Henrik Muhle de Hoff; men dette vilde let have kunnet berøve Bogen noget af dens Charme, som er, at saavel Personer som Begivenheder er opfattet og gengivet med en Kunstners Temperament. En Mand som Peter Severin Fønss er skildret, saa man sent glemmer ham, og Godssamlern Christen Linde, den gridske Heks Anne Søe til Kølbygaard, Grandseigneuren v. Schmidten og en lang Række andre faar han til at staa lyslevende for sin Læser, og han formaar at afbilde saavel den statelige Pomp, der stilledes til Skue af Adelen i dens Storhedstid, som den hektiske Spekulation, der rasede i Aarene omkring 1800, og den uhyggelige Spillebule-Atmosfære, der udviklede sig i Tiden omkring Statsbankerotten. Vi faar et Indtryk af Larmen paa Torvet og de hemmelighedsfulde Drøftelser i de stille Stuer, af festlige Komædieopførelser og larmende Drikkelag og af Ungdommens letsindige Streger saavel som af moraliserende Prædikanters Lamenteren. Hugo Matthiessen lader os fornemme Snapstingstummelen med alle Sanser; Sælgerens Raab og Orgelmusikken, de smukke Dameklæder og Gnierens fedtede Bukser, Puncheduften og Tobaksosen, han har taget det i Brug altsammen til en festlig Symfoni.

Lad saa være, at han hist og her bruger lidt for stærke Ord,

som naar han lader Rygtet om vestjyske Bønders Selvejekøb forplante sig som »en Rystelse« gennem Landet (S. 105), eller naar han skriver om Snapstingspekulanterne i det 18. Aarhundredes sidste to Aartier, at »Eliten af dette Korps bestod af oplyste, kulturprægede og begavede Mænd fra velstaaende og agtede Hjem, Ærgerrigheder, for hvem vel mangen Gang Glansen og det spændende Spil var mere værd end Vindingen i sig selv« (S. 137). Det er den Slags, der saa let løber i Pennen, og som man vel heller ikke skal tage for mere, end det er.

»Snapstinget« vil finde mange Læsere, og den fortjener det. Den er en sjældent levende Bog.

Sigurd Jensen.

Gamle Landevejskroer.

Aage Welblund og Arthur G. Hassø: Gamle Landevejskroer. Fra København til Korsør. Hagerup 1946.

Studiet af vore gamle Veje blev indledet for mere end hundrede Aar siden, da Gustav Ludvig Baden i 1820 udgav en lille Afhandling om »Indretningerne i Oldtiden og Middelalderen hos de Nordiske, især Danske, for Postvæsenet, Veipolitiet, de Reisendes Befordring og Beværtning«. Men det er dog navnlig i den sidste Menneskealder, at Færdselens Kulturhistorie er blevet taget op til mere indgaaende Behandling, og en Række Forskere — C. Klitgaard, Vilh. la Cour, J. T. Lundbye, Hugo Matthiessen og flere — har ved deres Arbejder tegnet nye Træk ind i Billedet. Endnu er der imidlertid Emner nok indenfor dette Omraade, som venter paa deres Skildring. Det gælder saaledes Landevejskroerne. En samlet Fremstilling af disse nyttige og fornøjelige Bedesteder mangler stadig. Ganske vist foreligger der nu — som Resultat af Aage Welblunds og Arthur G. Hassøs Samarbejde — et anseligt Værk, men det gør kun Rede for de seksten Kroer langs med Sjællands Hovedvej, og der siges ikke noget om, at Beskrivelsen af Landets øvrige gamle Kroer vil følge efter. Indtil videre har vi altsaa kun faaet et Brudstykke, idet det blot er en Del af de sjællandske, som her er undersøgt, medens de fynske og jyske ganske mangler.

Selve Opgaven har de to Forfattere delt mellem sig saaledes, at de hver for sig har skrevet sit Afsnit. Under Titelen: »Kro- og Landevejsliv i ældre Tid« har Aage Welblund givet en Slags almindelig Kro-Historie, idet han — vistnok udelukkende paa Grundlag af trykte Kilder — har berettet om: Landevejen, Krovæsenets Udvikling, Landevejsrejsende gennem Tiderne, Landevejsliv og Kæltringekroer. Landevejsrøvere og Vejfred i gamle

Dage. Det farlige Herberg - for at nævne Overskrifterne til de Kapitler, han her delt sit Stof i. Større Selvstændighed vidner Inddelingen ikke om, og noget Forsøg paa at trække Udviklingens Hovedlinjer op er heller ikke gjort. Det hele virker nærmest som en Samling Excepter fra en aabenbart ganske omfattende Læsning, men en nærmede Bedømmelse er udelukket, da der ikke findes noget egentligt Noteapparat. Man kan altsaa ikke, hvad der er en alvorlig Mangel, komme bag om Forfatteren til hans Kilder, hvis man vil føre Studierne videre eller prøve Nøjagtigheden af hans Meddelelser. Ogsaa mod Anbringelsen af Billedstoffet kunde man anke, saavist som der ikke er nogen Sammenhæng mellem Illustrationerne og den Tekst, de staar i.

Det andet og største Afsnit: »De gamle Landevejskroer fra København til Korsør« skyldes Arthur G. Hassø og er saa givet Bogens Tyngdepunkt. Her følges hver enkelt Kros Historie op til Tiden omkring 1860—70 og her bringes en Mængde nyt Materiale frem, hovedsagelig fra Rigsarkivet og Landsarkivet, men ogsaa fra den topografiske Litteratur. Det er navnlig Personalhistorien, som bliver belyst indgaaende — sommetider næsten for indgaaende —, medens Skildringen af Bygningerne, der dog ogsaa er af Interesse, er mere nødtørftig. Hvis ellers Skøder og Pantebreve, Brandtaxationer og Auktionsforretninger er bevaret, maatte de kunne give adskilligt i saa Henseende, men de nævnes ikke blandt de Arkivalier, som Fremstillingen fornemmelig hviler paa. Ogsaa om dette Afsnit gælder det iøvrigt, at der ikke gives Henvisninger til de enkelte Oplysninger, men kun i Forordet ganske summarisk antydes, hvor man skal søge. For den kyndige kan dette vel ogsaa være tilstrækkeligt, selvom det betyder et ekstra Arbejde for hver eneste Bruger, men hvorledes klarer den mindre øvede Arkivgæst sig? I Forordet lover Forfatteren ganske vist at staa til Raadighed for alle særligt interesserede, men det er dog baade et dobbelt Besvær og kun en tidsbegrænset Hjælp. Trods alt havde det nu været raret og lettest, om man havde fulgt den gode gamle Skik med Noterne tilsidst. Det havde - sammen med et Personregister, som ogsaa mangler — forøget Bogens Brugbarhed betydeligt.

Victor Hermansen

Lokalhistoriske Bibliografier.

Den lokalhistoriske litteratur har i det sidste halve aarhundrede faaet et meget stort omfang, og det er blevet en vanskelig - - ja næsten haabløs opgave at orientere sig i de mange afhandlinger og artikler, som findes spredt i talløse værker og tidsskrif-

ter. Til 1912 kan det endda gaa, da der for dette tidsrum foreligger to oversigter: Erichsen og Krarup: Dansk historisk Bibliografi og Chr. Heilskov: Dansk Provinstopografi. Sidstnævnte værk omfatter dog ogsaa enkelte tidsskrifter til 1918. For de følgende aars vedkommende afhjælper 4. udgave af Traps Danmark (1920—30) delvis savnet af selvstændige lokalhistoriske litteraturfortegnelser. Men derefter er der heller ingen anden udvej end systematisk at gennemgaa de aarlige bibliografiske oversigter i Dansk Bogfortegnelse, Dansk Tidsskrift-Index og den af Historisk Forening udgivne Fortegnelse over hist. Litteratur vedr. Danmarks Historie.

Der forberedes nu en videreførelse af Erichsen og Krarups værk, og en ny udgave af Trap vil formodentlig ogsaa foreligge indenfor en overskuelig aarrække. Savnet vil herved blive afhjulpet. Et andet spørgsmaal er, om disse almindelige bibliografier helt tilfredsstiller lokalhistorikerens ønsker og krav. Der kan være artikler og værker, som har stor lokalhistorisk interesse, men som ikke kan anbringes under topografi, men maa placeres under faggrupper som f. eks. almindelig historie eller kirkehistorie. Det maa derfor hilses med glæde, at flere af vore centralbiblioteker har taget den nærliggende opgave op og har udgivet — eller forbereder udgivelsen af — fortegnelser over den historiske litteratur vedrørende et enkelt amt eller en enkelt by. Tanken om saadanne lokalhistoriske bibliografier er ikke ny. Allerede i 1923 udgav *C. Klitgaard* en fortegnelse over tidsskriftlitteratur vedrørende *V e n d s y s s e l*. Og siden da er der kommet enkelte andre til, f. eks. *Seidelins* Fortegnelse over Litteratur vedrørende *A a l b o r g A m t 1656—1935* (1939). Men det er dog især i de sidste aar, der er kommet gang i bestræbelserne. Foruden nogle bibliografier vedrørende enkelte byer som *H o r s o n s* (i *Blade af Horsens Bys Historie*, 1942), *S i l k e b o r g* (i *Silkeborg i Billeder gennem 100 Aar*, 1946) og *O d e n s e* (udgivet af Odense Centralbibliotek, 1945) foreligger der nu to omfattende amtsbibliografier: *O l u f A b i t z* og *A a g e B r e d s t e d*: *L i t t e r a t u r o m V e j l e A m t*. Udg. af Vejle Amts historiske Samfund (1945) og *A n d e r s U h r s k o v*: *F r e d e r i k s b o r g A m t i L i t t e r a t u r e n* (Gyldendal, 1946).

De to bibliografier er ret forskellige i deres anlæg. Uhrskov medtager f. eks. skønlitteraturen og har ogsaa enkelte artikler fra dagblade og ugeblade, hvorimod Vejle-bibliografien ganske udelader dette stof. Mens det uden tvivl maa anses for uoverkommeligt at lade en saadan bibliografi omfatte artikler fra aviser og ugeblade, vil det selvfølgelig altid blive et skøn, om

skønlitterære behandlinger skal medtages. I hvert fald bliver opgaven i saa tilfælde meget vanskeligere, idet der da vil kræves en meget indgaaende gennemgang af dansk litteraturs mylder af værker, ikke blot de store kendte forfatteres bøger, men ogsaa de smaa, forlængst glemte, skribenters frembringelser. Og usigelig svært maa det være at afgøre, hvad der skal medtages, og hvad der skal udelades, og da den historiske værdi af de skønlitterære behandlinger vel som regel er ret begrænset, vil det sikkert være klogest at lade skønlitteraturen ligge. Det kan ellers let blive en opgave, som forfatteren drukner i.

Ogsaa i selve inddelingen af stoffet er der en del forskel paa de to bøger. I Bredsted og Abitz' værk gives der først en oversigt over den litteratur, der angaar amtet i almindelighed, derefter over værker og artikler vedrørende hver af amtets tre købstæder og de enkelte sogne, og til slut følger en redegørelse for det personalhistoriske stof. Litteraturen vedrørende amtet og købstæderne samt de større sogne er ordnet efter decimalklassesystemet. Uhrskov har, bortset fra litteraturen vedrørende hele amtet, inddelt stoffet saaledes, at det udelukkende er samlet om de enkelte lokaliteter, der er ordnet alfabetisk. Det synes dog at være uheldigt at anbringe litteraturen vedrørende enkelte slægter og personer under det sted, hvor de er fra. Almindeligvis er de bøger og artikler, som angaar samme lokalitet, opført i alfabetisk rækkefølge efter forfatternavn, eventuelt efter titlens begyndelsesbogstav. Naar det drejer sig om større oversigter, er der dog foretaget en saglig opdeling. Under Helsingør findes saaledes bl. a. særlige afsnit om: En Borgerstrid, Det ferske Springvand, Det gamle Apotek o. s. v. De er anbragt, hvor de efter overskriften hører hjemme i den alfabetiske orden, Det ferske Springvand saaledes under f. En saadan inddelingsmaade synes at være mere upraktisk og mindre overskuelig end decimalklassesystemets strenge systematik, ikke mindst da forfatteren ikke i tilstrækkelig grad har brugt typografisk fremhævelse af, hvor de særlige afsnit hører op, hvilket virker temmelig forvirrende paa læserne.

Lokalhistorie og genealogi er jo nær knyttet til hinanden, og de fleste hjemstavnhistorikere har mangen en gang fortvivlet over, hvor vanskeligt det er at faa et overblik over den foreliggende litteratur vedrørende de enkelte slægter. De tidligere nævnte almindelige bibliografier og de gode litteraturhenvisninger i det store Dansk biografisk Leksikon afhjælper kun delvis dette savn. Der kan derfor være grund til at gøre opmærksom paa en ypperlig lille oversigt: *K a t a l o g o v e r G e n e a l o g i s k*

Samling, som i 1944 er udgivet af Frederiksberg Kommunebiblioteker og knytter sig til et tidligere Katalog over Personalhistorie (1935, med tillæg fra 1943). Foruden nogle indledende afsnit med litteratur om bibliografi, arkivvæsen og genealogi i almindelighed, tidsskrifter og samlinger af stamtavler indeholder det en oversigt over den genealogiske litteratur vedrørende enkelte slægter, væsentligst ordnet paa samme maade som de udmærkede norske bibliografier. Enhver, der under sit historiske arbejde strejfer ind paa genealogiens jagtmarker — og hvem gør ikke det — vil hurtigt lære at værdsætte den lille, men saa indholdsrige bog, der er et ypperligt vidnesbyrd om det store arbejde, vore kommunebiblioteker udfører, ikke blot i skranken som direkte vejledere, men ogsaa ved skrivebordet i kontoret.

Johan Hvidtfeldt.

Skolehistorie.

Johs. C. Jessen: Alsted og Ringsted Herreders Skolehistorie indtil 1830. Udgivet af Hist. Samfund for Sorø Amt. Svegaard's Boghandel. Sorø 1945.

Med denne bog afslutter forf. sit arbejde med Sorø amts skolehistorie, der paabegyndtes i 1938 med udsendelsen af »V. og Ø. Flakkebjerg Herreders Skolehistorie ca. 1690 til vore Dage« og fortsattes i 1942 med »Slagelse Herreds Skolehistorie 1721—1830«.

Bogen indledes med en overordentlig velskreven oversigt over skolevæsenets udvikling i de to herreder fra omkring 1700 til 1830. Det maa beklages, at forf. ikke har gjort noget mere ud af forholdene før 1700, der afspises med et par linier. Naar han standser netop ved aaret 1830, der jo i almindelighed ikke betragtes som skelsættende i den danske skoles historie, skyldes det, at han ser spirerne til den udvikling, der betingede almueskolens omdannelse til folkeskole, i det aandelige røre, som i 1830 begyndte at gøre sig gældende udadtil, bl. a. i det saakaldte »hellige Land« i det sydvestlige hjørne af Sorø amt, og som her umiddelbart førte til forbedringer af skolevæsenet. — I indledningen fæstner man sig iøvrigt særligt ved følgende ting: skildringen af den store skolerejningsperiode o. 1730, den haarde dom, der fældes over skoleloven af 1739 og dens følger, karakteristikken af biskop Balle som skolemand, skildringen af forsøgene paa at hæve lærernes kundskabsmæssige standard ved afholdelsen af kurser og oprettelsen af hjælpeseminarier i begyndelsen af det 19. aarh. og endelig karakteriseringen af den danske skole som stærkt fattigpræget endnu længe efter den store skolelov af 1814. Adskillige forhold, som omtales i indledningen,

kunde uden skade have været gjort til genstand for en mere indgaaende behandling. Saaledes vilde en fyldigere redegørelse for undervisningens art og omfang gennem tiderne have været værdifuld, ligesom man savner et eksakt talmateriale til belysning af skolernes elevtal og skoleforsømmelserne.

De fire femtedele af bogens halvtredje hundrede sider optages af skildringer af de enkelte skolers og deres læreres historie. Forf. har ofret et mægtigt arbejde paa at faa fremdraget flest mulige oplysninger om skolerne og deres lærere gennem tiderne, og det tør siges, at denne del af bogen derved er blevet en guldgrube for lokalhistorikere og — ikke mindst — for personalhistorikere, hvis arbejde for øvrigt lettes ved det udmærkede personregister, der afslutter bogen. Det er imidlertid et stort spørgsmaal, om mange andre end netop disse vil have udbytte af at gennempløje de 200 sider med deres tusinder af enkeltheder og de altfor detaillerede redegørelser for lærernes privatliv, deres forseelser og deres stridigheder med præster og forældre, altsammen forhold, som er omtrent ens i de forskellige egne af landet. For den, der søger til bogen i haab om at finde stof til supplerings og uddybning af vort kendskab til dansk skolevæsenets udvikling i almindelighed, vil læsningen blive en ørkenvandring og udbyttet kun ringe. Thi her som i de fleste andre skolehistorier er skildringen lagt saaledes an, at den mere behandler lærernes end skolernes historie. Skal de mange skolehistoriske undersøgelser have andet end personalhistorisk eller snævert lokalhistorisk interesse, er det nødvendigt, at der i højere grad skelnes mellem den enkelte skoles og dens læreres historie, og at skildringen af lærerne og deres — ofte skolen uvedkommende — private forhold faar en mere begrænset plads. Noget helt andet er, at det fra et rent skolehistorisk synspunkt vilde være at foretrække, om man gik over til at give *sammenfattende* skildringer af skolevæsenets udvikling i enkelte større omraader — herreder eller amter — og saa overlod til sognehistorikerne at give en detailleret redegørelse for hver enkelt skoles og dens læreres historie.

Det er beklageligt, at forfatteren ikke har ladet det store arbejde, som han har ofret paa de særlige afsnit, komme den almindelige oversigt til gode, ikke mindst da bogen viser, at han er i besiddelse af et intimt kendskab til aanden og livet i det 18. og 19. aarh.s skole og — hvad der fremgaar af indledningen — virkelig forstaar at give en levende og fængslende fremstilling af de store linier i skolevæsenets udvikling.

Aage Bonde.

To Sogne og et Herred.

Alfr. Kaas: Torsted. Blade af et Hedesogns Historie. Kaas Forlag, Kronhede, Ulfborg 1945. — *Rasmus Mortensen*: Balle Sogn. Af Silkeborgegnens Historie. Silkeborg Centralbiblioteks Forlag. 1946. — *H. K. Kristensen*: Øster Horne Herred. Udgivet af Historisk Samfund for Ribe Amt. I Kommission hos P. Haase & Søn. 1944.

Helt mærkeligt er det at se de vest- og midtjyske Egne, som ellers ikke er kendte for deres Fedme, frembringe den ene historiske Sogne- og Herredsbeskrivelse efter den anden, nu sidst 3 Værker hver paa 3—400 Sider. Det er tre Skolelærerprodukter, der ligger paa Bordet, og nu til Dags er det vel stort set en Garanti for Kvalitet.

For et lokalhistorisk Værk, der netop henvender sig til videre Kredse, maa det være af afgørende Betydning, om det foruden at være vel disponeret og vel underbygget er velskrevet. I Kaas Bog om Torsted Sogn har vi faaet et Værk, der efter Anm.s Opfattelse opfylder disse Betingelser. Det er tydeligt, at Forfatteren har forelsket sig i det Hedesogn, han som ung slog sig ned i: han har da ogsaa kunnet give sin Bog et personligt Præg, som afgjort er et af dens Aktiver og klæder den saa godt. Selv den Gennemgang af de enkelte Gaarde, som i saa mange Sognehistorier er noget af det drøjeste, en Ørkenvandring for en *Læser*, er lykkedes forbløffende godt — her er puttet Slægtshistorie og mange fængslende kulturelle Træk ind, enkelte Steder en Anekdote. I det hele taget gælder det om Bogen, at Mennesket er sat i Midtpunktet, og bringer Liv til de ellers saa døde Aarstal og Fakta. Kaas glemmer heller ikke de sidste 100 Aar for de fjernere Aarhundreder, netop her skulde vel ogsaa den stedkendte kunde øse af et frisk Væld, andre ikke har Adgang til. Der er noget om Sognestyret — ogsaa visse pudsige Træk, som en Klage over en, som det mentes, uberettiget kommunal Vejudgift paa 63 Øre; men mon dog ikke Sognepolitikken kunde have fortjent udførligere Omtale. Naa, Forfatterens Fremstilling er jo kun *Blade* af Sognets Historie; det giver Ret til at vælge og vrage, hvad der skal med.

Afsides laa Torsted, sent kom det fx. med i Andelsbevægelsen; Brugsforening og Mejeri er fra 1930'erne; megen Historie er der saaledes ikke her. Plantningsarbejdet i Heden har flere Aar bag sig, og dets Historie fortælles. Bogen sluttet af med et Kapitel om Modstandsbevægelsens Arbejde i Sognet — der var gode Betingelser for Vaabenmodtagelse. Den er saaledes ført helt op. Foruden af nogle gode Fotografier oplives Teksten af en Mængde

af Forfatterens egne pyntelige Skitser af Hedelandskaber og Gaarde i Sognet. Et Sagregister fortjener ogsaa at fremhæves.

I Torsted-Bogen lader Forf. sjældent Kilderne selv tale, og der er faa Lister og Tabeller. Bogen om Balle Sogn har mange saadanne Oprensninger, fx. en Udskrift af Nationalmuseets Fundprotokoller over indgaaede Oldsager (Mikrolitter, Økser, Flækkeskrabere o. s. v. med Maal og Museumsnummer), en Afskrift af Nationalmuseets Fortegnelse over Højene i Sognet (114 Høje med Matrikelnr. og kort Beskrivelse); senere hen en Afskrift af Folketællingen 1787 og et udførligt Referat af Tællingen 1801 for Sognet. Der bliver Plads til en Sogneprotokol visende Ejerne af de forsk. Matrikelnr. i 1820, og derefter en lang Fortegnelse over de nuværende Ejendomme og deres Ejere siden Udstykningen — Matrikelnr., Aarstal og Navne. *Læsning* er den Slags — og der er mere end det nævnte — nu ikke; men det er aabenbart Forfatterens Hensigt at udlevere Læserne Materialet til Selvsyn, mærkeligt, at Forfatteren ikke har kunnet se, at dette Kildestof tynger Bogen meget stærkt. En Bearbejdelse af det havde været langt at foretrække; det, der derudover havde Interesse for lokale Læsere, kunde have været givet i et Tillæg. Nu er der naturligvis helt livlige og interessante Stykker ind imellem, fx. om Befolkningens Næringsveje (Træ- og Teglværksarbejde var Egnens gamle Erhverv); ogsaa andre Sider af Sognets Liv berøres som fx. den grundvigske Bevægelse og Politik i Provisorietiden. Hvad den sidste angaar, belyses den ved et Uddrag af Sognets Pante-protokol uden egentlig Kommentar (atter direkte Kildeangivelse!). Var der virkelig ikke Mulighed for at opspore nærmere ad anden Vej om den Stemning i Sognet, der laa bag Skatteenægtelsen og Udpantningen.

Sit særlige Problem fik Balle Sogn, da der paa dets Grund opvoksede en Forstad til Silkeborg (Alderslyst). I Krisetider blev det en haard Belastning at have en saadan købstadsmæssig Bebyggelse. Udviklingen medførte da ogsaa Indlemmelse af denne i Silkeborg. Om dette Nybyggersamfunds Opvækst giver Forf. mange gode Oplysninger. — Det gælder om Balle-Bogen, at der i den er samlet meget Stof til Sognets Historie, men at dette i for høj Grad er forblevet ubearbejdet til Skade for Bogens Læselighed. Forfatteren holder sig for beskedent i Baggrunden.

H. K. Kristensens Bog om Øster Horne Herred har som Udgangspunkt haft et af Oluf Nilsen efterladt, ufuldstændigt Manuskript, der af Forf. er blevet saa grundigt omarbejdet og udvidet, at han har overtaget Eneansvaret for Bogen. Der indledes med en Oversigt over Naturforholdene, derefter følger Ka-

piller om Oldtiden, Herred og Ting, Herredet i Almindelighed og nogle Tabeller over Landgilden i 1664. Dette er Bogens almindelige Del. Den følgende og største Part bestaar i en Gennemgang af de 6 Sogne i Herredet. Her er der for hvert Sogn foruden et alm. Afsnit særlige Kapitler om Kirken (m. Præsterne) og Skolen (m. Lærerne); hvor der er Herregaarde, faar ogsaa disse særlige Afsnit. I det alm. Afsnit om Sognet gennemgaaes Bebyggelsens Byer og Gaarde. Der er ikke mindst heri samlet et stort Stof: om Stednavne og deres Betydning, om Gaardenes Tilhørsforhold og Landgildeydelse, Navne paa Gaardfæstere, om Markskel, om Udskiftninger o. a. -- tørt Stof; stort og smaat synes at have sat hinanden Stævne, nu og da rigeligt af det sidste. Hvad belyser fx. et S. 374 omtalt Slagsmaal i 1624? Eller hvilken Betydning har det haft for en Præst (S. 345), at han 1622 købte 6 Laks i Lundenæs for 1 Sldr. Stykket. Der er noget haandbogsagtigt over disse Afsnit, ligesom Præste- og Degnebiografierne meget ofte virker som Leksikonartikler fyldt med Aarstal angivende Fødsel, Død, Eksaminer, Giftermaal, Udnævnelser. Er det virkelig ikke muligt at komme disse Folk eller blot nogle flere af dem nærmere ind paa Livet? Det maa dog netop være Meningen i en Skildring som denne at se Præsten eller Degnen i Forholdet til Menigheden. Naa, en Anmelder har selvfølgelig lettere ved at spørge end en Forfatter ved at opfylde Ønsker, og man har paa Fornemmelsen, at det i høj Grad kniber med at faa Plads i en saadan Herredsbog, derfor er vel Fremstillingen saa sammentrængt. Uvilkaarligt rejser sig det Spørgsmaal, om en Herredsbog efter en Plan som denne ikke er en Uting, er forældet. Da Oluf Nielsen skrev sine Herredsbøger, der langt fra er saa detailtyngede, var det mere ualmindeligt, at der skreves Sognehistorier. Nu maa man derimod vente, at i hvert Fald nogle af Sognene i Ø. Horne Herred før eller senere faar egne Sogneskildringer, udførligere end der kan blive Plads til det i en Herredsbog. Var det da ikke rimeligere, at Herredsbøgerne efter det gamle Skema helt gled ud? Herredsbøger var ikke dermed overflødige; der er god Brug for Skildringer af Herredernes almindelige Historie, og i de første Kapitler af Bogen om Ø. Horne Herred er Begyndelsen hertil gjort paa udmærket Maade. Her træder Enkelthederne nemlig tilbage og bruges til at belyse større Linjer med i en god og læselig Fremstilling. Mon ikke netop H. K. Kristensen havde været Mand for at forfatte en Herredsskildring efter større Linjer med Kapitler om Fæsteforhold, Skolevæsen, Markfællesskab og Enkeltgaarde o. s. v. i et Herred under ét. Spredt rundt om i den foreliggende Bog findes nu udmærkede Jagttagelser om Landgilde-

forhøjelser, om Bygninger og Redskaber, om Driftsformer og Udstykning o. m. a.

I Skildringerne af Herredets Herregaarde har der ligesom været bedre Plads for Fortælleren, især Kapitlet om Nørholm er da ogsaa meget levende. Men overalt gælder det om Bogen, at det er en grundmuret Bygning, H. K. Kristensen har rejst. Anmelderen kunde blot ønske, at den i Stedet for de mange Smaarum havde indeholdt eet stort Lokale.

Petitessekritik frafalder her gerne; men maaske bør det dog fremhæves, at man skal være varsom i Omgang med Latinen. Ordene paa Ølgod Kirkes Klokke (Ø. Horne H. S. 326) kan ikke være rigtigt gengivet; for *ferra* skal læses *terra* og for *ve* vel *sed*, og Indskriften i Balle Kirke (Balle Sogn S. 133) maa være stærkt forvansket.

C. Rise Hansen.

Sønderjysk Lokalhistorie.

P. Kr. Iversen: *Vejledning for sønderjyske Lokalhistorikere*. Skrifter, udgivne af Historisk Samfund for Sønderjylland 8. Gyldendal 1946.

Før 1914 var den Litteratur, der udkom om Sønderjylland, præget af den nationale og folkelige Kamp. Efter 1920 begynder den lokalhistoriske Litteratur at vinde større og større Raaderum. Det fremragende Værk, der udkom i 1944, »Vejledning i Studiet af Sønderjyllands Historie«, skrevet af Troels Fink og Johan Hvidtfeldt, har nu paa et enkelt Omraade faaet en mere speciel Udformning ved P. Kr. Iversens Bog. Der er god Brug for denne Vejledning; det viser de Egns- og Sognehistorier, der indtil nu har set Dagens Lys.

Den Planlæggelse af et lokalhistorisk Arbejde, som findes i Bogen, er god at faa Forstand af, ikke alene i Sønderjylland, men i hele Landet. »Planlæggelsen« maa dog ikke virke afskrækkende paa dem, der vil begynde et lokalhistorisk Arbejde; mindre kan gøre det, men det er ikke alene godt, men ogsaa nyttigt at vide, hvilke Krav, der maa stilles til et ordentligt Arbejde. De Vanskeligheder, som den enkelte vil møde, er til at overvinde, og Iversen giver alle det gode Raad at tale med Arkivernes og Bibliotekarernes Personale om Sagen.

Der er for Begynderen to store Vanskeligheder at overvinde, nemlig Skriften og Sproget. De gotiske Skrifte tegn er aftrykt, og der findes en god Anvisning paa, hvorledes de lettest kan læses. Vanskeligere er det med Sproget, de fleste Dokumenter er skrevet paa Tysk, og der kræves et ret intimt Kendskab til dette Sprog for at kunne læse Aktstykker fra Tiden før 1850.

Med fuld Ret lægger Arkivar Iversen Trykket paa, at den begyndende Historiker bør raadspørge Arkivets og Bibliotekets Personale. Der er mange, der krymper sig ved at tale rent ud af Posen med disse. Det er en god Regel: hellere at spørge een Gang for meget end een Gang for lidt. Ved at spørge, særligt Arkivets Mænd, faar den begyndende Lokalhistoriker god Hjælp til at betræde de tilsyneladende øde Veje, der findes i det store Aktmateriale.

En Anmelders Pligt er Kritik, men den kan heldigvis ogsaa være at sige Tak, og det er baade lettere og behageligere. Arkivar Iversen fortjener Tak for »Vejledningen«, først og fremmest fordi den er skrevet i et udmærket Sprog, og i et Sprog saa alle kan læse den. Mit Haab er, at ingen vil lade sig skræmme af de store Krav med Hensyn til Materialet, der kræves gennemgaaet. Anvend saa Ordet: Det gaar vel næppe saa galt som Arkivaren siger det.

Jakob Petersen.

Angel.

Sydslesvig II. Angel. Udgivet af Grænseforeningen ved *Gunnar Knudsen* og *Knud Kretzschmer*. C. A. Reitzel 1945.

I 1933 udkom 1. bind af det historisk-topografiske værk »Sydslesvig« (omtalt i »Fortid og Nutid« X, s. 200), og nu noget forsinket paa grund af besættelsen er 2. bind, der behandler Angel, udkommet. Af medarbejderne fra 1. bind træffer vi igen i 2. bind Knud Olrik, der er en udmærket turistfører gennem det smukke angelske landskab. August F. Schmidt skriver om ældre bondekultur, mens K. Kretzschmer giver en historisk oversigt over tiden 1500 indtil vore dage. De nye medarbejdere er V. Nordmann (den geologiske udvikling), H. Neumann (oldtiden), G. Schütte (anglernes boplads og nationalitet), Kr. Hald (stednavne og dansk sprog), Karl N. Bock (anglerplattysken), L. Lauridsen (landbruget), Otto Norn (landsbykirkerne), H. F. Petersen (kirkeliv 1835—64) og Johan Hvidtfeldt (middelalderen).

Kapitlerne er hver for sig gode bidrag, men er noget uensartede og ikke alle lige egnede til at indgaa som led i en populær historisk-topografisk fremstilling. Særlig maa dette siges at gælde den lærde dr. Gudmund Schüttes afhandling om anglernes boplads og nationalitet. I en bog som denne burde der ikke findes uoversatte tyske citater, og dem har dr. Schütte ikke saa faa af. Noget irriterende kan dr. Schüttes bestandige gentagelse af og henvisninger til, hvad han tidligere har sagt og skrevet, virke. Man faar til tider det indtryk, at han gaar i en bestandig angst for at blive overset. Kritikken mod de uoversatte citater gælder ogsaa andre af forfatterne. Karl N. Bock har uoversatte plattyske vendinger i

duzinvis, og der er sikkert mange, der paa grund af manglende sproglige forudsætninger ikke har stort udbytte af at læse hans iøvrigt udmærkede afhandling. At der kan skrives jævnt og folkeligt, uden at indholdet derved i nogen maade taber i gehalt, leverer bl. a. H. F. Petersens, J. Hvidtfeldts og K. Kretzschmers afsnit beviset for. I en tid som denne, hvor trangen til reelle oplysninger om Sydslesvig er saa stor, er det saare vigtigt, at de gives i en saadan form, at alle kan forstaa og læse fremstillingen med udbytte. Man skal ikke gøre det sønderjyske spørgsmaal vanskeligere at forstaa for den læge læser end højst nødvendigt. Det er indviklet nok endda.

Men disse kritiske bemærkninger gælder kun formen og kun for enkelte kapitlers vedkommende. Vedrørende indholdet kan der i en kort anmeldelse som denne ikke gaas i enkeltheder, og det er der heller ingen grund til. Forfatterens navne borger for, at fremstillingen er ædruelig og saglig, og at den vil fremvinge respekt ogsaa hos vore nationale modstandere. I sammenligning med 1. bind er der i Angelbogen ofret større plads til de rent historiske afsnit, og herved har bogen utvivlsomt vundet i værdi; thi skal man lære at forstaa, hvad der i dag foregaar i Sydslesvig, er det nødvendigt, at man faar et solidt kendskab til landets omskiftelige historie. Endvidere adskiller bogen sig fra 1. bind derved, at der er et særligt kapitel om landbruget i fortid og nutid, og heri faar det berømte anglerkvæg naturligt en udførlig omtale. Et kapitel om den angelske bondegaard, der skulde have været skrevet af Zangenberg, er paa grund af forfatterens død ikke kommet med, og det savnes.

Bogen er rigt illustreret, men mangler desværre oversigtskort, og ligesom i 1. bind er der heller ingen registre. Dette savn afhjælpes forhaabentlig ved et registerbind, naar hele værket engang er afsluttet, og det ske snart!

Der er i de to nu udkomne bind fremlagt et rigt materiale til belysning af forholdene i disse gamle danske egne, men enhver, der interesserer sig for udviklingen i Sydslesvig, føler dog stadig mere og mere savnet af en sydslesvigsk Trap, og skulde det mon ikke under de ændrede forhold med de mange danske tillidsmænd spredt over hele landsdelen være muligt *nu* at indsamle materialet dertil?

Peter Kr. Iversen.

Tønder.

Tønder gennem Tiderne. Skrevet af danske Forfattere. Redigeret af *M. Mackeprang*. Skrifter, udgivne af Historisk Samfund for Sønderjylland 3. Gyldendal 1943—44.

Tønder maa siges at være en af de byer, hvis historie er bedst og fyldigst behandlet. Allerede 1861 udkom C. E. Carstens: Die

Stadt Tondern, en historisk statistisk monografi, der dog nu forlængst er forældet. Siden har dr. Ludwig Andresen med stor flid studeret sin fødebys historie og har skrevet en lang række af handlinger, der maa betragtes som forstudier til hans hovedværk: Die Geschichte der Stadt Tondern, hvoraf han inden sin tidlige død 1940 kun naaede at faa første bind, der førte udviklingen frem til trediveaarskrigen, færdig. En del af hans tidligere offentliggjorte afhandlinger vedrørende Tønder blev dog i anledning af byjubilæet udgivet samlet under titlen: Beiträge zur neueren Geschichte der Stadt Tondern, og sammen med hans Bürger- und Einwohnerbuch der Stadt Tondern (1937) giver de værdifulde bidrag til byens nyere historie.

Det var dog kun naturligt, at Historisk Samfund for Sønderjylland i anledning af byens 766 aars jubilæum som købstad i 1943 ønskede at udgive en byhistorie, der belyste udviklingen fra et dansk synspunkt. Et forsøg paa at faa en enkel mand til at paa tage sig opgaven mislykkedes, og værket er derfor blevet et samleværk med fhv. direktør, dr. phil. M. Mackeprang som redaktør. Det skal siges med det samme, at dr. Mackeprang har haft en heldig haand ved udvælgelsen af sine medarbejdere. Værket, der er paa 600 sider, udkom i to halvbind, og saaledes at det første, der udkom i jubilæumsaaret, omfatter den almindelige historiske udvikling indtil nutiden, medens 2. halvbind, der udsendes ved juletid 1944, er helliget en række mere specielle, men ikke mindre interessante afhandlinger.

Indledningsvis gives af statsgeolog V. Nordman en oversigt over egnens geologiske forhold, og man kunde vel i og for sig lige saa godt ogsaa have medtaget en redegørelse for egnens oldtidsfund, selv om disse ikke er særlig mange, og naar bortses fra guldhornene maaske heller ikke særlig interessante. Paa forhaand skulde det iøvrigt ikke synes nogen særlig tiltrækkende opgave at skrive om tiden indtil 1627, der i forvejen er saa fyldigt behandlet af Andresen, men det er dog lykkedes saavel dr. phil. Vilh. Lorenzen, der skriver om byens opstaaen, og dr. Mackeprang, der fortæller om dens almindelige udvikling indtil 1713, ikke blot at fremdrage nyt stof, men tilige at korrigere Andresen paa flere afgørende punkter. Den bebrejdelse, man kan rette mod Andresen, at han i for ringe grad drager sammenligninger og paralleller med forhold i andre købstæder, og at han er tilbøjelig til at lade udviklingen i Tønder være noget enestaaende, kan ikke rettes mod »Tønder gennem Tiderne«, idet der her, saa ofte anledning gives, jævnføres med forhold i andre sønderjyske eller kongerigske købstæder, ligesom ogsaa forskellen mellem kongerigske og særlesvigske byforhold klarlægges.

Bogens største afsnit »Tønder under Kongestyre, 1713—1864« er skrevet af overarkivar, dr. phil. Holger Hjelholdt, der hertil har anvendt et stort og hidtil ubenyttet arkivmateriale. Ved en grænsebys historie er det vel næppe saa meget bystyrets udvikling, skatte- og afgiftsforhold eller erhvervenes historie, der paa kalder læserens opmærksomhed — selv om Tønders hovederhverv gennem lange tider var saa specielle som kniplingsindustri og kvæghandel —, men derimod nok saa meget samlivet og brydningerne mellem de to nationaliteter. Dog ogsaa kapitlerne om byens styre og erhverv, der jo ofte i lokalhistoriske arbejder kan være tung læsning, er det lykkedes dr. Hjelholdt ved oplivende anekdoter og smaa træk — ofte hentet fra byens regnskaber — at gøre underholdende og fængslende.

Seminarieforsøger M. Bredsdorff har behandlet tiden 1864—1920, hvoraf der heller ikke tidligere har været givet en samlet fremstilling. Det maa derfor saa meget desto mere beklages, at der til denne interessante skildring, der lægger hovedvægten paa danskhedens udvikling, savnes fyldestgørende kildehenvisninger. Forsøger Bredsdorff har endvidere givet en god og let læselig oversigt over seminariets historie.

I modsætning til hovedparten af andre købstadshistorier er der ofret meget plads paa den allernyeste historie. Amtslandsinspektør J. L. Mosbech har behandlet den materielle og politiske udvikling 1920—43, medens provst E. Christensen, amtsskolekonsulent Nic. Svendsen og rektor J. Randrup har skrevet om kirke og skole i samme periode. Fra et dansk synspunkt er det jo ogsaa den nyeste tid, der interesserer mest, idet det var i denne tid, at danskerne — eller rettere de dansksindede — blev de fleste! Thi som det klart og uimodsigeligt fremgaar af landsarkivar Joh. Hvidtfeldts vægtige afhandling om befolkningen, saa var denne saa godt som udelukkende af dansk afstamning. Adskillige kongerigske byer kan endda opvise et større element af tysk afstamning end Tønder. Der kunde maaske rettes den indvending mod Hvidtfeldts afhandling, der er skrevet paa grundlag af omfattende arkivstudier og er fyldt med tabeller og statistik, at den er noget lærd anlagt til en bog, der jo gerne skulde være allemands læsning, men paa baggrund af de tyske forsøg paa at skildre Tønder som en urtysk by maa det siges at være paa sin plads, at denne værdifulde afhandling er kommet med netop i byhistorien, og at de tyske paa-stande her paa saa haandfast en maade er blevet taget under behandling.

Dr. phil. Anders Bjerrums kapitel om folkesproget vil ligeledes blive omhyggeligt studeret i begge nationale lejre. Medens man

tidligere fra dansk side har ment, at saavel hjemmesproget som omgangssproget i Tønder var dansk til langt ned i det 19. aarh. (Allen og Cl. Eskildsen), paaviser Bjerrum ved hjælp af en række sprogprøver hentet fra retsprotokollerne (vidneudsagn), at byens borgere i hvert fald indtil 1670 maa have været tvesprogede, dog saaledes at hjemmesproget for alle var dansk, medens omgangs-sproget kunde være nedertysk.

Desuden indeholder værket en afhandling af Stig Juul om rets-udviklingen, medens Vilh. Lørenzen skriver om det forlængst nedbrudte Tønderhus og om byens gader og gamle huse. Endelig har museumsinspektør Chr. Axel Jensen skrevet om den nylig restaurerede Christkirke og dens rige inventar.

Bogen, der er rigt illustreret, er forsynet med et personregister, men savner sted- og emneregister.

Peter Kr. Iversen.

Anholt.

E. A. Hobolt: Anholt i Fortid og Nutid. Gyldendal 1946.

Midt ude i Kattegat, stormønstret og ensom ligger Anholt, en af vort lands ejendommeligste øer. Dens særegne, men ugæstfri natur har sat sit præg paa de mennesker, som igennem aarhundreder har fristet livet der. Mange gamle kulturformer, som forlængst er forsvundet fra fastlandet og de større øer, er bevaret her og giver tilværelsen et ejendommeligt præg. Anholt er derfor et interessant studieomraade for den, som gerne vil kende fortidens liv og livsformer og sætte sig ind i de henfarne slægters tænkemaade.

Øen har gang paa gang været behandlet i den historiske og geografiske litteratur, og Evald Tang Kristensen har udgivet et selvstændigt værk om dens folkeminder: *Øen Anholt i Sagn og Sæd*. Den lille bog, som øens lærer *E. A. Hobolt* nu har udgivet, er dog det første forsøg paa en samlet beskrivelse af øen med en mere indgaaende redegørelse for dens skæbne gennem aarhundrederne. Forfatteren har flittigt gennemgaaet den trykte litteratur og har ogsaa lyttet til den indfødte befolknings fortællinger og beretninger. Men hans undersøgelser om de historiske forhold er ikke ført til bunds. Han har ikke gjort noget forsøg paa at udnytte arkivernes store utrykte kildestof, og selv de mange trykte kilder har han som regel ladet ligge. Kancelliets Brevbøger er f. eks. kun benyttet for aarene 1551—60. Det er ikke til at undre sig over, at bogen under disse omstændigheder kun i ringe grad kan give oplysninger om de ældre tider og saa at sige ikke indeholder nyt historisk stof. Selvom »Anholt i Fortid og Nutid«

saaledes ikke betyder nogen landvinding for den historiske — specielt lokalhistoriske — forskning, har den dog uden tvivl sin mission ved at give dem, der interesserer sig for den mærkelige ø og dens natur, dens mennesker og deres liv i de sidste generationer, en livlig og letlæst skildring, som uden tvivl vil give dem, der ikke har været paa øen, lyst til at lære den nærmere at kende.

Johan Hvidtfeldt.

Norske Museer.

Haakon Shetelig: Norske Museers Historie. J. W. Cappelen, Oslo.

Reidar Kjellberg: Et halvt århundrede. Norsk Folkemuseum 1894—1944. Johan Grundt Tanum, Oslo 1945.

Sheteligs Bog om norske Museer har kun Aarstal i Fortalen, der er dateret Okt. 1944. Af Verdenskrigens Ulykker nævner den Kristiansunds-Museernes totale og Bødø-Museets delvise Ødelæggelse, men den har ikke naaet at omtale Tilintetgørelsen af Bergens Teatermuseum 29. Okt. 1944, og den kan heller ikke nævne det mere glædelige Faktum, at Tromsø Museums Samlinger er reddede, selv om Bygningen er ilde mishandlet, og at de norske Museer iøvrigt er sluppet relativt uskadt gennem Kristiden. Ellers giver Bogen en meget instruktiv Oversigt over norsk Museums-historie. Som gammel og erfaren Fagmand har Forf. særlig gode Forudsætninger for at behandle Emnet, og i den rolige, saglige Fremstilling glimter hist og her hans personlige Erindringer om Museernes Opstilling og Virkning helt tilbage til hans Drengenaar. Naturvidenskabelige Museer er udeladte, men efter et Kapitel om de første norske Museer og deres europæiske Baggrund behandles Universitetsmuseerne, de ældre, altomfattende Museer (særlig Bergen og Trondheim), Kunst- og Industrimuseer, Folkemuseer, Museer for By og Bygd (i topografisk Orden efter Fylker), faglige Specialmuseer og tilslut Norske Museers Landsforbund. Man undrer sig lidt over at møde Akershus Slot, Bjørnssons Aulestad og adskilligt andet i Kapitlet om faglige Specialmuseer, men det har vel den Aarsag, at de kan være vanskelige at faa placeret i Grupperne.

En dansk Læser føler sig stadig fristet til at jævnføre de norske Forhold med vore hjemlige. Fælles skandinavisk er den udprægede Sans for Kulturhistorien, hvorom Udviklingen bærer Vidne. Men som en Følge af Norges Geografi og Historic er Museumsvæsenet mindre centraliseret. En By som Bergen rummer henvend en halv Snes Museer, og baade Bergen og Trondheim (for kun at nævne de vigtigste) har formaat at skabe fuldt videnskabelige

Institutioner Side om Side med Oslo. Kunstindustrielle Museer blev startet tidligere og har flere Repræsentanter i Norge end i Danmark. Og hvad Folkemuseerne angaar, kunde det vel være nævnt, at selve Navnet er et Laan fra Danmark, men ellers har Norge med sin rige og mangfoldigt nuancerede folkelige Kultur selvfølgelig paa dette Omraade faaet et Forspring, som vi trods de seneste Aars hæderlige Anstrengelser aldrig vil kunne indhente. »Folkemuseerne åpnet for folket et nytt syn på historien som en fortelling om mennesker lik os selv Museumstanken ble hos oss det 20. århundredes friske tilskudd som ga den nasjonale bevissthet et rikere konkret innhold«. Bogen giver ikke noget Tal paa Norges Museer, men det er henvend 200, hvoraf de 80 er Lokalmuseer for By og Bygd, skabte i vort Aarhundrede. Det er beundringsværdigt, at Norge, der ganske har manglet Danmarks Grundstamme af gamle kongelige Samlinger, og i 1810 knap havde andet at bygge paa end en Protest mod den kgl. Oldsagskommissions Indsamlingsoppraab af 1807, nu er naaet saa langt frem.

Et ypperligt Supplement til Sheteligs Værk er *Reidar Kjellbergs* Bøg om Norsk Folkemuseum. Den er udgivet af Museets Styre og tilegnet dets Grundlægger, Museumsdirektør Hans Aall, men at den ikke er tyngt af officiel Højtidelighed, mærkes allerede i Kapiteloverskrifter som: »En ung mann får en idé« (1894), »Museet redder den siste bukseknap« (1902—14), »Våpnene taler, men musene tier ikke« (1938—44). Den begynder med et Citat af Troels Lunds Pjece om Kulturhistorie fra 1894, giver gerne Ordet til Kritikere og Modstandere, lægger ikke Skjul paa økonomiske og andre Vanskeligheder, som Museet har haft at kæmpe med, og naar alligevel at gøre Rede for de imponerende Resultater, som Museet har naaet. Den er blevet et Monument over Hans Aall, der i det halve Aarhundrede forestod Museet med usvækket Energi og Offervilje. Og man skal lede længe for at finde fornøjeligere museumshistorisk Læsning!

C. A. J.

Norges Steinalder.

Gulorm Gjessing: Norges Steinalder. Utgitt av Norsk Arkeologisk Selskap. Johan Grundt Tanum. Oslo 1945.

Arkæologen Gulorm Gjessing har gjort den Bedrift at skrive en Bøg om Norges Steinalder nu under Krigen — en Bedrift, saa vist som Vilkaarene har været slette for saadant Arbejde i Norge i disse Aar. Ikke alene var Samlingerne gemt væk, men Tyskerne

havde installeret sig direkte i Museerne. Og mange Museums-mænd sad som Fanger i Møllergaten eller paa Grini.

Gutorm Gjessing har mange Forgængere i Studiet af norsk Stenalder. Længe var de Synspunkter, der arbejdedes ud fra, stærkt paavirket af den Problemstilling, som svenske og danske Forskere var kommet til. Dette Afhængighedsforhold udviklede sig ganske naturligt. De mange store Stengrave i Danmark og Sverige førte til, at Studiet af Stenalderen i disse Lande kom stærkt i Forgrunden allerede tidligt i forrige Aarhundrede. Takket være Mænd som J. J. A. Worsaae, Oscar Montelius og Sophus Müller blev Stengravkulturen — den megalitiske Kultur — i Danmark og Sydsverige den finest undersøgte Stenalderkultur i Verden med en fast Kronologi, der med sine Hovedresultater gælder den Dag i Dag. I Norge, hvor Gravfund i det store Hele mangler, maatte de kronologiske Resultater udvindes ved en Sammenligning af Oldsagerne med tilsvarende danske og sydsvenske. Man førtes derved ind paa at betragte den norske Stenalder som et mere eller mindre ægtefødt Afkom af den danske. Norsk Arkæologi havde dermed, som Gjessing siger, faaet Dogmet om, at alle Kulturfremskridt i Europa har haft syd-nordgaaende Retning med Middelhavskulturene som al Kulturs Navle, at trækkes med.

Der var imidlertid en stor Gruppe Redskaber, hovedsageligt af Skifer, som det synes umuligt at passe ind i de danske Skemaer. Længe klarede man Vanskeligheden ved at gaa uden om dem som Katten om den varme Grød. Endelig omkring 1920 lykkedes det ved forenet svensk-norsk Hjælp at finde Forbilleder for saa at sige hver eneste Skiferform i megalitiske Flintredskaber. Efter Gjessings Hovedsynspunkt, der refereres nedenfor, er Forudsætningen for dem en ganske anden — og rimeligere.

En særlig norsk Stenalderforskning kan egentlig først siges at sætte ind, da man tager fat paa Bopladsundersøgelserne. Foregangsmændene her er Gabriel Gustafson, Haakon Shetelig og A. W. Brøgger, der hver for sig har givet en samlet Fremstilling af norsk Forhistorie (Gustafson: »Norges Oldtid«, 1906, Shetelig: »Primitive Tider i Norge«, 1922 og Brøgger: »Det norske Folk i Oldtiden«, 1925). Paa disse Fund var det muligt at opbygge en norsk Kronologi, selv om Vanskelighederne var mange. Hovedparten af de norske Fund skriver sig fra aabne Boplads, hvor Oldsagerne oftest ligger uden egentligt Kulturlag, saadan at det er uhyre vanskeligt at skelne mellem ældre og yngre Lag. Man har derfor antaget, at Oldsagsformerne i norsk Stenalder har holdt sig uforandret gennem vældige Tidsrum. For en Del kan dette være Fejlslutninger.

De nævnte Vanskeligheder kan delvis elimineres, efterhaanden som Undersøgelsen af Bopladser i Huler og under Heller skrider frem. Her ligger Kulturlagene beskyttet mod Vejr og Vind og kan gro op til mægtige, tykke Lag. Foregangsmændene ved disse Undersøgelser er paany Brøgger og Shetelig (henholdsvis 1907 og 1910 og 1914—15), men vigtigere er dog Johs. Bøes Undersøgelse af Skipshellaren i Hordeland (1930—31) og Gjessings af Kirkhellaren i Nordland (1937—38), dels fordi Erfaringerne for Undersøgelsen af saadanne Fund var gaaet betydeligt frem i den mellemliggende Tid, dels fordi de to nævnte Pladser gav langt bedre Muligheder for at skille de forskellige Bosætningsperioder ad.

Bopladsundersøgelserne er da den Vej, der fører frem til en klarere Forstaaelse af Udviklingen i Norges Stenalder. Som i vort Land maa disse Undersøgelser paa det nøjeste kombineres med og støttes af de Resultater, som Kvartærgeologien naar til først og fremmest ved at tage Pollenanalysen i Brug. De nye Resultater, som Geologerne i de sidste Aar er kommet til for Danmarks Vedkommende, har vendt op og ned paa mange gængse Forestillinger. En tilsvarende Indflydelse paa Opfattelsen af Norges Stenalder synes de norske, geologiske Undersøgelser at skulle faa. Gjessings Bog er ingen ringe Bedrift. Ikke alene indeholder den 527 Sider med over halvandet Hundrede Billeder og Planer, men den er ogsaa skrevet i et ualmindeligt levende og let læst Sprog. Det er en Fornøjelse at gennemvandre Norges Stenalder med Gjessing som Vejleder. Men som alle gode Bøger har den sine Skønhedspletter, og lad os da trække dem frem først. Billedstoffet er gennemgaaende godt, og det er smukt anbragt i Teksten. De tekniske Detaljer, der skal anskueliggøres, fremtræder ogsaa tydeligt nok, men der mangler fuldstændigt Maalestoksforhold ved Afbildningerne. Det kan være galt nok for norske Læsere, men rent galt bliver det for danske, der maaske aldrig personligt kommer til at staa over for Sagerne selv. Og principielt er det under alle Omstændigheder en Uting. En lignende Nonchalance møder en under Beskrivelsen af de enkelte Fund. Der gives ikke tilstrækkelig fyldig Besked, saa Læseren har ikke altid Mulighed for at begribe Fundenes hele Karakter. For at have disse Ting i Orden, maa man være et Stykke af en Pedant. Men Pedant er Gjessing mindst af alt.

Men har man først udspyt sin Galde over de nævnte Forhold, saa fængsles man af det friske og vidtfavnende Syn, Forfatteren anlægger paa sit Stof. Dette er ikke en Fremstilling kun beregnet paa Fagarkæologer, men lige saa fuldt paa Kulturhistorikere. Der skal søges kort at klargøre hvorfor.

Ca. $\frac{3}{4}$ af Bogen omhandler Jæger- og Fiskerkulturen, der i Nordnorge forsætter næsten eneraadende helt ned til Jernalderens Begyndelse. Den sidste $\frac{1}{4}$ er viet Norges ældste Bondebrug og Skildringen munder ud i en (stadig aktuel) Konfrontation af de 2 Kulturformer i Afsnittet: Veidemann og Bonde. Om Fangstkulturerne taler Forfatteren med et sikkert Førstehaandskendskab fra sit Ophold paa Norges nordligste Museum i Tromsø. Han fik her Lejlighed til at fortsætte Nummedals Arbejde med Klarlægningen af de ejendommelige arktiske Kulturer, der gaar under Navnene: Fosna- og Komsakulturen. Længe har de været et Stridens Æble blandt Fagfolk. Man kunde ikke akceptere den meget tidlige Datering, Nummedal gav dem jævnsides med de ældste kendte Spor af Mennesker her i vort Land. Der var ingen Levemuligheder i Norge paa det Tidspunkt, hævdede man. Hvordan skulde Mennesker være naaet gennem Isødet fra Europa saa langt mod Nord? Gjæssing har sin egen Mening om den Ting, idet hans Hovedsynspunkt for hele Norges Stenalder er en kraftig Opposition mod den ældre Opfattelse, at Indvandringen til Skandinavien er foregaaet sydfra. Efter hans Opfattelse sætter Indvandringen sydfra tidligst ind med Bondekulturen i yngre Stenalder. Indtil da gik Forbindelsesvejene ene østover. Den norske Fangstkultur søges knyttet til et stort cirkumpolart Kulturkompleks, en Tanke, samme Forfatter senere har behandlet nærmere i en Afhandling i det norske arkæologiske Tidsskrift »Viking«. Brøgger hævdede som den første — uden at vinde Tilslutning — den nord- og vestnorske Stenalderes Uafhængighed af Megalitikulturen.

Under sin Gennemgang tager Gjæssing mange tankevækkende Problemer op, og dør synes jeg egentlig, Bogens største Fortjeneste ligger — ialt Fald for den kulturhistorisk interesserede. Desværre lader Fundene ofte Forfatteren i Stikken. Der er nemlig den store Skavank ved Hovedparten af de norske Fund — og det gælder især de ældste —, at egentlige Kulturlag mangler. Kun de ufor-gængelige Redskaber af Sten er bevaret, Ben og Træ er borte. Rigtigt nuanceret fremtræder Fangstkulturen da først i yngre Stenalder, hvor Fundene fra Huler og Heller dukker op. Ogsaa af anden Grund er de lige nævnte Fund interessante. I flere af dem træffes nemlig udover Jagtdyrenes Levninger Knogler af Tamdyr — alle unge Individuer. Gjæssing tolker dem som Vidnesbyrd om den Proviant, Fangstfolkene førte med sig hjemmefra, og ser heri Beviser for Bøndernes sæsonvise Fangst langs Kysterne.

Paa eet Omraade viser Fangstkulturen en Rigdom, som vi her i Danmark ikke har noget Sidestykke til: Kunsten, som den viser

sig i de indhuggede og delvis bemalede Billeder paa Klippesiderne. Gennemgangen af den Fangstmagi, der ligger gemt i disse Billeder, er et af de interessanteste Afsnit i Bogen. Gennem Jævnførelse med moderne Vidnesbyrd om Jagtmagi er det lykkedes Forfatteren at sandsynliggøre Helleristningernes Stilling i Kulturmiljøet.

Først sent kommer Bondebruget til Norge. Rigtigt Fodfæste vinder det iflg. Gjessing først i Slutningen af yngre Stenalder. Denne Udvikling hænger naturligt sammen med Naturforholdene, der ikke var den nye Kulturform særlig gunstig. Forfatteren hævder da ogsaa som et karakteristisk Træk i Norges Kulturudvikling, at Fangstkulturen ikke her (som f. Eks. i Danmark) nogensinde har ladet sig knække af den nye Erhvervsform. Denne sidste maatte tilgmed fra første Færd baseres paa Samvirke med Fangstkulturen for overhovedet at kunne eksistere. Ud af Synthesen mellem disse to saa forskellige Erhvervsformer, der desuden efter Gjessings Fremstilling har hver sin Oprindelse (en østlig, cirkumpolar og en sydlig, forasiatisk), gror den Blandingskultur, der bliver Norges Kulturhistorie frem til idag, og hvis første Vidnesbyrd var at finde i Bopladslagene fra Huler og Heller. Oprindelsen til et saa vigtigt Led i norsk Bondekultur som Sæterdriften vil Forfatteren søge i denne Sammensmeltning. Bogen afsluttes med en fyldig Litteraturfortegnelse og et forbilledligt, fyldigt Sag- og Navneregister.

Holger Rasmussen.

Norsk Jernskulptur.

Arne Nygård-Nilsen: Norsk jernskulptur I—II. I Serien Norske Minnesmerker. I. W. Cappelen. Oslo 1944.

Beundringsværdigt mange fornemme Publikationer lykkedes det Norge at faa udgivet i de haarde Krigsaar. Som Fortsættelse af Johan Meyers store Værk om »Fortids Kunst i Norges Bygder« har man saaledes paabegyndt en ny statelig Serie om den nationale Textilkunst, hvoraf der er udsendt *Helen Engelstad: Norske Ryer* (Serie II Nr. 1, udgivet af Kunstindustrimuseet i Oslo 1942). Samme Forfatterinde har, ligeledes for Kunstindustrimuseet i Oslo, udarbejdet »Messeklær og Alterskrud. Midtalderske Paramenter i Norge« (Oslo 1941). Og i Serien Norske Minnesmerker er udkommet *Th. Krohn-Hansen: Norske Velkomster fra Laugstiden* (Oslo 1942).

Men den Publikation, der ved sit Emne har stærkest Bud til Danmark, er den nuværende norske Rigsantikvars Værk om norsk Jernskulptur, hvilket i Hovedsagen vil sige de støbte Jernovne,

der var et betydningsfuldt Led i Tvillingrigernes indbyrdes Økonomi indtil Adskillelsen 1814. Naturligvis modtog Danmark for sit Korn baade Træ, Metaller og Jern i andre Former, men Ovenene blev de monumentaleste Kulturminder om denne Forbindelse. I Form af Bilæggere eller Vindovne (sjældnere Kaminplader) naaede de frem overalt i Danmark til Slotte og Herregaarde, Købstæder og Landsbyer. I Bogen møder vi atter og atter danske Navne, Stormænd, Handelsmænd og Kunstnere. Danmark har ogsaa givet Bidrag til Nutidens Ovnstudier (Jørgen Orliks Bog om Gamle Jernovne 1912), adskilligt af Materialet er hentet fra vort Land, og Forf. retter en særlig Tak til Lensbaron H. Berner Schilden Holsten og Arkitekt Ebbe Berner for virksom Støtte. Men selvsagt har Nordmændene selv trukket det store Læs, og Forarbejderne til Værket har staaet paa i over 20 Aar, eller rettere over 40 Aar, da Harry Fetts Katalog over Norsk Folkemuseums Udstilling 1905 er den første Begyndelse.

Efter indledende Kapitler om de norske Jernværker, om Ildstedets Udvikling fra Arne til Ovn, om Støbeteknik og om Renæssancetidens tyske Ovne behandler Forf. den norske Produktion i historisk Rækkefølge. En allerede af Orlík paaapeget jydsk Ovn med danske Borgernavne fra 1615 bestemmer Forf. med Rette som tysk Import. Den norske Jernudvinding indleddes vel under Christian 3, men den norske Ovnfabrikation begyndte først under Christian 4, efter at der 1624 var oprettet et Kompagni. Det ældste kendte Aarstal paa en norsk Ovnplade er 1632. Hurtigt naaede man da til at frembringe smukke Arbejder i udpræget Bruskstil, der overgaar de samtidige, af Trediveaarskrigens Kulturstagnation mærkede tyske Produkter. Den egentlige Blomstring kom dog først efter 1660, da Begynderperiodens bibelske og heraldiske Motiver suppleredes med historisk-politiske, foruden »Reklamer« for Bjergværksdriften, alt under stærk Paavirkning af den første Enevoldstids frodige Medaillekunst og alt i Barokstil. Det tidligste Kongeportræt paa en norsk Ovn, der betegnende nok forestiller Louis XIV, ombyttes hurtigt med Christian 5 og hans Efterfølgere, ledsaget af deres Dronninger, af Navnecifre og Vaaben, med et Islæt af Ulrik Fred. Gyldenløves norske Interesser og en Tilgift af politisk Satire rettet mod Griffenfeld og senere mod Sverige. Efterhaanden blev Emnevalget meget rigt; Forf. glemmer ikke at fremhæve Relieffer med de gaadefulde sørgende Verdensdele, der satte Jeppe Aakjærs barnlige Fantasi i Sving. Med Rokotiden kom en ny Vending, idet man nu i stigende Grad foretrak at se Guder, Kavallerer og Bønder paa de nye brændselsbesparende Etageovne, og endnu mere under Nyklassicismen, de Reliefferne

efterhaanden næsten gik af Brug, medens Ovnene fik Form af antike Gravsteder eller endogsaa af antike Statuer, det sidste heldigvis kun i Undtagelsestilfælde.

Forf. giver grundig Besked baade om Ikonografi, Stilformer og Varmeteknik, men hans Hovedmaal er at bestemme de enkelte Jernværkers Frembringelser, deres Lederes Indsats og de Kunstnere, der bistod dem. Titelordet Jernskulptur kan synes lidt misvisende, da det kunstneriske Arbejde i Virkeligheden leveredes af Billedskærerne, som skar Træmodellerne, og Bogen drøfter da ogsaa en Række Billedskærere. Alt dette kan virke noget flimrende og uoverskueligt, men andet er vel ikke muligt, naar man betænker Emnets Rigdom og Mangesidighed, som ogsaa har tvunget til at sammentrænge de talrige Illustrationer. Et efter Jernværker ordnet Katalog tæller ikke mindre end 784 Numre, hvortil endda kommer et foreløbigt, langt fra komplet Tillæg over godt 100 jernstøbte Gravmæler. Registre over Motiver, Person- og Stednavne letter i høj Grad Brugen af Bogen.

Danske Museumsfolk bør flittigt benytte denne udmærkede Bog. Til meget vil de nikke genkendende, andet vil være dem nyt og lærerigt. Den kan ogsaa hos os give Anledning til, at forsvundne, af Forf. efterlyste Ovntyper genfindes, og den burde føre til, at de righoldige Serier af denne Art, som danske Museer rummer, men for en stor Del har magasineret paa Grund af Pladsmangel, atter kom frem for Dagens Lys. I det mindste eet Sted burde man kunne se en statelig Repræsentation af disse dansk-norske Kulturminde.

C. A. J.

FORENINGSMEDDELELSER

Dansk kulturhistorisk Museumsforenings Aarsmøde i København den 26. September 1947.

Mødet, der begyndte Kl. 9, holdtes i Nationalmuseet. Formanden bød Forsamlingen velkommen og rettede et særligt Velkommen til Undervisningsministeriets Repræsentant, Fuldmægtig Eigil Thrane og Foreningens Æresmedlem, Kredslæge J. S. Møller. *Formanden* udtalte derefter:

»Det er i Dag den 26. September, en Dag, der endnu i mange Aar vil blive husket som den gamle Konges Fødselsdag, og jeg føler det som naturligt og rigtigt, at vi begynder vort Møde med at mindes *Kong Christian den Tiende*.

Kong Christian nærrede altid de varmeste Følelser overfor vort Lands Fortidsminder. Paa sine mange Rejser besøgte han ofte gamle Kirker, Borge og historiske Mindesteder. Ogsaa i adskillige af vore Museer har han aflagt Besøg. I hans Kongetid har den historiske Videnskab haft en rig Udvikling. En Vrimmel af Museer er blomstret op Landet over, og vi ved, at Kongen ogsaa fulgte denne Side af det historiske Forskningsarbejde med varm Interesse.

Kong Christians lange Regeringstid var rig paa store Begivenheder, lykkelige og skæbnesvangre. I Danmarkshistorien vil hans Navn blive staaende blandt de store Navne, som Folket husker med Taknemlighed. Vi glemmer aldrig de lykkelige Sommerdage, da han paa fredelig Vis generobrede Nordslesvig; saa jævnt og dansk, og dog saa kongeligt udførte han denne vanskelige Opgave. Og i de fem lange Aar, som fulgte efter 9. April 1940, blev den gamle Konge paa sin Post. Skønt plaget og forpint af Sygdom, Ulykker og Ærgrelser bevarede han dog en klippefast Tro paa, at det atter vilde blive Dag i Danmark, og vi vil aldrig kunne takke ham nok for det mandige Eksempel, han viste os. I Nødstider og store Øjeblikke ser Folket hen til sin Konge, og Kong Christian svigtede ikke. »Saa dansk som han var ingen Konge her i mange Aar«. Da saa Frihedsbudskabet kom, glædede

vi os alle over, at han fik Lov til at opleve disse dejlige Majdage i hjertelig Samfølelse med sit Folk!

Vi ønsker vort nye Kongepar mange lykkelige Aar med Fred og Fremgangstider for vort Fædreland, og vi mindes i Taknemlighed vor gamle Konge! Ære være Mindet om Kong Christian den Tiende!«

Forsamlingen rejste sig. Derpaa foretog Sekretæren Navneopraab. Følgende 48 Museer var repræsenterede: Nationalmuseets 1., 2., 3., 6. og 7. Afd., Københavns Bymuseum, Jernbanemuseet, Post- og Telegrafmuseet, Tøjhusmuseet, Museet paa Rosenborg, Dansk Landbrugsmuseum, Hørsholm Museum, Helsingør By-museum, Handels- og Søfartsmuseet, Det nationalhistoriske Museum paa Frederiksborg Slot, Frederiksværk, Roskilde, Køge, Holbæk, Kalundborg, Næstved, Møns og Bornholms Museer, Lolland-Falsters Stiftsmuseum, Fyns Stiftsmuseum, Nordfyns Museum, Nyborg, Ringe og Langelands Museer, Skagens Fortidsminder, Aalborg, Hobro, Djurslands og Æbeltoft Museer, Herregaardsmuseet Gammel Estrup, Aarhus Museums forhist. Afd., Den gamle By, Horsens, Odder, Vejle, Fredericia, Kolding, Ringkøbing, Holstebro, Herning, Esbjerg, Haderslev og Tønder Museer.

Formanden bød det nye Medlem, Marstal Museum, velkommen, hvorefter Landinspektør Jungersen, Maribo, valgtes til Dirigent.

Under Dagsordenens Punkt 1 aflagde *Formanden* følgende *Beretning*:

Ved Helsingørmødet i Fjor indvalgtes fire yngre Museumsmænd i Bestyrelsen, Museumsdirektørerne *Svend Larsen*, *Helge Søgaard* og *Knud Klem*, samt Overinspektør Dr. *Axel Steensberg*. Af den gamle Bestyrelse fortsatte Magister Jensen, Arkitekt Norn og jeg. Vi valgte Ark. Norn til Næstformand, Svend Larsen til Kasserer og Axel Steensberg til Sekretær. Og vi valgte et Forretningsudvalg, bestaaende af Magister Jensen, Dr. Steensberg og mig. Der har i Aarets Løb været afholdt 4 Bestyrelsesmøder og 3 Møder i Forretningsudvalget.

Der er især to Spørgsmaal, som vi har arbejdet med i det for-gangne Aar, det ene er Krigsforsikringen, det andet er Planen om et Tidsskrift. Dette sidste Spørgsmaal har jeg sat som selv-stændig Sag paa Dagsordenen og vil derfor ikke omtale det nær-mere her i Beretningen.

Krigsforsikringen var Genstand for en udførlig Drøftelse paa vort sidste Aarsmøde, hvor det vedtoges, at den nye Bestyrelse skulde søge Raad hos en Jurist. Fra flere Sider fik vi anbefalet Højesteretssagfører Stig Rode, og den 9. November havde Forret-

ningsudvalget derefter en Samtale med ham. Resultatet blev et Responsum, dateret den 15. November, og paa et Bestyrelsesmøde den 7. December vedtog vi til alle vore Medlemmer at udsende en Redegørelse for Sagen, bilagt med Rodes Udtalelser. Jeg kan derfor i Dag nøjes med ganske kort at referere, at Højesterets-sagføreren ikke ansaa det for muligt at opnaa større Lempelser m. H. t. Løsøreforsikringen end det Tilskud, som Ministeriet i Skr. af 31. Juli havde stillet i Udsigt. En Protest overfor Forvaltningsnævnet vilde være resultatløs, idet Nævnet kun har fulgt Ministeriet, da dette anbefalede Kunstmuseumsforeningens Ønske om, at Forsikringen ogsaa skulde omfatte Museumsgenstande. Der er heller ingen Sandsynlighed for, at det vilde nytte noget at søge Ministeriet. Takket være især vor gamle Formands utrættelige Arbejde var det jo lige lykkedes at faa Finansudvalget til at bevilge 150.000 Kr. fordelt paa tre Aar, til Dækning af 50 pCt. af Forsikringsudgifterne. Vi var fuldstændig klar over, at Beløbet ikke vilde slaa til, da Kunstmuseerne jo ogsaa skulde have Part i det, men det betød dog en Hjælp, især til de mindre Museer. Vi anbefalede i vor Rundskrivelse Museerne at ansøge de lokale Myndigheder om Tilskud til Dækning af de andre 50 pCt., og jeg ved, at denne Fremgangsmaade i flere Tilfælde er blevet fulgt med Held.

Hvad dernæst den anden Krigsforsikring angaar, Bygningsforsikringen, da meddelte vi i Januar i den førnævnte Rundskrivelse til Medlemmerne, at vi hos Forvaltningsnævnet havde faaet oplyst, at det samlede Forsikringsbidrag vilde andrage ca. 15 pro mille af Brandforsikringssummen pr. 9. Maj 1945, fordelt paa 6 halvaarlige Optrævninger. Da Forsikringssummerne jo flere Gange under Krigen var blevet forhøjet, vilde denne Optrævning betyde en meget alvorlig Ekstraudgift for de Museer, der havde til Huse i egne Bygninger.

En Protest vilde være unyttig, da Loven om Krigsforsikring af Bygninger ganske klart ogsaa omfatter Museerne. Bestyrelsen vedtog derfor i et Møde den 7. December at søge Ministeriet om et lignende 50 pCt.'s Tilskud som til Løsøreforsikringen og at forhandle med Kunstmuseumsforeningen om en fælles Optræden i denne Sag. Da der naturligvis vilde gaa nogen Tid, inden Ministeriets Svar kunde foreligge, anbefalede vi Museerne at undlade at betale Forsikringsbidraget, men skriftligt anmode deres Selskab om Udsættelse, indtil man vidste, hvilken Afgørelse Ministeriet vilde træffe. Samtidig opfordrede vi Medlemmerne til at søge By- og Amtsraad om Hjælp til Dækning af Forsikringsudgifterne.

Museumsdirektør Svend Larsen, som er Bestyrelsesmedlem i begge de to Museumsforeninger, bragte saa Sagen frem i Kunstmuseernes Bestyrelse, og et Par Dage før Jul meddelte han mig, at de meget gerne vilde deltage i en fælles Henvendelse.

Efter et Forretningsudvalgsmøde den 8. Januar udsendte vi saa den tidligere nævnte Rundskrivelse til vore Medlemmer og vedtog at foreslaa Kunstmuseumsforeningen, at et Par Bestyrelsesmedlemmer fra hver Forening skulde gaa op i Ministeriet og forelægge Sagen, efter at vi først paa et Fællesmøde var blevet enige om Fremgangsmaaden. Direktør Swane svarede mig den 16., at hans Bestyrelse gik ind paa Forslaget.

Mødet fandt derefter Sted den 25. Februar. Kunstmuseerne repræsenteredes af Museumsinspektør Erik Zahle og Landinspektør Jungersen, og fra vor Forening mødte Dr. Steensberg og jeg. I Ministeriet forhandlede vi med Departementschef Paludan-Müller, Kontorchef Mikkelsen og Fuldmægtig Thrane.

Vi gjorde Rede for de store Vanskeligheder, som Optrævningen af Krigsforsikringen for Bygninger havde beredt de Museer, der havde egen Bygning, en Del Eksempler blev nævnt, og vi spurgte, om der ikke var Mulighed for, at Undervisningsministeriet vilde forsøge at faa en Bevilling, der dækkede de 50 pCt. af Forsikringsbidraget. Hertil svarede Departementschefen, at Finansministeriet muligvis vilde hævde, at Museerne nylig havde faaet 150.000 til Løsøret, og at der burde være søgt om et samlet Beløb til Dækning af begge Kategorier af Krigsforsikring.

Dertil indvendte jeg, at vi jo ikke havde kunnet søge om Hjælp til Bygningsforsikringen, saalænge vi ikke vidste, hvor store Beløb det drejede sig om. Departementschefen antydede til sidst, at Foreningerne i Fællesskab kunde indsende en Ansøgning om, hvor meget hvert Museum skal udrede, og hvor stor den samlede Sum kan blive, og han fremhævede, at det naturligvis vilde fremme Sagen, hvis Museerne kunde faa Kommunerne til at deltage med 50 pCt. af Beløbene.

Zahle, Steensberg og Chr. Ax. Jensen udarbejdede derefter en Ansøgning, som vi indsendte 14. Marts. Efter en Tak for Tilskudet til Løsøreforsikringen hedder det videre heri:

»Hertil kommer nu Udgifter til Krigsforsikringen af Bygningerne. Optrævningen af Bidrag dertil er nylig begyndt, og Oplysning om denne Byrdes samlede Størrelse foreligger først nu. De her omtalte Museers Forsikringssummer for deres Bygninger andrager ialt 9.481.053 Kr., hvoraf der efter den foreløbige Opgørelse skal svares 15 ‰ eller c. 142.000 Kr. Specifikation over de enkelte Museers Forsikringssummer vedlægges.

Byrden vil fordele sig meget ulige paa de enkelte Museer. De Museer, der har til Huse i Statens Bygninger, slipper helt for at betale til Krigsforsikringen, medens de mange selvejende Museer rammes særlig haardt.

Under alle Omstændigheder vil Bygningsforsikringen sammen med de mindst 50 pCt af Løsøreforsikringsafgiften virke lammende paa mange Museers Virksomhed, der i Forvejen var besværet af de sidste Aars Prisstigning, hvortil ikke svarer nogen Indtægtsforøgelse. Man tillader sig at fremhæve Museernes ideelle Karakter, idet de ofte administreres af frivillige og ulønnede Ledere. Den betydelige Kulturmission, Museerne og deres Ledere udfører, bør næppe hæmmes ved en for haard økonomisk Belastning paa Grund af Krigsbegivenhederne, der i Forvejen har stillet store Krav til Ledernes Arbejds-kraft som Følge af ekstraordinære Beskyttelsesforanstaltninger.«

Af de 43 Museer, som den med Ansøgningen følgende Fortegnelse omfatter, rummer de 10 baade Kunstsamlinger og historiske Samlinger, de højeste Forsikringssummer har den gamle By (1.681.010) og Odense (1.492.795), 3 Museer ligger omkring 4—500.000, 13 ligger omkring 200.000 og 17 under de 100.000, helt ned til 12.000 Kr.

Samtidig med at vi iværksatte denne Henvendelse til Ministeriet, skete der det, at Folketingsmand Aksel Møller i Folketinget opfordrede Regeringen til at revidere Krigsforsikringsloven med det Formaal at skabe en ligelig Fordeling af Byrderne mellem By og Land. Forholdet var jo dette, at medens der opkrævedes 9 ‰ i København og 14,25 i Købstæderne, slap Landbygningerne med 1 ‰.

Jeg skrev derefter d. 5. Febr. til Aksel Møller og forklarede ham Museernes Stilling, nævnte, at f. Eks. de Museer, der har forsikret for c. 200.000, skulde svare 1000 Kr. om Aaret i tre Aar, en uforholdsmæssig stor Byrde naar man erindrer, at deres Aarsindtægter ligger omkring 5—6000 Kr., og at de i Forvejen kæmper for at klare Løsøreforsikringen og de stigende Udgifter til Lønninger, Vedligeholdelse og Indkøb. Jeg hævdede, at Museerne ikke er Erhvervsvirksomheder, men offentlige Samlinger, der rummer det danske Folks Kulturminde, alle de større er underlagt Statens Tilsyn, og Staten bør træde hjælpende til, naar Forsikringsbidragene skal betales. Under Henviisning til vort Andragende om de 50 pCt. bad jeg Folketingsmanden støtte os, hvis der under Forhandlingen i Udvalget i Tinget blev Lejlighed til det.

Et Par Dage efter skrev jeg en lignende Henvendelse til Folketingsmand Bertel Dahlgaard, idet jeg indledte med at takke ham

for den gode Hjælp han havde ydet vor Forening, da Tilskudet til Løsøreforsikringen blev gennemført.

Jeg kan ogsaa nævne, at et af vore Medlemmer efter min Opfordring har henvendt sig til en kendt Venstrepolitiker, der er Medlem af sin Bys Museumsbestyrelse, og faaet ham til at gaa til Undervisningsministeren og tale vor Sag, ligesom jeg ved, af Museumsinspektør Erik Zahle har talt med Prof. Hartvig Frisch om Krigsforsikringspørgsmaalet.

Som De alle vil vide, er der siden sket det, at man paa Rigsdagen nu arbejder med at gennemføre en Ændring af Loven om Bygningsforsikringer, saaledes at der i Købstæderne nu skal svares 5 %/o. Det betyder jo, at Forsikringsbidraget nedsættes til $\frac{1}{3}$ af det oprindelige Beløb, men selv ved denne Nedsættelse kan Byrden blive tung nok.

Hvorledes det herefter vil gaa med vort Andragende til Ministeriet om 50 pCt. af Præmien, ved jeg ikke. Det har for ikke længe siden været til Erklæring paa Nationalmuseet, men nogen Afgørelse er endnu ikke truffet.

Paa sidste Aarsmøde vedtoges en Henvendelse til Ministeriet om, at Dispensationen fra *de ministerielle Reglers* § 3 maatte blive forlænget fra 5 til 10 Aar. Sagen har været til Erklæring i Museumsnævnet, som naturligvis har anbefalet den, og vi har Grund til at haabe paa et imødekommende Svar inden ret længe.

Dispositionsbevillingen paa de c. 10.300 Kr., der kan søges af de statsunderstøttede Museer til større Omordninger, Montrer, Indlægning af Centralvarme og elektrisk Lys o. l., er i 1946—47 fordelt saaledes:

<i>Køge</i> til Hjælp til Centralvarme m. m.	4682
<i>Holbæk</i> til Hjælp til elektrisk Installation	418
<i>Thisted</i> til en Montre	600
<i>Randers</i> til Lokale i Helligaandshuset	600
<i>Rudkøbing</i> til en større Omordning	4000
	10.300

Tilskudet forudsætter som bekendt, at der som Regel tilvejebringes et lokalt Tilskud af samme Størrelse.

Bestyrelsen har længe været klar over, at denne Bevilling var for lille, og at den ogsaa burde kunne søges af de statsanerkendte. Da det under de forhaandenværende Forhold vil blive vanskeligt at opnaa Forhøjelse, ønsker vi Repræsentanternes Bemyndigelse til foreløbig at søge Ministeriet om, at Bevillingen ogsaa maa omfatte de statsanerkendte Museer.

Under 25. Nov. 1946 har Undervisningsministeriet beskikket

mig som Medlem af *Museumsnævnet*. De to andre Medlemmer er Formanden, Prof., Dr. Brøndsted, og Musæumsinsp., Mag. Chr. Ax. Jensen. Der har i Aarets Løb været fire Møder i Nævnet, Ministeriet har tilsendt os 30 Sager, som vi skulde erklære os om; i de fleste Tilfælde har det drejet sig om Fastsættelse af Museernes Virksomhedsomraader, Godkendelse af nye Vedtægter og lignende Ting, som skal bringes i Orden, inden Ministeriet vil give Statsanerkendelse. Under 2. Juli 46 er *Rudkøbing* rykket op blandt de statsunderstøttede, og Ministeriet meddelte samtidig, at man vilde søge Statstilskud til det som Centralmuseum for Langeland. Under 4. Sept. har *Sorø* faaet Statsanerkendelse, og 27. Dec. fik *Kerteminde* det, mens der for en Del andre Muscers Vedkommende endnu er Forhandlinger i Gang.

»*Kommissionen til Behandling af Statens Forhold til Videnskaben*« udsendte i Sommer til en lang Række Institutioner, Foreninger og andre en Opfordring om 1) at fremkomme med Forslag vedrørende den Støtte, der fra Statens Side ydes til videnskabeligt Arbejde, 2) at give Oplysninger om det Honorar, som ydes for Afhandlinger i Aarbøger og andre Publikationer, samt 3) at fremsætte saadanne Ønsker eller Planer indenfor det paa-gældende Fagomraade, som man vilde mene, det var rimeligt for Kommissionen at drøfte og tage Stilling til. Henvendelsen er tilsendt enkelte Museer, nemlig Nationalmuseet, Kunstmuseet og Musikhist. Museum, samt til vor Moderforening, Dansk hist. Fællesforening, men da vi i vor Bestyrelse mente, at vi havde ganske specielle Ønsker at fremsætte, bad vi om at faa Lejlighed til at fremkomme med en Udtalelse, og Kommissionen svarede med straks at sende os en Opfordring. Efter et Bestyrelsesmøde indsendte vi derefter følgende Skrivelse:

Til

Kommissionen til Behandling af Statens Forhold til Videnskaben.

Som Svar paa Kommissionens Skrivelse af 24. Juni d. A. skal Dansk kulturhistorisk Museumsforening tillade sig at fremføre følgende:

Foreningen er en Fællesrepræsentation for c. 80 af Landets historiske og kulturhistoriske Museer. En Fortegnelse over vore Medlemmer følger som Bilag. De fleste af disse Museer modtager aarlige Tilskud til deres Virksomhed, dels fra Staten, dels fra kommunale Myndigheder, dels fra Fonds og Pengeinstitutter, Foreninger og Privatpersoner. De kulturhistoriske Provinsmuseer, som udgør Hovedparten (69) af Foreningens Medlemmer, har faaet faste Rammer om deres Virksomhed, deres Forhold til Staten og til Nationalmuseet gennem de af Undervisningsministeriet under 26. Sept. 1944

udfærdigede »Regler vedrørende de under Undervisningsministeriet hørende statsunderstøttede og statsanerkendte kulturhistoriske Museer i Provinsen«.

For Tiden findes der 29 statsunderstøttede Museer, hvoraf de 14 som Centralmuseer modtager indtil 2600 Kr. og de øvrige indtil 1300 Kr. i aarligt Statstilskud. Begge Kategorier har desuden Adgang til at komme i Betragtning ved Fordelingen af to ministerielle Dispositionsbevillinger paa henholdsvis 20.000 og c. 10.300 Kr.

Endvidere har 18 Museer opnaaet Statsanerkendelse. De faar ikke Statstilskud, men har Part i den fornævnte Dispositionsbevilling paa 20.000 Kr.

De øvrige Provinsmuseer nyder ikke Statens Støtte under nogen Form, men nogle af dem vil formentlig Tid efter anden blive statsunderstøttede.

For alle statsunderstøttede historiske og kulturhistoriske Museer i Hovedstaden og i Provinsen gælder det, at Pengenes synkende Købekraft har forringet Værdien af Statens Tilskud meget betydeligt, samtidig med at Museernes Udgifter til Driften, til videnskabelige Undersøgelser, til Indkøb, til Publikationer m. m. er steget overordentligt. I Sammenligning med Museerne i vore nordiske Nabolande arbejder de danske Museer for Tiden under altfor beskedne økonomiske Vilkaar.

Vort første Forslag til Kommissionen er derfor, at der bør virkes for at gennemføre en væsentlig Forhøjelse af Statstilskudet til Museerne.

Hvad dernæst Museernes Publikationer angaar, da er Forholdet dette, at der i de danske Museer ligger meget store kulturhistoriske Værdier, som kunde fortjene at blive Genstand for videnskabelig Undersøgelse og Publikation. Men i de fleste Tilfælde maa Museerne give Afkald herpaa, fordi de fuldstændig mangler de nødvendige Midler til at iværksætte saadanne Arbejder. Kun fra et Par af de store Museer, som f. Eks. Nationalmuseet, Handels- og Søfartsmuseet paa Kronborg og »Den gamle By« i Aarhus udsendes der Aarbøger indeholdende videnskabelige Afhandlinger. Enkelte Museer udsender en Aarsberetning. Men de fleste af Museerne har — bortset fra Trykning af populære Vejledninger for Besøgende — ikke Raad til at udgive Publikationer om deres Samlinger.

Det vilde derfor være i høj Grad gavnligt for det videnskabelige Arbejde i de danske Museer, om Staten hvert Aar stillede Beløb til Raadighed, som kunde søges af de Museer, der agtede at foretage videnskabelige Undersøgelser over Emner fra deres Virkeomraade, saaledes at et Museum raadede over de fornødne Midler til saavel selve Undersøgelsen som til Offentliggørelse af dens Resultater.

Hvad specielt vor Forening angaar, da har den Part i Tidsskriftet »Fortid og Nutid«, der udgives af »Dansk historisk Fællesforening«, og der er i dette Tidsskrift i Aarenes Løb fremkommet en Række Afhandlinger af Betydning for det metodiske Museumsarbejde.

Med Hensyn til Honorarerne, som betales for Afhandlinger i de af Museerne udgivne Skrifter, da svarer de i de fleste Tilfælde til de af »Foreningen til Beskyttelse af videnskabeligt Arbejde« fastsatte Takster.

Til det sidste Punkt i Kommissionens Skrivelse ønsker vi at fremsætte følgende: De fleste af de kulturhistoriske Provinsmuseer er selvejende Institutioner, grundlagt af Privatmænd, og Størsteparten af dem ledes endnu af ulønnede Folk fra forskellige Erhverv, f. Eks. Læger, Tandlæger, Lærere, Sagførere, Arkitekter, Redaktører, Forretningsfolk m. fl., som ofrer deres Fritid og undertiden tillige betydelige Midler paa Museernes Trivsel. Kun de 5—6 største Provinsmuseer har videnskabeligt uddannede, inspektørlønnede Ledere. Ved nogle Museer har Bestyrelsens Formand en honorarlønnet Medhjælper, som varetager det nødvendige Kontorarbejde, mens andre Museer faar Bistand af de to honorarlønnede Museumskonsulenter, der om Sommeren er til Disposition, mens de om Vinteren arbejder paa Nationalmuseet. Men Størsteparten af Provinsens Museer ledes stadig af Privatfolk, som gør Arbejdet uden Vederlag, af Interesse for Sagen. Der er imidlertid ikke Tvivl om, at naar første Generation, der var besjælet af Grundlæggernes Enthusiasme, efterhaanden dør ud, vil det blive meget svært, mange Steder umuligt, at finde egnede Folk, som kan afløse dem.

I de kommende Aar vil det derfor blive nødvendigt, at Staten hjælper de større Museer, Centralmuseerne, til at faa videnskabeligt uddannede, lønnede Ledere. Ved de Museer, som har større Oldsagsamlinger, kan ansættes en cand. mag. med Historie som Hovedfag og Arkæologi som Speciale. Men da langt den største Part af Provinsmuseernes Samlinger bestaar af Folkekultursager fra 1700—1800 Tallet, og da der ikke ved vore Universiteter, saaledes som i vore Nabolande, gives nogen Undervisning paa dette Omraade, foreslaar vi, at der ved Københavns Universitet oprettes en Lærestol i nordisk Etnologi til Uddannelse af cand. mag.'er med almindelig Historie som Hovedfag og Etnologi, Kunsthistorie eller Museumsvidenskab som Bifag, hvilket forudsætter Oprettelsen af et Lektorat i den sidstnævnte Disciplin.

Efter en supplerende Turnusuddannelse i Nationalmuseets forskellige Afdelinger vil disse Kandidater kunne gøre Fyldest som Ledere af de større Provinsmuseer, især Centralmuseerne.

Jeg haaber, Repræsentanterne vil kunne godkende de Syns-

punkter, vi her har fremført. I sidste Afsnit af Skrivelsen kommer vi ind paa et meget vigtigt Spørgsmaal, som drejer sig om Provinsmuseernes Fremtid, og jeg er fuldt ud klar over, at det let kunde give Anledning til en Diskussion, men jeg henstiller, at en saadan Diskussion udsættes til et senere Aarsmøde. Saa kan vi sætte Sagen paa Dagsordenen, eventuelt med nogle indledende Oplysninger om Provinsmuseernes Organisation i vore nordiske Nabolande.

Det næste Punkt, som jeg gerne vil sige et Par Ord om, er *Fotografernes Pladearkiver*. De fleste Museumsfolk ved noget om, hvor store Værdier der kan findes i disse Pladesamlinger, det gælder ikke blot Portrætter og Gadebilleder, men ogsaa Interiører og Lejlighedsoptagelser af Fester og Begivenheder. Desværre har Krigsaarenes Loftsrydninger og Glasmangelen medført, at adskillige Fotografer har maattet skille sig af med de ældste Dele af deres Arkiv, men endnu er der meget tilbage, ikke mindst ude i Provinsen. Jeg har derfor bedt »D. fotografisk Tidsskrift« optage en Henvendelse, som skulde findes i Bladets Septembernummer. Vi henstiller heri til Fotograferne, at de, »inden de kasserer Plader, giver det lokale Museum, i Kbh. Nationalmuseet eller Bymuseet, Lejlighed til at gennemse Kasserne og for gode Ord eller Betaling erhverve de Plader, som kan have kulturhistorisk eller topografisk Interesse, altsaa Portrætter af kendte Folk. Billeder af Gader, Bygninger, Festligheder, Optog o. l. I mange Tilfælde vil det kunne ordnes saaledes, at Fotografen deponerer den forældede Del af sit Pladearkiv paa Museet; derved faar Museet Lejlighed til at udtage Plader til Kopiering, og Fotografen bevarer for et vist, aftalt Aaremaal sin Ejendomsret til Negativerne«.

Noget større Initiativ kan vel næppe ventes fra Fotografernes Side, men jeg vil gerne foreslaa Repræsentanterne, at De søger Forbindelse med de lokale Fotografer; flere Museer har haft stort Udbytte af en saadan Aktion, og det er i yderste Øjeblik, hvis det skal lykkes at redde disse Værdier. Fotografiet er jo en paalideligere og sandfærdigere historisk Kilde end trykte Beskrivelser og kunstneriske Gengivelser.

— Dernæst kan jeg oplyse, at Nationalbanken har overladt os 25 Sæt af *de gamle Pengesedler*, og da vi fik at vide, at Banken ogsaa laa med et Parti af saavel de Sedler, som Englænderne havde trykt til Brug under en Invasion i Danmark, som af Tyskernes Reisenkreditkassenscheine, bad vi ogsaa om at faa nogle Sæt af dem. For de tyske Sedlers Vedkommende var det imidlertid for sent, men vi fik 25 Sæt af Invasionssedlerne, og de er nu

med de gamle danske sendt ud til en Snes af de større Museer. Der er 5 Sæt tilbage, og hvis der er Museer, som er interesserede i dem, beder jeg dem melde sig inden 1. Oktober; er der for mange Lysthavende, maa vi fordele Sedlerne ved Lodtrækning.

— Om den Indsamling af *danske Tinmærker*, som vi har iværksat, vil jeg bede Museumskonsulent *Halkjær Kristensen* fortælle lidt.

I sin Redegørelse udtalte Museumskonsulenten, at Indsamlingen, der begyndte i 1942, nu i det væsentlige maa siges at være afsluttet, selv om der endnu kan dukke enkelte Tinmærker op. Men alle Museer og private Samlere, som har faaet Henvendelse, har svaret herpaa. Det indsamlede Materiale er gennemgaaet, og heri findes ca. 400 forskellige danske Tinmærker (foruden et endnu større Antal udenlandske). Ikke alle kan bestemmes med lige stor Sikkerhed. For enkelte Kandestøberes Vedkommende er deres Mærker for baade engelsk Tin, Krontin og Manggods fundet. Ved Siden heraf er gennemgaaet meget arkivalisk Materiale. Alt ialt kender vi nu ca. 900 danske Kandestøbere. Der vil sikkert kunne findes mange endnu, men det vil være af Betydning og fuldt ud forsvarligt at faa det foreliggende Materiale publiceret nu.

Problemet er imidlertid nu at skaffe Midler til at faa de ca. 400 Tinmærker fotograferet. Udover et mindre Beløb, anvendt til Trykning og Udsendelse af Henvendelsen i 1942, har Udvalget hidtil klaret Udgifterne ved Arbejdet. Men Omkostningerne ved Fotograferingen mener vi ikke at kunne klare selv. Kan Dansk kulturhist. Museumsf. ikke tænke sig at bekoste dette, subsidiært at støtte Foretagendet med nogle Hundrede Kroner? Det vil være naturligt og en smuk Opgave for Foreningen at publicere dette Materiale.

Formanden tog derpaa paany Ordet og foreslog et Tilskud paa 4—500 Kr. Ønskede ogsaa gerne i den kommende Publikation Billeder af gode og karakteristiske danske Tinarbejder.

De paa et tidligere Aarsmøde vedtagne Forslag til en *Museumsprotokol* foreligger nu trykt og jeg beder Repræsentanterne forsyne sig med de fremlagte Eksemplarer af Prøvetryk. Saa snart Firmaerne igen er leveringsdygtige, vil vi give Museerne Oplysning om Priserne paa disse Ting.

Museumskonsulent *Halkjær Kristensen* og Konservator *Christensen* ved Nationalmusets III Afd., der skulde udarbejde en *Vejledning i Museumsteknik*, har bedt om Udsættelse, idet de ansaa det for nødvendigt først at foretage Studier i Udlandet, især Sverige.

Dermed tror jeg, at jeg har gjort Rede for de vigtigste af de Sager, som Bestyrelsen har arbejdet med i det forløbne Aar.

Der er desværre næppe Tvivl om, at det kommende Aar ogsaa for Museerne vil blive overordentlig vanskeligt, hvad de økonomiske Forhold angaar. De stadigt stigende Priser paa Haandværksarbejde, de stigende Lønninger til Personalet og de svimlende Priser paa Museumsgenstande, især Møbler, Sølvtøj og Keramik, har medført, at Museernes Pengemidler knapt forslaar til det mest nødvendige og slet ikke til større Omordninger, Udvidelser og Indkøb. Vi er taknemlige for den Støtte, som Staten og Kommunerne giver os, men det skal ogsaa siges her, at Konjunkturerne sikkert allerede nu har nedsat disse Tilskuds Købekraft med Halvdelen af deres oprindelige Værdi.

Det nytter næppe at gaa til Staten og bede om Forhøjelse af Tilskudene. Lad os hellere arbejde paa de hjemlige Linier. Altfor faa Museer har benyttet de sidste Aars Pengerigelighed til at faa de kommunale Tilskud sat op; der er ingen Mening i, at en By giver f. Eks. 10.000 eller 20.000 Kr. til sit Bibliotek og samtidig spiser sit Museum af med 500 Kr. Skriv ny Ansøgning nu inden Nytaar og forklar, at de gamle Tilskud ingenting forslaar overfor de stigende Udgifter! Ogsaa i Amtsraadene vil man forstaa, at de aarlige 50 eller 100 Kr. ikke mere strækker til! Sogneraadene lader sig vel ogsaa bevæge til at sætte de aarlige 10 Kr. op til 20! Maaske burde ogsaa Museumsforeningernes Kontingenter forhøjes, men her vilde jeg foretrække en Agitation for at skaffe flere Medlemmer, fordi det knytter Befolkningen nærmere til dens Museum. Heller ikke Entreen vilde jeg røre for meget ved. Det er dog vigtigere, at der kommer Folk paa Museet, end at der kommer lidt flere Penge i Kassen.

Maaske kommer der nu et Par sløje og vanskelige Aar. Vi arbejder os nok igennem dem! Vi Museumsfolk er sat til at forvalte en Part af det danske Folks Kulturminde, og alle Vegne i vore Samlinger møder vi Vidnesbyrd om, hvorledes onde Tider har vekslet med gode, men ogsaa Vidnesbyrd om vort Folks ukuelige Evne til at overvinde Vanskelighederne. Det giver os Mod til at være Optimister!«

Dirigenten takkede for Beretningen og oplyste i Forbindelse hermed, at der var vedtaget en Lov om Nedsættelse af Bygningsbrandforsikringskontingentet fra 15 til 5 ‰.

Følgende fire Punkter blev derefter stillet til Forsamlingens Overvejelse: 1) Bemyndigelse til Bestyrelsen om Dispositionsbevillingens Udvidelse, 2) Godkendelse af Henvendelsen til Videnskabskomiteen, 3) Godkendelse af en Bevilling paa 4—500 Kr. til Fotografering af Tinmærker og 4) Godkendelse af en Rejse til Sverige-Norge for Museumskonsulent Halkjær Kristensen og

Konservator Aksel Christensen med Formaal at sætte sig ind i Museumsteknik for at kunne gøre Bogen om Museumsteknik færdig (Formanden havde foreslaaet, at der enten skaffedes Penge andet Steds fra, eller at Foreningen stillede nogle Hundrede Kr. til Raadighed).

Da ingen havde noget at indvende mod de fire Punkter, godkendtes de.

Der fulgte en kortere Debat under Punkt 1.

Godsekspektor Kaster, Odder Museum ønskede at vide (ang. Skr. fra Min. af 27. Aug. d. A. om Indsendelse af Ansøgning inden Udgangen af Septbr.), om man kunde vente med Indsendelse af Ansøgningen til Ministeriet udover den fastsatte Frist. Da Museet endnu ikke havde modtaget Opkrævningen for Krigsforsikringen, kunde det ikke give nogen Redegørelse eller ialtfald kun en, der blev identisk med den forrige.

Riismøller, Aalborg: Vi maa mere hen imod rent kommunale Museer. De Tilskud vi faar fra Staten, betyder saa godt som intet. Jeg tvivler paa, at Aalborg Museum kunde mærke det paa sit Budget, hvis dets Statstilskud faldt bort. Den Ordning, der findes i Odense, er noget nær det ideelle, og vi tilstræber da ogsaa en lignende Ordning for Aalborg. Ved en saadan Ordning opnaar man, at Byen bliver mere interesseret, mens den nu er interesseret i at slippe saa billigt som muligt. Det kommunale Museum maa være Idealet. Ingen By med et ordentligt Budget betænker sig dog paa at have et ordentligt Bibliotek. Jeg kan paa det varmeste anbefale, at man gaar videre ad den Vej, Formanden skitserede.

Fuldmægtig Thrane svarede Odder Museum. Fristen burde overholdes, selv om der ikke var opkrævet nye Bidrag siden sidste Indsendelse.

Da ingen flere meldte sig under Punkt 1, gav *Dirigenten* sig selv Ordet for at fremdrage Eksempler paa den manglende Kontakt mellem Nationalmuseet og Provinsmuseerne. Da Taleren for godt 10 Aar siden blev Formand for Maribo Museum, søgte han straks Kontakt med Nationalmuseet, men han syntes ikke, at NM gjorde nok for at holde Samarbejdet vedlige. For nyligt havde en lokal Samler saaledes indsendt et Par Broncesværd til NM, men det havde ladet dem gaa tilbage til Samleren, skønt Museet i Maribo havde bedt om at maatte overtage dem, hvis NM ikke interesserede sig for dem. I et andet Tilfælde havde en lollandsk Godsbesidder fundet et smukt Broncesværd og indsendt det til NM, der imidlertid havde returneret det uden at underrette os. Møntsamlingen har afslaaet et Andragende om at over-

lade os en Del af et meget rigt Møntfund fra Falster (enten som Depositum el. I.). Senere har jeg hørt, at »Falsters Minder« har faaet en Del overladt. Jeg vil ønske, at Samarbejdet maatte blive saa intimt som muligt, og jeg ønsker gerne, at de store Centralmuseer udtaler sig herom, inden NM svarer.

Da ingen Repræsentanter for disse tog Ordet, svarede *Galster, Møntsamlingen*, at han intet erindrede om Sagen, men at Møntsamlingen ikke principielt var imod at deponere Mønter i Provinsmuseerne, hvilket ogsaa i flere Tilfælde var praktiseret. *Mathiassen, 1. Afd.* udtalte, at NM meget gerne vilde i nærmere Kontakt med Provinsmuseerne. Paa 1. Afd. eksisterer der den Ordning, at de Folk, der leder Museets Udgravninger, skal sætte sig i Forbindelse med de lokale Museer. Maaske er det gaaet i Glemmebogen. Jeg skal sørge for at indskærpe Reglen paany. De private Samlere ser vi an alt efter Kvalitet. De gode Samlere nærer vi ingen Bekymring for at overlade Tingene.

Dirigenten takkede for Tilsagnet og fastslog paany Værdien af et nærmere Samarbejde.

Dagsordenens Punkt 2. *Chr. Aksel Jensen* gav nogle Oplysninger om *Fordelingen af Fællesbevillingen 1946—47.*

Der plejer at blive andraget om mere end de 20.00 Kr., som Lotteribevillingen er paa. Ialt har Andragene været paa 36.000 Kr., men heraf er dog en Del (4900 Kr.) med fejl Adresse, idet de ikke kan komme ind under denne Bevilling. Men alligevel er der et overskydende Beløb paa ca. 11.000 Kr. Hjørring Museum havde ansøgt om 6.300 Kr. til Indkøb. Det nægtedes, da tidligere tildelte Summer endnu ikke er opbrugt. Aalborg og Rudkøbing Museum havde ansøgt om henholdsvis 5.000 og 1.000 Kr. til Konservering. Ogsaa her var der givet Afslag, da de paa anden Maade havde faaet betydelige Summer i Finansarets Løb. De øvrige Andragender bevilligedes med enkelte ubetydelige Nedskaeringer:

Liselund: Konserveringsarbejder	2000
Gammel-Estrup: Renaissancebord. Konservering	2000
Aarhus gml. By: Indkøb	520
Køge: Pengeskrin, Medaille	536
Næstved: *Bondetroje og Vest	75,28
Odense: Fajanceterrin (Kastrup)	1500
*Sølvskeer. 18. Aarh.	135
Aalborg: Dragkiste	2100
Randers: *Sølvske. 18. Aarh.	50

Horsens: Skænk af Mahogni	1500
Koldinghus: Kabinetskab. c. 1675	1000
Haderslev: Sølvkande 1755	2000
Gilleje: Konserveringer	400
Hillerød: Temaskiner	300
Roskilde: Møbler m. m.	1000
Nyborg: Bondemøbler	800
Skagen: Lars Kruses Sølvkande	600
Aars: Indkøb	1050
Hobro: Indkøb. Konservering	840,57
Odder: Indkøb	200
Vejle: Lavslade	250
Fredericia: *Maleri (Palæet i F.)	500
Skrædderlavs Velkomst	450

De med * mærkede Genstande er indkøbte af Nationalmuseet, der desuden har udført Smaakonserveringer for Rønne, Vejle og Aabenraa Museer.

Dagsordenens Punkt 3: *Museumskonsulenternes Virksomhed.*

H. C. Broholm: Jeg skal fatte mig i Korthed. Der har fundet Omordning og andet Arbejde Sted i flg. Museer: Horsens, Køge, Maribo, Næstved og Randers. Ogsaa i Museerne i Varde og Odder er der arbejdet, og i Aar tages der fat i Stege. Det er mit Indtryk, at man er glad for Konsulenternes Arbejde.

Chr. Aksel Jensen: Der er i det væsentlige kun arbejdet to Steder, først og fremmes i Maribo Museum. Her gjaldt det denne Gang særlig Frilandsmuseet, hvor Interiøerne i den lollandske Ørslevgaard og en anden Bygning blev gennemgaaede og udrnsede. Naar et Museum vokser, hænder det jo let, at Interiører bliver overfyldte. Endvidere er Samlingen af Landbrugsredskaber ordnet, og der er udarbejdet Planer for den store Nyopstilling i Museets Hovedbygning, hvor den tidligere Kunstsamlingsetage deles i to Stokværk. Dernæst Varde Museum, der indtil da saa godt som intet Samarbejde havde haft med NM. Over Grundstammen, Grosserer Cornelius Stauns Samlinger, forelaa der Protokol, men ingen af Nyerhvervelserne var indført. Nu er disse ca. 300 Ting, bortset fra en lille Serie Etnografica, gennemgaaet, protokolleret og nummereret, hvorved Oplysningerne til Hovedparten af dem er blevet reddet. Dette Arbejde tog godt 3 Maaneder. Lemvig, Odder og Brande har haft kortere Besøg. I Aar er Museerne i Tønder og Ribe besøgt paa kortere Tid.

Under Punkt 3 forespurgte *Chr. Schmit, Jernbanemuseet*, om dette Museum som Medlem af Museumsforeningen var berettiget til at søge Konsulenthjælp. Hertil svarede C. A. J., at det kun var Museer, der sorterede under Undervisningsministeriet, der havde Ret til Konsulenthjælp.

Dagsordenens Punkt 4: *Regnskabsaflæggelse.*

Kassereren, *Svend Larsen*, meddelte følgende: Medlemskontinenter for 79 Museer i 1946 var 1.570,00 Kr. Aarets Indtægter var ialt 5.775,14 Kr., Udgifterne 1.926,28 Kr., hvorefter der var 3.848,86 Kr. at overføre. Regnskabet er revideret af Engelstoft og Jørgen Paulsen, idet man i Fjor vedtog for Fremtiden at have to Revisorer ligesom i andre Foreninger. Regnskabet godkendtes.

Dagsordenens Punkt 5: *Tidsskrift eller Aarbog for Foreningen.* Formanden udtalte: Allerede ved Mødet den 17. Maj 1929, hvor en Kreds af Museumsrepræsentanter vedtog at oprette Dansk kulturhistorisk Museumsforening, diskuterede vi ivrigt for og imod Udgivelsen af et selvstændigt Tidsskrift, men de forsigtige var i Flertal, og derfor staar der altsaa i vore Love, »Fællesforeningens Tidsskrift, Fortid og Nutid, søges udformet saaledes, at det ogsaa kan være Organ for Museernes Interesser«. I Aarenes Løb har »Fortid og Nutid« da ogsaa bragt adskillige værdifulde Artikler om museale Emner.

Men Tanken om et selvstændigt Tidsskrift døde ikke. Museumsfolk baade i København og i Provinsen har stadig følt Savnet af en Aarbog eller et Tidsskrift for de kulturhistoriske Museer, et Bindeled mellem de store og de smaa Museer. Og paa vort første Bestyrelsesmøde i Helsingør i Fjor vedtog vi at undersøge Mulighederne for at løse denne Opgave. Vi har senere drøftet den paa flere Møder og enedes om først at forsøge et Samarbejde med Fortid og Nutid, og hvis det glippede, da at foreslaa en selvstændig Aarbog. Vi har forhandlet med Dansk hist. Fællesforening paa det Grundlag, at vi skulde disponere over indtil 2 Ark af hvert Hefte af Fortid og Nutid, med særligt Titelblad, særlig Redaktion, særlig Paginering og Ret til Forhandling af Særtryk.

Museerne, som nu danner et Flertal indenfor Fællesforeningen, har jo Ret til en forholdsmæssig Part af Tidsskriftet, men i de senere Aar har vi ikke i større Udstrækning gjort Brug af denne Ret. Det har været vanskeligt at faa Museumsfolk til at skrive i det. Der ankes over, at Formatet er for lille og Papiret for ringe. Honoraret maaske ogsaa. En Forbedring af Papir og Format har imidlertid været drøftet i Fællesforeningens Bestyrelse, og vi er enige om at gennemføre det, saa snart Økonomien

tillader det; saa det skulde ingen Hindring være for et Samarbejde.

Jeg vil dernæst sige lidt om *Indholdet* i en eventuel ny Publikation. Jeg har foreslaaet Navnet »Museum« med Undertitlen »Tidsskrift (eller Aarbog) for de danske kulturhistoriske Museer«. Vi tænker os nemlig at bringe Afhandlinger og Artikler paa Grundlag af *Museernes Samlinger* og Undersøgelser, Artikler om Typologi, Museumsteknik, Konservering, Specialartikler om Emner som f. Eks. enkelte Møbeltyper, enkelte Landbrugsredskaber, om Ure, Veje- og Maaleapparater, Brillen, Signeter, Vogne, Værktøjstyper, Pottemageri, de enkelte danske Fajancefabrikker. Detailstudier over Folkedragter, o. s. v. Der er Emner nok. Ogsaa Emner fra Arkæologiens og Kunstindustriens Omraader kan behandles, naar det sker udfra kulturhistoriske Synspunkter. Og Artiklerne maa skrives saaledes, at de kan være til Vejledning for alle os, der sidder ude i Provinsmuseerne og skal være kloge paa 117 forskellige Sager. Vi savner i høj Grad litterære Hjælpemidler.

Naturligvis maa Tidsskriftet ogsaa indeholde Anmeldelser, Litteraturoversigter og Museumsforeningens Aarsberetning. Men ligesom i 1929 har vi ogsaa nu mødt den Indvending: Hvem skal skrive? Kan der skaffes tilstrækkeligt meget Stof?

For at faa et Skøn herover har Dr. Steensberg udsendt op mod 100 Henvendelser, især til yngre Museumsfolk, og de allerfleste har svaret, at de med stor Glæde imødesaa Udgivelsen af et Tidsskrift eller en Aarbog, og at de gerne vilde være Medarbejdere. Vi regner ogsaa med, at Provinsmuseernes Folk vil indsende korte Meddelelser om nye, mærkelige Ting i deres Samlinger, blot et Billede og lidt Tekst, saa Tingen dog er publiceret.

Jeg vil ikke lægge Skjul paa, at jeg personlig vil foretrække en Aarbog fremfor et Tidsskrift. Jeg har tænkt mig noget i Retning af de svenske »Fataburen« eller »Kulturen«, dog lidt større Format. Det er jo imponerende, at man ovre i Skaane kan udsende denne nydelige Aarbog »Kulturen« i 12.300 Ekspl., deraf de 11.700 i Abonnement! Der ligger et mægtigt Agitationsarbejde bagved. Til Hjælp for Økonomien har man ikke holdt sig for fin til at tage Annoncer med bagest i Bogen og tjene mindst 1000 Kr. paa dem. Skulde alle Danmarks Museer ikke i Fællesskab kunne løse en saadan Opgave, Udgivelsen af en Museumsaarbog, ligesaa godt som et enkelt svensk Landskab kan?

Men de vanskelige Tider, vi gaar i Møde, opfordrer naturligvis til ikke at slaa for store Brød op, og derfor er jeg stemt for et Samarbejde med »Fortid og Nutid«. Det bringer 9 à 10 Ark om

Aaret. Mon vi ikke kunde skaffe Stof til Halvdelen, saa der bagest i hvert Hefte fandtes et Par Ark Museumsartikler med særskilt Titelblad? Af disse Ark tages der saa et Antal Særtryk, som ved Aarets Slutning samles til en Aarvog paa ca. 80 Sider + noget Annoncestof. Disse Aarvøger skal saa i Boghandelen, og hvis vi sørger for, at Indholdet er afvekslende og smukt illustreret, kan vi sikkert regne med et pænt Salg, ikke mindst til de mange Privatfolk, som samler paa gamle Sager.

Der er ingen større økonomisk Risiko ved at begynde paa denne Maade, og saa kan vi altid gaa videre, naar Forholdene tillader det.

Bestyrelsen vil gerne kende Repræsentanternes Mening om denne Sag, og da vi ønsker at medbringe en klar Vedtagelse, naar vi skal mødes med Fællesforeningens Bestyrelse, tillader vi os at stille følgende Forslag:

»Aarsmødet bemyndiger Bestyrelsen til at forhandle med Dansk historisk Fællesforening om, at Museumsforeningen faar Disposition over 5 Ark aarligt af »Fortid og Nutid« med særligt Titelblad og særlig Redaktion samt Ret til at udgive Særtryk heraf. De nærmere økonomiske Betingelser ved et saadant Samarbejde fastsættes af de to Bestyrelser i Fællesskab. Dersom det ikke skulde lykkes at opnaa Enighed om Samarbejdet med »Fortid og Nutid«, bemyndiger Aarsmødet Bestyrelsen til at undersøge Mulighederne for, at Museumsforeningen i Forbindelse med et Forlag udgiver sin egen Aarvog.«

I Tilslutning hertil udspandt sig en livlig Diskussion, afbrudt af Frokostpausen.

Dr. *Nørlund* tvivlede paa, at man kunde faa en Ordning som den af Formanden skitserede indenfor »Fortid og Nutid«s Rammer. F. og N. skal vel helst beholde sin Karakter af et Tidsskrift for en snævrere Kreds. Det D. k. M. har Brug for, maa være en Publikation i Smag med »Arbejdsmarken«. Maaske som et Forlagsforetagende med et mindre Tilskud.

Haugsted, Aarhus, gav ubetinget Tilslutning til Dr. *Nørlund*. Man maa kunne se ude i Landet, at Museerne ikke sover. Det, der tiltrænges, er en Publikation ikke akkurat som en Kopi af »Arbejdsmarken«, men med samme Formaal. Foruden de egentlige Folkemuseer er der jo ogsaa Museer, som udelukkende beskæftiger sig med Forhistorien. De bør ikke skydes til Side.

Munthe-Morgenstjerne, Kronborg gik ind for *Nørlunds* Forslag. Hvad det økonomiske angik, saa udsendte Søfartsmuseet i Aar Aarbogen med Annoncer, der har givet 12.000 Kr. (for 25 Annoncer). Det dækker godt og vel Udgifterne til Aarbogen.

Nørlund: Ogsaa »Fortid og Nutid« har forsøgt med Annoncer, men det gik ikke.

Riismøller, Aalborg bemærkede, at Norge og Sverige anvendte en saadan Ordning med Annoncer i stor Udstrækning. Takket være denne giver den forbilledlige Göteborg Museums Aarbog Overskud. »Arbejdsmarken« er udsolgt den Dag, den udkommer. En Aarbog, der ligner »Arbejdsmarken« saa meget som muligt, maa være Maalet. Maaske lidt andet Format og lidt større. De 80 Sider er for lidt.

Formanden: Jeg ser ogsaa helst en Aarbog. Naar Bestyrelsen kom med F. og N.-Forslaget, var det, fordi vi vilde begynde paa det jævne og bevare Forbindelsen med vort gamle Tidsskrift. Jeg mener ikke, »Arbejdsmarken« er Idealet. Det er ikke nok med det udadvendte. Der maa hvert Aar findes en eller to længere Artikler til Nytte for Museumsfolk. Jeg vil foretrække en Aarbog, der baade bringer de udadvendte Publikationsartikler og Artikler, der kan være til Hjælp for os i vort Arbejde med Museumstingene. At »Arbejdsmarken« ikke er til at faa fat paa skyldes vel, at Gyldendal kun udsender den i et lille Oplag. Vores Aarbog maa op i mange Tusinder.

Andrup, Frederiksborg: Ethvert Tidsskrift, der ikke netop holder sig paa »Arbejdsmarkens« Niveau, vil altid komme til at kæmpe med Stofmangel. Hvad vi har Brug for, er netop de smaa Ting fra Arbejdsmarken, fra Værkstedet. Et Billede af en god Ting med en Tekst. Her kan vi alle være med, og derved kan vi vække den lokale Interesse, saadan at f. Eks. den lokale Sparekasse el. lign. Institution vil være interesseret i at tegne en af de værdifulde Annoncer. Det maa være Hovedsagen, selv om man ikke maa afvise en længere og vægtigere Artikel.

Steensberg: Jeg synes heller ikke, at »Arbejdsmarken« er tilstrækkelig. Dens Rammer er for snævre for Dansk Folkemuseums Behov, og det er meget uheldigt, at Artiklerne ikke er forsynet med korte Resuméer paa fremmede Sprog. Udenlandske Museumsmænd og Folkekulturforskere klager Gang paa Gang over, at de intet faar at vide om danske Museers Indhold og Arbejde. Man vil sagtens kunne fylde et nyt Tidsskrift med lødigt Stof.

Berg, Rudkøbing: Det maa sikkert være et Tidsskrift, der behandler Museernes Ting i korte Artikler. Meget væsentligt er Redaktionen, der ubarmhjertigt maa kunne skyde Artikler ud, som ikke er lødige nok. Foreslaar et Tidsskrift, startet med Basis i Museernes Samlinger (altsaa ogsaa arkæologiske Sager).

Nørlund: Jeg vil bede til, at man ikke lægger sig fast paa en fantastisk Plan. Man kan ikke baade have store, vægtige Artikler

for en snævrere Kreds og samtidig haabe paa at faa det meget store Publikum i Tale.

(Frokostpause).

Kredslæge Møller: Jeg vil gerne nævne en Ide, som maaske dog ikke er realisabel. Indenfor Skandinavien udgiver mange Videnskabsgrene Fagtidsskrifter under Samlebetegnelsen Acta. Var det ikke værd at overveje ved Forhandlinger med Kolleger i Norge og Sverige at faa et lignende for Museumsverdenen? Et fælles-skandinavisk Foretagende.

Uldall, Frilandsmuseet hilste ogsaa Forslaget om en Aarbog med Glæde. I Sammenligning med de skandinaviske Forbilleder er der et Forhold, som maa drages frem. Bag dem staar en Forening, der sammen med Annoncerne betaler Aarsskriftet. Det er jo desværre ikke Tilfældet her. Hvad Stoffet angaar, saa er der i de svenske Artikler, der er ret lange og ogsaa grundige. Derimod indeholder de ikke instruktivt (eller hvad man kan kalde museumsteknisk) Stof. Det er min Anskuelse, at vi i Virkeligheden taler om to forskellige Bøger: en Publikumsbog og en Bog med instruktivt Stof.

Otto Norn: Jeg maa ved denne Lejlighed spille Skeptikerens Rolle. Hvad angaar Stoffet, saa er de Kræfter, der skal bære et saadant Foretagende oppe, faa her i Landet. Det gaar ikke at sprede disse Kræfter. Vi har i Forvejen en Række Tidsskrifter, som vi ikke bør svigte. Der ligger en Fordel i, at Kulturhistorien dyrkes Haand i Haand med Lokalhistorien. Efter mit Skøn vil Amtsarbejderne ikke afvise Stof, selv om det er museumsmæssigt præget. Det vilde være af Betydning, om man kunde høre Redaktørerne af Amtsarbejderne. Hvad angaar Bidragyderne, saa vilde det være rart at høre, hvordan Museumsfolkene fra de større Museer (f. Eks. Aarhus og Odense), der selv udsender Aarspublikationer, ser paa Spørgsmaalet.

Haugsted, Aarhus: Saa vidt jeg kan se, er der tre Forslag: 1) en gradvis Udskillelse fra »Fortid og Nutid«, 2) et Tidsskrift i Lighed med Aarbog for nordisk Oldkyndighed og 3) en Publikation i Smag med »Arbejdsmarken«. Jeg synes, vi skal bevare Forbindelsen med »Fortid og Nutid« og sørge for at bringe mere Stof, der kunde være til Gavn for praktisk arbejdende Museumsfolk. Hvad angaar 2), saa synes jeg, det ligger udenfor Rammerne af, hvad denne Forening kan præstere. Det maa blive den yngre Generation af Forskere, der maa skabe det, og det vil ikke blive at sprede, men at samle. Hvad 3) angaar, saa vilde Museerne udenfor København herved faa rig Lejlighed til at vise deres

Ansigt. Der er Plads for en Aarvog paa ca. 5 Ark. Der vil baade være Stof at drage frem og Mennesker, der kunde gøre det.

Riismøller imødegik Norns Anskuelser om Amtsaarbøgerne. De er for lidt udbredte og kan ikke løse den foreliggende Opgave. Deres væsentlige Opgave er at give Sognehistorien.

Hermansen, 2. Afd.: Lad os gaa ud fra det praktiske. Under Haanden har jeg hørt, at der foreligger Tilbud fra et Forlag. Lad os se, hvad der kan komme ud heraf. Sæt en Mand i Spidsen og lad ham samle hele første Aargang. De Forbilleder, der er nævnt, er ikke gode. De udgaar fra en bestemt Institution og har en fast afgrænset Medarbejderstab. Lad mig i Stedet nævne British Museums Quarterly. En kvartaarlig Publikation giver ogsaa den Mulighed, at Spørgsmaal, som maatte blive stillet i de første Hefter, kunde blive besvaret indenfor eet Aar.

Linvald, Bymuseet, hilste Tanken om en selvstændig Aarvog med Glæde.

Chr. Axel Jensen: Man maa holde fast ved de lokale Tidsskrifter bl. a. for at faa Tag i de bevilgende Myndigheder. Engang i forrige Aarhundrede forsøgte jeg at starte et Tidsskrift, som blev slaaet ihjel, saa jeg er for saa vidt Skeptiker. Men jeg haaber alligevel, at vi maa faa Held til at starte et nu. Vi har en Resolution liggende, som er et meget godt Forhandlingsgrundlag. Skal vi ikke vedtage det?

Sv. Jespersen, 3. Afd.: Jeg er baade Tilhænger og Modstander af Tanken. Der er to Sider at tage Hensyn til: Publikum og Videnskabelighed. Jeg har et Forslag i Lighed med Mag. Hermansens. Man gør en Aargang færdig og gør sig klart, hvad man vil fremover. Derpaa søger vi Kontakt med Videnskabskommissionen, der ogsaa skal arbejde med en Rationalisering af Tidsskrifterne.

H. P. Hansen, Herning imødegik en Anke fra Sv. Jespersen mod Artikler i »Sprog og Kultur«, der aftrykker Materialesamlinger. Her mangler i hvert Fald ikke Henvisninger. Naar mine egne Afhandlinger mangler Noter, skyldes det, at det er primært Stof.

H. C. Broholm: Der mangler i allerhøjeste Grad et Tidsskrift for Museerne, derimod vil jeg ikke sige for Kulturhistorien, for her har vi Tidsskriftet »Kultur minder«, som opfylder Kravene. Det vilde være rart at høre lidt om de Vilkaar, som et Forlag vilde arbejde under.

Uldall: For kulturhistorisk Stof er der ogsaa Tidsskriftet »Folkliv«. Angaaende Spørgsmaalet Tidsskrift kontra Aarvog, saa var de svensk-norske Forbilleder alle begyndt som Tidsskrifter, men er gaaet over til Aarvogformen.

Formanden: Man kan fastslaa, at der er Interesse for Sagen. Det lader til, at vi skal have noget, Spørgsmaalet er blot Formen. Jeg tror ikke, vi naar til Enighed i Dag. Jeg kunde tænke mig at trække Resolutionen tilbage og i Stedet foreslaa nedsat et 5-Mands Udvalg: 2 fra Bestyrelsen og 3 fra Medlemmerne. Bestyrelsen vælger selv sine 2 Repræsentanter. Dette Udvalg faar saa Mandat at udarbejde et Forslag til næste Aarsmøde.

Formandens Forslag vedtoges. Som Repræsentanter for Forsamlingen valgtes Hermansen, Haugsted og Morgenstjerne. Bestyrelsen udpegede senere Formanden og Dr. Søgaard som sine Repræsentanter og valgte Dr. Steensberg til Udvalgssekretær (uden Stemmeret).

Efter Dirigentens Forslag gik Punkt 7 ind førend Punkt 6.

Punkt 7. *Valg af Bestyrelse.*

For at bringe Valgene til Bestyrelsen ind i den sædvanlige Turnus foresloges, at 3 af Bestyrelsen afgik ved Lodtrækning. Det vedtoges, og Formanden, Chr. Axel Jensen og Norn blev udtrukket. Der blev foreslaaet Genvalg, og da intet andet Forslag fremkom, blev de genvalgt.

Punkt 6: Eventuelt.

Under dette Punkt foreslog Mag. Hermansen — inspireret af en lille Pjece om Museer i Norge — at faa udsendt en lignende om danske Museer. Turistforeningen er interesseret. Men den bør udsendes i det mindste paa Dansk, Svensk og Engelsk, og det nytter ikke blot at lade den danske Udgave oversætte. Der maa skrives selvstændigt for hvert Sprog.

Forsamlingen tilsluttede sig Tanken.

Efter 10 Minutters Pause gik man over til *Punkt 8*. Museumsinspektør Th. Mathiassen redegjorde for sine Holstebrounder-søgelsers. Derefter viste Dr. Helge Søgaard en af Den gamle By optaget Film om Uldtilberedning o. 1860—70, og Dr. Steensberg fremførte en Film om Jydepottetilvirkning, optaget af Direktør Rothenborg for Dansk Folkemuseum. Formanden sluttede Mødet med at takke for Foredraget og for de to Filmsforevisninger. Om Aftenen samledes de fleste af Repræsentanterne til en Middag i Restaurant »Karnappen«.

Dansk kulturhistorisk Museumsforenings Medlemsliste 1947

KØBENHAVN

1. Nationalmuseets 1. Afd.
2. — 2. —
3. — 3. — , Dansk Folkemuseum.
4. — 6. — , Den kgl. Mønt- og Medaillesamling.
5. — 7. — , Frilandsmuseet v. Sorgenfri.
6. Kunstindustrimuseet, Bredgade 68, Kbh. K.
7. Københavns Bymuseum, Raadhuset, Kbh. V.
8. Jernbanemuset, Sølvgade 40, Kbh. K.
9. Dansk Post- og Telegrafmuseum, Centralpostbygningen, Kbh.V.
10. Universitetets medicinsk-historiske Samling, Bredg. 62, Kbh. K.
11. Tøjhusmuseet, Kristiansgade, Kbh. K.
12. De danske Kongers kronologiske Samling paa Rosenborg, Ø. Voldg., Kbh. K.
13. Dansk Landbrugsmuseum, Kongevejen, Lyngby.

PROVINSEN

Sjælland.

14. Hørsholm Museum, Hørsholm.
15. Helsingør Bymuseum, Helsingør.
16. Handels- og Søfartsmuseet, Kronborg, Helsingør.
17. Nordsjællandsk Folkemuseum, Hillerød.
18. Det nationalhistoriske Museum, Frederiksborg Slot, Hillerød.
- 19.* Gilleleje Museum, Gilleleje.
- 20.* Frederiksværk og Omegns Museum, Frederiksværk.
21. Amagermuseet, St. Magleby.
- 22.* Roskilde Museum, Roskilde.
- 23.*** Køge Museum, Køge.
- 24.*** Holbæk Museum, Holbæk.
- 25.*** Kalundborg Museum, Kalundborg.
26. Hjemstavnsmuseet for Asnæs og Faarevejle, Faarevejle.
27. Odsherreds Folkemuseum, Nykøbing S.
- 28.* Sorø Amts Museum, Sorø.
- 29.** Næstved Museum, Næstved.
30. Sydsjællands Museum, Vordingborg.
- 31.* Møns Museum, Stege.
- 32.** Liselund Gamle Slot, Borre, Møn.

*) Statsanerkendt Museum.

***) Statsunderstøttet Museum.

****) Statsunderstøttet Centralmuseum.

Bornholm.

33.*** Bornholms Museum, Rønne.

Lolland-Falster.

34.*** Lolland-Falsters Slifsmuseum. Maribo.

35.* Falsters Minder, Nykøbing-Falster.

Fyn m. Øerne.

36.*** Fyns Stiftsmuseum, Odense.

37.* Nordfyns Museum, Bogense.

38. Middelfort Folkemuseum, Middelfart.

39.* Vestfyns Hjemstavnsgaard, Gummerup pr. Glamsbjerg.

40.** Svendborg Amts Museum, Svendborg.

41.* Nyborg Museum, Nyborg.

42.* Kerteminde Museum, Kerteminde.

43. Ringe Museum, Ringe.

44.*** Langelands Museum, Rudkøbing.

45. Marstal Museum, Marstal.

Jylland.

46.*** Vendsyssel Historiske Museum, Hjørring.

47.* Skagens Fortidsminder, Skagen.

48. Østvendssysels Museum, Sæby.

49. Hjemstavns museet for Østvendssyssel, Try pr. Dronninglund.

50.** Museet for Thy og Vester Han Herred, Thisted.

51.** Morslands Historiske Museum, Nykøbing M.

52.*** Aalborg Historiske Museum, Aalborg.

53. Vesthimmerlands Museum, Aars.

54.*** Viborg Museums Oldsagssamling, Viborg.

55.* Skive Museum, Skive.

56.*** Randers Museums hist. Afd., Randers.

57. Hobro Museum, Hobro.

58.** Djurslands Museum, Grenaa.

59. Æbeltoft Museum, Æbeltoft.

60.** Herregaardsmuseet Gammel Estrup pr. Auning.

61.*** Aarhus Museums forhist. Afd., Aarhus.

62.** Købstadmuseet Den gamle By, Aarhus.

63.** Horsens Museum, Horsens.

64. Silkeborg Museum, Silkeborg.

65.* Odder Museum, Odder.

66. Vejle Museum, Vejle.

67. Fredericia Museum, Fredericia.

68.*** Museet for Koldinghus Len, Kolding.

- 69. Brande Museum, Brande.
- 70.** Ringkøbing Museum, Ringkøbing.
- 71. Museet for Holstebro og Omegn, Holstebro.
- 72. Lemvig Museum, Lemvig.
- 73.*** Herning Museum, Herning.
- 74. Struer Museum, Struer.
- 75** Den antikvariske Samling, Hans Tavsens Hus, Ribe.
- 76.* Varde Museum, Varde.
- 77. Esbjerg Museum, Esbjerg.
- 78. Fanø Museum, Nordby.
- 79.*** Haderslev Amts Museum, Haderslev.
- 80.** Tønder Museum, Tønder.
- 81.** Aabenraa Museum, Aabenraa.
- 82.*** Sønderborg Amts Museum, Sønderborg.

Dansk historisk Fællesforenings Aarsmøde 27. – 28. September 1947.

Under forberedelserne til aarsmødet for 1947, der skulde afholdes i København, viste det sig meget vanskeligt at skaffe medlemmerne mad til en overkommelig pris. »Karnappen« forlangte 15 kr. for en ganske almindelig middag! Styrelsen modtog derfor med tak et tilbud fra fru *Inger Dahl* og Dr. *Roar Skovmand* om at afholde aarsmødet paa *Krogerup*, den gamle herregaard, som nu er blevet højskole. En smukkere ramme for mødet kan ogsaa daarligt tænkes. Gaarden har været ejet af Hans Rostgaard, der dristigt og modigt tog del i kampen mod svenskerne. Senere gik den over til hans søn Frederik Rostgaard, gehejmearkivar og litterær samler. Og idag samles her de bedste af Danmarks ungdom for at forberede sig til et arbejde i kulturens tjeneste. Der var enighed blandt repræsentanterne om, at mødestedet var ideelt og om at takke ægteparret Skovmand for deres enestaaende gæstfrihed.

Aarsmødet var ualmindelig godt besøgt, idet der var mødt repræsentanter for følgende foreninger og institutioner: De historiske samfund for Frederiksborg amt, København, Holbæk og Præstø amter, Lolland-Falster, Bornholm, Fyns stift, Hjørring, Viborg, Vejle, Ringkøbing og Ribe amter, Aarhus stift og Sønderjylland. Endvidere for Hist.-top. selskab for Søllerød, Rigsarkivet og Landsarkivene i København, Odense, Viborg og Aabenraa, Københavns Stadsarkiv, Faaborg og Haderslev byhistoriske arkiver, Direktoratet for Matrikulsvæsnet, Stednavneudvalget, Dansk Folkemindesamling, Samfundet for dansk Genealogi og Personalhistorie, Historisk Samfund samt de paa Museumsforeningens aarsmøde repræsenterede museer. Fællesforeningen havde ogsaa den glæde at se begge sine æresmedlemmer: Professor, Dr. phil. *Knud Fabricius* og Kredslæge *Møller* som sine gæster.

Formanden, Museumsdirektør, Dr. phil. *Poul Norlund* indledede med at oplyse, at *medlemstallet* er steget fra 145 til 161, hvilket skyldes, at en del byraad har indmeldt sig i foreningen, efter at der er sket henvendelse til dem gennem kassereren.

Endnu er det dog kun ca. halvdelen af byraadene, der er med i Fællesforeningen. Iøvrigt fordeler medlemmerne sig paa følgende maade: Amtssamfund 20, arkiver 40, museer 83, heraf 14 i København og 69 i provinsen samt biblioteker og forskellige 18.

Styrelsen har besluttet at uddele prisen for 1945 til Bibliotekar *Aage Bonde* for en artikel i Sønderjydske Aarbøger om skolevæsenet i Sønderborg fra reformationen til 1864. Bedømmelsen har følgende ordlyd:

Bibliotekar Aage Bondes redegørelse for »Skolevæsenet i Sønderborg fra reformationen til 1864« i Sønderjydske Aarbøger 1945 fortjener særlig opmærksomhed. Dette skyldes baade emnet og forfatterens behandling deraf. Emnet er skarpt lokalt afgrænset; der er ingen afstikkere til andre byer; men skolevæsenets udvikling i en købstad som Sønderborg afspejler kulturforhold, som genfindes andetsteds; stoffet vil kunne udnyttes til belysning af andre byers og hele landets kulturhistorie. Det gælder dog i særlig grad sønderjyske forhold: den nationale kulturkamp har — mere eller mindre bevidst — gjort sig gældende paa skolens omraade. Det er med andre ord et emne af omfattende betydning, forfatteren har taget op. Han har gjort det med megen grundighed: udnyttet den ret magre trykte litteratur, der foreligger, men først og fremmest gennempløjet en mængde utrykt stof vedrørende skolevæsenet, der finder i Sønderborg byarkiv, i præste- og provstearkiverne, i generalsuperintendentens arkiv og i Tyske Kancelli. Han har ikke skyet nogen umage for at faa stoffet bragt frem i dagens lys. Men det kan ikke nægtes, at det vægtige kildestof, forfatteren har ønsket at lægge paa bordet, tynger skildringen i nogen grad. Alligevel er fremstillingen klar og fremhæver det væsentlige. Afhandlingens tyngdepunkt ligger i redegørelsen for udviklingen fra de store skolereformer til tiden mellem krigene: samtidig med at skolen i rationalismens aand blev en almen borgerskole, indførtes tysk undervisningssprog, skønt folkesproget var aldeles overvejende dansk; saa sent som 1843, da rektorembetet skulde besættes, var ingen af de tre bedst kvalificerede ansøgere det danske sprog mægtig. Først med trearskrigen skete en ændring heri, og det danske sprog kom for en kort tid i højsædet.

Formanden gik derefter over til en omtale af Fællesforeningens *publikationer*. Paa grund af den københavnske typografstrejke var der ikke kommet noget junihefte af »*Fortid og Nutid*«, men der vilde til gengæld blive udsendt et dobbeltheft til december. *Abonnementsprisen* er blevet forhøjet fra 3 til 4 kr., bogladeprisen fra 6 til 7 kr., og der er truffet overenskomst med Hagerups forlag om, at forlagsprovisionen for fremtiden bliver 40 % i stedet for som hidtil 50 %. Med hensyn til *ekspeditionen* er der sket den ændring, at gamle eksemplarer og udkomne skrifter nu faas hos sekretæren, mens Arkivbetjent Gyrstinger i Rigsarkivet stadig udsender de nyudkomne hefter af »*Fortid og Nutid*«. Omfanget af »*Fortid og Nutid*« er nu ca. 10 ark. Vi har stadig

arbejdet videre med tanken om at faa et større *format* og bedre papir, men de planer, som Museumsforeningen har om udgivelse af et særligt museumstidsskrift, har dog her krydset vore planer, og foreløbig maa vi se tiden lidt an. Formanden fremhævede i denne forbindelse den værdi, som anmeldelserne i »Fortid og Nutid« har, baade for forfatterne og for historisk interesserede. Han haabede derfor, at tidsskriftet ogsaa for fremtiden maatte komme til at omfatte litteraturoversigter og anmeldelser, som havde særlig interesse for museumsfolk.

Den *økonomiske basis* for Fællesforeningens arbejde var stadig noget tilfredsstillende. *Statsunderstøttelsen* er paa 1000 kr., og fra *Dansk historisk Fællesfond* er der modtaget 400 kr., et beløb som vi ogsaa vil kunne regne med i fremtiden. Kontingenterne fra de nyindtraadte *byraad* betyder ogsaa en fast indtægtsforøgelse paa ca. 300 kr. Det har fra styrelsens side været overvejet, om det ikke var muligt at skaffe større indtægter ved at optage *annoncer*. Der har været ført forhandlinger med et par annoncebureauer, men det har vist sig, at udgifterne til provision og forøgede trykkeudgifter var saa store, at det ikke kunde betale sig at indlade sig herpaa. Grunden hertil er først og fremmest den, at vort oplag er for lille.

Da den økonomiske basis saaledes ikke er særlig tilfredsstillende, vilde det være ønskeligt, om institutionernes *medlemskontingent* kunde sættes op. Fra amtssamfundene kan vi næppe faa mere, med mindre de gennem forøgelse af medlemstallet kan sætte deres indtægter i vejret. Statstilskudet bør ogsaa forhøjes, men det er næppe gennemførligt i øjeblikket.

Men i hvert fald er det paakrævet, at Fællesforeningen faar større indtægter, først og fremmest for at vi kan gennemføre en udvidelse af »Fortid og Nutid«. Vi stræber ikke efter at faa et stort tidsskrift, men vil gerne have et noget mere anseligt tidsskrift, og det vil ikke mindst være ønskeligt, om *honorarerne* kunde forhøjes, saa de unge videnskabsmænd, vi tæller blandt vore medarbejdere, kan faa en rimelig betaling for deres arbejde. Iøvrigt maa vi stadig lægge hovedvægten paa vejledende artikler og anmeldelser.

Den *lokalhistoriske haandbog* er i øjeblikket vort vigtigste foretagende, og den vil uden tvivl kunne blive af stor værdi for forskerne. Emmelisterne er i det væsentlige færdige, idet de foreløbige forslag, som redaktionen har udarbejdet, har været udsendt til hovedmedarbejderne, som har suppleret dem. Paa grund af redaktørens, Landsarkivar Hvidtfeldts, bortrejse er arbejdet blevet forsinket, men de endelige lister vil inden længe blive ud-

sendt til forfatterne, saa de kan tage fat paa arbejdet. Vi haaber at have trykmanuskriptet færdigt i løbet af 1948.

Præstegaardsværket hviler først og fremmest paa magister Langberg, som nu endelig har kunnet gaa i gang med indsamlingen af materialet. Publikationen haster, da det gaar stærkt ud over vore gamle præstegaarde. Selv de fredede præstegaarde lades ikke i fred, først og fremmest fordi præstekonerne ønsker praktiske forbedringer.

Dr. Hjelholts skriftprøver er blevet en stor salgssucces og er nu ganske udsolgt. Da vi ikke mente at kunne faa tilskud fra de videnskabelige fonds til en nyudgave og ikke selv har penge til at anbringe i foretagendet, har vi truffet den aftale med Hagerup, at de overtager værket, mod at vore medlemmer faar adgang til at købe det til en favorpris.

Til belysning af *amtssamfundenes økonomiske forhold* har sekretæren indsamlet et betydeligt materiale, som han senere vil gøre rede for (se side 66—72). Det er en af Fællesforeningens vigtigste opgaver i øjeblikket at støtte de velbegrundede krav om et forhøjet statstilskud. Vi har forhandlet med ministeriet om en aarlig understøttelse paa 500 kr. Undervisningsministeriet var i og for sig velvillig, men sagen er blevet standset af finansministeriet, der ikke vil forhøje tilskudene til udgivelse af tryksager for ikke at forværre den vanskelige papirsituation. Formanden erklærede sig villig til i efteraaret at rejse sagen igen, men da vi er inde i en nedskæringsstid, er der næppe mange chancer for at faa forøget tilskud til kulturelle opgaver.

Til *Kommissionen ang. Statens Forhold til Videnskaben* er der indsendt en redegørelse fra Fællesforeningen, hvori amtssamfundenes vanskelige stilling er blevet fremhævet. Det er dog tvivlsomt, om der ud over enkelte reformer og nybevillinger til støtte for det videnskabelige arbejde kommer noget større ud af kommissionens arbejde. Men materialet kan jo om 100 aar blive af betydelig interesse for datidens historikere, kan maaske bruges til en interessant redegørelse i aarbøgerne.

Angaaende *indsamlingen af kildemateriale til besættelsestidens historie* har der fundet en henvendelse sted til amtssamfundenes styrelser med henstilling om at tage sig af sagen. Der er givet anvisning paa, hvorledes indsamlingen kan gribes an, til hvem henvendelse især bør ske, ligesom der er sendt dem et spørgeskema, som nogenlunde svarer til det, der er benyttet i Sønderjylland og der i en del tilfælde har givet gode resultater. Det er en naturlig ting for samfundene at yde en indsats paa dette punkt. Men sagen haster. Det vil være af interesse at høre, hvad

de enkelte har foretaget sig, og om der er nogen, der ved, hvad der er kommet ud af den henvendelse, som biskop Scharling i Ribe har foretaget til præsterne i Ribe stift.

Fællesforeningen har i det forløbne aar arbejdet paa at udbygge *forbindelsen med de hjemstavnshistoriske samfund i Norden*, især med det norske *Landslaget for Bygde- og Byhistorie*, der ledes af dr. Reinton, og hvis sekretær er Andreas Holmsen. Vi har med det udvekslet fortegnelser over de lokalhistoriske tidsskrifter i de to lande. Nordmændene har ansøgt om støtte fra fondet for dansk-norsk samarbejde, bl. a. for at kunne sende repræsentanter til vore møder og udvide bytteforbindelserne. Det er dog ikke sikkert, om man vil kunne faa støtte ad denne vej. Men vi maa fortsætte med bestræbelserne paa at faa nærmere kontakt med det lokalhistoriske arbejde i Sverige og Norge. Maaske kunde det lade sig gøre engang at faa et fælles møde, nærmest bestaaende af udvalg paa 10—15 medlemmer fra hvert af landene. Det kunde tænkes, at det var muligt at faa understøttelse hertil fra fondet, og i hvert fald vilde vi uden tvivl kunne faa udbytte heraf. Vi har meget at lære hos de to andre nordiske lande, baade provinsmuseer, amtssamfund og Fællesforeningen.

I tilslutning til formandens beretning fandt følgende drøftelse sted:

H. K. Kristensen: En del præster arbejder paa en indberetning til Dr. Scharling.

Albert Thomsen: I Holbæk amt har vi udsendt spørgeskemaer til præsterne, som vi har anmodet om at sætte sig i forbindelse med egnede folk, lærere, kommunalfolk, modstandsfolk o. s. v. Vi har modtaget en del besvarelser. De fleste er udmærkede, en del er fyldt med dramatiske skildringer, og mange vil faa stor værdi for eftertiden. Undertiden er der taget forbehold med hensyn til *tilgængeligheden*, idet nogle ikke vil skrive uforbeholdt, med mindre de har sikkerhed for, at beretningerne ikke bliver almindelig tilgængelige eller offentliggjort. Det er af meget stor værdi, at folk kan snakke frit fra leveren.

Iversen: Historisk Samfund for Sønderjylland har for længere tid siden udsendt spørgeskemaerne til alle sønderjydske sogne, ikke til præsterne, men til den mand i hvert sogn, som man ansaa for bedst egnet til at foretage indsamlingen af materialet. Han har saa sat sig i forbindelse med forskellige mænd og kvinder, ofte er der blevet dannet en studiekreds, hvilket undertiden har medført, at der foreligger en 5—6 beretninger fra det samme sogn. Der er indkommet ca. 60 besvarelser, hvilket vil sige, at omtrent halvdelen af sognene har svaret. Der kommer dog stadig

svar, og de sidste er ofte de bedste. Mange af redegørelserne er af meget stor værdi, og nogle er saa morsomme, at de bør komme frem nu, men selvfølgelig kun efter aftale med forfatterne. Historisk Samfund har ogsaa rettet henvendelse til kendte mænd i landsdelen (ca. 350) om at indsende beretninger, men hidtil har kun tre svaret.

Rigsarkivar Linvald: Arkiverne kan tage sagerne med alle klausuler med hensyn til utilgængelighed. Det almindeligste er, at det afleverede først bliver offentlig tilgængeligt 50 aar efter forfatterens død. Arkiverne kan dog ikke modtage forseglede arkivalier, som dets embedsmænd ikke har haft lejlighed til at se. Vi forlanger selvfølgelig ikke at læse papirerne, men vi maa have garanti for, at det afleverede virkelig er det, som det giver sig ud for, saa der ikke kan ske misbrug.

I tilknytning til den af sekretæren givne redegørelse for *amtsamfundenes økonomiske forhold* udtalte Lensbaron *Berner Schil-den Holsten* ønsket om at faa redegørelsen trykt, hvilket fik forsamlingens tilslutning.

Marius Hansen: Der er ikke saa faa muligheder for tilskud fra byerne. Havnene har fine regnskaber, og da vi i Vejle amt indsendte ansøgninger til dem, fik vi straks bevilget et tilskud paa 50 kr. fra hver. Sogneraadene har vi klemt i seks aar. Vi skrev ansøgninger til alle 71, men anmodede kun om et lille beløb, 10 kr. Senere har flere givet mere end 10 kr., og alt ialt faar vi ret betydelige beløb fra sognene. Man bør henvende sig til alle kommunerne og vedlægge giroblanket til indbetaling.

Tidemand-Dal: Bytteeksemplarerne koster samfundene meget. Ogsaa dette bør kunne anvendes som et argument overfor staten. Ligeledes overfor byraadene, idet bytteeksemplarerne jo som regel gaar til bibliotekerne. Vi fik paa denne konto 300 kr.

Formanden: Statstilskudet hænger sammen med medlemstallene, som er for smaa. Kan man fremvise en stigning i disse, vil det være lettere at forhandle med ministeriet. Der maa gøres et stort lokalt arbejde.

Haugsted: Vi har forhøjet kontingentet fra 3 til 4 kr. og har ikke haft medlemstilbagegang af den grund. Kan vi nu sætte bidraget op til 5 kr., eller skal vi være forsigtige?

Formanden: Prisen paa »Fra Nationalmuseets Arbejdsmark« er blevet stærkt forhøjet, men det har ikke paavirket salget.

Neumann: I Sønderjylland havde forhøjelsen af medlemskontingentet den virkning, at 30 af ca. 1200 medlemmer meldte sig ud. Det er rigtigt, at forhøjelsen burde være sket tidligere. Nu er det maaske for sent, og man bør i hvert fald forklare medlem-

merne grunden dertil. I Sønderjylland har vi i løbet af de sidste aar sat medlemstallet betydeligt op — fra 700 til 1200. Det er væsentligst sket gennem udsendte agitationskort — folders, hvoraf den ene side indeholder en kort redegørelse for samfundets virksomhed og oversigt over dets publikationer, mens den anden kan bruges som indmeldelsesblanket. Kortene har først og fremmest været sendt til særlige erhvervsgrupper. Udgifterne her til er ikke særlig store, og hvis bare 2 % reagerer paa opfordringen, dækkes de af det første aars kontingent.

Mortensen: Ved nye medlemmer betyder det noget, om kontingentet er 4 eller 6 kr.

Klem: Man bør undgaa en redegørelse til medlemmerne for forhøjelsen. Det er bedst, hvis de slet ikke lægger mærke til det.

Albert Thomsen: En Kontingentforhøjelse er uklog. Det er bedre at faa flere medlemmer. Det er i sidste øjeblik. Endnu kan der gøres noget, saa længe pengerigeligheden ikke er helt forsvundet. Der er sikkert ret store muligheder for at faa større tilskud fra byraad m. m. Og der er den fordel ved disse, at de næppe bliver skaaret ned, selv om pengenes værdi stiger. Ifjor forsøgte vi i Holbæk amt med en trykt henvendelse til sogneraadene. Det gav en indtægt paa 200—300 kr. Mange gav 25 kr., selvom der selvfølgelig ogsaa var en del, der intet gav. Vi vil i hvert fald fortsætte arbejdet, som ikke er saa slemt, naar man benytter trykte skrivelser.

Fang: Bad De om et bestemt beløb?

Thomsen: Nej!

Klem: Vi beder om mindst 25 kr.

Kassereren, dr. phil. *Roar Skovmand,* fremlagde regnskabet (trykt side 154). Der blev givet decharge.

Chr. Axel Jensen aflagde beretning om Museumsforeningens aarsmøde (se side 119—140), idet han fremhævede den betydning, det havde, at en *repræsentant for undervisningsministeriet* havde deltaget i mødet.

Efter frokosten fortsattes forhandlingerne. *Albert Thomsen* redegjorde for de paa Museumsforeningens møde førte drøftelser om en særlig *publikation for provinsmuseerne*, der var resulteret i nedsættelse af et udvalg, som skulde udarbejde et forslag og forhandle med Fællesforeningens styrelse.

Formanden fremhævede i denne forbindelse, at Fællesforeningen er interesseret i, at det tidligere forhold kan fortsættes. Det vil betyde en stor svækkelse, hvis museumsfraktionen falder fra.

Under *eventuelt* indbød *Landinspektør Jungersen* Fællesforeningen til at afholde sit *næste aarsmøde i Maribo*. Det er nu 20

aar siden, repræsentanterne sidst var paa Lolland-Falster, og Maribo Museum og Historisk Samfund for Lolland-Falster vil gerne se dem som sine gæster. Der var stemning for at modtage indbydelsen, mens der var noget divergerende meninger om tidspunktet for mødet. Det besluttedes at overlade styrelsen at træffe endelig beslutning derom.

Lærer H. K. Kristensen, Lunde, holdt derefter et interessant og morsomt foredrag om lokalhistoriske problemer, som blev hilst med stort bifald (trykt side 35—44). I forbindelse med foredraget udsandt der sig en livlig diskussion:

Tidemand-Dal: Amtssamfundene kan ikke i aarbøgerne optage sognehistorier. Som regel er det umuligt at udgive saadanne sognehistorier. Der maa skabes en central, hvor de kan opbevares.

Ellekilde: Folkeminder bør tages med i alle sognehistorier. Man skal ikke trykke eventyr, men kun de sagn, som knytter sig til egnen, enten man saa vil anbringe dem, hvor de topografisk hører hjemme, eller i et særligt kapitel. Det daglige liv bør ogsaa behandles i en sognehistorie. Topografen skal ogsaa bruge sine øren.

Klem henviste til, at Albert Thomsen sidste aar gjorde opmærksom paa de sociale spørgsmaals store betydning.

Der blev derefter ført en drøftelse af muligheden for, at Fællesforeningen udgav en *topografisk bibliografi*. Der blev herunder gjort opmærksom paa, at der forberedes en fortsættelse af Erichsen og Krarups Dansk historisk Bibliografi, og at der allerede foreligger særlige bibliografier fra en del amter (Aalborg, Vejle og Frederiksborg) og byer (Horsens, Silkeborg og Odense).

Brandt: Man savner et register over indholdet af »Fortid og Nutid«!

Formanden: Det kommer!

Steensberg: I sognehistorierne bør man ogsaa behandle jordfordeling og udskiftning. Disse forhold kan studeres i marken og kan bruges i hjemstavnsundervisningen. Gaardens historie er vigtigere end ejerhistorierne. Det maa dog ikke glemmes, at der ofte kan gives interessante og vigtige oplysninger om ejerne.

Chr. A. Jensen: Egentlig kan man beklage lokalhistorikerne, der skal kunne saa meget. Man kan spørge, om »Danmarks Kirker« ikke ødelægger det for sognehistorikerne. Jeg tror dog, de kan arbejde videre paa det materiale, der er fremlagt der. De skal prøve at se historisk paa kirken, saa dens fortid kommer til at staa levende for den almindelige læser.

Esben Jespersen: Det er et stort problem, hvorledes man faar

en sognehistorie trykt. Mange maa selv betale trykningen og saa senere se, om de kan faa deres penge ind. For at faa en bog ud, skal man have 400—500 købere, og dem skal man have hjemme, i sognet. Stoffet maa derfor lægges saaledes til rette, at det kan fængsle sognets folk, og jeg tror ikke, vi kan lære videnskabsmændene meget, ligesom man ikke kan forlange for meget udblik til de store kulturforbindelser. Gaardhistorien har vel ikke stor almen interesse, men den har læsere i Sognet, især hvis man kan faa et levende stof om besidderne, saa der kan gives en læselig fremstilling.

Rasmus Mortensen: I de fleste sogne er der mange høje og andre mindesmærker fra oldtiden, som er ødelagt. Museets foretagelse giver et indtryk af fortiden, og sognets folk er interesseret i at vide, at der har ligget en høj paa deres mark. Det kan ogsaa have sin værdi at aftrykke folketællingerne, idet de dog giver et øjebliksbillede, som viser familieforhold og folkehold. Der kan bygges meget paa det, og der er megen interesse derfor. Det er en stor opgave at hjælpe sognehistorikerne økonomisk, og Fællesforeningen burde der være formidler, bl. a. ved at have opmærksomheden henledt paa, hvor der kan faas hjælp til udgivelsen. Derigennem var der ogsaa mulighed for at faa indseende med, hvad der udkommer, at hjælpe og vejlede. Stor værdi vilde det have, hvis samfundene ved testamentariske gaver kunde oprette fonds til at støtte udgivelsen af særlige værker. I Vejle amt havde man saaledes faaet en gave paa 10.000 kr.

Marius Hansen: I sognehistorierne bør man gennemgaa aarets og livets fester, som folk gerne vil læse om. Gaardhistorien behøver ikke at være tør. Den viser f. eks., hvor folk hentede deres koner og kæresten fra, saa der paa den maade kan hentes interessante oplysninger om befolkningsforholdene. Folk fra de byer, hvis unge mødtes paa Tirsbæks hovmarker, giftede sig med hinanden, mens de unge fra Hornstrup, der ikke hørte under denne herregaard, giftede sig til Grejs, hvorfra man ligesom fra Hornstrup hovede til Grundet og andre gaarde. Der er iøvrigt ingen tvivl om, at sogneraadene i de fleste tilfælde er villige til at understøtte udgivelsen af sognehistorier.

Formanden: Diskussionen viser, at sognehistorierne, som H. K. Kristensen sagde, ikke skal skæres over en kam.

H. K. Kristensen: Sogneraadene er uden tvivl villige til at give bidrag. Folketro, fester m. m. bør snarere behandles egnsvis end sognevis.

Om aftenen mødtes repræsentanterne i Nationalmuseets foredragssal, hvor *Inspektør Uldall* demonstrerede en række histo-

riske film, spændende fra Christian IX's dage til befrielsen. Forevisningen var ikke blot underholdende, men gav ogsaa et stærkt indtryk af, hvilken stor historisk værdi de gamle film i *Statens Arkiv for historiske Film og Stemmer* har.

Om søndagen var der *udflugt* til *Køge*. Vejret var — imod sædvane — forholdsvis ordentligt, og turen blev rig paa oplevelser og indtryk. I *Køge* blev vi modtaget af *Køge Museums* repræsentanter, *Direktør Engelstoft*, *Arkitekt Langballe* og Frøken *Marie Christophersen*, som med enestaaende gæstfrihed og hjælpsomhed viste byens og omegnens mange seværdigheder frem. Inspektør *Victor Hermansen* og *Arkitekt Langballe* førte os først paa en interessant byvandring. Og efter at frokosten var indtaget paa Hotel »Prinsen«, besaa vi under *Køge-folkenes* sagkyndige vejledning det smukke og indholdsrige *Køge museum*, der rummer mange værdifulde ting fra byens fortid. Efter et besøg i den imponerende kirke gik turen i rutebiler til *Gl. Køgegaard*, hvor *Hofjægermester Collet* paa *Direktionen for Den Carlsen-Langes Legatstiftelses* vegne bød repræsentanterne velkommen, hvorefter *Museumsdirektør Andrup* fremviste de interessante interiører.

Fra *Gl. Køgegaard* gik turen til *Vallø*. *Stiftsforvalter Krarup* fremviste de dele af slottet, som var tilgængelige, og førte os rundt i den smukke park. Efterhaanden samledes de trætte repræsentanter til kaffebordet paa *Vallø kro*, hvor *Køge museum* var vært. Derfra gik det tilbage til *Køge* i rutebiler. Paa torvet tog vi afsked med *Direktør Engelstoft* og *Arkitekt Langballe*, og først ved syvtiden naaede vi tilbage til *København* i rutebilerne. Aarsmødet 1947 var sluttet.

DANSK HISTORISK FÆLLESFORENINGS
REGNSKAB FOR 1946.

I N D T Æ G T.

Beholdning Marts 1946	10673,04
Kontingenter: A. Foreninger	1348,17
B. Byraad	260,00
C. Institutioner	1020,00
Statstilskud	1000,00
Tilskud fra Dansk historisk Fællesfond	400,00
Undervisningsministeriets Tilskud til Lokalhist. Haand- bog	5000,00
Renter	252,48
Fortid og Nutid	787,67
Bogsalg	312,95
I alt Kr.	21054,31

U D G I F T.

Sekretærens Honorar	400,00
Trykkeriudgifter	1842,62
Bestyrelsens Rejseudgifter	213,00
Aarsmødet i Helsingør	774,10
Forfatterpræmie	200,00
Forfatterhonorarer	909,00
Ekspedition af »Fortid og Nutid«	330,55
Porto og diverse	469,41
Lokalhistorisk Haandbog	1553,01
Kassebeholdning pr. 17. Marts 1947	14362,62
I alt Kr.	21054,31

Af Kassebeholdningen udgør:

Bevilling til Præstegaardsværket	7552,40
Bevilling til Lokalhistorisk Haandbog	3446,99
Foreningens øvrige Midler	3363,23

Kr. 14362,62

Krogerup, den 17. Marts 1947.

Roar Skovmand.

Ovenstaaende Regnskab er revideret og fundet i Overensstem-
melse med Bilagene. Kassebeholdningen er forevist.

Helsingør, den 30. Marts 1947.

Knud Klem.

Georg Galster.

Tilbud til vore Medlemmer!

Medlemmer af Foreninger under Dansk historisk Fællesforening kan til Favørpris erhverve:

E. Kroman: Skriftens Historie i Danmark fra Reformationen til Nutiden. 1943. 91 S. med 57 Ill. Bogladepris 6 Kr. Favørpris 3,60 Kr.

Holger Hjelholt: Skriftprøver — er udsolgt, men en ny Udgave vil snart foreligge.

Endvidere kan faas:

Nygaard: Anvisning til at drive historisk-topografiske Studier. 50 Øre.

Chr. Axel Jensen: Bibliografisk Vejledning for historiske Lokalsamlinger. 50 Øre.

Holger Hansen: Om Opbevaring og Ordning af Købstadarkiver. 50 Øre.

Skrifterne faas portofrit tilsendt ved Indbetaling af beløbet paa Postgiro 86264. Fortid og Nutid. Landsarkivet. Viborg.

Gamle Aargange af »Fortid og Nutid«.

Medlemmer af Foreninger under Dansk historisk Fællesforening kan ved Henvendelse til »Fortid og Nutid«s Redaktion, *Landsarkivet, Viborg*, faa Aargangene 1931—42 for 2,50 Kr. pr. Aargang. Bind XV, Hefte I (1943) er udsolgt. De følgende Hefter faas — saavidt Oplaget rækker — for 1,50 Kr. pr. Hefte. Af ældre Aargange kan kun faas Bd. V—VII og Bd. VIII, 3—4. Prisen for dem er 3 Kr. pr. Bind = 2 Aargange.

Medlemmer, der er i Besiddelse af Dubletter af gamle Hefter (før Bd. IX samt Bindene XV—XVI), vil faa Værdien af disse godtgjort ved Indsendelse af Hefterne til Redaktionen.

Meddelelse til »Fortid og Nutid«s Abonnenter.

Paa Grund af den københavnske Typografstrejke har det iaar ikke været muligt at udsende noget Junihefte. I Stedet udsendes Decemberheftet som et Dobbelthefte.

INDHOLD

	Side
Nationalmuseet og den lokalhistoriske Forskning	1
Hans Lassen: Gør Museerne Nytte?	20
Esbern Jespersen: Lokalhistoriens Sammenhæng med Danmarks- og Verdenshistorien	27
H. K. Kristensen: Lokalhistoriske Problemer	35
D. Yde-Andersen: Gullevhuset	45
Johan Hvidtfeldt: Amtssamfundenes økonomiske forhold	66
Fridlev Skrubbeltrang: Bøger om Folkehøjskolen i dens Jubileumsaar (1944)	73
Anmeldelser: Geodætisk Instituts Publikationer (Gunnar Knudsen), Poul Nørlund og Egmont Lind: Danmarks romanske Kalkmalerier (C. A. J.), Carl von Kohl: Hærens Arkiv (Johan Hvidtfeldt), Albert Fabritius: Danmarks Riges Adel (Hans H. Fussing), Hugo Matthiessen: Snapstinget (Sigurd Jensen), Aage Welblund og Arthur G. Hassø: Gamle Landevjaskroer (Victor Hermansen), Lokalhistoriske Bibliografier (Johan Hvidtfeldt), Johs. C. Jessen: Alsted og Ringsted Herreders Skolehistorie (Aage Bonde), To Sogne og et Herred (C. Rise Hansen), P. Kr. Iversen: Vejledning for sønderjydske Lokalhistorikere (Jakob Petersen), Sydslesvig, II, Angel (P. Kr. Iversen), Tønder gennem Tiderne (P. Kr. Iversen), E. A. Hobolt: Anholt (Johan Hvidtfeldt), Norske Museer (C. A. J.), Gutorm Gjessing: Norges Steinalder (Holger Rasmussen), Arne Nygård-Nielsen: Norsk jernskulptur I—II (C. A. J.)	85
Dansk kulturhistorisk Museumsforenings Aarsmøde 1947	119
Dansk historisk Fællesforenings aarsmøde 1947	144
Regnskab for 1946	154

»FORTID OG NUTID« udgives af Dansk historisk Fællesforening ved Foreningens Sekretær, Landsarkivar JOHAN HVIDTFELDT, Viborg, under Medvirken af GUNNAR KNUDSEN og CHR. AXEL JENSEN. Tidsskriftet udkommer som Regel med 9 Ark aarlig og koster i Boghandelen 7 Kr. pr. Aargang. To Aargange udgør eet Bind. Det kan bestilles igennem enhver Boghandel. Medlemmer af Foreninger under Fællesforeningen kan ved Henvendelse til Landsarkivar Johan Hvidtfeldt, Viborg, faa Tidsskriftet til Favørpris. Til disse Medlemmer sendes Tidsskriftet saaledes, at der een Gang aarlig opkræves 4 Kr. + Portopenge, medmindre Redaktionen inden 1. Oktober har modtaget 4 Kr. indbetalt paa Girokonto 86264, Fortid og Nutid, Landsarkivet, Viborg. Bidrag til Tidsskriftet samt Bøger, der ønskes anmeldt deri, bedes sendt til Redaktøren, Landsarkivar Johan Hvidtfeldt, Viborg.