



Danskernes Historie Online

Danske Slægtsforskeres Bibliotek

Dette værk er downloadet fra Danskernes Historie Online

Danskernes Historie Online er Danmarks største digitaliseringsprojekt af litteratur inden for emner som personalhistorie, lokalhistorie og slægtsforskning. Biblioteket hører under den almennyttige forening Danske Slægtsforskere. Vi bevarer vores fælles kulturarv, digitaliserer den og stiller den til rådighed for alle interesserede.

Støt Danskernes Historie Online - Bliv sponsor

Som sponsor i biblioteket opnår du en række fordele. Læs mere om fordele og sponsorat her: <https://slaegtsbibliotek.dk/sponsorat>

Ophavsret

Biblioteket indeholder værker både med og uden ophavsret. For værker, som er omfattet af ophavsret, må PDF-filen kun benyttes til personligt brug.

Links

Slægtsforskeres Bibliotek: <https://slaegtsbibliotek.dk>

Danske Slægtsforskere: <https://slaegt.dk>



Holland=
Falsters
historiske
Samfunds
HARBOG

for

MDCCXXVI



Lolland-Falsters
historiske Samfund

Aarbog XXIV

1936



Holland=
 Halsters
 Historiske
 Samfunds
ÅRBØG
 for
 1886



Indhold.

	Side
Organist <i>C. Strandgaard</i> :	
Stubbekøbing Kirke	1
Forfatter <i>Anth. Fuglsang</i> :	
Vægmaleri i Stubbekøbing Kirke, Skt. Eligius	36
Forfatterinde <i>Helene Strange</i> :	
Gamle Dages Jul i en nordfalstersk Bondegaard	39
Adjunkt, Dr. phil. <i>Jan Steenberg</i> :	
Korbuekrucifikser paa Lolland	47
Cand. mag. <i>Max Ernst</i> :	
Provincialmedicus W. Hahn	55
Forfatter, Lærer <i>Johannes Veilager</i> :	
Et Par Træk af Himmelsbrevenes Historie	63
Efter <i>Johannsens</i> Optegnelser:	
Th. Fr. J. Johannsen og Forliget 1894	69
Thv. Gaardejer <i>Frederik Grejsen</i> :	
Lidt Erindringer om det gamle Rødby	75
Arkivar <i>Hans Ellekilde</i> :	
Goen og Horsejageren i falstersk Sagndigtning og Folketro ...	80
Arkitekt ved Nationalmuseet <i>C. G. Schultz</i> :	
Hominde og Pæleværket i Vestre Skarholmsrende	95
Thv. Kommunalærer <i>Niels Steinfeldt</i> :	
En stor Trolddomssag i 1692—93	115
Havearkitekt <i>Johannes Tholle</i> :	
Flora og Folketro, især paa Lolland-Falster	128
Adjunkt <i>J. Jørgensen</i> :	
Østlollandske Ord	150
<i>Smaastykker</i> :	
Gildescene i Lommelev 1644, ved <i>N. Steinfeldt</i>	155
Vise 1756 om Karen Mossin, ved <i>Helene Strange</i>	156
Et Hustrumord, ved <i>P. Christensen</i>	158
Lollandske Folkesagn, ved <i>Jørgen Larsen</i>	162
Fra gamle Dage, ved <i>Karen Christiansen, Juul Petersen</i>	163
„Gammel-Anders“ Vise, ved <i>Svend Jørgensen</i>	165
Nykøbing Slots Møbel-Inventarium 1755, ved <i>A. Hk.</i>	166
Fra Bogverdenen, ved <i>A. Hk.</i>	168
<i>Aarsberetningen</i>	169
<i>Regnskab</i>	170
<i>Medlemsliste</i>	171



Stubbekøbing Kirke.

Af C. Strandgaard.

Kirkebygningen.

Saxo fortæller i sin Danmarks Krønike, at Beboerne her ved Grønsund i deres Guds frygt havde rejst et Trækors. Hvor det Kors har staaet, ved ingen, men da det var rejst for at ses, for at vidne om Kristendommens Sejr, er det sandsynligt, at det har knejset paa Skrænten ud mod Vandet, et Stykke Øst for vor By. Venderne gik i Land og fældede Korset, men endnu inden Togene mod dem var helt forbi, rejste der sig midt imellem de lerklinede, straatækte Hytter her paa »Stubben« et Hus til Guds Ære, af hvilket Dele fik Lov at staa lige til vore Dage. Set paa Baggrund af de simple Boliger, vore Forfædre havde paa den Tid, c. 1170, har man Lov til at kalde vor gamle Kirke et prægtigt Hus. Man undres

over og tvivler om, at Beboerne har kunnet rejse det ved egen Hjælp, og fristes til at tro, at der har staaet en stærk Haand og Vilje som Absalons bagved. Han færdedes jo her i Grøn-sund Aar efter Aar paa Vejen mod Venden, og nogle Enkelt-

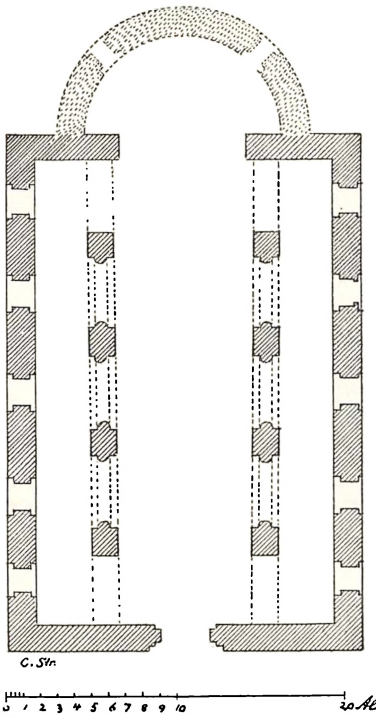

Fig. 1. Stubbebo's første Stenkirke, omtr. 1170.

Denne Grundplan hviler paa temmelig sikker Viden med Hensyn til det tredelte Skib, men om det lille Kors Form og Størrelse kan man kun skønne ved at sammenligne Kirken med andre i samme Stil. Det er sandsynligt, at der har staaet en Trækirke paa Stenkirkens Plads før den.

heder i vor Kirkebygning, saaledes Halvsøjlehovedernes Form, peger hen paa, at den kan have haft samme Arkitekt som de af ham byggede Kirker. I hvert Fald, det er den smukke Plan, hvorefter Kirken er opført, der hæver den op i Højde med de skønneste Kirker i Landet, men hertil bidrager dog ogsaa Bygningsmaterialet, Kridtstenen fra Stevns, der giver Rummet et lyst og festligt Præg. Naar Materialet blev Kridtsten og ikke Mursten, laa det vel til Dels i, at disse endnu paa det Tidspunkt var ret sjældne, og at Beboerne her ved Hjælp af deres talrige Baade kunde foretage Transporten fra Stevns, medens de ikke var i Besiddelse af gode Transportmidler paa Landjorden.

I Forbindelse med Kridtstenen blev der anvendt en ringe Mængde røde Teglstene, i alt en 7 à 8 Hundrede, som fordelt i 7 Skifter er af fortrinlig dekorativ Virkning i de hvide Flader.

Kirken har, som Grundplanen viser, oprindeligt kun bestaaet af et tredelt Skib, en saakaldt Basilika, og et lille Kor, Absis, der rimeligvis har haft Form som en Halvcylinder, hvorved Bygningens Lighed med et Skib, der »med Menig-

heden om Bord stævner mod Lysets Opgang«, forøgedes, men af denne Kirke er kun det Parti bevaret, som ses paa nedestaaende Billeder, nemlig det sydlige Sideskib og Hovedskibets Sydveg. Ved en i Midten af forrige Aarhundrede planlagt Restaurering mente man det nødvendigt at ombygge hele Skibet, men Kammerherre Worsaae, vor berømte Arkæolog, der var Direktør for Mindesmærkernes Bevaring, ned-

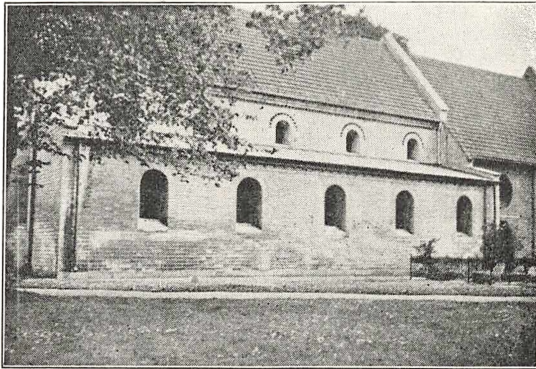

Fig. 2. Stubbekøbing første Stenkirke, saaledes som den ser ud efter Restaurationen 1882.

lagde Forestillinger imod, at de mærkelige Rester af den oprindelige Kirke skulde forsvinde, og da Restaureringen endelig under Professor Storcks Ledelse kom til Udførelse i 1881-82, stillede Ministeriet det som en Betingelse for Tilskuddet til Arbejdet, at Skibet opførtes i hele dets oprindelige Skikkelse med de tilbageværende Rester som Rettesnor.

En nærmere Undersøgelse og Sammenligning af Fig. 1, 3 og 4 vil kunne give et Indtryk af, hvorledes vor første Kirke af Sten har set ud; dog antages det, at de to Sideskibe har haft Bjælkeloft ligesom Højkirken, og naturligvis maa man se bort fra Inventaret og Dekorationerne, der er af nyere Dato. Kirken var vel præget af en vis Kølighed eller Streng-
hed, men tillige ved den gennemførte Symmetri og det lyse Materiale af stor Værdighed og Skønhed.

Saaledes stod Kirken i godt 100 Aar, inden den første Udvidelse, der bestod i Opførelsen af et større Kor, fandt Sted circa 1300. Medens Kirkeskibet var opført i den roman-

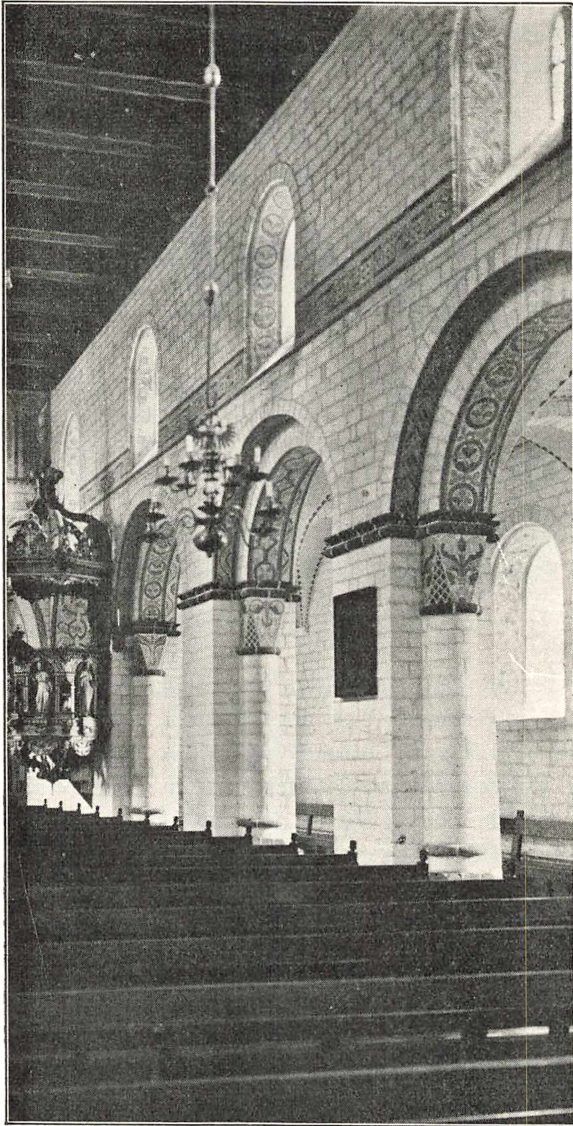

Fig. 3. Den Del af Stubbekøbings første Stenkirke (c. 1170), der i restaureret Skikkelse endnu er til Stede.

ske Stil eller Rundbuestilen og de sidst tilføjede Dele: Kapperne mod Nord og Taarnet, i den gotiske Stil eller Spidsbuestilen, blev den nye Korbygning udført i en Stil, der danner en Overgang mellem de to Stilarter, og man gik over til at benytte den røde Teglsten, Munkestenen, som Hovedmateriale.

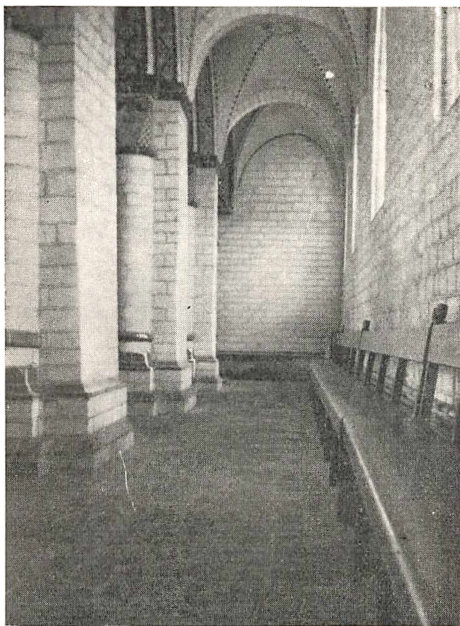

Fig. 4. Det søndre Sideskib, Kirkens ældste Del.

Som det fremgaar af Grundplanen, Fig. 8 (man lægger ellers næppe Mærke til det), er Korets Grundflade trapezformet, idet Østgavlens Bredde er 1 Al. mindre end Vestgavlens. Er det Tanken om Kirkebygningens Sammenligning med et Skib, der træder frem, eller er det af Hensyn til Præsternes Messesang, altsaa af akustiske

Grunde, at man har valgt den tilspidsede Form? Ja, hvem ved det, men givet er det, at der maa være en Grund, thi det er i alle Henseender besværligere at bygge paa en saadan Grundflade end paa en rektangulær. Loftet dannes af to Fag, senere indsatte, Murstenshvælvinger, og man antager, at Kirkens to Sideskibe har faaet Bjælkelofterne ombyttet med Hvælvinger paa samme Tid. Af ejendommelige Enkeltheder ved Koret skal Opmærksomheden henledes paa Østgavlens Murværk, hvis Mønster træffes et Par Steder til her i Stiftet, i Sdr. Alslev og Taars Kirker, og paa den smukke Indgangsdør mod Syd, der atter er kommen til sin Ret efter at have staaet tilmuret og skjult i lang Tid under en uskøn Bindingsværksbygning. (Fig. 5 og 13).

Medens Opførelsen af det nye Kor maa betegnes som en Berigelse af Kirkebygningens Indre, skønhedsmæssig set, bl. a. paa Grund af dets Anbringelse i Symmetriaksen, kan det samme ikke siges om den store Udvidelse mod Nord, der fandt Sted ret kort Tid efter, antagelig i Midten af det 14. Aarh., thi ved den mistede Kirken en Del af de Egenskaber, der nys er fremhævet, og som den maatte savne lige til 1882.

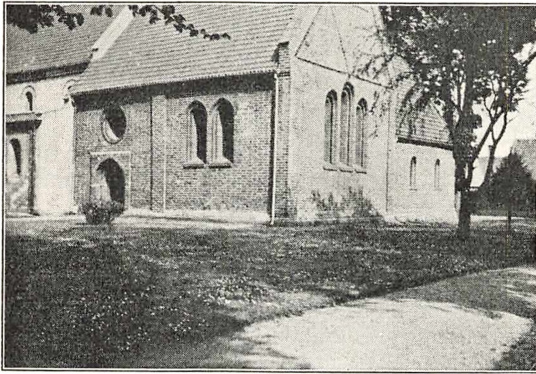

Fig. 5. Kirkens Kor, opført c. 1300; til højre ses det knap 100 Aar senere tilbyggede lille Kapel, maaske Skt. Gertruds.

Man kan, som det er sket, sætte denne Udvidelse i Forbindelse med et krigersk Overfald, ved hvilket det nordre Sideskib og Højkirkens Nordvæg skulde være blevet nedbrudt, men Udvidelsen kan meget vel blot være et Udtryk for Byens Vækst og Velstand og et Bevis paa Kirkens Rigdom og Indflydelse, der netop paa den Tid var betydelig. Naar Hovedgrunden til at sætte Udvidelsen i Forbindelse med Fjender angives at være den, at den blev foretaget mod Nord, paa tværs af Bygningens Længderetning, vil en nøgtern Betragtning af Forholdene vise, at det netop var den mest farbare Vej, man valgte. Mod Øst havde man et Par Menneskealdre før opført det nye Kor og gjort det baade smukt og solidt, saa solidt, at det af en sagkyndig Kommission 1863 blev betegnet som den Del af Kirken, der bedst havde trodset Tidens Tand; den Vej kunde man ikke komme. Mod Syd laa den Del af Kirkegaarden, hvor de fornemmes Grave fand-

tes, og hvor Jorden altsaa gav de store Indtægter; mod Vest laa Torvet, og her skulde der være Plads til Taarnet, der til Slut skulde krone Værket. Mod Nord derimod var Jorden mindre værdifuld, og hvis det er rigtigt, hvad en Del kunde tyde paa, at »Skt. Annas Kapel« (Fig. 7 a og 7 b) allerede fandtes der paa det Tidspunkt, vilde man ved at flytte Kirkeskibets Nordgrænse ud til det opnaa en yderligere Udvidelse,

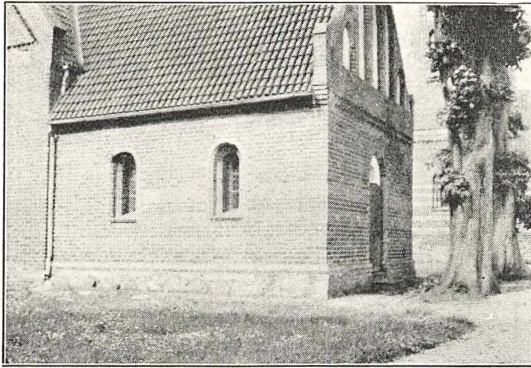

Fig. 6. Skt. Gertruds Kapel. Nord for Koret,
set fra NØ.

der sikkert var paakrævet ikke alene paa Grund af Befolkningens Vækst, men ogsaa for at skaffe Plads til de mange Helgenaltre: Vor Frues, Skt. Peders, Skt. Gertruds og Skt. Annas¹⁻²).

Med denne Udvidelse (se Fig. 8) i Forbindelse med Opførelsen af det mindre Kapel ved Koret, Fig. 6, og det store, tunge Taarn har Kirken naaet den Skikkelse, som den i alt væsentligt beholdt i omtr. 500 Aar. Ved Reformationen er f. Ekspl. Helgenaltrene blevet fjernet, men ved selve Bygningen synes der ikke at være sket nogen Forandring. Derimod formindskedes Kirkens Indtægter i en saa følelig Grad, at Borgerne i den følgende Tid Gang paa Gang maa søge Kongens Hjælp til Vedligeholdelse af Kirkebygningen³), og dog regnedes Stubbekøbing 1557 (ifølge P. Rhode) for den største By i Stiftet næst efter Nakskov. Var der saaledes økonomiske Vanskeligheder allerede i det sekstende Aar-

hundrede, forstaar man næppe, hvorledes Bygningen har kunnet holdes paa Benene i det syttende og attende Aarhundrede^a), da Byen sank ned til at være »nur als ein



Fig. 7a. »Skt. Annas Kapel«. Østgavlen med det smukke Mønstermurværk.

guter Flecken zu achten«, som Erik Pontoppidan udtrykker sig i 1730.

Samme Forfatter skriver i »Den Danske Atlas« (1767), at »Kirken er en temmelig stor Bygning, men deri intet mærkværdigt«, medens Hoffmann i Supplementbindet til samme Værk, der udkom 1774, udtrykker sig saaledes: »Kirken har et højt Taarn og er en gammel, vidtløftig Bygning«. Om Bygningens Tilstand oplyses intet, og endnu saa sent som

i 1841 skriver Provstesynet:»For øvrigt er Kirken i den sædvanlige gode Stand«.

At det lille Ord »gode« ikke burde være skrevet, frem-

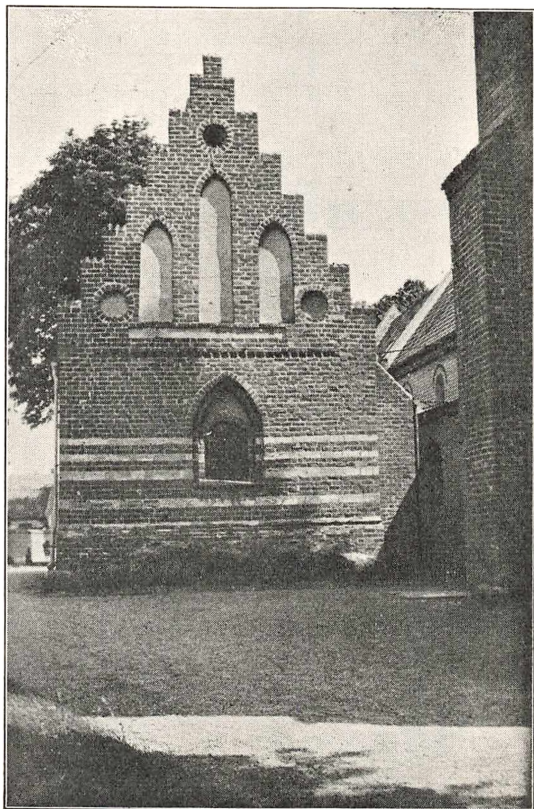

Fig. 7b. »Skt. Annas Kapel«, set fra Vest. Kapellet, der er opført af røde Munkesten med 5 Baand af Kridtsten, hører, hvad dets Ydre angaar, til det interessanteste af Kirkebygningen.

gaar med al Tydelighed af den Betænkning, som blev afgivet i 1863, altsaa kun en Snes Aar senere, af en Kommission, hvori Justitsraad Hansen, Muremester Rosendahl og Arkitekt Tvede havde Sæde. Af Betænkningen skal her anføres:

»Taarnet var i god Stand; derimod var Kirkens øvrige Mure i meget forsømt Tilstand, udslikkede og besmurte, og dens Tage, som bestaa af røde Teglsten, er forskudte og utætte, navnlig er Taget over det søndre Sideskib i en saa

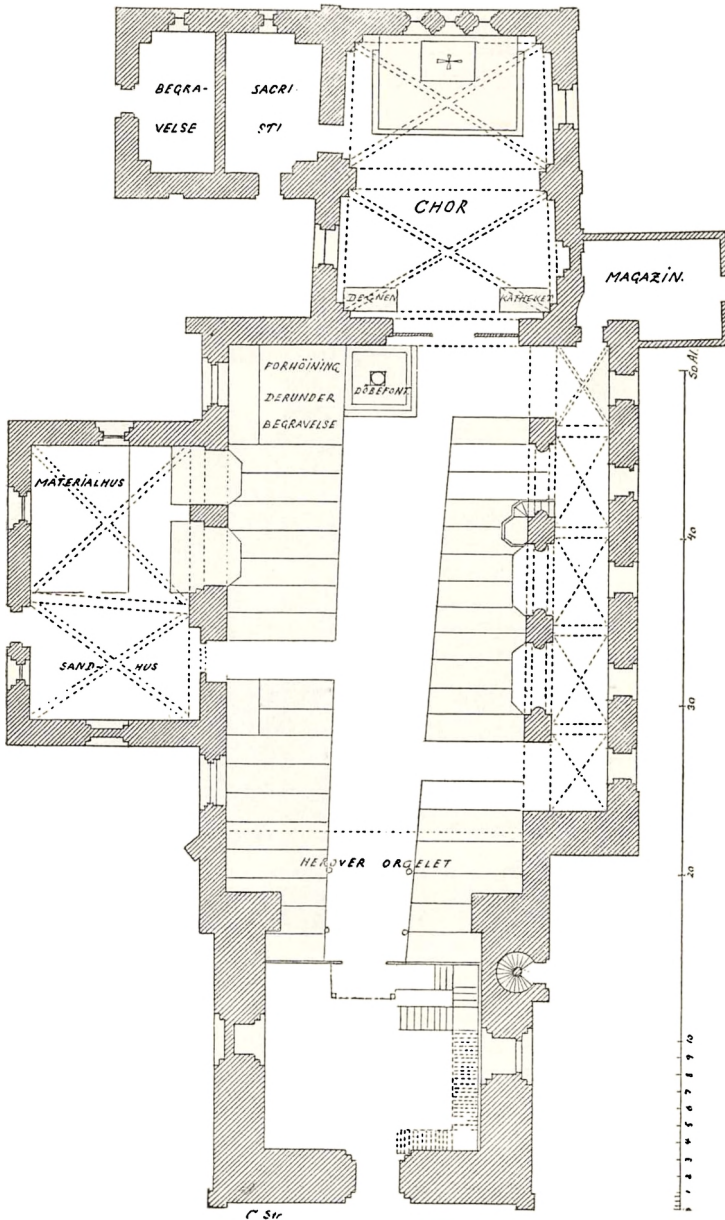

Fig. 8. Grundplan af Stubbekøbing Kirke efter Arkitekt V. Tvedes Tegning af 1861, der beror i Nationalmuseet.

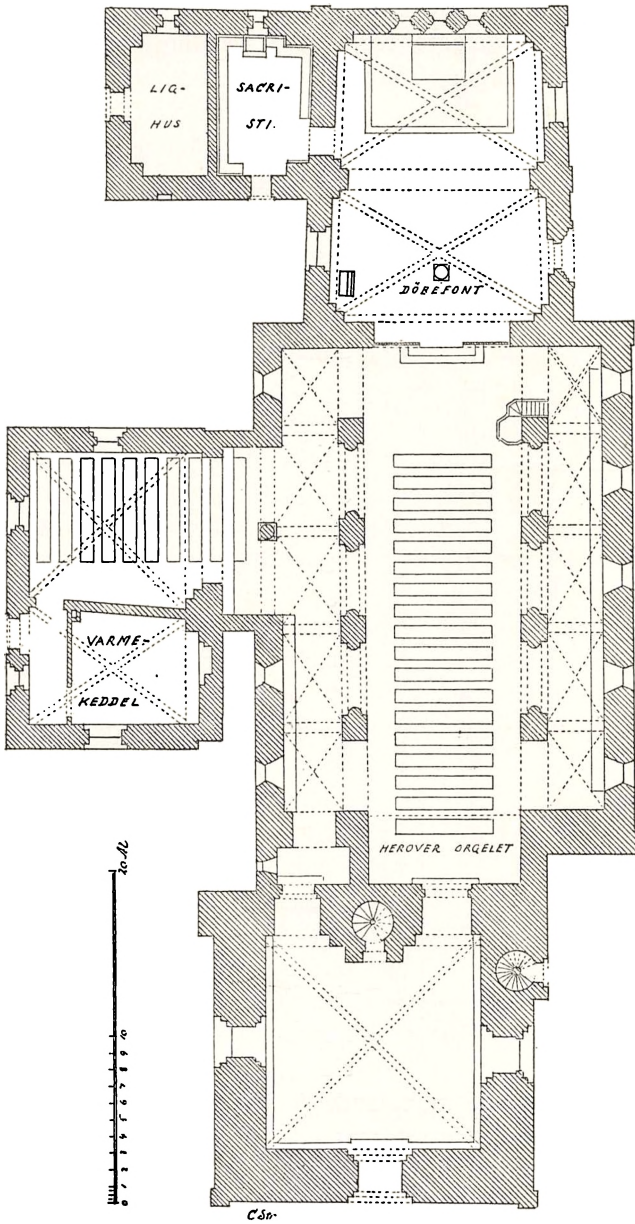

Fig. 9. Grundplan af Stubbekøbing Kirke efter Restaurationen 1881—82.

ussel Tilstand, at de underliggende Hvælvinger snart ville blive aldeles ødelagte formedelst det indtrængende Regnvand. De medtagne, forandrede, tilmurede Vinduer, som ere

dels af Jærn og Bly og dels af Træ, samt Mangel af Tagrender, Brolægning og Vandafløb, de overhængende, til Dels faldefærdige, Gavle og det kullede Taarn-tag med sit skæve Trækors fuld-stændiggør Kirkens forfaldne og uanstændige Ydre«.

Det er gaaet her som andre Steder, f. Eks. i Maribo: man havde ikke i den lange Nedgangstid kunnet magte den Opgave at holde den store, »vidtløftige« Bygning i forsvarlig Stand, og Resultatet af den nævnte Kommissions Undersøgelse, der viste, at der vilde kræves et Beløb af c. 30.000 Rdl. til en gennemgribende Istandsættelse, virkede ikke opmuntrende. Aaret efter kom den anden slesvigske Krig, der krævede store pæknære Ofre, og Spørgsmaalet om Kirkens Restauration maatte ud-sættes. Først i 1880 tages det op paa ny, og Kirkeinspektionen har den Glæde ved Skrivelse fra Kirke- og Undervisningsministeriet af 27/2 at faa Meddelelse om,

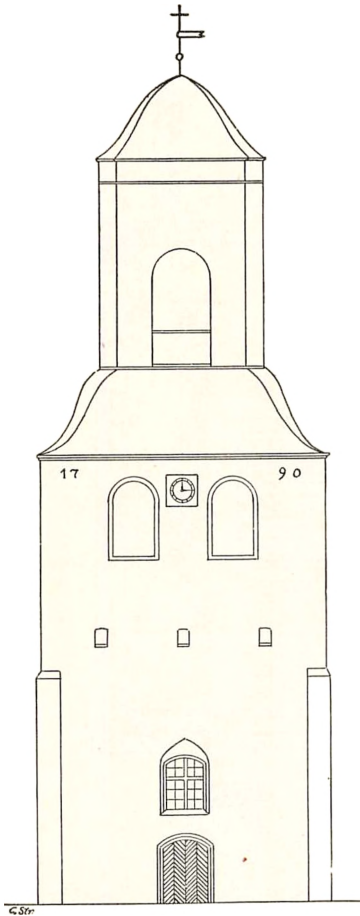

Fig. 10. Kirketaarnet i Tiden
fra 1790—1852.

at det vil søge de manglende Midler til Kirkens Istandsættelse tilvejebragt fra formuende Kirker, og at Professor Storck er beordret til at udarbejde Forslag etc.

Forinden den store Istandsættelse gøres til Genstand for nærmere Omtale, skal vi høre lidt om Taarnets Historie.

Grundplanen, Fig. 8, viser, at Taarnet er bygget efter

eller samtidig med den store Udvidelse i det 14. Aarh., thi det ligger i den nye Højkirkes Forlængelse. Det har, som de ældste Billeder af Byen viser, først haft kamtakkede Gavle men er siden undergaaet et Par Forvandlinger i 1790 og 1852 for til sidst ved Restaurationen 1882 at blive ført tilbage til dets oprindelige Skikkelse.

I Slutningen af det attende Aarh. var Taarnets Øverste i en saa daarlig Tilstand, at der maatte foretages noget. De Forhandlinger, som førtes med Autoriteterne, og som stod paa i 6 Aar, endte med, at et Forslag fra Admiralitets- og Kommissariatskollegiet blev bragt til Udførelse 1790. Kamgavlene blev nedrevet, og oven paa det massive Murstenstaarn opførtes med en Bekostning af 4500 Rdl. en lygteformet Træbygning, hvorved Taarnets hele Højde blev 54 Alen 6 Tommer (34 m). (Fig. 10).

Da Taarnet blev anset for »et vigtigt og uundværligt Sømærke«, tilskød den kgl. Kasse 1000 Rdl., og ved en Indsamling over hele Landet indkom 1353 Rdl. Hvad enten det skyldtes en fejl Konstruktion eller en mangelfuld Udførelse eller begge Dele, saa »flød Taarnet allerede i Vinteren mellem 1790 og 91 med Vand indvendig«, og skønt man »digtede« med Værk og tjærede og beklædte Kuplerne med Bly, fortsatte Vandet sin ødelæggende Virksomhed, saa det i 1835 blev nødvendigt at anvende 2160 Rdl., hvoraf den kgl. Kasse atter gav 1000 Rdl., til en omfattende Istandsættelse.

Tolv Aar senere er det galt igen, og man begynder nu at omgaas den Tanke at kappe Trætaarnet og dække Mur-

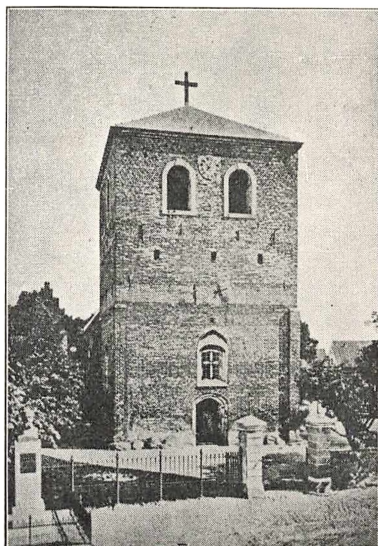

Fig. 11. Kirketaarnet fra 1852—1882.

stenstaarnet med et lavere Tag, idet en Ombygning af det høje Trætaarn vilde koste 4000 Rdl. Admiralitetet forlanger imidlertid, at Kirkens Taarn skal gives samme Form og Højde som hidtil, og der kunde kun opnaas et Tilskud som Gave paa 1000 Rdl.; hvad skulde man nu gøre?

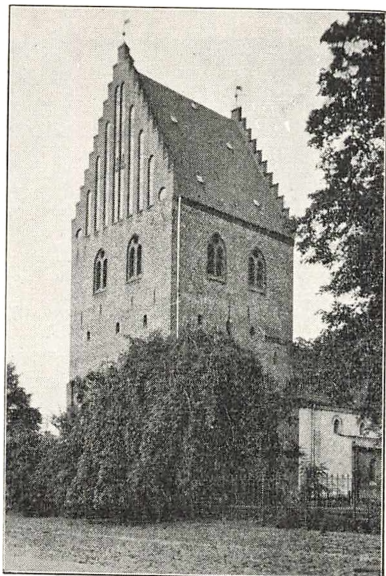

Fig. 12. Kirketaarnet efter 1882.
Ved Restaurationen fik det den Skikkelse,
det oprindelig havde haft.

Efter en gennem 4 Aar fortsat Tovtrækning, der ikke skal følges her, faar Kirken Lov til at anvende et lavt, pyramideformet Skifertag men paa den Betingelse, at der et Sted paa Taarnets Øverste skulde anbringes en høj, lodret Bjælke! Atter Skriverier, thi den Bjælke vilde man absolut ikke have at se paa, og endelig faldt Admiralitetet til Føje⁵). I 1852 fik Taarnet det Udseende, som Fig. 11 viser. Glade ved den Løsning var Borgerne ikke, men Kirken havde ikke Raad til en

smukkere, og man ventede, den store Restauration snart vilde være i Sigte.

I Oktober 1880 kunde Professor Storck fremlægge sin Plan til Kirkens Istandsættelse. Ingen her i Landet paa den Tid var som han inde i Middelalderens kirkelige Bygningskunst eller havde saa rig Erfaring i Restaurering af Kirker, og Planen vinder da ogsaa Bifald her, ligesom Ministeriet giver den sin Tilslutning samt Løfte om et Tilskud paa c. 44.000 Kr., Resten af Udgifterne, 20.000 Kr., maa Kirken selv udrede. Det store Arbejde paabegyndtes under Arkitekt Ahlmanns Ledelse og fuldførtes i Løbet af 1½ Aar, saaledes at Kirken atter kunde tages i Brug d. 3. Septbr. 1882, ved hvilken højtidelig Lejlighed Biskop Monrad talte.

For den, der kunde ønske at sætte sig ind i, hvad der blev foretaget med Kirkebygningen 1881, vil de to Grundplaner Fig. 8 og 9, som er stillet lige over for hinanden til Sammenligning, være oplysende.

Vi vil begynde med den Del af Bygningen, Taarnet, som sidst er bleven omtalt. Det flade Tag fra 1852 fjernes og erstattes af et Sadeltag med Kamgavle mod Vest og Øst. Over Vaabenhuset i Taarnets nederste Del indsættes Hvælving, og Vinduet her mod Nord, der var tilmuret, sættes i brugbar Stand, medens det mod Vest tilmures.

I den 7 Meter brede Aabning mellem Vaabenhuset og Skibet opføres et nyt Murparti, hvori to Døre, Hoveddøren midt for det nye Kirkeskib og Koret, og en mindre Dør, som staar i Forbindelse med det nye, nordre Sideskib, samt en Vindeltrappe af Jærn, der fører op til Orgelpulpitoret, er anbragt (Fig. 15).

Ved at grave ned i Gulvet inde i Skibet fandt man, som ventet, Fundamenterne til de fire Piller, der havde baaret Højkirken Nordvæg i den første Kirke. De kommer kun delvis til at bære den nye Nordvæg, idet Højkirken efter den nye Plan gøres henimod $\frac{1}{2}$ m bredere end den gamle. Med denne Ændring førtes Kirkeskibet tilbage til dets Basilikaform (Fig. 1) og genvandt den harmoniske Skønhed, som hvilede over den; paa Grund af at der i stor Udstrækning maatte anvendes nye Materialier, fik Skibet tillige et ungt Præg, men herpaa skal Tiden nok raade Bod. Da der efter

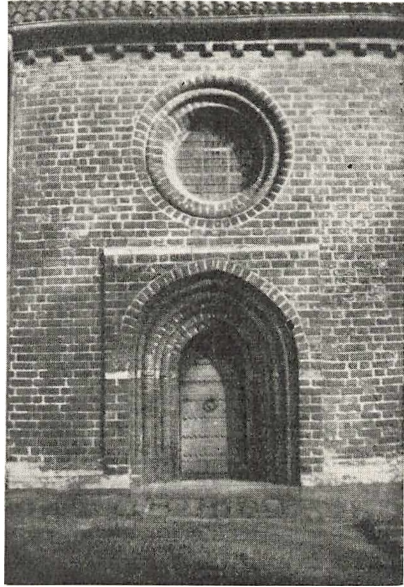

Fig. 13. Dør og Vindue paa Korets Sydside.

Ombygningen vilde blive færre Siddepladser i selve Skibet, inddroges Halvdelen af »Skt. Annas Kapel« til Brug for Menigheden; i den anden Halvdel installeredes et Varmeapparat, der imidlertid aldrig opfyldte sin Bestemmelse tilfredsstillende og i 1915 afløstes af et nyt.

Den nys omtalte Forøgelse af Midtskibets Bredde medførte, at Korbuen kom til at sidde skævt for Højkirken, og Muren mellem denne og Koret maatte derfor bygges om. Den lille Dør i det sydlige Sideskibs Østende, der var bleven indsat, da »Magasinet«, en tarvelig Bindingsværksbygning, blev opført, faldt nu bort, og den smukke, gamle Dør paa Korets Sydside kom atter frem i Lyset, da Magasinet nedreves (Fig. 13).

Samtlige Bjælkelag, Tagværk og Tag fornyes, saaledes at Bygningens værste Fjende gennem Tiderne, Regnvandet, kan holdes ude, og der opsættes Lynafleder.

Ved dette store Restaurationsarbejde gjordes der ikke Forsøg paa at faa de uensartede Dele, hvoraf Kirkebygningen bestaar, og som særlig viser sig i dens Ydre, til at udgøre en Enhed. De er fremkommet til forskellige Tider og staar som Vidnesbyrd om disses Smag og Formaaen, og man kan gaa ud fra, at hver Tids Mennesker efter Evne har ydet deres Bedste for at gøre Bygningen til et værdigt Guds-hus. Restaurationen fjernede derimod de stilfremmede Enkeltheder, som var blevet paaført Kirken af Ukyndighed, og lod hvert Parti for sig træde frem i sin rene Stil.

Kirkens Indre.

Lad os, før vi betragter de Ting i Kirkens Indre, der gør Rummet til en Kirke, gøre en Afstikker til *Klokkerne*, der fortjener at mindes for den Troskab, hvormed de har opfyldt deres Kald. Vejen op til dem gaar nu ad den murede Vindeltrappe paa Taarnets Sydside, den er besværlig, thi Trappen har saa smalle Trin, at man kun daarligt faar Fodfæste, men den er lønnende; thi man faar i Tilgift den prægtigste Udsigt, der kan fremvises i vid Omkreds, naar man endelig er naaet op til Glamhullerne. Inden for dem hænger i en solid Stol fire Malmklokker. Ifølge en Inventarliste fra 1597 ejede Kir-

ken da fem Klokker, men af en Bekendtgørelse i Stiftstidende 1835 ses det, at den ønskede at afhænde »en Kirkeklokke af Vægt 12 Lpd. 6 Pd., i Særdeleshed tjenlig til en Landsby-

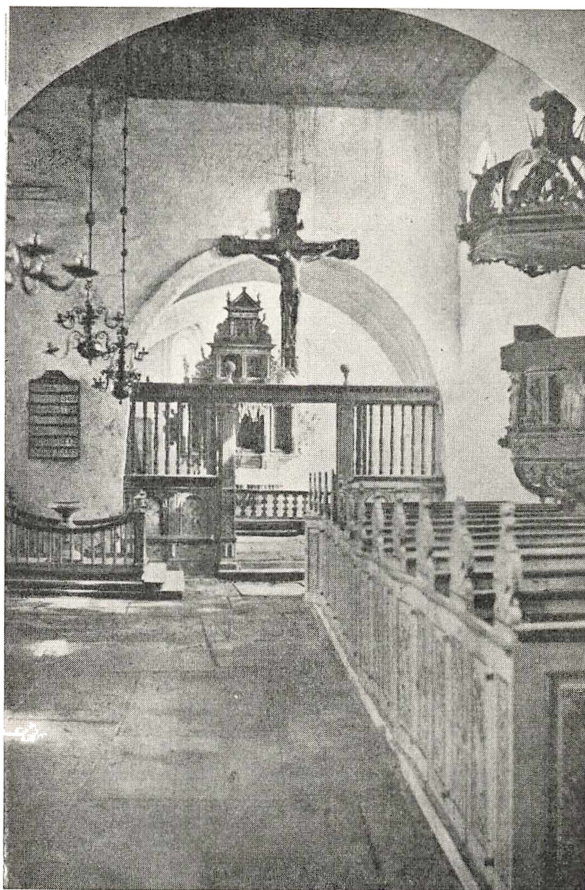

Fig. 14. Kirkens Indre omtr. 1870.

kirke«. Det lykkedes ikke den Gang, hvilket var en Skuffelse, da man saa sikkert havde regnet med en Indtægt af 100 Rdl. paa den Konto. Senere maa man have været heldigere, thi nu er der som sagt kun fire Klokker.

Den næstmindste, »Femklokken« eller »Tiklokken«, fordi den brugtes til at ringe med Kl. 10 Formidd. og 5 Eftermidd.,

er den ældste, den er fra det fjortende Aarh. og har muligvis været benyttet, før Taarnet blev bygget. Dens Indskrift lyder i Oversættelse: »Hil dig, søde Jesus, hil dig, milde Maria!« (Højde 0,84 m, Diameter 0,73 m).

Den mindste, »Pinkerens« (H. 0,58 m, D. 0,48 m), har

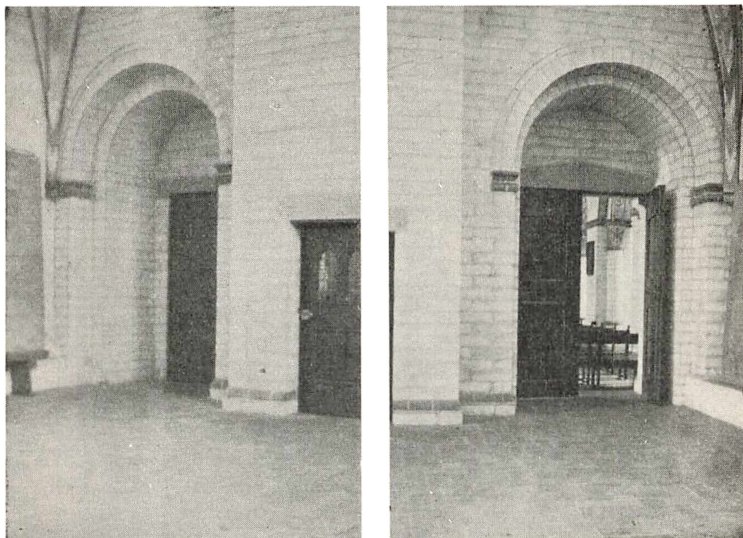

Fig. 15. To Hjørner af Vaabenhuset. Til venstre Indgangen til nordre Sideskib, til højre til Højkirken, den midterste Dør fører op til Orgelet.

været brugt og bruges endnu til at kime med, den er ligesom den største, »Sejgeren« (H. 0,94 m, D. 1,06 m), paa hvilken Timeslagene bliver slaet, uden Indskrift. De antages at være fra det 15. eller Begyndelsen af det 16. Aarh.

»Tolvklokken« (H. 0,74 m, D. 1,06 m), den næststørste, bærer en Indskrift, der meddeler, at den er støbt i Lübeck 1665 samt angiver Navnene paa Byens Præst, Borgmester, Raadmænd og Kirkeværger.

Skønt anskaffet til højst forskellige Tider klinger de Klokker, de største, der benyttes samtidig, smukt sammen, idet de er stemt i F og A. Den mindste »Pinkerens« optræder kun som Soloinstrument. Klokkerne er gennem Tiderne blevet brugt mere end nu. Foruden ved Gudstjenester, Begravelser og særlige, festlige, Lejligheder ringedes der 6 Gange daglig

i Sommerhalvaaret, 4 G. d. i Vinterhalvaaret; fra 1874 indskrænkedes Ringningen til 3 Gange d. i Sommertiden og 2 G. d. i Vintertiden.

I Højde med Klokkerne findes *Taarnuret*. Hvor længe der har været et saadant i Taarnet er maaske ikke saa let at afgøre, men i Slutningen af det 18. Aarh. fandtes det der. Det blev istandsat 1838 og fornyet af Funck 1856 med en Bekostning af 524 Rdl. Efter Ansøgning fra Havnen og Dampskibsselskabet blev der 1886 opsat en Urskive mod Nord, tilsvarende den mod Torvet.

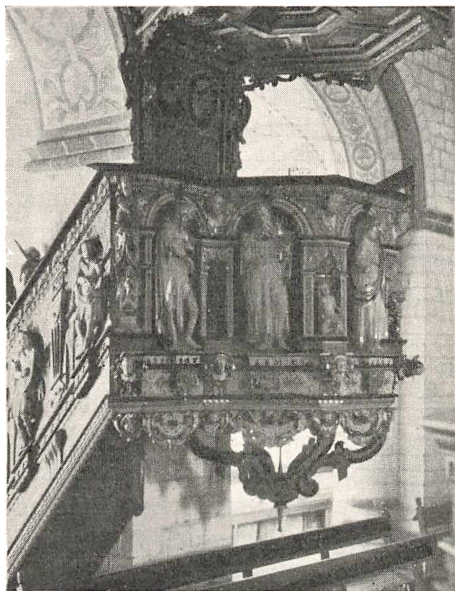

Fig. 16. Prædikestolen i Stubbekøbing Kirke, skænket af Borgmester Mønboe og Hustru 1634, skaaret af Jørgen Ringnis, Nakskov.

Træder man fra Pladsen foran Taarnet ind i Vaabehuset, maa man gaa et Trin ned, og det samme er Tilfældet mellem Vaabehuset og Kirkeskibet. I dette, Kirkens ældste Del, har vi den oprindelige Gulvhøjde, det er Omgivelserne, Kirkegaarden, der gennem de forløbne Aarhundreder har hævet sig paa Grund af de Tusinder af Begravelser og maaske ogsaa paa Grund af den Jord, der er bragt udenfor, naar der indrettedes Gravpladser inde i Kirken. Dette Forhold, at Kirkens Gulv ligger lavere end Omgivelserne, træffes overalt, hvor en gammel Kirke ligger paa en Kirkegaard.

Ingen Del af Kirken undergik saa stor Forvandling ved Restaurationen som *Vaabehuset*. Fra at være et uhyggeligt, smudsigt Rum med Jordgulv, Bræddeloft, en Mængde forfaldne Bræddeskillerum og stejle Trapper, blev det en lys

Hal med hvælvet Loft, der om ønskes i Sommertiden kunde benyttes til mindre Møder, og som undertiden er bleven brugt ved Konfirmandundervisningen. Langs Væggene er de Gravsten opstillet, som for en Del dækkede Gulvet i Kirkeskibet før 1881, i alt 12.

Fig. 8 viser, at Gulvet i dette ved Midten af forrige Aarh. optoges af 2 skæve Rækker lukkede Stole, Kvindernes til venstre, Mændenes til højre, samt at der i Rummets Nordside var indrettet et Par »Loger«. En Del af disse Stole var, som i andre Kirker paa den Tid, udlejet til Indtægt for Kirken, men denne lidet tiltalende Skik blev her afskaffet fra 1ste Jan. 1860. De lukkede Stole forsvandt ved Restaurationen og erstattedes af aabne Bænke, men de efterlod et Savn, for nogle var det blot »Hyggeligheden« med Fodposen og Sivskoene, for andre var det en Del af Lønkammeret, der gik tabt.

Prædikestolen, der nu er anbragt paa Højkirkens søndre Side, paa den Pille som er nærmest Koret, havde indtil Restaurationen sin Plads paa den næstøverste Pille, en Plads, der paa det Tidspunkt, da den opsattes, 1634, var meget naturlig af Hensyn til Tilhørerpladsens Form. En Tavle anbragt paa Væggen mellem Prædikestolen og Lydhimlen oplyser, at Laurits Pedersen Mønboe, Borgmester her⁶), og hans Hustru Anne Christensdatter har ladet Prædikestolen bekoste »Guds Navn til Ære, Kirken til Beprydelse, andre til et godt Exempel og sig selv til en Ihukommelse«. Øverst paa samme Tavle findes Givernes Billeder, malet i Olie.

Har disse to Mennesker Ære af den smukke Gave, har Billedskærer Jørgen Ringnis fra Nakskov, der udførte Prædikestolen, det ikke mindre, thi den er et ualmindeligt smukt Arbejde, en af Kirkens største Prydelser (Fig. 16). I dens Hovedfelter findes fem fritstaaende Skikkelser, de fire Evangelister samt Døberen Johannes, og mellem dem er Evangelisttegnene: Engelen, Løven, Oksen og Ørnen, anbragt i Nicher, en femte Niche staar nu tom. Paa Trappens Sidestykke er Moses, David og Elias fremstillet, men her som overalt, ogsaa paa Lydhimlen, er hver Plet mellem Hovedfigurerne smykket med udskaarne, forgyldte eller malede Engleskik-

kelser, Englehoveder eller Ornamerter, og Bibelord i det latinske Sprog danner Friser⁷). Man faar det Indtryk, at Kunstneren ikke har kunnet faa sit Værk rigt og frodigt nok,

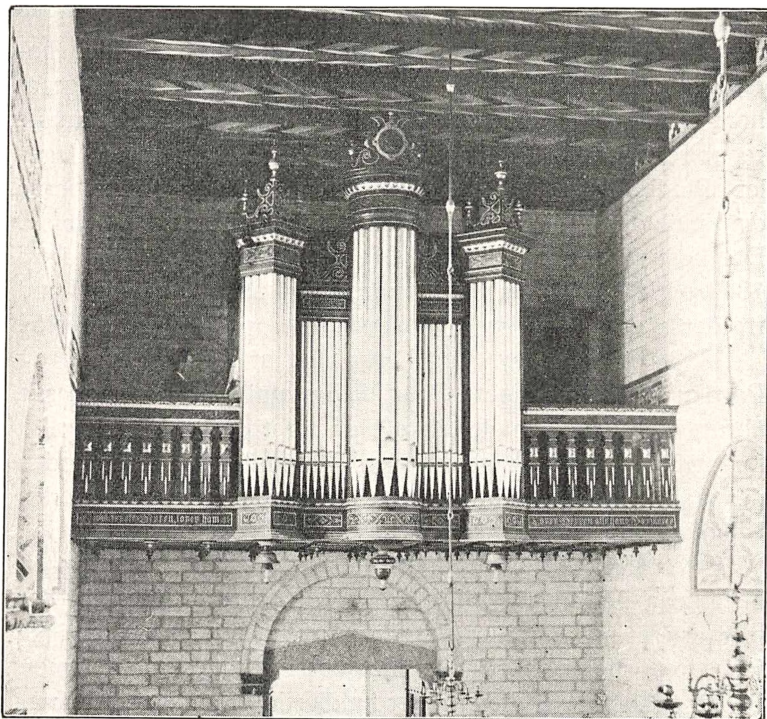

Fig. 17. Kirkens nuværende Orgel, skænket 1860 af Agent Benzon og Partikulier Elvers, men ombygget 1882.

og dog har han formaaet at faa alle disse Enkeltheder til at smelte sammen til det skønneste Hele.

Kirkens Orgel har, saa vidt vides, altid haft sin Plads over Hovedindgangsdøren, ved Skibets Vestgavl. Dets Historie i det Tidsrum, den kendes, er trist paa Grund af den afmægtige Kamp, som førtes med det indstrømmende, ødelæggende Regnvand, men skal dog gengives her i Korthed.

I 1818 og 19 var Orgelet i en saadan Forfatning, at det ikke kunde benyttes. Allerede i 1816 maa det have været daarligt, thi ellers havde Kirkeværgen P. Wiborg vel ikke

skænket 400 Rdl. til dets Istandsættelse. Gaven maatte ikke benyttes, saa længe »den uduelige Organist«, Chr. Staal, virkede, men da han døde allerede 1817, og Orgelet først blev istandsat 1820, maa der have manglet andet end en duelig Organist; det viser sig, at det var Penge, og de bragtes til Veje ved frivillige Bidrag. Det Orgel, der blev opstillet, betegnes som fortrinligt, og det er derfor dobbelt sørgeligt at høre om, hvilken Medfart det fik 15 Aar senere. For at kunne reparere Taarnets Østside slog man Hul i Taget over Orgellets Plads, og ved indtrædende Regnvejr »blev Orgelpiberne og Vindladerne til Dels opfyldt med Murgrus og Regnvand«. Det kostede 60 Rdl. at faa Orgelet i Stand, men da det i 1842 og 47 atter var blevet ubrugeligt paa Grund af Vand fra det utætte Tag, løb Omkostningerne op i det firedobbelte.

I 1860 blev et nyt Orgel, skænket af Agent Benzon og Partikulier Elvers, taget i Brug til Erstatning for »det ganske ubrugelige«, men da der ikke blev foretaget noget alvorligt for at faa Taget tæt, hengik der kun nogle Maaneder, inden der maatte sendes Bud efter Orgelbyggeren, som greb til den Udvej at anbringe en Skærm af Brædder oven over Orgelet.

Efter Kirkens Restauration blev Orgelet helt ombygget, bl. a. paa Grund af Opførelsen af det nordre Sideskib, der medførte et nyt Pulpitur; det fik en ny Facade, men blev ikke forbedret, snarere forringet, idet der borttoges to Stemmer. De tilbageblevne ti Stemmer er imidlertid af en saa god Kvalitet, at Tabet kan bæres⁸).

Det gamle Orgelpulpiturs Facade var prydet med oliemalede Billeder af Kristus og de 12 Apostle, men de kunde efter Ombygningen af Pulpituret ikke finde Plads der og blev da anbragt i Vægpanelet i Sakristiet, hvor de fik en mindre fremtrædende men for øvrigt meget passende Plads, naar Rummets Anvendelse ved Skriftemaal tages i Betragtning.

Korets Gulv ligger omtrent $\frac{1}{2}$ m højere end Skibets, hvorfor der foran den Skranke, der adskiller de to Afdelinger fra hinanden, er anbragt en Trappe paa 3 Trin. Skranken er saavel i Form som i Farve og Udsmykning lig den, der fandtes før 1881; den hindrer Udsigten til Alteret fra en Del af Skibet og burde maaske have været underkastet en Æn-

dring. I Triumfbuen, over Kordøren, findes et stort, vel udført, Krucifiks, der stammer fra den katolske Tid^o).

Det første, der møder Øjet, naar man træder op i Koret, er *Døbefonten*. Den har vel i den første Kirke haft sin Plads tæt inden for Indgangsdøren, men er siden, hvad Fig. 8 viser,

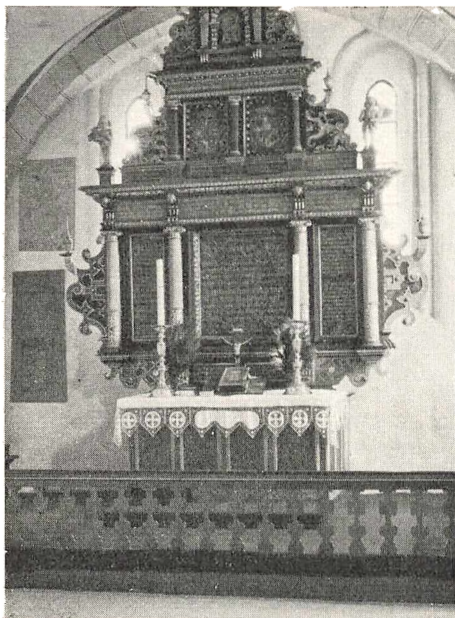

Fig. 18. Altertavlen i Stubbekøbing Kirke, opstillet 1618.
Til venstre for den ses Pave Leo d. X.s Vaaben; under det et indmuret Skab, hvori Kirkens hellige Kar tidligere blev opbevaret.

bleven anbragt til venstre for Kordøren, efter at den en Tid havde staaet oven paa den aabne Begravelse ved Siden af.

Den nuværende Døbefont af norsk Marmor med tilhørende Fad af Tin er, som Inskriptionen paa Fadet beretter, skænket »til . Guds Husets Pryd« 1798 af den forannævnte P. Wiborg. Til Daabsvandet haves en Sølvkande fra 1778, der tillige med et Sølvfad er skænket af C. S. Kaalund, en Messingkande fra

1799 og en Sølvkande, skænket Kirken 1901 af P. W. Wulff.

Helt op mod Korets Østgavl, saa de tre derværende høje Vinduer omtrent dækkes, staar *Alteret*, hvis Tavle er et meget smukt Billedskærerarbejde i Højrenaissancestil. I dets tre Hovedfelter findes ikke Malerier eller billedlige Fremstillinger men Bibelord, udført med nydeligt forsirede, gotiske Bogstaver i Guld: Til venstre de ti Bud, i Midten Indstiftelsesordene ved Nadveren, til højre Daabsbefalingen og Fadvor. Her over er i 11 mindre Felter anbragt Bibelord i det danske og latinske Sprog.

Nederst, lige over Alterbordet, findes to Felter, hvis Inskriptioner giver følgende Oplysninger:

»Anno 1618 bleff denne Taffle opset udi koning Christiani den 4 thid oc Dronning Sophiæ offuer Falster regerede«.

»Var samme Tiid Byens Pastor H. Anders Jensøn besche;

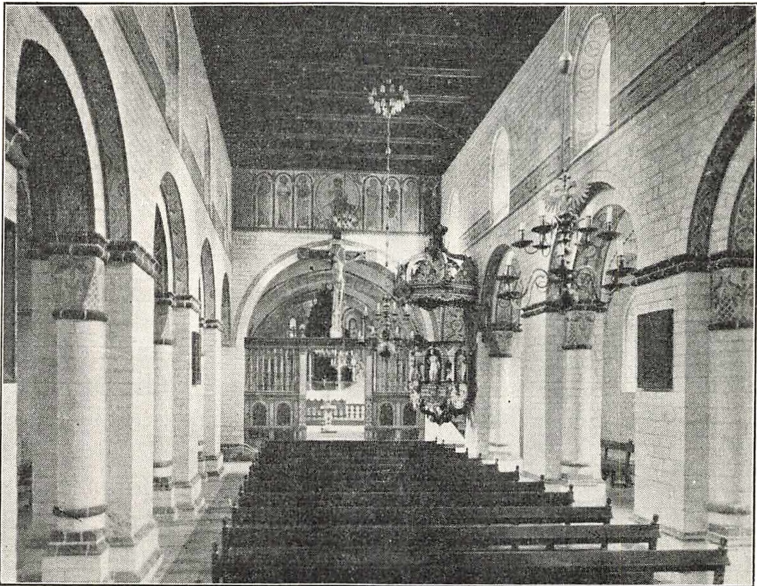

Fig. 19. Kirkens Indre efter Restaurationen 1882.

Borgemester Hans Hasenhardt, Raadmænd Magnus Sonnichsøn og Jeppe Jespersen, Byfogit Christen Pedersen«.

Ogsaa Kirkens Værger paa den Tid: Michel Jensen og Mads Rasmussen, har faaet deres Navne optegnet.

Yderst til højre og venstre staar desuden et Par Navne: Lauers Grubbe og Anna Sparre, om hvis Stilling og Bopæl der intet oplyses. Det var Lensmanden paa Nykøbing og Aalholm og hans Frue, hvis Billeder tidligere saas i Forhallen i Hovedbygningen til Gammelgaard paa Lolland, hvilken Hovedgaard han oprettede, men som nu er anbragt i Ringerboligen ved Ryde Kirke. Naar hans Navn er kommen med her paa vor Altertavle, er det vel, fordi han som Høvidsmand

paa Aalholm havde Købstæderne i Stiftet »i Befaling og Forsvar«. Det var dette Ægtepars Sønnedatter, Marie Grubbe, der døde som Gæstgiverske her nede ved Grønsund 1718.

Paa Alterbordet stod indtil 1893 et Par Bronzelysestager, der endnu opbevares; de afløstes af et Par af Sølv, skænket af Købmand Chr. Boas sen.

Til venstre for Alteret findes i Muren et gammelt Skab, rimeligvis benyttet til Opbevaring af Kirkens Kar (Monstrans), og oven over det Pave Leo d. 10ds Vaaben, malet i Kalkfarve. Dette Vaabens Tilstedeværelse kan muligvis sættes i Forbindelse med Pavens Afsending, Archimbalds, Rejse gennem Falster 1517, eller det kan antages at være anbragt der af Oluf Holgersen Ulfstand til Bønning i Taknemmelighed over det fra nævnte Pave 1514 modtagne Afladsbrev.

Gennem en lav, men for øvrigt smuk gammel Dør paa Korets Nordside kommer man ind i det føromtalte *Sakristi* med Vægbillederne. Det faar kun Lys fra et meget lille Vindue mod Øst, og først naar man har vænnet sig til Mørket, kan man studere Malerierne. Rummet er en Del af et Kapel, maaske »Skt. Gertruds«, hvis anden Del var den saakaldte »Flints Begravelse«; men da Skillerummet mellem de to Dele ikke var tæt foroven, var det Naboskab til stor Ubehagelighed for Menigheden i tidligere Tider. Som det senere skal fortælles, blev der ved Restaurationen raadet Bod herpaa.

I Højkirken hænger 3 Malm-*Lysekroner*, af hvilke den midterste bærer Navnene Hans Andersen Montross Scotus, Borgmester, og Margrethe Jacobsdatter Villiams, Anno 1670. Paa den Lysekrone, der hænger nærmest Orgelet, læses:

»Sworen Indvaaner i Stubbekjøbing Magdalene Andersdatter. Denne Lysekrone er foræret og skænket Stubbekjøbing Kirke, Gud til Ære, Kirken til en Zirat og Menigheden til Gavn og Bedste. M. A. 1611«.

I Koret hænger en Messinglysekrone, skænket af P. W. Wulff 1898, og i Sideskibet en veneziansk Glaslysekrone. Endvidere er der ved Prædikestolen anbragt en Lysearm af smukt Metalstøbearbejde, hvorpaa staar: »Anno 1698 den 10 December er denne Arm given til Guds Ære af mig Scep- per Tønnes Christensen Amager«.

Samtlige Lysekroner virker nu i alt væsentligt som »Zirater«, siden der i 1910 blev indlagt elektrisk Lys, hvis Lamper er anbragt højt oppe under Loftet.

Mellem de to øverste Lysekroner i Midtskibet hænger en Skibsmodel, forfærdiget af Arbejdsmand Hans Christensen, Nykøbing, hvis Børn og Arvinger, repræsenteret af Borgme-



Fig. 20. Et Parti fra Kirken set fra søndre Sideskib. I Baggrunden lidt af nordre Sideskib samt et Hjørne af den Del af „Skt. Annas Kapel“, der er inddraget til Brug for Menigheden.

ster Allert Christensen, her, 1928 skænkede den til Kirken.

Tilbage staar nu at omtale de *Kalkmalerier*, som har smykket og til Dels endnu smykker Kirkens Vægge. De blev før den store Restauration underkastet et grundigt Studium af Professor Kornerup, som siden i 1881 i »Det nordiske Oldskriftsselskab« gav Meddelelse om sine iagttagelser. Det efterfølgende hviler paa Referaterne af dette Foredrag.

De Malerier eller Brudstykker af saadanne, der forefandtes, var anbragt paa de Vægflader, der fortrinsvis kunde iagttages af Menigheden fra Kirkeskibet. Lad os begynde med Væggen over Triumfbuen. Her var i stærke Farver fremstillet et Billede af Dommedag. Midt over Buen saas Kristus som Dommer over alle Mennesker. De døde stiger op af Gravene, Marie og Døberen Johannes knæler ved Herrens Fødder og beder om Naade for Synderne. Forneden til venstre modtager en Engel med udbredte, skærmende Vinger de salige Aander i Himmerige, men til højre drager Djævelen de fordømte ind

i Helvede med en Jærnlænke, medens en mindre Djævel pisker paa dem med en Svøbe. Paa begge Sider af Kristus var Rummet fyldt med to Rækker Apostle, der holdt deres sædvanlige Kendemærker og var betegnede med Underskrifter i smaa gotiske Bogstaver.

Hele Billedet var stærkt beskadiget, og en stor Del af det havde løsnet sig fra Bunden. Efter at Professoren havde tegnet det, fjernedes det, og der kom nu en anden, mere stor-slaet, Dekoration til Syne. Kristus sidder ogsaa her i Midten som den i sin Herlighed tronende og velsignende Gud, omgivet af den store, mandelformede Glorie, »Aureola«, og uden om ham ses ifølge den ældgamle Tradition Evangelisternes 4 vingede Mærker. Apostlene staar ved Siderne i een Række under rundbuede Arkader, saa det hele danner en bred Frise under Loftet. Det, der var tilbage af Figurerne, viste Apostlene med Bøger i Hænderne og iførte Kjortler og Kapper, hvis Folder faldt i store lige Linier. I Frisen var der kun 8 Apostle, men det syntes, som om de 4 manglende havde været malet paa Sidevæggene. Paa Skibets gamle søndre Sidevæg fandtes endnu Resterne af to slige Apostelfigurer og neden under dem en Engel med store Vinger. I den ene Haand holdt den en Kærte, og med den anden pegede den hen paa Kristus, der, som nys nævnt, var fremstillet over Korbuen.

Det sidste Billede, der syntes at stamme fra Midten af det fjortende Aarh., medens det først omtalte var fra Begyndelsen af det 16de, blev gengivet af Professor Kornerup paa den nye Korvæg, der, som tidligere omtalt, maatte opføres paa Grund af Skibets forøgede Bredde (Fig. 19).

Paa Korets forreste Hvælving opdagedes Rester af Malerier, der havde skildret Kristi Lidelse, men der var kun een nogenlunde hel Figur tilbage: Frelseren knælende i Bøn i Getsemane, samt Ordene: »Fader er det ikke muligt, at denne Kalk kan gaa fra mig« o.s.v., i det latinske Sprog.

Til venstre for Korbuen, altsaa paa den nu nedbrudte nordre Ydermur, fandtes et fra Udførelsens Side meget simpelt Billede, som imidlertid var mærkeligt ved sit Indhold. Det viste en Scene af Legenden om den hellige Biskop Eli-

gius, af hvis Tilbedelse man ikke før havde fundet dekorative Spor her i Landet. Skt. Eligius (født 588), der oprindeligt var Guldsmed, traadte ind i den gejstlige Stand og blev Apostel for Flamlænderne. Senere bliver han tilbedt som Smedenes Beskytter. Paa Maleriet saas, hvorledes han helbredede en Hest, der havde brækket sit Ben; han er i Færd med at lægge Sko paa Benstumpen, da han forstyrres deri af en Kvinde, hvis Djævelskhed fremgaar af, at hun har Fugleben og Klør. Den hellige Biskop afviser hendes Fristelser ved at knibe hende i Næsen med Smedetangen.

Billedet kan antagelig henføres til ca. Aar 1400, mener Professor Kornerup.

Paa samme Væg, men nærmere Taarnet, fandtes, skjult under et nyere Billede, et stort Kalkmaleri, 6 Al. langt og 3 Al. højt, der aabenbart var en Efterligning af de kostbare, kunstigt vævede eller udsyede Tæpper, med hvilke man ved festlige Lejligheder pyntede de nøgne Vægge i Kirker og Haller. Maleriets Bund var nemlig figureret og efterlignede et prægtigt, sølvindvirket, perlegraat Stof. Herpaa var Figurerne, Engle, seksvingede Serafer og Apostle, malet med en øvet Haand, der havde formaaet at befri dem fra Fortidens Stivhed i Stillinger og Udtryk.

Dette Billede, fra Midten af det 14de Aarh., udmærkede sig endvidere ved, at det, efter alt at dømme, var malet al fresco, d. v. s., at Vandfarverne var paaført Væggen, endnu mens Kalken var vaad, en Metode, der anvendtes i Oldtiden, men som var gaaet i Glemme her oppe i Norden i Middelalderen. Alle de foran beskrevne, som i øvrigt Hovedparten af de danske middelalderlige Kalkmalerier, er malet paa tør Kalk.

Mellem Vinduerne i det nuværende Sideskib mod Nord findes endnu et Kalkmaleri, hvorpaa er fremstillet to Helgener: Skt. Severinus og Skt. Rochus, men det har lidt meget af Røg fra Varmeapparatet og trænger til at males om.

Kirkens Omgivelser.

Den gamle Kirkegaard, der blev nedlagt, da det af Agent Benzon og Partikulier Elvers i 1856 skænkede Jordstykke af

»Borchers Vænge«, Syd for Byen, i Januar 1863 var bleven indviet til Gravplads, minder nu kun i ringe Grad om dens Anvendelse gennem 700 Aar, Navnlig dens østlige Del danner et Haveanlæg, der med den gamle Kirkes Kor som Baggrund er af smuk Virkning. Særlig tiltalende virker dette Parti en ganske tidlig Solskinsmorgen, naar lange Skygger fra Klok-

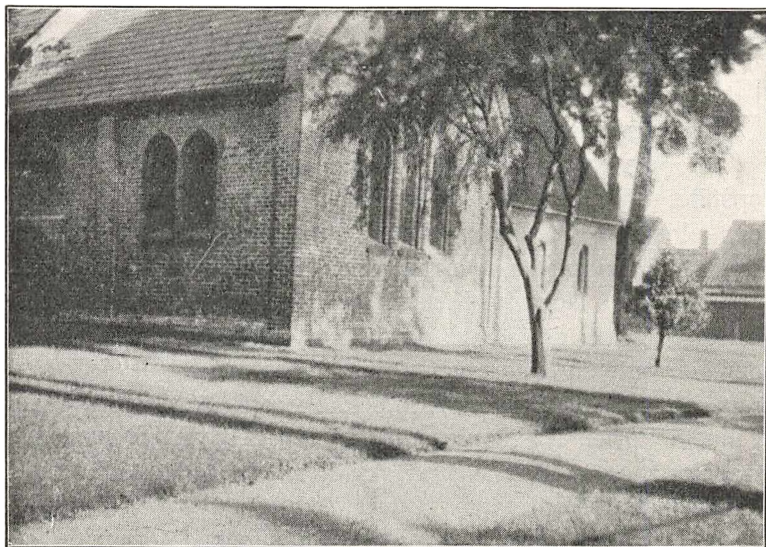

Fig. 21. Koret, set fra SØ.

kerpladsens Træstammer kastes ind over det (Fig. 21). Ved sit lyse og velholdte Præg danner den nuværende gamle Kirkegaard en afgjort Modsætning til den, som forefandtes her i ældre Tider.

Af de utallige Gravsteder, som er oprettet gennem Tiderne, holdes nu kun godt en halv Snes ved lige, alle fra forrige Aarhundredes første Halvdel, og alle beliggende paa den sydlige Del af Kirkegaaden, hvor det ansaas for bedst at hvile, naar man da ikke kunde komme ind i selve Kirken. Vi træffer her Navne som L. J. Bazon, P. Wiborg, Canaris, Elvers, P. Wulff og V. Lauritzen, Navne paa Mænd, der hver til sin Tid og paa sin Maade har bidraget til Byens Fremme. 1805 blev det forbudt at benytte Kirken til Begravelsespladser, og ved

Restaurationen 1882 nedsattes de i Kirken staaende Kister fra 4 »aabne« Begravelser i en Fællesgrav ude paa Kirkegaarden. De fire Begravelser var:

1) Benzons aabne Begravelse, »beliggende i Kirkens nordre Side ovenfor Fruentimmerstolene, mest nedgravet i Jorden som en Kjelder, men deels over Jorden med et Dække over af Planker, paa hvilket Døbefonden fordem har staaet«¹⁰). (Se Fig. 8).

2) Flints Begravelse (ogsaa Familierne Scheel og Staal) i den nordlige Del af Kapellet ved Koret.

3) Familien Stadager i Gulvet lige for Prædikestolen, og

4) Sognepræst Alsbachs i Koret; men de talrige Gravsten, opstillet i Vaabenhuset og nedlagt i Gulvet i Koret, hvoraf den ældste er fra Midten af det 16de Aarh., vidner imidlertid om, at Kirken har huset mange andre Familier end disse seks.

I Skyggen Nord for Kirken fandt de, der havde levet deres Liv i Skyggen: de fattige, og de, hvis Sind formørkedes: de, der berøvede sig selv Livet, deres Hvilested. Gamle Folk beretter, at de sidstnævntes Kister ikke maatte bæres til Graven gennem Porten fra Torvet, men blev løftet over Stengærdet fra Nord, og at Begravelsen skulde finde Sted om Formiddagen inden Kl. 11.

Paa Grund af Kirkegaardens Beliggenhed har Spørgsmaalet om Ordenens Opretholdelse ofte været fremme til Drøftelse; men naar Pastor Alsbach 1762 skriver: »Hvad Kirkegaarden vedrører, da ligner den mere en Svinesti end en kristelig Kirkegaard, og Klager til Kirkeværgen over de oprodede Grave har intet hjulpet«, saa maa denne Skildring, hvor rigtig den end var, dog ikke tages som almengyldig for et længere Tidsrum, thi her foreligger dette særlige, at Byfoged Benzon for at drille sin Eftermand Jørgen Scheel, der havde udstedt Forbud mod løsgaaende Svin, havde lukket sine Svin ind paa Kirkegaarden.

Dog, der er jævnlig Grund til Klage, og i 1842 vedtog Inspektionen, at kun de, der anskaffede sig en Nøgle til Laagen, havde Adgang, da der »savnedes den Fred og Ro, som paa et saadant Sted bør herske«, men denne Ordning blev ikke overholdt. Saa vedtog man helt at lukke Passagen over

Kirkegaarden, men heri fandt man ikke Medhold hos Byraadet, og Forholdet blev da, som det er i Dag, med fri Adgang.

En medvirkende Grund til Kirkegaardens triste og uordentlige Udseende i tidligere Dage var Beplantningen. Man var kommet ind paa at plante Pyramidepopler, maaske fordi disse Træer har samme ranke, himmelstræbende Form som Cypresserne, der træffes overalt paa Sydeuropas Kirkegaarde, men i vort Klima faar de ret snart paa Grund af de visne Sidegrene et døende Præg, og desuden havde man plantet saa mange af dem, at ingen blomstrende Planter kunde trives under dem. I 1841 besluttede man endelig at fælde en Del af dem »for derved at skaffe en højst fornøden Lysning i Kirken og Borgerskolens Lokaler«, og da en af Kæmperne i 1874 væltede og beskadigede Taget paa det Syd for Koret liggende Magasin, fjernedes de alle.

Vi vil nu vende om mod *Rammen om Kirkegaarden*.

Ud mod Torvet laa 1682 seks beboede »Kirkeboder«, der dannede Begrænsningen mod Vest. Foran Kirketaarnet var der en snæver Smøge mellem to af Boderne, gennem hvilken der var Adgang til Kirken. Hundrede Aar efter, 1792, var der kun 5 Boder, og de var saa forfaldne, at Ejerne fik Ordre til enten at rive dem ned eller opføre nye. Valgte de det første, skulde de sætte en Stenmur i Stedet, »da et Stakit eller et Gærde ikke vilde være passende for en Købstadkirke«. Ejerne foretog sig intet, og Byfoged Canaris lod da Boderne nedrive 1793 med den Begrundelse, at de frembød en Fare for Færdselen. Der bliver nu, antagelig af Kirken, opført en Mur, hvis sydlige Del samt Pillerne ved Indgangen stod indtil 1884, medens dens nordlige Del allerede 1870, da Statuen for Fr. VII opstilles, blev erstattet af et Jernstakit. Omtrent hvor Statuen stod¹¹⁾, laa Byens Sprøjtehus fra 1794—1860.

Med Hensyn til de nysomtalte Kirkeboder kan bemærkes, at man ikke har noget Eksempel paa, at Borgere i ældre Tider havde Lejere i de Huse, de selv beboede¹²⁾. Man opførte Boder paa Jordstrimler, man skar fra Grundene, der i Reglen var rigelig store, og lejede dem ud til Fattigfolk. Kirken her har vel ment at have Forpligtelse til at skaffe ubemidlede, der

efter Krigen 1660 vendte tilbage hertil, Tag over Hovedet, thi nogen Indtægtskilde for Kirken kunde Boderne næppe være. Vi kender ganske vist ikke Størrelsen af Lejen her i Byen, men i en anden mindre By som Skelskør var den 1588 fra 4 til 8 Skilling pr. Halvaar, omkring ved 1600 det dobbelte, pr. Bod.



Fig. 22. Klokkerpladsen med de hundred-aarige Træer.

Mellem Kirkegaarden og Møllegade laa saavel i det 17de som i det 18de Aarhundrede tre Huse, af hvilke det østligste, der laa omtrent hvor Nr. 3 nu ligger, var Latinskolen. Den var i 1682 en Bygning paa 4 Fag eller af ca. 10 Alens Længde, halvt af Mursten, halvt af Ler, og havde Tegltag; den forfalder og betegnes 1724 som ubeboelig, men maa være bleven istandsat og benyttet af den danske Skole, efter at Latinskolen blev nedlagt 1740. Vi hører nemlig

Tale om, at den forsømmelige Skolemester Chr. Munch 1753, for at undgaa større Ubehageligheder, maa paatage sig for egen Regning at bygge 3 Fag til den mod Øst. Her har Byens Borgerskole haft Lokaler lige til 1850, da den flyttede ind i det Hus, hvor der nu er Posthus, i lyse, luftige Lokaler. Ved Indvielsen af disse udtalte Pastor Blume sin Glæde over, at man havde kunnet forlade »den gamle faldefærdige, mørke og brøstfældige Skolebygning«. Gennem disse Ord lyder Dommen over den gamle Bygning, hvis Dage nu aabenbart er talte. Om dens Beliggenhed kan tilføjes: I Byggelinien, hvor Nr. 3 (Møbelforretningen) nu ligger, stod, da der var Skole, et Stakit, bag hvilket en Plads med en Brønd. Helt tilbage paa Grunden, i Skellet mod Kirkegaarden, laa Sko-

len, der havde 2 Klasseværelser med Vinduer baade mod Nord og Syd¹³).

Fra Skolen og hen til Kirkestræde, den nuværende Klokkerplads, var der en Mur; men i det 19. Aarhundredes Begyndelse rejstes her et Hus, og en af dettes senere Ejere tog sig den Frihed at sætte en Dør og tre Vinduer i Muren mod Kirkegaarden. I og for sig havde Skolen vist Vejen, thi den havde jo som nys nævnt Vinduer mod Nord, men nu saa man anderledes paa det Spørgsmaal. Døren og Vinduerne blev tilmuret, men deres Plads ses endnu.

Medens Adgangen til Kirkegaarden fra Øst nu sker gennem Laagen i det sydøstlige Hjørne, var den indtil 1871, da Muren, som stod her, afløstes af et Stakit, i Kirkegaardens nordøstlige Hjørne. Det maa nemlig erindres, at Præstegaarden indtil Svenskekrigen 1658—60 laa paa Hjørnet af Grønnegade og Klokkerpladsen, paa dennes østlige Side, og at man har fundet det rimeligt og naturligt, at Præsten havde bekvem Adgang til Kirken og Kirkegaarden. — Træerne paa Klokkerpladsen plantedes for godt 100 Aar siden, efter Sigende af Toldkasserer Hansen og Organist Gregersen (Fig. 22).

Mod Nord begrænsedes Kirkegaarden indtil 1871 af et Stengærde, som da afløstes af et Plankeværk, der atter for faa Aar siden erstattedes af en Murstensmur. Paa den smalle Grund mellem Stengærdet og Nørregade (nu Grønnegade) laa 1682 fire Kirkeboder, hvoraf kun de to var beboet. De



Fig. 23. Gammelt Hus i Grønnegade, nedrevet 1915, antagelig den sidste af de fire Kirkeboder, som laa her.

tilhørte, ligesom de 6 Boder paa Torvet, Latinskolen, Kapellangaarden og Ruinerne af Præstegaarden, paa det Tidspunkt Kirken¹⁴).

Kirkedrengen, »Tavledrengen«, der 1795 havde en Aarsløn af en Mark, fik nu en Lønforhøjelse af 2 Mark »i Betragtning af mere end sædvanlig Opvartning«, og i 1827 var han naaet op til 1 Rdl. Sølv, men saa tilføjes der i Kirkens Protokol, og det er det, der har Interesse her: »samt for at oplukke Kirkegaardens 3 Porte før Gudstjenesten 2 Mark«. Hvor har den 3die Port været? En Undersøgelse af Kortet af 1754 viser, at der har været en Indgang fra Grønnegade, Øst for Sparekassen; den er, antagelig 1871, bleven nedlagt som overflødig.

Noter og Henvisninger.

¹) Det kan næppe med Sikkerhed afgøres, hvilket af de to Nord for Kirken liggende Kapeller der har været helliget Skt. Anna og hvilket Skt. Gertud. — ²) Paa Grundplanen, Fig. 8, ses i Forlængelse af Kirkeskibets Østgavl mod Nord en Rest af en Mur, der ikke kan motiveres med bygningstekniske Grunde, men maa være en Levning af en nedreven Bygning, maaske Guds Legemes Kapel, der omtales 1427. — ³) Under Fr. II blev det et Par Gange beordret, at noget af Kronens Indtægter skulde gaa til Kirkens Istandsættelse, og under Chr. IV's Formynderregering fik Stubbekøbing Lov til for to Aar at anvende Byskatten til det samme. (Hjelholt: Falsters Historie, S. 109 og 200). — ⁴) Grundtakstens Liste af 1682 giver ingen Vejledning om Kirkebygningens Tilstand, da kun de Kirken tilhørende Bygninger, ikke selve Kirken, er vurderet. (Se Note 14). — ⁵) I 1884 blev der gjort et Forsøg paa at anvende Kirketaarnet til en Kirken uvedkommende Opgave, idet der fremkom Forslag om at anbringe en Mast paa det, fra hvilken meteorologiske Meldinger kunde bringes til Landboernes Kundskab. Angrebet blev afslaet. I Forbindelse hermed kan nævnes, at der i 1849 herskede Tvivl om, hvorvidt Kirken her kunde benyttes ved Valghandlinger. Spørgsmaalet blev afgjort af Ministeriet, der ikke ansaa det for passende at anvende Kirken hertil. — ⁶) Godt var det, at Borgmester Mønboe, eller var det Fru Anne, fik den Tanke at pryde Kirken med en ny Prædikestol paa nævnte Tidspunkt, thi vel var han dengang Byens mest velhavende Mand (H. Hjelholt: Falsters Historie, S. 305), der havde et Par Tusind Rdl. paa Rente, men denne Formue er sikkert forsvunden i de følgende Aar og navnlig under Svenskekrigen 1658—60,

de strengeste Aar, Byen har gennemgaaet. — 7) Af disse Bibelord skal her nævnes det, som staar paa Lydhimlen, Esaïæ Kap. 2, 3 (i Oversættelse): Kom, lad os drage til Herrens Bjærg, til Jakobs Guds Hus, han skal lære os sine Veje, men vi kan gaa paa hans Stier: thi fra Sion udgaar Lov og Herrens Ord fra Jerusalem. — 8) Paa det nuværende Orgels Façade staar: Vi, som frygte Herren, lover ham — Lover Herren alle hans Hærskarer. — 9) Krucifikset var, da den Mur, paa hvilken det var anbragt, blev ombygget i 1882, anset for værdiløst, men heldigvis blev det reddet af en kunstforstandig Mand, hvorefter det gennemgik en omhyggelig Istandsættelse, før det paa ny indtog sin Plads under Korbuen. — 10) Paa det nordre Sideskibs Østgavl, altsaa nær ved det Sted, hvor det Benzonske Familiegravsted havde sin Plads før 1881, findes en smuk Mindetavle for Byfoged C. N. Benzon (død 1765), Slægtens Stamfader her i Byen. Tavlen er opsat 1882 af Konsul C. B. Benzon, her, og Apoteker A. N. Benzon, København. — 11) Fr. VII's Statue blev ved Torvets Regulering 1934 flyttet til Byens Lystanlæg. — 12) R. Mejborg: Festskrift i Anl. af 100 Aarsdagen for Stavnbaandets Løsning, S. 36. — 13) Disse sidste Oplysninger om Skolens Beliggenhed paa Grunden er meddelt af Frk. E. Bramsen (*1839 †1934), der fik sine 4 første Aars Skoleundervisning i den gamle Skole. — 14) Alle disse Bygninger er i Grundtaksten af 1682 vurderet til i alt 72 Rdl. 5 Mark, heraf Latinskolen 8 Rd., men til denne Sum bør lægges 90 Rd., idet en Gaard i Nørregade i Listen angives at tilhøre Kirken.

Vægmaleriet i Stubbekøbing Kirke — Sankt Eligius.

Af Anth. Fuglsang.

I 1881 afdækkedes i Stubbekøbing Kirke en overkalket gammel Vægprydelse, forestillende en Episode af den franske Helgen St. Eligius' (St. Eloye) Levned.

Eligiusskikkelsen er rigtig nok. Han levede paa Overgangen mellem Oldtid og Middelalder, i 600-Aarene e. Kr. Han lærte Smedekunsten, fint Smederi, ogsaa i ædle Metaller, og blev en Mester i sit Fag, der stod i overordentlig høj Blomstring, Eligius kom til Kong Dagoberts Hof, blev Hofguldsmed og Kongens fortrolige Ven og Raadgiver. Efterhaanden forfremmedes Eligius til høje Embeder. Til sidst kaldtes han som Biskop i Noyon. — Med disse Fakta ender den historiske Viden.

Der gik Frasnagn om Eligius' overordentlige Evner og Bedrifter — en Mand, der i Løbet af kort Husketid var steget fra Haandværkernes Lav til det høje Prælatembede. Der var Stof for Folkefantasien i hans levende Live. Og efter Eligius' Død tog Legenden fat og spandt hans Levned til det sælsomste Eventyr. Legendetrækkene træffes foruden i fortællende Skikkelse tillige fremstillet i Sten, i Træarbejder, i Glasmosaik — og altsaa ogsaa i Vandfarver, malet paa en falstersk Kirkes hvide Væg.

I Frankrig ved man at fortælle, at Eligius efter sin Læretid begav sig paa Rejse som Svend. Han nedsatte sig i en By som Mester i Smedekunsten, og snart kom hans Dygtighed i Ry. I Overmod lod han da paa sit Værksted smede et kunstfærdigt forarbejdet Skilt, som hængtes op uden for

Værkstedet. I Skiltets Fletteværk læstes: Eligius Mester over alle Mestre.

Fra sin Dørvagt i Himmelporten saa Skt. Peder dette Hovmodighedstegn svinge for Vinden og blev nidkær i Hu. Han fortalte sin elskede, høje Mester derom og fik Lov til at stige ned paa Jorden for at »skære« den frække Smed ned.

I en halvvoxsen Drengs Skikkelse stod Peder kort efter for Eligius og blev antaget som Medhjælper i Smedien. — En Rytter kom til Smedien og ønskede sin Hest skoet. Peder ordredes til at udføre dette. Han tog en Økse, huggede et Forben af Hesten uden at der kom Blod, gik med Benet til Ambolten, lagde Sko paa og satte derefter atter Benet paa Hesten, uden at det kunde ses, at der var sket nogen Overlast. Eligius og Rytteren var lige forbavsede. Den sidste steg til Hest, Peder gav Hesten et Haanddask, og bort galopperede den.

Mester Eligius var ikke den Mand, der lod sig imponere af sin Dreng. Han havde haft Øjnene med sig, mens Peder havde skoet Dyret, og da der senere kom en anden Rytter for at faa en Sko lagt, tog Mester selv Øksen og huggede det trængende Hestebein over. Dyret skreg og stejlede og Blodet flød, men Eligius for til Ambolten med Benstumpen og lagde Sko under Hoven. Det vanskelige var derefter tilbage. Og Mester Eligius — Mester over alle Mestre! — led ynkeligt Nederlag. Han formaaede ikke at sætte Benet paa igen. Maatte bede sin Dreng Peder om at gøre det for ham.

Men Mester Eligius var alligevel en Mand. Han sagde til sin Dreng: ikke jeg, men du er Mester over alle Mestre! Da skete en Forvandling. I Stedet for en sortfjæset Knøs stod den rigtige Peder Apostel med Himmerignøglen for Eligius og mælede: Gud staar de hoffærdige imod, men de ydmyge giver han Naade! Og Eligius faldt paa sine Knæ og bad om Tilgivelse. Men se, da blev den Guds Helgen borte for hans Syn. Peders Mission var endt som bedst.

Eligius rejste sig og lod Skiltet tage ned og sønderslaa, og fra denne Dag var han en ydmyg Sjæl.

Legenden minder slaaende om den græske Lægegud

Æskulap. Han kunde ogsaa skære Legemsdele af og sætte dem paa Plads igen, naar de var lægte. Hans Lærlinge derimod ikke.

I den oprindelige Legende lider Eligius altsaa Nederlag. Med Tiden ændredes Overleveringen imidlertid til, at han havde udført den mirakuløse Bedrift, og efterhaanden blev Traditionen derom saa stærk, at den sejrede overalt, hvor Sagnet vandrede om i Europa.

Til Danmark naaede Legenden ogsaa. Flere Variationer af den maa være naaet hertil. Uden Kendskab til i hvert Fald en Variation bliver Kalkmaleriet i Stubbekøbing uforstaaeligt. Et gammelt Vandresagn, ogsaa knyttet til Eligius' Navn, fortæller om en hellig Mand, der for at bevare sig skyldfri og pur, drog sig tilbage til Ensomhed, viende sine Kræfter til Vulkans (Smedegudens) Tjeneste. En Dag Manden stod i Vulkans Smedie, kom Fristeren til ham i en Kvindes Skikkelse. Ved Synet af hende betoges han lige straks, men sejrede over Attraaen ved at gribe en hed Tang, og med den for Næsen af hende drev han Fristeren ud. Han saa da, at Fristerkløerne var under hendes lange Klædning.

Det danske Vægmaleri fremstiller baade Legenden om det afhuggede Hesteben og om den kvindelige Frister. Man ser Kirketaarnet. En ung Skikkelse, der ligner en Pige, men maaske skal være Smededrengen Peder, staar og haandterer Ildpusteren. Ilden flammer paa Essen. Paa den anden Side Taarnet ses en Skikkelse med et Ringhorn for Munden, aarvaagen blæsende Alarm. Eligius i Bispeskrud med Skødeskind staar for Ambolten med et aftaget Hesteben i Haanden, som skal skoos. Fristerinden, afbildet med Horn og Klør, staar bag med Tangen, som Elegius rækker bag ud, om Næsen. Endelig ses Hesten, som Elegius knælende har paasat det aftagne Ben.

Oldemors Jul.

Smaatræk af gamle Dages Jul i en nordfalstersk Bondegaard.

Af Helene Strange.

Jul! Hellig Fred og Hjertensglæde laa der for de gamle gemt i Julen, og for dem var Julefestens Dage skønne og højtidsfulde. Naar Julehelg kimeses ind, da traadte man sagtene, da saa man mildere, og da skulde selv den usleste Stodder have baade Kage og Sul. Den hellige Juleaften maatte ingen sulte, da skulde alle gaa mætte i Seng.

Om det saa var Dyrene skulde de have deres Helligaftensgift. Levede end Kørerne den ganske Vinter paa den tørre Halm, var de dog Juleaften sikker paa en Tot Hø, og Hestene fik en ekstra Haandfuld Havre paa Hakkelsen. Til Hunden var der Suleben, Kattene fik en Sjat nymalket Mælk, og selv Hønsene, de mest foragtede af Gaardens fredede Skabninger, fik næsten alt det de kunde æde. Julens Glæde skulde spredes ind i den usleste Vraa og ud til det ynkeligste Kræ. Og længe i Forvejen begyndte man at forberede sig til at tage imod Julen, og Højtidsglans var der over Forberedelserne.

Først i December tog man fat paa Stovvasken. Den var haard at komme over og svær at faa til Side. Meget var der at vaske, og besværligt var det i de korte, mørke og sludfulde Graavejrsdage at faa tørret det grove hjemmelavede Linned. Siden skulde Kniplingslinene stryges med de smaa Boltjern. Det øvrige Vasketøj blev manglet paa Manglestok og med Mangleholt, og naar endelig hele Bunken laa velforsynet i Kisterne, glædede man sig over det gode, rene Tøj, man nu havde at trække paa.

Efter Vaskningen skulde man i Lag med Brygningen. Det første Bryg var »Gemmeøllet«, derpaa kom »Mellemøllet«, saa »Dagligøllet«, senere »Drikket« og til allersidst »Efterdrikket«. Det tog gerne en Dag at brygge og omtrent en halv at »tølne« og faa »Rusten« og Kar og Baljer af Vejen. I Ølkammer eller Kælder kunde man saa siden tappe de store Krus fulde af det gode, skummende Julebryg.

En otte Dages Tid før Jul maatte Fedegrisen lade sit Liv, og hvad der medfulgte af Fedtgrever og »Plokma'« (Finker), Medister og Blodpølse, Svinerygsuppe, Sylte og Ribbensteg overgik næsten al Forstand. Fersk Slagtemad var jo saa herlig en Ting, fordi man kun fik det ved Gilder og Højtider. Men slidsomt var det at komme igennem en Slagtning. Al Kødhakning skulde foretages med Kniv eller Økse, alle Pølser stoppes med Haanden ved Hjælp af Pølsehorn, og alle Krydderierne stødes i en Morter. Ingen besværede sig dog over Sliddet, enhver glædede sig blot til dets Resultat, og Synet af den fyldte Suleolden jagede som al Træthed paa Flugt. Det fjerde store Arbejde var Bagningen. Dagen i Forvejen havde de sigtet Mel og lagt »Bægten«, og om Morgenen var de oppe længe før Dag. Til Jul skulde der bages »to Gange« (to Ovnfulde). I Julen vankede der jo ekstra Kagemad, og de mange store Brød og Kager kunde ikke faa Plads i Ovnen paa een Gang. Hele Dagen var der et ilsomt Jag fra Ovn og til Ovn, og baade store og smaa havde Dejg paa Fingrene og Mel paa Maven. Børnene fik Lov at trille Pebernødder, og Oldefar maatte »blusse« (fyre i Bagerovnen).

Som man begyndte tidlig, var man ogsaa forholdsvis tidlig færdig, og hen paa Eftermiddagen duftede hele Gaarden af Bagværk. Rundt om paa Borde, Bænke, Kister og Senge flød der med Rugbrød og Sigtebrød, Hvedekager og Søsterkager, Kringler og Pebernødder, og Synet heraf stemte Sindet til Glæde og Taknemmelighed, Lille-Juleaftensdag blev hver en Krog rensed og fejed, og overalt blev der skuret, skruppet og pudset. Julen var den store Renselsesfest, og da skulde hver en Ting skinne og straale. Paa Skorstensarnen kom Julegryderne tidlig i Kog, og naar Sulet var mørt,

maatte Rødbederne over. Henne paa et Dørtrin sad Lillelpi-gen og maledede Sennep med en stor Kanonkugle, der løb rundt i Træfadet, som hun havde paa Skødet. Om Eftermiddagen bagte Oldemor Klejner. Under hele Tillavningen faldt der af og til en Godbid af, og Forventningen om Goderne, som senere var dem sikre, var for de nøjsomme Sjæle mere end nok til at faa alt og alle til at synge Julens Pris.

Rok og Karter blev nu sat op i Stadsstuen. Der skulde de staa hele Højtiden. I de hellige og halvhellige Dage var det kun Synaalen og »Lænkestrikkerne« (Strikkepindene), som maatte røres. Juleaften maatte der dog ikke sys, for saa fik man bulne Fingre. Oven paa Nadveren kom Oldemor altid ind med et Æble eller et Stykke Søsterkage, og et Par Jule-salmer blev sunget. Lille-Juleaften skulde de ogsaa helst sidde længe oppe, for da red »Knud« (den unge Jul) ud for at se til sin Kæreste, og da var han glad og vilde gerne se Lys i alle Vinduer. Knuds Aften (7. Januar) skulde man derimod gaa tidlig i Seng, for da red han tilbage, og da var han gal, for nu havde hun slaaet op med ham, saa alt skulde være lukket og slukket, hvor han kom frem.

Juleaftens Formiddag havde Mandfolkene travlt med at rense og smøre deres Skindpelse, medens Kvinderne kernede og lagde en sidste ordnende Haand paa de forskellige Ting, saa alt kunde være let og nemt at gaa til i Julen.

Maaltiderne var til Dels som sædvanligt, men »Plokmaen« (Finkerne) til Davren og en Taar Mellemøl til »Klokkentien« (Formiddags Mellemmad) gav dog straks en lille Mindelse om alt det herlige, som snart var inde.

Naar Pigerne havde vasket op efter Middag og ordnet det fornødne til Julenadveren, tog de Helligdagstøjet paa og havde gerne en lille Tid til egen Raadighed. Mændene hægede sig ogsaa hen paa Eftermiddagen og kom ind i Stuen og hyggede sig der indtil Spisetid.

I Tipoldemors Dage spiste de som sædvanligt »Medaften« (Eftermiddags Mellemmad) i Mørkningen, og den egentlige Nadver fik de saa ved Nitiden, men Oldemor var saa ny-modens, at hun vilde af med den varme Mad til Medaften. Arbejdet blev derved nemmere baade for hende og Pigerne,

og de kunde da bedre nyde den hellige Aften i Fred og Ro.

Bordet blev nu dækket op med en lang Dug, og Husets bedste Sager taget frem. Hver Mand fik sin Tallerken, Kniv og Gaffel, og de nye Fajance-Sulefade bugnede af Sylte, Lammelaar, Rullepølse og Gaasesul. Mens Tipoldemor regerede, laa alle Sulevarerne altid i en Bøtte — og Gildesulebøtterne skulde da være grønmalede og have røde Ben — men Oldemor vilde nu have Flæsket paa et Fad og Smørrebrøds-skødet paa et andet. En firkantet Sødmælksost med Kommen havde sin Plads mellem Sulefadene, og paa sortlakerede Bakker laa vældige Stabler Sigtebrød og Hvedekage. De blaaflammede Stadsølkrus var tappet fulde af mørkt, skummende Øl, Smør og Gaasefedt skivet op i Asietter, Rødbeder laa i Underkopper, og til højre for Oldefar stod en tykmavet Klukflaske og et Par Snapsglas. Det var et herligt Juleaftensbord.

Efter Sysseltid kom Mændene atter ind. Stille og andagtsfulde, som kom de ind i en Kirke, traadte de over Tærskelen, og højtidelig hilste de »Godaften, glædelig Jul, Helsen og Sundhed!« Hertil svaredes: »Tak, i lige Maade« eller »Tak, dig ligesaa«, og den hilsende sagde saa »Tak«.

Enhver indtog nu sin sædvanlige Plads ved Bordet. Paa Slagbænken for Bordenden sad Oldefar og Oldemor. Han inderst, og hun yderst, saa hun nemmere kunde slippe ud, hvis der var et eller andet, hun skulde rejse sig efter. Øverst paa Langbænken op imod Stadsstuevæggen sad Førkarlen, derpaa »Karlen« (Andenkarlen), saa Arbejdsmanden, nederst Drengen. Ved den anden Side havde Førpigen sin Plads til venstre for Oldemor, derefter kom Lillepigen, og ved den nederste Ende stod Børnene. Pigerne plejede ellers ogsaa til daglig at staa op, mens de spiste, men Juleaften skulde alle voksne sidde, naar de fik Mad.

Til at begynde med skar Oldefar sig et Stykke af Sylten, og efter Rang og Værdighed fulgte de andre hans Eksempel. Siden hentede Pigerne Ribbensstegen og Medisterpølsen, og drabelige Indhug blev der gjort paa Retterne. Senere kom Risengrøden. Den var øst op i store Fade og overstrøet med Sukker og Kanel, og i Midten glinsede et mægtigt

Smørhul. Til Grøden var der sødt »Dyppøel« i smaa Skaale. Alle søb med Træske, og hver havde sit Mærke paa sin Ske. Hvis nogen ønskede mere, kunde de slutte af med et Stykke Hvedekage efter Grøden.

Inden Maden blev baaret ud, læste Oldemor Juleevangeliet, og flere Salmer blev sunget, hvorefter der takkedes for Mad, idet de indbyrdes tog hinanden i Haanden og takkede og svarede »Tak for Mad«. Denne Rækken-Haand og Takken følte ofte helt underligt for Børnene og de unge, og mange Gange var de meget undselige ved saaledes at skulle tage hinanden i Haanden og gensidig takke for Maden, men ikke desto mindre gjorde de det med den dybeste Alvor og Ærbødighed. Ikke at følge den gamle Skik vilde jo være helt formasteligt, ja næsten gudsbespottende, saa det kunde ikke falde dem ind at lade være, selv om de end var nok saa flove derved.

Efter at der var »læst og sunget og takket over Bord«, blev Maden taget ud, og Pigerne vaskede op. Oldemor hentede et Fad med Æbler og en Skaal med Nødder, som der skulde spilles om. Spillet var gerne Firkort, og sidste Stik tog et Æble eller to Nødder. Oldefar og Oldemor spillede med et Par Omgange, for Juleaften maatte ingen være sær, saa skulde alle være med i den glade Leg; men siden lavede Oldemor Kaffe, og Oldefar kigede lidt i Avisen, som han holdt sammen med Degnen og tre-fire andre Gaardmænd. Folkene og Børnene kunde saa trækkes om Godterne, og baade store og smaa var glade for hver Gevinst, de kunde tage hjem. Vandt de mere, end de kunde sætte til Livs med det samme, var det jo rart at have lidt at gnave paa i de kommende Helligdage.

Kaffen drak de af smaa Spølkummer, og hver fik et Stykke Kandis til. De ældre sugede sindigt paa Sukkeret, medens Børnene lystigt knasede det med deres smaa, skarpe Tænder. Kortspillet fortsattes til et Stykke ud over den sædvanlige Sengetid. Naar Oldemor fandt, at nu kunde det være nok med Morskaben, satte hun et Fad Klejner og Søsterkage med Syltetøj og Honning ind, og dermed var Slutstenen lagt for Juleaftensens Goder og Glæder.

Stemningsfulde og med Fryd i Hjerterne gik alle til Ro, og Helligaftenens Stilhed sænkede sig over Gaarden.

Julemorgen svævede den samme Aand over Sindene, og naar nogen kom for at faa den ekstra Kop Kaffe, som blev givet, hilste de »Godmorgen og glædelig Jul«. Men ude fra skulde de bringe deres Julehilsen, og efterhaanden som hver enkelt havde været et Vend ude i den friske Luft, hilste de paa den gængse Vis og fik det gængse Svar.

Efter Morgensyslingen skulde der spises Frokost. I Modsætning til Hverdagens Davre spistes der Frokost ved Gilderne og paa de Højtidsmorgener. Bordet var dækket op med Dug og Tallerkner, Sigtebrød og Sulevarer som ved Julenadveren, og til hver var en Kringle, som man til allersidst drak en Kop varmt, sødt Øl til. Ved Klokkentien trakteredes ligeledes med Sigtebrød og Hvedekage, lækkert Smørrebrødsköd, Sødmælksost og Godtøl, saa det var at gaa fra det ene Gildesbord til det andet.

Oldefar og Oldemor og de ældste af Børnene tog altid i Kirke paa Første-Helligdagen, og Førkarlen og Førpigen fik Frihed efter Frokost. Middagen bestod af Øllegrød og Sylte. Om Eftermiddagen samledes lidt af den allernærmeste Slægt i Hjemmet. Ingen var bedt, alle kom af sig selv, da det ned gennem Tiderne havde været Skik, at Familien kom sammen der paa Gaarden Juledag. Ved Ankomsten beværtedes de med Kagemad og et Glas Mjød foruden det tilhørende Øl og Brændevin, hvorefter Mændene slog sig ned med Kortene, og Konerne fik Lænkehoserne fat. Medaftenen var koldt Bord, og lidt senere vankede der Kaffe. Ved Nittiden stod den paa varm Ribbensteg og Medister, og efter en Stunds Snakken over Bord tog de fremmede af Sted. Det var jo ikke noget Gilde, man var til, kun en »Julekalende«, saa der maatte brydes forholdsvis tidlig op.

Anden Julemorgen var der endnu Dug paa Bordet, men Kaffen var strøget, og Morgenmaden var en Blanding af Frokost og Davre. Sulefadet var der ikke, og Rugbrødsstabilen var stor; men der var et Stykke Sigtebrød til Mands, og midt paa Bordet tronede den fede, dejlige »Plokma«, saa det var alligevel en lækker Anden-Helligdags Frokost-Davre.

Klokkentien var som første Juledag, og til Middag fik de Sødgrød og Kogesul.

Anden Juledag havde de yngre Tjenestefolk fri, og om Eftermiddagen var Oldefar og Oldemor til Kalende hos en eller anden i Familien. Inden Oldemor tog af Sted, gav hun Besked om Medaftenen. Hver skulde have en Rundtenom Grovbrød og maatte saa ellers spise Sigtebrød for Resten. Saltmadsfad og Godtøl skulde ind som Aftenen forud, og før de gik i Seng, kunde de godte sig med et Stykke Søsterkage og et Æble.

De halvhellige Dage kom der ikke Dug paa Bordet undtagen til Klokkentien, men Julen satte alligevel sit Præg paa Hverdagsretterne. Til Davren var der jo stadig de herlige Finker, og til Klokkentien, som ellers almindeligvis bestod af en Rundtenom Grovbrød og et halvt Stykke Sigtebrød, var Rugbrødet helt skudt ud og en Bid Hvedekage sat i Stedet. Søbemaden og Middagssulet adskilte sig ikke stort fra de andre Søgnedages, og det samme var Tilfældet med Medaftenen, men det nybagte Brød og det nyslagede Sul maatte nødvendigvis værdsættes og var i sig selv nok til at kaste festlig Glans over Maaltiderne.

Tredie Juledag begyndte de unge at »gaa til Legs« (JuleLegestue) og fortsatte dermed, indtil »Knud rykkede Julen ud«. Om Formiddagen arbejdede de, som de plejede, men hver Eftermiddag og Aften havde de fri og samledes saa skiftevis i Byens Gaarde og morede sig der med Leg og Dans. I Mørkningen skulde de hjem for at sysle og spise Medaften, men saa snart det var besørget, drog de op igen for saa at holde ud til henad Klokken ti-elleve. Ved de rigtige Ungdomsgilder kom de ikke hjem før henimod Morgenstunden.

Nytaarsaften var Juleaften lig, kun fik de »Groffenbrade« (grønsaltet Smaasul kogt med tørrede Pærer) i Stedet for Ribben og Medister, og Æbleskiver i Stedet for Klejner. I Tipoldemors Tid sad de altid oppe Nytaarsaften, til det gamle Aar var rundet ud, da hun holdt paa, det var ikke godt at sove to Aar sammen, men Oldemor var knap saa overtroisk, og derfor gik man i Seng, som det passede bedst. En

Potte paa Døren og et Nytaarsskud samt forskellig anden Nytaars-Kommers havde de unge gerne sørget for, inden de gik til Ro.

Nytaarsdag var ligeledes en tro Afspejling af Juledag, og de halvhellige Dage var ens baade Jul og Nytaar.

Helligtrekongersaften kogtes der »Langkaal« (Hvidkaals-hoved med Flæsk og Gaasesul), og som saa meget af det andet kunde alene Lugten faa Tænderne til at løbe i Vand. Tipoldemor havde altid et trearmet Helligtrekongers Lys paa Bordet, og Juleaften brændte der ogsaa et Formlys for hende og et andet for Tipoldefar; men efter at Oldemor havde faaet en lille Fladbrænder-Lampe, saa var den gamle Helligaftens Skik med Lysene gaaet af Brug.

Med Knud var saa Julen ude, og de graa, ensformige Hverdage med det haarde Slid og den grove Kost var atter inde; men Julens Glæder lyste længe op i Sindene, og Mindet om de frydefulde Helligdage kunde leve, til det var Jul igen.

Oldemors Jul spredte Lys og Fred. Oldemors Jul skabte Højtid i Sindet. Ære være Oldemors Jul!



Fig. 1. Torslunde-Skulpturerne.

Korbuekrucifikser paa Lolland.

Af Jan Steenberg.

Blandt Kirkeinventaret fra gammel Tid træffer man hyppig store, undertiden mandshøje, Krucifikser af massivt Egetræ. Ogsaa Lolland-Falster har et ikke ubetydeligt Kontingent heraf, og af dem skal der her omtales et Par Stykker, der for nylig er kommet til *Stiftsmuseet* i Maribo fra de smukke, gamle Landsbykirker i *Torslunde* og *Skovlænge*.

Det drejer sig ikke, som man maaske kunde tro, om Alterpyrdelser. Kors og Krucifikser af mere beskeden Størrelse har sikkert været anbragt paa vore ældste romanske Kirkers

Alterborde; men oppe i Koret færdedes kun Præsten, dér kom Menigheden ikke. De menige Kirkegængere havde deres Plads nede i Skibet, og for at de ogsaa derfra kunde have Frelserens Lidelser for Øje, rejste man i Korbuen, der dannede



Fig. 2. Krusifikset fra Østofte.

Overgangen mellem Skib og Kor, disse anselige Billeder af den Korsfæstede, oftest kaldet Korbue- eller Lægmandskrucifikser. Torslunde- og Skovlængekrucifikserne er saadanne middelalderlige Billedskærerarbejder, rimeligvis fra 13. og 14. Aarhundrede¹).

Samtidige med disse — rundt regnet fra Tiden omkring 1300 — er de øvrige lollandfalsterske Krucifikser fra følgende Kirker: *Toreby, Nr. Vedby, Veggerløse* og *Idestrup*. Der findes ogsaa en Del fra Tiden kort før Reformationen, men de skal ikke medtages her. Derimod

maa vi nævne *Østofte*-Krucifikset (Fig. 2), der nu er i Nationalmuseet; det maa vi give en kort Omtale. *Østofte*billedet staar paa Overgangen mellem romansk og gotisk Stil. Det er ikke saa gammelt, at den Korsfæstede, saaledes som Skik var i romansk Tid, er afbildet som den sejrende Triumfator, der støtter kraftigt paa begge Fødder, og det har paa den anden Side ikke naaet at faa det 14. Aarhundredes fine S-formede Krumning af Legemet med. Skikkelsen er endnu stiv og strunk, og Enkelthederne (f. Eks. Rib-

benene) er kun antydet. Fødderne er paa gotisk Vis samlet ved en fælles Nagle, Hovedet er let bøjet, det har ingen Tornekrans, og Øjnene er lukkede som i en blid Søvn. Lænde-klådet — lidt stift i Folderne — er ligesom tovsnoet krænget op om Hofterne og bundet i Knude paa højre Side, mens der hænger en Snip med V-formede Folder ned over venstre Lænd. Højre Knæ er blottet, mens Klædet dækker det venstre.

Disse Træk, baade Behandlingen af Hovedet og Lænde-klådet, viser tydeligere end det beslægtede *Torslunde*krucifiks, der i og for sig er et bedre Arbejde, hvor man maa søge Arnestederne for den Slags Skulptur. Østoftebilledet ligner nemlig paafaldende en Række sydsjællandske Korbuekrucifikser fra Slutningen af det 13. Aarhundrede, særlig dem fra St. Peders Kirke i *Næstved*, fra *Allerslev*, *Bjeverskov* og *Ørslev* (ved Vordingborg). Navnlig dette sidstnævnte smukke Arbejde kommer paa væsentlige Punkter vort Krucifiks meget nær. Og om det ved vi, at det saavel som mange andre af Samtidens Kunstværker, navnlig fra Sjælland og Skaane, staar i Gæld til fransk Billedkunst paa de store gotiske Katedraler i Nordfrankrig fra Aarene henimod Aar 1300^a).

Krucifikset fra Torslunde (Fig. 1) staar Gotikken nærmere. Det har netop faaet lidt af den Svejning i Legemet, der er saa karakteristisk for det 14. Aarhundrede. Enkelthederne er bedre gennemarbejdede, navnlig er Lændeklædet fortræffeligt udført. — Krucifikset er noget under Mandshøjde. Det er ganske godt bevaret, kun er Fødderne og Armene en Del beskadiget. Da det har haft sine Vanskeligheder at faa det anbragt, kunde der ved Opstillingen i Museet ikke blive Plads til det svære Korstræ og Armene, som saa foreløbig maa opmagasineres. Korstræet har nogle ejendommelige knastlignende Forsiringer, der skal symbolisere Livets Træ med de afhugne Sideskud. Foran dette Træ har da den kraftige Kristusskikkelse med de skraat oprakte Arme været udspændt, mere som en Sejrherre og ikke som en, der tømmer Lidelsens Kalk til Bunds. Alene i Ansigtet er der et let smerteligt Drag med de lukkede Øjne. Men netop dette Ansigt er Arbejdets svageste Punkt. Ørene (altid vanskelige at udføre!) er kommet alt for langt frem og formelig stritter ud af Hovedet paa

ham. Skægget hænger slapt ned om Mundvigene og gør Udtrykket mere bedrøveligt end bedrøvet. — Morsommere er det unægteligt at iagttage Behandlingen af Klædebonnet. Det er krænget op om Hofterne i smaa, viltre, rynkede Læg ligesom de sprælske Kildespring til de roligt bølgende Foldekast nedenunder. Her er rigeligt med Kontraster. Om det højre Ben ligger Klædningen glat, mens det venstre skjules af dybe, posede, krydsende Folder.

Torslundekrucifikset gaar ligesom dets Fælle fra Østtofte gennem Mellemlid tilbage til fransk Billedhuggerkunst fra den tidlige Gotiks Dage. Disse Mellemlid kan formodentlig ikke være andre end de beslægtede sjællandske Værker fra ca. 1250—1300. Nationalmuseets Folk har kendt og undersøgt det, og Francis Beckett har behandlet det i »Danmarks Kunst«. Det sættes i Forbindelse med nogle Skulpturer fra *Vallekilde*, der har samme livfulde og kontrastrige Foldekast i Klædningerne³).

Sammen med Krucifikset afstod Torslunde Kirke ogsaa de to mindre Figurer, der ses paa Fig. 1. De maa være omtrent samtidige med Korset. Til venstre ses Maria med Barnet, til højre en Apostel, vistnok St. Peter. Hans korte, rundskaarne Haar og det ligeledes korte, studsede Skæg bringer andre af Datidens Apostelfremstillinger i Erindring, særlig Nationalmuseets fra *Lundø Kirke*⁴). — Mariafiguren, der bærer Tidens Dragt: fodsid Kjortel og Kappe om Skuldrene, holder i sit Skød det lille Kristusbarn. Saadan et tilsyneladende ubetydeligt Træk som det, at Barnet er paaklædt, fortæller en Del om Tidspunktet for Arbejdets Udførelse. Det kan ikke være senere end det 14. Aarhundrede, men vistnok heller ikke ældre end ca. 1300. Den Slags Figurer — baade Madonna- og Apostelfiguren — maa engang have været opstillet i Helgenskabe nede i Kirken. Saadanne Skabe, forsynet med ungotisk Snitværk, er der desværre ikke bevaret meget af i Danmark, og fra Torslunde kendes der da heller ikke saa meget som en Stump.

En hel anden Stil og Aand møder der os i *Skovlængekrucifikset* (Fig. 3). Skønt der næppe kan være meget mere end et halvt Aarhundrede mellem dette og det foregaende, er der

dog som et Svælg imellem dem, og man vil maaske ved det første gysende Øjekast paa dette Skræmmebillede frakende det de opbyggelige Egenskaber, som et Stykke Kirkeinventar dog bør have. Men man gaar det ikke ligegyldig forbi. Den



Fig. 3. Krusifikset fra Skovlænge.

navnløse Lidel- se, denne spinkle Kristusfigur giver Udtryk for, er virkelig betagende. Borte er den unge, sejrende Fyrste, i Stedet ses fastspigret til Kors- træet en udtæret, forgræmmet og afpillet Asket. Arme og Ben er kun Skind og Knog- ler. Brystkassen er kendelig som en Benrad, Ma- ven er blot et Hul. Fingre og Tær har Ske- lettets Udseen- de, og end ikke Lændeklædet

faar Lov at dække over denne Elendighed — det følger nøje Benenes Linier og er presset ind i Skridtet. Hovedet falder ved sin egen Tyngde ned over højre Skulder — den rad- magre Hals har ikke Kraft til at holde det oppe. Kindbenene træder skarpt frem, Øjnene under de skraat optrukne Bryn er lukkede, mens Munden staar aaben (Fig. 4).

Et mærkeligt Arbejde. Benene synes alt for lange, særlig er Fødderne og Skinnebenene trukket ud til en uforholds- mæssig Længde, mens Laarene synes for korte. Men alt dette

er en bevidst Kunstners Værk. Han er sikker i sin Linie og ved, hvad han vil naa, han har endda Mod til at gaa ud over aarhundredgammel Tradition, naar han afbilder Kristus skægløs. — Der er Træk ved alt dette, som minder om Sengotikken, Tiden henimod Reformationen. Men Skovlængekrucifikset kan ikke tilhøre denne sene Tid, hvorfra vi har et saa udmærket Eksempel som Krucifikset i *Maribo Domkirke*. Dette er djærvt og kraftigt, med et Vildmandsskæg og et formeligt Tjørnekrat i Krans om Issen. Billedet fra Skovlænge har trods sin makabre Stemning langt mere Nænsomhed og Finhed i sin Linieføring.

Det er svært at finde lignende Værker i Danmark. Nationalmuseet ejer et Krucifiks fra *Elmelunde Kirke paa Møn*^s). Det kommer i Stil og Tendens til at staa Skovlængebilledet meget nær; men alle Enkelthederne er forskellige, og Elmelundemesteren er paa Grænsen af Skabagtighed og Manér. — Alligevel, naar Stil og Tendens er ens, maa begge Arbejder tilhøre samme Tid. Elmelundekrucifikset sættes af Nationalmuseet til det 14. Aarhundredes sidste Halvdal, og senere kan vort Skovlængekrucifiks i alt Fald ikke være.

Sammenligner man Torslundebilledet med det fra Skovlænge, ser man snart Udviklingen fra de romanske Tendenser hen imod Gotikken: hist den sejrende Fyrste, her et nedbrudt Vrag, som om Menneskesønnen, Verdens Frelser, havde vejet Pladsen for selve Knokkelmanden.

Man kan forstaa, at en luthersk Menighed har bedt sig forskaanet for at stilles over for netop den Fortolkning af Kristi Død og derfor har anbragt Billedet paa Kirkeloftet. Men Sagen er ikke løst med det. Thi gamle Sager er vor Fortids Kultur, som det er vor Pligt at værne om, og Krucifikser bliver netop ikke bevaret ved at hengemmes paa et Kirkeloft. Derfor var det, at de to Værker fra Torslunde og Skovlænge blev transporteret til Museet i Maribo, hvad der sikkert vil bekomme dem langt bedre end fortsat Ophold paa Kirkeloftet. Men det skal dog siges meget indtrængende til vore Menighedsraad, der synes at have en prisværdig Omsorg for Dagen og Vejen — hvilket i Reglen vil sige: Varmeapparater og elektrisk Installation —, at der ogsaa er kultu-

relle Opgaver at varetage, og at saadanne gamle Sager rettelig bør være, hvor de oprindelig var, nemlig i Kirkerummet. Det er kun Nødhjælp at sende dem paa Museum, men det er Vandalisme at lade dem ligge. Derfor, har I et Stykke oppe paa Kirkeloftet, saa tag det ned igen og bring det til Ære og Værdighed.



Fig. 4. Skovlænge-Krucifikset.

Noter.

1) Krucifikset anbragtes paa en vandret Bjælke tværs over Korbuen. De høje Korstræer har naturligvis ikke altid kunnet indpasses i Korbuens snævre Ramme, men har raget et godt Stykke op over denne. — Navnlig i den senere Middelalder sattes et Billede af Jomfru

Maria og Johannes paa hver sin Side af Korset. Torslundefigurerne dannner dog ikke saadan en Krucifiksgruppe. — ²⁾ Danmarks Kirker. Præstø Amt. S. 97, 903, 253 og 927. — Den franske Stil i dansk Billedkunst er behandlet af Beckett, Danmarks Kunst II S. 112—135; se desuden: Hans Wåhlin, Fransk Stil i Skånes medeltida träskulptur (i Rydbeck och Wrangel, Äldre kyrklig konst i Skåne. Lund 1921. S. 68—161). — ³⁾ Beckett II, 129 t. og 132. — ⁴⁾ Afbildet hos Beckett II, 134. — ⁵⁾ Afbildet hos Beckett II, 131. — Fjernere Paralleller har man i Nestelsø (Danmarks Kirker. Præstø Amt S. 746); desuden i Skaane, fra Lunds Domkirke: Wåhlin, Fransk stil, S. 150.

Provincialmedicus W. Hahn*).

Af cand. mag. *Max Ernst*.

I Efteraaret 1934 fik jeg til Gennemsyn et Herbarium¹⁾, der havde den anselige Alder af ca. 150 Aar. Planterne var overmaade velbevarede, da de var overtrukket med et tyndt lakagtigt Stof, og Blomsterfarverne var genopfriskede ved Overmaling. Jeg havde ikke ventet, at Plantesamlingen vilde være i saa smuk Stand efter de mange Aars Forløb, da Angreb af Insekter og Mug meget let finder Sted, men Forklaringen er sikkert, at Lakovertrækket har været en Beskyttelse.

Hvert Ark i Herbariet er forsynet med Paaskrift, der angiver Plantens Navne paa Latin, Dansk og Tysk, Henviisning til Simon Paulli's Flora Danica og den store Flora Danica; endelig angives det, om Planten er vildtvoksende, dyrket i Have eller paa anden Maade. Hele Udseendet af disse Planter mindede mig om nogle indrammede Herbarieeksemplarer, der hang i Garderoben paa Botanisk Laboratorium i København, og ved en Præsentation af Herbariet paa Botanisk Museum oplystes jeg om, at det var den samme, der havde fremstillet det Herbarium, jeg havde til Gennemsyn, og de Stykker, der hang paa Laboratoriet.

Som Dække for hele Herbariet laa et Stykke Pap, overklæbet paa den ene Side med et hvidt Ark med følgende Paastryk: »Flora Pharmaceutica eller Samling af medicinske Urter hvoraf enten Rødder, Blade, Blomster eller Frø findes paa Apothekerne, med de i alle Pharmacopeer brugelige og bekendte officinelle Navne, Latinske, Danske, Tydske, samt

*) Vi henviser i øvrigt til følgende Artikler om Hahn i Aarbogen: V. Hahn (Aarboeg 1922), Udtog af Hahns Kalendere (Aarb. 1923—1929) samt Aarb. 1931.

hvor de vokse, saa er og henvist til den af sytten Bind bestaaende Flora Danica og den mindre af samme Navn ved Doctor Simon Pauli, hvor Urternes Efterlignelser ses, saa mange som hos dem findes og Deres flere Navne erfares«.

Under dette var paalimet to Strimler Papir med følgende haandskrevne Paaskrift: »nedlagte og paaskrevet af Wilhelm Hahn, Doctor Medicinæ, Kongelig virkelig Cancelleraad, Medlem af det Kongelige Chirurgiske Academie i Kjøbenhavn samt provincial Physicus i Lolland og Falster«.

»Paa en nye af mig opfundne nedlægnings Maade med disse Urter besluttede jeg 1786 at gøre 4 Collectioner deraf, hvortil 4 Skrine behøvedes. De bleve færdige og til Fornøjelse i 5 Aar, endskønt jeg lod de fleste Urter plante i min Hauge, som bleve brugte til Urtenedlægningen. Arve Prinds Fride- rich²) fik det første 16. Februar 1797. Det Kgl. Chirurgiske Academie det andet. Det 3. Skrin kom til Cammerherre Suhm³). Af det 4de lod jeg 190 Urteblade indfatte i Rammer med Glas og forærede dem til Universitetets Bibliothek ved runde Taarn til alles Beskuelse og de Studerendes Nytte. Det 4. ledige Skrin blev altsaa mit, hvori de overblevne fra de 4 Samlinger paalimede Urteblade med andet mere nu bevares i min Familie til Amindelse af mit lange og møjsommelige Arbejde. d. 21. Febr. 1799.

Scire tuum nihil est; nisi, te scire hoc, sciat alter.⁴)«

Hvor nøjeregnende Hahn var med sit Arbejde, faar vi at se paa forskellige af »Urtebladene«, hvor han sammen med de andre Paaskrifter har gjort Tilføjelser som f. Eks.:

»Astrantia⁵): jeg har ikke villet give denne Meisterurt et Navn Imperatoria som den i alle Dispensatoris har, fordi Linnæus har kaldet en anden Haugeurt Apotheket uvedkommende ved dette Navn.

Chamædrys⁶): Sim. Pauli. defic. han kalder Veronica officin. Teucrium, men uret«.

Som vi ser, har Hahn ikke arbejdet uden Kritik. Men der findes andre Paaskrifter med Oplysninger om, at han har

dyrket og drevet Planter i Mistbænk; et enkelt Sted en Henvisning til et andet Værk af Simon Paulli.

Ved Gennemgangen havde jeg bemærket, at der fandtes Paaskrifter, som skyldtes to andre end Hahn; den ene dog kun i eet Tilfælde, medens den anden fandtes paa flere af Bladene og altid langs Arkenes ene Langside. Ved Præsentationen paa Botanisk Museum fik jeg oplyst, at den flere Gange forekommende Haandskrift var den danske Botaniker J. W. Hornemann's⁷⁾. Den anden, ja, det var et af Hahn's Børn, der havde skrevet følgende: »Rhabarbra⁸⁾): Blomsten som min Sl. Fader paalimede i sine sidste Dage, men var ikke i Stand til at skrive paa den, da hans Haand rystede; der var en anden i Skrinet, men den forærede han bort, den var avlet i hans egen Hauge.«

Nogle Maaneder senere, end jeg fik Herbariet til Gennemsyn, fik jeg følgende Breve og Papirer vedrørende W. Hahn i Hænde:

1) Fortegnelsen over Samlingen til Chirurgisk Academi (Kopi), 2) Takkeskrivelsen fra Chir. Academi, 3) Udnævnelsen til Medlem af Chir. Academi, 4) en Skrivelse (Kopi) med Bogfortegnelsen til Chir. Academi, 5) Takkeskrivelsen fra Universitetsbiblioteket, 6) Takkeskrivelse fra Arveprinsen, 7) Takkeskrivelse fra Landhusholdningsselskabet, 8) to Breve fra Hahn til Suhm, 9) et Brev fra Suhm til Hahn, 10) Fortegnelsen over Samlingen til Universitetsbiblioteket (Kopi).

Samtidig med Gennemgangen søgte jeg andre Oplysninger om W. Hahn og fandt, hvad jeg havde Brug for i denne Forbindelse, i A. Garboe's Artikel i Aarbogen for 1921. Idet jeg henviser til den Artikel kan jeg undlade nærmere Omtale af nogle af Papirerne som f. Eks. Nr. 10 og 5 og selve Bogfortegnelsen til Chir. Akademi. Om Fortegnelsen over Samlingen til Chir. Akademi er kun at bemærke, at Planterne er de samme som til Universitetsbiblioteket, men Rækkefølgen en anden, en Ubetydelighed, man uvilkaarlig bemærker, naar man ellers har set, hvor pertentlig Hahn var med sit Arbejde.

Større Interesse har Brevvekslingen med Kammerherre

Suhm, da vi derigennem lærer Hahn's Arbejde at kende. Desværre mangler jeg Hahn's Brev, der har fulgt Samlingen, og Kammerherrens Svar, men Hahn skriver i næste Brev:

Høj og Velbaarne Herr Kammerherre Suhm!

At min Urtesamling er blevet antaget med gunstig Bifald og Berømmelse, er mig en Ære og Fornøjelse uden Lige, saa og at den er blevet hædret med Sted i det kostbare Bibliotek, hvilket jeg og ønsker for denne min Farfaders⁹⁾ naugural Dissertation¹⁰⁾, som han havde i Haanden ved sin Promotion¹¹⁾, og, fordi han nylig var blevet Enkemand, er med sort Bind. Fra ham er det, at min store Lyst til Medicinen har sin Oprindelse, og at jeg, som Hippocrates¹²⁾ fordrer, har haft Institutionem à puero¹³⁾, da jeg, endog i min Barndom, tegnede alle Riolani tabulasana tomicus¹⁴⁾, med Tusch, gjorde adskillige kemiske Forsøg, og lærte at kende alle medicinske Urter, hvoraf jeg i mine unge Aar begyndte at gøre Herbaria, som jeg siden, efter jeg var kommet til Universitetet 1723 forbedrede og formerede med flere Urters og Væksters Kundskab, saa at jeg endnu 1787 d. 4. Februar sendte en stor Del af de Urter, som jeg havde nedlagt, for mere end 50 Aar siden, til det Kongel. Landhusholdnings Selskab¹⁵⁾, i Anledning af dets i Aviserne fremsatte Spørgsmaal: »Hvad er Aarsagen hvorfor de medicinske Urter og Rødder i Dannemark ikke indsamles i vedbørlig Mængde?« Af højbemeldte Selskab blev jeg igen beæret med skriftlig Taksigelse for min Betænkning derom og for mit Herbarium, som medfulgte, som var dem til Fornøjelse, d. 11. Oktober 1788, da der dog var stor Forskel paa de Urter, som da blev indsendt, og dem, som jeg sidst har nedlagt.

Til hans Kongelige Højhed Kronprinsen¹⁶⁾, som Selskabets høje Patron, indsendte jeg samme Gang 120 inden- og udenlandske smukke og rare Urter nedlagt, hvorom jeg ingen Efterretning har faaet; ventelig har han ladet dem blive hos Selskabet med de andre.

Fra den Tid at jeg blev provincial Medicus her i Landene 1739 har mit Embedes Forretninger ikke tilladt mig at befatte mig med saadant botanisk Arbejde førend 1787 i mit

80de Aar, som var til alles Forundring; kun faa vidste den sande Aarsag dertil, som var betydelig: men Gud undte mig Liv og Kræfter til at fuldføre det jeg begyndte. Jeg blev 1786 heftig og pludselig angrebet af en saa farlig Svindel, som truede mig med Apopleksi. Jeg havde adskillige Anstød deraf, som dog ikke efterlod sig Formindskelse paa mine Sanser, Hukommelse eller Lemmer, dog noget paa min Hørelse.

Dette satte mig uventet i den Stand, at jeg af Frygt for Slag eller Recidiv¹⁷⁾ m. m. maatte aldeles renoncere paa at rejse til syge, men overlade det til min Adjunctus og Successor Doktor Wivet¹⁸⁾, som just samme Aar var allernaadigst beskikket dertil.

Det følgende Aar havde jeg vel nogle Mindelser deraf, dog saa, at jeg kunde begynde at forrette noget i mit Hus og Have, dog med stor Varsomhed.

Da var det, at den gamle Lyst opvæktes hos mig til at nedlægge Urter, men til mere Fuldkommenhed end i forrige Tider, for at foretage mig noget, som kunde være fornøjeligt og nyttigt. Den Begærlighed tiltog, indtil jeg fik de 4 foresatte Urtesamlinger færdige, hvortil fulde 5 Aars daglige og flittige Arbejde medgik, i hvilken Tid jeg ikke har ovovet at komme uden for mit Hus, da jeg endnu ikke er fri for Mindelser og arthritiske¹⁹⁾ Tilfælde.

Endelig har jeg opnaaet mit Ønske, nu er jeg blevet berømt med Deres Højvelbaarenheds egenhændige, særdeles gunstige Skrivelse, som forsikrer mig om fuldkommen Velbehag med min fjerde og sidste Samling, og tillægger mig saa megen Berømmelse og affectionerte Ønsker, at jeg ikke er i Stand til at bevidne min Taknemmelighed saa tilbørlig derfor som jeg finder mig pligtig til.

Maatte jeg endnu vederfares den Ære, at jeg fra samme værdige Haand kunde vente en, ikke kostbar, Daase, saa blev mit Arbejde kronet dermed og jeg glædet.

Det er ikke for Værdiens Skyld at jeg ønsker mig den; thi om den end var af Træ, naar den var smuk og velgjort, vilde den blive mig saa kær som den kostbareste. Den bliver et Bevaagenhedsbevis for mig og en daglig Fornøjelse at se paa. Ja! Jeg vil være stolt af at kunne sige: Denne Daase

har den vidt berømte lærde Hr. Kammerherre Suhm foræret mig, til Erkendtlighedsbevis, for et fra mig med Fornøjelse modtaget Herbarium vivum.

Skulde mit Ønske blive opfyldt, saa kan Daasen sikkert leveres til min Kommissionær, den lollandske Postfører Johne paa store Købmagergade Nr. 21, som gaar fra København til Lolland Lørdag d. 8. December og siden hver 14. Dag.

Med den fuldkommenste Veneration har jeg den Ære at være

Deres Højvelbaarenheds

Marieboe d. 4. December.
1792.

underdanige Tjener
W. Hahn.

Kammerherre Suhm sendte Hahn Daasen sammen med et overmaade elskværdigt Brev. I Svarskrivelsen herpaa fra Hahn finder vi følgende: »Atter forestaar mig et nyt Arbejde, da den Urtesamling, som jeg havde sendt til Prinsen af Augustenborg²⁰⁾ i den Tanke at der kunde blive trykt Herbaria derefter, de studerende ved Universitetet til Nytte, ikke kunde lade sig gøre, saa har jeg med Prinsens Tilladelse besluttet, at lade dem indfatte i Rammer med Glas for, at de saa bedre kan faa Sted paa Universitetets Bibliotek ved runde Taarn, hvortil jeg vil skænke dem«. — Og længere inde i Brevet: »og skulde jeg dø forinden, saa har jeg en Datter²¹⁾ til Nabo, som er Enke efter Provst Wulff²²⁾ i Vesterborg her i Landet, hun er i Stand til at fuldføre det jeg begynder«.

Af disse Breve faar vi altsaa Løsningen paa, at Hahn, som A. Garboe siger, »synes at have været en noget ejendommelig Mand«; det var en Mand, der paa Grund af Sygdom afsondrede sig fra Omverdenen, maaske ogsaa af en Slags Forfængelighed for ikke at vise sig affældig for sine Patienter. Det andet Citat giver Forklaringen paa Hahn's Tilføjelse til Fortegnelsen til Universitetets Samling. Han skriver vel, at han oprindelig havde tænkt sig at faa »trykte Herbaria« lavet derefter, men ikke, hvorfor det ikke blev saaledes. At Prinsen af Augustenborg lader Urterne overgaa til Universitetet, er forstaaeligt, da han siden 1788 var Universitetets Patron.

Endelig giver det tredie Citat Løsningen paa Paaskriften

paa det ene Herbarieblad. Det er Hahn's Datter, Anna Henrikke²³⁾, der har paaskrevet Bladet og atter gjort Samlingen i det 4. Skrin fuldstændig.

Tilbage er at omtale Bogfortegnelsen til Chir. Akademi, eller rettere den Tilføjelse, Hahn har gjort paa sin Kopi deraf. Han fortæller her om en Samling Haar og Tænder, som han har skænket til »den begyndte Samling af Universitetets Rariteter«, men som ved et senere Eftersyn viste sig at mangle, og det oplyses, at de var sendt til Rostock til Prof. Dethardings Søn, og ligeledes, skriver Hahn, er det nok gaet med Originalen til den Indberetning fra 2 jyske Præster om en »forunderlig« Fødsel, som han ogsaa havde sendt Detharding²⁴⁾.

Han nævner endvidere et Brev fra Dr. Schlösser om Dip-solsolie²⁵⁾ og til sidst en Kopi af et Brev fra Prof. J. B. Winslów²⁶⁾ i Paris til Prof. Buchwald²⁷⁾ om en Stenkur.

Til Slut, som lidt Fornøjelse oven paa disse tørre Op-lysnings, skal jeg lige nævne, at Hahn ogsaa i Bogfortegnelsen gør Rede for sin Afstamning og Familienavnet Hahn²⁸⁾. Som Skik og Brug var dengang, latiniseredes de studerendes Navne, og som Hahn fortæller, hed hans Farfader i Udlandet Georgius Hannæus og her i Landet Jørgen Hahn, »men da jeg har faaet min Farfaders Georgius Hannæus oversat paa Dansk Jørgen Hansen, som gør Manden ukendelig, saa er det rettest, som nu bruges, at lade Døbenavnet blive uforandret, hvorfor jeg nu ved alle Lejligheder skriver mig Wilhelm Hahn«.

Noter.

1) Samling af paa Papir opklæbede tørrede Planter. Hahn's Herbarium indeholdt 90 Arter. Sammenlignet med Fortegnelsen i Noterne til A. Garboe's Artikel i Aarbogen for 1921 havde Planterne følgende Numre: 1 — 2 — 3 — 4 — 5 — 13 — 14 — 15 — 22 — 23 — 24 — 25 — 28 — 29 — 30 — 31 — 32 — 33 — 37 — 43 — 44 — 45 — 47 — 48 — 49 — 50 — 51 — 52 — 53 — 54 — 55 — 56 — 58 — 60 — 61 — 62 — 63 — 64 — 65 — 66 — 69 — 74 — 77 — 78 — 79 — 80 — 81 — 82 — 83 — 84 — 85 — 87 — 90 — 91 — 92 — 93 — 95 — 98 — 99 — 100 — 102 — 109 — 111 — 114 — 115 — 120 — 122 — 123 — 129 —

130 — 131 — 132 — 135 — 136 — 139 — 143 — 144 — 145 — 166 — 167 — 170 — 172 — 176 — 177 — 190 samt Rundbladet Vintergrøn (*Pirola rotundifolia*) og Kabelleje (*Caltha palustris*). — ²) Søn af Frederik V og Juliane Marie. Levede fra 1753—1805. — ³) P. F. Suhm (1728—1798), dansk Historiker, stort Forfatterskab. — ⁴) Hvad selv du ved, er intet, medmindre andre kender din Viden. — ⁵) Stjerne-skærm (*Astrantia major*), men Mesterurt er *Imperatoria ostruthium*. Begge findes som Haveplanter og forvildet fra Dyrkning. — ⁶) Katteøje (*Veronica chamædrys*). *Veronica officinalis* er Lægeærenpris. *Teucrium* er Bredbladet Ærenpris (*V. teucrium*). Alle tre vildtvoksende. — ⁷) Jens Wilken Hornemann (1770—1841), Professor i Botanik og Direktør for botanisk Have. — ⁸) Rabarber, dyrket. Anvendes stadig til Medicin. — ⁹) Georgius Hannæus = Jørgen Hahn (1637—1699), Dr. med. og Provinsialmedicus i Odense. — ¹⁰) Doktorafhandling. — ¹¹) Doktordisputats. — ¹²) Berømt græsk Læge (460—377 f. Kr.), „Lægekunstens Fader“. — ¹³) Oplæren fra Barndommen. — ¹⁴) Riolan, Jean (1580—1657), fransk Læge og Anatom. Maa oversættes ved: „Det Bind af Riolans Værker med Sundhedstavler“, d. e.: *Anatomie*. — ¹⁵) Desværre er det indsendte Herbarium og Betænkningen brændt under Københavns Brand. Kun Brevprotokollerne anerkender Modtagelsen. — ¹⁶) Frederik (1768—1839), Søn af Kristian VII og Karoline Mathilde. — Fra 1808 Konge = Frederik VI. — ¹⁷) Tilbagefald. — ¹²) Hans Medhjælper og Efterfølger. Det blev altsaa ikke K. N. Carstensen, som nævnes i Aarbogen 1921 pag. 88. At Wivet blev Hahn's Efterfølger, fremgaar ogsaa af Maribo Skifteprotokol. — ¹⁹) Gigt. — ²⁰) Hertug Frederik Christian (1765—1814). — ²¹) Anna Henrikke Wulff, f. Hahn (⁸/₁₀ 1740—²⁵/₁₂ 1810), gift med Provsten i Vesterborg Frants Georg Wulff (²⁰/₆ 1709—¹/₃ 1779). — ²²) se Note 21. — ²³) se Note 21. — ²⁴) Georg Detharding (1671—1741), dansk Læge, Professor i Anatomie i Rostock, senere ved Københavns Universitet. — ²⁵) Johann Konrad Dippel (1673—1734), tysk Teolog, Læge og Alkemist. — ²⁶) Jacob B. Winsløw (1669—1760), dansk, men opholdt sig i Paris. Anatom, tog Doktorgraden i Paris. Medlem af Académie des Sciences. — ²⁷) Johannes Buchwald (1658—1738), dansk Læge, Professor, Kongens Livlæge. Mediciner, Kirurg og Botaniker. — ²⁸) Familien er indvandret fra Tyskland, hvor Stamfaderen, der var Militær, var blevet adlet og førte Hanen i sit Vaaben.

Et Par Træk af Himmelbrevenes Historie.

**Da Just fra Maribo fik Besøg af Ærkeenglen Michael;
og Skarpretteren ikke kunde halshugge
Tjeneren paa Hardenberg.**

Af Johannes Veilager.

Nogen almindelig Fremstilling af Himmelbrevenes Historie, deres Vandringer og Forudsætninger skal der ikke gives her. Men det kan vel have sin Interesse, at flere af disse Himmelbreve, som i øvrigt er langt mere udbredt ogsaa i vore Dage end almindelig antaget, har lokalhistorisk Tilsnit. Navnlig Brevene fra den »nyere Tid« har undertiden indflettet Tildragelser, der knytter dem til en bestemt By, Herregaard, Person e. l.

Der findes 2 Hovedtyper eller Arter af Himmelbreve: Amulettypen og Bodstypen; ... selvfølgelig med mange Variationer og Afvigelser¹⁾. Amulettypen er langt den talrigeste. Disse Breve findes her i Landet i sikkert næsten talløse Mængder. De anvendes særlig i Krigen; f. Eks. i Treaarskrigen, og i 1864²⁾ var Størsteparten af den danske Hær forsynet med disse Breve, der ved en tilfældig Sammenblanding af store Bogstaver lover Beskyttelse mod bl. a. Staal og Bly, mod Torden og Lynild; og de kan altid stille Blod. I Verdenskrigen var de ogsaa almindelige³⁾; saavel som i Krimkrigen, i den italienske Krig 1859 og i den fransk-tyske Krig 1870⁴⁾.

Bodstypen har to Former: a) Breve, der antages at være nedfaldet i Holsten (eller Italien og undertiden i eller ved København⁵⁾), og b) Breve, der er overbragt af Ærkeenglen Michael til en Mand ved Navn Just, som boede i Assens. Overbringelsen skete »en Mil fra Assens ved et Hus, der kaldes Møllehuset«⁶⁾.

Med Bodstypen b. er vi paa dansk, stedbestemt Grund; og til og med er Manden Just ingen Sagnfigur, men en historisk Person. Han levede ganske vist ikke i Assens, men var en velanset Gaardmand paa Holbækegnen og hed Just Jensen. Han fødtes i Sommeren 1648 som Søn af Jens Justesen, og 1677 giftede han sig med Anne Jensdatter; og de boede i Ondløse. Efterretningen herom findes i Lyng-Kronborg Herreders Provstebog⁷).

Lokaliseringen af Bodstype b. til Assens er almindelig udbredt og kendt over hele Landet, som det ogsaa fremgaar af Notehenviisningen; men til Gengæld har dennes Lokalisering været anset for den eneste eksisterende saavel af Bodstypen som af Amulettypen. Det er imidlertid ikke rigtigt. Undertegnede foretog saaledes i 1930/31 en Undersøgelse (støttet af Størsteparten af Provinspressen), der, foruden at vise den overordentlige store Udbredelse disse Breve har den Dag i Dag (paa en enkelt Dag modtog jeg 80 Breve!!), godtgjorde, at der saa godt som overalt findes lokaliserede Himmelbreve.

Inden for Aarbogens Omraade har jeg fundet 2 Breve af Bodstypen og 4 af Amulettypen, der er lokaliserede. Brevene er i det væsentligste ens, saa der vedføjes kun eet af hver Type.

Først Bodstypen, der begge har Tilknytning til *Maribo*.

»*Et christeligt Himmel-Brev:*

som Gud selv har skrevet med Guldbogstaver og hængt det i sin Kirke over Døren (Daaben). Hvo dette Brev vil gribe, for ham flyver det; men hvo som det vil udskrive, for ham bøjer det sig.

Paa en Mil nær Maribo hændte det sig, at en Mand ved Navn Just, som boede i Maribo, mødte en ung Karl i brune Klæder med en stor Hue paa Hovedet, men ingen Knapper i sin Kjole. Saadan var han de to første Gange, hvad Just fortalte til Præsten (og hans Datter, staar der i et af Brevene), hvilken svarede Just, at dette maatte have være et Spøgelse. Da kom han benævnt til Just tredje Gang og sagde, at han var en Guds Engel; han slog sin Kjortel til Side og var da saa klar som en Lue, saa Just ikke kunde se paa ham for hans Klarheds Skyld. Den fremmede sagde: Du skal ikke

frygte mig, jeg er en Engel udsendt fra Gud; men gaa til Præsten og sig, at Gud ikke kunde faa Ro for de fattiges Suk og Raab, at de skulde betale Jorden, som de ligge udi; thi Jorden er fordærvet for de store Synder, som gaar i Svang; og den stor Hoffærdighed, som Menneskene bruger. Den unge Mand gav Just et Brev, for at han skulde give Præsten det. Brevet, der var skrevet med forgyldte Bogstaver, lyder saaledes som følger:

Giver Agt paa dette Brev og aabenbarer det; thi den, som arbejder om Søndagen, er foragtet af Gud; thi Gud siger ved sin Engel Michael, at ingen maa arbejde om Søndagen, hverken i Guld eller andet Arbejde, men flittig gaa i Kirke. I skal ikke sminke Eders Ansigt og ikke kruse Eders Haar og ikke bedrive nogen Hoffærdighed; men I skal dele Eders Rigdom med fattige. Dette Brev haver Jesus Christus selv skrevet med sin egen guddommelige Haand. Endvidere sagde han: I have 6 Dage om Ugen at arbejde i, den 7de skal holdes hellig og fri, for at I skulle gaa i Kirke og flittig høre Guds Ord med Andagt; men dersom I dette ikke gøre, da skal jeg straffe saavel gamle som unge. Anger derfor Eders Synder paa det at Eder skal forlades; thi Enden er nærmere end I se og tænker; brug ingen slem Begærlighed, thi jeg haver skabt Eder af Intet og kan gøre Eder til intet. I Mennesker skulle ikke slaa ihjel med Tungens Bagvaskelse, og skal ikke foragte de fattige. Ær din Fader og din Moder, og imod din Næste sig ikke falsk Vidnesbyrd; holder I dette, da skænker jeg Eder Livet, Sundhed og Fred. Hvem som ikke tror dette Brev er forbandet af Gud; men hvem som tror, han skal have Lykke og Velsignelse hos sig. Hver som haver dette Brev i sit Hus og ikke aabenbarer det, han er forbandet af Christus og min Guddommelighed. Dette Brev skal den ene efter den anden afskrive, og om endskønt I have saa mange Synder som Sand i Havet og Løv paa Træerne og Græs paa Marken og Stjerner paa Himmelen, saa skulle de forlades Eder trofast. Hvem som ikke tror, skal dø en slem Død. Omvender I Eder ikke, da skal I blive forladt og fordømt. Jeg vil spørge Eder paa den yderste Dag, da kan I ikke svare mig eet til Tusinde for Eders store Synders Skyld. Hvo der haver dette Brev i sit Hus eller hos sig, skal Torden og Lynild ikke gøre Skade, men alle Tider været bevaret for Ild og Vand. Jeg Jesus Christus siger Eder: Omvender Eder selv I Sakramentets Foragtede! omvender Eders Hoffærdighed, Horeri og Ondskabs Synd og Guds Bespottelse, samt den riges Karrighed med den fattige. Havde ikke de fattiges Suk og Raab været, da havde der ikke kommet

Frugt paa Jorden i 6 Aar (nogle enkelte Breve har: 7—9—11 Aar og et enkelt 55!!!) samt: og dersom I ikke omvender Eder, da skal Verden ej staa længer end udi 9 Aar); og der skal blive saadan Krig og Blodsudgydelse, at de ihjelslagnes Hoveder ej kan findes for Blod; og der skal blive en Elenighed og Hunger, at Moderen æder sit eget Barn, og saadan en Sygdom og Pestilense, at den, som lægger sig om Aftenen sund og frisk, skal om Morgenen være død. Der skal blive en Klage og Elendighed, Mennesket skal raabe Nød og Jammer for den, som ikke haver omvendt sig. Men dersom I omvender Eder, da skal Eders Alder forandres fra 60 til 100 Aar, Eders Bedrøvelse omvendes til Glæde, og alle Folk glæde sig i Herren, alle Folk ham love. Mennesker paa Jorden er forbandet, som dølger dette Brev; men den, som forkynder samme, skal blomstre af Hjertets Glæde og Velsignelse i Jesu Christi Navn. Amen. Gud alene Æren.

Dette er passeret en Mil fra Maribo ved et Hus, som kaldes Møllehuset.«

Originalen til ovenstaaende Himmelbrev, der var skrevet med prentede Bogstaver, tilhører en Mand, som, da han i 1884 blev indkaldt som Soldat, af sin Moder blev bedt om at afskrive Brevet og tage det med sig; thi, som hans Moder sagde, skade kan det dog ikke. Hans Moder havde faaet Afskriften af en Soldat fra Krigen 1864, som da havde haft Brevet hos sig; saa ogsaa Bodstypen har været benyttet i Krigen, selv om Amulettypen var den mest brugte.

Amulettypen er som Bodstypen i det væsentligste ens, den har Lokaltilknytning til *Hardenberg*.

»Et Brev fra Himmelen.

Der var engang en Greve paa Hardenberg, som havde en Tjener, og han vilde lade ham henrette, og da dette skulde ske, kunde Skarpretteren ikke faa Hovedet af ham; da spurgte Greven, hvorledes det kunde være, at intet Sværd kunde beskadige ham; da tog Tjeneren følgende Brev L F F K L H N K. Derpaa befalede Greven, at enhver skulde bære saadant hos sig. Hver som haver dette Brev hos sig, kan hverken Torden eller Lynild gøre Skade. Naar en Næse bløder, eller man har blodige Saar, saa lægger man dette Brev paa, saa skal Blodet straks stilles. Skriver disse Bogstaver op paa en Sabel, paa Siden af et Gevær eller andet Slags Skyts, alt skal staa stille i Navnet Gud Fader, Gud Søn

og Gud den Helligaand. Amen S F F A. Gud skal bevare dig fra Tyve og Mordere. Ingen kan sige dig falsk Vidnesbyrd imod, du kan heller ikke blive forfærdet, Ild og Vand kan ikke gøre dig Skade, dette Brev er bedre end Penge; lige saa vist som Jesus Christus stod stille i Oliehaven og lige saa vist som han vandrede her paa Jorden, skal alle Slags Skyts staa stille i Navnet, ikke Geværild kan skade dig, synligt og usynligt, men staa stille i Jes Døds Befaling i Navnet Gud Fader, Gud Søn og Gud den Helligaand H H S S. Du behøver heller ikke at frygte for Pistolen; dette er de Hellige fem Vunder Christi K H F G K. Ingen Kugler kan træffe dig, det maatte være Guld eller Sølv eller Bly; hvo som haver denne Velsignelse med sig imod Fjenden kan ingen Skyts gøre Skade. Amen A H D G O S G F G N. Jesus Christus fik Saar paa Jorderige, og det blev lægt i Himmerige, Jomfru Marie hun vædede det med sine Taarer og tørrede det med sit Hovedhaar. Hun bad, at det ikke skulde bløde, ikke bulne, ikke svide ikke sprække, men at det straks sammengro som Jesu fem Vunder og Saar i det i N G F G S O G D H A. Amen. Moses med sin Stav gik igennem det Røde Hav, saa sandt Gud vilde, at dette skulde ske, vil og stille det røde Blod. Amen. (»det røde Blod«, skal sikkert være »det løbende eller rindende Blod«, da det findes i flere Breve.)

Dette Brev tilhører mig.

Hans Christian Madsen.

Opskriften til ovenstaaende er tilsendt mig af en Stats-embedsmand ledsaget af følgende Skrivelse, dateret 7/6—1931: ... »Jeg kan sende Dem en Kopi af et Himmelsbrev, som jeg har haft fra gammel Tid. Jeg har selv sat min Lid til det og hidtil faaet det bekræftet. Jeg har skrevet mange af og givet det til Folk; og selv tror jeg oprigtig derpaa. Med megen Agtelse«

Vi har nu set, at begge Typer af Himmelsbreve har Lokaltilknytning inden for Aarbogens Omraade. Lokaliseringen er jo i og for sig ret forstaaelig; kun mærkeligt, at det ikke tidligere er paavist; thi Brevene bliver jo betydelige mere, skal vi sige »personlige«, naar der i Stedet for: »Paa en Mil nær Assens osv.« sættes: »Paa en Mil nær Maribo osv.« og i Brevets Slutning: »Dette er passeret paa Fyen en Mil fra Assens ved et Hus, som kaldes Møllehuset«, sættes: »Dette er passeret en Mil fra Maribo ved et Hus, som kaldes Mølle-

huset«. Og i Amulettypen i Stedet for: »Der var engang en Greve, som havde en Tjener osv.« sættes: »Der var engang en Greve paa Hardenberg, som havde en Tjener osv.«

Om denne Lokalisering skyldes Fejlskrivning eller er bevidst, skal være usagt. Det sidste kan meget vel være tænkeligt, da der har været drevet en ret udstrakt Handel med disse Breve. Det kan vel næsten kaldes en Slags »reformeret Afladshandel«. Og rent forretningsmæssigt kan Lokaliseringen jo nok have sin Interesse eller Betydning. Men maaske kan det senere lykkes at afdække Vejene for Lokaliseringen. Enhver Oplysning, Brev i Original eller Afskrift, vil derfor blive modtaget med Taknemmelighed (Høve, pr. Dalmoose) til Belysning af tidligere Slægters mellem Tro og Overtro svingende Fantasi, der, som det er nævnt⁸⁾, rækker op til vore Dage.

Noter.

1) Dania III, S. 193—228. — 2) E. T. Kristensen: Danske Sagn, 2. Afdel. 1893, S. 325, 329, samme, Jyske Folkemind. S. 19. Jens Kamp: Danske Folkeminder S. 317. Anders Uhrskov: Sagn og Tro, S. 187. Dania III, S. 223. Salmonsens Leksikon, B. XI, S. 472. Langelands Avis 15 og 19/5 1931. Vensyssels Tidende 16/9—1931. Vejle Amts Folkeblad 23/5—31. Mødens Dagblad 11/5—31. — 3) Ejvind Bergrav-Jensen: Krigerliv og religiøsitet, S. 165 o. f. Sønderjydsk Maanedsskrift Nr. 8, 1/2 1926, S. 117, Nr. 9, 1/3 25, S. 132. Nr. 10, 1/4 26, S. 149. Langel. Avis 19/5 1931. — 4) Dania III, S. 223. Ejvind Bergrav-Jensen: Krigerliv og religiøsitet, S. 165 o. f. — 5) Jens Kamp: Danske Folkeminder, S. 316, 318. E. T. Kristensen: Danske Sagn, 2. Afdel. 1893, S. 327, 328. S. Kjær: Fra Stavnsbaandets Dage, 1888, S. 317. Skattegraveren III, S. 30. Dania III, S. 211. E. T. Kristensen: Jyske Folkeminder VI, S. 213, 214. Anders Uhrskov: Sagn og Tro, S. 187, 195. Sønderjydsk Maanedsskrift, N. 1, 1/7 1926, S. 9. Randers Dagblad 3/11 1930. Vendsyssels Tidende 13/5 1931. Ribe Stiftstidende 5/5 31. Aarhus Amtstidende 8/5 31. Ærø Folkeblad 12/5 31. Fyens Venstreblad 6/6 31. Vejgaard Avis 1926—31. — 6) E. T. Kristensen: Danske Sagn, 2. Afdel. 1893, S. 229. Skattegraveren III, S. 74. Jens Kamp: Danske Folkeminder, S. 318—20. Anders Uhrskov: Sagn og Tro, S. 192. Kirke-Leksikon for Norden, Bd. IV, S. 1014, Fynsk Hjemstavn, 9. H. 3. Aarg. Sept. 1930, S. 140. Ringsted Folketidende 8/5 1931. Lolland-Falsters Venstreblad 14/5 31. Dybbøl-Posten 23/5 31. Langelands Avis 19/5 31. — 7) Kirkehistoriske Samlinger, 5. Rk. B. VI, S. 585. — 8) Dania III, S. 226. Sønderjydsk Maanedsskrift, Nr. 1, 1/7 1926, 3. Aarg. S. 9. Ejvind Bergrav-Jensen: Krigerliv og religiøsitet, S. 165 o. f.

Th. Fr. J. Johannsen¹⁾ og Forliget 1894.

Efter Johannsens Optegnelser:

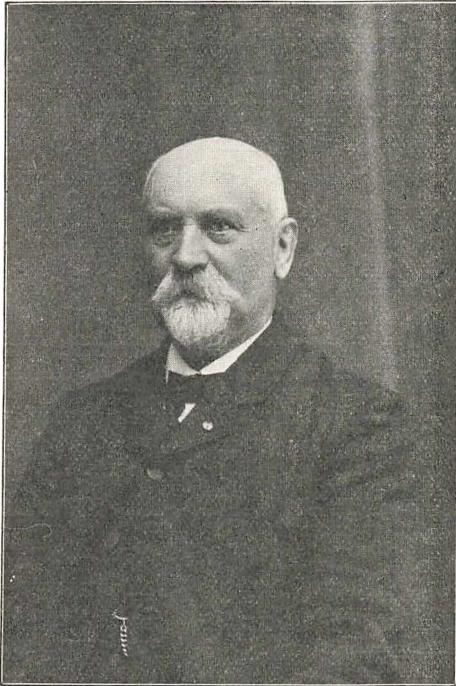

Th. Fr. J. Johannsen, født i Gundeby, Angel, 30. Aug. 1832, død i Hillested 10. Marts 1910.

Forhandlingen førtes mellem Estrup og Bojsen. Estrup havde udtalt til Bojsen, at det vilde glæde ham, om et Forlig kunde komme i Stand, som vilde bringe ham (Estrup) Udsigt til at befries for sin Stillings Besvær. Forudsætning var, at begge Rigsdagens Afdelinger bleve enige med Regeringen om en Finanslov og en Hærlov. Landstinget og Venstre forhandlede for at opnaa Enighed imellem Landsting

og Folketing om Finansloven, Hærloven og Garantier. Der opnaaedes Enighed, men Venstre turde ikke slaa til, det stoledes ikke paa Estrups private Udtalelse til Bojsen, det forlangte en mere bindende officiel Udtalelse af Estrup.

Lørdag den 24. Marts var det forhandlende Venstre temmelig enigt om, at Forliget ikke vilde komme i Stand, og at det var Estrups Skyld.

Ved Begyndelsen af Mødet mødte jeg Rasmus Claussen i

Folketingssalen og spurgte: »Naa, hvad bliver det saa til?« Hvortil han svarede: »Aa, Estrup vil jo ikke«. Jeg syntes, det var saa sørgeligt, om ogsaa dette Forlig skulde strande. Natten mellem Lørdag og Søndag laa jeg for det meste vaagen og spekulerede over, hvad jeg muligvis kunde gøre for at faa Forliget i Stand. Jeg troede, at Estrups Udtalelse til Bojsen var oprigtig ment. Efter lange Overvejelser besluttede jeg straks fra Morgenstunden at gaa til Hofjægermester Alfred Hage til Oremandsgaard og faa ham til at gaa til Kammerherre Lüttichau og formaa denne til at tage sig af Sagen. Jeg gik altsaa saa tidlig, som jeg syntes det kunde gaa an at komme til Folk, til Hage. Denne var imidlertid ikke hjemme, men derfor kunde jeg ikke opgive min Beslutning at faa Lüttichau til at tage sig af Sagen, og gik derfor lige til Lüttichau, som boede i Amaliegade. Jeg var saa heldig straks at træffe Kammerherren, som jeg jo nok kendte, men i hvis Hus jeg endnu ikke havde været. Han modtog mig meget venligt og hørte med stor Interesse paa min Beretning om, hvorledes Sagerne stod. Han foreslog, at vi skulde gaa en Tur paa Kastelsvolden for at tale sammen om Sagen. Han lovede at tale med General Thomsen og virke for, at Estrup i Landstinget gentog sin Udtalelse til Bojsen. Kammerherren indbød mig til at spise Frokost med sig, men jeg undskyldte mig, jeg var alt for optaget af Sagen til med Ro at sætte mig til Bords; jeg kunde intet nyde. Om Mandagen fortalte Lüttichau mig, at General Thomsen havde svaret, at det var ikke tilstrækkeligt, at han og Lüttichau gik til Estrup, de maatte have nogle Landstingsmænd med, det var jo Landstinget, der forhandlede med Venstre. — Saa vidt jeg ved, var blandt andre Professor Matzen og Generalauditor Steffensen hos Estrup om Mandagen. Den 1. April gentog Estrup sin Udtalelse til Bojsen i Landstinget, og Forliget var sikret.

Estrups Udtalelse til Bojsen fandt Venstre ikke betryggende nok; man sagde: »Saa narrer han os, ligesom i 1878, han vil ikke gaa«. Men efter hans Udtalelse i Landstinget følte Venstre sig sikker, og saa kom Forliget i Stand. Vi fik en regelmæssig Finanslov, Hærloven blev ændret, og et For-

slag til Beslutning, indeholdende Garantier mod provisoriske Tidens Gentagelse, blev vedtaget.

Estrups ovennævnte Udtalelse i Landstinget, som var en Gentagelse af hans private Udtalelse til Bojsen, lød efter den stenografiske Gengivelse saaledes:

»Jeg kan ikke lade denne Forhandling gaa til Ende, uden paa egne og mine Kollegers Vegne at udtale vor Glæde over den gode Udsigt til nu efter saa mange Aars Forløb at se en regelmæssig Finanslov komme til Stede ved gensidig Imødekommen mellem Rigsdagens Afdelinger og Regeringen; — og jeg vil dertil føje, at jeg for mit personlige Vedkommende i høj Grad vilde glæde mig, om et Forlig kommer i Stand, da dette vilde give mig en grundet Forventning om, at en Sammenvirken mellem Rigsdagens Afdelinger, der sikrede en rolig Samfundsudvikling, vilde bringe mig Udsigt til at befries fra min Stillings Besvær«²⁾. (28. Juli 1894 skriver J.):

Paa Hjemrejsen fra København efter Kronprinsens Sølvbryllup rejste jeg sammen med Frede Bojsen. Vi talte om det forestaaende Ministerskifte. Rygtet sagde, at Reedtz-Thott skulde danne det nye Ministerium; det var Bojsen ikke tilfreds med, fordi han frygtede, at det vilde styrke de radikale for meget til det forestaaende Folketingsvalg, naar en Minister, der havde haft Sæde i Estrups Ministerium, dannede det nye. Han nævnte Lüttichau som et passende Emne til Konsejlspræsident. Jeg supplerede hans Forslag med at nævne General Thomsen. Jeg ytrede desuden, at jeg ikke troede, at Estrup vilde knuse de moderate; han saa maaske ikke saa tydeligt, hvad der rørte sig i Folket, men man kunde jo meddele ham de moderates Frygt, saa vilde han maaske tage Hensyn dertil og raade Kongen til at lade Lüttichau eller Thomsen danne det nye Ministerium. Dertil svarede Bojsen, at han havde talt med Thomsen, men han (Thomsen) vilde ikke gaa til Estrup, og han tilføjede, at naar nogen vilde raade Estrup, blev han stædig, og saa stak Kansleren frem³⁾.

Noter.

¹⁾ Thomas Friedrich Jøns Johannsen er født i Gundeby i Ulsnæs Sogn i det sydlige Angel den 30. August 1832.

Slægten Johannsen stammede fra Angel. Den første Johannsen, man har nøjagtige Efterretninger om, er Forvalter paa Tostrupgaard, Johann Johannsen, født 1681, død 1755. Deres Søn, Marquard Johannsen, blev Lærer ligesom Sønnesønnen, Friedrich Johannsen (f. i Skaggerød 1751, d. 1819), en lærd Mand og en stor Matematiker, som fik Tilbud om Embedet som Rentemester i Kongeriget Sachsen, en Stilling, han dog afslog af Hensyn til Hustruen, der nødigt vilde rykkes ud af Landsbylivet. Deres ældste Søn, Burchard Johannsen, f. 27. Septbr. 1803, skulde have været Præst, men paa Grund af Faderens pludselige Død maatte han opgive Studeringerne og blev Lærer, fra 1830 i Gundeby, og samme Aar holdt han Bryllup med en Datter af Bondefoged Jøns. I Ægteskabet var der tre Sønner: Thomas Friedrich Jøns Johannsen, f. 30. August 1832, Johs. Peter, f. 1835, og Gustav Heinrich, f. 1840, den kendte slesvigske Politiker.

Slægten var dansk og dansksindet, skønt Johannsen'erne og Familien Jøns var tysktalende, — baade Burchard Johannsen og Thomas Jøns var Dannebrogsmænd —, men der var jo fredeligt mellem Tyske og Danske i mange Aar; først i Oprørsaarene traadte det danske Sindelag saa stærkt frem og viste sig saa aabent, at baade Jøns's i Lille Rheide og de unge Skolelærerfolk i Gundeby maatte gaa meget igennem for deres Danskhed. De tre Sønner blev da ogsaa udpræget danske.

Thomas Fr. J. Johannsen blev konfirmeret d. 16. April 1848. Hans Fader var da bleven forflyttet til Søvested i Treja Sogn, hvor Kirken laa. Slaget ved Bov stod d. 9. April. I de Dage, der laa mellem dette og Slaget ved Slesvig d. 23. April, laa der mange Soldater i Søvested, saa at en Bondegaard havde fra 12 til 18 Soldater i Indkvartering, enkelte endogsaa flere, men det var Danske, saa det følte jo kun som en Glæde for de dansksindede Beboere. Konfirmanderne blev ført til Kirken i Treja under Bedækning af et Regiment Jægere, Terrænet skulde afsøges, da Treja laa uden for den danske Kæde, saa Konfirmanderne naaede først Kirken Kl. 12 i Stedet for Kl. 10. Men konfirmerede blev de da og atter fulgt til Søvested af Jægerne.

Th. Johannsen var først Lærer ved forskellige sønderjyske Skoler, bl. a. i Riseby og Lille Rheide, tog til Skaarup Seminarium (1852—54), blev sidstnævnte Aar Andenlærer ved Borgerskolen i Maribo, og 1856 Enelærer i Rørbæk ved Saksjøbing; 1860 blev han forflyttet til Øster Ulslev ved Nysted og var Lærer der i 13 Aar, indtil han 1873 blev kaldet til Førstelærer i Hillested ved Maribo.

I 1864 blev gamle Burchard Johannsen, der endnu var Lærer i Søvested, fordreven af Tyskerne, ligeledes Th. Johannsens to Brødre, Johannes og Gustav, der ogsaa begge var Lærere. Alle tre Familier kom til Øster Ulslev Skole til Broderen, den eneste Slægtning, de havde i Kongeriget. Efter Krigen fik Johannes Embede paa Fyn, medens Gustav tog tilbage til Sønderjylland og blev Rigsdagsmand for de danske Sønderjyder. Ved den store Stormflod 1872 tog Th. Johannsen ivrig Del i Redningsarbejdet, — Øster Ulslev var en af de hjemsogte Landsbyer; men ellers levede han kun for sin Skole og sin Familie i disse Aar. Anderledes i Hillested. Efter Rigsdagens Opløsning i Januar 1887 blev han anmodet og næsten tvunget til at stille sig som Højres Kandidat i Maribo Amts 2. Valgkreds. Han sejrede med en lille Majoritet over Wederckinck Madsen, kom ind i Rigsdagen og gik med Iver op i sin Gerning der. 1890 faldt han for Lars Larsen, men kom ind igen 1892 og blev genvalgt 1895. Johannsen var en fordragelig Natur og villig til at forhandle med Modstandere og gaa dem i Møde, som ogsaa hans ovenstaaende Optegnelser viser.

S. A.

²⁾ Ved Kronprinsens Sølvbryllup, Frederik d. 8., 28. Juli 1894 fik Johannsen Ridderkorset, indstillet dertil af Estrup. — ³⁾ S. Andersen, der har overladt os Johannsens Noteoptegnelser, tilføjer: I 1895 under Reedtz-Thotts Ministerium opstod der en Strid inden for Højrepartiet, idet man i Bladkredse vilde have Kommandoen over Partiet i Rigsdagen, og da denne Retning inden for Højre paa Delegeretmødet fik gennemført en forandret Sammensætning inden for Partiets Hovedledelse, saaledes at denne fra at bestaa af to Trediedele af Rigsdags-Medlemmer reduceredes til en Trediedel og Resten af udenforstaaende, til Dels Godsejere og Københavnerne, tog Johannsen tillige med 6 andre Rigsdagsmænd, valgte i Provinsen, Afstand fra Højres Ledelse. Det intransigente Højre tog heraf Anledning til at uddybe Kløften mellem Maribo-Kredsens reaktionære og moderate Højre, og Følgen var, at Johannsen 1898 faldt for Ole Olsen. Aaringer efter skriver en kendt Højremand: „Havde Højre dengang (1895—98) haft det rette Overblik, vilde den moderate Sammenslutning, der i de Aar (1895—98) paabegyndtes af Johannsen og hans 6 Meningsfæller, sikkert paa et tidligere Standpunkt have bragt de konservative Elementer paa Land og i By i et frugtbart Samarbejde. Derfor tjener det til Hr. Johannsens uvisnelige Ære, at han har været Pionér for en Politik, der nu i stedse større Kredse anses for at være den eneste fremkommelige Vej“.

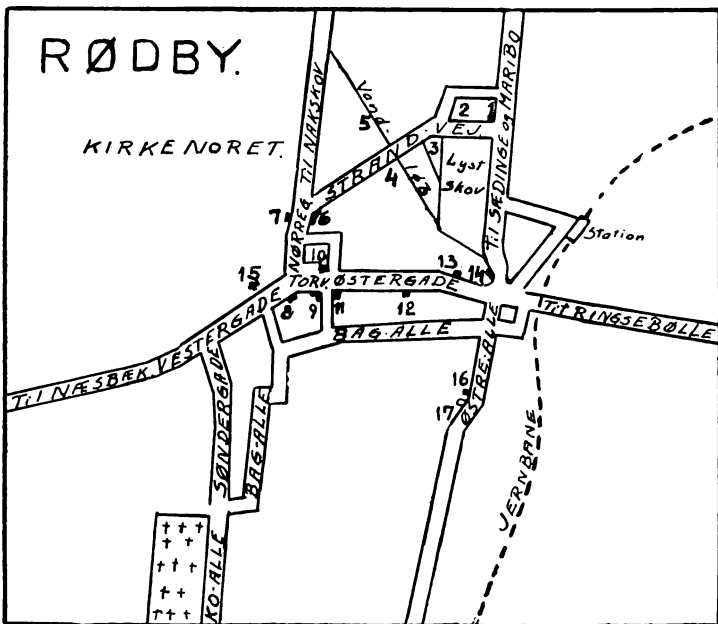

Fig. 1*). 1) Tidligere Møllehus. 2) Tidligere Mølle. 3) Skovhuset. 4) „Salt-Maagerne“. 5) „Vaadet“. 6) Gammel Vinkelbygning. 7) Smedie. 8) Willers Gaard. 9) Hovmands Gaard. 10) Gæstgivergaard. 11) Raadhuset. 12) Gamle Raadstue. 13) Apoteket. 14) Gamle Magasin. 15) Kirken. 16) Elektricitetsværket. 17) Forvalterparken.

Lidt Erindringer om det gamle Rødby.

Ved *Frederik Grejsen.*

Naar jeg sammenligner mine egne Erindringer, der kan føres nogle og halvfjerds Aar tilbage, om Rødby og Omegn med Nutiden, er Hovedindtrykket, at næsten alt har skiftet Udseende, dog mest i Omgivelserne. Villakvarteret eller Lystskoven var der ikke. Der var lige op til Byens Haver Pløjemark til Vandløbet, der nu er rørlagt, og som var Skel mellem Sæddinge og Rødby. Paa Hjørnet af Landevejen og Strandvejen laa Møllerhuset ved samme Side lidt længere Vest paa; omtrent hvor Villa »Danebo« ligger stod den ene

*) Kortskitsen velvilligst ved Ingeniør M. Markersen, Rødby.

af de to Stubmøller, Sæddingemøllen; den anden Mølle havde Plads, hvor Skovhuset nu staar. En Stubmølle har sin Benævnelse af, at den drejes paa en Stub, hvorpaa Møllen hviler, for at sættes i Vinden. Møllernæringen var jo i ældre Tider en eftertragtet Stilling paa Grund af de gode Indtægter; Mølleren forstod at bruge Toldkarret; Vægt var endnu ikke kommen i Brug, alt blev maalt i Tønder og Skæpper. Ved Gilder blev en Møller sat øverst til Bords, og hans Døtre blev indgiftet i de mere velstaaende Familier og kunde undertiden blive Proprietærmadammer. Der blev ofte sagt, at norden Vind og sønden Sol giver dovne Møllere.

Den ældre Vej fra Nebbelunde mundede ud lige for hvor Skovhuset nu ligger. Den stod det meste Tid af Aaret under Vand og slog en Bøjning mod Øst, hvilket har været for at undgaa at komme over det dybe. Fortsætter man over til Nørregade, har man Saltmaagerne paa venstre Side, Saltvandet gik lige op til Haverne og havde frit Løb ud og ind ude fra Fjorden; her blev Forbrydere og Selvmordere begravet, de maatte ikke komme i indviet Jord. — Højre Side af Vejen over mod Nebbelunde blev kaldt Vaadet, muligt fordi man maatte vade over, hvad dog ikke lod sig gøre, naar der var Højvande; saa gik Turen til Hest, ogsaa Koner og Piger red, da Smør og Æg jo skulde afsættes i Byen.

Nu er vi ved Nørregade. Paa venstre Side ligger den gamle Vinkelbygning endnu; dér boede paa den Tid en velhavende Mand, der var Skrædder og hans Navn var Strandskrædderen. — Toldboden maa have ligget til højre, hvor Smedien nu ligger; her maatte Toldbetjenten passe paa. Folk fra Landet vilde smugle, og Bybefolkningen jo ogsaa (f. Eks. skjule Smør i Mælk, der var toldfrit); engang kom en Bondekone ridende med Støvler, een paa hver Side af Hesten foran sig. Toldbetjenten havde lagt Mærke til, at de Støvler altid var med, naar hun kom ridende: »Holdt, lille Mor, hvor skal de Støvler hen?« »Til Skomager«. — »De fejler jo ikke noget!« Og idet han lod, som om han tog dem i Øjesyn, vendte han dem om, de var fyldt med Æg. Og klask! der laa hele Æggekagen! De smuglede Varer ude fra Landet, mest Fødevarer, blev jo konfiskerede, men Toldbe-

tjenten havde man mistænkt for, at han levede højt paa disse Varer; som oftest var han fattig og blev usselt lønnet.

Vi staar nu ved Stormflodsstøtten af 1872, der i det sidste Aar er flyttet, saa der kan køres ved begge Sider af Støtten. Bekostningen er foretaget af en af Rødbys Sønner.

Vejen til Nebbelunde bliver endnu kaldt den nye Vej, den blev opfyldt som en Dæmning over Vaadet først i Tredserne

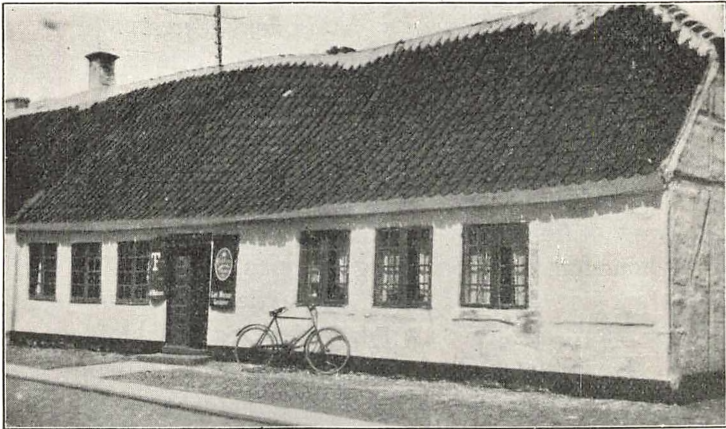

Fig. 2. Den gamle Gæstgivergaard.

og gavnede Rødbys Handel ved at skaffe større Opland, saa Byen i de følgende Aar fik en stor Kornhandel. — Kirkenoret udgjorde hele den Lavning, der gaar Vest paa fra Nørregade. Vandet stod hele Aaret op til Haverne og fortsatte ud i Fjorden; her havde flere af Haandværkerne et Hjemmefiskeri, Baad havde de fleste, og Aalestangning i Noret kunde ogsaa regnes med til det daglige Brød. Fjorden og Kirkenor mødtes ved Næsbæk, hvor Ind- og Udførsel foregik. I gamle Dage var det her paa dette Sted, at Byens Udførsel af Korn fandt Sted; denne Vareveksling betød ikke saa lidt paa den Tid for Byen som Søstad. Fra min Barndom kan jeg mindes at have set tre Skuder fra Tyskland indtage Korn; de var fladbundede og kunde tage een à to Hundrede Tønder. Skipperne ejede selv Fartøjet. Jeg mindes endnu deres Navne: Macmann, Naurus og Stahl. Toldhuset ligger der endnu; her var en Bom over Vejen for at kontrollere Vareindførslen; men ved

Nattetider gik mange Varer uden om Bommen, de gamle Huse paa Sydsiden er saa gamle, at de kan vidne om Smugleri i stor Stil. Smuglerne bar Varerne paa deres Ryg og var fire i Følge; kom saa Toldbetjenten efter dem, fik han Prygl og maatte være glad til, hvis han kunde redde Livet.

Fortsætter vi Øst paa har vi Søndergade med søndre Toldbod; denne berettes der ikke noget om. Kirkegaarden,



Fig. 3. Interiør af Gæstgivergaarden mod Gaardsiden.

anlagt og taget i Brug 1830, indtager her en betydelig Plads; Vejen, der fører Syd paa, bærer Navnet Koalleen; Borgerne i Byen havde saa og saa mange Høveders Græsning paa Fælandet, de bedrestillede Folk havde 1—2 Køer, disse blev af en Vogter ført til Byen om Aftenen for at malkes; hver havde Klokkeko, den klogeste kunde vejlede de andre ind i Stalden, og i Tilfælde af Uorden i Gelederne kendte hver Mand sin Klokke, der alle var af forskellig Lyd. — Bagalleen har ikke saa meget at fortælle, da der ikke var en eneste Bygning, og Haver paa den ene Side ligesom nu. Jorderne paa Sydsiden var Embedsjord for Byfogden og Toldforvalteren. Og nu har vi naaet Forvalterparken, der har været dyb; ved Rensning i ældre Tider har man konstateret, at der har været brugt Lad, det kunde ses i Siderne, hvor Ladstængerne har været anbragt; muligvis der her blev taget Ler til Opførelse af Kirken; Pladsen er vel omtrent en Tønde Land, nu helt fyldt,

tidligere anvendt til Affaldsplads. Bygninger er der ikke paa østre Allé, før vi naar Toldboden, en lille skyneagtig Bygning med Halvdør, ved en trehjørnet Plads ved det gamle Magasin, der udgjorde den ene Side af Pladsen. Vejen fra Ringsebølle førte her lige imod. Denne Magasinbygning hører med til de ældste Bygninger i Rødby og er opført paa den Tid, da Bygningerne ved Dragsminde Havn blev fjernet. I Øster-

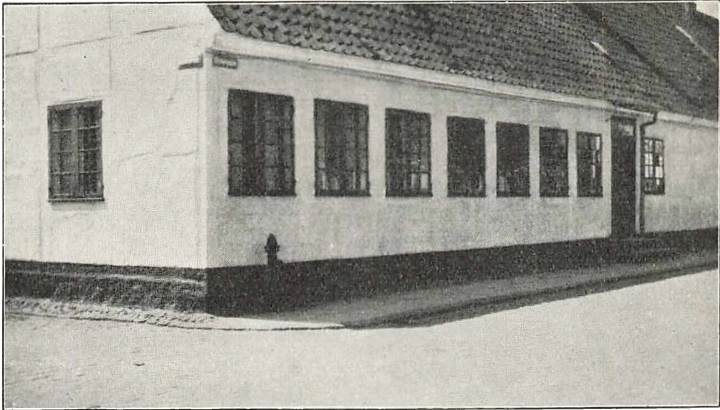

Fig. 4. Hovmands Købmandsgaard.

gade har vi Apoteket og bl. a. paa venstre Side den gamle Raadstue, hvor der nu drives Galanterihandel, og som blev afløst af det nuværende Raadhus, bygget 1852, og den gamle Gæstgivergaard paa højre Side, en af Byens ældste Bygninger, der har staaet Branden 1774 over og formodentlig har huset baade Konger og Stormænd, naar de kom med deres store Følge, da Sejladsen gik over Dragsminde til Tyskland. Hovmands Købmandsgaard, hvis Butiksrums med det gamle Inventar nu ses i Maribo Frilandsmuseums Anneks, ligger paa modsat Side lige for.

Torvet er i de senere Aar lavet større, idet en Bygning er fjernet, saa Nørregade gaar ud i eet med Torvet hen imod Willers smukke Gaard (Fig. 5). Kirkens Omgivelser er forandret; ud langs Gaden var Stengærde, der blev fjernet, da Kirkegaarden nedlagdes, og mange Læs Jord foran Kirkens Indgang blev kørt bort for at skabe den nuværende Plads mellem Gaden og Kirken.

Den tidligere omtalte Brand 1774, der lagde det meste af Byen i Aske, levede længe i Byens og Omegnens Bevidsthed. Husene var alle straatækkede, og en kongelig Forordning paabød nu, at alle Huse skulde teglhænges, hvilket satte Folk i Forlegenhed, da de gamle Huse ikke kunde bære en saadan Vægt. Forordningen skulde ellers træde i Kraft straks, men paa Grund af Befolkningens Fattigdom trak det stadig ud;

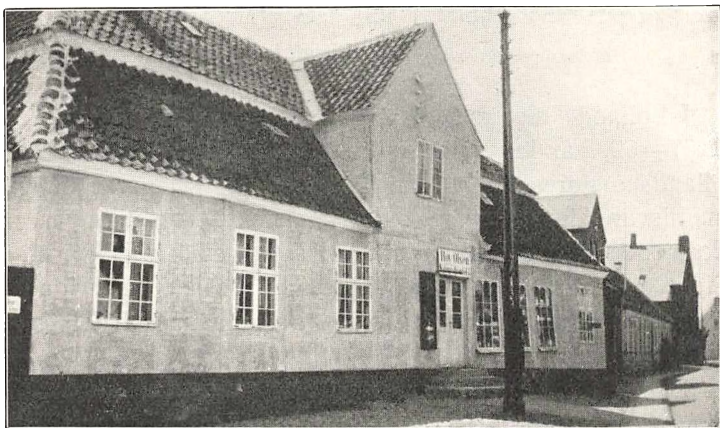

Fig. 5. Willers Gaard, nu fredet.

det ene Hus efter det andet brændte af. Det var saa almindeligt, at naar der i Nebbelunde blev omtalt, at der var Ildebrand, gik man ud fra som en Selvfølge, at det var i Rødby. Armoden var saa stor, at det ikke var dem alle, der kunde bygge igen; de fik saa udstedt et saakaldt Tiggerbrev, der gav Tilladelse til for et vist Omraade paa Landet at bede om Pengegave. Pengene var det smaat med, og det højeste der kunde ydes, var en Rigsdaler og nedefter. — Der var i gammel Tid nogle Jødefamilier i Rødby, der var Handlende, men dog forsvandt efter en Menneskealder; den sidste man mindes var Nathan Samuelsen. Af Tyskere, der bosatte sig i Rødby, skal jeg nævne Navne som Zikov, Stredser, Supstock, Seide, Bauck, Hudlebeck, Haase, Høferman og Alm; de var mest Haandværkere og Arbejdsmænd. Der er nu kun faa af nævnte Navne tilbage. Byboere og Landboere var ikke knyttet sammen ved Slægtskab; i den Retning stod de fjernt fra hinanden.

Goen og Horsejageren i falstersk Sagndigtning og Folketro.

Af Hans Ellekilde.

I Lolland-Falsters historiske Samfunds Aarvog for 1927, S. 67—69, har jeg givet en kortfattet Oversigt over de øst-lollandske Forestillinger om Goen, og jeg vil gerne nu give en tilsvarende Oversigt over falsterske Forestillinger om Goen, den vilde Odinsjæger, til hvem det sidste Neg i ældre Tid blev henlagt i Høstens Tid, med det Formaal for Øje at faa nye Oplysninger om Goen frem baade fra Falster og Lolland.

Den ældste Optegnelse om Goen, eller Goden, jeg kender, er en Optegnelse af Præsten Jacob Lindbergs Datter Elise i *Tingsted* Præstegaard fra Januar eller Februar 1854, som tidligere har været trykt i Svend Grundtvigs Gamle danske Minder II 1857, S. 93 Nr. 55, og som jeg her anfører efter Originaloptegnelsen, der findes i Dansk Folkemindesamling XI, Bl. 300, Om Goden.

Der er et Spøgelse, eller overnaturligt Væsen, som hedder Goen (Goden), og som kun lader sig se Hellig Trekongers Nat. Hvor der i et Hus eller en Gaard er tre Døre lige for hinanden, som gaar til en Vej, og disse Døre staa aabne Hellig Trekongers Aften eller Nat, der kommer Goen ganske vist og rider igennem dem. Han og hans Hest er gloende, og han er altid slem efter Ellefolk. Dette er alt, hvad jeg har hørt om »Goen«, foruden efterfølgende Fortælling:

I *Ulslev* (i Idestrup Sogn) boede der for mange Aar siden en Bonde, som havde en stor Mose til sin Gaard, hvor Ellefolkene huserede meget slemt. I hans Gaard var der netop saadan tre Døre, som var lige for hinanden og gik til en Vej, og det hændte sig nu en Hellig Trekongers Aften, at disse Døre stod aabne. Manden var ude, og da han kom hjem og

vilde gaa ind af Porten, saa han til sin store Forfærdelse Goen komme farende ud af Porten lige imod sig. Han var ganske gloende og sad paa en gloende Hest. Da han kommer til Manden, standser han sin Hest og spørger, om han ikke kan sige ham, hvor der er nogle Ellefruer. »Jo«, siger Manden, »nede i den store Mose er der to«. Goen for af Sted, og Manden vilde løbe ind i Gaarden; men lige i det samme hørte han to Skud, og inden han var kommet ind af Porten, kom Goen farende hen til ham med to døde Ellefruer hængende over Hesten. »Du skal dog have lidt for din Ulejlighed«, sagde han. Manden rakte sin Hat hen til ham, og Goen kastede en Haandfuld Penge i den, og for bort. Pengene var ganske gloende og gik lige lukt gennem Hatten og ned paa Jorden. Manden var blevet saa »kyst«, at han ikke kunde sanse noget, men da han kom sig lidt igen, saa han Pengene ligge paa Jorden for sine Fødder, de var nu blevet kolde, og da han tog dem op, saa han, at det var lutter Sølvkroner. Han fortalte Historien til sine Børn, og han var en meget troværdig Mand. Anders Væver (i Tingsted) har hørt den af hans Dattersøn, som er Væverdrenge.

Vi kender morsomt nok samme Sagn fra Ulslev i Idestrup Sogn i en lidt yngre og afvigende, men i det hele nærbeslægtet Optegnelse. Optegnelsen stammer fra fhv., nu afdøde, Gaardejer Rasmus Toxværd o. 1904, og hans Hjemmelsmand er Gaardejer Niels Skytte i Ulslev.

I Ulslev var Goen i gamle Dage godt nok kendt. Det var ogsaa almindeligt, naar det om Høsten ikke blev taget saa nøje enkelte Steder med at rive rent, da at sige: »Det kan ligge til Goen«.

En Morgen tidlig, da en Mand gik ude i Kaares Mark, kom Goen lige med ét ridende hen til ham og spurgte, om han havde set nogen Ellefruer. Det havde Manden nu ikke, men han blev saa kyst og bange, og for saa at faa ham fra sig, sagde han, at han havde set nogle nede ad Gademose til. Men nu er der det ved det, at Goen ikke kan se Ellefolkene, uden naar nogle Folk har sagt ham det, og saa er det endda lige meget, enten Folkene har set nogen eller ej. Nok er det, Goen jog af Sted, og lidt efter hørte Manden to Skud nede i Mosen. Saa det kan da ikke være saa grov længe siden, mens han havde Krudt. Saa kom Goen ridende tilbage igen og havde to Ellefruer bag sig paa Hesten. De var bundne sammen ved Haaret. Goen sagde, at Manden skulde

holde sin Hat op, og det gjorde han. Saa smed Goen en Nævefuld Penge deri, men de brændte igennem Hatten og faldt paa Jorden. Goen red sin Vej, og Manden blev staaende og saa paa de gloende Penge. Men da disse havde ligget lidt og svalet, saa var de gode nok.

I et Brev af 2. Oktober 1901 til Axel Olrik meddeler Frk. Karen Toxværd i Væggerløse, at Ulslev-Sagnet om, at Goen jager Ellefruer, ikke længere kendes af den yngre Slægt.

»Min Broder (Rasmus Toxværd) spurgte Gaardejer Rasmus Hansen i Elkenøre, om han kendte det Sagn fra den yderste Gaard i Ulslev, som De talte om; nej, det gjorde han ikke. Om han slet ikke havde hørt om Gowing? Nej. »Ja, men brugte I da ikke at lade den sidste Snugge ligge og de sidste Æbler hænge til Gowing?« »Jo, det er rigtigt! Jo, det gjorde vi; men jeg har saamænd aldrig tænkt over, hvad det egentlig var for en«.

Gaardejer Hans Klavsen i Ulslev kendte heller ikke Sagnet; det er muligvis gaaet helt ud af den nulevende Slægts Bevidsthed. Hans Klavsen vilde engang som Dreng »rive op« ogsaa under den sidste Trave, men blev hindret deri af sin Faders Høstmand: »det skulde ligge til Gowing«. »Ja, men tager han det saa?«, spurgte Drengen, og fik til Svar: »Ja, han skraber hver en Smule«.

Saa vidt jeg paa dette Tidspunkt ved, er Ulslevsagnet i dets ældre og yngre Form det eneste Vidnesbyrd, vi har fra Falster om, at Goen jager Ellefruer. Derimod kender vi tilsvarende lollandske Sagn fra Herridslev Sogn ved Nysted og fra Fejø (Aarbog 1927, S. 68), ligesom ogsaa fra Møn, hvor den tilsvarende mønske Sagnskikkelse, Jøden af Upsal, i 1681 giver sig af med at jage Havfruer. (H. Ellekilde: Odinsjægeren paa Møn i Studier tillägnade C. W. v. Sydow 1928, S. 96 f.).

Derimod kendes der fra *Virket* i Falkerslev Sogn, Nordfalster, 1854 et Sagn om, at Kong Valdemar med to store Hunde foran sig jager en Kvinde paa Virket Lyng, et Spøgelse, kalder Hjemmelsmanden det. Han beder den ene af de to Vægtene paa Virket Lyng holde sine to Hunde lidt. »I fyrretyve Aar har jeg nu maattet jage her efter et Spøgelse, men de to Hunde kyser det fra mig«. Efter Valdemars Raad

slynger Vægteren Lænken om en stor Bøg to Gange. Ved tredie Knald rykkede Hundene Træet op med Rode og slæbte det et langt Stykke. Straks kom Valdemar tilbage med et Fruentimmer bag paa Hesten; hendes Bryster var kridhvide og naaede hende ned til Bæltstedet. Valdemar takkede Vægteren for hans Tjeneste og tilføjede, at hvis han ikke havde hjulpet ham, maatte han have jaget der lige til Dommedag (Gl. da. Minder II 1857, S. 94). Optegneren Niels Lindberg opfatter Kvinden som Kong Valdemars »Slegfred«, der efter Sagnet skulde have boet i det Slot, som laa paa Virket Banke Vest for Søen hen imod Vejen. Gamle Folk kunde 1854 mindes 3 store Volde, som maa have omgivet Slottet, nemlig en mod Sønder, en anden, og det den største, mod Nord, og en tredie mod Vest. Men Kvinden er, hvad de overnaturligt store Bryster tydeligt viser, en Ellefrue af samme Art som de Ellefruer, Goen jagede i Ulslev Gademose, og Goen er i Virkeligheden samme Mytevæsen som Kong Valdemar, en Personifikation af den gennem Luften brusende Stormvind, der i Smaaland kaldes Odin, i Nordjylland Odinsjægeren. Virket-sagnet, optegnet af N. Lindberg 1854, er i Virkeligheden Odinsjægersagnet i dets typisk syd- og vestsjællandske Form, som har forvildet sig over til Falster. Vi kender fra Klodskov i Ønslev Sogn Sagn om den onde Herremand Tersling fra Vennerlunds vilde Jagt, ledsaget af tre Helvedhunde (Gl. da. Minder II, S. 95).

Vi har fra *Nordfalster* en udførlig Beretning om Goens Færd i Julens Tid, mærkeligt svarende til de nordfynske Forestillinger om Fynshovedmanden paa Hindsholm, der netop besøger Fynshoved i Julens Tid og, ligesom Goen i Vedbybjærg, faar Juleøl ved et Husmandshus paa sin Færd. Optegnelsen er foretaget September 1922 af Museumsinspektør Kai C. Uldall, Dansk Folkemuseum, og Meddeleeren er Husmand Ole Madsen i Vaalse, f. o. 1870.

»Goen bor i Ve'by Bjerget (N. Vedby Sogn). Hver Julenat rider han ud til Oerhøj (nordvestlig i Vaalse Sogn) for at fri til Jomfruen, der bor dér. Naar han rider ud, da er det langsomt og besindigt, og da raaber han til Menneskene: Være alle glade som jeg! Den der tilfældigt (kommer uden-

for og) hører Goens lystige Udraab, den venter et Aar fuldt af Glæder.

Goen tilbringer Julen paa Oerhøj og nyder Juleglæden dér til Dagen før Helligtrekonger. Da frier han til Jomfruen og faar Afslag.

Helligtrekongers Aften rider Goen tilbage, vildt som en Stormvind. Da raaber Goen ud i Harm: Være alle saa sorgfulde som jeg! Saa ved det Menneske, der tilfældigt (er ude og) hører Goens Tilraab, den venter der et Aar fuldt af Sorg og Uheld. Alt vil mislykkes.

En Juleaften blev Goen tørstig og holdt ned til et Hus. Konen var for sent paa det og stod og bryggede. Goen bankede paa Døren med Ridepisen og bad om en Drik. Konen stod med Ryggen til, og uden at vende sig tager hun et Trætrug og rækker det fyldt med Øl lige fra Bryggerkarret til Aanden, uden at se paa ham. (Fortælleren mener, at Goen nu bebrejdede Konen, at hun ikke var færdig med Brygningen inden Juleaften, men han husker ikke Ordlyden og er ikke sikker derpaa). Da Goen havde drukket, kastede han en Haandfuld glødende Guldpenge i Truget, og de brændte sig gennem Bunden. Nu saa Konen, hvem det var. Næste Morgen laa Pengene og skinnede paa Bryggersgulvet. Heraf kommer den gamle Talemaade (efter Fortællerens Mening): At komme bagpaa som Juleaften paa Kællingen.«

Ved nærmere Forespørgsel oplyste Fortælleren, Husmand Ole Madsen, at Ve'by Bjerget er lig Nørre Vedby Bjerg, en Bakke tæt Syd for Vedby ved den udtørrede Vaalsevigs Østbred. Oerhøj eller Overhøj ligger nordvestligst i Vaalse Sogn, lige Nord for Indløbet til Vigen Nord for Valnæsgaard og en lille Mil Nordvest for Ve'by Bjerget. Konen, der bryggede Juleaften, boede vist i Vaalse By, Matr. Nr. 6, »den første Gaard, Goen kommer til i Vaalse«. Fortælleren mener om Goen, »han maa vist være en Slags underjordisk eller en Aand«. Han rider ene i Luften og kun Juleaften og Helligtrekonger. Man skal være ude og tilfældigt høre Goens forskellige Udraab, for at disse kan virke (Evald Tang Kristensens Æresbog 1923 ved H. Ellekilde, S. 54—55).

Forfatterinden Frk. Helene Strange fra N. Vedby kender en tilsvarende Forestilling fra N. Vedby, men her kaldes Goen for Knud, ligesom i Frejlev ved Nysted (Aarvog 1927, S. 67):

Lillejuleaften skulde man sidde længe oppe, for da red »Knud« ud for at se til sin Kærest, og da var han glad og

vilde helst se Lys i Vinduerne, men Knuds Aften (6. Januar) red han tilbage igen, og da var han gal, for Kæresten havde slaaet op med ham, og saa kunde han ikke lide Lys i Vinduerne. Den Aften skulde der saa være mørkt og alle gaa tidlig i Seng. (Manuskriptet Paa Nørre Vedby Møllebanke, S. 81, trykt Æresbogen 1923, S. 55). Det er sandsynligt, at Knud her kun er en yngre, uoprindelig Benævnelse for Goen.

Skaarupseminaristen P. Vald. Pedersen fra Lillebrænde ved Stubbekøbing meddeler 1924 om »Knud« og hans Færd i Julen: »Det var en Tro, at ingen maatte færdes ude i den hellige Nat, for da slap alle onde Aander løs, og da red »Knud« ud for at se til sin Hjertenskær. Han maatte ikke opholdes af Mennesker, for saa hævnede han sig senere. Natten efter Knuds Dag maatte ingen færdes ude, for saa kom Knud tilbage, og han havde faaet Nej af sin Hjertenskær, og nu var han vred, saa kunde man risikere det værste ved at møde ham, men naar den Dag var forbi, saa var Julen ogsaa forbi«.

Fra Falsters øvrige Egne har vi desværre endnu ikke fyldige Fortællinger om Goen og de Forestillinger, som knyttes til ham, men det er at haabe, at Læserne fra Falsters Sogne uden for Vaalse i Nord og Idestrup i Midtfalster vil udfylde dette Savn ved nye Optegnelser om Goen, indsendt til Dansk Folkemindesamling eller til Lolland-Falsters historiske Samfund. Vi kan dog allerede nu fastslaa et Par Fællestræk for den nordlige og den mere sydlige falsterske Overlevering om Goen, at Goen fortrinsvis jager omkring Helligtrekonger, og vi har baade fra Vaalse og fra Ulslev Sagn om, at et Menneske bliver lønnet af Goen med hans gloende Penge, i Ulslev for at give Oplysninger om Ellefruen eller for at holde Goens to Hunde, i Vaalse som Løn for, at Goen maa smage paa Bondekøns Julebryg. Ganske tilsvarende Forestillinger findes paa Lolland (Aarb. 1927, S. 67 f., sml. her S. 88 f): Goens Ridt før og efter Jul (Rørbæk), Goen faar Juleøl (Fejø), Goen rider igennem Gaardene (Landet Sogn) eller gennem tre Led (Døllefjelde), og Goen forfølger Ellefruer (Herridslev). Baade fra Falster og Lolland kendes der Forestillinger om, at de sidste Straa eller det sidste Æble paa Træet tilfalder Goen og ikke maa tilegnes af Mennesker. Det synes særlig at være paa Syd- eller Vestfalster, at

denne Tro er kendt. (Saml. oven for S. 81 ff. de allerede anførte Forestillinger fra Idestrup Sogn).

Fra Væggerløse Sogn meddeler Frk. Karen Toxværd 1884 til Tang Kristensen (Skattegraveren II, S. 171: Høstskikke fra Væggerløse Sogn): Det var en gammel Skik, at det sidste Neg skulde blive i Marken, det skulde »Gowinj« have; men naar det første Neg blev kastet ind i Laden, sagde Manden: »Det første Neg giver jeg Rotter og Mus, det øvrige er mit«. (Sml. Skattegr. VIII, S. 41). I 1887 meddeler Karen Toxværd til Tang Kristensen fra Væggerløse »Oprevet under det sidste Neg skal blive liggende til Goden, ligeledes det sidste Æble paa hvert Træ« (Skattegr. VIII, S. 40). I 1901 fortæller hun Axel Olrik som Barndomserindring: »Naar man sanker Æbler om Efteraaret, skal man altid lade de sidste sidde: De skal sidde til »Go-i«. Jeg vilde saa vide, hvem det var, men det kunde de ikke sige. Det sidste Neg-snoke (den sidste Sammenrivning paa Ageren) skulde ogsaa ligge »til Go-i«. (Der maatte aldrig snakkes rent ud om saadant noget; det skulde gaa af sig selv). Karen Toxværd spørger da gamle Folk ud, om de kender denne Skik, og hun meddeler 1901 til Axel Olrik, at ogsaa Else Forskrækkers mindes, at hendes Far levnedet det sidste paa Marken til Go-i (Sml. Danske Studier 1904, S. 35). I 1908 udspørger Karen Toxværd Tømrer Kr. Knudsens Kone i Væggerløse, f. o. 1831, og hun meddeler: »Siden (o. 1850) kom jeg op at tjene til Pærregaards her i Væggerløse, og der var jeg i syv Aar. Men Peder Pærregaard husker da fejl, naar han siger, at vi ikke lod noget ligge til Goi i Høsten, for det gjorde vi da, men Peder var jo kun lille dengang, saa det kan han jo have glemt eller overset. Jo, jeg kan netop huske, at jeg spurgte Konen: »Hvad skal det sige, at det skal ligge til Going?« »Aa, jeg ved saamænd ikke«, sagde hun, »det kan jo betyde, at vi er gode, naar vi lader lidt ligge til Fuglene, eller hvem der ellers kommer der«.

Fra Skelby Sogn kendes der foreløbig ingen Oplysninger om Skikken; derimod meddeler Karen Toxværd i 1901 til Axel Olrik: »Min Søstersøns Høstkone fra *Gedesby* huskede ogsaa Skikken, som ogsaa forskellige ældre Folk fra *Marre-*

bæk i Væggerløse Sogn«. En Husmand fra Gedsergaard kendte Skikken, men mente, at det var »til Fuglene«, og fandt det rimeligt at sige Vorherre Tak for Høsten paa den Maade (Danske Studier 1904, S. 35). I Systofte Sogn har Skikken været kendt i Klokkergaarden. Mens Rasmus Klokkers Fader levede (o. 1825), lod man et Neg af den sidste »Hob« blive liggende paa Marken til »Godens (Goings) Hest«. Hvis det sidste, der høstedes, var Ærter, lod man ligge lige saa meget som et Neg. Om »Goden« vidste Lars Rasmussen fra Klokkergaarden (f. 1837) ellers intet (F. L. Grundtvig: Livet i Klokkergaarden, ved J. Olrik, 1909, S. 255). Kommunalærerinde Laura Bojesen, der selv var født 21. Decbr. 1861 i Systofte Skole, mener (13. April 1904), at Navnet udtaltes Going (ikke Goin), og hun kender fra sit Hjemsgn samme Forestilling som i Tingsted Sogn 1854. At Going ikke alle Steder var velset, beviser følgende Udtryk af en gammel Bonde: »Man maatte ikke have tre Døre i Rad, for saa kom Going«. Margrethe Semback i Hullebæk fortalte hende, at hendes Bedstemoder altid sagde: »Det er nu ikke, fordi jeg tror paa Going, men I kan da sagtens lade den sidste Rivning ligge«, og det skete ogsaa, saa længe hun levede.

Gaar vi nu til Systoftes Nabosogn imod Øst, N. Ørslev, mener Karen Toxværd i sit Brev til Axel Olrik d. 2. Okt. 1901, at Skikken ikke kendtes der i Mandsminde: »Derimod har jeg spurgt flere ældre Folk i *N. Ørslev* (deriblandt den Kone, som E. T. Kristensen havde faaet nogle Visebrudstykker hos); de kendte slet ikke dertil, skønt de havde lagt Mærke til Deres Spørgsmaal og talte derom med Interesse«. Ole Rasmussen i *N. Ørslev*, f. o. 1843, har da heller ikke 1913 meddelt Gravlund noget herom, blot det, at Juleaften skal Frugtræerne rystes for at give Frugthøst næste Aar. Derimod meddeler Boelsmandskone Ane Hansen i *N. Ørslev* 1909 til Grüner Nielsen, at man lod det sidste Æble sidde til Goen. I S. Kirkeby Sogn var Goen omtalt af de gamle, men fhv. Gaardejer Jens Olsen, f. o. 1840, husker 1909 ikke noget nærmere derom. I S. Alslev Sogn meddeler 1909 Gaardejer og Sognefoged Anders Jørgen Rasmussen Gam-

mel, f. o. 1846, at man satte Mad paa Loen til Goen og under Kværnen til Nissen Juleaften i hans Forældres Tid, og at man i ældre Tid (o. 1810) lod det sidste Neg blive paa Marken til Goen. Han kender ogsaa, at man ikke plukker det sidste Æble, da man ellers ikke fik Frugt Aaret efter. Men det siges ikke udtrykkelig, at det sidste Æble skulde være til Goen. Sognefoged Gammel meddeler i øvrigt, at man havde den Forestilling, at »Goen kom om Natten«.

Fra de øvrige ikke hidtil omtalte øst- eller nordfalsterske Sogne er det meget lidt, der vides om Goen. Fra Ønslev Sogn i Vestfalster meddeles, at en navngiven Fisker, Géorg Kaufmann, født o. 1877, troede paa Goen (Going), men Meddeleren, Jonas Jensen 1931, har glemt, hvad Kaufmann ellers fortalte derom. Viceskoleinspektør Peter Petersen i Nykøbing (f. 15. Nov. 1843 i Nykøbing Landsogn) har 1917 meddelt Thorkild Gravlund det desværre ustedfæstede Vidnesbyrd: »Det er til Goens Hest«, siges om den Rest af Afgrøden, sidste Neg eller sidste Æble, som man lader blive tilbage. Udtrykket Goens Hest synes paa Falster ellers kun kendt i den lige anførte Udtalelse fra Klokkergaarden i Systofte Sogn. I Horbelev Sogn hed det, at det sidste Neg blev lagt til »Tyren« (Stine Hare i Bønned 1911, f. o. 1845 i Vejringe).

Der kan vist være Grund til for Fuldstændighedens Skyld at medtage nogle Oplysninger om *Goen fra Lolland*, der ikke er medtaget i Danske Studier 1904, S. 36—37, og i Lolland-Falsters historiske Aarbog 1927, S. 67—69, eller er trykt i Tang Kristensens Danske Sagn, 2den Række, II S. 80, S. 85—86 og 90.

Fra Toreby Sogn meddeler Karl Rasmussen i 1909 efter Husmandsenke Maren Jørgensen (f. o. 1834 i Krængerup). »Goen rider ud hver Lillejuleaften, og hvor Portene i en Gaard staar lige for hinanden, saa han kan ride ind ad den ene og ud ad den anden, der rider han ind; derfor gælder det om at holde Portene lukket Lillejuleaften. For det var ikke rart at træffe Goen; han stiller tre Spørgsmaal, til hvem han møder, og hvem der ikke kan svare til dem, tager han med sig. Der var en Historie om en Pige, som Goen saadan kom til; hvad han spurgte om, kan jeg ikke huske, men hun

svarede da: »Jeg tror paa Gud Fader osv.«, og saadan svarede hun et af de tre Trosord til hvert af hans Spørgsmaal, og saa maatte han lade hende gaa. For naar man kunde sine tre Trosord og passede paa ikke at svare andet end dem, saa kunde han ikke gøre en noget. Det er ogsaa til Goen, man lægger en Haandfuld Dåss (dvs. Oprivning) ud paa Marken, naar man har indhøstet, og lader de sidste Æbler sidde paa Træerne; begge Dele er der Folk der gør endnu (1909), og jeg gør det ogsaa altid, skønt jeg aldrig har troet paa ham; i Grænge By var der endnu 4 Bønder 1908, som hun vidste, ofrede til Goen hver Høst.« Fra Toreby Sogn meddeler J. Jørgensen 1909 efter sin Moder Dorothea Jørgensen, f. 1842 i Toreby: »I Høsten skal der paa Marken blive liggende et Neg (en »Stue«) til Going. Om Julen kom han ridende paa en hvid Hest, men hvem han ellers var, vidste hun ikke. (Sml. Aarvog 1935, S. 113, hvor Gowing beskrives som et troldagtigt Væsen, der særlig driver sit Spil Helligtrekongersaften). Fhv. Gaardmand Kristian Lang i Hønselæget, Flintinge, f. o. 1839, meddeler 1926 til Ole Winding: »Naar Goen kom, skulde han altid have noget til sin Hest. Et Neg blev ladet tilbage paa Marken til Goen — for den lod Kornet gro«.

I Majbølle Sogn ved Guldborgsund hed det 1914 ifølge Thorkild Gravlunds Optegnelse efter Husmand Niels Madsen i Krungerup, f. 1847 i Soesmarke: »Helligtrekongers Aften skal man være tidlig færdig (med Aftensystemen) i Gaardene; thi hvem der bliver sidst færdig, skal føde Goens Hest hele Aaret. Dette Foder skal drages fra Gaardens Høst. Der slaas Kors for Porten, for at Goen ikke skal ride ind«. I Radsted Sogn var det en almindelig Talemaade Lillejuleaften: »I Aften rider Goen ud«. Hvem Goen var, blev aldrig omtalt, og derfor troede vi Børn, at »Goen« skulde komme med alt det »gode«, vi skulde have i Julen (Karl Rasmussen 1910 efter Parcellist Peder Rasmussen i Krungerup, f. o. 1840). Fra Nystedegnen meddeler Lærer C. Willert i Maribo 1874: »Going betyder et troldagtigt Væsen, som især driver sit Spil Helligtrekongersaften, og hvis Gunst man kan sikre sig ved at lade en Tot af det sidste Læs Korn, der høstes, blive liggende paa Marken til ham. Tjenestedrengen maatte vogte sig nøje, naar han skulde fodre Hestene Helligtrekongers Aften, at ikke »Going« slog ham over Benene med Skuffen«. I

Fuglse Sogn hed det, at Goen red ud Lillejuleaften paa en sort Hest med Ildøjne og Ildtunge og fulgtes af tolv sorte Hunde, ligeledes med Ildøjne og Ildtunger. Man kunde kun se Goen, naar han passerede Korsvejene (Frk. Høj o. 1910, f. o. 1870, Fuglse Sogn).

Fra Ringsebølle Sogn meddeler 1935 fhv. Borgmester Ole Svendsen, Rødby, født 1880 paa Ringsebøllegaard: »I 1888 eller 1889, da Folkene vare samlede i Karlekammeret paa min Faders Gaard, var jeg til Stede. Det var lummert stille Vejr, da pludselig et heftigt Uvejr med hylende Storm for over Egnen. En af Karlene, Bendt Rasmussen, udbrød da: »Det er Gooen, der passerer«. Hans Ansigt udtrykte Rædsel. Udtalelsen fremkaldte Latter hos nogle, men Alvor hos andre. For mig gjorde den et varigt Indtryk«.

Det er vor Opfattelse, at den lige omtalte Karl havde Ret i sin folkemytiske Opfattelse af Goen. Goen er virkelig i gammel lolland-falstersk Folkemytologi en Personifikation af *S t o r m v i n d e n*. Rimeligvis er Goden, ligesom den nærbeslægtede mønske Benævnelse Jøden eller Jøing et Dækknavn for Odin, da man skyede at bruge hans rette Navn Odin, hvad de smaalandske og blekingske Bønder ikke er bange for om det samme Stormfænomen. Lolliker og Falstringer har opfattet denne Goen som en Guddom, der skal have Offer af det sidste Neg til sig selv eller til sin Hest, rimeligvis for at han, som det hedder i Toreby S., skal lade Kornet gro.

De har tænkt sig ham besøge sine Dyrkere i Julens Tid, rimeligvis saaledes, at han indfinder sig umiddelbart før Jul og rider tilbage til sit Hjemsted, der kun i et enkelt Tilfælde navngives (Vedby Bjerg) Helligtrekongers Aften. Om denne Goen ligesom Jøing Opsal paa Møn (ogsaa kaldet Klintekongen) har værget Lolland og Falster imod udenrigs Fjender, vides ikke af den foreliggende Følkeoverlevering, men det er rimeligvis i Tidens Løb glemt. Hvad der huskes baade i Vestfalster og Østlolland er, at Goen jager Ellefruer. Rimeligvis har denne Jagt som i Sydsjælland været følt som en Menneskene gavnlige, mytiske Bevægelse. Goen har ogsaa som en velvillig Herre givet sine Dyrkere Penge, Penge, der vel nok var gloende, naar han overrækker dem, men som er gode

nok, naar de er svalet af. At Goen i Tidens Løb ogsaa bliver opfattet som et ondt skadebringende, djævelignende Væsen, navnlig i lollandsk Folketro, er ikke saa underligt; mærkeligere er det, at vi, baaret af Folkeoverleveringen fra gamle Dage til Nutid, kan skimte Omridsene af en folkelig lollandsk-falstersk Odinsdyrkelse fra Oldtiden. Det vil være rimeligt her at gøre opmærksom paa, at vi dog ogsaa paa Falster har Forestillingen om Stormvinden eller snarere Hvirvelvinden som et afgjort ondt Mytevæsen, nemlig *Horsejageren*, kendt i Optegnelser fra Tingsted og Vaalse Sogne.

Elise Lindberg meddeler Februar 1854 til Svend Grundtvig (Sml. Gl. da. Minder II, S. 91—92): »Da Lars Skrædder og Anders Væver var et Par unge Knøse, hørte de en Dag, saadan henad Aften, en Brølen og Raaben, saa det var mageløst, og de troede derfor, at der var kommet noget fremmed Kvæg ind paa den Mark i Egetmose, da det forekom dem, at Larmen kom derfra. De løb nu begge, alt hvad de kunde, men da de kom ind paa Marken, var der intet at se, men de kunde endnu ganske tydeligt høre, hvordan Kvæget brølede, og Faarene brægede, og alt imellem blev der raabt: Høj, halløj, vil du af Sted, høj, høj, høj, og saa var det, ligesom man kunde høre Klokkklang, thi inden Udskiftningen, medens alt var i Fællesskab, var det Skik, at Kvæget havde Klokker paa, for at Pigerne kunde finde det, naar de skulde malke. Lars og Anders troede nu, at Kvæget var inde paa Nabomarken, og sprang over Gærdet for at komme derind, men da de kom ind paa den anden Mark, saa de ingenting, men vedblev at høre, hvordan der blev raabt og kommerset. De troede nu, at de havde hørt fejl, og at Kvæget var paa den længere bortliggende Mark, og syntes, at da de havde løbet saa langt, kunde de sagtens løbe den Mark igennem og hjælpe med at drive Kvæget sammen. De løb nu, det bedste de kunde, og sprang over Gærdet, men saa hverken Dyr eller Mennesker her. Saadan havde de løbet og var næsten kommet lige til Horreby Markskel, inden de standsede for at vende hjem. Nu kunde de da mærke, at det var Horsejageren, som havde narret dem. Horsejageren har før drevet sit Uvæsen i Skovene, især i Hanenov, hvor man saa tydelig kunde høre baade Køer, Kalve og Faar og saa alt imellem det Raab: Høj, halløj, vil du med, høj, høj, høj, og saa for det af Sted som en Vind og tog alt med sig, som det kom paa, baade Mennesker og Dyr. Naar noget Menneske kunde mærke, at Jagten kom imod ham, maatte han kaste sig ned paa Jorden,

hvis ikke, maatte han følge med, og saaledes løbe en hel Nat igennem Buske og Krat, over Grøfter og Gærder og var da mere død end levende, naar det fik Ende. Nu hører man næsten aldrig, at vejfarende Folk bliver foruroligede af Horsejageren, men i gamle Dage var det meget almindeligt«.

Samtidig meddeler Elise Lindbergs Broder Niels til Svend Grundtvig 1854 (D. F. S. XI, Blad 346): »Naar Horsejageren jager med sit Kvæg, er der stor Alarm af Hestevrinsken og Kobøgen; Lars Skrædder og Anders Væver hørte ham engang i Lars Skrædders Mark; de løb begge ned for at se, hvad det var, men jo længere de løb, desto fjernere var Lyden af ham; de mærkede da, at det maatte være Horsejageren og skyndte dem hjem. — Anders Væver var engang paa Jagt i Hegnesvænge og hørte ham da i Hanenov-Skov; Horsejageren raabte da: »How høj, herom, herop!« Per Tjernere har fortalt, at naar man kommer foran Horsejageren, maa man blive ved at gaa foran ham til den lyse Morgen.

Afdøde Pastor Chr. Rosen, der var født i Vaalse 1832, meddeler 1910 til Lektor H. Ussing: »I Vaalse Vesterskov findes dybt inde i Skoven til venstre for Vejen 2 store Stendysser med mægtige Overliggere. Der holder »Horsejageren« til ved Nattetid, og da er det ikke godt at møde ham«. Pastor Rosen meddeler endvidere 1912 efter Fortælling af en Arbejdsmand Lars Mikkelsen, født o. 1785 i Vaalse:

»Det var førend Udskiftningen, engang da alt Byens Kvæg græssede i Fællig, at Horsjageren drev sit Spil i de mørke, stormfulde Efteraarsnætter. Især var han slem ude ved Skovbrynet, hvor han fra den nærliggende Storskovs skjulte Steder pludselig brød frem for til Trods for Hyrder og Vagthold at drive hele Hjorden sammen i een Flok, hvormed han saa den hele Nat huserede saa ilde, at Kreaturerne dødtrætte og svedige kastede sig ned for at søge Hvile og komme til Kræfter, naar han endelig ved Daggry forlod dem for at trække sig tilbage til sit hemmelige Bo i Skovens Tykninger. At komme ind i en saadan »Horsjagerdrift« var for Mennesker en livsfarlig Sag; thi fik Horsjageren i Nattens Skumring Øje paa vedkommende, da var en saadan dødsens, og snublede man over en Sten eller Jordklump og faldt, blev man ynkelig søndertraadt af Hjorden, der af den bagved fremstormende Horsjager under høje Raab ustandselig dreves af Sted.

»Engang«, fortalte den gamle Lars Mikkelsen, »da jeg var Byhyrde og havde Nattevagt, kom Horsjageren saa hastig over mig, at jeg var nødt til at gemme mig midt inde blandt Kreaturerne, da jeg ikke kunde faa Stunder til at

løbe til Siden og kaste mig plat ned paa Maven, som ellers var det raadeligste. Horsjageren var alt for nær til, at jeg kunde tænke paa at undgaa ham. Det gyste i hele min Krop, da jeg hørte ham raabe lige bag ved mig, saa meget som et Stenkast borte. »Hov, hov«, lød det med en Røst ligesom et Menneskes, naar man raaber af al Magt i en stærk Storm. Og saa lyste hans Øjne i Mørket ligesom en Kats. Han var i Højden det dobbelte af et Menneske, havde et Menneskeansigt med store krumme Horn ligesom en Vædder. Kroppen kunde jeg ikke rigtig se i Mørket; men jeg hørte, hvordan han traadte i Jorden med sine Koben, saa det rystede, og hvordan han brasede Haslerne sønder og sammen, da han fik drevet os ind i Skoven, hvor nødig vi end vilde. Jeg var aldrig kommet levende derfra, hvis jeg ikke havde været saa heldig inde i Flokken at komme i Nærheden af min Husbonds sorte Hest, der godt kendte mig, og lod mig tage i dens Manke, for at jeg kunde støtte mig, da jeg var lige ved at styrte af Træthed. Stadig lød Horsjagerens »Hov, hov, herom, herop« bag ved os, og frem maatte vi. Men saa kom vi til al Guds Lykke til en Korsvej helt inde i Skoven. Her var hans Magt forbi. Det var ligesom Kvæget kunde mærke det paa sig, for baade Heste og Køer lagde sig straks ned paa Korsvejen og blev liggende der, hvor meget end Horsjageren støjede inde imellem Træerne. Til sidst brød Dagen frem, mens Horsjageren forsvandt i det indre af Skoven bag de store Stendysser, som kaldes Bondekirkerne, hvor ingen Mennesker skøttede om at komme, da der var skummelt og fælt om Dagen, og det vilde være den visse Død at færdes der, naar Horsjageren forlød sin Hule ved Nattens Frembrud. Da det var blevet helt lyst, og jeg mærkede, at man nu kunde »være med Fred«, søgte jeg straks med alt Kreaturet ud af Skoven til Malkepladsen; men der var ikke en Draabe Mælk at faa af nogen Ko den Morgen«.

Det ser ikke ud til, at Forestillingen om Horsejageren foreløbig kendes andensteds fra end fra Tingsted og Vaalse Sogne, begge Dele som Foreteelser fra før Udskiftningstiden, hvor der kunde komme Panik i Byens samlede Kvæg ved Nattetid, og de i deres Rædsel kunde trampe Byhyrden sønder og sammen. Feilberg omtaler i sin jydsk Ordboek et lignende Fænomen under Benævnelser Bølested, men Horsejageren kender hverken Feilberg eller Molbechs Folkemaalsordbøger. Det vil være af Betydning, om nogen af Historisk Samfunds Læsere kunde give yderligere Oplysninger om

Horsejageren, ja, naturligvis ogsaa om Goen, efter vor Opfattelse *Lollændernes og Falstringernes folkelige Odinsskikkelse*. At der ogsaa kan gøres andre Opfattelser gældende, kan man læse i den norske Folkemindeforsker Niels Lids store Bog *Joleband og Vegetasjonsguddom* 1929, S. 250—57, hvor Goen sættes i Forbindelse med den nordtyske Myteskikkelse Fru Gode. Det vil være af Betydning for den endelige Afgørelse af dette Spørgsmaal, at vi faar saa fyldig Oplysning om Goen fra Falster og Lolland som det overhovedet er muligt.

Efterskrift: Jeg har desværre for sent lagt Mærke til, at der i Jens Kamps Optegnelser til S. Grundtvig 1875 (DFS X Blad 149) findes en herhenhørende lollandsk Opskrift, hvor Goen ikke kaldes Knud, men »Maren«. Desværre er Optegnelsen ikke sted- eller personfæstet: »Der maa aldrig i en Bygning være to Porte eller Døre lige over for hinanden, thi saa kommer »Maren« om Helligtrekongersaften ridende derigennem, og det er meget farligt«.

Hominde og Pæleværket i Vestre Skarholmsrende.

Af C. G. Schultz.

I April 1933 fandt Gaardejer H. Heise, Tjørnebjerggaard, ved den første Pløjning af en nyerhvervet Jordlod, der var indvundet ved Rødbyfjords Udtørring, to svære Træstammer liggende noget fra hinanden, begge tæt omgivet af nedrammede Smaapæle. Fundet blev kort efter foreløbig undersøgt af Løjtnant Hugo Linstow i Rødby der, efter at have underrettet Nationalmuseet, offentliggjorde sine Resultater i Lolland-Falsters Folketidende d. 24. 4. 1933. Paa Nationalmuseets forhistoriske Afdelings Vegne blev Stammerne derefter besigtiget af Konservator G. Rosenberg; men da denne skønnede, at de sikkert maatte stamme fra historisk Tid, overgaves Sagen til Museets 2. Afdeling. Denne anmodede Arkitekt C. M. Smidt, der paa den Tid foretog de store Udgravninger ved Birgittinerklostret i Maribo, om at tage sig af Sagen, men paa Grund af Arkitekt Smidts store Optagethed, der levnede ham liden eller ingen Tid til andet Arbejde, blev Udgravningen udført af Forfatteren og fandt Sted under Tilsyn af Arkitekten i Dagene 6.—15. September 1933.

Findestedet er gammel Havbund og stod, indtil Rødbyfjords Udtørring for et Par Aar siden afsluttedes, under Vand hele Aaret rundt. Indtil da havde Fjordbredningen sit smalle Udløb ved Kramnesse Havn (Kramnesse Gab), men var ellers skilt fra Østersøen ved en for største Delen lavtliggende Tange, som siden 1870'erne sikredes af vidtstrakte Digeanlæg (se Kortet Fig. 8). Den vestlige Del af Tangen umiddelbart Øst for Kramnesse Gab kaldtes, og hedder endnu, Tjørnbjerg, og den østlige: Bredfjed, og heroptil laa

der i Fjorden en lille Holm, Skarholmen, som to Render, østre- og vestre Skarholmsrende, adskilte fra Bredfjed og Tjørnbjerg. Det var i den vestlige Rendes Udløb i Fjorden, at Pæleværket efter Udtørringen blev fundet.

Et første Skøn over det mest iøjnefaldende af Fundet, de to svære Egekævler¹), kunde hurtig opnaas, idet Løjtnant Linstow med Bistand af en Spejdertrop havde frilagt dem i næsten hele deres Længde, saa at Resten hurtig kunde fremgraves.

Den østre 6,15 m lange og højst 0,38 m tykke Kævla var tildannet af et noget kroget Egetræ, hvis Krone og Rodparti var borthugget. Rundt 59 m længere mod Vest laa den anden noget længere og sværere Stamme¹), der var 10,10 m lang og 0,42 m over Rodenden. Medens den første Stamme laa nogenlunde i Retningen Sydøst-Nordvest, laa den sidste nærmest solret. Gennem hver af Stammerne var der udstemmet to firkantede, gennemsnitlig 0,50 lange og 0,30 m brede, Huller paa tværs. Den østre Udstemming i den vestre Stamme var dog noget længere, og gennem denne stak der endnu en henved 0,30 m tyk rund Pæl (jfr. Fig. 1), hvis øvre Ende, den, der gik igennem Hullet i Egestammen, havde en raat firsidet, fladagtig Tilspidsning, saaledes at der var et ret betydeligt Spillerum mellem Pæleenden og Siderne i den firkantede Udstemming i Stammen. Pælens Længde kan ikke angives, thi den blev fulgt i en Længde af henimod 2 m, uden at dens Spids blev naaet, og Grundvandet hindrede den Dag videre Undersøgelser. Pælen har naturligvis oprindelig staaet lodret, nu hældede den derimod stærkt mod Syd, saa den dannede en Vinkel paa 30—35° med vandret Plan.

Af det lige skildrede maa fremgaa, at den vestlige af de to Stammer omtrent ligger paa sin oprindelige Plads, thi det store Spillerum mellem Pæleende og Stammehul vilde have tilladt de to Dele af Konstruktionen at drive bort fra hinanden, hvis ikke Pælen havde bevaret sit Hold i Fjordbunden, indtil Egestammen til sidst, fuldstændig gennemtrukket af Vand, sank til Bunds og siden næppe har kunnet flytte sig nævneværdigt trods Vind og Strøm.

Umiddelbart over den vestre Stammes afhuggede Rod-

ende sad der paa Oversiden en Rest af en tyk borthugget Gren. Den var raat tildannet og har muligvis gjort Tjeneste som en Slags Pullert til at fastgøre Tovværk om, og noget lignende har maaske ogsaa det brede Hak, der saas tæt

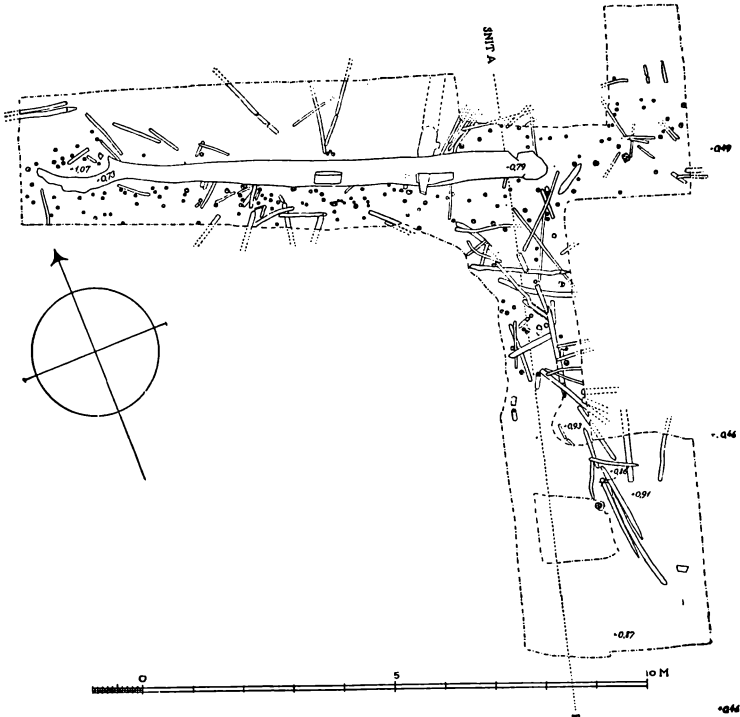

Fig. 1. Plan af Gravningsfeltet omkring den vestligste af de to Egestammer (Maal 1 : 150). De paaskrevne Tal angiver, hvor dybt de paagældende Steder ligger i Forhold til Havfladen, regnet i Meter. De mørke Prikker er de endnu staaende Pæle, og Udgravningens Grænser er vist med stiplede Linier. Den i Teksten omtalte svære, tilspidsede Pæl ses stikke igennem det østre (højre) Hul i Stammen.

derved i Stammens Underside, kunnet tjene til (Fig. 1). I Modsætning til den anden Stamme, der ikke viste Spor af Behandling ud over det beskrevne, var denne noget affladet paa Undersiden samt paa en Del af Oversiden nærmest den tykke Ende, uden at det kunde ses i hvad Øjemed dette var gjort. Paa ingen af de to Stammer sad der nogen Bark;

denne er muligvis blevet skrællet bort samtidig med Tilhugningen, men kan ogsaa have løsnet sig paa naturlig Maade, mens Stammerne laa fastankret i Vandet.

Allerede paa dette Stadium af Undersøgelsen kunde man se, at der uden om begge Stammerne stod tykt med dybt nedrammede, fra 0,08 til højst 0,15 m tykke Smaapæle, alle afbrudte i omtrent samme Højde. For at opklare, hvilken Forbindelse disse kunde have haft med Stammerne, blev der gravet videre omkring den vestre af disse, i den Udstrækning, der fremgaar af Udgravningsplanen Fig. 1.

Det viste sig snart, at der foruden de omtalte afbrækkede, men endnu opretstaaende Pæle, fandtes et betydeligt Antal Pælestumper samt enkelte hele Pæle eller Stager liggende paa Siden, uden nogen Orden, men ogsaa de laa i den Højde som de tilbagestaaende Pæle var afbrudte i. Ud over dette var der intet at se; der fandtes ellers intet bearbejdet Træ, ingen Rester af Risfletning eller lignende, kun Pæle og atter Pæle.

Nord for Stammen, eller rettere Nord for den Plads den maa have indtaget, inden den sank til Bunds og tvang den bevarede Forankringspæl om paa Siden, saas ikke een eneste nedrammet Pæl eller paa Siden liggende Stage. Derimod var der særlig mange umiddelbart op ad Stammens Sydside, hvor man endnu gennemsnitlig kunde tælle ca. 10 pr. Kvadratmeter, og selv i en Afstand af henved 4 m fra Stammens nuværende Leje var Pæleramningen endnu tæt; den sidste ensomme Pæl stod omtrent 6,5 m mod Syd. Pæleramningen maatte efter dette at dømme i sin Tid have været mellem 6 og 8,5 m bred, og dette Skøn bekræftedes ved de senere Gravninger, for hvilke der nedenfor skal gøres Rede. Dens Længdeudstrækning — i øst-vestlig Retning — var indtil videre uvis.

For at fastslaa, om Pæleramningen havde strakt sig ubrudt fra vestre til østre Stamme, blev der aabnet adskillige mindre dybe Sonderingsfelter, hvor det faldt mest bekvemt, saaledes som det ses af Oversigtsplanen Fig 2. I de to nord-sydgaaende Snitgravninger lige Vest for Feltet omkring den største Stamme, samt i en tredie mod Øst fandtes der Pæle-

ramning, der i Tæthed og Udstrækning svarede til den ovenfor beskrevne, og der afdækkedes ligeledes Pæle adskillige Steder i Bunden af en Sonderingsgrøft, der lagdes fra Vest til Øst og saaledes forbandt Felterne omkring de to Ege-

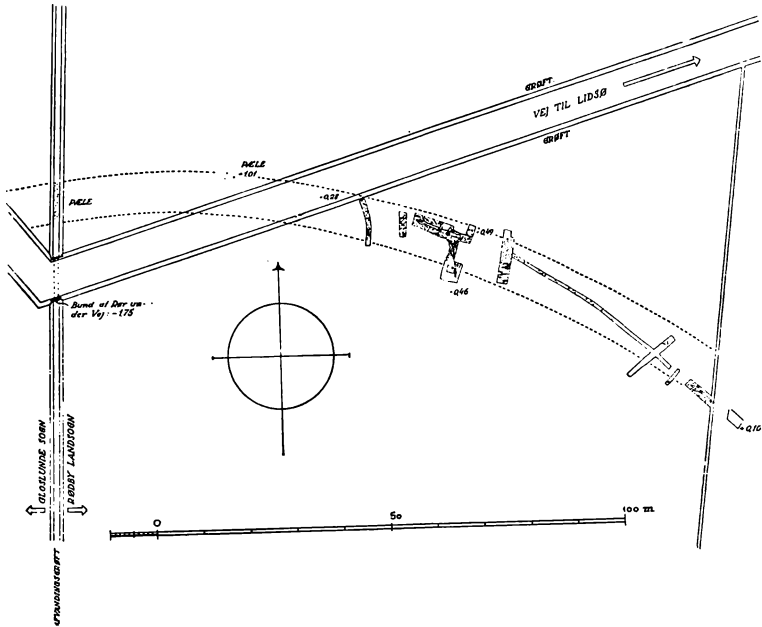

Fig. 2. Plan i Maal ca. 1 : 1600 over samtlige udgravede Felter, i hvilke Prikker og Streger angiver staaende og liggende Pæle rester. Den lodrette Dobbeltlinie til højre — en Afvandingsgrøft — falder ret nøje sammen med Skarholmens vestre Kystlinie. De fire Linier til venstre angiver den omtalte dybe Afvandingsgrøft, i hvis Bund der — tæt Nord for Vejen til Lidsbø — som berørt ogsaa fandtes Pæleramning. De punkterede Linier viser Pæleværkets formodede oprindelige Udstrækning.

stammer. I et lille Felt, der derpaa udgravedes tæt Øst for den østre Stamme, omkring hvilken Pæleramningen som anført var tæt, blev intet fundet, og her viste Nivelleringen, at medens Terrænet omkring den vestre Stamme rundt regnet laa 0,50 m under dagligt Vande, saa var Jordsmonnet ved den sidste pælefri Gravning hævet 0,10 m over Havfladen. Pæleværket standsede, eller begyndte, om man vil, ved Skar-

holmens gamle Kystlinie, saa det kunde ikke betvivles, at det var et Vandbygningssarbejde man havde foran sig.

Pæleramningen maatte, efter den Retning den syntes at tage, skære Vejen fra Kramnesse til Lidsø, og umiddelbart Nord for denne, hvor Terrænet ligger endnu lavere, en hel Meter under dagligt Vande, stak der endnu ganske rigtigt tre smuldrende Pæle op over Grønsværen (jfr. Fig. 2 med Pæle i Cote \div 1,01). Men Pæleværket kunde følges længere endnu uden Eftergravning. Skellet mellem Rødby Markjorder og Gloslunde Sogn, der omtrent har nord-sydlig Retning og paa flere Steder Syd for Pæleværket falder sammen med Skarholmsrendens vestre Kystlinie, markeres nu af en dyb Afvandingsgrøft, hvis Bund ligger henved 2 m under Havfladen. Ejeren af Tjørnebjerggaard, Hr. Heise, der havde fulgt denne Skelgrøfts Gravning, kunde endnu mindes, at man ved denne Lejlighed var stødt paa, og naturligvis havde fjernet, mindst en Snes nedrammede, decimetertykke Stager, hvis øvre Ende var afbrudt. Dengang Undersøgelsen blev foretaget, stod der ikke mere Vand i Grøften end at den kunde gennemvades; med Hænderne kunde man føle, at der endnu stod Pæle under Vandet i dens Sider, enkelte ikke mere medtagne, end at de med nogen Forsigtighed kunde trækkes op. Det viste sig da, at disse Pæles Spidser gennemsnitlig naaede en 0,30—0,40 m ned under Grøftens Bund (til Cote \div 2,30—2,40). Efter Gaardejerens Beretning om de ryddede Pæles Antal og Plads og de lagtagelser, der endnu kunde gøres, maatte Pæleramningen ogsaa her i sin Tid have været lige saa bred og tæt som i de udgravede Felter, saa man kan utvivlsomt regne med, at Pæleværket, dengang det var nyt, strakte sig ubrudt og med jævn Tæthed fra Skarholmsrendens østre til dens vestre Bred.

Som anført naaede Spidserne af de i Skelgrøften fundne Pæle ned til en ganske antagelig Dybde. For at fastslaa, om det samme skulde være Tilfældet med Pælene i de andre Felter, maatte der i disse graves ned under Grundvandstanden, et Foretagende, der maatte udføres i en Fart, og derfor kun tillod Aabningen af et meget begrænset Felt. Denne Dybgravning lagdes omkring den sydligste af de fremgra-

vede Pæle i Feltet omkring den vestre Stamme. Den noget sværere, fra 0,10 til 0,13 m tykke Pæls Spids viste sig at naa lige saa langt ned som Pælene i Skelgrøften, nemlig til Cote ÷ 2,37 (jfr. Fig. 3). Ved samme Lejlighed kunde man iagttage og maale Lagfølgen paa dette Sted. Umiddelbart under Græsdækket var der i hele Udgravningsfeltet ryddet et henved 0,35 m tykt næsten rent Sandlag, samt et derpaa føl-

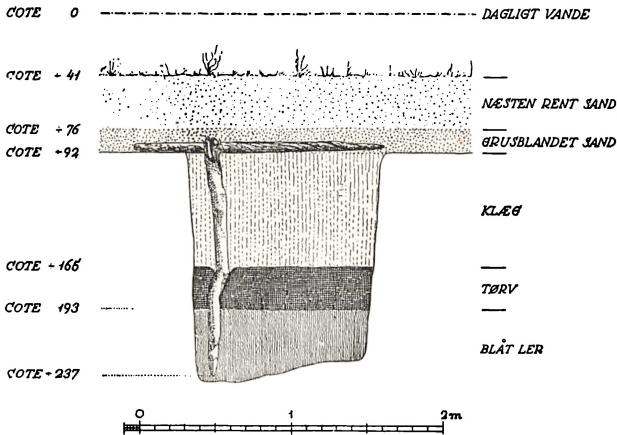

Fig. 3. Tegning i Maal 1 : 50 af Lagfølgen mod Syd i det vestre, Fig. 1 viste, Udgravningsfelt. Dybderne i Forhold til Havfladen — Cotetallene — er udtrykt i cm.

gende, ca. 0,15 m tykt Lag af groft, grusblandet Sand, der var iblandet talrige Muslingeskaller. Under dette sidste Lag viste der sig ved Bundgravningen at ligge 0,70—0,75 m Klæg, og under dette igen et henved 0,30 tykt Tørvelag. Det sidste Lag var aflejret umiddelbart oven paa det faste, blaa Istidsler, hvis Overkant laa i Cote ÷ 1,93. De to øverste Lag — Sandlaget og Gruslaget — kunde som anført følges overalt i Udgravningsfelternes Sider, deres Forhold til Stamme og Pæle samt til Bundgravningen fremgaar af Snittet A-B (Fig. 4), der er lagt fra Nord til Syd i Feltet og er tænkt set mod Øst.

Det er værd at lægge Mærke til, at Stammerne og saa godt som alle de liggende Stager blev fundet i samme Niveau,

omtrent svarende til den Højde, det omtalte grove, grusede Lag var aflejret i, samt at ingen af de opretstaaende, men afbrækkede Pæle, med sin øvre Ende naaede op over det samme Lags Overflade. Forklaringen paa disse Forhold maa aabenbart være den, at dette grove Sandlag med sin Under-side omtrentlig angiver, hvor Skarholmsrendens Bundflade laa, dengang Pæleværket blev til, og det dertil anvendte Træ var friskt. Hvor meget Klæg der allerede da havde samlet sig oven paa Tørvelaget kan ikke ses, men dog vel det meste af — om ikke alt — det, der blev fundet ved Udgravningen, der i øvrigt viste, at i hvert Fald Tørvelaget maatte være ældre end Pæleramningen, thi den omtalte ca. 0,10 m svære Pæl, der var rammet ned til Cote ÷ 2,37 i Blaaleret, havde, da den gennembrød Tørven, frembragt en lille tragtformet Fordybning omkring sig i dette Lags Overflade²). (Se Bundgravningstegningen Fig. 3).

Billedet af Pæleværkets Forfald kan man altsaa klart nok forestille sig: Saa længe de nedrammede Stager endnu ikke var gennemtrukne af Vand og stadig besad nogen Opdrift, har denne i Forbindelse med Bølgeslagets stadige Paa-virkning lidt efter lidt faaet de Pæle, der stak i mindre fast Bund, til at arbejde sig fri. Nogle — vel de fleste — af disse løsnede Pæle er utvivlsomt drevet bort, men ikke faa er blevet indfanget af de tilbagestaaende, der har fastholdt dem imellem sig, til de med Tiden sank til Bunds, og efterhaanden omgaves af det grusagtige Sandlag, der imens aflejrede sig. De endnu opretstaaende Pæle, der i Løbet af et ganske kort Aaremaal har suget saa meget Vand, at de mistede deres Opdrift, har Isgangen om Vinteren knækket. Som man kunde vente, er Pælene da, ved de drivende Isflagers Pres, blevet afbrudt helt nede ved Roden, hvor Bøjningspaavirkningen var kraftigst.

Det er allerede anført, at Pæleramningen oprindelig maa have været endnu tættere end selv det meget store Antal bevarede Pæle lader formode, men ogsaa af Træstammer maa der i sin Tid have været flere end de to fundne. Man kan sikkert gaa ud fra, at der Nord for Pæleramningen har ligget Stamme ved Stamme i ubrudt Kæde fra Skarholms-

rëndens ene Bred til den anden, alle tildannet og fast forankret paa deres Plads med svære Pæle nøjagtig som den vestre af de to bevarede Stammer, og maaske ydermere sammenbundne med Tove. Paa dette sidste tyder, foruden de skildrede Ejendommeligheder ved Formen paa vestre Stammes Rodende, ogsaa enkelte Rester af Tovværk, der blev fundet i Gruslaget tæt derved. At der af hele den oprindelige lange Række af Stammer kun blev fundet to, heldigt nok nær deres oprindelige Plads, kan ikke undre. Som til

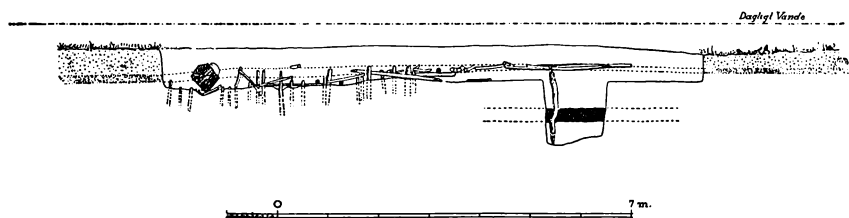

Fig. 4. Snit set mod Øst i det Fig. 1 viste Udgravningsfelt lagt efter den paa denne Fig. indtegnede Linie A—B. Til venstre den store Egestamme (skraveret), til højre den paa Fig. 3 i større Maal viste Bundgravning med det mørke Tørvelag. Staaende og liggende Smaapæle. (Maal 1 : 150).

Pæleværket, hvis Stager viste sig at være af Eg, Birk og et Par andre ikke nærmere bestemte Løvtræsarter, har man vel til Stammerækken benyttet det — sikkert blandede — Materiale, der var nærmest ved Haanden, det vil sige Træ af vidt forskellig Vægtfylde. Nu har det sikkert været Meningen, at de forankrede Stammer har skullet holde sig flydende, thi af det store Spillerum, der iagttoges mellem den bevarede Forankringspæls øvre Ende og det i vestre Stamme udstemte Hul, kan med Bestemthed sluttes, at Stammerækken har skullet kunne hæve og sænke sig med Flod og Ebbe. Men til at holde sig flydende i længere Tid egner det tætte Egetræ sig kun daarlig, dets Vægtfylde er stor — fra 0,8 til 0,97 — og de fundne Stammer var netop af Egetræ og har derfor kun behøvet at trække meget lidt Vand for at synke til Bunds. De øvrige Stammer i Rækken har sandsynligvis været af lettere Træsarter og har derfor

kunnet drive bort, efterhaanden som Pæleværket forfaldt. Dog er det naturligvis ogsaa muligt, at de forsvundne Stammer er blevet fjernet til andet Brug, efter at Pæleværket havde mistet sin Betydning.

For at kunne rekonstruere Pæleramningen paa Papiret, mangler der nu kun en enkelt Detalje, nemlig at fastslaa, hvor langt Stagerne har været rammet ned i Forhold til Vandoverfladen. Af de mange paa Siden liggende Pæle i Feltet omkring vestre Stamme var et Par enkelte endnu bevaret i hele deres Længde, og af disse maalte to Pæle af det Knippe, der laa nærmest den sydligste Pæl i Feltet, henholdsvis 1,75 og 2,20 m, en tredie — tæt Syd for Stammens Rodende — var 2,00 m lang, en lignende Længde havde ogsaa flere af de største Brudstykker. De opretstaaende Pæle, som det lykkedes at følge helt ned til deres omhyggelig tildannede Spidser, var som anført drevet mellem 2,30 og 2,40 m ned under dagligt Vande, og selv om man vel maa gaa ud fra, at de kortere Pæle ikke har naaet slet saa langt ned i Fjordbunden, saa ser det altsaa tilsyneladende ud til, at der oprindelig har staaet ikke saa lidt, vel en 0,30—0,40 m, Vand over Pæleenderne. Men dette er alligevel næppe troligt. Selv om man maaske nok har brugt en primitiv Rambuk til at drive de sværere Pæle ned gennem Stammernes Huller, saa tyder den ca. 0,68 m lange, tunge Trækølle (se Slutvignetten)³), der blev fundet sydligst i det nærmeste Felt Øst for Gravningen omkring vestre Stamme, paa, at de mange Hundrede eller rettere Tusinde mindre Pæle simpelt hen er rammet ned med Knippeslag. Og med saa primitivt et Hjælpemiddel har det kun været muligt at ramme Pælene højst ubetydeligt ned under Vandfladen. Men man maa huske paa, at Lolland hører til den Del af Danmark, der i den geologisk set seneste Tid langsomt har sænket sig, og denne Sænkning kan meget vel have summeret sig op til 0,30—0,40 m siden Pæleværkets Tilblivelse. Naar dette Moment tages med i Betragtning, saa maa det uden Tvivl holdes for det mest sandsynlige, at Stagerne har været drevet saa langt ned, at deres Ender saa omtrent har ligget i Højde med Vandoverfladen. Maaske var

de ikke synlige ved Flodtid. Fig. 5 gengiver et Rekonstruktionsforsøg, der er baseret paa de lige udredte Overvejelser.

Dette gamle Vandbygningsarbejdes Karakter er tydelig nok, alle de anførte Enkeltheder viser, at det i sin Tid maa være anlagt for at spærre for den fri Sejlads gennem

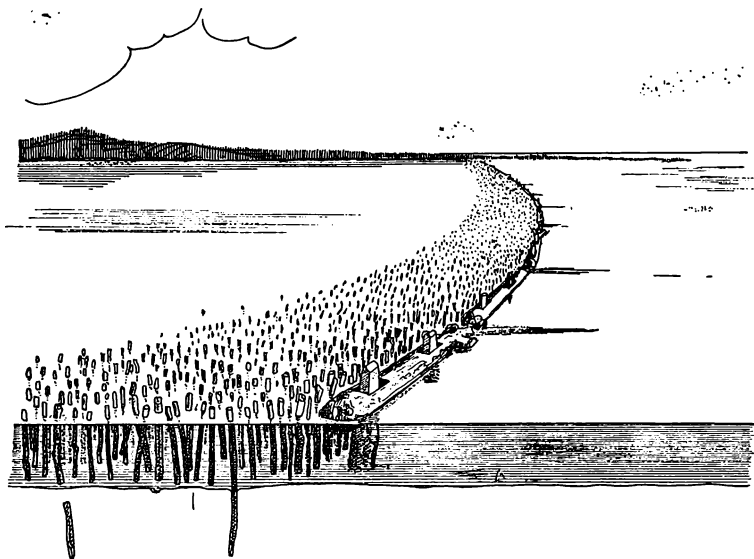

Fig. 5. Tegningen forsøger at gengive, hvorledes Pælespærringen har set ud. I Baggrunden mod Vest det høje Land ved Tjørnebjerg.

Skarholmsrenden. Det vilde være fristende allerede nu at forsøge en Datering af denne Spærring, men først og fremmest maa man gøre sig klart, hvorledes Fordelingen af Land og Vand har været paa Stedet før den seneste Tids Inddigninger og Udtørninger, thi disse Arbejder har i Bund og Grund ændret de oprindelige Forhold.

Gode Oplysninger herom giver en Række gamle Kort over Lolland-Falster m. m., der opbevares i Søkortarkivet, og hvoraf de tre vigtigste er gengivet paa Fig. 6 og Fig. 7. Det ældste af Kortene, fra 1692, er tegnet af Søkortdirektøren Jens Sørensen og er det første blot nogenlunde paa-lidelige Kort over Rødbyfjordegnen, der findes, de to andre — af Kommandørkaptajn Lous og Løjtnant Schönheyder,

henholdsvis fra 1769 og 1806 — er bedre, det sidste er endog særdeles nøjagtigt.

Jens Sørensens Kort er kun rigtigt i meget grove Træk, dets Enkeltheder er højst ukorrekte. Hans Redegørelse for Fjordens Udløbsforhold er dog, hvad man kan se af hans endnu bevarede Opmaalingsbøger⁴), baseret paa nøjagtige Maal. Hans Kort viser, at Rødbyfjord omkring 1692 havde tre Udløb til Østersøen, fra Vest til Øst: »Kramÿs« (gat), »Homÿne« (gat) og »Dræxmÿne«, og at der inde i Fjorden, lidt Vest for Homÿnegat, der havde et bugtet, omtrent nord-sydligt Forløb, laa tre Smaaøer, Skarholmene. At disse Holme er urigtigt tegnede og galt anbragte fremgaar tydeligt ved en Sammenligning med de to yngre Kort. Lous Kort af 1769, paa hvilket Øerne kaldes »Skarholm«, »Byfoedholm« og »Præsteholm« og er rigtigere tegnet, viser kun to Udløb: »Kramnesse løb« og »Dragsminde løb«. Hominde er forsvundet, og ud for dets Plads, men anbragt lidt for langt mod Øst, læses: »forhen været Homminge gaf«.

Man ser altsaa, at der oprindelig har været et Fjordudløb i Pælespærringens umiddelbare Nærhed. Derimod er de to Kort af 1692 og 1769 ikke paalidelige nok til, at man ud fra dem alene nøjagtig kan angive Forholdet mellem Pæleværket og det nu forsvundne Fjordgab; her maa de ovennævnte Opmaalingsbøger træde hjælpende til. Jens Sørensen har kørt langs Kysten Vest for Rødby med sin selvkonstruerede og med et Tællværk forsynede Milevogn og har ved denne Lejlighed gjort følgende Noter til Brug for sin Kortlægning⁵).

»Rødby Fjord: Udenfore ligger disse Holmer: Hominis Landodde ud in O. S. O. L. 600 Fvn. B. næst Landet 50 Favne siden 200 Fvn., bred. Der er et Gat, kaldes Kramÿs Gat, 5 Alen dybt, over Gattet 70 Fvn. Saa Vesterland. 1. in O. S. O. 1240 Fvn., br. 30 Fvn. à 300 Fvn. *Der er et Gat tværs over 1 Alen dybt, b. over Gattet 120 Fvn.* Saa brede Fed Land, 1. in S. O. 1160 Fvn. b. 200 à 300 Fvn. Saa Dregsmÿnde Gat tværs over 5 Fod dybt det in S. O. 50 Fvn.«.

Dette kun 1 Alen dybe, men hele 120 Fvn. brede Gat, maa være det Udløb, Jens Sørensen paa sine Kort kalder

Hominegat og andet Steds Houminde flakke Rende, det laa
altsaa 1240 Favne fra Kramnessegab i Vest og 1160 Favne
fra Dragsminde i Øst. Naar nu dette, inden 1769 forsvundne
Udløb, paa Grundlag af Maalene indtegnes paa Løjtnant

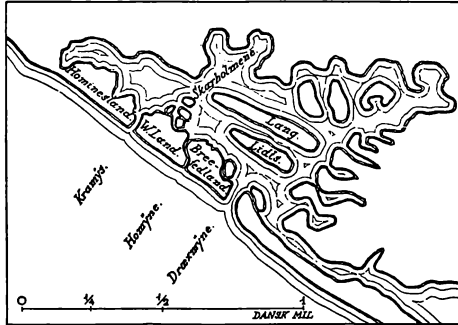

UDSNIT AF:
Kort over Færvandene om Læsøland samt Syd om
Fælster, Læsøland og Sydbyn.
Køge 1822, Jens Sørensen.
(Sjøkartarkivet.)

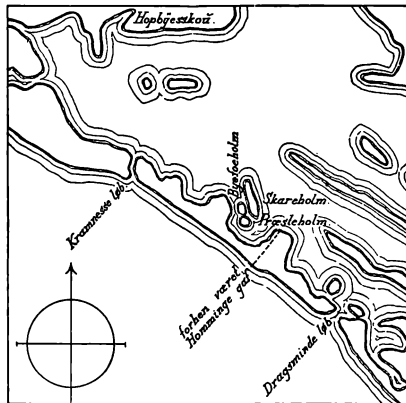

UDSNIT AF:
General Kaart fra Stevns til Fehmarn
af Command. Capit. Louis Anno 1769.
(Sjøkartarkivet.)

Fig. 6, a—b. Øverst Jens Sørensens Kort af 1692, underst Lous af 1769.
(Kopier).

Schønheyders Kort af 1806 (se Fig. 7 og 8), saa viser det
sig at danne et naturligt Hele sammen med de to Skarholms-
render. Forholdene omkring dette Udløb har sikkert set lige-
dan ud paa Jens Sørensens Tid, men er blot, som for ham

mindre vigtige, idet Hominde dengang ikke længere var farbart, gengivet højst ufuldkomment paa hans Kort (sammenlign 6 a med Fig. 6 b og Fig. 8).

Det er altsaa klart, at Pæleværket oprindelig maa være anlagt for at spærre det nu forsvundne Udløbs, Homindes, vestre Arm.

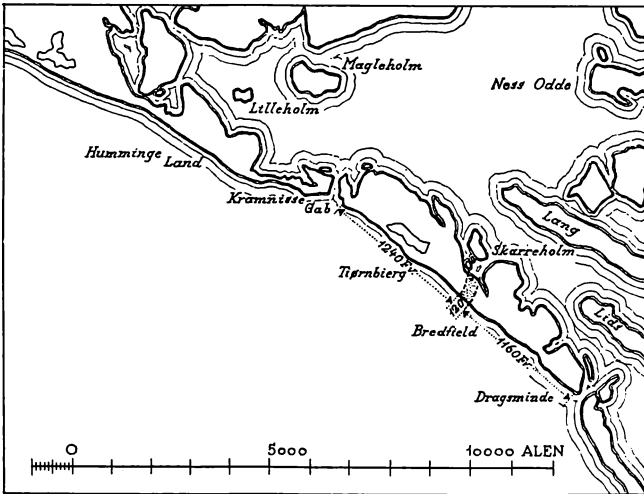

Fig. 7. Udsnit af Løjtnant Schönheyders Kort af 1806 i Søkartarkivet (Kopi). Det paa hans Tid forsvundne Hominde er indtegnet efter de af Jens Sørensen med Milevognen tagne Favnemaal, prikket paa Tegningen, der ogsaa er indskrevne.

I officielle Skrivelser⁶⁾ omtales Hofminde (Haarminde) i hvert Fald to Gange, 1570 og 1620; længere tilbage kan Udløbet vistnok ikke spores i de skrevne Kilder, men at det allerede 1570 var gammelt, er der et og andet, der taler for.

Enkelte af Rødbyfjordegnens ejendommelige Stednavne afgiver Grundlaget for den følgende Begrundelse; men da man ved saadanne Overvejelser let kommer til at befinde sig paa gængende Grund, er specielt sagkyndig Hjælp blevet søgt. Mag. art. Chr. Hald har velvilligt efterprøvet det følgende sproghistorisk.

Det forsvundne Udløbs Navn skrives: 1769: »Homminge gaf«, 1692 »Homÿne«, »Houmÿnde« eller »Homingegat«⁷⁾,

1620 »Haarminde« og 1570 »Hofminde«. Da »Gaf« eller »Gat« staar pleonastisk, eftersom Endelsen »minde« i Forvejen betyder Udløb, maa Fjordmundingens gammeldanske Navn være »Hominde« eller maaske »Hovminde«. (Jfr. Parallelerne: Hylleminde, det nuværende Korsør Nor^s), Torsminde ved Nissum Fjord, samt Nyminde ved Ringkøbing

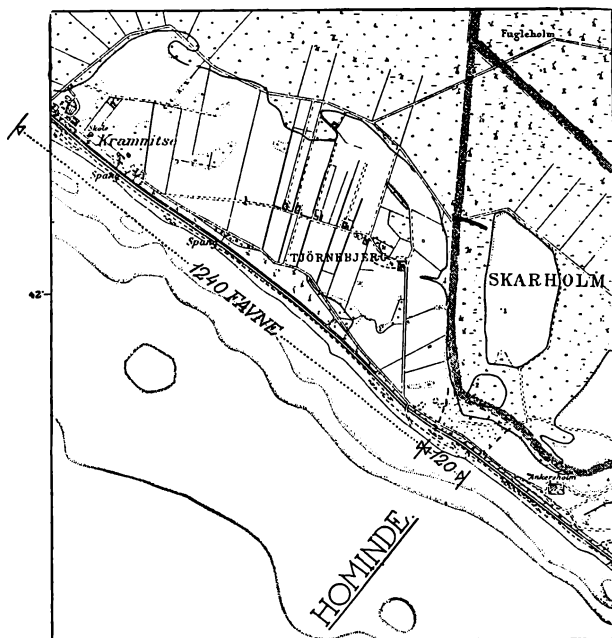

Fig. 8. Udsnit af Generalstabens Maalebordsblad over Rødbyegnen efter Udtørringen. Naar man, som foretaget paa Schönheyders Kort, med Benyttelse af de opgivne Maal, paa dette indtegner det gamle Hominde, ser man klart, hvor naturlig en Helhed det danner med vestre og østre Skarholmsrende. Spærringen er angivet med en Streg.

Fjord). Forstavelsen Ho, som man før gerne afledte af Hov (Gudehov), men som vel snarest betegner lavtliggende Land^o), genfindes i to andre af Egnens Stednavne, nemlig i Hoby — 1420: Houby, 27/3 1491: Hoby — samt i Navnet paa den brede Halvø, der ligger umiddelbart Vest for Kramnesse. Denne Landodde hedder endnu i vore Dage Hummin-

gen, 1806: Homminge Land og 1692: Homines Land. Denne Ændring Hominde-Humminge (Homminge), som kan følges baade i Halvøens og Udløbets Navn, er ganske i Overensstemmelse med Lovene for Lollandsmaalets lydlige Udvikling.

I 1692 laa altsaa Homindes Land, d. v. s. Ho-Udløbets Land, ikke umiddelbart op til Hominde, saaledes som man dog bestemt maatte vente det efter de to Navnes Betydning; længere mod Vest — mellem Hominde og Homindes Land — fandtes der dengang endnu et Fjordudløb, Kramÿs, Kramnesse Gab. Denne sidste Aabning maa derfor være en forholdsvis ny Dannelselse, Vandet maa have brudt sig en ny Vej tværs gennem Homindes Land og have dannet en Ø af Tjørnbjerg, Landets østlige Del.

Naar man tager de særegne Naturforhold ved Lollands Sydskyst i Betragtning, maa en saadan voldsom Forandring af Rødbyfjords Udløb holdes for højst sandsynlig. Den kraftige Strøm, der løber langs Kysten, aflejrer stadig Sand tværs over Fjordudløbene, der følgelig altid staar i Fare for at tilstoppes. Forholdene ved Fjordgabene maa derfor alle Dage have været ustabile. Ved Tøbruddet om Foraaret, naar Fjorden fik mægtigt Tilløb fra Oplandet, havde Fjordvandet Overtaget, paa de andre Tider af Aaret havde Kyststrømmen næsten frit Spil, hvilket tydeligt fremgaar af den officielle Farvandsbeskrivelse:

»Kramnitze: Dybden i Indsejlingen og paa Revlen uden for Havnen er om Foraaret ca. 1,5 m, men naar Udløbet fra Rødbyfjord ophører (i Reglen efter Slutningen af April), aftager Dybden paa Revlen og i Havnen til 0,8 à 1 m. Ledefyr paa Kysten ... men da Revlen jævnlig flytter sig, flyttes Fyrene derefter«.

Det maa vel være efter en vældig Nedbør og under en pludselig indtrædende, kraftig Østenvind, at det ny Gab ved Kramnesse er opstaaet. Paa Jens Sørensens Tid var dette som anført det dybeste, dengang var der 5 Alen Vand i Kramnesseløbet, 2½ Alen i Dragsminde, men kun 1 Alen i Hominde. *Det sidste Udløb er da maaske Rødbyfjords ældste*, og det er formodentlig derfor, at det i 1692 var langt flakkere end Dragsminde, der i øvrigt ogsaa nævnes 1620 og 1570.

Der synes altsaa ikke at være noget i Naturforholdene, der forbyder at tilskrive denne primitive Pælespærring en endog ret betydelig Ælde. Meget gammel maa den i alle Tilfælde være, eftersom Rødbyegegnen tilsyneladende maa have sænket sig en 0,30—0,40 m, siden disse Pæle blev nedrammede. Det er langt det sandsynligste, at Pæleværket stammer fra Middelalderen, og da snarest fra dennes tidligere Del. Efterretninger om ganske lignende Foranstaltninger mangler ikke; saadanne Pæleramninger er ifølge Saxo blevet benyttet under Venderkampene af begge de stridende Parter¹⁰).

Under Danskernes Plyndringstog op ad Stettin til i Aaret 1170 blev to vendiske Skibe taget ved Gristow, »et tredje sad fast mellem de Pæle, der stod i Vandet, men fik Undsætning af de andre og slap bort«¹¹). Kort Tid senere, omkring 1176, udvidede Volgasterne deres Stad, og ikke nok hermed »hittede de ogsaa paa en ny Slags Fæstningsværker: de rammede en Masse Pæle ned i Floden uden for Virket, for at holde Fjenden borte, og afskar ham paa den Maade fra de Grunde, der laa inden under Murene ...«¹²). Og Danskerne tog deres Tilflugt til de samme Midler, omkring 1153 »var der ingen, der turde stole paa Vaaben eller Virke, men man spærrede Fjorde og Vige med lange Pæle, for at de ikke skulde yde Vikingerne Tilhold«¹³).

Sejlløbet gennem Homindes vestre Arm, hvor Pælespærringen stod, kan allerhøjest have været 1,5 m dybt. De Skibe, man har villet væрге sig imod, har altsaa kun haft et meget ringe Dybgaende, det maa have drejet sig om Fartøjer, der som de, der er fundet i norske Gravhøje, praktisk talt har haft tilstrækkeligt Vand under Kølen selv i det flakkeste Indvand. Baade Osebergskibet og Gokstadskibet, der henholdsvis har stukket 0,75 og 1 m, har med Lethed kunnet flyde i Skarholmsrenden, og den tidlige Middelalders Skibe var af samme lavtgaende Type. Overfor saadanne Fartøjer har Spærringen været effektiv nok. Begge de norske Skibe var ca. 5,10 m brede, et Skib af de Dimensioner vilde paa sin Vej gennem Spærringen støde paa ikke mindre end ca. 500 Pæle. Først efter at disse var fjernede, vilde det kunne naa

frem til den næste Hindring, den lange Række af fast forankrede Stammer, der har været en ny, endnu haardere Nød at knække.

Ifald Hominde ogsaa i den tidlige Middelalder har haft en østre Arm, nemlig den nuværende østre Skarholmsrende, hvilket vi for indeværende mangler Midler til at afgøre, saa maa naturligvis ogsaa denne have været spærret. Der foreligger intet om Pælefund her, men man vilde vel paa Forhaand holde det for mest rimeligt, at begge Skarholmsrender er lige gamle.

Den vestre Arm har været henved 200 m bred, og den østre endnu bredere, saa Arbejdet med at tildanne og nedramme de mange Pæle har været noget af en Kraftpræstation. Rundt regnet maa der være medgaaet mindst 15.000 Stager til den vestre Spærring alene. Et saadant Slid har man kun drevet af den bitreste Nødvendighed givet sig i Kast med, saa det er troligvis i Lollikernes haardeste Trængselstid, dengang Vendernes Hærgen omkring Midten af det 12. Aarhundrede var paa sit højeste, at Pælespærringen blev til og gjorde det umuligt for de ubudne Gæster her at følge deres — ifølge Saxo — vante Fremgangsmaade: »Angribe før Dag, gøre det hele af i en Ruf, og være borte med det samme«¹⁴).

Man vilde jo meget lettere have kunnet afgøre Hominde-spærringens Alder, hvis der blot var fundet nogle faa karakteristiske Genstande sammen med dens Pæle, Mønter, Potteskaar el. lign. Dette var ikke Tilfældet. Hvad der ellers er fundet i Skarholmsrenden og i dens Nærhed har ingen, eller dog ingen sikker Tilknytning til Pæleværket, og skal derfor kun omtales i al Korthed.

I selve vestre Skarholmsrende er der fra Tid til anden fundet tildannede Træstykker, hvoraf et enkelt er indleveret til Nationalmuseet. Det er ret ubestemmeligt, saa det er umuligt at afgøre, hvorfra det stammer. — Et stort Lerfad fra Tiden omkring Kristi Fødsel er ligeledes opgravet i Rendens. Det ejes nu af Hr. Linstow, Rødby.

Siden Undersøgelsen af Pæleværket har Gaardejer Heise i stor Udstrækning gravet Grus paa Skarholmen, hvor Grus-

laget er meget tykt og aflejret lige oven paa Blaaleret. Ved denne Lejlighed har man her fundet en Del ornamenterede Lerkarskaar, uvist i hvilken Dybde. De maa efter deres Dekoration at dømmes være vendiske og stamme fra det 11.—12. Aarhundrede.

Paa Tjørnbjergs højeste Punkt, ganske nær ved Tjørnbjerggaard, findes der ifølge Hr. Heise et tykt Brandlag, der ligger i ganske ringe Dybde. Det er naturligvis umuligt med Bestemthed at afgøre, hvorledes dette Lag er opstaaet. Men da Askelagets Udstrækning kun er ringe, og da det er fundet paa en dominerende Højde med nogen Udsigt ikke langt fra Pælespærringen, har man vel Lov at sætte det i Forbindelse med denne. Det vilde være ganske naturligt, om Asken stammede fra Afbrænding af Bavner, thi hermed forklares bedst, at den er ganske ren, og ikke iblandet Ben, Potteskaar eller lignende.



Tegning i Maal 1:10 af den tæt ved den vestre af de to svære Egestammer fundne Trækølle, der sikkert har været brugt til at ramme Spærrepæle ned med. Lignende „Stavrekøller“ bruges paa Lolland-Falster endnu i vore Dage.

Noter.

1) Den vestre Stamme nu i Stiftsmuseet i Maribo og udstillet i Fridlandsmuseets Anneks. — 2) Dette Tørvelag, der som anført maa være ældre end Pæleramningen, har vakt Geologernes Interesse. Efter dette Lag at dømmes maa i hvert Fald Skarholmsrenden — og ingen kan endnu vide hvor meget af Rødby Fjord i øvrigt — være en druknet Mose. Ved en Pollenundersøgelse af Tørvedannelsen vilde man sikkert blive i Stand til at bedømme dens Alder, hvilket vilde være af nogen Betydning ogsaa for Tidsfæstelsen af Pæleværket. — 3) Køllen, der er lavet af en Tveje, svarer i Form og Størrelse ret nøje til de „Stavrekøller“, man endnu paa Lolland bruger til at ramme Hegns-pæle ned med. (Lollik rel. — Se ogsaa: Jens Stub: „Fortidens Arbejdsmaader og Arbejdsredskaber paa Nordfalster“ i nærværende Aarbøger, Aarg. 1921, S. 47, Fig. 1). — 4) Udgivet af Johs. Knudsen (Spørkort-

direktør Jens Sørensen — København, 1918). — ⁵⁾ Anf. V. S. 203. — ⁶⁾ Kancelliets Brevbøger, 8/3 1570 og 1/3 1620. — ⁷⁾ Den sidste Skrivemaade findes paa den af Jhs. Knudsen, i anf. V., offentliggjorte Kortredaktion. — ⁸⁾ Ifølge Jørgen Olrik: Saksens Danesaga II, S. 271. Se ogsaa samme Forfatters Afhandling: Hvor laa den af Sakse i hans Danesaga omtalte Lokalitet Hylleminde? (Festskrift til Kr. Erslev. 1927. S. 131 ff.). — ⁹⁾ Marius Kristensen i Lolland-Falsters Aarbog 1922, S. 26. — ¹⁰⁾ De følgende Citater er fra Jørgen Ollriks anf. V. II. — ¹¹⁾ Anf. V. S. 318. — ¹²⁾ Anf. V. S. 344 ff. — ¹³⁾ Anf. V. S. 149. — ¹⁴⁾ Jørgen Olrik, anf. V. II, S. 330.

En stor Trolddomssag i 1692—93.

Af Niels Steenfeldt¹⁾.

Vi skal læse om en Flok af Kvinder, der her paa Falster havde været meget virksomme til at øve Trolddom; enten har de gaaet i Skole hos hverandre, eller den meget nidkære Præst i Nykøbing, Hr. Zimmer, der forhørte dem i Slotsfængselet efter en bestemt Forskrift, har været flink til at udspørge dem under Tortur, for de havde alle oplevet næsten det samme og lagt sig efter de samme Trolddomskunster, som vi nu skal læse ud af Forhørene.

De fire Kvinder hed: Karen Gregers Madsens af Lommelev, Anne Palles af Taaderup, Abigael Nielsdatter af Klodskov og Anne Kruse af Ulslev.

Først kommer Karen Gregers Madsen eller Karen Lommelev, som hun ogsaa kaldes, for. — Men før vi hører om Rets-sagen med hende, maa vi have en lille Forhistorie, som fore-gaar nede i Lybeck: — Ole Boesen fra Nykøbing var Skipper paa en Skude, der for paa Lybeck; han havde sin Fader og en anden Passager med om Bord, og tillige havde han en Matros, Hans Olsen fra Hasselø, med sig; det var denne sidste, der afgav en Forklaring om, hvorledes det gik til, at Ole Boesen mod sin Vilje blev gift med en Kvinde i Lybeck, som han senere ved Karen Lommelevs Hjælp skilte sig af med.

Forklaringen for Retten lød saaledes:

»Hans Olsen, Ungkarl af Hasselø, vidnede om, hvad som sidste Aar, 1691, er passeret med Ole Boesen, der var i Arrest formedelst et Kvindfolks Skyld imod sin Vilje at ægte. — I Lybeck hørte han af Folk og af Ole Boesen selv, der klagede over det, at han var i Arrest for det Kvindfolk, som han ikke vilde ægte. — Hvorledes det da forholdt sig med

Vielsen til det Kvindfolk? — Ole Boesen kom neder til Skibet og sagde til sin Fader: »Vil I nu gaa med og høre paa Trolovelsen, nu skal jeg vies ved hende, enten jeg vil eller ikke«; og han klagede over, at det skete ikke efter hans Vilje. (Det har sikkert været paa Grund af, at han har forført Kvinden eller øvet Vold mod hende, at Myndighederne tvang ham). — Om hans Skipper, Ole Boesen, var nogen Nat fra Skibet? — Nej, han var ingen Nat fra sit Skib, men saa snart Vielsen var gjort, kom han ned paa sit Skib om Aftenen og fik saa Forlov Morgen derefter at komme ud af Bommen, som der var gjort Arrest paa for ham, gik saa til Sejls og gik bort. Men førend de gik bort, som var Dagen efter, at han var viet til hende, kom et Kvindfolk, som hedder Cathrine, til deres Skib og spurgte Hans Olsen (Matrosen), om vi var klare. Det vidste han ikke. Da sagde hun: »Nu kan I blive klare og gaa, naar I vil«.

Skipperen, Ole Boesen, sagde til ham og Gasten Lydersen, Borgmester i Nykøbing, som samme Rejse med i Lybeck var, og for dem begge beklagede sig, at dersom han ikke vilde ægte hende, skulde han give 1000 Mark Lybsk eller blive indsat paa sit Liv.

Ole Boesen kom altsaa hjem med en lybsk Kone, som han ikke havde ønsket at faa, og som han helst var af med igen. Der var nemlig en anden Kvinde, han vilde have, men hun var desværre gift. Kunde han nu komme af med sin paa-tvungne Kone og faa den elskede gjort fri for hendes Mand, kunde han blive lykkelig med den, han holdt af. Han vidste da ikke noget bedre at gøre for at opnaa dette end at henvende sig til en bekendt »klog Kone«, Karen Lommelev; og om, hvordan det nu gik, fortæller følgende Forhør af Ridefogeden paa Slottet, som blev afholdt den 30. August 1692:

»Stævnet er Karen Gergers Madsens, som beskyldes for at have været vidende og behjælpelig til Sal. Osvald Eggers og Ole Boesens Kones Aflivelse. Hun blev tilspurgt af Ridefogedens Fuldmægtig paa Nykøbing Slot, hvad hun havde brugt til Osvald Eggers, og hvem der havde begæret hende til ham«. (Osv. Eggers var den Mand, med hvem Ole Boesens Elskede, Ingeborg, var gift). »Derpaa svarede hun, at en

Soldaterkvinde i Nykøbing ved Navn Bente kom til hende og begærede paa Ingeborrigs, Osvalds Kvindes Vegne, at hun vilde komme til hende, thi hendes Mand, Osvald, havde slaget hende trende Knuder i Hovedet, thi ellers vilde Ingeborg sænke (drukne) sig selv, dersom hun ikke fik nogen gode Raad derfor, at de kunde forliges vel. — Efter Ingeborgs Begæring kom jeg saa til hende og flyede hende nogle grønne Urter, som efter min Mening kunde stille Vrede, som var Fannevær (?), Hvidløg og Svovl, saa og et lidet Stykke Flaadetræ (?), som hun skulde lægge under hans Hoved i en liden Klud. Efter at jeg havde givet hende dette Raad, saa tænkte jeg, det gefaldt mig intet, at jeg havde gjort dette, og det fortrød mig.

Efter at dette var gjort, gav Ingeborg mig to flakte Hvedebrød med Smør paa (som Løn), og gav hun mig 4 Skilling. — Da jeg havde ædt Hvedebrødet, fik jeg saa stor Kærlighed til Ingeborg, at jeg ej kunde være fra hende eller nægte hende hendes Begæring. Saa gav hun mig en sort Fløjs Hue med Taftes Baand. — Saa efter den Tid, da Osvald var bleven noget svag, raabte hun mig ind fra Gaden og bad mig, at jeg skulde hjælpe hende saa meget, jeg kunde, med at bringe ham af Dage. Saa tog jeg Skallejer (?) og blaa Fannevær og hvide Pæonsblomster, og jeg bad hende, at hun skulde komme dem i Mad og give ham dem ind, paa det at han visselig skulde dø. Og da hun begærede videre, bad jeg hende for Guds Skyld, at hun nu skulde lade være, fordi han er en gammel Mand, »thi I fører baade mig og Eder selv i Ulykke«. Efter dette var jeg paa Apoteket og købte Sølvglød og Galmajesten (Zinkmalm) og Bleghvidt til Lars Troels' Datter i Brarup. Som jeg kom ind fra Apoteket til Ingeborg igen, da kunde jeg ikke være hende foruden; saa tog jeg lidet af hver Slags og lagde sammen i noget Mælk og ti Æg, som hun lavede en Kage af og gav sin Mand, Osvald. Efter at det syntes ikke at ville virke, har Ingeborg endnu overhængt mig. Da gav jeg hende det Raad, at hun skulde tage en af hendes Mands Skjorter og grave neder en Onsdag Aften, efter at Solen var nedergangen, under en Hyld og tage den og en Torsdag Morgen før

Solens Opgang og føre hendes Mand derudi. Det gjorde hun trede Gange, alligevel (skønt) jeg havde ikkun befalet een Gang (? : derfor hjalp det ikke til at lægge ham i Jorden). — Derefter som Sygdommen holdt ved, bad jeg hende tage et Menneskeben, som var lidet, og skære det og give ham ind i Mad; men Ingeborg lod hente ved Ole Boesen (altsaa Elskeren) et stort Menneskeben, som hun skrabede og gav ham i Mad, i den Henseende (Hensigt), at den døde, som ejede Benet, skulde komme til hannem og taget Livet af hannem.

Paaskenat derefter kom, som Ingeborg haver bekendt til mig, et Spøgelse til Osvald, rystede ham i Sengen og slog Bækken og Stol omkuld ved Sengen. Sagde saa Ingeborg til mig: »Ih vad vi saa gør, kan Fanden ikke skille os ved denne gamle Hund«. Da jeg nu paa ny i Foraaret flyede Ingeborg friske Urter af forrige Slags, som skulde være kraftigere end de gamle, saa blev jeg om Aftenen og Natten over hos hende. Da vi sad til Bords, siger Ole Boesen ved Diskurs (under Samtalen) saaledes: »Aldrig bliver vi af med den gamle Hund; jeg vil — siger Ole Boesen til mig —, jeg vil slaa til Væds med Eder om en Sletdaler, at Osvald kommer op og drager (rykker) i hende igen«. — »Da tør jeg sætte en Rigsdaler derimod (6 Mark mod 4)«, svarer jeg, »at han gør hende aldrig Skade mere, fordi han er en gammel Mand«. Saa fik han da de sidste Urter ind af fornævnte Slags, som hans Kone gav ham. Derover blev han saa uren af Livet (Diarrhé), at han ikke kunde være ren i Klæderne. Efter at Ingeborg klagede dette for mig, gav jeg hende rødt Stillefrø og lidt Blegehvidt, som kan stille Blodsot; deraf blev han smukt ren igen. Saa bad jeg hende, at hun skulde fly hannem smuk Suppe af gammelt Øl, Fiskesmør (?), Syvhyben (?), fem Nelliker, blaa Rosiner for en Skilling, brændt Sukker (Kandis) for en Skilling, dertil noget revet Rugbrød og revet Ost, som har kogt tilsammen, med Smør udi, og hannem give i den Mening, at den Suppe skulde tage Livet af ham.

Efter at jeg kom til hende igen, var Osvald opkommen; og klagede hun det for mig. Da svarede jeg, at jeg kunde

ingen anden Raad fly hende, »nu ved jeg intet, der kan hjælpe hannem (!) uden Forgift«. — Noget efter kom jeg til Nykøbing igen, da var Osvald ganske svag, saa de ledede ham ud og ind, og de førte mig udi et Kammer, at jeg skulde se gennem en Rude, om han længe kunde leve, hvortil jeg svarede: »Denne Gang ser han saa meget ringe ud, saa jeg ikke tror, han kan gøre det længe«.

Derefter blev Karen Lommelev tilspurgt, hvad hun har brugt til Nordmand i Stubbekøbing og til hvad Ende. Dertil svarede hun saaledes: »Niels Nordmand og hans Hustru lod mig hente med deres egne Heste og Vogn. Der jeg kom ind, bad de mig, at jeg skulde hjælpe, hvad jeg kunde. Saa maalte jeg hannem for Modсот (Sindslidelse) med en Sytraad paa Længden og Bredden og saa tillavede den samme Suppe, som jeg gav Osvald til sidst, aleneste, at der var Vin i Stedet for Øl, og skete dette til den Henseende (i den Hensigt), at han skulde komme sig igen, og Traaden, som han var maalt med, skulde han beholde paa sig i 3 Dage, og siden skulde den afskæres og kastes paa Ilden. Hvorfor jeg fik 24 Skilling og Lys for nogle Skilling og et lidet Stykke Kød. — Og det er den Suppe, som jeg sagde til Ingeborg at skulle have indgivet Niels Nordmand, og med de Ord derhos sagde jeg til hende: »Den første Tidende, jeg hørte fra Niels Nordmand, var, at han var død«.

Endnu blev hun tilspurgt, om det var hende vitterligt, at hun havde brugt noget til Ole Boesens Kones Død (den Kvinde, som blev ham paatvungen i Lybeck). Dertil svarede hun: »Jeg har slet intet brugt til hende, men som Ole Boesen begærede, at jeg skulde fly hannem noget, hvormed han kunde bringe hans Kone Spot og Vanære, da spurgte jeg hannem ad, om han var kendt med nogen Skytter i Laaland. Han sagde ja og spurgte saa, hvad det skulde betyde. Da svarede jeg ham, at kunde han faa Hjertet og den ene Sten (Testikel) af en Han-Hare og give sin Kone ind, saa skulde hun derfor gaa alle Folk til Spot og Vanære og faa Lede til ham og rejse fra ham. — Paa en Tirsdag derefter kom jeg ind til Ole Boesen; da gav han mig to Mark, derfor skulde

jeg bringe ham noget med, naar jeg kom ud (til Nykøbing) igen; men den Dag jeg skulde have brugt det til hende, var hun alt død, og da blev jeg sendt til Slottet (Fængsel)«.

Ydermere blev hun tilspurgt, om hun havde hjulpet flere her i Falster, paa hvad Maade og hvem. »Degnen«, svarede hun, »udi Nykøbing; Niels Pedersøns Barn, som var forgjort af Anne Kruses i Alslev; Hans Jørgensen Skomagers Kvinde, som var troldskudt; Peder Larsens Kone, som var forgivet af hendes Søster; Johan Frederiks Kone, som var syg; Hans Fændriks Kone, som og var syg; Niels Strandriders (Tolders) Barn, som havde en Skærbyld; Peder Skomagers Barn, som var syg og hyldeskudt; Agter (Arthur?) Gjødstrups Søn, som var kastet Uro paa; Hans Mathias Slutters (Fangevogters) to Børn, som var forhekset af en Troldkone, som nu er død; Nicolai Bagers Kone, som var fordærvet af ondt; Peder Rasmussen Skomager, som er elleskudt gennem sit Hoved; Jens Madsen Byskriver, som havde Værk og Brud i hans Laar o. s. v.«. »Udi Tingsted Sogn var jeg hos Sverke og Jep Degn i Øverød, hvis Kvæg var overskudt af ond Ild; Herredsfogeden (det er ham, der skal dømme hende!), Morten Faxe, hvis Kvæg var solskudt; Per Christensens Kone, som var forgjort«, o. s. v. Hun nævnede over 100 Mennesker, hun skulde have maalt og signet og doktoreret paa, og de havde alle Sygdomme med de mærkeligste Navne: de var elleskudt, byskudt, hyldeskudt (ramt af »Hyldefolk« under et Hylde træ), solskudt (ramt af Solstik), pilskudt (ramt af Piletræets Aand) — vi er ikke i Stand til at sige, hvad alt det var, de fejlede, men alt var det foraarsaget af Trolddom.

Dernæst blev forelagt en »Examen« (en Undersøgelse, et Forhør, vistnok rigeligt understøttet af Tortur) foretaget af tre Præster, hvis førende Mand var Nykøbing Sognepræst, Gregorius Zimmer, og to Lægmænd; den blev læst og paa-skrevet. Derpaa blev hun tilspurgt, hvor hun havde taget den første Anledning sligt at øve. Derpaa svarede hun, at hun for 25 Aar siden haver tjent en Kvinde i Lillebrænde, navnlig Anne Børres, som nu er død. Af samme Kvinde, som død er, havde hun lært adskilligt Signeri, hvilket hun dog ej havde brugt før det dyre Aar her i Landet (vel efter Svenskekrigen),

saa havde hun brugt det paa adskillige Steder, hvoraf Satan havde taget Anledning at forføre hende til det, som i Dokumentet findes indført og lyder Ord til andet, som herefter følger:

»Anna 1692 den 29. Augusti om Aftenen Kl. 8 bekendte Karen Gregers Madsens aabenbare: at den lede Satan først var kommen til hende for ungefær tre Aars Tid ved Bangsebro (i Tingsted Sogn) i en sort Hunds Lignelse, menende, at han haver tagen dens Lignelse, fordi hun altid havde elsket Hunde saa meget og særdeles en liden Hund, som hun havde holdet saa meget af som en anden af sit Barn. Siden den Tid havde Hunden altid haft sin Værelse (sit Tilhold) i hendes Have ved nogle Urter; adskillige Gange var han ogsaa kommen ind paa Gulvet, men en Gang, da hendes Mand — Gregers Madsen — intet var hjemme, kom han (Hunden?) ind i Stuen, gik omkring og vismede (snusede). Da spurgte hun: »Hvad er du for en?«, men dengang svarede han intet. En anden Aften, da hendes Mand ogsaa ikke var hjemme, og hun sad og spandt, kom Hunden ind til hende og satte sig hos hende. Da spurgte hun ham: »Hvor skal du hen?« og strøg ham over Ryggen. Da svarede han: »Alting skal gaa dig lykkelig, om du vil tjene mig«, og han vilde lære hende at kende alle Hekse og se, naar hun gød Blyet (i smeltende Bly kunde hun se Ansigtet paa den, som havde øvet den Trolddom, som havde gjort den Skade) — saa kunde hun se, om nogen enten var troldskudt eller pilskudt eller desligeste. — Den tredie Gang hun talte med ham, lovede han hende, at hun aldrig skulde fattes noget, enten Penge til Skat eller Korn til Føde, saa længe hun levede. Derfor skulde hun love hannem at tjene hannem og være hans egen hendes Livstid og efter Døden med Liv og Sjæl, og til en Forsikring skulde han have alt det Blod, som gik fra hende, saa længe hun levede, hvilket hun ogsaa gjorde, og havde han nydt Blodet af hende hidindtil hver Maaned, naar hun havde hendes Tid efter Kvinders Sædvane; det Blod vilde han have til sin Tæring og til et vist Pant, indtil han fik hende selv med Liv og Sjæl.

Nok blev hun adspurgt, hvor mange Fanden havde sagt

hende at være Hekse, og især om Anne Børres i Stavreby og den i Alslev, navnlig Anne Kruses. Dertil svarede hun, at der var en hel Del og nogle i Nykøbing, de og Anne Børres og Anne Kruses var Hekse.

Dette at være bekendt frivilligen alt sammen (?) vidner vi underskrevne.

Actum ut supra (under ovennævnte Datum) Nykøbing Slot: Gregorius Zimmer, Rasmus Kisby, R. Brynning — Rasmus Isachsøn og Niels Jensen.

Dronningens Ridefoged gjorde som Aktor følgende Paa-stand over hende (den 20. September 1692):

»Karen Gregers Madsens af Lommelev har bekendt at bruge forbudne, ulovlige og ukristelige Midler med Signeri, Blystøbning og anden Daarskab. Hun haver ikke holdt («hullet») den Pagt, som hun udi Daaben med Gud haver oprettet, men imodsagt og fornægtet den og frivillig overgivet sig med Liv og Sjæl, timelig og evig »dend Onde, Sathan«, til Tjeneste, og saa til Stadfæstning ladet ham nyde sit Blod og bevist det udi Gerningen ved Signen, Blystøbning, Igenvisning og Maalen, hvorefter saa mange Mennesker har taget Anledning at søge Hjælp hos hende og derover er forførte, besynderlig ogsaa da hun ved forgiftede Urter og Hekseri med en Skjorte og ugudeligt Misbrug med døde Menneskeben har søgt at bringe Osvald Eggerson af Dage. Hun bør levendes at kaste paa Ilden og opbrændes og have sin Hovedlod forbrudt til Kongen«. (Hovedlod, oprindeligt den Del af Byens Fællesjord, der tilkom hver enkelt — det halve af en Mandslod for en Kvinde —, senere var det al ens Formue).

Karens Mand, Gregers Madsen, havde saa meget tilovers for sin Kone, at han den 25. Oktober 1692 traadte i Skranken for hende:

»Da fremkom Gregers Madsøn som hendes Lavværge med et Forsvar for hende, at Karens Forseelser og Misgerninger ej er saa store som de andre Heksers i Henseende, at hun først ej saa længe som de med Satan har haft Omgængelse, dernæst heller ikke har forhekset nogen eller gjort saa mange slemme Trolddomskunster som en af den-

nem, men tværtimod har hjulpet og paa hendes Maader har helbredet mange Mennesker, som af andre var forheksede, og herforuden frem for de andre saa sande Omvendelsestegn tilkendegiver, at en kristen Menneske ikke uden Medynk hendes Pønitensetaarer, Anger og Ruelse over begangne Synder saavel her for Retten som i Fængselet kan anse, og som kongelig Ridefoged alligevel over hende lige saa haard Straf efter Loven som over de andre begæret haver, saa sættes derimod i Rette, om det ikke er billigt, at Straffens Haardhed lignes med Misgerningens Størrelse, og beder derhos, at om end Legemet ikke maa undgaa Ildens haarde Straf, hun dog forhen ved Sværdet maatte miste Livet, og hendes Pine mod de andres blive kortere, eftersom Misgerningen haver været ringere«.

Saaledes bad hendes Mand, og Herredsfogeden sagde da (den 2. Novbr. 1692):

»Karen Gregers Madsøns af Lommelev begærede at maatte betænkes og i hendes Dom indføres, at hun aldrig havde forsvoret sin Daab og Kristendom, hvilket Djævelen, den urene Aand, ikke heller havde begæret af hende, og ikke heller haver brugt Guds Navn bespottelig; men hun vedstaar igen for Gud og Hvermand sin Forseelse, saadan som den i Akterne er indført, i alle Maader«. — Saa afsagde han Dommen over hende (man maa erindre, at han foran er nævnt som en af dem, der havde søgt Raad hos hende):

»Som kongelig Majestæts Ridefoged, Seigneur Caspar Ernst Møller, haver ladet kalde Karen Gregers Madsen af Lommelev med Sag og Dom angaaende hendes begangne grove Forseelser mod Gud bedrevet ved Signen, Manen og Blystøbning og desforuden haver hengivet sig til »Diefuelen«, som er at se af hendes Bekendelse, hvorfor kongelig Majestæts Ridefoged haver sat i Rette (paastaaet), om hun ikke bør »lefuendis at kasty paa Ilden och Opbrendis«, hvorimod hendes Mand, Gregers Madsen, haver givet sit skriftlige Indlæg med Formening, at efterdi hun haver ikke været saa grov en Troldkvinde eller gjort saa meget ondt som de andre, alene hun havde hjulpet andre, som var forheksede; dog var dette det groveste, at hun havde hengivet

sig til Djævelen; derimod hun straks frivillig haver bekendt sine Synder, saa man kunde se en glædelig Bekendelse og kristelig Omvendelse, hun derfor maatte lideligere (mildere) anses og først miste sit Hoved og siden kastes paa Ilden og opbrændes. Hun haver og derforuden her for Retten i Dag begæret, at det maatte indføres i Protokollen, at hun aldrig har »forsoren« sin Daab og Kristendom, at det og maatte betænkes; — da, som jeg noksom ser af hendes Bekendelse, af alt det, som oven er meldt, at hun ikke alene haver været erfaren udi disse mistænkte Kunster, men endog haver givet sig til Djævelen for 3 Aar siden, som hun nu bekender her for Retten, aldrig forsvoret sin Daab og Kristendom, saa kan jeg dog ikke synes, endog hendes Mand protesterer, at saadan Naade-Dom er betroet nogen Underdommer, hvorfor jeg saadan henstiller udi Øvrigheds Magt og Naade; jeg alene bliver ved Kongelig Majestæts Lov og kan ikke anderledes kende, end at hun jo bør at lide efter 6. Bogs 1. Kapitels 9. Artikel, som er: at kastes paa Ilden og opbrændes«. Man læser mellem Linierne, at Herredsfogeden helst havde dømt mildere.

Lad os nu se, hvad Christian V's Danske Lov siger herom:

»Befindes nogen Troldmand eller Troldkvinde at have forsvoret Gud og sin hellige Daab og Kristendom og hengivet sig til Djævelen, den bør levende at kastes paa Ilden og brændes«. — Og: »Hvo som bruger nogle galne, indbildede Kunster med Forsæt at ville forgøre og skade en anden, den have sin Hovedlod forbrudt, og er det en Mandsperson, da straffes han med Jern (Lænker) og Arbejde paa Bremerholm eller et andet saadant Sted sin Livstid; er det en Kvindespersion, da straffes hun i lige Maade i Spindehuset«. — Artikel 12 handler om den, »der omgaas med Signen, Manen, Igenvisning og lignende mistænkelige Kunster, idet de nemlig skal have deres Ejendom forbrudt og lide Landsforvisning«. — I 1686 bestemte en kongelig Resolution, at alle Sager angaaende Trolddom skulde føres op til Højesteret, før Dommen maatte fuldbyrdes.

De Bønder, Karen havde nævnt som dem, der havde

brugt hendes Hjælp, blev stævned. De mødte op med et Forsvarsskrift, som Herredsfogeden indledede saaledes:

»En Del Bønder her udi Nørreherred har i Dag (11. Okt.) leveret deres skriftlige Svar imod Karen Gregers Madsøns af Lommelev Angivelse af 4. Oktober 1692 og var af Mening, at de aldeles intet have vidst af hendes Signerier at være ulovligt, langt mindre vare Medvidere. Ridefogeden mente derimod, at om endskønt nogle af Bønderne kunde sværge derpaa, at de ikke vidste, at Karen har »vaaren« i deres Huse at hjælpe Kvæg, Bæster og Folk paa de Maader, som hun kunde, saa er de ikke derfor uvidende om hendes Signerier, som de dog enten har hørt eller set, hvad Maader hun brugte til at hjælpe«.

Bøndernes Indlæg lyder:

»Saasom Karen Gregers Madsøn af Lommelev for sine befundne onde Gerninger, hun som en Satans Lem haver bedrevet, er bleven fortappet (grebet) og blandt sine onde Gerninger bekender til Nørreherreds Ting og har ladet fremføre, at hun skal have bekendt at hjælpe os fattige (stakkels) undertegnede Bønder, især ved Fæs og Bæsters Vanheld eller Svaghed paa et sygt Menneske, af hvilke Aarsager Kongelig Majestæts Ridefoged har ladet os indstævne at vedstaa Straf, det vi fattige, enfoldige Bønder ikke har Forhaabning (!) til, at det kan hentyde til os, eller at den gode Øvrighed kan agte det saa hart mod os, som ikke har været vidende, om nogen af hendes Gerninger har været til det onde. Vi fattige Bønder bevidner vores Uskyldighed, som enfoldigst med dette vores Indlæg for Herredsfogeden vores sandfærdige Erklæring indgiver, at vi aldrig vidste, at hun var den, som bespottede Gud og hans hellige Navn, som Loven forbyder, eller omgikkes med Trolddom eller med Signen, Manen og andet; enhver især af os erbyder at gøre Ed derpaa, som vi saa glædelig med frelst Samvittighed kan gøre, at vi aldrig har vidst deraf, førend hun nu selv sligt har bekendt, at hun kunde med saadant og haver været en Medlem i Satan, mens vi enfoldige, fattige Bønder efter Rygtet, som gik i Landet, at hun

var af den Forstand, at hun kunde hjælpe en fattig Mands Fæ og Bæster eller et sygt Menneske ved lovlige Midler, at man i saadan Nød har haft hende, ej heller at hun har omgaaedes med Bedrageri, som vi fattige Bønder ikke har haft Forstand paa, om hun var en Djævelens Lem — —«, o. s. v. Dommeren maa endelig ikke dømme dem til deres »totale Ruin«.

Denne ydmyge og naturligvis falske Forsikring om Uvidenhed hjalp nu ikke Bønderne helt; men den 18. Oktober sammenkaldte Herredsfogeden — man erindre stadig, at han selv havde været med — »dem, som havde brugt Karen Gregers' Signeri, og spurgte dennem, om de efter deres Indlæg kunde gøre deres Ed med en god Samvittighed, at de hverken havde set eller hørt noget Signeri af hende«. Derpaa oplæste han Eden:

»Jeg suer (sværger) ved min højeste Gud paa min siel oc salighed oc ald den part, ieg skal haffue vdi Gudtz Rige, at ieg vil vidne oc sige sandhed oc jcke liuffue (lyve) j denne sag, oc liuffuer ieg j nogen Maader hervdj, da straffe mig Gud Fader, Søn oc den Hellige Aand, oc aldrig komme did, som Gud skiffter (uddeler) sin Naade, Men bliffue fordømt til æuig tid«.

Han forklarede Eden og gjorde Formaning, hvorefter fremstillede sig disse efterskrevne for med Ed og oprakte Fingre efter Loven at vidne, at de ikke havde været overværende, set eller hørt, at Karen Gregers havde brugt nogen Signeri eller Blystøbning. De har ikke fragaaet, hun jo har været hos dem, hjulpet nogle og nogle ikke, ligesom hun kunde, men de har ganske og aldeles fragaaet, at hun da har signet, og de benægter, at de nogen Tid have vidst, at Karen var en Troldkvinde, men at hun alene paa naturlig Maade kunde hjælpe Kvæg, Bæster og Mennesker saa vidt muligt. De kunde aldrig tænke, at saadan Læsning over Kvæg og Bæster var Trolddom eller imod Kongens Lov, og som de var arme, enfoldige Folk, saa have de søgt Raad for lettest Betaling. — Men Herredsfogeden sagde til dem, at ikke desto mindre saa ved enhver, som er bedre oplyst, at saadant ikke er efter Gud og derfor imod Kongelig

Majestæts Lov, hvorføre Øvrigheden her ved Steden ikke vil lade saadant aldeles ustraffet for desbedre saadant at afskaffe, og derfor skal Dom paakendes over dennem, som det ikke med en god Samvittighed kunde fragaa. »Og som jeg efter Lovens Maade, at ikke nogen skulde klage, haver oplæst Lovens Ed, saa kan jeg ikke anderledes kende, end at disse efterskrevne 7 Mænd, som har vidst, hvad Signeri er, og de 25, der siger, de ikke forstaa sig derpaa, at de jo alle er skyldige efter Kongelig Majestæts Lov til at staa aabenbare Skrifte i Kirken og give til næste Hospital efter yderste Formue«²⁾.

Noter.

¹⁾ Forfatteren, fhv. Kommunelærer Steinfeldt, død 29. Juli 1935, var ikke alene en fortjenstfuld Arkivforsker, men udarbejdede sine mange Manuskripter i den sirligste Skønskrift med i rødt prentede Begyndelsesbogstaver (Initialer) o. s. fr., som hele smaa kalligrafiske Kunstværker. De fleste er, som nærværende, ved Forf.s Rundhaandethed havnede i Dansk Folkemindesamling (se nærmere „Fortid og Nutid“ Bd. XI).

²⁾ Ved Højesteretsdommen 21. Marts 1693 slap Karen Gregers dog fra det med Livet, men blev sat i Spindehuset for Livstid.

R e d.

Flora og Folketro, især paa Lolland-Falster.

Af Johannes Tholle.

Hos de agerdyrkende, primitive Folkeslag afgjordes Bolig- og Samfundsforholdene oftest deraf, at man knyttede Stammens Eksistens til et bestemt Territorium, hvor de Vækster, man ønskede at udnytte (*in natura* eller gennem Dyrkning), forefandtes eller kunde trives. Under saadanne primitive Forhold har da tidlig i Historien Mennesker og Planter indgaaet Fællesskab; Menneskene har siden hen udvalgt sig og dyrket Planterne, og de har gennem Tiderne udviklet disse Planter ved Forædling, saa at de fra primitive Urformer ofte er blevet udviklet til de forfinede Kulturprodukter, hvoraf vor Tid kan fremvise adskillige, der næppe er til at genkende fra de oprindelige Former.

Dette Samvirke mellem Mennesker og Planter er utvivlsomt mindst lige saa gammelt som et tilsvarende mellem Mennesker og Dyr. Og mens Maskiner og nye Ernærings-teorier i stedse højere Grad synes at overflødiggøre Dyrene i Ernæringens og Kraftens Tjeneste, er Planternes Betydning som Næringsemne bestandig steget, — især i den civiliserede Del af Kloden. Verdensmarkedets Priser paa enkelte Kornsorter kan dominere de internationale Pengeforhold, og Misvækst af en enkelt Afgrøde har saavel i den nyere Tid som i længst forsvundne Dage kunnet resultere i Millioner af Menneskers Død eller omfattende Folkevandringer.

Er dette almindeligt gældende Forhold for vort Plante- og Menneskeliv, er det i ganske særlig Grad gældende for Danmarks Vedkommende. Her har Ager- og Plantedyrkning været det udprægede Hovederhverv i den historiske Tid. Samhørigheden mellem Planter og Mennesker har her udviklet sig i en meget betydelig Grad. I umindelige Tider har visse Planter Foreteelser og Forekomst faaet Menneskene til at foretage sig dette eller hint i deres Erhverv eller Husførelse, idet Planterne har varslet dem om Vind og Vejr,

Sæd og Høst, ja endog om Liv og Død. Den nordiske Tro paa, at det første Menneskepar var skabt af Odin ved 2 Træer, har sikkert været medvirkende Aarsag til, at Almuen i ældre Tid har kunnet tro, at Træer kunde tage sig Menneskeskikkelse paa, og at de underjordiske bl. a. knyttede deres Eksistens til visse Planter.

Ogsaa Grokraften og Frugtbarheden, — dette mystiske, som fik Safterne til at stige op i Stænglerne, fik Planterne til at sætte skønne Blomster, bære rødmende Frugter og aflejre deres Kraft i nye Frø med ny Skaberevne, — ogsaa denne Kraft er bleven tilbedt som en Guddomskraft, og den har kastet et vist religiøst Skær over tidligere Tidens Agerdyrkningsmetoder. Gennem Livskvisten har Mennesket søgt at overføre den frugtbarørende Kraft paa Dyr, Planter eller Mennesker, og paa denne eller andre Maader har Planterne været taget i det guddommeliges Tjeneste. Dertil kommer Troen paa, at Træer, der voksede enkeltvis eller i Samlinger (Lunde), stedse har været anset for hellige og urørlige, og Vikingefolkets Gudehaller var stedse en Lund eller Skov (Viet).

Mangt og meget af, hvad der af Sagn og Tro har været knyttet til Planterne, er ikke klart og forstaaeligt for os, og endnu mere, end hvad vi kender, maa antages eller vides at være gaaet tabt. Tilbage er der dog ikke saa ganske lidt, baade i Praksis og i Tryk og Samlinger. Bestandig lytter den Dag i Dag Jordbruger i Tro og Tillid til visse af de Signaler, som nogle Planter kan give dem om den rette Tid for Saaning og Høst, — kun faa lader vel haant om at finde et Firkløver, og de unge Piger spørger bestandig Gaaseurten, hvem der elsker dem, og om han elsker »af Hjertek«, — ligesom Børnene forsøger, om Smørblomsten viser, at de har »Smørlykke«, og Helbredelse kan endnu søges ved Planter, som intet Apotek fører, men som Folk har blind Tillid til.

En Del af, hvad denne Almuetro gemmer paa, har faaet sin Bekræftelse og naturlige Forklaring gennem den moderne, kritiske Videnskabs Undersøgelser; ikke mindst har Farmacien og Elektricitetslæren tillige med Magnetisme og Hypnose kunnet eftervise, at hvad Folk har stølet paa og har fundet Kraft ved, virkelig har besiddet en eller anden Kraft, og Erfaringen og Traditionen, som Almuen benyttede sig af, har faaet sine konkrete Fakta underbygget paa videnskabelig Vis.

Af hvad der endnu huskes, maaske endog bruges, og som er bevaret i Tale eller Skrift, særlig inden for Omraadet Lolland og Falster, skal der i det følgende gives en Skildring, idet det dog maa bemærkes, at denne af Pladshensyn er

holdt meget kortfattet, og at en nøjere Udredning af nogle af de givne Forhold er foretaget andensteds. Materialet er dels hentet i lokale Skrifter, dels i Dansk Folkemindesamlings store og for Størstedelen utrykte Materiale, til hvis Gennemgang Forfatteren har haft Understøttelse fra *Den grevelige Hielmstjerne-Rosencroneske Legatstiftelse*.

Stoffet er delt i 2 Afsnit, hvoraf det første behandler de enkelte Plantearter, medens andet Afsnit medtager saadanne Ting, som kun rummes under kollektive Betegnelser som Korn, Sæd, Skov o. l., altsaa kollektive Gloser som Frugttræ, Træ o. l. Udeladt er Produkter af Planter (Gryn, Mel, Brød o. s. v.). Ligeledes den Tro, som direkte kan henvises til at stamme fra trykte Haandbøger (Havebøger, Lægebøger o. desl.), medmindre den paagældende Tro er saa almindelig udbredt, at den kan siges at have frigjort sig fra sin Oprindelse. Da mange i Ordsprog og Talemaader formede Husraad m. m. gemmer en eller anden (uforstaaelig) Tro, er ogsaa en Del af disse medtaget.

Nærværende Arbejde maa i øvrigt ses som en Fortsættelse af, hvad der i tidligere Aarbøger er publiceret om Haver m. m., navnlig Landbohaverne. I Artiklen er der ikke medtaget Stof fra Udlandet. Endelig er der i sidste Afsnit givet et Sammendrag over Planternes Tilknytning til Aarets Dage eller deres Anvendelse i øvrigt.

En meget væsentlig Del af den Folketro, der er knyttet til Planterne, er i vor Tid fælles for hele Landet, og hvor dette er Tilfældet er det ikke særlig nævnt i Teksten her.

1. Enkeltskildringer.

1. *Aakande*. Rødderne skaares i Skiver, ristedes, lagdes i Eddike og brugtes imod Podagra.

2. *Abild*, se *Æble*.

3. *Agurker* skulde saas, naar Kirsebærrene blomstrede, — en Regel, der stadig er gældende.

4. *Alrune* tiltroedes i gl. Dage den Evne at kunne faa Laasene til at springe op af sig selv, og Mestertyvene var derfor altid i Besiddelse af A. Allerede i Middelalderen erstattedes A., der ikke vokser i Danmark, med den uægte A., *Galtebær*.

5. *Anemone*. Man skulde om Foraaret spise de 3 første A., man fandt.

6. *Asketræet* var Nordboens hellige Træ, og under det havde Guderne Bolig. Det har siden hine fjerne Tider været forlenet med et eget Skær af Mystik og Myte og er ofte

plantet som Kirkegaardstræ. Dets Løvspring gav Varsel om Sommerens Vejrlig, efter det gamle Rim:

Kommer Eg før Ask,
bliver Sommeren bask;
kommer Ask før Eg,
bliver Sommeren bleg.

Skar man med et Snit paa en St. Hans Dag eller Juledag en Gren af et Asketræ, saaledes at Grenen ikke berørte Jorden, og man med denne Gren kradsede i et Saar, enten det saa var hakket eller skaaret, vilde Blodet stilles; men Grenen skulde skæres i Guds Navn.

Det fortælles, at der i *Riserup* Præstgaardshave i Provst Nyrops Tid stod en Del smukke Asketræer, som kunde ses fra Vejen. En Bonde fra Vaalse havde nu faaet Lyst til at faa et af dem til Plejlstræer, og en Aften, da han kom kørende forbi, kunde han ikke styre Lysten længere, men bandt sine Heste ved Vognen og sprang ind i Haven for at fælde et af Træerne. Han bandt sit lange uldne Halstørklæde om Stammen for at dæmpe Lyden af Økseslagene og strakte saa Haanden ud for at gribe Øksen. Han kunde imidlertid ikke faa den tilbage igen, og saaledes maatte han blive staaende, indtil Provsten om Morgen kom og »løste« ham af hans troldbundne Stilling. »Nu kan mine Træer vel herefter faa Lov at være i Fred for dig«, sagde Provsten, og Bonden vovede heller ikke oftere at give sig i Lag med dem.

Ligesom Asketræet ofte er plantet paa Kirkegaarden, har det undertiden været brugt som Bytræ, og under det er Bymændene samledes, — som Guderne fordum. Som Bytræ (eller Midsommertræ) er A. anvendt i Nordlunde og eksisterede her som et stort Træ endnu i 1903 (se ogsaa *Eg* og *Majtræ*).

7. *Asp*, se *Poppel*.

8. *Aurikler* maatte ikke blomstre mere end een Gang, for saa varslede det Lig (Væggerløse).

9. *Bellis*, se *Gaaseurt*.

10. *Boghvede*. For at faa at vide, hvilken Afgrøde der i det kommende Aar vil lykkes bedst, skulde man Nytaarsaften tage 4 Stykker Brød og paa hvert af disse komme en lille Klat Grød, sigende: Dette er min Rug, dette er min Boghvede, dette er min Byg o. s. v., alt efter hvad Sæd man havde. Derefter skal man sætte Tallerkenen ned paa Gulvet til Hunden, som har været til Stede, og man skal da give Agt paa, hvilket Stykke Brød Hunden æder først, thi alt

efter som den vælger, vil ogsaa Sæden trives bedst. — Boghvede skulde i øvrigt saas i Maanens Nedgang, — ellers blev den ved at blomstre, saa der ikke kom Korn paa den. Og (22. Juli):

Maria Magdalene,
som skaber Humle paa Tene,
skaber ogsaa Boghvede paa Grene.

Ægtefolk maatte ikke ligge med Boghvedehalm i Sengene, for saa vilde Børnene faa rødt Haar. (Se ogsaa *Halm*).

11. *Brandtræer*, se Træet (II).

12. *Brankenille* d. v. s. *Lilje*.

13. *Bregner*. Mod Hekse brugte Pigerne at udstrø »Bregnefrø« eller en Haandfuld Rug over Gaarden (se *Rug*). B. har givet Navn til flere Byer paa Falster.

14. *Brændenælder*, som i 24 Timer holder sig grøn i et sygt Menneskes Vand, betegner at han skal komme sig, — visner den, vil han dø. Tørrede Nældespidses med Frø paa blandedes med Klid og gaves Hønsene for at fremme Æglægningen.

15. *Bukkeblad* brugtes til at lave Te af, og man drak det navnlig imod Vattersot.

16. *Buksbomgrene* brugtes til Palmevielse i den katolske Kirke i København og i ældre Tid ogsaa i de andre danske Kirker. Paa Falster har man brugt at pynte op i Stuerne med den, og navnlig er den der (som andensteds) brugt ved Begravelser.

17. *Byg* skulde saas, naar Slaaentornen blomstrede, men man mente ogsaa, at den kunde saas til 28. Maj. Paa Falster havde man for Skik at sove længe Dagen efter, at man havde saaet Byg. Dette kaldtes at »sove langt Byg«. Kom Smørkernen i Ulave derved, at onde Folk i Utide kom ind, og Fløden derfor ikke vilde sætte Smør, skulde man tage 3 Bygkorn, 3 Rugkorn og 3 Saltkorn og komme i Fløden.

18. *Bytræ*, se *Majtræ* (II).

19. *Bøg*. Dette vort fejrede Nationaltræ havde navnlig i ældre Tid stor økonomisk Betydning ved sin Olden, og Bonden spejdede efter, om der nu ogsaa vilde blive rigeligt deraf det Aar. Skinnede Solen Allehelgensdag (1. November) paa Toppen af Træerne, vilde det næste Aar blive et godt Oldenaar, og Natten til Jacobi Dag (25. Juli), sagde Bonden, blev Agern og Olden-Nødde skabt. De unge kunde undertiden more sig med at spise Oldennødde; men de skulde i saa Fald passe paa at faa nippet Spidserne af, — ellers fik de Hovedpine. Det unge Bøgeløv, der andre Steder gerne kaldes »Maj«, hed paa Falster »Bøgeblade«, og det

brugtes til at pynte med i Kirken, ligesom det brugtes ved Midsommerfesterne (se *Majtræ* II).

20. *Egetræet* betragtedes som Symbol paa Kraft, ja, man mente endog, at Kraften fra E. kunde overføres til Mennesker. Naar Barnet første Gang tabte en Tand, skulde man presse den ind i Barken paa et E., saaledes at Barken siden lukkede sig over den, — saa vilde dette Barn faa stærke Tænder. Og naar Egen havde baaret mange Agern, maatte man belave sig paa, at det vilde blive en streng Vinter. Egeblade, kogt i Øl, ansaas for at være et godt Middel imod Dysenteri, og Agernkaffe mente man var sund at drikke. Førte man et sygt Barn gennem den hule Eg i Halsted, vilde det blive rask (jævnf. *Træet*). Om Egen, der kaldes »Præstekonen« eller »Vaalse Præstekoné«, hedder det, at Præstekonen i Vaalse har spundet Traad af 1 Pund dertil. Endelig er der de fredede Ege: i Østofte Præstegaardshave, Egen Adam, Jomfruegen m. fl. (se ogsaa *Ask*, *Bøg* og *Majtræ*).

21. *Elletræet*. Under (eller i) E. holdt de underjordiske til, og den, der opholdt sig her, kunde blive elleskudt. Saaledes gik det engang en Arbejdsmand, der sad og spiste sin Mellemmad paa en Grøftkant i Christiansdalsmarken. Han kastede Blikket paa en Ellebusk, og han saa da en grønklædt Dreng med en Bue i den ene Haand. Straks efter hørte han et lille Smæld, og han mærkede som et smerteligt Sting, der gik igennem ham, saa han næsten ikke kunde røre sig. Han forstod nu, at det var Ellekongen, han havde set, og at han var bleven elleskudt. Han blev meget syg og maatte længe holde Sengen, og siden hen kom han aldrig til at du til nogen Ting. — I øvrigt sagde man paa Falster, at

Rødt Skøg o' Ellerøer
vokser enne po' go Bun.

22. *Elmetræer* spaaede, hvorledes Sommeren vilde blive,

Naar Elmen Frø i Mængde giver,
det sommervarmt og Tørke bliver;
men giver Elmen ikke Frø i Mængde,
vil Græs og Sæd opnaa en ukendt Længde.

(Se ogsaa *Majtræ*).

23: *Esp*, se *Poppel*.

24. *Faaretyvtorn* — Hybengren, se *Roser*.

25. *Fandens Mælkebøtte*, se *Mælkebøtte*.

26. *Femkløver*, se *Kløver*.

27. *Firkløver*, se *Kløver*.

28. *Flyverøn*, se *Røn*.

29. *Fuchsia* (*Kristi Blodsdraabe*) ansaas for Ulykkesblomster.

30. *Gaasefedturt*, se *Vibefedt*.

31. *Gaaseurt* (*Bellis*). De første, man fandt om Foraaret, skulde man spise, — det forvarede En mod at faa Feber det Aar. Det samme gjaldt *Vintergækker* (jævnf. *Anemoner*).

32. *Gadetræ*, se *Majtræ*.

33. *Galtebær*, se *Alrune*.

34. *Graapil*, se *Pil*.

35. *Græs*, se II.

36. *Gulerod*. Mod Gulsot skulde det være et godt Middel at hænge en udhulet G., hvori den syge havde ladet sit Vand, op i Skorstenen, — Sygdommen mentes derved at ville aftage, alt som G. fortæredes. G. maatte ikke staa uopgravede længere end til Mikkelsdag, — ellers vilde de faa Orm (*Maribo*).

37. *Gøgeurter*. Den, der holdt Knolden af den friske Rod af G. i Munden, mens han kyssede en Pige, vilde kunne vinde hendes Kærlighed.

38. *Halm*, se II.

39. *Hamp* maatte ikke saas den Dag i Ugen, som Juledag var falden paa, og den maatte ikke ryskes paa den Dag, den var saaat. Den skulde ryskes, naar Maanen var fuld, og helst saas den 1. Maj. Hampefrø var godt at give Hønsene for Æglægning (jvf. *Brændenælde*).

40. *Hasselen*. Dersom det regnede St. Hans Dag, vilde det vedvare dermed i 30 Dage; og skete dette, blev det i det Aar ikke ret mange Hasselnødder. Fik man Regn paa Margrethes Dag (13. Juli), blev der ogsaa kun faa Nødder; men

Maria Magdalene (d. 1. April)
skaber Nødder og Humle paa Grene.

Hasselens Frugt kaldtes paa Falster ofte for Trænød; efter Nøddeplukningen samledes man en Aften i Hjemmet for at aftage Haserne, hvilket kaldtes at nødsle. For de saakaldte Nøddeorme var man meget bange, — spiste man en saadan, uden at den blev knust, vilde den leve videre i Indvoldene. Den voksede hurtig, blev hvidgul og skaldet ... og naar vedkommende var bleven begravet, nærrede den sig ved Liget, til den en skønne Dag vilde vise sig over Jorden, og den vilde da tage Plads paa Solsiden af Kirkegaarden (jvf. *Lind*). — Det vakte derimod megen Moro, om nogen fik en Nød med 2 Kerner i, — det betød Lykke (eller Tvillinger). Spiste man en Hassel med en Edderkop i, slap man af med sin Kolde, — eller man skulde imod Kolde tage lige saa mange Hasselkæppe, som man havde haft Sygdomme, og

skære en Skure i hver, — de skulde saa brændes, og der skulde fremsiges en Formel.

41. *Havre*. Naar Piger og Karle i Høsttiden er sammen paa Marken, bruger Pigerne at afrive Havrekerner og kaste paa Karlene; lige saa mange Kerner der hænger fast, lige saa mange Kærester har de. — Naar Koen havde født Kalven, skulde den have en Flaske Brændevin og et utærsket Havreneg, som maatte holdes stramt i en vis Afstand fra Koen, saa den kunde rykke i det. Samtidig gnedes dens Tænder godt med en Lufvante. Lig skulde lægges i Havrehalm, og noget skulde medgives den døde i Kisten; Resten skulde brændes i Ovnsmundten, — ellers vilde der snart blive Lig paa Gaarden igen. Udtrykket »Løke saar Havre« bruges om den Flimren, der om Sommeren kan fremkomme i Luften.

42. *Hornnødden* har i Danmark kun vokset paa Lolland; om nogen Tro, knyttet til denne forhistoriske Plante, kan der næppe være Tale.

43. *Hultræ*, se *Træet II*.

44. *Humle* har været dyrket ret meget paa disse Egne, — uden at der dog her er knyttet saa megen Tro dertil som paa Fyn. Til Kyndelmisse skulde Vinden kunne blæse en Humleknop fra Døren til Laden, — saa vilde der ikke blive nogen Fodermangel det Aar. Optegnelser fra c. 1600 giver os Oplysninger om, hvornaar man foretog de forskellige Arbejder, uden at de dog oplyser noget om den Tro, der var knyttet dertil. I Dagene 29. April til 5. Maj sattes Stænger til Humlen, og det samme gentoges i de to følgende Uger, — 20. til 26. Maj og 27. Maj til 2. Juni »vistes« der Humlespirer, hvilket formentlig skal være Arbejde med Tilbinding eller Retleden af Rankerne, — 22. til 28. Juli »blædedes« Humlen, (d. e. afblædedes?), og 23. til 29. September samt 30. Sept. til 6. Okt. plukkedes den, — 24. Marts til 30. Marts og 31. Marts til 6. April »hvæssedes« (d. e. spidsedes) Humlestængerne, og 21. til 27. April »gjordes Humlekuler« (plantedes).

45. *Hundetunge* brugtes imod Rotter.

46. *Husløg* paa Taget betød Lykke, og derfor maatte de ikke medtages, naar man flyttede. De brugtes i øvrigt ogsaa til Lægedom.

47. *Hvede*. Omkr. 1678 var Lolland berømt for sin H. — Naar man vaskede H. til Saabrug, lavedes et Kors i Kornbunken, mens Kornet laa paa Gulvet for at tørre, — saa kunde Fanden ikke gøre den noget. (Se ogsaa *Boghvede*).

48. *Hvidkløver*, se *Kløver*.

49. *Hvidløg*, se *Løg*.

50. *Hvid Lilje*, se *Lilje*.

51. *Hvidtjørn*, se *Tjørn*.

52. *Hyldebusken* er maaske den Plante, hvortil der har været knyttet den meste Tro, — og adskillige af disse Træk kendes over hele Landet. Naar der skulde kernes Smør, slog Husmoderen gerne et Kors over Kernen for at værne den imod Forgørelse. Men lod det dog til, at der var noget i Vejen, saa havde hun Pinde af Hyld eller Flyverøn (se *Røn*) til Rede, og dem stak hun saa paa Kryds ind i Kernen. Naar man om Foraaret plukkede de første Skud af en Hyldebusk, skænkede Vand derpaa og drak det, da var dette et godt Middel imod Gigt, og paa Falster brugtes dette Hyldevand ogsaa imod Snive, Hoste m. m. De tørrede, smaa Hyldeblomster brugtes til Hyldete og puttedes i Krydderposen. Stak man en Hyldepind i Jorden, vilde man kunne komme af med Koldfeber, og stak man Tænder til Blods med Hyldepinde, vilde Tandpinen forsvinde, og rystede man en Hyld og mumlede noget, kunde man slippe af med sin Kolde. Den lidt krydrede Duft, der kan være ved Hylden, har givet Folk den Tro, at den ogsaa hjalp imod Myg og Fluier; men Pastor J. H. Smidth i Moseby syntes nu ikke om denne Duft og skrev om Hylden:

Lugt og Smag du fornærmer; men nyttig du kaldes;
Helst jeg i Afstand ser slige Personer at staa.

Man mente, at der groede Hyld paa alle Kæmpehøje, — en Regel, som i Hovedsagen kan siges at passe, — ligesaa betragtede man Hylden som Tegn paa Lykke og sagde, at

Hvor Hyld ej kan gro,
der kan ingen Mand bo,

men skød en Hyld frem under Husets Fodstykke, betød det Held. — Saavel i Hyldesprøjten som i Hyldebøssen har Børnene i Landsbyerne haft megen Glæde (se ogsaa *Majtræ*).

53. *Hør* skulde saas paa den Dag i Ugen, hvor den første Sne var falden paa den Ager, der skulde være H. i, og Frøet kunde ikke saas for tykt. Mens man saaede, skulde man paa Falster have Konens Forklæde paa, og hun skulde helst staa ved Siden og se til. Hørfrøet var helligt og værnedede imod alt ondt. Derfor strøede man da ogsaa Hørfrø foran Døren til Huset, — saa kunde ingen Spøgelse komme over Dørtærskelen, og som Talismaner skulde man i en Lærredspose bære Hørfrø, Mesterrod og Flyverøn. — Maaske som Værn imod det onde har man i en Bronzealdergrav givet et Lig, der var blevet brændt, hvidt Lin omkring Knogleresterne, — en Tankegang, der har været i nær Slægt med

den, der har faaet Folk til at kaste Hørfro paa Graven over nylig afdøde, og som skulde værne Folk imod, at de gik igen. — Den hellige Plante var stærkt efterstræbt af Heksene, og dersom den ikke var særlig sikret, vilde de paa deres Ridt til Bloksbjerg gerne slaa sig ned paa Hørageren St. Hans Nat. Derfor brugte man sine Steder at »maje« Hørageren ved at stikke Grebe ned i Agerhjørnerne, — en Skik, som der dog ikke er kendte Eksempler paa fra vor Egn.

54. *Jordbær* plukkedes undertiden i Skoven (Skovjordbær). Mens en Kone engang var i Færd hermed, lagde hun sit Barn fra sig, og da hun kom tilbage, laa der en hæsliq, forvokset Skifting i Stedet for hendes pæne Barn.

55. *Kaal*, der har været dyrket i umindelige Tider, har affødt megen (formentlig af særlig Tro afledet) Tradition for Saaning, Plantning m. m. Der var saaledes navnlig fastslaaet følgende Dage som velegnede til Saaning, nemlig 12., 21. og 25. Marts, eller Dimmelugen (den stille Uge), og for Vinterkaalen 24. Juni, — Plantningen udførtes bedst 1. April ved Urbanitide (25. Maj) eller til Mikkelmis (Vinterkaal), og Kabudskaal (Hovedkaal) skulde sættes, naar Maanen var fuld. Det skulde ske efter den Regel, at hvad som blev saaet udi Nyet (Nyaaane) voksede i Vejret som Kaal og andre Urter, men hvad som saeedes udi Næden, voksede i Roden som Roer, Rødder og Løg. — Ikke alle Kaalplanter var lige gode, — dem med en lys, krøllet Kant, hed Ligkaal, og den, for hvem en saadan blev plantet, vilde dø. Sygekaal var der ogsaa nogle, der hed, — de var blot hvidlige i Kanten. — Kaal brugtes til Lægedom, men dog navnlig i Husholdningen, og især var det Tradition, at man skulde spise 9 Slags Kaal paa Skærtorsdag, — saa fik man ikke Rygpine. Men disse 9 Slags var nu ikke alle sammen virkelige Kaal, — man tog til Hjælp unge Skud af Hyld, Kørvel, Stikkelsbær, Ribs, Skvalderkaal m. m. m. — Kaalen kunde ogsaa gøre sine Virkninger gældende overfor Dyrene, og paa Falster sagde man, at naar en Hest skal paa Stald om Efteraaret, hentes i Løb fra Haven 1 Kaalstok ad Gangen, og der lægges 1 i hver Krybbe.

56. *Kamilleblomster* tørredes og brugtes i Husmedicinen.

57. *Kartofler* indførtes til Øerne ved Grev C. D. Reventlow; men det holdt haardt at lære Folk dem at dyrke og spise. De er saaledes ikke gamle i Brug, og der knytter sig kun meget lidt Tro til dem. Man sagde, at K. og *Ærter* (se dette Ord) skulde sættes i Maanens Nedgang, — ellers blev Toppen ved med at gro. Tidligere gemte man dem almindeligvis under Sengene, — ingen ved vist hvorfor. — K. spistes undertiden med Dyppelse til. De kom ind i et hult Lerfad,

og enhver tog saa til sig. — Af Gaasefjer lavede man Kartoffelbøsser, et Børneinstrument.

58. *Kastanjer* gik man med i Lommen mod Gigt (Ny-købing).

59. *Kirkemaj*, se *Majtræ* (II).

60. *Kløver* kan som bekendt have 4 eller 5 Blade, hvoraf Navnene. Den, som fandt en Firkløver, vilde faa sine Ønsker opfyldt, og bar han den paa sig, vilde han ikke kunne »hverres« af Taskenspillere o. l. Mens Firkløveren saaledes er bleven til Lykke, regnes Femkløveren for at være til Ulykke, og derfor kaster man den fra sig.

61. *Kornblomst*. Den, som er plaget af Næseblod, skal paa Kristi Legemsdag (23. Juni) Kl. 12 om Middagen opgrave Roden af en K. og holde den skjult inden i sin Haand.

62. *Kristi Blodsraabe*, se *Fuchsia*.

63. *Kørvel* (eller *Skovkørvel*) brugtes af Børn til at lave Fløjter af.

64. *Lavendel* brugtes i ældre Tid at strø paa Kakkelovne o. l. som Røgelse og anvendes ret ofte endnu at lægge i Dragkisterne imod Møl.

65. *Lilje*. Bladene af Hvid Lilje tørredes og brugtes som Pulver sammen med Brændevin i Husmedicinen.

66. *Lindetræet*, der var Middelalderens fejrede Træ, har været nøje knyttet til Lindorm, og man plantede L. paa Kirkegaardene for at værne Kirken imod Lindorme (jvf. *Hassel*). Mod brændt Skade skulde man koge Lindebark i rent Vand og lægge dette paa Saaret. Under et Lindetræ mente man paa Lolland at kunne komme af med sin Gigt ved at »binde« den. Man skulde fremsige Formlen:

Jesus Marie, hun satte sig under en Lind,
hun lærte mig Gigten at binde.

Her binder jeg Gigten i Navnet Gud Fader — o.s.v.

67. *Loppeurter*, se *Mælkebøtte*.

68. *Løg*, der i Oldtid og Middelaldersproget i øvrigt blot betød Urt, ansaas for frugtbarørende, og naar man ridsede et Løg korsvis og gned Vorter dermed og kastede L. ind i Ilden, vilde Vorterne forsvinde. Rødløg kogt i Mælk brugtes paa Falster imod Kolden. Indgav man Hestene Hvidløg, vilde dette tage Styrken fra dem, som de var i Selskab med.

69. *Løvetand*, se *Mælkebøtte*.

70. *Majrøn*, se *Røn*.

71. *Majtræ*, se II.

72. *Mare* (Marne), se *Røn*.

73. *Midsommertræ*, se II.

74. *Mistelten* var i ældre Tid anset som frugtbarørende; dens Plads i Gudelæren som Midlet til Balders Død er vel-

kendt; Planten, der nu er meget sjælden i Landet, er ogsaa funden paa Lolland.

75. *Mos* fra Træerne er paa Falster brugt som Lægedom.

76. *Myrten* er navnlig knyttet til Brudekransen (se *Kransen* 120) og er som Skik ført her til Landet fra Frankrig.

77. *Mælkebøtte*, ogsaa kaldet *Fandens Mælkebøtte* eller *Løvetand*, bærer paa Falster ogsaa Navnene *Troldurter* eller *Loppeurter*. Saften af *M.* brugtes til at tage Vorter af med, og kunde man blæse alle Fnuggene af *M.* i eet Træk, sagde man, at vedkommende ogsaa kunde drikke et Krus Øl af een Gang; blev der nogle Fnug tilbage, naar man blæste, betød det, at lige saa mange Fnug, der sad tilbage, lige saa mange Kærester havde vedkommende. Den, der var dygtig til at blæse Fnug af, fik undertiden Knapper som Belønning. Af Stilkene lavedes der paa Falster (som for øvrigt ogsaa andre Steder) Ringe og Fløjter.

78. *Nælde*, se *Brændenælde*.

79. *Offerlund*, se *Træet* (II).

80. *Paaskeskræpper*, se *Fastelavnsris* (II).

81. *Padderokker*, se *Skavgræs*.

82. *Passionsblomst*. Til denne Plante med de mærkeligt byggede Blomster har man knyttet den Tro, at den (indført fra Brasilien af spanske Munke) i sin Krone og Bikrone har alle Attributter til Kristi Lidelse, saasom Tornekrone, Glorie, Nagler, Kors og Svøbe. Et særlig smukt, blomstrende Eksemplar har været at finde hos Maler Clausen i Øster Toreby, — og derfra er det »kommet i Avisen«.

83. *Piletræet*. Om i nogen Del af vort Land, saa har Lolland og Falster været præget af Pile, dels de levende og stynede Pile og Pilehaverne, dels de døde Pile i de flettede Risgærder. I den Retning er det efterhaanden gaaet stærkt tilbage for Landsdelen, men megen Brug og megen Tro er der dog stadig knyttet til *P.* Paa *P.* og *Poppel* (se dette Ord) har Almuen aldrig formaaet at drage noget Skel, — og for Resten skal Botanikerne ikke stille sig for kloge an, — de har ogsaa ofte haft deres Vanskeligheder i denne Sag. Indførelse af nye Pilearter, — den megen Anvendelse af *P.* o. s. fr. har gjort, at Poppelen ogsaa sproglig har maattet bukke under; man har gjort saavel Pil (*Salix*) som Poppel (*Populus*) Pilenavn, ja endog brugt Betegnelsen Poppelpil, — ligesom man i øvrigt har karakteriseret de mange Pile (el. Poppel) ved deres Brug o. l., saa at Navnene Vijer, Vijerpil, Kurvepil, Rødpil, Sejpil m. fl. er blevet de gængse.

Som Følge af den udstrakte Anvendelse af *P.* knyttede man ganske naturligt særlig Interesse til *P.*s Behandling, og man havde ganske særlig Interesse i at faa den til at

skyde kraftig. Nogle mente, at man af Hensyn hertil skulde styne den i Ny (-maane), andre holdt paa, at Næet var den bedste Tid. En Gaardmand i Horslunde sagde, at naar Skytten skyder, er det godt Pilestyne, — hvormed han mente om Vinteren eller Foraaret, naar man var i »Skyttens Tegn«. — I øvrigt har P. (som allerede antydet) været brugt til meget andet end Hegning, — bl. a. til Kurvefletning, Ligkister, ved Tækning samt som Ønskekvist (se dette Ord).

Man vidste, at den, som vilde søge en Skat, og som forstod sig paa sligt, skulde tage en Vaand (Pilekvist), som han havde skaaret med særlig Kundskab; med denne i Haanden skulde han da søge, indtil han mærkede, at Kvisten ligesom sprang eller bøjede sig i hans Haand, — og der skulde han da grave (som Regel efter Vand). Saadanne Folk, som kunde vise Vand, kaldtes Vandsøgere, og bl. a. fra Toreby har man kendt en saadan. Han brugte en kløftet Kvist af Sejpil, men hævdede, at man f. Eks. ikke maatte bruge Graapil. Naar han kom til Stedet, svippede Pinden i Vejret.

Ogsaa mod Vorter kunde man bruge P. Man skulde tage en Pind og deri skære lige saa mange Hakker, som man havde Vorter. Derefter skulde hver Vorte stikkes til Blods med en Naal, og noget af Blodet skulde bringes over i Hakkerne. Naar dette var gjort, skulde Pinden kastes bort, — helst i rindende Vand. Vorterne vilde da forsvinde; men kom nogen og tog Pinden op, vilde han faa Vorterne. — Navnlig Børnene har fundet meget Anvendelse for de lette og bøjelige Pilekviste, der om Foraaret saa let løsnedes fra Barken. De lavede Slynger, Flitsbuer, Flitsbøsser, Cykleklemmer, samt en hel Serie af Fløjter: Hvislepil, Tværfløjte, Skalmeye o. s. fr. — Det er heller ikke underligt, at dette i Landsdelene saa almindelige Træ har fundet sig en Plads som *Majtræ* (se dette Ord), — saaledes var i Holeby en Graapil udkaaret til denne Værdighed, og omkring denne dansede man. Ligesaa har det i Øster og Vester Ulslev været Piletræer (se ogsaa *Poppel* og *Ærter*).

84. *Poppel* og *Pil* sagdes at vende deres Blade til Solhverv, og i Væggerløse er Poppelen brugt som *Majtræ*, — et smukt Træ, der Majaftenen behængtes med Kranse, men som nu er ryddet (se *Pil* og *Majtræet*).

85. *Pæretæet*. Paa Herregaarden Gammelgaards Mark staar et gammelt P., om hvilket det hedder, at det ikke maa fældes, for saa gaar Godsejeren fallit, — en Jævnførelse med, at Hyldebuskene paa Kæmpehøjene ikke maa forulempes (se ogsaa *Træet*).

86. *Roe*. Alle R. maatte helst saas ved aftagende, alle

Urtevekster ved tiltagende Maane; Ærter (se dette Ord) lykkedes derimod bedst, naar de saaedes i sidste Maaneskitte.

87. *Rose*. Et Sagn fortæller, at en Sommernat kom en fattig Haandværkssvend fra Maribo i Selskab med flere unge Mennesker igennem Skoven ved Knuthenborg. Da de naaede til *Voldstedet*, kom en høj, kvindelig Skikkelse ud derfra. Hun rakte hver af de unge Mænd en duftende Rosengren, men de lo blot ad hende, kastede Grenen paa Jorden og skyndte sig bort. Men den fattige Svend var saa henrykket af Duften, at han samlede alle Grenene i en Buket og bar dem hjem til Maribo. Han lagde Grenene fra sig og gik i Seng. Næste Morgen saa han til sin Forundring, at alle Roserne var forvandlede til Guldmønter.

Grene af vilde Roser brugtes til at fange Faar med (*Faaretyvtorn*).

88. *Rude* brugtes i Husmedicinen imod »Moderens Opstigelse«.

89. *Rug*. Paa Kristi Himmelfartsdag skulde der findes Aks paa Rugen, og man sagde om den 1. August, at

Per Fængsels Regn
gør Rugen klejn.

Holdt man en Snes Rugkerner i Haanden, til de blev besvedede, og puttede dem i Jorden, vilde man blive befriet for Feber, og mod Forgørelse skulde det være godt at tage 3 Rugkorn af samme Vippe og stikke dem ind under et Baand paa Kernen. — Naar man indtog en Hest af Græsset, skulde man ikke give den Vand før den anden Dags Aften, men man skulde give den Rughakkelse at æde og røde Rønnebær (se *Røn*) under Foderet. — Lig lagdes altid paa Rughalm (se ogsaa *Boghvede*, *Bregner*, *Byg*).

90. *Røllike* brugtes som Lægedomsurt.

91. *Rønnebærtræ*. I de nordiske Sagn berettes det, at Tor reddede sig fra at drukne i Aaen Vmr ved at faa Tag i en Røn, og at hans Bukke helbredtes ved R., naar de var kommet til Skade. Maaske hidrørende herfra er der knyttet den Tro til Rønnebærtræets Grene, at de beskyttede imod alt ondt, navnlig Grene, der var taget af de saakaldte Flyverøn (Rønnetræer, der voksede i Toppen af andre Træer), og især, naar de var taget en Majnat (Majrøn). For at sikre sig imod forbiridende Hekse skulde man St. Hans Nat bære saadanne Pinde paa sig, ligesom de blev sat ved alle Døre, og paa den første Pløjedag sattes der i Væggerløse Majrøn alle Vegne paa Vogne, Plov, Seletøj,

samt i Lommen paa Karlene. Hertil egnede sig Flyverøn bedst (se ogsaa *Majtræ*). Man kunde ogsaa tage en Told af R. i Munden for at være sikker paa, at Troldfolk saa ikke vilde gøre En nogen Skade. Var der noget i Vejen med Smørkernen, skulde man tage 3 Kiler af 3 Slags Træ, — de skulde tages fra et Sogneskel for at være rigtig kraftige, og det ene Træ skulde være en Røn. Og prøvede Heksene at »stille Ploven«, saa den ikke kunde gaa frem, var det et godt Middel at bore Hul i Ploven og lægge en »flyvende Mare« (Flyverøn) ind deri og tætte Hullet igen; saa havde Heksene ingen Magt over Ploven. Flyverøn anbragtes ogsaa i Hornene paa Køerne, for at ingen skulde malke dem, og Flyverøn, taget St. Hans Aften, blev i Toreby m. fl. Steder stukket i Møddingen.

92. *Salvie*. Man tørrede Bladene og brugte dem til Mundvand, for Tænderne og imod Skørbug.

93. *Sankt-Hans-Urter*. Det er en ældgammel Skik paa Landet, at man St. Hansdag skulde plukke St. Hans-Urter, som skulde sættes op i Bjælken under Loftet; af deres Vækst skulde man da slutte sig til den Skæbne, der vilde overgaa den, for hvem den var sat. Pigerne plejede at sætte en op for sig og en for Kæresten, og hvis disse 2 voksede sammen, betød det, at Karl og Pige vilde faa hinanden, o. s. fr. Voksede Planten imod Loftet, var det ogsaa et godt Tegn, men voksede den nedad, betød det Affældighed og Død for den, den var sat for. I Horslunde brugte man at binde Planterne sammen Par og Par, — saa var man da sikker paa, at de i hvert Fald holdt sammen, og saa hængte man dem op i Pigekammeret. I Maribo skulde alle Familiemedlemmerne paa een Gang stikke hver sin S. U. ind under Loftsbjælken, og man udledede da den Spaadom, at den, hvis Plante først døde, vilde først afgaa ved Døden.

94. *Semperfi*, der ogsaa kaldtes Sæmpelfi, brugtes i Husmedicinen; man lagde de friske Blade paa Brandsaar.

95. *Sevenbom* ansaas for fosterfordrivende, og man rimede herom:

Sevenbom
gør mangel Pige horefrom.

96. *Skavgræs* (Padderokker) brugtes paa Grund af deres Kiselinhold til at polere Træ, og Duske af tørrede S. hængte fordem i Bundter i ethvert Huggehus og hos Snedkere og Hjulmænd paa Lolland-Falster.

97. *Skovjorbær*, se *Jorbær*.

98. *Slaaen*, se *Byg*.

99. *Stedmoder-* (el. *Stifmoder-*) *blomsten*. Man sagde, at

Tegningen i dens Kronblade viste Stedmoderen, der bredte sig over 2 Stole, og hendes egne Børn havde hver sin, men Stedbørnene maatte nøjes med een tilsammen.

100. *Tjørn*. Under T. ligger Lærkerne i Dvale om Vinteren, sagde man i gl. Dage. Og der plantedes ofte T. paa Gravene for at hindre Gengangeri (jvf. *Hør*). — Paa Bellinge Mark ved Korselitze har der i gl. Dage staaet et Slot, og endnu i 1877 var der Spor af Grave. Der, hvor Indkørselen til Borgen har været, stod indtil for en Snes Aar siden en meget stor Hvidtjørn, og der sagdes, at den ikke maatte fældes af nogen Menneskehaand; hvis nogen forsøgte at skade den, vilde han blive hjemsøgt af en eller anden Plage.

101. *Tobak*. Bladene lagt i Blød i en Pægl Øl var godt at drikke mod Forstoppelse.

102. *Tordenpil*. Pulvere deraf brugtes mod Stær.

103. *Tordenskræppe*. Stilken brugtes til Lødning i Kartoffelbøssen.

104. *Troldurter*, se *Mælkebøtte*.

105. *Trænødder*, se *Hassel*.

106. *Vibefedt* (el. Gaasefedturt) brugtes mod Ringorm hos Børn. Man gned de syge Steder dermed.

107. *Vikker*, se *Ærter*.

108. *Vintergæk* skulde paa Falster springe ud paa en bestemt Dag (Kyndelmiss?) (se ogsaa *Gaaseurt*).

109. *Æblet* er Nordens ypperste Frugt, og Yduns fornygende Æbler er velkendte — om end ikke i Praksis. I det hele taget har Æ. været nøje knyttet til Gudelærerne, saavel den hedenske som den kristne. Saaledes er det jo en udbredt Forestilling, at det var et Æble, som Eva bød Adam i Edens Have, skønt Æ. efter alt at dømme ikke har været at finde der. Og Folketroen er gaaet videre og har fortalt, at Mandens Strubehovede (Adamsæblet) er kommet deraf, at Adam fik Æ. galt i Halsen. — Fra gammel Tid har det været Skik, at man skulde spise et Æ. fastende Paaskemorgen, for saa vilde man være ved godt Helbred det næste Aar, — der var dog nogle paa Lolland, der holdt paa, at Æ. skulde spises allerede, før Sol stod op, og at det skulde udhules og fyldes med Brændevin, — ellers hjalp det ikke, — men saa var det ogsaa godt imod Feber det følgende Aar. — Æ. brugtes meget som Gaver og Gevinster ved Jule- og Nyt-aarsgilderne; naar man ved Kartegilderne havde klædt sig ud, brugte man at kaste Æ. i Skødet paa de forskellige for at se, om det var et Mandfolk eller en Pige, man havde for sig. Pigerne vilde sprede Benene, mens Karlene vilde samle dem for at fange Æ. — Naar man havde skrællet et Æ.

saaledes, at Skrællen var hel, skulde man kaste den bag over Hovedet og give Agt paa de Slyng og Sving, Skrællen da vilde danne; thi disse udgjorde Tegningen i den tilkommedes Forbogstaver, — man havde ogsaa Haab om, naar man kundes krælle et Æ., saa Skrællen var i eet Stykke, at faa en ny Kjole inden Aaret var omme. Ogsaa anden Morskab kunde der haves af Æ. ved Højtider o. l.; bl. a. lavede man de saakaldte Æblelaase, — man skar Æ. i Stykker paa en bestemt Maade og satte dem atter sammen. For at man kunde faa Æbletræerne til at trives, skulde de rystes og ombindes med Halm Juleaften, og under Nedplukningen om Efteraaret maatte man ikke tage alle Æ. med, — de sidste 2—3 Stykker skulde man lade blive hængende; disse skulde sidde til Goen (d. v. s. Goden, maaske Kælenavnet for Odin) og være et Offer til ham (eller til Frugtbarheden). — Æbler og Pærer tørredes ofte til Brug i Husholdningen, mens man gav Svinene de nedfaldne Æ., og Æblemasken fra Mostbrygningen gaves Køerne.

110. Ærter har i ældre Tid været en Specialitet for Lolland. — Den omtales 1678 som værende berømt for sine Æ., og ofte siden nævnes de lollandske graa Ærter, lollandske Rosiner m. fl. I en Almanak fra 1873 finder vi »Lollandsk Lyksalighed« skildret i følgende Strofer, hvor Æ. ikke er bleven glemt:

Gulgule Ærter og Flæsket i Striber
Tanken alene faar Tænder i Vand,
Trediedags Feber hverandre angriber,
Drikken er blandet med Ler og Sand.
Trealens Hvede og Bønner til Bælte
Bag ved de skærmende Pilehegn gror,
Regner det lidt, man i Leret maa ælte:
Lolland: Hvor er din Lyksalighed stor.

I Systofte holdt man paa, at Æ. og Vikker skulde saas paa Gertruds Dag (17. Marts), og at der imellem Æ. skulde saas et Stænk Havre, men ellers var det almindeligt at saa Æ. Skærtorsdag eller Langfredag. I Husholdningen brugtes Æ. navnlig som graa Æ., ogsaa kaldet Fedteærter, — d. v. s. Ærter kogt paa Flæsk, — eller man fik gule Æ. — Dersom man afhuggede Æ. i Nymaane, vilde de blive haarde og meget onde at syde og koge; saaledes de i Østenvind, vilde de ogsaa blive haarde at koge. Æ. var Svinenes vigtigste Foder, og Ærtehalm brugtes til Hestene, som holdt meget af det, men gerne fik daarlig Maven deraf. Halmen gaves ogsaa til Faarene, men de aad kun Bælgen. — Mod Vorter skulde man tage lige saa mange Æ., som man havde Vorter, og

dem skulde man een for een kaste i en Brønd saa lydløst, at man ikke selv kunde høre Plumpet. Den, som kom først og trak Vand op, trak ogsaa Vorterne op. — Ønskede en ung Pige at vide Navnet paa den Person, der vilde blive hendes tilkommende, skulde hun tage en Niært (Bælg med 9 Æ. i) og hænge op over Døren ind til Stuen. Den, der da først derefter gik 3 Gange gennem den, vilde bære den tilkommendes Navn. I øvrigt betød Niærter ogsaa Lykke. Paa Lolland brugte man at komme Æ. i den tørrede Strube af en Gaas og benytte dette som Garnvindsel, eller at komme dem i en oppustet Svineblære, som da brugtes som Rumleapparat. Børnene lavede ogsaa Ærtebøsser (se ogsaa *Kaal, Roe*).

II. Kollektive Betegnelser m. m.

111. *Blomster* er saavel hos primitive som civiliserede Folkeslag meget brugt til Fester, — navnlig Glædens Fester, men dog ogsaa ofte Dødens. Man sagde herhjemme, at Bryllupsbordet maatte ikke pyntes med hvide Blomster, thi da vilde Børnene i Ægteskabet blive stygge, og det var heller ikke godt at drømme om røde Blomster. Ved de store Kildefester og Kildebesøgstider pyntedes de hellige Kilder med Blomster og Grønt, og dette blev enten stukket i Karmen omkring Kilden eller strøet rundt omkring selve Kilden.

112. *Brandtræet*, se *Træet*.

113. *Brudekransen*, en Krans af kunstige eller friske Blomster, der bandtes om Brudens Hovede. Et Sagn fortæller om et Brudetog, der kørte over Isen og sank i Vesterborg Sø. Det sidste, der blev set af Bruden, var, at hun rakte sin Haand op over Vandet med Brudekransen i Haanden.

114. *Fastelavnsris*, der har kunnet være lavet af forskellige Rissorter, og som har været en fast Bestanddel af Fastelavnsfesterne til op imod vor Tid, er rimeligvis udsprunget af Troen paa, at man ved Slag med Ris kunde frugtbargøre. Skikken er nu ved at forsvinde, og Risene har ofte antaget Former, der udelukker Brugen som tidligere.

115. *Frugttræer*. For at faa F. frugtbare skulde man Juleaften stikke Pilekviste i Jorden der, hvor de skulde vokse, og atter trække dem op Vor Fruedag. Saa vilde Pilekvistenes Frugtbarhed overføres til Frugttræerne (se ogsaa *Pil*). Og dersom det blæste Jule- eller Nytaars Aften, skulde man gaa ud i Haven og ryste Frugttræerne. Var det derimod stille Vejr, skulde man blot gaa ud og se til dem, — saa vilde de bære god Frugt næste Sommer. Man skulde ogsaa binde Halmbaand om dem ved den Lejlighed, og man brugte paa Lolland hvert Aar at ryste dem, lige indtil omkr. 1877. Jo stær-

kere man rystede dem, des mere Frugt vilde Træerne bære. — Beskæringen skulde foretages d. 9. Juni Kl. 9 Form.

116. *Græs* (og *Kløver*) skulde helst saas i Maanens Opgang, — saa groede det stærkest. Allerede ved Kyndelmisse kunde man skønne over, om det vilde blive et godt Høaar; var det ondt Vejr paa denne Dag, saa kunde Bonden frit rive Høet ud af Stakken, men var det godt Vejr, skulde han plukke det smaat, — for saa blev der et ringe Høslæt. Dersom det frøs første Paaskenat, vilde der i det Aar kun blive lidet af Hø og Smør; men om d. 13. Marts (Gregori Dag) rimede man, at

Gregori Tø

er saa god som 24 Læs Hø.

Faldt der Regn paa Margrethes Dag (13. Juli), kom Bonden til at stjæle sit Hø og sit Korn ind, og der vil i det Aar kun blive faa Nødder (se *Hassel*). — Sæden maatte helst mejes ved tiltagende Maane, og det Hø, som blev afslaaet i dette Skifte, vilde give det kraftigste Foder til Mælk og Fløde. — Naar Kukkeren havde set 9 Høstakke, rejste han hjem, og aad Hundene G., varslede det Død eller Sygdom. — Undertiden kunde man paa Marken træffe ligesom en Krans eller Rundkreds, hvor Græsset staar tykkere end ellers. Dette skulde være Ellefolks Danseplads; en anden Slags Samleplads for Hekse skulde findes ved Herregaarden Engestofte i en Korsvej, og Folk, som ved Midnat havde taget en Græstørv paa Hovedet, har selv hørt dem tale paa dette Sted. Saadanne Græstørv, som lagdes paa Hovedet, kunde ogsaa gøre En synsk, saa man kunde se dem, der vilde dø næste Aar, og imod »tørt Værk« skulde man krybe igennem en Krans af Græstørv.

117. *Halm* maatte ikke brændes, — der kunde gerne være Kerner deri, og man kunde da faa for lidt af det næste Aar. Laa der et Halmstraa over Kors uden for Sengene om Morgen, var det Dødsvarsel; men havde man selv lagt det over Kors, beskyttede det imod Hekse, — derfor lagde man ogsaa gerne Halmstraa over Kors paa Ligene. Til Nytaar (eller Jul) skulde Frugttræerne have Halmstraa om Stammen for at blive frugtbare (se ogsaa *Boghvede*, *Frugttræer*).

118. *Hultræer*, se *Træet*.

119. *Juletræet* er i Folkeskikken ikke saa gammel, at der fremkommet egentlig Tro derved, hvorimod der er megen Tradition. Træet skal være en Gran.

120. *Kransen* er ligesom Blomsten i umindelige Tider bleven brugt ved Menneskers Fester og har været brugt ved vidt forskellige Lejligheder. Paa Falster laa der i Fastelavns-

tønderne en grøn K., og den, der efter at Tønden var slaet itu, kunde faa K., var Selskabets Næstformand. Brudekransen er en forholdsvis nyere Ting, idet denne fra Frankrig indførte Skik med Myrten har afløst Skikke med Brudekranse af Tøj, Tøjblomster m. m. Ved Majfesterne brugtes K. (Midsommerkrans), og naar Husets Tag er »rejt«, hejses Rejsekransen, der gerne er i 3 Etager. Ligkransen er sikkert den yngste af alle Kranser og er først bleven almindelig i forrige Generation. Man brugte bl. a. i Holeby at hænge de smukkeste Kranser ind i Kirken over Familiens Stol, saa de pyntede der under Gudstjenesterne de første Gange efter Begravelsen.

121. *Majtræ* og *Midsommertræ* har paa Lolland og Falster haft deres sikre Støttepunkter og Hjemsteder, og mens de ellers er forsvundet andre Steder, har de holdt Stand adskillige Steder her, og Festerne omkr. M. har gaaet til vore Dage. Forskellige Træer har været udkaaret, og forskellige, let varierede Skikke af en vis mytisk Antydning har været praktiseret (se ogsaa *Pil*). I Øster og Vester Ulslev har de haft deres Træer, — i Ø. U. var det en *Pil* ved Gadekæret. Ungdommen gjorde hver Midsommeraften Risfletninger omkring det, og i V. U. blev der danset derom. Ogsaa i Nagelsti satte de Risfletninger om Fodstykket og brugte dertil hvide, afbarkede Pilekæppe og Hyldegrene samt alle Slags Blomster. I Frejlev var der et Træ for hvert Lav, og i Toreby foruden »Marens Lind« ogsaa en Eg ved den gamle Skole. Under Egen har Kirkevognen holdt i Læ af Regnvejret, før der blev bygget Forsamlingshus. Den var et Midsommertræ, men man havde ingen Fletning omkring den, saaledes som der var om Linden. I Toreby var det en Lind og en Eg, i Flintinge forhen en Ask, senere en Kastanje, plantet c. 1890. I Forneby var Midsommertræet en Alm (Elm), plantet c. 1830, i Herridslev en Ask med en tyk, hul Rodende, siden Kauen er kommet bort. I Nagelsti var det en Kastanje, plantet 1835 af Gaardmand Lars Friis, og opelsket i en Træsko. Før den Tid havde de et andet Træ, — det stod østligere i Byen, og det var en Røn (ogsaa kaldet Marne), muligvis af en Flyverøn. — I Nordlunde var det en Ask, der eksisterede endnu 1903; i Bregninge smykkedes Træet med smukke Kranser. Disse Majtræer og Midsommertræer har i øvrigt tidligere været Genstand for udførlig Omtale i Aarbogen og andensteds. I Traad med Festerne omkring M. er det formentlig, naar det fra gammel (katolsk) Tid har været Skik, at Kirkerne til Pinse pyntedes med »Maj« (Kirkemaj el. Majgrene), og at Bestemmelser herom endog er optaget i Danske Lov II-22-59.

122. *Træet* har fra gammel Tid været betragtet som heligt (jævnf. I), og Veddet var helbredende. Der kendes mange Sympatimidler. Imod Vorter skulde man tage en hvid Skovsneegl, som Vorterne gnedes med. Derefter skulde Snegleri stikkes paa en Pind og sættes op i et Træ; men dersom man kom til T. igen, fik man Vorterne tilbage. Havde et Menneske Bylder, skulde de paa Lolland-Falster, efter at Bylterne var vokset sammen, tage lidt Materie af hver Byld, bore et Hul i en Træstamme og sætte lidt Materie ind i Hullet. Derpaa skulde man tage en Pind og slaa ind i Hullet; Bylterne vilde da forsvinde, — og naar man om Sommeren kan se Materie (Harpiks) flyde ud fra et Træ, mente man, at det kom af en Sygdom, som var overført til Træet fra et Menneske. Havde man Tandpine, skulde man opsøge et afsides voksende T.; af dette skulde man udkære en Splint, hvormed man stak sine Tænder til Blods. Splinten skulde atter sættes ind; men man skulde vogte sig for at komme tilbage til T. (jævnf. *Hylde*). Man har ogsaa brugt at skrive nogle Ord af Johannes' Evangelium paa en lille Seddel, som da enten indsyedes i Klude eller gemtes i Træ, Guld, Sølv og blev baaret om Halsen som Middel imod Feber, Gigt og andre Onder, — og imod Gulsot skulde man lade en Træglød falde 3 Gange imellem Linnedet og Kroppen, og gentage dette hver Torsdagaften, — indtil Sygdommen forsvandt! — Hvor Grenene paa et Træ var vokset sammen til et Hul, eller hvor der var trykket en Knast ud af en Planke, sagdes Ellefolket at have deres Indgang og Udgang. Saadanne sammenvoksede Træer kaldtes *Hultræer*, og stak man i Stilhed et Barn, der havde Skæver, 3 Gange igennem dette, idet man hver Gang læste Fadervor, vilde det blive helbredet. — Mindre Samlinger af Træer (Lunde) har ofte været Offersteder. — Træ til at bygge med skulde helst fældes mell. Viti og Lucisë Dag (15. Juni til 13. Decbr.), og T., der var hugget fra Fuldmaane til sidste Kvarter, raadnede ikke. T., hugget mell. begge Vor Frue Dage (25. Marts til 8. Septbr.), fordærvedes ikke. T. til Arbejde skulde fældes, naar Maanen var fuld, og T., som skulde vokse, skulde fældes i Thord Maaned (Januar) eller til Mikkelmis (29. Septbr.). Nogle Træer ved Huse o. l. Steder er kaldte *Brandtræer*, fordi man troede, at naar de fældedes, vilde paagældende Hus brænde.

123. *Ønskekysten* brugtes sædvanligt til at søge efter Vand med, og til Trods for det næsten utrolige i, at man ved Hjælp af en saadan (jvnf. *Pil*) skulde kunne finde Vand el. a. i Jorden, har dens Brug dog i vore Dage faaet Aktualitet (Dybbøl), og den er anerkendt som et brugeligt Middel og anvendtes bl. a. ogsaa under Verdenskrigen.

III. Oversigt i Sammen drag.

Følgende Planter m. m. (med de i det foregaaende mærkede Nr.) har været særlig knyttet til nedenstaaende:

Sygd om og Utøj: 1, 5, 14, 15, 19, 20, 31, 36, 40, 45, 52, 55, 56, 58, 61, 64, 65, 66, 68, 75, 77, 83, 88, 90, 92, 94, 101, 102, 106, 109, 110, 116, 122; *Sæd og Høst:* 3, 17, 116; *Trolddom og Forgørelse:* 4, 13, 17, 21, 40, 47, 52, 53, 54, 60, 66, 89, 91, 100, 116, 122; *Elskov og Frugtbarhed:* 10, 14, 19, 20, 22, 37, 39, 40, 41, 44, 55, 68, 74, 76, 89, 93, 95, 109, 110, 111, 112, 114, 117, 120; *Liv og Død:* 8, 14, 55, 93; *Hellig og urørlig:* 6, 46, 53, 82, 85, 91, 122; *Kirkegaard:* 6, 16, 40, 66, 83; *Vind og Vejr:* 6, 20; *Lykke og Ulykke:* 10, 29, 31, 40, 41, 46, 52, 53, 60, 76, 89, 93, 100, 109, 110, 111, 117; *Aarets Dage og Højtider:* 1. Jan.: 109, 115, 118; 2. Jan.: 44, 108, 116; 20. Jan.: 122; 12. Marts: 55, 116; 17. Marts: 110; 21. Marts: 55; 25. Marts: 55, 122; 1. April: 40, 55; 1. Maj: 19, 39, 83, 84, 120, 121; 25. Maj: 55; 28. Maj: 16; 9. Juni: 115; 15. Juni: 122; 23. Juni: 61; 24. Juni: 6, 50, 53, 55, 91; 13. Juli: 40, 116; 22. Juli: 10; 25. Juli: 19; 1. Aug.: 89; 8. Septbr.: 122; 29. Septbr.: 36, 55, 122; 1. Novbr.: 19; 13. Decbr.: 122; 24. Decbr.: 6, 39, 109, 115, 118, 119; Fastelavn: 114, 120; Paaske: 16, 55, 109, 110, 116; Kr. Himmelf.: 89.

Fra Sprogets Verden.

Østlollandske Ord. (Fortsat).

Af J. Jørgensen.

Halekrage (*hålkra:ə - ən*): Kolbøtte; stejle Halekrage, vende Kolbøtte.

Hallinge (*hale,ə*): Halvdelen, Hælften. At have Faar eller Gæs til Hallinge var at faa dem opfødt mod at levere Halvdelen af dem i slagtefærdig Stand som Betaling.

Halmsule (*halmsywlə - ən*): tyk, kløftet Naturkæp til at ryste Halmen med under Tærskningen.

Hals (*hals - i,*): „Han faar da ikke nok, før han faar Halsen fuld af Jord“, siges om en meget gerrig Person. „Faa Benene paa Halsen“ ∴ være nær ved at barsle. „Saa, nu har hun faaet Benene paa Halsen“, sagde man, naar Manden kørte efter Jordemoder.

Halvkumpen (*halksmbən - i,*): Mellemting mellem Dreng og Karl.

Hamborg (*hambər - ən*): de ældres Benævnelser paa Polkadansen.

harke Aal (*ha'rgə s'al*): fange Aal med Lyster.

Hasefis (*ha'səfis - i,*): Tæge, der sidder paa Bærfrugt, navnlig Hindbær, og giver Bærret en modbydelig Smag.

Hav (*haw*): Øjensygdom, Stær hos Køerne; „klippes for Hav“.

Have (*ha'wə - i,*; *pl. ha'wər*): Sidefjæl paa en Vogn; Høsthaver, Sættehaver, Stikhaver o. s. v.

Havregimpe (*hawrəjimbə - ən*): Fuglen Vipstjært.

Havresaad (*hawrəsə'ə - i,*): „det er god Havresaad“, siges, naar der pludselig indtræder komplet Tavshed i Stuen. Havre skal jo saas i stille Vejr paa Grund af dens lette Beskaffenhed.

Hedenælde (*he'nelə - ən*): Brændenælde. „Blinde Hedenælder“, Døvnælder; de brænder ikke.

hegle (*hæjlə*): siges om Kærestefolk, der sidder kælent og pjanket og hænger over hinanden i andres Paasyn. „De sidder og hegler og sjebler, saa det er fælt og se paa“.

Hellegud (*hælləgu*): sagdes af de gamle, naar nogen nyste (Prosit).

Helsot (*hælsowd - ən*): svær Sygdom, som let kan føre Døden med sig i en tidlig Alder. „Han fik sin Helsot, da han var Sømand“.

henad (*hæna*): „Han ser noget henad ud“, han ser noget sløj ud, navnlig med Hensyn til den ydre Apparition, tarvelig i Tøjjet, reduceret. „De Æbler ser noget henad ud“, er lidet appetitlige, halvraadne og lign.

herefterad (*hæ(r)ödərə*): „Herefterad skal jeg kun betale fem Kroner i Stedet for ti“.

Hilde (*jælə - ən*): et tyndt Reb, der anbringes paa forskellig Maade paa Benene af et Kreatur for at hindre dette i at løbe bort eller springe over Gærder.

hilse (*hælsə*): byde Goddag, præsentere sig. „Han kom hen og hilste, da vi stod paa Kirkegaarden“.

hinde med (*he'ə, hæ:ə mə*): følge Trop med, klare sig med. „Du render for stærkt, jeg kan ikke hinde med“. „Hun er saa rask til sit Arbejde, saa næsten ingen andre kan hinde med hende“. „Det kniber vist for ham at hinde med i Skolen“. Da Ordet ogsaa udtales med æ-Lyd, sættes det formodentlig i Forbindelse med: hænge (med).

hisset (*hisə*): hisset om (ad) betyder almindeligvis: ad en anden end den sædvanlige, direkte Vej, ad en Omvej. „Der var spærret, saa jeg maatte køre hisset om (ad)“.

Hjertefærd (*jærdəfær*): Kolik; kaldtes i gamle Dage ogsaa Koldkage.

hofgesnussen (*hɔfgesnəsən*): næsvis, storsnudet.

hofne (*hɔfnə*): tage af, stilne af (om Vejret). „Det hofner i Vejret“ eller: „Vejret hofner lidt“, naar stærk Storm, Regn, Sne eller Tordenvejr begynder at lægge sig.

Hokke (*hɔgə - ən*): Dynge, Bunke. Møghokker. Sukkerroerne bliver lagt i Hokker, naar de tages op.

holde (*hʌːələ*): Ordet bruges almindeligt i Betydningen: beholde, f. Eks. „Ja, hvis du ikke vil købe Grisen, saa holder jeg ham selv.“ „Du maa gerne holde (ɔ: beholde) Kniven altid“. „holde af“, kærtegne, kæle for, omfavne. „De sad og holdt af i Sofaen“. „holde her“, holde for, lade sig kommandere, f. Eks. af sin Kone. „Det er en hvas Kone, han har; han maa ordentlig holde her“.

Holdehage (*hʌləhɑːə - ən*): bruges om hvad der holder en fast, binder en til Hjemmet, hindrer ens frie Bevægelse, f. Eks. et lille Barn. „Det er lige meget, man er jo glad for saadan en lille Holdehage“.

Holk (*hʌːəlg - i.*): hult Rør, Straa, f. Eks. Skeden der omslutter Kornakset, inden dette kommer frem. „Rugen er gaaet i Holk“.

Horeunger (*huːrəʊ, wər*): „skaldede Horeunger“, Sødgrød omvunden med et Hvid- eller Grønkaalsblad; dog forskellig fra den egentlige Bladpølse.

hornnikket (*huːrnnegə*): hildet med et Reb, bundet fra Koens Horn til et af Forbenene.

Hors (*hʌs - ə*): Hest, Øg, maaske særligt: Hoppe.

Horseføl (*hʌsfəl - ə*): Hoppeføl.

Horsegnarre (*hʌsəgnare - ən*): Navn paa en Fugl hørende til Bekkasinerne.

Hosteknude (*howsdəknøwə - ən*): et Hosteanfald.

Hovdreng (*hʌwdræj - i.*): den Mand paa Herregaarden, der tilsagde Bønderne til Hoveri.

Hove (*hʌwə*): Hovarbejde, Hoveriarbejde. „Vi skal til Hove og strø Møg“.

Hu (*hyw*): bruges kun i Udtrykket: „staa Hu af“ ɔ: hvad der tiltaler, passer en, hvad man synes om, især hvad angaar Mad og Drikke. „Tag nu, hvad du staar Hu af“. Værten siger til sine Gæster: „Lav nu Kaffen, Folkens, som I staar Hu af“; hermed menes, om man vil have Fløde i og Hvedebrød til, eller man foretrækker at lave sig en Kaffe-knægt med Rom eller Brændevin i.

Hug (*hyw*): „sidde paa Hyv“, sidde med stærkt bøjede Knæ, saa at Bagdelen næsten berører Hælene. Det tilsvarende Udsagnsord er: huge.

huge (*hywə*): lude med Hovedet, gaa foroverbøjet, sætte

Ryggen lidt højt. „Han huger (*hywær*) lidt, men han er jo heller ikke saa ung“.

Humlereder (håmlære'ær): Humleplantens lange Slyngstængler, Humleranker.

humre (håmræ): gøre Spektakel, banke paa noget. „Dren-gen laa og humrede inde paa Gulvet“. „*humre sammen*“, forliges, komme ud af det tilsammen, harmonere indbyrdes: „Ja, nu blev de da gift; saa faar vi jo se, hvordan de kan humre sammen“.

Hundenæser (hø,wæn'æsær): „banke Hundenæser“ er et Udtryk fra gamle Dages Bryllupper. Foran Brudeparret gik et lille Stykke af Vejen 4 Smaapiger, hørende til Gildeslaget. Inde i Kirken satte de sig foran Brudeparret, og naar der skulde ofres, gik de ligeledes foran op til Alteret. Disse Piger bankede altsaa Hundenæser, hvorledes dette saa skal forklares.

Hundepiske (hø,wæpisgø - ø): siges om en tynd og spin-
kel, lidt overmodig og vigtig Person, hvor „Mod“ og Selv-
bevidsthed i Reglen ikke passer til det ydre; anvendes vel
nærmest paa Kvinder. „Hun er rigtignok ikke billig, det
lille Hundepiske“.

Hundeurt (hø,wæywrð - æn): Blomsternavn; hvid eller
gul Okseøje.

hurte (hæ'æ): snurre rask omkring; hedder ogsaa: hyrre.

Hurrenvind (hæ'rænve, - æn): Hvirvelvind; ogsaa Hyrren-
vind.

Huske (høwsø - æn): Hukommelse. „Han har en god
Huske.“

husom (høwsøm): som har en god Hukommelse. „Han
er gammel, men han er husom“.

Hute (hywdø - æn): lille afskildret Rum eller Krog. (Avne-
hute).

hveden (vi'æn): undtagen, uden. „Hvor mange Heste har
du? Jeg har ikke hveden (*vi'æn*) to“.

Hvidved (vivi'wø): det nærmest Barken liggende lyse
Ved (Gede).

hvisle (veslø): bevæge frem og tilbage. „Lammet hvisler
med Rumpen (Halen), naar det patter.“ Ordet bruges ogsaa
om en meget hurtig Bevægelse og den derved frembragte

Lyd“. „De dansede, lige til det hvislede“. „Halmen fløj hvislende fra Maskinen“.

hvætte (vædæ): ¹⁾ hvæsse, skærpe et skærende Instrument, f. Eks. hvætte en Kniv. ²⁾ tilskære en Kæp eller Pind spids, spidse en Blyant o. desl. „Hvor mange Snit skal der til en velhvættet Vidje?“ (Der skal naturligvis slet ingen, naar den er velhvættet i Forvejen; Ordspil).

Hvættesten (vædæsdæn - i): Strygesten.

Hybenklot (hiwænklød - i): Hybengren.

hybsig (høbsi): snildt, nemt, rask, i en Snup. „Det gaar hybsig“; jfr. kløgt.

hyde (hyæ): støde op til, imod. Gærdet hyder mod Pilen. Ageren hyder mod Grøften.

hykke sig (høgæ sæ): flytte sig lidt, rykke sammen. „Hyk jer lidt, saa bliver der bedre Plads“. „Hyk dig lidt, sorte Hest“.

Hylke (hylgæ - æn): bundløst Parti i en Mose.

Hylleke (hylgæ - æn): gammeldags Hovedtøj for Kvinder.

hyre sig ind (hyræ sæ æj): pakke sig (lidt for meget) ind imod Kulden og Vejret. „Det er dog farligt at se, saa han hyrer sig ind; det er da ikke saa koldt“.

hyrre (høræ): snurre rask omkring. „Sikke han hyrrede mig rundt, da vi dansede“. „Min Slæde kan rigtig hyrre (rutsche) ned ad Banken (Bakken)“; jfr. hurre.

Hyrrenvind (hørænve, - æn) = Hurrenvind.

Hys (hys - æ): gøre sit Hys ☉: passe sin daglige Gerning. „Han kan gøre sit Hys endnu“.

hytte (hydæ): kaste i Vejret. „Hyt Bolden i Vejret“.

Hyttel (hydæl - i): ¹⁾ tyk Kæp, ²⁾ før, svær Karl. „Han er en ordentlig Hyttel“.

Hæg (hæj): holde Hæg med (ell. over), være omhyggelig og paapasselig med noget, skaane. „Han holder godt Hæg med sit Tøj“.

hæge (hæjæ): klæde (godt eller daarligt). „Den Kjole hæger dig godt“. „hæge sig“, pynte sig. „Kors, hvor du har hæget dig i Dag“.

hægen (hæjæn): „være hæjen efter“, være lysten efter, opsat paa.

Smaastykker.

En Gildescene i Lommelev 1644.

Naar Bønderne afleverede deres Tiendekorn til Præsten, gav han dem gerne en Tønde Øl, som de drak i Selskab; der kom da ofte Slagsmaal bagefter. — Vi ser i øvrigt af Fortællingen, at Mænd og Kvinder som i Oldtiden sad hver paa sine Bænke, og at Mændene sad i Stuen med Hatten paa. Tingbogen melder fra et Vidneforhør:

Mette Madsdatter udi Lommelev var et af Vidnerne: »For heden (hen) ved 6 eller 7 Uger siden, der de var forsamlede til Oluf Degns udi Lommelev og drak en Tønde Tiendeøl, som Hr. Jørgen havde givet dennem, saa saa' hun, at den Tid at Rasmus Christophersen af Lommelev han stod op og vilde gaa ud, saa tog Anne Madsdatter hannem udi Struben med sin Haand, men hun saa ingen Kniv, hun skulde have i Haanden, heller ikke at hun gjorde hannem den Skade, han nu gaar med; hun hverken saa eller hørte, at de skulde haft nogen Klammeri sammen tilforn.

Lisebet Jensdatter saa, at Anne Madsdatter gik ud fra Kvindebænken og gik hen og satte sig paa den Bænk, som Rasmus Christophersen sad paa; Rasmus sad og ludede ned med Hovedet; saa skød hans Sidemand, Jens Laursen, Hatten op paa hannem; da saa de, at han blødte paa Kinden, og han sagde: »Anne Madsdatter hun skar mig«.

Jørgen Mortensen blev tagen til at syne og se Rasmus. Da sagde han til hende: »Uden Tvivl da haver du gjort den Gerning«, hvortil hun svarede: nej, at det var Løgn, at hun ikke havde gjort den Gerning. Saa slog Jørgen Mortensen hende da under Øret med sin Haand, og saa skød han hende bort fra sig med sin Haand.

Niels Steinfeldt.

Et meget ynkeligt og for ald Verden bedrøveligt
 Mord
 Som i Falster blev begaaet af
Karen Birgitte Mossin.
 Der af en Girrigheds Aand blev drevet til at Ombringe sin
 forlovede Kiæreste
 Her CLAUSEN
 Sogne-Præst for Stadager og Kirckeby Meenigheder,
 den 30. April 1755 og nu i Dag d. 3. August 1756 for sit
 begangne Mord mister Livet ved Ønslev Retter-Plads
 Sørgeligst i Vers forfattet af M. K.
 Hver Viise koster 2 skilling
 Trykt Aar 1756.

Siungen som
 „Naar jeg betænker den Tiid og Stund“.

- 1) „O! Menneske kom hid og see
 En Syndeerinde lide,
 Saa megen Jammer Spot og Spee
 Saa stor en Sorg og Qviide
 Hun lide maae
 Fordi Hun saa
 Forgav sin Ægte-Mage
 Med Rottee-Krudt
 Som var indpuet
 Udi en Pandekage.“
- 2) „Hun var dog kuns som Barn endnu
 Forstod ey Satans Renckee
 Hafde ey sin Gud ihu,
 Hvad mønne hun dog tenche
 Ey Under da
 at Hun herfra
 Bortflöt skal snarlig blive
 Det Hun og vil
 Sig lave til
 Ja Verden Afsked give.“
- 3) Ey atten Aar endnu hun var
 Før Stagen reyset bliver
 Og Øxen Hovedet afskar
 Enhver jo noch begriiber
 Det smerte maae
 At hun skal saae

Helt ynckelig af Dage
 Men naar man seer
 Hvorfor det skeer
 Tør man det ey beklage.“

- 4) „Naar Kiæresten til hende kom
 Som hun saa slet ombragte
 Hun viiste sig helt mild og from
 Og var ey at foragte.
 Mit lille Noer
 Det var hans Ord
 Af det hand icke vidste
 At Gift laa i
 Slig Beileri
 Dog maatte Livet miste.“
- 5) „Parolen tænckte han stoed fast
 Som var af Præsten givet
 Hand haabede til Hiertet brast
 Og Ende fik paa Livet,
 Hun til ham kom
 Og lod da som
 Hun icke af det vidste
 Min lille Mand
 Hvad skader han
 Var hendes Ord og liste.“
- 6) „Sin Sag besmychte hun saa brat
 Ad Gulvet gich tilbage,
 Og sagde Ven, hvor er det fat,
 Hvor finder han sin Plage
 Den fromme Mand
 Ey lide kand
 Slig Ord, men spør med klage
 Hvad har hun gjort
 Hvor har hun tort
 Forgribe saa sin Mage.“
- 7) Er det i Verden hørt her saa
 Sin Kærest at modtage
 Da hand dog mindst det tænkte paa
 Ham Livet skuld saa fage
 Berøves hen
 Helst og hans Ven

O Sorrig Vee og Smærte
 O Kiærlighed
 Du har berøft
 Mig baade Liv og Hierte.“

- 8) „Sin Ordens Broder beder han
 Alt vilde det opdage
 Som ogsaa gører hvad hand kand
 Ald Møye og Umage
 Anvender hand
 For Sandhed kand
 For Lyset aabenbares.
 Hvo siger Sandt?
 Det er ej Tant
 Faar Ugunst, som erfares.“
- 9) „Den Straf hun her nu lide skal,
 Er ikkun lidet regnet
 Naar hun blandt de udvaltes Tal
 Sin Siæl kan faa indtegnet
 Den Spot og Spe
 Forhaanelse
 For Siælen got har været
 Byd da farvel
 O kiære Siel
 Dig er et Pandt foræret.“
- 10) „Lad være hun fra Verdens Guld
 Nu Arveløs skal blive,
 Det er jo kun et Jordisk Muld
 Som ald Fortræd kand give
 Hun Arver meer
 End Muld og Leer
 Et Pandt paa Himmerige
 Leg sig da need
 Og vær bereed
 Til JESum op at stige.“

Et Hustrumord.

Den 23. Maj 1820 fandtes Indsidder Anders Nielsens Hu-
 stru Anne Margrethe Hansdatter, Havulykke, liggende død i
 et lille Vandhul tæt uden for deres Hjem. Hun laa i udstrakt
 Stilling, med venstre Arm noget krummet. Kun Hoved og

Bryst var under Vandfladen. Hun var iført Særk og havde Tørklæde og Hue paa. Efter den Stilling, hvori hun laa, var der aldeles intet, som kunde tyde paa, at hun var død ved Drukning. Obduktionsforretningen den følgende Dag gav da ogsaa bl. a. som Resultat: Rundt om Halsen lagde man Mærke til en med underløbet Blod blaalig Rand af godt en Tommes Bredde, der især fremtraadte tydeligt fortil. Lungerne var fyldt af mørkeblaat Blod og Hjertets højre For-kammer var ligeledes fyldt med Blod. I Luftrøret og dets Grene stod blodigt Skum, og i Svælget var Strubedækket trykket ned over Struben. Det var derfor klart, at Døden skyldtes Kvælning, og at Liget umiddelbart efter var henkastet i Vandhullet, hvis Vandstand ikke oversteg en halv Alen. I Knuthenborg Grevskabs Ekstraret den 24. Maj tilstod Anders Nielsen at have ombragt sin Hustru, og denne triste Begivenhed refereres saaledes efter de under Sagen fremkomne Oplysninger:

Den afdøde, med hvem Anders Nielsen havde været gift i 6 Aar, havde i den senere Tid fattet Mistanke til Manden, hvem hun beskyldte for at staa i Forhold til en Pige, Maren Hansdatter, der tjente paa Knuthenlund. Da han 2. Pinsedag (22. Maj) altsaa Dagen før Mordet begav sig til Kirke i Stokkemark, fulgte hans Kone med for at erfare, om han søgte Omgang med ovennævnte Pige; og da han tilfældigvis traf denne paa Vejen og fulgtes med hende et Stykke, kom hans Kone, som fra et Hus i Stokkemark havde set dem følges ad, løbende hen imod dem og spurgte Maren Hansdatter, om hun vilde have hendes Mand, hvortil hun fik det Svar, at Maren tilfældigvis var kommet til at følges med ham. De kom herved i Ordstrid, men skiltes dog snart fra hinanden. Saa snart de var kommet hjem, begyndte Konen at bebrejde ham den Forbindelse med Maren Hansdatter, hvorover der opstod langvarigt Skænderi mellem dem. Samme Dags Aften ved Nitiden gik Konen og hendes uægtefødte Datter, Line Olsdatter, til Sengs, medens Manden med en treaarig Søn gik udenfor. Da han kort efter atter kom ind, sagde han efter Oline Olsdatters Forklaring: »Hille min Sjæl, har hun alt lagt sig, Madam?« Han gik derpaa atter

ud med Drengen. Et Øjeblik efter kom han igen ind, klædte Drengen af og lagde ham i Sengen hos Konen, hvorefter han ogsaa selv afklædte sig og lagde sig i samme Seng. Nu begyndte Konen atter at anfælde ham i Anledning af hans Omgang med Maren Hansdatter; efter at have hørt paa hende en Times Tid, sprang han ud af Sengen, greb hende i Halsklædet og slæbte hende ud paa Gulvet. »Hun gav et højt Skrig fra sig«, hvorved Line Olsdatter vaagnede og spurgte Stiffaderen, som hun saa liggende paa Knæ paa Gulvet med Hænderne mod Jorden, uden dog at kunne mærke, hvad han foretog sig, hvorfor hendes Moder skreg. Da Konen var trukket ud paa Gulvet, tog han fat i begge Ender af Halstørklædet, trak dette sammen om Halsen paa hende, og holdt saa længe fast, til hun var kvalt. Dette varede omtrent et Kvarter. Han angrede pludselig sin gruelige Gerning; men da den nu var udøvet, gjaldt det om at finde paa Raad til at skjule Forbrydelsen. I den Hensigt klædte han sig paa, bar den myrdede ud af Huset og kastede Liget i Vandhullet, for at det skulde se ud, som hun havde druknet sig. Han gik derpaa atter ind i Stuen, klædte sig af og lagde sig i Sengen uden dog at kunne falde i Søvn. Efter et Par Timers Forløb stod han atter op og gik over til en Naboerske, hvem han spurgte, om hun ikke havde set hans Kone. Han vendte derefter tilbage, vækkede Stifdatteren og bad hende passe paa Drengbarnet under hans Fraværelse, idet han ytrede, at Moderen allerede var gaaet ud, hvorefter han gik til sit sædvanlige Arbejde paa Taagerudsgaard; her nævnede han intet om Konen eller om Natens Begivenhed. Ved Solens Nedgang kom han tilbage til sit Hjem, hvor han fandt Dørene lukkede og samtidig bemærkede, at Liget var fjernet fra Vandstedet. Derefter gik han over til Naboersken, hvor han fik at vide, at hans Børn var hos en Mand, Peder Rasmussen, der boede i Nærheden. Her gik han nu hen og spurgte om sin Kone og fik det Svar, at hun var druknet og lagt ind i Huset. Ved at faa den Besked tabte han rent Fatningen. Næste Dag blev han anholdt og taget i Forhør, men under Forhørene benægtede han stadig at have haft noget som helst

med Maren Hansdatter at gøre. Der havde ikke engang været Tale om, at de havde Godhed for hinanden eller ønskede at komme i nærmere Forbindelse med hinanden. Den afdøde var efter de fremkomne Oplysninger at dømme af en saare vredagtig og hidsig Natur, og af Vidnernes Forklaringer fremgik, at Parret havde levet daarligt sammen. I et Brev, der blev fundet i Hjemmet, fra den myrdede Kvinde til en Kone, hos hvem hun engang havde tjent, havde hun ved at omtale sin Mand udladt sig med, at hun havde faaet Djævelen at plages med. Men Arrestanten har i Anledning heraf, hedder det, bestemt nægtet at have vist nogen Haardhed mod hende i Tiden, der laa forud for Ugeringen, men hævdede, at det var hendes stridbare Sind, som havde været Aarsag til Uenighederne. Det oplystes under Sagen, at Anders Nielsen født 30/8 1789 i Marstal, men fra sit fjerde Aar i Huset hos en Slægtning i Købelev og i Tjeneste forskellige Steder indtil Konfirmationen 1807, vel i sin første Ungdom var blevet meget forsømt og stod meget tilbage i Kundskaber, men at der efter Sognepræstens Erklæring kun var godt at sige om ham under hans Konfirmationsforberedelse. Efter at han i 1814 havde ægtet sin Hustru, blev han 1818 for første Gang begaaet Tyveri dømt til 4 Gange 5 Dages Vand og Brød; men siden den Tid havde der ikke været noget at udsætte paa deres Opførsel og Samliv. Ved Knuthenborg Grevskabs Birketing blev Anders Nielsen dømt til at knibes med gloende Tænger, først uden for det Hus, i Havlykke, hvor han havde dræbt sin Hustru, tre Gange mellem dette og Retterstedet og til sidst paa Retterstedet; »dernæst hans højre Haand ham levende afhugges med en Økse og siden Hovedet ligeledes med Økse, hvorpaa Legemet lægges paa Stejle og Hovedet tillige med Haanden sættes paa Stage over Legemet; saa er og han dømt til at have sin Hovedlod forbrudt, samt Jord til Kongen, om han nogen ejer«.

Denne Dom stadfæster Højesteret 9/10 1820, dog med den Formildelse, at han fries for at blive knebet med gloende Tænger og faa højre Haand afhugget. Man fandt ingen Anledning til at fritage Morderen for Livsstraf, fordi »Mord

paa en Ægtefælle nemlig er en grum og farlig Misgerning«.

Anders Nielsen har saa maattet vandre den tunge Gang til Skafottet.

(Efter Collegialtidende 1820).

P. Christensen.

Lollandske Folkesagn.

1. Svenskerne i »Tangerne«.

I Lighed med Beretningerne om »Fiskerlars«s Bedrifter, da Svenskerne var paa Lolland, lever der et andet tilsvarende Sagn, hvor Hovedpersonen i Modsætning dertil var en Kvinde.

Under Svenskekrigen var en Afdeling svenske Ryttere, under Anførsel af en Løjtnant, indkvarteret paa »Ugleholts-gaarden« (Knuthenlund) i Landsbyen Bregerup.

Der var paa Gaarden en smuk ung Datter, som den svenske Løjtnant gjorde hæftig Kur til. Hans varme Følelser blev imidlertid ikke gengældt. Den unge Pige følte sig efterhaanden temmelig besværet af Løjtnantens nærgaaende Tilnærmelser. Men saa en Aften blev Svenskerne beordret til Ravnsborg, og da man søgte en stedkendt Vejviser, tilbød den unge Pige at vise Vej, og paa en af Faderens Heste red hun nu foran Krigerne ud til »Tangerne« — og idet hun pegede derud over, raabte hun til Svenskerne, at de blot skulde sætte Hestene i god Fart og ride lige frem, saa kom de snart til Ravnsborg. De fulgte ogsaa hendes Anvisning; men da de var kommet rigtig ud paa det farlige Terræn, sank Hestene med Ryttere i Dyndet og forsvandt for stedse.

Jørgen Larsen.

2. Den lille grønne Mand!

Blandt Sagn, der knytter sig til »Eriksvolde«, kan ogsaa følgende anføres:

Der gik for mange, mange Aar siden en lille, fattig Dreng og vogtede Køer tæt op ad de gamle Borgvolde. Han var saa fattig og saa sulten og havde kun faaet et Par tørre Skorper Brød den hele Dag. Solen bagte, og Køerne var bissegale i Varmen, da Bremse og Fluer var saa slemme ved

dem, og den lille Dreng havde stort Besvær med at holde dem samlet. Han satte derfor sine Træsko under en Busk for paa de bare Ben lettere at kunne holde Styr paa Køerne. Langt om længe lykkedes det ogsaa, og han gik træt og udaset hen til Busken, hvor han satte sig ned og græd.

Da traadte der en lille grøn Mand frem af Borgvolden. Drengen saa forbavset op, og saa spurgte den lille grønne Mand, hvorfor han græd. Drengen fortalte det. Hans Far og Mor var saa fattige og Bønderne var saa onde ved ham, og selv hans Køer vilde ikke være ham gode. Han havde ikke længe faaet et rigtig Maaltid Mad og var nu saa træt og sulten; derfor græd han. »Du skal ikke være ked af det, min Dreng«, sagde den lille grønne Mand, »nu skal du ikke lide Nød mere. Hver Morgen, naar du vaagner, vil du finde en Sølvskilling i den ene Træsko; men du maa love mig, at du aldrig vil fortælle nogen, hvorfra du faar dem«. Drengen lovede det, og den lille grønne Mand forsvandt atter ind i Volden; men da Drengen tog sine Træsko frem, laa der en skinnende blank Sølvskilling i den ene. Han blev sjæleglad og gav straks sin Far den, da han om Aftenen kom hjem. Det gik godt i nogen Tid; men saa begyndte Folk i Landsbyen at skumle til denne Dreng og hans Far, der fik saa mange Penge, og det endte med, at de en skønne Dag førte Drengen med sig og tvang og pinte ham saa længe, at han til sidst fortalte, hvor han fik de mange Sølvpenge fra. Fra den Dag fik han aldrig flere fra den lille grønne Mand.

Jørgen Aug. Larsen.

Fra gamle Dage.

1. I min Barndom kendte jævne Folk ikke til at købe Kranse ved Begravelser, man bandt dem i Hjemmene af Buksbom, Mos og andet Grønt og hvad man efter Aarstiden havde af Blomster. Undertiden skrev man et Salmever, som man syntes passede til Lejligheden og syede inden i Kranse. Min Mor digtede selv de Gravvers, hun satte i Kranse. Jeg husker nedennævnte 2 Vers:

Du gamle Gubbe, far hen i Fred
 til Gravens mørke, kolde Bolig,
 et sidste Leje er dig beredt,
 Der skal du hvile trygt og rolig.
 Til Lindring for Alverdens Nød
 paa Jorden er den mørke Død. —

Farvel min kære, gode Tante,
 du gik fra denne Jammerdal
 for i et bedre Hjem at lande
 Udfriet fra Sorg og Sygdoms Kval.
 Du samles hist med Venner kære.
 Velsignet skal dit Minde være!

2. Godt Forhold mellem Husbondfolk og Tyende i ældre Tider (omkring 1860)

Som 18-aarig ung Pige kom min Mor i Tjeneste i Maribo hos en Søn af Pastor Boeck; hun blev i Tjenesten i 4 Aar og fik især sin Frue meget kær. Engang udtalte »Madam« Boeck Ønsket om at eje 2 hækledede Sengetæpper. — Mor tilbød straks at forfærdige dem. Garn blev købt, og Mor tog fat paa Arbejdet, hendes Frue vaskede tit op efter Teen, for at Mor kunde være saa stadig som muligt ved Arbejdet, som skred hurtig frem. Da Sengetæpperne var færdige, takkede Fruen og lovede Mor, at naar hun og hendes Mand døde, skulde Tæpperne tilhøre Mor. — En Herre fra København kom i Halvfjerdserne og overrakte Mor Tæpperne, foruden et Kommodetæppe, som Mor ogsaa havde lavet, men som aldrig havde været omtalt.

Karen Christiansen.

Andre Tider!! —

Grevinden. »Da jeg var en 6—7 Aar gammel, var jeg med Moder nede paa for at tale med den gamle Grevinde, efter min Faders pludselige Død. Jeg blev meget forbavset, da vi kom ind; for saa kastede Moder sig ned paa sine Knæ og krøb — hen til Grevinden. Og jeg kan huske, at Moder blev ved hele Tiden med at sige: »Deres Naade! Deres Naade!« Jeg havde forestillet mig en Grevinde som noget meget fint og fornemt og blev meget skuffet ved at se

en gammel værkbruden Kone i en Stol. Hendes Hænder var helt fordrejet, og hendes Skikkelse helt krumbøjet af Gigt. Hun sagde til Moder, at hun nok skulde tage sig af os alle sammen, naar blot hun ikke giftede sig igen. Det lovede hun, og de holdt begge deres Ord. Vi fik ofte Brev fra hende, og da skrev hun altid: »Min gode Ane!« Vi fik altid saa meget dernedefra.«

(Medd. 1930 af Julie Juhl, f. 1860).

Vict. Juul Petersen, Usserød.

»Gammel Anders«'s Vise.

(Mel.: Peder Schiøtt i Barndoms...)

Det, som jeg nu her fortæller,
er vel alt saa godt bekendt;
og det skader vel ej heller
at nedskrive det paa Prent;
thi saa gyseligt det er,
at man knapt har Mage her.

Natten mørk og kølig hviler
over alting fjernt og nær,
ud af Skyen Maanen smiler
med sit blege Straaleskær,
og alt levende det nød
hviled' udi Søvnens Skød.

I en ussel, fattig Bolig
udi Ryde Mand og Viv
sov med Børn saa blidt og rolig
aned' ej, at deres Liv
grumme Fader røve brat
skulde alt i denne Nat.

Thi om Natten vaagner Manden
op af Søvnens trygge Skød,
bliver som besat af Fanden
og beslutter deres Død.
La'r den onde Tanke faa
Indgang i sit Hjertes Vraa.

(Optaget efter Stine Jensens Diktat).

Han i Sengebaand mon kvæle
— som til Slynge dannet var —
først sin egen Ægtefælle,
derpaa fluks til Rede har
et Par Strikker, dermed saa
kvæler han de stakkels smaa.

Da det grumme Mord til Ende
nu af ham var blevet bragt,
med en Kniv, han faar i Hænde,
skærer han sig af al Magt
i sin ene Arm, hvorved
han besvimet segner ned.

Da han vaagner op og skuer
nu de mange blege Lig,
først han for sin Gerning gruer
og forvirret styrter sig
ud af Huset for at faa
Livet gjort en Ende paa.

Dette har han ej opnaaet,
atter han besvimet var,
og Retfærdigheden faaet
ham i sine Hænder har,
som til Afsky og til Skræk
snart hans Hoved kapper væk.

Svend Jørgensen.

Nykøbing Slots Møbel-Inventarium 1755

(Sluttet, jfr. Aarb. 1931—32, 1934)

Vi var sidst i »de gevelfte Kældere«, stopper nu atter op her og fortsætter i Udenværkerne: *De gevelfte Kældere* rummer Mængder af *gult Damask* i Bordtæpper, til »Taboretter« m. m. a., af »*Aurora*« (fransk Bordtæppe med Sølv- og Guldfrynser og do. Kvaster), Møbler tilhørende *Kirken* (bl. a. sort Atlaskes Messehagel med Kors bagpaa, underforet med gult Taft, rød Fløjls Messehagel broderet med Kristi Kors, Sølv-Buddike til Oblater, rødt Fløjls Alterklæde med Guld-»Galluner« omkring Frederik d. Fjerdes Navn og Krone af Aarstal 1719 udbroderet), 1 rødt fransk Fløjls Bord med rødt Lærred underforet og Frynser af Sølv og Guld, *Omhang til Hds. Majestæts egen Seng* af rødt Damask (deriblandt 1 rødt Taftes Dækket, bestukket med Hds. Maj's højsal. Dronning Sophia Amelia Navn. 1 Himmel af rødt Taft udstukket med samme Dronnings Navn). I *Kobberkamret* ses Mængder af Laag-Kedler fra o. 3 Lispund og nedefter, »Castroler«, Dørslag m. v. endvidere i *Messing*: 74, mest invalide, Lysestager m. v.; et *Tin-Service*, i *Crontin*: 16 hele Fade, 10 Vandfade, Tallerkener i Dusinvis, men ofte Vrag; i »*Nørrenberger Tin*«: 25 Fade, 50 Tallerkener, hvoraf de fleste er brugelige m. v.; i *Jerntøj*: Trefødder, Knive, Gafler, Lysesakse, Ildtænder og endelig en »*Træ-Balance*« med Jernlodder. — Paa den *inderste Slotsplads* en gl. forfalden Vandkumme ved en Opstander-Post.

I *Slottets Forgaard* optegnes: Paa *Pladsen*: en gl. forfalden Vandkumme af Bræder, med en Pumpe ved, ubrugelig. 1. *Sprøjtehuset* (1 Sprøjte med Tilbehør, 16 ny Brandspande, 15 ganske itu — m. m.). 2. *Portstuen* (2 Fyrreborde, ubrugelig gl. Jern-Bilæggerovn, 1 Stand-Sengested o. a.). 3. *Husfogdens Værelser* (i de 7 Værelser, 3—9, er der saa godt som intet Inventar ud over et Par Borde, Vindovne, Stand-Sengesteder og en Bilæggerovn, 3 Skruer høj). Heller intet i *Mørkekammeret* og i *Kælderne* under disse Værelser kun 1 Kobberkedel (staar under Springvandet) og en do med Kobberdæksel. Tomme er *Husgeraads-Karlens Væ-*

relser 10—18 (blot med en Bilæggerovn og et Par Vindovne). 19. *Slagtehuset* har kun en rund muret Kobberkedel, og i de ff. Værelser, 20—22 *Lakaj-Kamre* og *Regimentsskriverens Værelser*, 23—37, noteres kun i det ene Lakajværelse foruden Fyrrebord 3 gle forgyldte Læderstole, 1 Himmelseng med grønne Raskes Gardiner, 1 Vindovn 2 Skruer høj og i Værelse 24 1 Himmelseng med røde Sargis-Omhæng, Dobbeltkappe, Himmel og Rygstykke. I *Kælderen* under Regimentsskriverens Værelser findes bl. a. en 4-kantet Kobberkumme under Springvandet paa 4 Tønder, ubrugelig og i Stykker. I *Oldfruens Værelser*; 38—42, findes 4 Ruslæderstole, 1 Himmelsengested uden Gardiner, 1 Bilæggerovn, 2 Vindovne, 1 Kobber-Fjerdingskedel, et Par Trefødder m. v. og i *Kælderen* derunder (43) Rulle, muret Kobberkedel, 2 Borde og 1 Bilægger.

No 44 *Corps de Garde* (to faste nøgne (?) Brikser. 45 *Vandmøllen* (2 Møllehjul i 1746 forfærdiget, to Møllesten fra 1703, to fra 1706 o. a. m.) og endelig *Amtsgaarden* (heri 4 Vindovne og 1 gammelt Spil med sort Ramme).

Inventariebeskrivelsen slutter med »*De her ved Slottet liggende Stalde*« og deres Beskaffenhed, der ofte lader meget tilbage at ønske: *Prinsens Stald* med 7 store Krybber; af Spiltovene er nogle brøstfældige, Loftet over Stalden ganske brøstfældigt, Vinduerne alle i slet Stand baade paa Glas og Bly; og i Staldkammeret ovenpaa mangler baade den udvendige Dør i Muren og Trappedøren Laas og Nøgle; den udvendige Trappe til dette Kammer er borte. I *Folestalden* (»*Virecks Stald*«) er Spiltovene og Krybberne ved begge Sider i brugelig Stand, men i *Liv-Stalden* (»*Té Meusis Stald*«) er 2 Vinduer borte og Gulvet ganske spoleret og opraadnet; ingen Luger til Strø-Krybberne i Spiltovene o. s. fr. Der fattes Loft over 6 Fag i de paa Staldgaarden befindende Staldhuse. — *Gartnerboligen* (hvis »*Vaanhus*« bestaar af 1 Etage inddelt i 15 Fags Bindingsværk, hvori der oven og uden er 24 Vindueskarme med behørig Beslag og ud til Garden 10 Vinduesskodder med Opløbere, Lister og Jernbolte) rummer en Dagligstue med bl. a. 3 Døre med Laase og Hængsler og en Bilæggerovn; Sengekammeret, et lidet

Klædekammer med Bræder opdelt, et lidet Vindue over Døren og en Vindovn; Ammestuen med en »Jern-Bilægger-Kakkelovn; *Forstuen* midt paa Huset med en Gadedør og to Døre, den ene til Køkken, den anden for Trappen til Loftet, samt den *store Stue* med en muret Kamin og 3 Døre, som sædvanligt her med Laase og Hængsler, i Forbindelse med 8 mindre Kamre. Ved Vaanhuset er et 8 Fags Hus med murede og klinede Vægge og med 8 smaa Kamre samt et 7 Fags Hus til Stald og Vognhus, ogsaa med murede og klinede Vægge, og endelig et Bryggershus, nybygget 1747. I Gaarden findes en med Tømmer og Planker indklædt Brønd med Opstanderpompe og Pomperedskab. Endelig befindes i *Gevæksthuset* udi den store Hauge (som er indrettet med 2de Afdelinger) et 10 Fags Kammer med Vinduer, Skodder og Beslag og rummende en Jern-Bilægger-Kakkelovn og en opmuret Bagerovn.

A. Hk.

Fra Bogverdenen.

Af Pladshensyn maa vi opgive Redegørelsen for, hvad der er udkommet i Bøger og Tidsskrifter af Interesse for vor stedlige Historie. Vi nøjes med atter at pege paa *C. C. Haugner's* store Værk »Nakskov Købstads Historie I«, som vil blive staaende tilmed i let læselig Form, som det rige og rette Kildeværk, og hvis 2. Del sagtens er udkommet, naar vor Aarbog udgives, — og paa *Fr. Graae's* »Erindringer fra Sydhavsøerne« med de friske, journalistisk lette og fornøjelige Rids af Personer og Forhold heræde fra. Endvidere maa vi nøjes med en foreløbig Henviisning til *Jan Steenberg's* Doktordisputats »Studier i dansk og nordtysk Teglstensarkitektur i 13. Aarh.« (1935), der i indgaaende Analyse giver en Mængde betegnende og stilbestemmende Træk ogsaa af de lolland-falsterske Kirker, og til *Thyra Jensen's* »Bispinde Nanna Boisen«.

1. Decbr. 1935. A. Hk.

Aarsberetning.

Lolland-Falsters historiske Samfund holdt den 27. November 1935 sin aarlige Generalforsamling paa Olsens Hotel i Maribo.

Formanden, Amtsforvalter *A. Holck*, aflagde Beretning, hvori han bl. a. udtalte:

Det Aar, der er forløbet, har ikke været daarligt. Man har kunnet udsende til Medlemmerne ikke blot Aarbogen i dens fulde Omfang, men tillige andet Bind (paa henvend 700 Sider) af Dr. Hjelholts store Kildeværk om Falsters Historie; naturligvis har man ikke kunnet overkomme dette uden den saa ofte omtalte Bistand fra forskellige Institutioner, men Resultatet er dog kun naaet ved betydelige Ofre ogsaa fra Historisk Samfunds egen Kasse; det var ikke uden Betænkelighed, man havde gjort et saa dybt Greb i sin Beholdning, som i mange Aar var sparet sammen til Formaal ud over Aarbogen og gerne endnu skulde holde til en 2—3 Ekstrapublikationer, som man havde bundet sig til og som man haabede i Fremtiden at kunne sende Medlemmerne, men næppe som saa flotte Gaver som de to Bind Falsters Historie. Nu forestod i Løbet af de første Aar Udgivelsen af afdøde Lærer Jørgensens Beskrivelse af en lollandsk Bondegård.

Løsningen af de her berørte særlige Opgaver bevirker naturligvis, at vi sagtens foreløbig maa holde lidt igen paa Rejsningen af Mindesten; i denne Forbindelse retter vi paa givne Foranledning en Opfordring til vore Medlemmer om venligst at indberette til os, om en af vore alt rejste Mindesten med Omgivelser skulde være ved at komme lidt i Forfald, for det var just ikke Meningen med Rejsningen. — Vi rejste i det forløbne Aar vor største og vel ogsaa smukkeste Sten i de bedste Omgivelser til Ære for Niels Hemmingsen, paa Pladsen uden for Errindlev Kirke.

Vort Medlemstal var pr. 1. April i Aar 693.

Kassereren, Førstelærer *Sv. Jørgensen*, Taareby, fremlagde det reviderede Regnskab, som balancerede med 18.114 Kr. og sluttede med en Kassebeholdning paa 7662 Kr. Dette godkendtes.

Formanden mindedes afdøde Pastor J. C. Holck, Nakskov.

De, der kendte vort Arbejde indadtil, ved, at han har været os en god Støtte.

De efter Tur fratrædende Bestyrelsesmedlemmer, Førstelærer *Bendsen*, Bandholm, Amtsforvalter *A. Holck*, Vaabensted, og Gdr. *O. Rasmussen*, Nr. Ørslev, genvalgte. I Pastor Holcks Sted valgtes Adjunkt, Dr. phil. *Jan Steenberg*, Nakskov. Ingeniør *Hagemann*, Nakskov, og Skolebestyrer *Jørgensen*, Maribo, genvalgte som Revisorer.

Uddrag af *Regnskabet* 1934—35.

<i>Indtægt:</i>		Kr. Ø.	<i>Udgift:</i>		Kr. Ø.
Formue d. $\frac{1}{4}$ 1934.....	9960	63	Administrat. (Porto, Fragt,		
Indvundne Renter.....	290	69	Medhjælp, Hist. Fæl-		
Tilskud.....	5223	00	lesforening m. m)....	724	85
Medlemsbidrag + Porto .	2425	90	Aarbogen og Falsters Hi-		
Salg af Aarbøger.....	142	05	storie II.....	8919	15
Indgaaet ved Møder.....	72	35	Møder.....	392	31
			Mindesmærker.....	416	67
			Andre Udgifter.....	9	50
			Formue d. $\frac{31}{3}$ 1935....	7652	14
	<hr/>	18114 62		<hr/>	18114 62

Medlemsliste.

Nykøbing F.

- Andersen, Johs., Forstander, Kohavevej.
— J., Købmand, Langgade 12.
Boiesen, Kommuelærerinde, Kongensgade 38.
Bork, Holger, Redaktør, Folketidende.
Centralbiblioteket.
Christensen, C. F., Direktør, Nationalbankens Filial.
Christiansen, Einar, Direktør, Vesterskovvej 45.
Ditlevsen, H., Sagfører, Østergade 20.
Dresler, A., Frue, Tværgade 57.
— Fuldmægtig, Sundby.
Eriksen, Chr., Adjunkt, Rosenvænget 2.
Friser, C. J., Købmand, Nygade 34.
Frydenlund, Niels, stud jur., Voldgade 2.
Gøttsche, Guldsmed, Jernbanegade.
Hansen, Knud, Bibliotekar, Centralbiblioteket.
— Edv., Kontorbud, Grønnegade 26.
— Agnes, Lærerinde, Frue, Thorsensvej.
— Valborg, Lærerinde, Nykøbing F.
Hemmingsen, A., Alderdomshjemmet.
Jensen Blegvad, Bankdirektør, Nr. Boulevard 10, 1. Sal.
Jensen, Oluf, Hospitalsforstander, Klostergade 1.
— P., Lærer, Solvej 70.
— Overbanemester, Idestrup.
- Jørgensen, L., ps. Lærer, Dagmarhus.
Jørsøe, E., Lysbadeanstalten.
Kring, L., Lærer, Fromsgade 22.
Kronmann, Konsul, Frisegade 28.
Larsen, Arnold, Boghandler, Østergade.
— Johs., Snedker, Lollandsgade 18.
— G., Tandlæge, Frk., Jernbanegade 15.
Lollesgaard, Lektor, Dr. phil., Ø. Thoreby.
Lollike, J., Direktør, Landbostandens Sparekasse.
Lorensen, Postkontrollør, Dronningensgade 22.
Lund, C. A., Bankrevisor, Nyk. F.
Mathiasen, H. C., Guldsmed, Østergade 23.
Mathiesen, Kr., Gdr., Landbostandens Sparekasse.
Melgaard, A., Installatør, Jernbanegade.
Møller, F. H., Kommuelærer, Østre Skole.
Møllerup, Chr., Direktør, Kongensgade 36.
Nielsen, Aa., Distriktsbestyrer, Rosendalsgade 17.
— Elisabeth, Frk., Frisegade 31.
Nobel, H., Tobaksfabrikant, Torvet.
Olivarius, C. B., Frimurerstiftelsen.
Olsen, O., Amtslæge, Løveapoteket, 1. Sal.
Olsen, Jonas, Læge, Kongensgade 12.
Pedersen, C., Redaktør, Stiftstidende.
Petersen, Arkitekt, Slotsgade 37.

- Petersen, Henry, Bankassistent, Landmandsbanken.
 — C. A., Bankkasserer, Landmandsbanken.
 — V. Th., Købmand, Jernbanegade.
 Pontoppidan, Chr., Boghandler, Langgade 22.
 Preuss, D., Frue, Rosenvænget.
 Rasmussen, Bogtrykker, Nyk. F.
 Reimer, Bankdirektør, Landmandsbanken.
 Rendrup, Overlærer, Helgolandsgade 8.
 Rose, Frue, Langgade 4, 2. Sal.
 Rysse, Jørg., Direktør, Landbostandens Sparekasse.
 Rønlund, Amtsraadssekretær, Nykøbing F.
 Sarauw, Lektor, Nr. Boulevard 17.
 Schultz, E. C., Købmand, Kongensgade 17.
 Sick, I. L., Telegrafkontrolør, Holcksgade 7, St.
 Sidenius, Købmand, Vestensborg Allé 11.
 Skytte, Gdr., Landbostandens Sparekasse.
 Stiborg, H. I., Pastor, Tværgade 6.
 Synnestved, Direktør, Stubbekøbingvej 24.
 Sørensen, N., Lærer, Thorsensvej 28.
 Teisen, Tage, Pastor, 52 Third Street, Troy, New York.
 Trolle Friis, Stiftamtmand, Nykøbing F.
 Veibel, Redaktionssekretær, Stiftstidende.
 West, Overassistent, Nr. Boulevard.
 Willesen, Rektor, Katedralskolen, Nykøbing F.
 Østre Skole, Nyk. F.
- Stubbekøbing.*
- Boas, Christoffer, Købmand.
- Bruun, Niels, Boghandler.
 Brændeskov, Overlærer.
 Budtz, P. Egede, Tandlæge.
 Christensen, A., Redaktør, Borgmester.
 Dressel, I. M., Købmand.
 Eghoff, Pastor.
 Folkebiblioteket.
 Hansen, Søren, Snedkermester.
 — Laur., Urmager.
 Holm, Bagermester.
 — M. A., Tømrermester.
 Juul Nielsson, P., Chauffør, Carlsfeldsvej.
 Lindholm, Direktør.
 Malling, Læge.
 Mathiesen, Overlæge.
 Nielsen, Henning, Købmand, Møllegaarden.
 Palsøe, Marie, Købmand, Frk.
 Petersen, Bernh., Automobilforh.
 Rasmussen, Johs., Forretningsfører.
 — H. J., Forstander, Næsgaard.
 — Johs., Overretssagfører.
 — R. P., Møllestræde 3.
 Strandbygaard, Læge.
 Strandgaard, Lærer.
 Thomsen, Ernst, Sagfører.
 Wiberg, Viceinspektør.
 Wulff, Johs., Købmand.
- Nakskov.*
- Aggebo, Realskolebestyrer.
 Andersen, N., Købmand, Uldvarehuset.
 — H., Overretssagfører, Nygade.
 Berg, Direktør, Skibsværftet.
 — F. H., Kredslæge, Torvet.
 Boesen, Ingeniør, Ota.
 Brun, Fru Regnskabsfører.
 Bærentsen, Dommerfuldmægtig.
 Christensen, Direktør, Kondenseringsfabriken.
 — M., Lærerinde, Præstestræde 4.
 Christiansen, C., Sparekassebogholder.

Dastrup, Joh., Frue.
 Date, A., Lærer, Jødevej.
 Ebbesen, Vinhandler, Torvet.
 Eiberg, Lærerinde, Perlestikker-
 gade.
 Faustrup, C., Overassistent.
 Folkvard, Sognepræst.
 Friis, H., Købmand, Torvet.
 Hagemann, O., Underbestyrer, Suk-
 kerfabriken.
 Halberg, Læge.
 Hansen, Fr., Blikkenslægmester.
 — R., Dyrlæge, Vejlegade 26.
 — Niels, Købmand, Nytorv.
 — D., Lærerinde, Torvet 13.
 Haugner, Redaktør, Nr. Boulevard.
 Henningsen, Overingeniør, Svin-
 gelsvej.
 Henriksen, Adjunkt, Frk.
 Henriksen, Aug., Maler, Marienlyst-
 vej 20.
 Hintz, Sigurd, Overretssagfører.
 Hoff, Dommerfuldmægtig, Tilega-
 de.
 Høegh, Sagfører, Sparekassen.
 Jacobsen, Direktør.
 Jensen, F., Mølmester, Tilegade.
 — Chr., Pølsemester, Heesvej 20.
 Jersing, Politimester, Svingelsvej.
 Jessen, Vilh., Konsul, Søndergade.
 Jørgensen, Ric., Bogholder.
 — C. V., Installatør, Søndergade.
 — Castor, Købmand, Søndergade.
 — A., Lærer, Axeltorv.
 Kjeldsen, Læge.
 Krøyer, T. G., Konsul, Nygade.
 Kyhl, Bankdirektør, Landmands-
 banken.
 Larsen, Guldsmed, Svingelsvej.
 — Rangerfører, Hoskjærsvvej 27.
 Lehmann, Apoteker.
 Lund, Apoteker.
 — H., Sagfører, cand. jur., Tile-
 gade.
 Mac Dougal, C., Overlæge.
 Mikkelsen, P., Skrædermester.

Mule, Læge.
 Nakskov Folkebogsamling.
 Nielsen, Bestyrer, Sukkerfabriken.
 — Frue, Vestlollands Avis.
 — Kaj G., Købmand, Tilegade.
 Olsen, Axel, Automobilhandler, Nr.
 Boulevard.
 Palsøe, H. P. M., Konsul, Dana-
 gade 9.
 Paulli, V., Læge.
 Poulsen, A. R., Sparekassedirektør.
 Rasmussen, Chr., Bogtrykker.
 Scheeby Rasmussen, K., Bankfuld-
 mægtig, Lollands Bank.
 Schrøder, Elisabeth, Lærerinde.
 Steenberg, Adjunkt, Dr. phil.
 Stoltze Møller, A., Landinspektør,
 Tilegade.
 Sundbo, Overlærer.
 Sørensen, E., Lærerinde.
 Wiingaard, Bankbogholder, Konsul.
 Zwick, A., Overretssagfører.
 Ørnsholt, Arkitekt, Svingelsvej.

Maribo.

Adrian, Godsekspeditør.
 Agerskov, Driftsbestyrer.
 Andersen, Martin, Redaktør.
 Bachmann, Ida, Bibliotekar.
 Bak, Lærer, Torvegade.
 Bech, Rich., Købmand, Konkurren-
 ten.
 Bitsch, pens. Lærer, Refshalevej.
 Christensen, Fotograf.
 — F. S., Redaktør.
 Christiansen, Regnskabschef.
 Daß, J., 70 East 45 St. New York.
 Dein, Boghandlerske, Frk.
 Ditlevsen, D., Redaktør.
 Ellehauge, Læge.
 Faber, Købmand.
 Frederiksen, fhv. Konditor, Frk.
 Grut, Erling, Ingeniør, Sukkerfa-
 brikken.
 Hansen, Bankdirektør.
 — Gartner, Vesterbrogade.

- Hansen, I. P., Sagfører.
 Hanson, L., Sagfører.
 Haugaard Jørgensen, Købmand.
 Henriksen, N., Købmand.
 Hinrichsen, I. M., Installatør.
 Holck, A., Amtsforvalter, R.
 — Ida, Frue.
 Holscher, Blikkenslager.
 Jensen, Assistent, Kæmnerkontoret.
 — J. P., ps. Lærer.
 Jungersen, Landinspektør.
 Jørgensen, Brygger.
 — Skolebestyrer.
 Kjær, Overretssagfører.
 Knudsen, C. V., Direktør, Sdr. Boulevard.
 — H. C., Købmand, Vestergade.
 — jun., Urmager.
 Kruse, K. P., Overlærer.
 Kofoed, Redaktør.
 Kolbye, Fabriksbestyrer.
 Krarup, Dommerfuldmægtig.
 Krogsbæk, Pastor emer.
 Lange, V. T., Maskininspektør.
 Larsen, Postmester.
 — Statsbetjent.
 Lund, Forsøgsleder, Sukkerfabriken.
 Lundbo, Lærer.
 Maribo Kommune.
 Milling, Direktør.
 Mortensen, R., Amtsstuefuldm.
 Musse, Tømrermester.
 Muus, Dr. med., Overlæge.
 Møller Bartholdy, Læge.
 Nicolaisen, H., Grosserer.
 Nielsen, Direktør, Østifterne.
 — N. M., Radioforhandler.
 — N. C., Telegrafmester.
 — Gunnar, Tømrermester.
 Nissen, Fotograf.
 Olivarius, Provst.
 Olsen, Alex, Guldsmed.
 Petersen, Henry, Direktør.
 — Dorph, Forvalter, Sukkerfabriken.
- Petersen, Kontorist, Refshalevej 14.
 — Normann, Læge.
 — Chr., Maskinmester.
 — fhv. Stationsforstander.
 — Trafikassistent, Sdr. Boulevard.
 Poulsen, Garver.
 Quidde, Murenmester.
 Rasmussen, C. G., Lærer.
 — Lærerinde.
 Rosling, Benedikte, Enkefrue.
 Roug, Isenkræmmer.
 Ruge, A., Apoteker.
 Saunte, Lærer.
 Schebye, Bankdirektør.
 Schultz, Farvehandler.
 Skaaning, Købmand, Vesterbrogade.
 Skaftø, D., Lærerinde.
 Sonne, Amtsforvalter.
 Staunstrup, A., Lærer, Vestergade.
 Stiftsmusæet, Maribo.
 Sørensen, G., Bestyrer, „Danske Købmænd“.
 Valentin, Købmand.
- Rødby.*
- Andersen, M., Lærer.
 Birch, Pianist.
 Hansen Bohn, Købmand.
 Ingemann, Assistent.
 Linstow v., Postassistent.
 Markersen, Ingeniør.
 Nielsen, K. Flemming, Ingeniør,
 Sæddinge.
 Petersen, Carl, Dommerfuldmægtig.
 — Chr., Sagfører.
 Skaarups, M., Lærer.
 Svendsen, O., Købmand.
- Saxkjøbing.*
- Bornebusch, Skovrider.
 Dornonville de la Cour, G., Proprietær.
 Folkebogsamlingen for Saxkjøbing og Omegn.
 Hauberg, Grosserer.

Ingerslev, Kredslæge.
 Nedergaard, O., Overlærer.
 Nielsen, R., Inspektør.
 — Elisabeth, Kommuelærerinde.
 Nørgaard, J., Snedker.
 Olsen, Godsinspektør, Hardenberg.
 Prior, A. G. S., Provst.
 Rosenstand, Bankbestyrer.
 Rosenørn Lehn, Lensbaron, Oreby-
 gaard.
 Steffensen, C. Thaaning, Boghand-
 ler.

Nysted.

Aarbye, Lærerinde, Frk.
 Bischoff, F., Garvermester.
 Bohn, Toldforvalter.
 Bøgelund Thomsen, Sagfører.
 Hansen, C. S., Postpakmester.
 Holck, Arkitekt.
 Hovmand, P., Sagfører.
 Jacobsen, Aage, Læge.
 Jensen, Harald, Bankbestyrer.
 — Carl, Pastor.
 Jørgensen, Direktør, Trælasthande-
 len.
 Poulsen, F. C., Sagfører.
 Prier Pyndt, Erik, Lærer, Strand-
 stræde 2.
 Sonne, Forstanderinde, Frk., Opta-
 gelseshjemmet.

Egebjerg.

Andersen, H. Fr., Hegnsmand,
 Tromnæs.
 Gregersen, Kr., Højskoleforstander,
 Nr. Ørslev.
 Hansen, D., Uddeler, Sdr. Alslev.
 Højer, I. D., Gdr., Nr. Ørslev.
 Jepsen, Marius, Gdr., Nr. Ørslev.
 Johansen, J. P., Købmand, Nr. Ørs-
 lev.
 Madsen, L., Lærer, Nr. Ørslev.
 Nordtorp, Døthea, Lærerinde, Nr.
 Ørslev Friskole.
 Rasmussen, Ole., Gdr. Nr. Ørslev.

Schmidt, Pastor, Nr. Ørslev.
 Sværke, Konsulent, Nr. Ørslev.
 Ørbæk, Carl, Gdr., Nr. Ørslev.

Eskildstrup.

Carlsen, L. O., Gdr., Gunslevmagle.
 Dinesen, Godsejer, Skørringe.
 Eskildstrup Sognebibliotek.
 Foged, Jul., Gdr., Sørup.
 Hansen, Jens, Gdr., Virket.
 — P., Skovfoged, Virket.
 Hare, H. P., Gdr., Virket.
 Jyde, P., Gdr., Gunslevmagle.
 Krog, Chr., Gdr., Oustrup.
 Larsen, Georg, Gdr., Højgaard.
 Olsen Lise, P., Gdr., Virket.
 Skytte, P., Gdr., Gunslevmagle.

Fiskebæk.

Ancher-Jensen, K., Lærer, Staure-
 by.
 Møller, Carl, pens. Overportør.
 Poulsen, P., Gdr., Skelby.

Gedser.

Løj, H. P., Gedesby.

Guldborg F.

Andersen, A., kgl. Vejer og Maa-
 ler.
 Grandjean, Stamhusbesidder, Ven-
 nerslund.
 Jensen, Vilh., Gdr., Amsraadsmed-
 lem, Alstrup.
 Larsen, Victor, Propr., Folketings-
 mand, Steffensminde.
 Nielsen, L., Skomagere, Brarup.

Horbelev.

Alkjær, Lærer, Horbelev.
 Degenkolw, Provst, Moseby, R.
 Hansen, Lærer, Moseby.
 Horbelev Sognebogsamling (Lærer
 Fr. Hansen).
 Lollike, I. P., Gdr., Moseby.
 Nymand, E., Lærer, Moseby.

Nørdrup, Lærer, Horbelev.
Piil, I. P., Gdr., Moseby.
Skytte, Chr., Gdr., Moseby.

Karleby.

Henriksen, H. P., Gdr., Horreby.
Mortensen, Marius, Parcl., Karleby.

Nykøbing F.

Brygger, Chr., fhv. Gdr., Systofte.
Christensen, Lærer, Thoreby østre
Skole.

Friis, Niels, Gdr., Nagelsti.
Jensen, J. P., ps. Lærer, Ø. Thore-
by.

Lise, M., Sukkerkoger, Kraghave.
Lose, G., Muremester, Kraghave.
Møller, Harry, cand. jur., Bjørup.
Nielsen, R. G., Trævarefabrikken,
Kraghave.

Rasmussen, Telefonformd., Ø. Tho-
reby.

Snedker, Jens, Parcl., Nagelsti.
Sørensen, S., Førstelærer, Sys-
tofte.

Wirke, C., Gdr., Systofte.

Nr. Alslev.

Baagland-Petersen, Boghandler.
Bach, Bager, Nr. Vedby.
Bendtzen, Anna, Frue, Landbjerg-
gaard.

Berkow, I., Læge, V. Kippinge.
Egelev Sognebibliotek.
Emborg, Pastor, Nr. Alslev.
Florentzen, Massøse, Frue, Nr. Als-
lev.

Garde Hansen, Postkontrolør, Nr.
Alslev.

Hansen, Hans, Gdr., Skerne.
Hels, Læge, Nr. Alslev.
Hessilt, Lærer, Amtsskolekonsulent,
Nr. Alslev.

Højer, Astrid, Frk., Nr. Alslev.
Ibsen, Kristian, Lærer, Nr. Alslev.
Jeppesen, Lærer, Vaalse.

Kappel, Gdr., Gunslev.
Lange, Jes, Rentier, Nr. Alslev.
Larsen, Ingeman, Tømrer, Vaalse.
Madsen, Jensine, Frue, Nr. Alslev.
Munk, Læge, Nr. Alslev.
Nøvermann, Mejeribestyrer, Ø. Kip-
pinge.

Nielsen, H., Realskolebestyrer.
Nr. Alslev Sognebogsamling.
Nr. Vedby Sognebibliotek.
Olsen, Chr., Gdr., Skovby.
Petersen, Vilh. Købmand.
— Marius, Uddeler, Egelev.
Sadolin, Provst, Ø. Kippinge.
Siebast, Forstanderinde, Frk., Guns-
lev Pige hjem.

Skotte-Hansen, Lærerinde, Lundby.
Skovby Bibliotek.

Sommer, Tømrermester, Nr. Alslev.
Strange, Helene, Forfatterinde, Nr.
Alslev.

Thomsen, Bankbestyrer, Nr. Alslev.
Truelsen, Gdr., Nr. Vedby.
Vangkilde, K. E., Gdr., Skerne.
Volsing, K., Julian, R., Lærer, Al-
strup.

West, Gdr., Bøgeskovholm.
Zanoni-Nielsen, Sognepræst, Nr.
Vedby.

Orehoved.

Christiansen, G., Stationsforstan-
der.
Nyskole Sognebibliotek.
Wilhjelm, Skovrider, Orenæs.

Stubbekøbing.

Aage, N., Gdr., Aastrup.
Ahrend, R., Gdr., Vejringe.
Jørgensen, Aage M., Gdr., Marien-
dal.

— Jul., Gdr., Nr. Taastrup.
Liise, stud. mag., Paarup Bakke-
gaard.
Maglebrænde Sognebibliotek.
Nellemann, Skovrider, Hesnæs.

Olsen, H. Fr., Lærer, Vejringe.
 Palle, Karen Stine, Frue, Sullerup.
 Sass Nielsen, Lærer, Oure.

Sdr. Ørslev.

Graae, I. P., Gdr., Højagergaard.
 Jacobsen, Chr., Gdr., Dalsborg-
 gaard.
 Larsen, Chr., Gdr., Idestrup.
 Nielsen, Mejeribest., Idestrup.
 Pedersen, Hans, Driftsbest., Sdr.
 Ørslev.

Tingsted.

Brygger, N. P., Gdr., Bruntofte.
 Heiberg Jürgensen, Skovrider, Ha-
 nenau.
 Jensen, Laur., Gdr., Taaderup.
 — Hans, fhv. Skovfgd., Taaderup.
 Nr. Ørslev Sognebibliotek.

Væggerløse.

Corneliussen, Gdr., Hasselø.
 Larsen, Arnold, Bestyrer, Forsam-
 lingshuset.
 — Chr., Husejer, Marrebæk.
 Toxværd, Karen, Frk., Væggerløse.

Askhøj.

Wested, M., Lærer, Vejleby.

Aunede.

Dideriksen, Købmand, Ullerslev.
 Jensen, Lærer, Ullerslev.
 Matzen, Forpagter, Halsted Klo-
 ster.

Bandholm.

Abel, Carl, Tømremester, Reers-
 næs.
 Bendsen, H., Førstelærer, Band-
 holm.
 Christensen, Uddeler, Reersnæs.
 Christjansen, P., Propr., Saltvig.
 Ferdinandsen, A., Trafikassistent,
 Bandholm.

Jørgensens Enke, Fiskeeksportør,
 Bandholm.

Juul Mathiesen, Frue, Ørbygaard,
 Bandholm.

Krog'h-Jensen, kgl. Vejer og Maa-
 ler, Bandholm.

Mathiesen, Trafikassistent, Band-
 holm.

Møller, Bogholder, Bandholm.

Mønbo, J. P., Købmand, Band-
 holm.

Schiermacher, Stationsforstander,
 Bandholm.

Skude, Skovfoged, Bandholm.

Bursø.

Petersen Sejerbo, Lærer, Krønge.
 Wolsing, Gdr., Bursø.

Errindlev.

Errindlev Sognebogs.
 Sarup, Læge, Errindlev.

Femø.

Andersen, P., Gdr., Sønderby.
 Olsen, M. P., Gdr., Sønderby.
 Petersen, P. A., Gdr., Nørreby.

Flintinge.

Albrechtsen, Frits, Skovfoged.
 Andersen, Snedkermester, Thoreby.
 Bruun, Rs., Gdr.
 Frederiksen, Sognepræst, Thoreby.
 Nielsen, Barber, Thoreby.
 Ringsing, Chr., Gdr., Højdalsgaard.
 — J. P., Gdr. Thoreby.
 Snedker, P., Hjulmand, Thoreby.

Frejlev.

Hansen, Johs., Lærer.
 Sass Nielsen, Gartner.

Gloslunde.

Smith Pedersen, Sognepræst.

Grænge.

Buxbom, Marius, Gdr.

Guldborg L.

Dam, J., Lærer, Vignæs.
Jørgensen, Kr., Sognefoged, Majbølle.
Rasmussen, P. Chr., Bager, Guldborg L.

Harpelunde.

Hansen, H. P., Rentier, Egelykke.
Petersen, Sognepræst, Sandby.

Herritslev.

Fønss, Sognepræst, Herritslev.

Holeby.

Holeby Bibliotek.
Jørgensen, C., Boghandler.
— Kvægavlsleder, Landbrugskand., Nøbbøllegd.
Larsen, L. M., Lærer, Holeby.
Sejer Petersen, Forvalter, Højbygd.
Sukkerfabr.

Horslunde.

Blume, N., Godsforvalter, Pederstrup.
Horslunde-Nordlunde Sognebibliotek.
Rasmussen, K. M., Cyklehandler, Sandbjerg.

Kappel.

Andersen, Bestyrerinde, Frk., Kappel.

Kastager.

Dyssegaard, H. H., Sognepræst, Utterslev.
Hemmingsen, Johs., Købmand.
Lund, Lærer, Utterslev.
Nordlund, H., fhv. Lærer, Branddirektør.
Vejeleman, P., Kastager.

Kettinge.

Christensen, V., Sogneraadsmnd., Kallehauegd.
Westrup-Gleje, Elektricitetsværksbestyrer.

Købelev.

Frederiksen, Propr., Skelstrup.
Rønlund, Læge, Købelev.

Landet.

Klæsøe, H., Lærer, Landet.
Lund, Chr., Gdr., Alminde.

Lindet.

Dalsby, V., Rentier, Hejringe.
Neergaard de, E. F., Godsejer, Hofjægermester, Skelstofte.
Petersen, Kristine, Frk., Søværngene.
Sørensen, S., Parcl., Lindet.

Maribo.

Christiansen, G., Lærer, Engestofte.
Eriksen, H., Lærer, Skelstrup.
Larsen, Jørgen, Forpagter, Raa.
— Thorø, Sognepræst, Hillested.
Nielsen, Jørg., Lærer, Maglemer.

Munkeby.

Møller, Chr., Gdr., Munkeby.

Naskov.

Andersen, O., Lærer, Løjtofte.
Freuchen, P., Propr., Forfatter, Enehøje.
Johannesen, A., Branderslev.
Larsen, Alfred, Repræsentant, Branderslev.
Preisler, Lærer, Løjtofte.

Nørreballe.

Klingenberg, E., Rentier, Skovly, Sørup.
Larsen, L., Arbmd., Haulykke.
Olsen, Hans, Gdr., Haulykke.
Østofte Sognebogsamling.

Onsevig.

Kofoed, Propr., Sejerlund.

Ryde.

Jørgensen, Alf., Gdr., Østofte.
— Vald., Gdr., Sognefoged, Østofte.
Larsen, Emil, Parcl., Stibanken.

Rødby.

Bertouch Lehn, Lensbaronesse, Lungholm.
Grejsen, Fr., fhv. Gdr., Sæddinge.
Jensen, J., Sognefoged, Ringsebølle.
Jørgensen, Laurits, Gdr., Gerringe.
— Otto, Parcl., Gerringe.
Møller, Alf., Gdr., Gerringe.
Paarup Hansen, Gudrun, Lærerinde, Taagerup.
Petersen, Erh., Landmand, Tjørnebjerg.
Poulsen-Bruun, P., Gdr., Ringsebølle.

Saxkjøbing.

Bech, N., Forvalter, Rodsnæs.
Christensen, Sogneraadsmnd., Rasted.
Christiansen, K., Slagtermester, Rørbæk.
Hansen, Vurderingsformand, Hydesby.
Jensen, Oluf, Rørbæk.
Petersen, Tømrermester, Slemminge.
Taars Sognebibliotek.
Vandmann, Jensen, R., Rentier, Rørbæk.

Svinsbjerg.

Christensen, I. C., Mejeribestyrer, Tvede.
Nielsen, N. C., Uddeler, Nøbbet.

Søllested.

Bendsen, Chr., Gdr., Højreby.
Christensen, Lærer, Tjennemarke.

Christiansen, N., Gdr., Volshave.
Hansen, L., Lærer, Højreby.
Henriksen, I., Lærer, Gurreby.
Højgaard, Ove, Gdr., Troelseby.
Jacobsen, J., Barber, Søllested.
Jensen, Trafikassistent, Søllested.
Jørgensen, Niels, Gdr., Skovlænge.
— Godsejer, Søllestedgaard.
— Svend, Lærer, Taareby.
Landet-Ryde Sognebibliotek.
Larsen, E., Læge, Søllested.
— H. C., Stationsforst., Søllested.
Linding, Chr., Uddeler, Ryde.
Nørregaard, J., Rentier, Skovlænge.
Olsen, C., Skovfoged, Taareby.
Sørensen, Chr., Gdr., Maglebøge.
Wilhjelm, Hofjægermester, Godsejer, Øllingsø.

Tillitze.

Madsen, Proprietær, Ø. Skovgaard.
Nielsen, Inger, Lærerinde, Tillitze.
Rasmussen, H. Edv., Lærer, Tillitze.
Sørensen, Vald., Majbølle.

Tirsted.

Jepsen, Lærer, Brandstrup.
Nielsen, Lærer, Tirsted.
Rasmussen, Georg, Glarmester, Brandstrup.

Torrig.

Carstensen, I. F., Sognepræst, Birket.
Christensen, Jul., Gdr., Torrig.
Hansen, E. M., Mejeribestyrer, Birket.
Karstensen, Rs., Gaardbestyrer, Torrig.
Olsen, A., Førstelærer, Birket.
Ploug, L., Gdr., Bønned.
Søegaard, Sv., Bager, Birket.

Vesterborg.

Konradsen, O. Glud, Skovrider.

Langesø Læseforening, Vesterborg Skole.

Nielsen, E., Rentier, Vesterborg.
Rasmussen, L., Mejeribestyrer, Kragmose.

Sigvard, Enkefrue, Vesterborg.
Stryhn, Chr., Graver, Vesterborg.

København og Omegn.

Andersen, P., A., Lektor, Tagensvej 31^a, N.

Bagger, Poul, Grosserer, Thorvaldsensvej 2, V.

Bay, Oluf, Overretssagfører, N. Hemmingsengd. 9, V.

Behrens, Carl, Redaktør, Ny Toldbodgade 55, K.

Bertouch Lehn, R., Fuldmægtig i Udenrigsministeriet, Amaliegade 16 A, K.

Blangstrup, Vilh. F., Landinspektør, Rebekkevej 57^a, Hellerup.

Brøgger, Karen, Kommunelærerinde, Rørsangervej 4, N.

Carlsen, Alfred, Haveinspektør, Frederiksberg Runddel 3, F.

Christensen, C., Magister, Skaanesgade 6, S.

Christiansen, Kommunelærer, cand. theol., Mortensvej, Holte.

Christoffersen, Inspektør, P. G. Ramms Allé 21, F.

Cruse, E. B., Ingeniør, R., Dantes Plads 33, V.

Danmarks Naturfredningsforening, Sølvgade 26, K.

Engelstoft, Dommer, Finsensvej 43, B.

Eriksen, Ingeniør, Maltegaardsvej 9, Gentofte.

Farre, Godsforvalter, Bredegade 9^a, F.

Frederiksen, C., Bogholder, Paa Bjerget 14, N.

Graae, Fr., Overretssagfører, Tordenskjoldsgade 14, K.

Hjelholt, Arkivar, Dr. phil., Markvej 15, Brønshøj.

Hoffmann, Tobaksfabrikant, Dosseringen 32^a, N.

Høj, Christine, Frk., Øster Søgade 72, Ø.

Jensen, Norman, Apoteker, Tuborgvej 64^a t. h., Hellerup.

Jensen, Jonas, Ingeniør, Ourøgade 41^a, Ø.

— Chr. A., Musæumsinspektør, Vestervold 40, V.

— Laur., Slotsgartner, Rosenborg, K.

Jueltoft, Jens, Ingeniørassistent, Holtegade 6^a t. v., N.

Jørgensen, V., Adjunkt, cand. mag., Elinorsvej 12, Charlottenlund.

— P. I., Professor, Dr. jur., Bülowvej 7, V.

Keel, H. O., Direktør, cand. polyt., Østbanegade 11, Ø.

Kragh, Folketingsmand, Dr. phil., Christiansborg, K.

Kuhn, Frederik, Redaktør, Ritzaus Bureau, Ny Østergd. 30, K.

Landsarkivet for Sjælland, Lolland-Falster, Jagtvejen 10, N.

Larsen, Laur., Fuldmægtig, Pileallé 7 G^a t. v., F.

— H., Lektor, Niels Ebbesensvej 24^a, V.

Lehmann, Jul., Ingeniør, Krystalgade 24^a, K.

Muus, Agathe, Frue, Classensgade 68, Ø.

Møller, E., Sekretær, cand. jur., Thorvaldsensvej 21^a, V.

Nationalmusæets II Afdeling, Prinsens Palæ, K.

Nørregaard, Georg, cand. mag., V. Voldgade 92.

Olafsen, H. Chr., Skrædermester, Nürnberggade 28^a, S.

Ovesen, A., Redaktør, Upsalagade 18, Ø.

Petersen, C. G., Boghandler, Hovedgaden 46, Lyngby.
 Palsøe, Chr., Bogholder, Nyelandsvej 98, F.
 Petersen, Valborg, Lærerinde, Elmegade 15^a t. v., N.
 Petersen, Carl, Overbibliotekar, Det kgl. Bibliotek, K.
 Petersen, Fr. Friis, Viceskoleinspektør, Jul. Thomsens Plads 2, V.
 Poulsen, Kontorchef, Udenrigsministeriets Pressebureau, Kg. Nytorv 3.
 Rasmussen, Harry, Forretningsfører, Købmagergade 5, K.
 Rossing, Estrid, Arkivar, Mathildevej 6^a, F.
 Rigsarkivet, Tøjhusgade 5, K.
 Smidt, Ingeniør, Sukkerraffinaderiet Phønix.
 Statens Lærerhøjskole, Odensegade 14, Ø.
 Statistisk Departement, K.
 Søgaard Jørgensen, A., stud. mag., Regensen, K.
 Wilhjelm, Frue, Onsgaardsvej 27^a, Hellerup.

Sjælland.

Balslev, Provst, Soderup, Tølløse.
 Belling, H., Gdr., Bildsø, Slagelse.
 Boesen, Fru Pastorinde, Karise.
 Carlsen, Olaf, Zeniavej 5, Taastrup.
 Christensen, Balthazar, Viceinspektør, Storehedinge.
 Egballe, C. C., Købmand, St. Hansgade 22, Ringsted.
 Frantzen, Monrad, Sognepræst, Ø. Egesborg, Mern.
 Frohm, J., Fodermester, Ordrup, Merløse.
 Gamborg, Bestyrer, Stege Sukkerfabrik.
 Hansen, H. P., Lærer, Krogstrup, Skibby.

Heiberg, Læge, Espergærde.
 Helt, Sognepræst, Veterslev, Vrangstrup.
 Jensen, Thyra, Forfatterinde, Hille-rød.
 Jochumsen, Jens, Gdr., Kallehave.
 Jørgensen, Forpagter, Asminderød-vej 18, Fredensborg.
 Karstensen, N., Højskolelærer, Antvorskov, Slagelse.
 Kjeldsen, ps. Lærer, Ringstedvej 35, Roskilde.
 Mosdal, Lærerinde, Helsingø.
 Olsen, Just, cand. pharm., gl. Apo-tek, Helsingør.
 Olsen, O. C., Lærer, Allerslev.
 Oxholm, Kammerherre, Amtmand, Hillerød.
 Pedersen, fhv. Lærer, Fru Ingessvej 7, Sorø.
 Petersen, Fuldmægtig, Amtsstuen, Næstved.
 Petersen, V., Sognepræst, Usserød, Kokkedal.
 Rasmussen, Læge, Faxø.
 Skov, Olaf, Forstander, Høng.
 Svendsen, E. Nordahl, Adjunkt, Trollehus, Sorø.

Bornholm.

Jessen, A. V., Amtsbogholder, Rønne.

Fyen.

Bondesen, Dommer, Middelfart.
 Landsarkivet for Fyen, Odense.
 Pedersen, Arthur, Højskoleforst., Køng, Glamsbjerg St.
 — Redaktør, Ærø.
 Rasmussen, Joh., Godsforvalter, Ravnholt, Ørbæk.
 Winther, C. C., Fabriksbestyrer, Sukkerkogeriet, Odense.

Jylland.

Abrahamsen, Poul, Læge, Harlev.
 Christoffersen, C., Overlærer, Sæby.
 Cour la, Landsdommer, Viborg.

- Danielsen, M., Adjunkt, cand. mag., Søndergd. 32, Herning.
- Ditlevsen, Poul, Sagfører, Riddergade 11, Fredericia.
- Esbjerg Centralbibliotek.
- Gregersen, Adjunkt, Frk., Sønderborg.
- Hansen, M., Lærerinde, Nykøbing M.
- Jensen, Adjunkt, Ribe.
- Adam, Postmester, Mariager.
- Jørgensen, M., Lærer, Skanderup Lunderskov.
- Krøyer, E., Lærerinde, Holstebro.
- Larsen Prior, Læge, Amtssygehuset, Thisted.
- A. O., Postassistent, Augustenborg.
- Lund, Bankdirektør, Aalborg.
- Munk, P., Købmand, „Bristol“, Kol-ding.
- Møller, Hans Friis, cand. jur., Sdr. Ringgade 6, Aarhus.
- Nielsen, Johs., Redaktør, Viborg.
- Norrild, Forstander, Aandssvageanstalten, Ribe.
- Olsson, Forretningsfører, Social-Demokraten, Sønderborg.
- Rasmussen, K., Lærer, Astrup, pr. Brøns.
- Hans, ps. Overlærer, Aabyhøj. Sønderjyske Landsbibliotek, Aabenraa.
- Vejle Amts og Bys Bibliotek.
- Subskribenter (Medlemmer af andre Amters historiske Samfund).*
- Dahl, Sognepræst, Klostergaarden, Horsens.
- Dansk Folkemindesamling, det kgl. Bibliotek, Kbh. K.
- Fog-Pedersen, Johs., Stiftsprovst, Odense.
- Folkemusæet, Bredgade, Kbh. K.
- Groothe, L. P., Sognepræst, Ledøje, pr. Ballerup.
- Hansen, Kr., Statskonsulent, Lyngby.
- Harstoft-Jørgensen, H. C., Førstelærer, Hou, Ulsted.
- Hvidfeld, Johan, cand. mag., Svinget 24 St., Kbh. S.
- Jørgensen, Chr., Bankbestyrer, Landmandsb., Aalborg.
- Lundbye, J. T., Professor, Malmøgade, Kbh. Ø.
- Møns Folkebibliotek, Stege.
- Nielsen, Mejerist, Nakskov. Odense Centralbibliotek.
- Silkeborg Bibliotek.
- Statsbiblioteket, Aarhus.
- Svendborg By og Amts Bibliotek.
- Termansen, N. J., Maler, Hvidbjergshus, Ullerød.
- Tholle, Johs., Havearkitekt, Malthe Bruunsvej 3^a, F.
- Viborg Centralbibliotek.
- Wichmann, Skolebestyrer, Holte.

Norge.

- Kolsrud, Oluf, Professor, Dr. theol., Krusegate 3^a, Oslo.