



# Danskernes Historie Online

Danske Slægtsforskeres Bibliotek

## Dette værk er downloadet fra Danskernes Historie Online

**Danskernes Historie Online** er Danmarks største digitaliseringsprojekt af litteratur inden for emner som personalhistorie, lokalhistorie og slægtsforskning. Biblioteket hører under den almennyttige forening Danske Slægtsforskere. Vi bevarer vores fælles kulturarv, digitaliserer den og stiller den til rådighed for alle interesserede.

### Støt Danskernes Historie Online - Bliv sponsor

Som sponsor i biblioteket opnår du en række fordele. Læs mere om fordele og sponsorat her: <https://slaegtsbibliotek.dk/sponsorat>

### Ophavsret

Biblioteket indeholder værker både med og uden ophavsret. For værker, som er omfattet af ophavsret, må PDF-filen kun benyttes til personligt brug.

### Links

Slægtsforskeres Bibliotek: <https://slaegtsbibliotek.dk>

Danske Slægtsforskere: <https://slaegt.dk>



41. årgang

UDGIVET  
AF HISTORISK  
SAMFUND  
FOR VIBORG  
AMT

1976

# FRA VIBORG AMT

# »Historisk Samfund for Viborg Amt«

har siden samfundets stiftelse i 1928 udsendt 41 bind af årbogen »*Fra Viborg Amt*«. Af disse er flg. årg. *udsolgt*: 1929, 1934, 1938, 1940, 1945, 1947, 1950, 1051, 1952, 1953, 1954, 1961, 1962, 1963 og 1964, hvorfor de *ikke* kan leveres, mens flg. endnu haves – for en række årganges vedkommende dog i meget begrænset oplag – og kan leveres til medlemmerne til de anførte priser (prisen for ikke-medlemmer i parentes):

- [1] 1930–54, pr. årgang ..... 6 kr. (9 kr.)
- [2] 1955–63, pr. årgang ..... 10 kr. (15 kr.)
- [3] 1964–72, pr. årgang ..... 25 kr. (30 kr.)
- [4] Samlet pris ved levering af samtlige resterende bind, så langt oplaget rækker, for medlemmer 150 kr. (ikke-medlemmer 225 kr.), portofrit fremsendt.  
Samfundet har herudover – oftest i stedet for et bind af årbogen – udgivet eller medvirket ved udgivelsen af en række vægtige særpublikationer, af hvilke dog flere er udsolgt, og andre kun haves i *meget begrænset rest-oplag*. De sælges til medlemmerne til de anførte priser (prisen for ikke-medlemmer i parentes):
- [5] Viborg Amts Stednavne. Udg. af Stednavneudvalget. 1947 ..... Udsolgt
- [6] Viborg Katedralskoles historie. Af Carl E. Jørgensen. Indbundet særtryk af »*Fra Viborg Amt*« 1959–60. 174 sider, rigt illustreret 12 kr. (18 kr.)
- [7] P. G. Lindhardt: Brevvexling mellem biskopperne J. Swane og Frederik Nielsen. Særtryk af »*Fra Viborg Amt*« 1962. 30 sider, ill. 4 kr. (6 kr.)
- [8] Billeder af Viborg amts forhistorie. 1966. 160 sider, rigt illustreret 16 kr. (24 kr.)  
Ved køb af mindst 5 eksemplarer: kr. 12,00 pr. eksemplar, portofrit fremsendt uanset medlemsskab.
- [9] Romansk stenhuggerkunst i Viborg amts kirker. Fotos: Keld Helmer-Petersen. Tekst: Harald Ditzel. 2. udgave, 1966. 94 sider, rigt illustreret ..... Udsolgt
- [10] Niels Friis: Viborg Domkirkes orgel 1570–1966. Særtryk af »*Fra Viborg Amt*« 1967. 40 sider, ill. .... 4 kr. (6 kr.)
- [11] Hans Øllgaard: Jens Bloch. Biskop i Viborg 1805–1830. 105 sider illustreret. 1968 ..... 9,50 kr. (15 kr.)
- [12] Nr. Tulstrup-dagbogen. Ved Jens Holmgaard. Udg. i samarbejde med Landbohistorisk Selskab. Sælges kun til medlemmer ..... Udsolgt
- [13] Steen Steensen Blichers beskrivelse af Viborg amt 1839. Fotografisk optryk. 228 sider ..... 25 kr. (32,50)
- [14] Viborgs brand 1726 v. Hans H. Worsøe og Paul G. Ørberg. 88 s. 25 kr.

Til de anførte priser må lægges moms.

EKSPEDITION: Fru Else Hansen, Centralbiblioteket, Vesterbrogade, 8800 Viborg, telefon (06) 62 44 88. Giro 4 06 38 05.

FRA VIBORG AMT

# FRA VIBORG AMT

ÅRBOG

UDGIVET AF HISTORISK SAMFUND  
FOR VIBORG AMT

41. ÅRGANG

1976

VIBORG

---

1976

Redigeret af  
PAUL G. ØRBERG

under medvirken af  
HANS H. WORSØE  
og  
MORTEN ØLLGAARD

ISBN 87 87235 10 2

## INDHOLDSFORTEGNELSE:

N. J. Israelsen: Viborg gamle domkirke .....	7
Florian Martensen-Larsen: Indvielsen af Viborg domkirke 1876 .....	59
Chr. N. Hansen: Vester Vandet i Sjørlev sogn .....	75
Kr. Helligsø: Tårup sogn, poetisk beskrevet .....	95
William Mollerup: Kulturhistoriske skildringer fra det gamle Viborg, II .....	111
Holger Ballund Jensen, 1893–1975 .....	152
Viborg-litteratur 1972–75 .....	154
Samfundet siden sidst .....	158
Lokalhistorisk Arkiv for Viborg kommune .....	162

### *Forsidebillede:*

Viborg domkirke tegnet af Christen Dalsgaard 1856.  
(Den kgl. Kobberstiksamling)

# HISTORISK SAMFUND FOR VIBORG AMT

## *Bestyrelse:*

Provst *Morten Øllgaard*, Vorde, formand.  
Arkivar *Paul G. Ørberg*, Tapdrup, næstformand.  
Arkivar *Hans H. Worsøe*, Bruunshåb, sekretær.  
Sekretær *Else Hansen*, Viborg, kasserer.  
Museumsinspektør *Marianne Bro-Jørgensen*, Viborg.  
Domprovst *K. Gjesing*, Viborg.  
Førstelærer *E. Gustavussen*, Vammen.  
Højskolelærer *H. P. Pedersen*, Bjerringbro.  
Stiftamtmand *Fl. Martensen-Larsen*, Viborg.  
Materielforvalter *H. Spanggaard Munch*, Viborg.  
(som repræsentant for Lokalhistorisk Arkiv for Viborg kommune)  
Kørelærer *Aksel Nielsen*, Thorning.  
Oberstløjtnant *P. P. Schroeder*, Viborg.

De fire førstnævnte udgør forretnings- og økonomiudvalget.

## *Revisorer:*

Bankfuldmægtig *Finn Bertel*.  
Assistent *Henning Skov*, Landsarkivet.

## *Samfundets ekspedition:*

Fru Else Hansen, Centralbiblioteket,  
Vesterbrogade 15, 8800 Viborg. – Tlf. (06) 62 44 88. – Giro 4 06 38 05.

Bidrag til og bøger til anmeldelse i årbogen  
sendes til arkivar *Paul G. Ørberg*, Landsarkivet, 8800 Viborg.



# Viborg gamle domkirke

Af N. J. Israelsen

## *I. Viborg domkirkes udseende før branden 1726*

Kilderne til en beskrivelse af Viborg domkirkes udseende før branden i 1726 flyder yderst sparsomt.

Sognepræst ved Sortebrødrekirken, Chresten Erichsen udgav i 1709 en lille bog »Viborg Byes Beskrivelse«. Desuden har vi enkelte oplysninger i et manuskript i Det Kongelige Bibliotek. De er optegnet af den kendte herredsfoged Chr. Sørensen Testrup i 1746, men bygger på ældre notater. Også domkirkens eget regnskabsarkiv kan yde den opmærksomme læser vigtige oplysninger.<sup>1)</sup>

Erichsen fortæller følgende om domkirken. »Viborg har med sine tre kirker et stort forspring i forhold til de øvrige jyske købstæder. Domkirken har to tårne med høje blytækkede spir, ligesom Sortebrødrekirke har et højt spir, som sammen med det grundmurede tårn blev bygget for 4–6 år siden. De andre købstæder i Jylland har kun højst to kirker, og kun Vor Frue i Århus har et tårn med et højt spir. Selv om domkirkerne i Århus og Ribe er større end kirken i Viborg, er domkirken i Viborg dog smukkere, thi den er opført af tilhuggede granitsten helt op til den rundt om kirken opbyggede løbekrans. Denne løbekrans findes ikke på de to andre store domkirker. Desuden er der i Viborg domkirke en prægtig krypt. Den er udført af kostbare og sjældne tilhuggede sten. Erichsen nævner desuden kong Erik Glippings grav, hvis gravhvelving var hævet ca. 63 cm over gulvet i koret.<sup>2)</sup>

I et manuskript, der findes i Det Kgl. Bibliotek, omtaler Chr. Erichsen vesttårnenes smukke spir. Desværre glemmer han at angive spirenes højde. Han fortæller om et smukt tårnur, som kunne slå kvarter- og timeslag. Domkirken var på Erichsens tid over korskæringen forsynet med et spir. Heri hang to klokker.<sup>3)</sup>

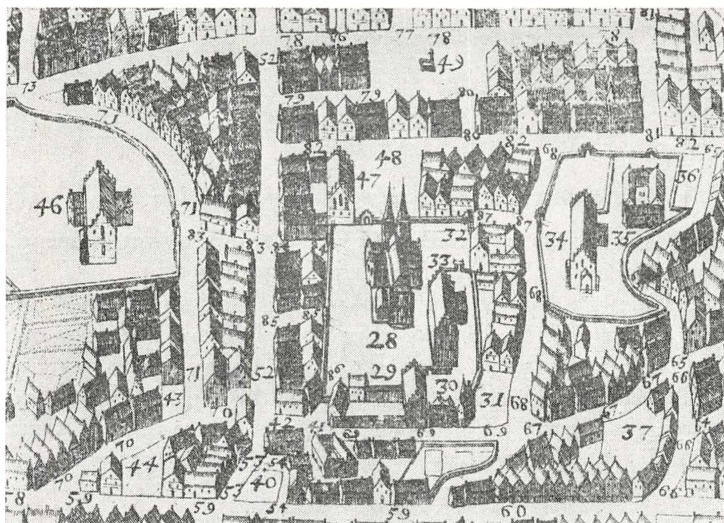

*Udsnit af byprospektet af Viborg fra P. H. Resen »Atlas Danicus« fra 1677. Centralt i billedet domkirken fra øst. Den primitive tegning antyder blot domkirkens enkelte bygningskomponenter, hovedskibet, de to vesttårne med de slanke spir og de to tværskibe. Apsis er ubehjælpsomt markeret med arkadefag i underetagen og et par vinduer øverst. Man kan næsten sige, at apsiden ikke har ændret sig meget ved genopbygningen efter branden i 1726. Foran det søndre tværskib ses kirkens gamle for længst forsvundne konventhus. Desuden bemærkes ved tværskibene Sct. Kiolds og Vor Frue kapel. Det bemærkes, at dette kobberstik findes i flere udgaver. (Efter foto fra Det kgl. Bibliotek).*

Ingen af disse nævnte kilder giver dog nogen klar opfattelse af den forsvundne domkirkes arkitektoniske formsprog. Her er man henvist til to ganske vist meget primitive byprospekter. Der tænkes på det store prospekt af byen i Peder Hansen Resen's »Atlas Danicus« fra 1677, samt Chresten Sørensen Testrup's kort over byen efter branden i 1726 (i Stiftsmuseet). Vi véd, at store brande havde hærget domkirken i 1501 og 1567. Under den sidste af disse brande ødelagdes vesttårnene. De blev dog genopført og var, som antydtes af Erichsen, forsynet med høje slanke spir af samme

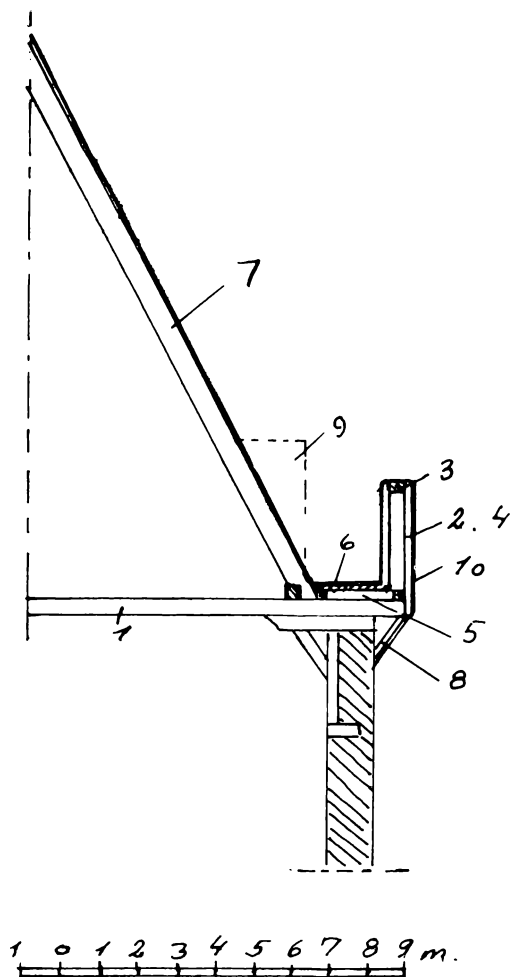

Omtrentlig rekonstruktion af tagværk med løbekrans.

1. Bjælke som går igennem kirken (Bindbjælken). 2-4. Brystning, bræddeklædt eller bindingsværk. 3. Løsholt. 5. Træ under løbekransen (ramme). 6. Rende af egetræ. 7. Sparre. 8. Stivere og Sugfiel. 9. Dør ind til tagrummet, men der var også døre i vesttårnene til løbekransen. 10. Blybeklædning.

reparationsarbejder på løbekransen og dens omgivelser. De refereres her som værende af vigtighed for forståelsen af denne sjældne enkelthed ved den forsvundne domkirke. Rester af en løbekrans af en afvigende konstruktion er fundet ved Vordingborg slot.<sup>5)</sup>

I regnskabsåret 1686–87 blev der udbetalt penge til Niels Blytækkers sønner i Skive. De havde omtækket det dobbelte tag på det søndre kapel (Vor Frue kapel). Samme år blev løbekransens østlige del på kirkens nordside samt ved nordre tværskib istandsat. Her var sugfjælen og nogle løsholter for-rådne.

1689–90 blev der oplagt 35 nye blyplader på den nordre løbekrans. Desuden blev en ny egestolpe tildannet til en bundrende. Noget af det ovennævnte bly blev brugt til stol-pens beklædning. Desuden blev en ny løsholt indsat i løbe-kransens brystværn og tre gamle blev istandsatte. 18 bræd-der blev brugt til sugfjæl og blev beklædt med bly.

1690–91. Ved det nordre tårn blev en bjælkeende under løbekransen beklædt med blyplader. Man anvendte til dette arbejde blyplader fra kirkens tagflader, som i stedet for blev tækket med tegl.

Under en snestorm i vinteren 1691–92 var løbekransen blevet fyldt med sne. Da den ikke var tæt, kunne den smel-tede sne løbe ned og ødelægge kirkens hvælvinger og mure. Derfor blev der antaget 3 mand til at nedkaste sneen fra løbekransen.

1692–93. Dette år blev der købt otte styk 10 alen tømmer til fastgørelse af løbekransens sugfjæl. Desuden blev der ind-købt 96 styk 4 alen langt og 6 stk. 5 alen langt egetømmer. Det skulle bruges til løbekransens bundramme. Løbekransens brystværn var afstivet på langs med skrå lægter (sværter). Heraf blev 3 stk. udskiftet. Samme år blev der udført om-fattende blytækkerarbejder på løbekransen og taget. 145 stk. nye blyplader blev oplagt rundt om over den store kirkedør (ved sydportalen) og ved læsekapellet inde i hjørnet imellem koret og det nordre tværskib og ved det søndre tværskib. Desuden blev hundrede gamle blyplader banket op og lagt op på ny. Senere på året blev der under den sydlige løbe-

domkirke tilstedeværelsen af en »Løbecrantz«. Med ordet løbekrans mener Erichsen en gangbrokonstruktion, som var anbragt oven på hovedskibets og tværskibenes murkrone og hovedgesims. Før storbranden i 1726 var højkirkens ydermur afsluttet højt oppe over hvælvingernes vederlagspunkt, og deres egenvægt har modvirket hvælvingernes sidetryk. Bygmester Claus Stallknecht, der kom til at forestå genopbygningen af de offentlige bygninger i 1727, anfører i sin på tysk affattede kontrakt følgende om domkirken:

»Da højkirkens mure ved tagværket er afsluttede højt oppe over kirkens hovedbjælker, må kirken bære denne belastning. Højkirkens mure har ikke den rigtige spændvidde til hvælvingernes understøtning. Derfor lader jeg dette ændre og kirkens murværk nedtage i den udstrækning, som det er nødvendigt.«

Løbekransen må have ligget oven på højkirkens mur. Dens underlag har været en rammekonstruktion, der hvilede på hovedspærfagenes gennemgående ankerbjælker. Bjælkeenderne var beklædt med blyplade. Oven på rammen var henlagt en rende af blyklædte egeplanker. Løbekransens brystningsvæg synes at have været en bindingsværkskonstruktion, som nogle steder var beklædt med brædder, hvorpå var slået blyplader. Andre steder synes bindingsværket at have været udmuret med mursten.

Chr. Sørensen Testrup fortæller om løbekransen, at der herfra var en »mægtig skøn Udsigt«, ligesom også den lave mur beskærmede kirkens overdel mod storm og uvejr. Vi tror gerne på »Udsigten« men »Løbecrantzens« konserverende evner på domkirkebygningen er nok meget tvivlsomme. Ustandselig hører vi fra kirkeregnskaberne om reparationsarbejder på løbekransen og dens omgivelser, hvor tømmer, brædder og blybeklædning måtte udskiftes.

At løbekransen lå så højt oppe over hvælvingerne, véd vi fra stiftsprovst M. R. Ursins beskrivelse af byen fra 1849. Han fortæller her, at der på de gamle nu nedrevne vesttårnes østmure fandtes tilmurede døråbninger, som var anbragt oven over kirkens tag. Nogle regnskabsnotater, som findes i domkirkens regnskabsbøger, omhandler blandt andet

type som det smukke tårn på kirken i Nyborg. Tårnhøjden til murkronen på domkirken var ca. 27 m, medens hele højden til fløjstangen synes at have været 55 m. Kirkens kor og tværskibe havde gotiske kamtakkede gavle. Foruden de lige nævnte tilbygninger besad domkirken forskellige andre kapeller. Øst for det sydlige tværskib fandtes kirkens gamle konventhus, som i 1700-tallet var blevet indrettet til begravelseskapel. Bygningen synes at have haft fire krydshvælv, som på midten hvilede på en centralsøjle.

Denne udbygning blev skammeligt nok nedrevet i 1828. Vest for det søndre tværskib fandtes det af dronning Margrethe I i 1393 skænkede Vor Frue kapel. Det var en dejlig højgotisk bygning med dobbelte, kamtakkede gavle omtrent som gavlene på Hellig Trekongers kapel i Roskilde domkirke. Fra kapellet var der, i domkirkens sideskibes sydmur, gennembrudt tre arkadefag til kirkerummet, og et dejligt lys faldt ind i kirken gennem de store spidsbuede vinduer. De dobbelte gavle blev efter branden i 1726 erstattet af et valmtag, og kapellet blev nedrevet i 1860'erne. Også Sct. Kjelds kapel vest for det nordre tværskib synes at have haft kamtakkede gavle. Kirkens sydportal var anbragt i en fremspringende udbygning med en højt opmuret gavlkvist. Dørfløjen var beklædt med en fornem broncegravplade, som på gådefuld vis er kommet fra domkirken i Ribe og her til Viborg. I pladen var indgraveret en mands- og kvindeskikkelse i mere end naturlig størrelse. De to figurer var omgivet af helgenbilleder og våbenskjolde. Under manden stod indgraveret: »Hic jacet Johannes de Limbek«, medens navnet Jutta de Limbek var indgraveret under kvinden til højre. Årstallet MCCC var ikke skrevet færdigt, men Johannes Limbek, Valdemar Atterdags kansler, antages at være død omkring 1398. Vi har i Danmark haft flere af disse i Flandern fremstillede prægtige gravplader af bronze. Eksempler vides at have eksisteret både i domkirken i Ribe og Roskilde. Kun Erik Menved og dronning Ingeborgs skønne gravmæle i Ringsted er overleveret til vor tid. Dørpladen i Viborg forsvandt ved branden i 1726.<sup>4)</sup>

Chresten Erichsen fremhæver i sin beskrivelse af Viborg

krans indlagt 44 stk. nyt tømmer, desuden blev 16 stk. gammelt tømmer tilskåret og fastgjort på ny. 130 nye blyplader blev oplagt på løbekransen ved det sydlige tværskib. Her blev også to store afstivningsplanker fastgjort med jernankre. To gennemgående hovedbjælker (vel hovedspærfagenes ankerbjælker) blev uden for højkirkens mur beklædt med blyplader. Over det sydlige tværskib blev på løbekransen 10 stk. tømmer og et spær fornyet. En bundrende blev istandsat, og nye skråstivere blev opsat under løbekransen. Her blev også oplagt 24 nye blyplader. På hovedskibet imellem Vor Frue kapel og søndre tværskib blev 10 stk. nyt tømmer opstillet. Også her blev blytækningen forsynet med 24 nye blyplader. På hovedskibets nordside blev både afstivningstømmeret og bundrenden efterset, og hvor det var nødvendigt blev træværket udskiftet. Her blev 43 nye og 34 gamle blyplader oplagt.

I 1699–1700 blev der til løbekransen fremstillet tre nye døre.

Efter den store istandsættelse omkring 1700 er det ikke før i 1710, vi hører om reparationer på domkirkens løbekrans. Blandt andet blev der dette år anvendt ca. 60 kg bly. Løbekransens brystværn synes nogen steder at have bestået af udmuret bindingsværk. I alt fald blev der her udfuget. Brystværnet på nordsiden var lukket af brædder, som var beklædt med blyplader. I 1718 blev 12 udsøgte brædder sømmet på som beklædning, og Poul Smed måtte fremstille 7 stk. jernankre til at fastgøre tømmeret på den nordre løbekrans.<sup>6)</sup>

## *II. Bygmester Claus Stallknechts domkirke*

Den frygtelige ulykke, der den 25. juni 1726 ramte Jyllands gamle hovedstad Viborg, var af uoverskuelig betydning for den i forvejen stagnerende stiftsstad. Branden efterlod, foruden domkirken, Sortebrødre kirke, byens gamle rådhus og bisperesidensen, hele den centrale bykerne som en rygende ruinhob.<sup>7)</sup>

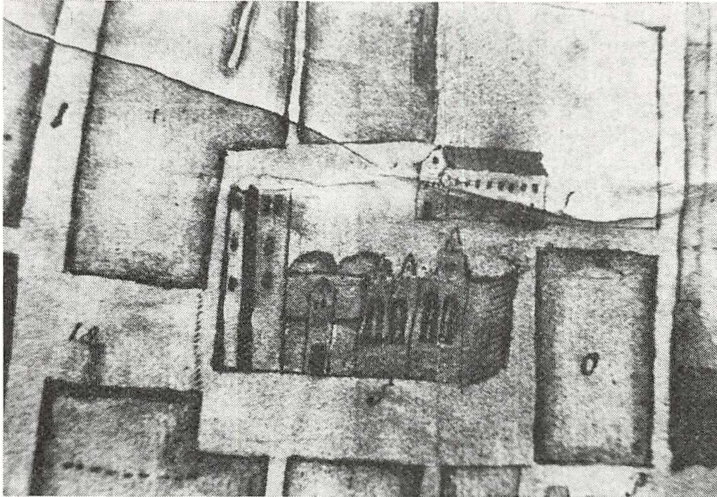

*Den kendte lokalhistoriker, forfatteren til Rinds Herreds krønike, herredsfoged Christen Sørensen Testrup udførte efter branden i 1726 et malet prospekt af Viborg. Inden for brandområdet er kun de offentlige bygninger antydet. Af domkirken er kun de nøgne røgsværtede mure levnet af det frådende flammehav. Øst for tårnene ses to hvælvetoppe, som i øvrigt senere styrtede sammen. Interessant er sydportalens høje udbygning i to stokværk. Ligeledes er det spændende at se tvillinggavlene på det af dronning Margrethe skænkede Vor Frue kapel. Domkirkens vældige tagrejsning er antydet af det søndre tværskibs gavlprofil (malet findes i Viborg Stiftsmuseum).*

Biskoppen, Johannes Trelund, fortæller i et brev skrevet to dage senere, at hans eget bibliotek blev ødelagt af ilden, medens han selv koncentrerede sig om at redde domkirkens offentlige protokoller og øvrige vigtige dokumenter.<sup>8)</sup>

Gråbrødre kirke, der lå lige nord for domkirken, blev takket være sognepræsten, hr. Ernst Samuels heltemodige indsats reddet. Otte gange fængede ilden i tagværket, men hr. Samuel og tre borgere klatrede op og slukkede ilden med nogle spande vand.<sup>9)</sup> Genopbygningsarbejdet blev foretaget under yderst vanskelige forhold. Ganske vist blev der samlet penge ind fra Danmark og Norge, men to og et halvt år



senere udbrod den voldsomme brand i København, hvor en trediedel af byen blev lagt i aske. Dette havde selvsagt til følge, at interessen for genopbygningen af Viborg var faldende i hovedstaden. Vi véd, at der endog var tale om helt at nedrive domkirken i Viborg og så lade det stagnerende bysamfund klare sig med de to mindre kirker Sortebrødre og Gråbrødre kirker. Det var også på tale at nedrive Sortebrødre kirke, således at denne kirke med samt dens indtægter skulle lægges ind under domkirken.<sup>10)</sup>

Nedrivning af kirker i Viborg blev dog forbeholdt en senere tid. Stiftsprovsten Absalon Finde bad i et brev af 18. september om tilladelse til at afdække domkirkens hvælvinger med et bræddetag, således at disse ikke skulle falde sammen under den tilstundende vinters snefald og frostvejr.

Oversekretæren for danske kancelli, Chr. Møinichen, giver den 18. oktober kammerråd Claus Stallknecht fra Altona ordre til at begive sig til Viborg for at undersøge de afbrændte offentlige bygninger i stiftsstad. Stallknecht skulle fremkomme med en beregning og forslag til genopbygningen af domkirken, Sortebrødre kirke, rådhuset og bispegården. Stadsbygmester Claus Stallknecht var kendt som en dygtig arkitekt. Under Chr. Ditlev Rewentlows administrative ledelse havde han forestået genopbygningen af Altona efter Magnus Stenbocks ødelæggelse af byen i 1713. De fleste af hans bygninger, blandt andet byens dejlige rådhus, blev ødelagt under den anden verdenskrig, og Viborg kan vel prale af at have den fornemste repræsentation af hans arkitektur.

Stallknecht var i Viborg fra den 12. november 1726 til den 31. december. Den 9/12 fortæller Stallknecht i et brev til Chr. Møinichen, at han har udført de nødvendige overslag over bygningsudgifterne. Desuden har han udarbejdet skitser til de forskellige bygningers genopførelse, og han agter sig nu hjem til Altona for at udføre de endelige bygningstegninger. Ingen af Stallknechts tegninger synes at eksistere i dag.<sup>11)</sup>

Den 9. maj 1727 underskriver Stallknecht den af ham udarbejdede kontrakt over opførelsen af de nedbrændte offent-

lige bygninger i Viborg. Kontraktens poster fra nr. 1–20 omfatter genopbygningen af domkirken.

Post nr. 1 vedrører reparation af domkirkens fundamenter. Hvor der var grave under gulvet, skulle disse efterses, og hvis de var til skade for kirkens stabilitet, måtte de repareres på tilforladelig måde.

Domkirkens hovedmur og søjlerne skulle, hvor murværket var udskredet, sprængt eller beskadiget, nedbrydes og genopføres med en ny mur af hugne sten, som det var. Også forrådnede eller af flammerne ildskørnede sten skulle udhugges og nye sten indmures, således at kirkens piller og mure blev sat i god stand. Desuden skulle det hele overstruges med en vel tilberedt kalk.

Tårnenes og kirkens øvrige trapper skulle bringes i ordentlig stand.

Hovedskibets hvælv samt kuplen over korsskæringen såvel som hvælvingerne over kirkens udbygninger var som følge af den stærke varme enten sprængt, stærkt beskadiget eller revnet og afskallet. Hvor det var muligt, tilbød Stallknecht at forkile de revnede hvælvinger med stærke jernkiler. I de vestlige fag havde der været dobbelte krydshvælvinger. Disse var blevet ødelagte af de nedstyrkede vesttårnes spir. Her skulle slås nye hvælv. For at modvirke hvælvingernes tryk på hovedskibets ydermure, blev der oven over hvælvingernes gjordbuer oplagt svære gennemgående bjælker. Disse skulle kæmmes ned over de dobbelte murlægter, og blev forankret til muren med svære jernankre.

Tagværket skulle opbygges over en såkaldt liggende tagstol. Hermed forstås en skråtliggende dragerkonstruktion, som lå parallelt med tagets hældning og var indtappet i hovedbjælkerne og spærenes hanebjælker. Skråtliggende kopbånd var tappet ind i de skråtstillede stolper og i en gennemgående tagrem, som hvilede på hanebjælkerne. Spærene, imellem gjordbuerne, altså hvor hvælvene kuplede sig op i tagrummet, blev forsynet med spærsko »Fusstück«. Som det viste sig, blev tagkonstruktionen yderligere forstærket med hængesøjler imellem hanebjælkernes remme og hoved-

bjælkerne. Ligeledes blev der i korsarmenes tagværk opstillet krydsbjælker samt dobbelte hanebjælker.

Desværre mangler vi Stallknechts tegninger, ligesom der heller ikke synes at eksistere opmålinger af tagkonstruktionen i den gamle domkirke. Tagfladerne blev opskalket og lægget til hollandske eller holstenske glaserede sorte tagsten.

Taglægterne skulle sidde så tæt, at tagstenene fik et ordentligt overlæg. Alle skotrender skulle dækkes med støbte blyplader.

Det var ikke i kontrakten forudsat at genrejse den gamle domkirkes mægtige spir. Det ville blive alt for kostbart. De to vesttårne måtte nøjes med et par valmspidser (pyramidespir), som skulle tækkes med sorte tagsten.

Kirken skulle forsynes med en ny hovedgesims. Denne blev opmuret af nye mursten. På ældre billeder ses dens smukke barokke profil. Alle steder, hvor det var ønskeligt for bygningskonstruktionens stabilitet, skulle anbringes jernankre. Trapperne til kirkens tårne og hvælv skulle opstilles i det samme materiale som før branden. F. eks. skulle den store vindeltrappe i det søndre tårn opbygges af tilhugne marksten.

Kirkens vinduer skulle som tidligere udføres af smedejern og forsynes med blysprosser. Kirkens indvendige murflader og pillerne skulle overtrækkes med et lag skarpt kalk, som blev glatskuret.

Stallknecht havde udført en tegning til prædikestolen. Den var blevet approberet af kongen. For at prædikenen skulle kunne høres over hele kirken, blev prædikestolen anbragt midt i kirkerummet. Der var også udført en tegning til kirkens stoleværk. Stolestadsgavlene var forsynet med kongens initialer.

Domkirkens sydportal skulle efter Stallknechts tegning atter gøres i stand. Den fremspringende risalit blev forsynet med en svejftet gavlferton af bremersandsten. I frontonens spejl blev anbragt kongens monogram og årstal. Dette blev forgyldt. Alle udvendige døråbninger skulle forsynes med solide døre af godt egetræ.

Til slut anfører Stallknecht i den på tysk affattede kon-

trakt: »Således at der til kirkens genopbygning, bestandighed og indretning intet mangler, og således at præsten og de øvrige, som hører til kirken, roligt kan træde ind, og gudstjenesten uhindret kan forrettes.«

Som afslutning på den samlede kontrakt anfører Stallknecht et afsnit, som bør fremdrages, thi hans gode navn har været ret slemt mishandlet af senere historikere:

»Det bly, som er fundet ophobet i domkirken og de andre offentlige bygninger, tilkommer mig i henhold til kontrakten.«

Kontrakten blev undertegnet af kongen og generalbygmester Johan Conrad Ernst den 9. maj 1727.<sup>12)</sup>

To forskellige kilder, begge i Rigsarkivet, giver os oplysninger om de offentlige bygningers genrejsning i Viborg.<sup>13)</sup> Den ene kilde er Claus Stallknecht og hans fuldmægtig Johan Jørgensens oplysninger om de ekstraarbejder, der blev udført under byggeprocessens gennemførelse. Disse bygnings-tekniske oplysninger er kommenteret af stiftsprovsten, Christian Lassen Tychonius, og rektoren ved Kathedralskolen, Niels Schive. Senere findes der bemærkninger skrevet af generalbygmester J. C. Ernst. Den endelige afgørelse af de forskellige problemer lå hos kongen. I visse tilfælde blev Stallknechts krav blankt afvist. Stallknecht fremkom således med et forlangende om 3500 rdr. for at genopmure fire hvælvinger over kirkens skib:

»Paa denne Post har hans Majestæt resolveret at siden Contractens 4de post udrækkeelig melder om Gevølbernes slette tilstand, og at dersom Gevølberne icke kunne staa skulle Cammerraad Stallknecht lade slaa nye, sees icke at hannem disse 3500 rdr. enten ialt eller nogen deraf kand godtgjøres.«

Bordet fangede. I nogle tilfælde er Tychonius' og Schives kommentarer talende og vidner om deres værdsættelse af bygmesterens fine formsans. Kirkens udvendige murflader der, som følge af de mange brandkatastrofer, var arrede og udflikket, blev med segebergerkalk inddelt i felter, som skulle give facaderne en illusion af kvadermurværk. Farverne var sort, gult og grønt, men der var også tale om en marmo-

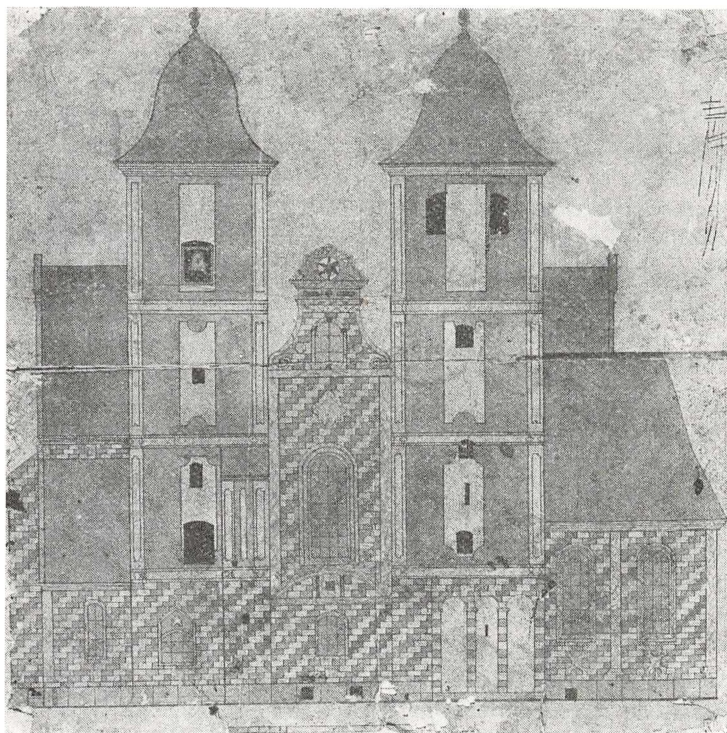

*Denne gamle tegning af domkirkens vestfront findes imellem den i 1745 afdøde murermeister J. G. Hödrichs efterladte papirer. Tegningen demonstrerer tydeligt Claus Stallknechts tanker om at udjævne murfladernes forskelligartede karakter. De mange brandskader havde medført, at man ved reparationerne i vid udstrækning havde anvendt teglsten i stedet for det oprindelige materiale granitkvadre. Her efter fotografi i Nationalmuseet, II afd.*

rering af murfladerne. Arbejdet blev rost af Tychonius og Schive, idet de dog gav udtryk for, at denne overfladebehandling ikke ville kunne stå sig i vejrlyset. En tegning af domkirkens vestfront viser, hvorledes denne facadedekoration har taget sig ud. Tegningen findes i murermeister Johan Gottfried Hödrichs privatarkiv og er vel den ældste bruge-

lige tegning af domkirken. I øvrigt kendes flere kalkdekorede facader fra 1700-tallet. Stallknecht forlangte også ekstra betaling for sin under arbejdet foretagne forstærkning af tagværket. Her tænkes på de før omtalte hængesøjler og krydsbjælker. Stallknechts krav blev dog afvist, idet man fastslog, at bygmesteren i forvejen burde vide, hvorledes tagkonstruktionen burde udføres. Derimod blev der anvist Stallknecht ekstra betaling for noget panelværk, som var blevet opsat langs kirkens ydervægge, samt for de smukke udskårne stolestadsgavle. Det var ikke forudsat, at hovedskibets indvendige vægflader skulle have nogen særlig udsmykning ud over de foreliggende vel stærkt beskadigede romanske granitenkeltheder (triforigallerier m. m.). Her blev under genopbygningen indsat svære barokke gesimslister imellem pillerne. Disse, fra kirkens overhvelving i middelalderen hidrørende polygonalt fremspringende murpiller, blev forsynet med kraftigt profilerede gesimshoveder. Kort sagt, domkirkens hovedskib blev omskabt til en moderne barok »Wandpfeilerkirche«, således som de endnu ses talrige steder i Bayern. Tychonius og Schive skriver herom:

»Det er vist at det gammeldags Værk som findes inden imod og imellem Pillerne under Hvælvingen ingenlunde skickede sig med den om Kirken dragne nye Corniche og med resten af den heele nye Indrettelse og at det da udkrævedes til Kirkens propreté at samme blev bragt i den Stand som det nu er.«

Kongen bevilgede for dette arbejde de forønskede 38 rdr.

Et andet punkt fortjener at omtales, selv om det ikke vedrører de egentlige bygningsarbejder, men alligevel var indbefattet i Stallknechts kontrakt. Det er domkirkens prædikestol. Om dette stykke kirkeinventar skriver de to tilsynsførende:

»Som de 2de tegninger til Prædikestolen af hvilcke Mons. Dose har forevist os den ene som med Prædikestolens nuværende Facon accorderer, mens Mons. Jørgensens den anden er i mange Maader ringere og slettere, mens vores Prædikestol som sandeligen er et Chef d'oeuvre (mesterstykke) af en fuldkommen Zirlighed, saa kand vi om denne post alde-

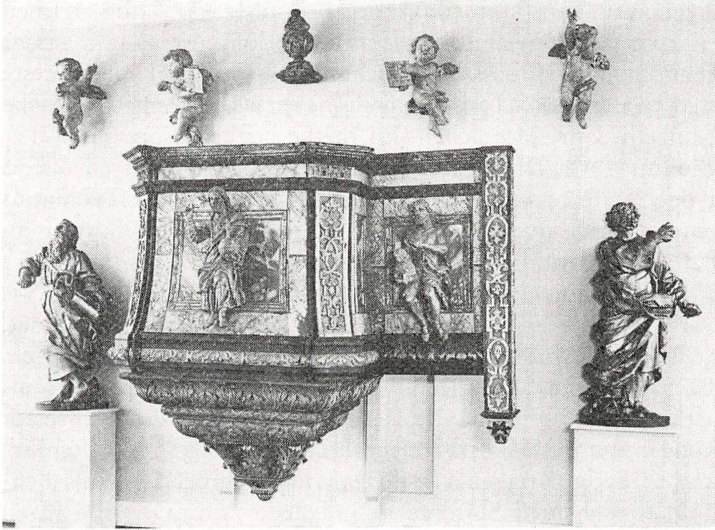

*Hverken altertavlen eller prædikestolen blev dog solgt i 1863. Billedet viser prædikestolen opstillet i Stiftsmuseet, før den sammen med andet inventar blev overflyttet til domkirken. Den er flankeret af to figurer fra altertavlen. De to figurer på prædikestolen er Johannes og Peter. Prædikestolens fornemt beherskede snitværk i akantusbarok samt det tyske »Bündelwerck« burde fremdrages af sin ubemærkedhed. (Foto: Zacho, Viborg)*

les intet videre melde end at det aldt sammen, til de høye Herrer Committerede indstilles efter hvilken af disse Desseins betalingen skal ske.«

Tychonius' særprægede stil kommer i disse linier rigtigt frem. Også i dette tilfælde var kongen nådig og tillod, at der udbetaltes Stallknecht de forønskede ekstra 50 rdr. Når man ser denne prædikestol på gamle billeder af domkirken, kan man gerne give Tychonius ret. Han ville have grædt, hvis han så, hvorledes dens miljøfremmede afløser blev udformet.

Et meget spændende punkt er domkirkens tagbeklædning. Som angivet i kontrakten skulle kirkebygningen overalt tækkes med sorte glasserede tagsten. Stiftsprovst Chr. Lassen

Tychonius, som kom til Viborg i oktober 1727, tog sig med en kolossal interesse og nidkærhed af domkirkens tarv under genopbygningsprocessen. Tychonius havde her på højeste sted en udmærket forbundsfælle i oversekretæren for Danske Kancelli, Chr. Møinichen. En række bevarede breve fra Tychonius fortæller os lidt om byggearbejdernes fremskridt. I det første brev, dateret 18. juli 1728, fortæller Tychonius om sin glæde over at være blevet stiftsprovst i Viborg. Han har været i audiens hos kongen på Skanderborg slot. Her har Tychonius fortalt kongen, at en halv snes gårde i Viborg allerede er genopbygget. Ved samme lejlighed er det, at Tychonius udtrykker sin beklagelse over alt det bly (ca. 4275 kg), som Stallknechts folk under oprydningen i domkirkens brandtomt havde fjernet. Tychonius havde forelagt kongen, at dette kostbare materiale burde komme domkirken til gode. Kongen var dog af den mening, at man i henhold til den med Stallknecht indgåede kontrakt ville få en proces med ham. Tychonius var imidlertid sikker på, at Stallknecht ville bøje af, da han allerede havde folk i gang med at støbe bly til kirkens tag, og at de ville begynde den følgende mandag med at oplægge det. Tychonius havde medtaget en beregning over dette i domkirken fundne bly. Kongen så den og gav ordre til, at den skulle sendes til oversekretæren for Danske Kancelli. Sammen med dette brev findes en af Tychonius og Schive udarbejdet oversigt over, hvorledes byggearbejderne skred frem. Her fortælles, at tagstenene endnu ligger på jorden. De store hvælvinger, som var blevet ødelagt, da domkirkens store tårnspir væltede, var endnu ikke genopbyggede. Derimod var hvælvene over koret, tværskibene og sideskibene istandsatte. Ligeledes var kirkens udvendige mure reparerede, men manglede efterpudsning. Vesttårnenes murværk var klargjort til rejsning af det færdigt tildannede tømmer til spirene. Kirkens inventar henlå endnu i ruiner, men den nye prædikestol og en del andre materialer var ankommen til domkirken. Til sidst berømmer Tychonius Stallknecht for hans hurtighed, flid og årvågne tilsyn med byggearbejderne. Ligeledes erkender de også Stallknechts sikre greb om tingene med hensyn til de



vanskeligheder, der opstod under den komplicerede transport af byggematerialer til byggepladsen.

I et brev dateret den 26. juli samme år fortæller Tychonius oversekretæren i Danske Kancelli, Chr. Møinichen, om de to vesttårnes færdiggørelse:

»Vi har siden mit forrige brev faaet tvende snaa Monstre over vor Domkirkes taarne opsat. Deres Excellence selv naadig eftertænke hvilken Parade. Taarnene selv er 96 fod høje. Spærene til disse to kalotter ere 12 alen lange og 6 gange 7 tommer og staa 8–9 kvarter (ca. 120 cm) fra hinanden, saa det ser hjerteligt slet ud, og dog kan jeg som selv med største fare har været oppe at se det, ei gjøre noget derved til Ændring, siden jeg ei faar Hr. Stallknechts approberede Tegning at se, at jeg derefter kan gøre nogen bebrejdelse eller tage nogen forholdsregler. Vort Bly staa det nu således med, at Blytækkerne, af det de har støbt allerede ligger i Renderne (Skodrenderne) imellem Udbygningerne Korskirkerne (tværskibene) og Højkirken, hvilket Hr. Stallknecht og jeg er accorderede om at være det første og fornemste saasom Regnen falder ind og fordærver daglig de gamle udbedrede Hvælvinger som ere i Udbygningerne. Næst efter klæder vi vore Kalotter paa Taarnene og saa Taget paa den store østre Runddel (apsis) for os. Til dette altsammen bruger vi vort gamle Blye med det nye Blye ca. 30 Skippund som Hr. Stallknecht forskafter fra Aalborg i stedet for det som han lod bortføre.«

Til slut skriver Tychonius om 60 skippund bly, som han har tigget om hos kongen, og som skulle anvendes til resten af domkirkens tagbeklædning. Det næste brev er fra kongen til Chr. Møinichen, dateret Fredensborg den 9. august 1728. Her omtales en skrivelse fra Schive og Tychonius af 14. juli:

» ... allerunderdanigst haver ladet os forestille, at det ved Domkirken i vor Kiøbstad Viborg i mængde sig befindende Blye efter den os elskelig Claus Stallknecht vores Cammerraad givne Beretning, skal være af den Beskaffenhed baade i henseende til ælde saa og fordi Blyet saa ofte haver passeret Ilden, at det er saa sprød og sort, at Blyet til Foldinger og Bukningern ey vil lade sig forarbejde, men vil lade sig bræk-

ke og tage Sprækker, saa at et anseeligt Quantum nyt Blye uomgængeligt vil behøves til det gamle at forsætte.« Hvorfor kongen giver ordre til at der skal bevilges ekstra penge til at skaffe 60 skippund bly til at blande med det gamle. »Man skal paase at intet bliver spildt men at det alt efter vores allernaadigste Intension Domkirken til bedste bliver employeret.«

Den 16. september takker Tychonius for de bevilgede 60 skippund bly (ca. 9.600 kg). I efteråret og vinteren 1728–29 lå byggearbejderne i alt væsentligt stille på domkirken. Tychonius fortæller herom i et brev til kongen dateret den 15/2 1729. Han omtaler kirkens store klokke, som havde hængt i det søndre tårn. Ophængningsbøjlerne var bortsmeltet under branden. Klokken, som vejede ca. 1500 kg, var styrtet ned og sad fastkilet i tårntrappen ca. 3 meter over gulvet. Tychonius fortæller, at man har fundet en hel del smeltet klok-kemalm i brandtomten. Han glæder sig også over, at den berømte »Lyseklove« ikke har taget mere skade end, at den kan gøres i stand. Han omtaler den som »den dejlige Antiquitet, hvis lige ikke findes i ald Danmark«. Han har fremskaffet priser på forskellige stykker inventar, som mangler til kirkens fuldstændiggørelse. Altertavle, sejerværk (ur), orgel og lysekroner. Tychonius er i samråd med Stallknecht og hans folk kommet til en slutsum af 7000 rdr.

Man mærker på Tychonius, at hans tilsynsarbejde ikke har skaffet ham venner. Han siger i slutningen af sit brev:

»At jeg hver dag Gud lader lyset, gaar og har Øye med aldting, ei vinder andet end Uvenner og Misundelse, tage mig selv iagt for mine Modstandere, befrygted Bagtalere og Machinationer (intriger) ...«

Det er i dette brev, at Tychonius gør opmærksom på, at kammerråd Claus Stallknecht har anvendt et aneligt kvantum gammelt i domkirkens forefundet nedsmeltet bly.

Det, Tychonius hæftede sig ved, var, at blyet var anvendt til arbejder, hvortil Stallknecht i henhold til sin kontrakt havde forpligtet sig til at levere nyt bly. Eksempelvis kan nævnes skodrender og tagedløb samt gavlafdækninger. Desuden havde Stallknecht brugt noget af det famøse bly på de



*Emil Ryes prospekt af domkirkens vestfront og Stallknechts fornemme Rådhus er af formidabel virkning. Man ser vesttårnenes hårdt udflikkede murværk, som virkelig rummede betydningsfulde bygningsarkæologiske hemmeligheder, muligheder som ikke blev udnyttet af 1800-tallets forskere.*

andre offentlige bygninger i Viborg, Sortebrødre kirke, rådhuset og bisperesidensen. Kongen påbød, at Stallknecht skulle erstatte domkirken dette bly.

Som anført i kontrakten var det jo meningen, at domkirken skulle have tegtag. Vi må betragte det som værende en kendsgerning, at det er takket være Tychonius' energiske arbejde, at det lykkedes at få domkirkens sydside, hele apsis og tårnspirene tækket med bly. Denne ændring medførte, at Stallknecht på hovedskibets sydlige tagflade og den søndre korsfløj måtte oplægge en ekstra taglægte imellem hver af de i forvejen opslåede stenlægter. De i kontrakten aftalte lave pyramidespir på vesttårnene blev under byggeprocessen erstattet af et par »Vælske Huer«. Stallknecht anfører i en ekstra regning, at denne forandring gjorde kirken mere pyntelig. Vi véd ikke, på hvilket grundlag denne ændring er foretaget, men Stallknecht fik i alt fald sine penge for arbejdet. Afregningsprocessen mellem Stallknecht og de høje myndigheder i København i 1730 var ret så stormfulde. Stallknecht forlangte som ekstrabetaling 2000 rdr. Denne sum blev dog nedskåret til 1000 rdr. De tidligere nævnte bemærkninger til Stallknechts ekstra regning var underskrevet af kongen den 29. marts 1730. To dage senere klager Stallknecht sin nød i et brev til kongen. Han udtaler her, at enten må han kunne få betaling for det bly, som han, ifølge kontraktens passus om gamle materialer, var berettiget til eller subsidiært betaling for de nedstyrkede, men genopførte hvælvinger.

Stallknecht håbede, at kongens retfærdighedssans ikke vilde svigte og tillade, at han blev ruineret. Fra 12. april er bevaret et brev fra kongens gehejmesekretær, Peter Ramshart til Chr. Møinichen. Det er ført i meget skarpe vendinger over det uberettigede i Stallknechts krav, men i slutningen af brevet tillader kongen, at der må udbetales Stallknecht 1000 rdr. Et forlangende fra Stallknecht om at få udbetalt 320 rdr. i rejsegodtgørelse, vakte også mishag, da der ikke herom var anført noget i kontrakten, men her gav kongen tilladelse til, at Stallknecht måtte godtgøres disse penge ud fra skatterestancerne.

Dagen efter måtte Stallknecht underskrive en i meget ydmyge vendinger holdt erklæring til kongen. Her anføres, at når Stallknecht har modtaget ovennævnte 1320 rdr., har han intet krav på kongen mere. Afkaldsbrevet er skrevet i København og bekræftet af Chr. Møinichen og Johan Conrad Ernst.

Stallknecht fik for genopførelsen af de offentlige bygninger i Viborg udbetalt 37219 rdr., men heraf var de 1000 rdr. en restanceforskrivning. Til brandhjælp til genopbygningen af byen skulle der indsamles 36219 rdr. fra Danmark og 19900 rdr. fra Norge.

Der har været skrevet såre meget om Stallknechts domkirkebyggeri i Viborg. Ja, man har end ikke undset sig for at behæfte Stallknechts navn med beskyldninger for uærlighed. Enkelte af dem er vel affødt af en senere tids ønsker om at skaffe sig en undskyldning for den voldelige fremfærd, som domkirken blev udsat for i 1860'erne.

Man bør her tænke på den ruin, der stod tilbage på domkirkepladsen efter branden i 1726. Chr. Sørensen Testrup har på sin brandplan af Viborg fremmanet et billede af en udbrændt kirkebygning. Tagværket er borte, og de nøgne hvælv kupler sig som kæmpehøje op over hovedgesimsen. Beretninger fortæller om nedstyrkede bygningsdele, klokkemalm og bly. Med rette må man sige, at det var en uhyre vanskelig opgave, bygmesteren fra Altona måtte påtage sig. At han skulle rekonstruere en romansk kvaderstensbygning, måtte i 1726 forekomme urimeligt. Han måtte, for at leve op til sin tid, skabe en tillempet moderne barokbygning. At han gjorde dette, med en bibeholdelse af de primære oprindelige bygningskomponenter, apsis, tværskibe og kirkens vestfront, tjener ham kun til ære. Ved at give Vor Frue kapel et forholdsvis lavt valmtag imødekom han på mesterlig vis tanken om tværskibets primære rolle i sydsiden. Tanken om at give apsis samme taghøjde som korbygningen er måske en arv fra kirkens udseende før branden (jfr. Testrups tegning). Herman Baagøe Storch, som kom til at lede færdiggørelsen af domkirken efter Julius Tholles død, udtalte under en samtale med Joakim Skovgaard sin forundring

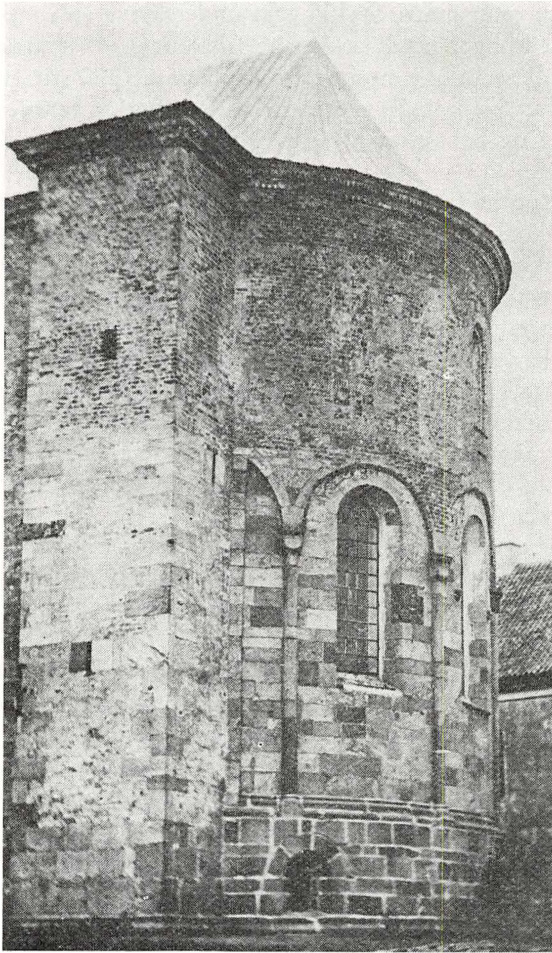

Også Emil Ryes optagelse af domkirkeens absis er fremragende fotoarbejde. Samspillet mellem murfladernes granitkvadre, teglsten og den svære hovedgesims er af meget smuk virkning. (Det kgl. Bibliotek)

over, at apsidens proportioner før ombygningen i 1860'erne havde været langt bedre formgivet. Fotograf E. Ryes optagelse fra 1863 bekræfter til fulde Storchs tanker.<sup>14)</sup>

Også kirkens indre må forekomme at være langt bedre formet. På litografiet efter Emil Ryes smukke interiørprospekt synes det lyse kirkerum at være helstøbt og venligt. Man føler uvilkårligt, hvorledes enhederne på en eller anden måde hviler i sig selv og hører sammen. Denne følelse forstærkes ved at betragte Emil Ryes fotografi af domkirkens vestfront flankeret af Stallknechts dejlige rådhus. Vi må vel erkende, at 1700-tallets bygmestre, deres temmelige primitive uddannelse til trods, næsten altid fik tingene til at hænge sammen. Få steder har dette forhold været så stærkt virkende som netop her ved Domkirkepladsen og Sct. Mogensgade. En ung kunstmaler, Johan Thomas Lundbye, har på en skitse i nogle få streger genialt opfattet denne helhed, et harmonisk billede, som det i 1800-tallets anden halvdel lykkedes for romantikkens kunsthistorikere og arkitekter at ødelægge.

Stallknechts domkirkebygning havde, udover sin betydning som arkitekturmonument, tillige en rent pædagogisk værdi. Som en steppebrand spredtes fra domkirken på bjerget dens arkitekturformsprog ud over den ganske jyske halvø. Helt op mod 1800-tallets begyndelse har man opført bygninger med enkeltheder inspireret fra Viborg domkirke.

Efter nedrivningen af domkirken i en tid hvor bygningsarkæologi som videnskab næsten var en ukendt disciplin, er nutidens arkæologer henvist til med skovl og graveske at fremdrage de få rester, som er levnet uden om den nuværende bygning, og her ud fra meget svage spor at danne sig en mening om domkirkens oprindelige form. Blot et enkelt blik på fotograf Emil Ryes smukke optagelser fra 1863 af domkirkens efter mange brandkatastrofer hårdt udflikkede murflader kan få enhver bygningsarkæologs tænder til at løbe i vand.<sup>15)</sup> Men en tur rundt om den nuværende kirke eller for den sags skyld ind i selve kirken er en skuffelse ved oplevelsen af materialet og rummets stivnede form. Allerede Joakim Skovgaard erkendte denne tristhed, medens han

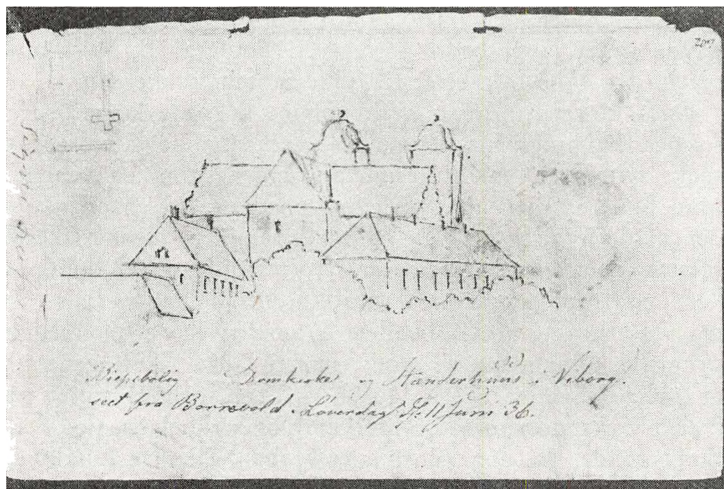

Johan Thomas Lundbyes fine skitse af domkirken fra 1836. Joakim Skovgaard, hvis efterkommere endnu ejer Lundbyes tegning, har i sin artikel i »Artes« i nogle få men rammende bemærkninger karakteriseret situationen: »Denne lille tegning viser, hvor skønt og sluttet Viborg domkirke i gamle dage lå mellem sine omgivelser«.

energisk gik i gang med sit enestående arbejde, som det var at skabe en vægudsmykning, der kunne bibringe den besøgende en kunstnerisk og kulturhistorisk oplevelse.

Stiftsprovst Chr. Lassen Tychonius fortsatte med energi arbejdet med at få domkirkens inventar i en værdig stand. Kongen havde i 1729 bevilget 1000 rdr. til kirkens udsmykning.

Sammen med et par snedkere og Stallknecht havde Tychonius fået opbygget en altertavle. Den var dog ikke tilfredsstillende, da dens proportioner slet ikke var i overensstemmelse med domkirkens kor. Altertavlen var et stykke rent barokt snedkerarbejde, opbygget som en traditionel træfløjet tavle. Overdelen var svejftet, og hele opstalten svarede meget godt til domkirkens nye formsprog. Tychonius bekla-



ger sig i et langt brev til oversekretær Chr. Møinichen, dateret den 1. maj 1730, over at der ikke i Viborg findes en billedhugger, der kan udføre kunstarbejder. Om tavlens proportioner udtaler Tychonius, at det var ham umuligt at gøre den lavere, da den i så fald ikke ville syne ret meget i forhold til det høje kor (godt 11 m). Tavlen måtte heller ikke være bredere end kirkens alterbord. Som vi om lidt skal se, kom tilfældet Tychonius til hjælp. I et senere brev fortæller Tychonius om støbningen af domkirkens nye klokker, og vi hører for første gang om den senere så kendte klokkestøber Caspar König fra Danzig:

»Capari König Dantiscane har støbt den første af de nye Klokker til Domkirken. De to Klokker for neden i Domkirken lader jeg støbe i Overmorgen af fineste Malm«<sup>16)</sup>

De var begge bestemt til domkirkens tårnur og skulle være færdige til den følgende pinse. En af klokkerne bar følgende indskrift:

»A Chr. MDCCXXVI jeg smelted faldt for ildens vaade  
A Chr. MDCCXXX jeg støbtes ny ved kongens naade.  
Gud være domkirken og vor fattig bye saa mild at jeg  
maa hænge her til verdens sidste tid.«

I løbet af sommeren 1730 skete der en ny udvikling i sagen om en ny altertavle til domkirken. Chr. Møinichen havde fået fremskaffet en altertavle, som henstod på hofbilledhugger Johan Friederich Ehbisch' værksted. Den havde egentlig været bestemt til Sct. Petri kirke i København. Ehbisch skulle for 4000 rdr. udføre altertavler til 4 af de i 1728 afbrændte kirker i København.<sup>17)</sup> Det ser ud til, at han har udført to tavler til Sct. Petri kirke. Altertavlen, der kom til Viborg, var imidlertid en alen smallere og en alen lavere end den, der kom til at stå i Sct. Petri. Ehbisch må have målt galt og som følge heraf været nødsaget til at udføre en ekstra. Det må være forklaringen på, at Møinichen har kunnet købe den for en så beskeden sum som 300 rdr. I virkeligheden har tavlen, der kom til Viborg, været langt smukkere end den, som blev leveret i København. Dens arkitektur var bedre, ligesom den besad en rigdom på smukt skåret skulp-

tur. Stiftsprovst M. R. Ursin beskriver tavlen smukt i sin bog, Stiftsstaden Viborg:

»Altertavlen forestiller Christus på Korset med Maria og Johannes og er malet af Cancelliraad Krock. Altertavlen udgjør Fonden af et Søjleportal i den corinthiske Orden, hvis Resaliter og hele Typus vidne om den barokke Kunstepoke, det skylder sin Tilværelse, men Architecturen er forøvrigt anordnet i et heldigt Forhold og gennemført med Smag og Elegance. Mellem Søjlerne til venstre er anbragt Apostlen Peter, udskaaren i Træ, nedenfor sidder en Engel, der holder en Bog, paa hvis Blad læses »Hvilken selv ofrede sig for vore Synder paa Træet« 1. P. 2,24; til Højre ses Apostlen Paulus, nedenfor ham ligeledes en Engel med en Bog, hvorpaa: »Jeg agter mig intet at vide« o.s.v. Cor. 2,7. Ovenfor Apostlene sidde paa Architraven to Engle, ligeledes med opslagne Bøger, den paa venstre Side fremviser Ps. 8,6 »Du skal lade ham en liden Tid blive ringere end Englene«, den paa højre Side Ps. 148,2 »Lover Herren alle hans Engle«. Øverst oppe viser sig Navnet Jehovah omgivet som sædvanligt med Straaler, Skyer og Engle; Frederik den Fjerdes Ciffer ses ovenover Altertavlen og under denne Bibelsproget: Denne er den, der kommer med Vand og Aand o.s.v. 1. Joh. 5.5.6«<sup>18)</sup>)

Chr. Møinichen fik i løbet af året tavlen sendt til Viborg. Tychonius' kommentar til Møinichens donation er bevaret i et brev af 22. maj og er ganske karakteristisk. Han beklager sig selvfølgelig over, at den i Viborg fremstillede tavle allerede er betalt, men han håber dog, at dette »Opus tomultuarium« kan anvendes et andet sted. Som vi véd, kom denne tavle til Vestervig kirke. Her passede den smalle tavle også betydelig bedre.

Møinichen har opgivet den københavnske tavles mål til kun 3<sup>1</sup>/<sub>2</sub> alen i bredden, men hele 13 alen høj. Disse mål måtte selvfølgelig forekomme Tychonius ejendommelige og uden forbindelse med de mål, han havde meddelt om domkirkens kor. I virkeligheden havde Møinichen opgivet gale mål. Hovedsagen for Tychonius var dog selvfølgelig at få dette stykke moderne og smukke kirkeinventar til sin kære

*Tegningen giver en idé om kvaliteten af Johan Friedrich Ehbisch' smukke billedskærererkunst. Fr. IVs initialer til altertavlens oprindelige bestemmelsessted, Sct. Petri kirke i København. Navnekartouchen har, flankeret af to engle, været anbragt oven på altertavlens arkitrav.*



domkirke, hvor den gerne skulle have været stillet op til Sct. Hansdag. Dette lykkedes dog ikke, endnu den 3. juli ser vi i et brev fra Tychonius, at han stærkt roser Møinichen for hans gave, som ventes hver dag.<sup>19)</sup> Den 25. juni blev domkirken indviet af biskop J. Trellund. Tychonius havde til denne højtidelige lejlighed forfattet en festkantate. Hans begejstring for den genrejste domkirke er umådelig:

*Efter Epistelen Ps. 84.*

Hvor elskelig er dog din Bolig, min Gud!  
 Min Sjæl for al Verden har vælget sig ud  
 at finde i Herrens Forgaarde sin Ro  
 som Spurven ved Alteret Rede og Bo.  
 Ak salige ere de tusindefold,  
 som bo i dit Hus i din Tjeneste bold.  
 Ak salig er den, som alene i dig  
 sin Styrke vil søge foruden al Svig, foruden al Svig.

Thi midt udi Trængselens Morbære-Dal  
 den dejligste Regn og Kildespring skal  
 dem læske: Fra Sejer til Sejer de gaa.  
 til Gud dem i Zion for Øjne skal staa.  
 Ak Herre Gud Zebaoth! hør dog vor Bøn.  
 Ak Jakobs Gud! mærk ved Messiam din Søn.  
 Ak Herre, vor Skjold! os i Naade ansee.  
 din Salvedes Ansigt din Naade betee, din Naade betee.

En Dag udi dine Forgaarde frembragt  
 er bedre end tusind i jordiske Pragt.  
 I Guds Hus jeg heller ved Døren vil staa  
 end øverste Rang iblandt Skalkene naa.  
 Vor Herre og Gud er vor Sol og vor Skjold,  
 al Vaade og Ære han haver i Vold.  
 De Fromme han ikke skal vægre alt Godt.  
 Ak Salighed! Gud er vort Haab og vor Slot,  
 vort Haab og vort Slot.

*I Prædikestolen.*

Gamle Kirke! dejlig Tempel!  
 store Sorgs og Fryds Exempel!  
 Se, hvor Gud med Naadens Stempel  
 tegner dig i Miskundhed.  
 Du i Sted for Grus og Aske  
 kan nu i den Klædning braske.  
 hvormed Kongen har dig klæd.  
 Vi din Brand ej mere kender.  
 Gid du aldrig mere brænder,  
 førend Verden brænder med.  
 Gamle Kirke, dejlig Tempel,  
 tegnet udi Miskundhed.

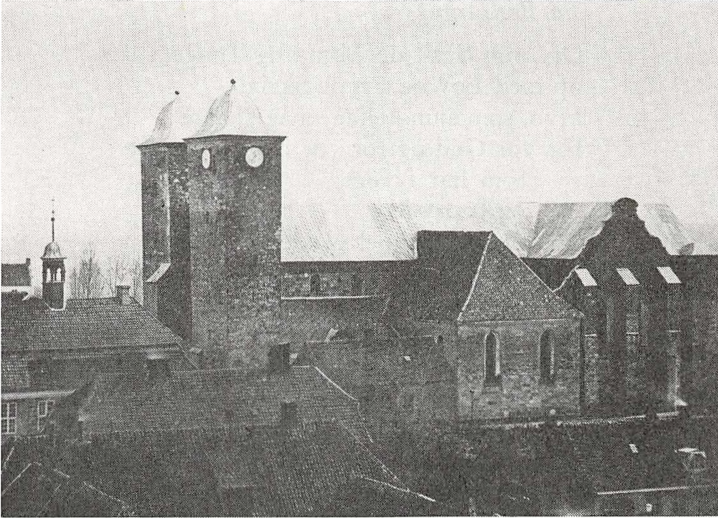

*Fotograf Emil Ryes optagelse af domkirkens sydside set fra Sortebrødre kirke er vel det mest fremragende prospekt, vi ejer af Stallknechts bygning. Man ser tydeligt vesttårnernes rektangulære tværsnit, Vor Frue kapel og det søndre tværskibs kraftigt formede gavlfrent. I baggrunden til venstre anes Gråbrødrekloster. Alt ånder endnu fred og harmoni i den gamle stiftsstats kerne (Det kgl. Bibliotek).*

Gud ske Lov, vi kan indtræde  
 til Guds Tempels Ære-Sæde.  
 Skønne Dag, rind op med Glæde  
 for vor skønne Helligdom!  
 Store Gud! vær selv herinde.  
 Helligaand! lad dig indfinde,  
 og i vor Forsamling kom!  
 Gid Guds Folk sin Trøst her henter  
 i Guds Ord og Sakramenter,  
 indtil Gud skal holde Dom.  
 Skønne Dag! rind op med Glæde  
 for vor skønne Helligdom!

*Til Beslutning.*

Op, min Sjæl! op Mund og Tunge!  
 op med Lov og Fryde-Skrig!  
 Hvo, som sjunge kan, maa sjunge  
 for vor Gud og for vor Konge,  
     som har frydet  
     og beprydet  
     denne Tempel glædelig.

Lov ske Gud i Himlens Trone,  
 som har set til Zions Grus!  
 Evig blomstre Kongens Krone!  
 Gud vor milde Fader skaane,  
     som betænkte,  
     gav og skænkte  
     Bygnings-Raad til Herrens Hus.<sup>19a)</sup>

*III. Tiden efter genopbygningen af domkirken 1730–1830*

Tychonius drev fortsat på. Fra 1735 blev han støttet ivrigt af den nye biskop, Andreas Wøldike. Altertavlen var ganske vist opstillet, men der manglede dog noget, og dens slanke opbygning måtte jo nok forekomme noget beskeden i forhold til det brede kor. I 1735 blev der da også oprettet en kontrakt med maleren Mogens Christian Thrane. Arbejdet omfattede udførelse og opstilling af de to smukke barokke portaler, der har flankeret den gamle altertavle.<sup>20)</sup> Thranes arbejde omfattede såvel snedker-, billedskærer- som malerarbejdet. Thrane skulle for arbejdet have udbetalt 150 rdr. Samme år, den 27. oktober, undertegnede biskop Wøldike sammen med Thrane en kontrakt om altertavlens færdiggørelse. Den var som nævnt blevet købt af Møinichen, medens den endnu stod på J. F. Ehbischs værksted. I alt fald skulle den nu i løbet af vinteren 1735–36 overstryges tre gange med oliefarve. Thrane havde udført en tegning af tavlen. Her havde han angivet, hvorledes tavlen skulle dekores. F. eks. siger kontraktens punkt 2:

»hvor der i Afritzningen er fremhævet med gul Farve forpligter jeg mig til at forgyldte med ægte Ducatguld. Paa de store Pillarer bliver der paa det zirligste marmorere med oprigtige Farver, som aldrig skal forandre sig, det øvrige blive stafferet efter Stedernes beskaffenhed med smukke Steencouleurer og hvor Guldet imellem kan falde bliver det illumineret med en smuk bestandig blaa Farve, alt efter Afritzningen, og desuden Haar og Skieg paa Billederne forgyldt.

3. Forgyldningen skal sættes paa Tavlen hvor man enten forfra eller fra en af Siderne kan se dend, men hvad som er bagved og ikke fra disse Steder kan sees bliver anstrøget med en smuk gul Grund.

4. Alt Guldet samt Farverne forskaffer jeg mig selv saa gode, som jeg for samme vil staa til Ansvar.«<sup>21)</sup>

Alterpartiet og prædikestolen blev under ombygningen af kirken i 1860'erne nedtaget. Kun Hendrik Krocks korsfæstelsesmaleri fandt nåde for kirkeinspektionens øjne, resten blev deponeret på Stiftsmuseet. Her findes enkelte af figurerne ophængt under loftet. Også i denne henseende virkede domkirken som planteskole. Flere kirker i Jylland har altertavler, hvor Ehbisch' arbejde må have virket som inspirationskilde. Det fornemste eksempel er vel kirken i Rødding nogle få kilometer nord for stiftsstaden. Her bekostede ejeren af herregården Sødal i 1735–40 en smuk moderne altertavle, der selv i enkeltheder viser tilbage til tavlen i den gamle kirke i Viborg.

Ud fra den, for os ejendommelige, idé om, at barokt kirkeinventar ikke var passende i et nyromansk kirkerum, blev domkirkens orgel, en testamentarisk gave fra biskop Johannes Trellund, ligeledes kasseret. Vi må kun være taknemmelige over, at man ikke fik lejlighed til at husere på tilsvarende måde i Sortebrødre kirke. Det gamle orgel var endda bygget af hoforgelbygger Lambert Daniel Karstens. Han havde været elev og var senere mestersvend hos den berømte nordtyske orgelbygger, Arb Schnitger. Orglet i domkirken har mindet en del om det lidt ældre Karstensorgel i Århus

domkirke. Det har dog altid lidt under fugtangreb som følge af det slet vedligeholdte tagværk.<sup>22)</sup>

Ifølge domkirkens regnskabsbog fik Mogens Christian Thrane i regnskabsåret 1736–37 udbetalt 75 rdr. Det var de af ham udførte portaler på begge sider af altertavlen, der var blevet forgyldt.

Tagbeklædningen på domkirken synes ikke at have været udført på en helt tilfredsstillende måde. I alt fald måtte man ofte i gang med at tætnes taget. Formodentlig har samlingen i rygningen med tegl og bly været meget vanskelig med den tids materialer.

På gamle kort over Viborg by er der angivet en spærrmur vest for domkirken. Den løb i syd af mod rådhusets østgavl. Muren blev i 1747 nedrevet og genopbygget. Der blev opført et par store hvælvede portaler. De var afdækket med gavlfrentoner, som var prydet med forgyldte kobberkugler. Fra København blev tilsendt en sandstenstavle med kongens og dronningens initialer. Tavlen blev malet og bogstaverne forgyldt.<sup>23)</sup>

Fra 1748 optræder en ny murermester ved domkirken. Det var Peder Jensen Abildschou. Han havde lært sit håndværk hos den fra Sachsen indvandrede og i 1745 afdøde Johan Gottfried Hödrich.<sup>24)</sup> Abildschou synes at have overtaget en ret væsentlig del af offentligt murerarbejde i byen. Tømrerarbejdet blev i nogle år udført af Wilhelm Gregorius Breutigam. Han var efter storbranden kommet hened fra Norge, men var født i Sachsen-Thüringen.

I 1751–52 blev der foretaget en hovedreparation af kirkens middelalderlige konventhus. Bygningen, der lå syd for domkirkens kor, blev anvendt som begravelseskapel for generalmajor Gregers Daae. Han var faldet i slaget ved Gadebusch i 1712 og lå her i en meget kostbar kiste af drevne kobberplader. Taget på kapellet blev helt fornyet med nye spær, lægter og dækket med 6000 blå glasserede tagsten. Tømrermester W. G. Breutigam blev sendt til Hobro for hos købmand Kirketerp at udtage egnet tømmer til tagværket. Tagstenene kom fra Ålborg og blev sejlet til Hjarbæk.<sup>25)</sup>

Hele tiden findes der i domkirkens regnskabsbog notater



om foretagne istandsættelsesarbejder på domkirken. I 1763–64 blev der udført store reparationer ved domkirkens vesttårne. Arbejdet var blevet udbudt i licitation, og Peder Jensen Abildschou udførte det for 750 rdr.<sup>26)</sup>

I dagene den 27/2–2/3 1771 blev der foretaget et omfattende syn over domkirkens vedligeholdelsestilstand. Synet omfattede murer-, tømrer- og snedkerarbejdet, men desuden også glarmester- og smedearbejde.

Først blev domkirkens østlige del af koret indtil alteret besigtiget. Her blev flere mangler påvist. Muren ved de store hvælvinger var udskredet, og der var en stor revne i ydermuren langs hvælvingerne. Også gesimsen havde en revne. Korvæggene var for størstedelen opført af granitkvadre. Heraf måtte i det mindste 200 kvadre udhugges og indmures i frisk mørtel. Ligeledes måtte 60 kvadre omsættes i domkirkens apsis. Apsidemuren var revnet fra soklen og helt op under gesimsen. Adskillige steder blev det konstateret, at der var revner i kirkens hovedgesims. Ligeledes måtte flere vinduesåbninger repareres. For at sikre de ovenfor omtalte skadede hvælv i koret forlangte synsmændene, at tre 10 m lange pommerske bjælker 35 gange 35 cm blev indlagt over hvælvene. De skulle forankres i ydermurene med smedejernsankre. Hertil ville medgå 160 kg jern. Også den opståede revne i apsidemuren skulle sikres med jernankre.

Der påvistes også revner i det tidligere omtalte generalmajor Gregers Daas kapel (kirkens gamle konventhus). Den midterste hvælving i domkirkens krypt var også revnet. For at reparere den havde man beregnet, at der skulle bruges 2700 mursten. Tværskibets hvælv trængte også til en mindre reparation. Bygningshåndværkerne gik på denne måde hele kirkens forskellige bygningsafsnit omhyggeligt igennem. Fire hvælvinger i hovedskibet havde mindre revner, som måtte udmures. Ligeledes måtte ældre murreparationer ophugges og udspækkes med kalk og sand. Flere steder måtte vinduerne udskiftes. På nordsiden kasserede synsmændene 1000 sorte glaserede tagsten. Et enkelt af de store hovedspærfag havde rådkader, og den 16 alen lange hovedbjælke måtte fornyes. På den sydlige tagflade var det nødvendigt, at ca. 160 bly-

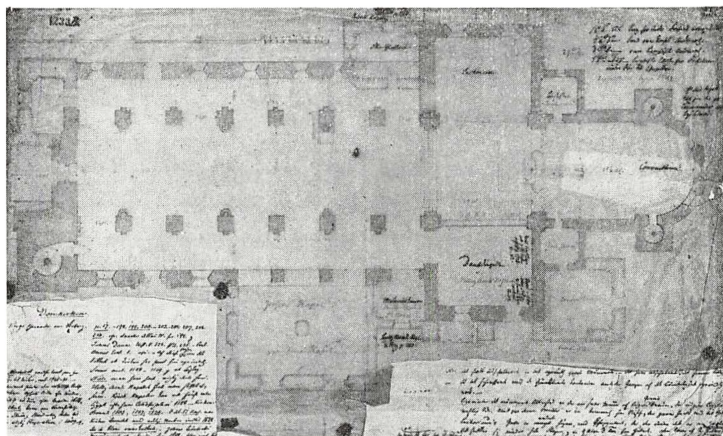

Denne grundplan af domkirken findes blandt N. L. Høyens efterladte papirer i Nationalmuseets II afdeling, jfr. teksten nederst side 53.

plader blev omstøbt og lagt op igen. Den svejfede gavlprofil over korsarmene (tværskibene) var delvist ødelagt og måtte ommures. Hertil ville medgå 3000 mursten. Den store stensbjælke, som lå over sydportalen, var knækket og burde stives af med to jernankre. Hele overslagssummen lød på 5305 rdr.<sup>27)</sup>

Istandsættelsesarbejderne blev udbudt i licitation den 19. oktober 1771. Peder Jensen Abildschou var billigst med et tilbud på 3540 rdr.<sup>28)</sup> Overslaget og resultatet af licitationen blev indsendt til Danske Kancelli, som videregav sagen til overbygningsdirektionen. Herfra anmoder man om at få fremsendt en tegning af domkirken. En hører ved katedralskolen i Viborg, magister Laurits Hasse, fik ifølge domkirkens regnskaber i 1771 udbetalt 20 rdr. for en tegning af domkirken. Denne tegning synes at være forsvundet. Men i 1830'erne er den blevet kopieret. Senere er kopien, som vel er udført af kunsthistorikeren Niels Laurits Høyen, blevet klippet i stykker, men på længdesnittet ses påskriften »Has-

ses tegning 1771«. Kopien er kalkeret på meget tyndt papir. Da stiftamtmanden, geheimeråd Mathias Huitfeldt den 2. december fremsendte den forønskede tegning af domkirken, vedlagdes en følgeskrivelse:

»Efter Overbygningsdirektionens forlangende som vi p. m. af 16 Novembris sidstleden er tilkiendegivet sendes underlagde Tegninger over Domkirken her i Viborg, udarbejdet saavidt vi skønner med stor Fliid af 3 Lectiehører ved den Latinske Skole Hr. magister Laurits Hasse, og skulle det være os Kiært, om den Prøve paa Magister Hasses Duelighed kunne bane ham nærmere Adgang til høyere Gunst og Befordring i Tiiden om hand nogen Sinde vorder søgende i saadan Vey. Naar bemeldte Teigning er efterseet af Overbygningsdirektionen beder vi om at den igien maa blive oversendt til os til Forvaring i Stifts-Kistens Archiv.«<sup>29)</sup>

Sagen kommer nu til overbygningsdirektionen, hvor hofbygmester C. F. Harsdorff får sagen til udtalelse. Også Harsdorffs brev er af vigtighed og refereres i sin helhed:

»Pro Memoria:

Viborg Domkirke maa, ved den forestaaende Hovedreparation, som ved Licitation og derpaa gjorte billigste Tilbud er overdraget til Peder Abildschou som Entreprenør, desuden forsvarligt istandsættes. Aarsagen til de specificerede Brøstfældigheder ved Murene skal maaske søges i Murene under Jorden (fundamenterne) eller Byggegrunden. Naar denne Reparation udføres forsvarligt af gode Materialer, og en duelig Mand ansættes til stadigt at føre Tilsyn med Entreprenøren og Arbejdet, saa findes der intet at indvende mod det af Hr. Abildschou gjorte Tilbud.

København den 11 Januar 1772  
C. F. Harsdorff.<sup>30)</sup>

Harsdorffs mistanke til domkirkens fundamenter kommer her frem med al ønskelig tydelighed. De har overhovedet ikke været lagt således, at de kunne optage det store tryk fra de i senmiddelalderen opbyggede hvælvinger. Man må huske på, at Viborg domkirke oprindeligt var projekteret som en romansk basilika, hvor hovedskibet skulle dækkes af et bjælkeloft.

Men hensyn til Harsdorffs andet ønske om en bygningskyndig mand til at føre tilsyn med arbejdet, er følgende at bemærke. Den 2. april 1772 får kirkeværgen konrektor Jens Hjersing af stiftamtmanden, Mathias Huitfeldt og biskop Chr. Michael Rottbøll ordre til sammen med Christian Erasmus Rosing at underskrive en kontrakt. Rosing skulle føre tilsyn med istandsættelsesarbejderne på domkirken. Herfor skulle han have 50 rdr. årligt, mens arbejdet stod på. Rosing var som teologisk studerende bosat hos biskop Rottbøll. Man kan dårligt forestille sig, at det netop var en sådan person, Harsdorff havde tænkt sig til at føre tilsyn med bygningsarbejdet.<sup>31)</sup>

Under denne omfattende istandsættelse af domkirken blev desuden udført forskellige supplerende arbejder. Nogle stærkt beskadigede epitafier, der hang rundt på kirkens vægge blev nedtaget. Desuden blev et vindue hugget ind i korets sydvæg. Der var to sådanne vinduer i nordlige korvæg, men kun ét i sydvæggen, men man kunne se sporene af et tilmuret vindue her.<sup>32)</sup> Den 14. januar 1773 traf Hjersing sammen med entreprenøren, muremester Abildschou aftale om reparationsarbejder ved domkirkens inventar. Aftalen omhandlede arbejder ved altertavlen, orglet og stoleværket. En ny farveskala blev da indført i kirkerummet. Grundfarven skulle være lys perlegrå, hvorimod de forskellige profillister skulle stafferes med en højblå farve. Altertavlen skulle renses og forgyldningen opfriskes. Billedskærerarbejderne på de lukkede stole samt stolestadegavlne skulle ligeledes forgyldes på ny, medens bundfarven skulle være rød. Vigtigere var det dog at få opført et rækværk i overgangen imellem skibet og koret. Den gamle opgang til koret, som havde rummets fulde bredde, blev nu indskrænket til en trediedel. På hver side af trappen blev opsat to rækværker, som var opdelt i to fag hver. Fagdelingen var markeret af postamenter, som bar udskårne vaser og lignende. På begge sider af trappen blev opstillet et bladværksprydet smedejerns rækværk. Dette rækværk skulle forgyldes visse steder. Man ser denne ændring på det smukke litografi af kirken i Niels Laurits Høyens bog om domkirken fra 1869.<sup>33)</sup>

Under denne store istandsættelse af domkirken blev nogle begravelser inde i kirken sløffet og ligene overført til kirkegården. Abildschou og snedkermester Hans Chr. Tarp påtog sig dette ubehagelige arbejde for 20 rdr. De to mestre blev beskyldt for at have begravet ligene i en kule. Desuden blev det sagt, at de havde solgt ligklæder, guldringe og andre preciosa til en jøde. To damer, som boede i Benzons gård lige ved domkirken, blev indkaldt som vidner. Alle håndværksmestrene blev selvfølgelig indkaldt for at vidne i denne lidt pinlige og makabre affære. Det eneste, der kom frem, var i virkeligheden uden interesse. En smedemester, Jens Vibroe, som skulle lave nogle hængsler til nogle nye døre i kirken, havde fået overladt nogle kistebeslag fra de gamle rådne kister. Dem havde han anvendt til hængsler, men han tilbød på stedet at tilbagebetale værdien, hvis det blev forlangt. De to førnævnte damer, enkefruerne Holst og Bang, havde overhovedet intet hørt, og sagen blev afsluttet.<sup>34)</sup>

Den Viborger Samler markerede domkirkens genåbning den 1. juni 1774 med en smuk beskrivelse af de arbejder, som var udført:

»Vor Domkirke, som for 3 Aar siden ei aleene manglede den hos et Stifts Hovedkirke sædvanlige Smukhed og Prydelse, men var endog paa adskillige Steder temmelig Brøstfældig, er nu i begge Henseender sat i saadan Stand, at den her i Landet ikke har sine Liige, og kan sættes i Ligning med de smukkeste i de andre Provintser. Ved Guds Forsyn, og Stiftets Aarvaagne Omhue har Stiftet selv kunnet bestride denne anseelige Bekostning, uden at behøve enten offentlig Understøttelse, eller privat Gavmildhed, som begge hverken er forlangte eller givne. Foruden de nødvendige Forbedringer paa Muur, Tømmer, og andet som angaaer Bygningens egentlige Vedligeholdelse, er den i Henseende til Prydelser og Zirater næsten blevet ukjendelig for dem, som kun have seet den i forrige Tilstand. De gamle ved den store Ildsvaade 1726 beskadigede Epitaphier, som tilforn meget vanzirede Kirken, ere nu borttagne, og Muren overalt glattet og jevnet. Alt Træværket er meget smukt malet, Altertavlen afpudset, og Prædikestolens Opgang, til megen Bequemhed og

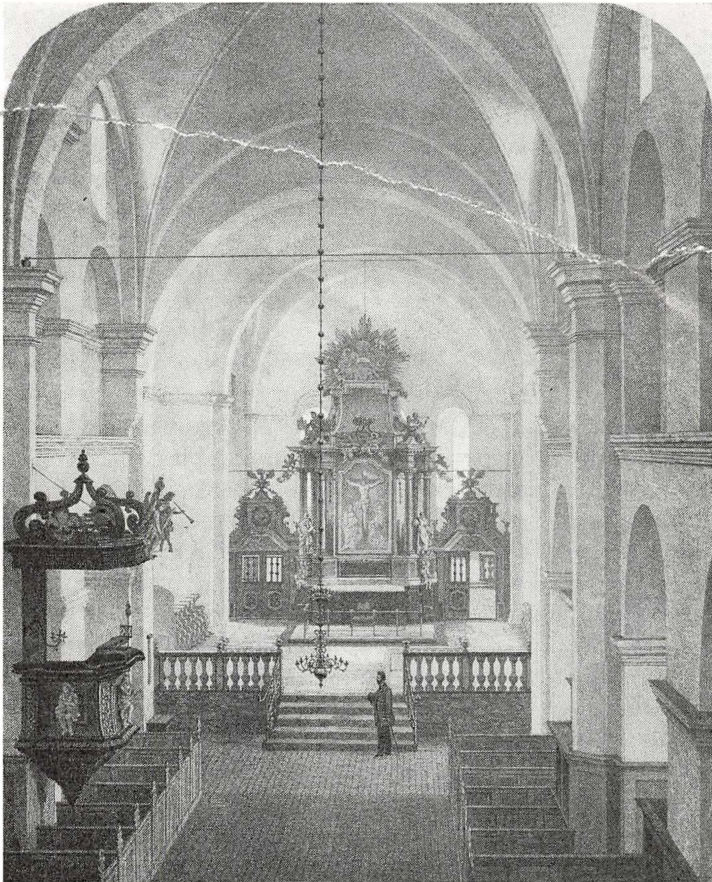

*Litografi efter fotografi af Emil Rye, som viser domkirkeens indre set mod nord. Man ser det fornemme alterparti og prædikestolen, der sammen med domkirkeens øvrige inventar i 1863 var udbudt til bortsalg i Viborg Stiftstidende. Salget blev dog ikke gennemført. Dele af altertavlen og prædikestolen har i en del år været deponeret i Viborg Stiftsmuseum, men er nu delvis ført tilbage til domkirken, hvor dette gamle smukke inventar er opmagasineret i domkirkeens nordre triforiegalleri. Burde man ikke nu, for at genskabe lidt af Viborg domkirkes historiske vingesus, foranstalte disse gamle ting genopstillet i selve domkirken?*

Ziirlighed, anderledes end forhen anbragt. Choret er ved et meget pynteligt Tralværk blevet aflukt, og Opgangen hertil er paa begge Sider forsynet med smukt Rækværk af Jern. Landemodet, som forhen af mangel paa anden Lejlighed har maattet holdes paa Raadhuset, holdes nu bag Alteret i en stor og lys Convent-Sal, som ved Skranker er fraskilt, og forsynet med nye Borde, lige som man med første venter at faa Stole hertil, samt et par store Skabe, hvori Stiftsarchivet skal forvares, saa næppe nogen Stiftskirke skal findes nettere og i alle Maader bedre indrettet efter sit Øjemed end denne«. <sup>35)</sup>

Der hengik nu en snes år, hvor kun almindelige vedligeholdelsesarbejder blev foretaget på domkirken. Da Peder Jensen Abildschou døde i 1784, blev arbejdet udført af murermestrene Geert Jensen Mørup og Niels Gjøbye. I 1795 måtte der atter gøres noget mere omfattende ved domkirken. Stiftamtmand Niels Sehested og biskop Peder Jacobsen Tensens havde foranstaltet, at der blev afholdt en licitation og havde under store besværligheder fået fremskaffet et mindste bud på 2680 rdr. Danske Kancelli meddelte i et brev af 19. oktober 1795, at man ikke havde noget imod denne licitation, men man mente ikke, at der var noget derved at gøre, så længe man ikke vidste, hvorfra pengene skulle komme. – I 1796 bevilger kongen, at der af hver kirke i landet skulle erlægges en rdr. og 4 mark. Desuden måtte man i Viborg ved næste snapsting foranstalte en frivillig indsamling blandt byens gæster. <sup>36)</sup>

Konrektor Kai Ditlev Kruse, der førte domkirkens regnskab, blev afæsket forklaringer om reparationsarbejderne, men han var ikke meget for at udtale sig, hele sagen var ordnet af Stiftsøvrigheden, stiftamtmanden og biskoppen. Arbejdet var blevet udført i 1797 og omfattede udvendige vedligeholdelsesarbejder. <sup>37)</sup>

Den 13. marts 1808 døde kong Christian VII. For at markere landesorgen blev domkirkens altertavle, prædikestol, orglet og de kongelige stole overtrukket med sort stof. <sup>38)</sup>

Under Napoleonskrigen blev intet gjort til domkirkens konservering. Ja, man undså sig end ikke for i 1812 at an-

vende kirkerummet til oplagring af det kongelige magasin-korn. Fornedrelsen var fuldkommen.<sup>39)</sup>

Blybeklædningen på tagene krævede ustandseligt reparationer. Fra september 1812 har vi en regning fra blytækker og tømrmester Peder Gullev på bly- og tagarbejde rundt om på domkirken. Arbejdet omfattede opskæring og påsømning af taglægter, desuden omstøbning og oplægning af blyplader. Samme år blev 725 nye ruder indsat i domkirkens vinduer.<sup>40)</sup>

Efter krigen hører vi ustandseligt om domkirkens dårlige vedligeholdelsestilstand. I 1815 begyndte man at undersøge mulighederne for, hvad der kunne gøres for at reducere vedligeholdelsesudgifterne. Også her greb man til det gamle middel, nemlig en reduktion af det vidtløftige bygningsanlæg. Ved nedrivelse af dele af en stor bygning kunne man anvende kostbare byggematerialer, enten til istandsættelse af resten af bygningen eller ved bortsalg. Den første udbygning, som var i farezonen, Vor Frue kapel, eller som den hed på dette tidspunkt, det Jessenske kapel, slap nu nådigt i denne omgang, men man havde problemer med at holde skodren-derne mellem disse udbygninger tætte for regn og sne.<sup>41)</sup>

Spørgsmålet om en eventuel hovedreparation af domkirken blev hele tiden udskudt på trods af kirkeinspektionens stadige klager over bygningens tilstand. I 1821 prøvede man at overtale Danske Kancelli til at yde kirken nogen erstatning for de skader, der var sket under domkirkens anvendelse som kornpakhus.

De deputerede for finanserne ville dog ikke indlade sig på at bevilge penge.<sup>42)</sup>

I årene 1822–23 blev der foretaget syn på kirken. De sørgelige mangler var de sædvanlige. Der manglede tagsten. Flere skodrender var utætte, så det regnede ned i kirken. Mange steder var der afblæst blyplader, her bemærkedes i særlig grad de svungne frontspidsgavle på tværskibene. Synsforretningen slutter således:

»Denne skjønne Kirke som saaledes aarlig lider mere især formeddelst Tagets Forsømmelse anbefales den ærede Inspek-



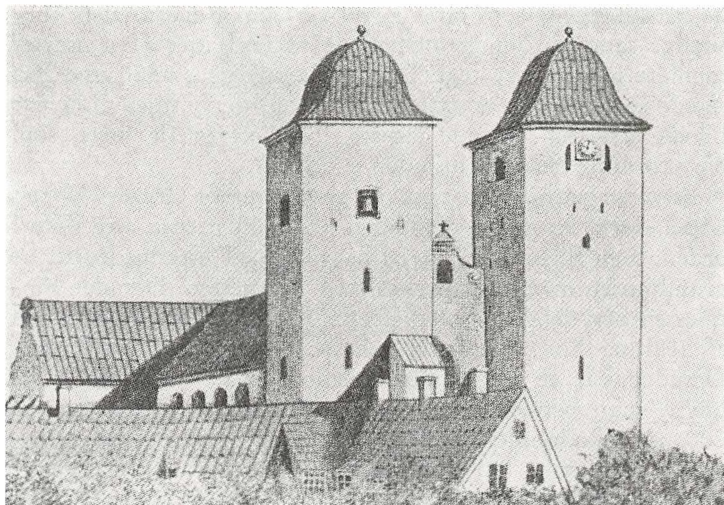

*Den ukendte tegner har her fra Skovgaardmuseets vinduer fundet et dejligt motiv af den gamle domkirke. De to vesttårnes bygningsmassiv rejser sig stolt over de lave købstadshuses tage. Ved ombygningen i 1800-tallet blev disse tårne som alt det andet nedbrudt, og man undlod trods vigtige bygningsarkæologiske fund at genskabe tårnene i deres oprindelige dimensioner. Ligeledes må de nye tårnes horisontale etagedeling være ganske uhjemlet. (Her efter foto i Lokalhistorisk Arkiv for Viborg Kommune).*

tions særdeles Omhue, og ville samme behagelig communi-  
cere Kirkeværgen det fornødne i saa henseende.«<sup>43</sup>)

Den 18. februar 1827 fik bygningshåndværkerne Villads Stilling, Carl Nicolaysen m. fl. af kirkeværgen Jacob Hagemann besked på at udarbejde et overslag over de nødvendige udgifter ved domkirkens hovedistandsættelse. De to vesttårne samt muren herimellem skulle grundigt udspækkes og repareres. Hovedskibet og begge sideskibenes ydermure skulle afpudses således, som de før havde været. Tværskibene med deres frontspidser og en tilbygning ved nordre tværskib (Sct. Kjelds kapel) samt rektor Jessens begravelseskapel (Vor Frue) skulle på samme måde istandsættes. Det samme var tilfældet med kirkens østende, kor og apsis. Kirkens tegltag skulle overalt gås grundigt igennem. Rygningen over

hovedskibet var som altid i stykker som følge af den vanskelige sammenføjning mellem de to tagflader af uensartet tagmateriale, bly og tegl. Der skulle oplægges 3500 nye glaserede tagsten som erstatning for dem, der i tidens løb var blevet erstattet af røde tagsten i stedet for de sorte, som blev foreskrevet efter branden i 1726.

I overslaget hører vi også om generalmajor Gregers Daae's kapel. Det var slemt medtaget. Fundamenterne var ikke i orden. Som følge heraf skred bygningen. Dette medførte, at grundmuren måtte forstærkes med kampesten. Desuden omtales en betydelig nødvendig reparation af taget, som bestod af tegl og bly, herudover nævnes nogle smedjersankre. Desuden var et par vinduer tjenlige til at udskiftes. I alt havde man beregnet istandsættelsen af dette gamle hus til 200 rdr. Skodrenden imellem Vor Frue kapel og den tilstødende udbygning var utæt og rådden, og det nedtrængende vand havde beskadiget spærene, således at flere nye spærfag måtte opstilles. Den samlede overslagssum blev opgivet til 6626 rdr. Overslaget blev undertegnet af håndværksmestrene den 12. september 1827 og blev underskrevet af provsten Lauritz Schytte og kirkeværgen, købmand Jacob Hagemann den 13., og derefter videresendt til borgmester, kancelliråd F. C. Gundelach.

Stiftsøvrigheden, stiftamtmand J. F. G. Schönheider og biskop Jens Bloch, modtog kirkeinspektionens skrivelse den 15. september og sendte sit svar den 21. oktober. Man har en stærk fornemmelse af, at man fra stiftsøvrighedens side var ude efter at spare hver eneste mulige skilling. Ud over tidens vanskelige økonomiske forhold efter statsbankerotten må også periodens krasse realisme tages i betragtning. Mange middelalderlige kirkebygninger skulle endnu synke i grus, før en forståelse for disse vigtige monumenter, vor kulturarv, vågnede. Slutningslinierne i stiftsøvrighedens brev til kirkeinspektionen taler for sig selv:

»Skulle vi derfor udbede os underretning om samme maatte vide noget der kunne paabyde Kirken denne Pligt til at vedligeholde de Jessenske, Daaeske begravelser samt et lidet Kapel som er tilbygget østre ende af det nordre Kors.

*F. Schönheider, J. Bloch.«*

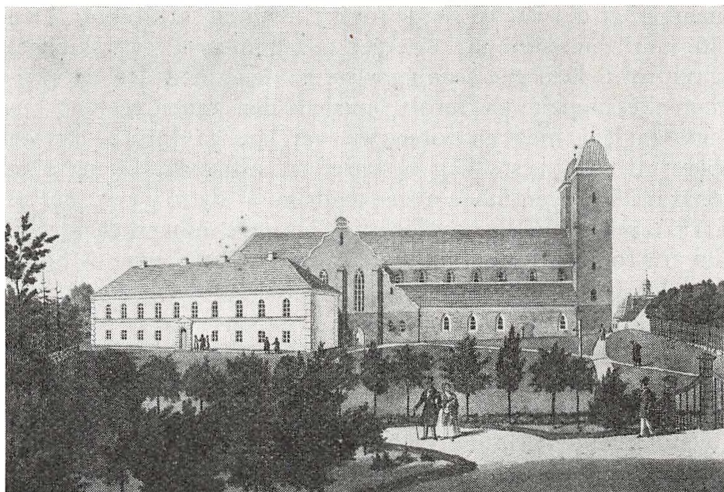

*Domkirken og Ständerhuset i Viborg. F. W. Ottes litografi af det i 1834 ombyggede Ständerhus og domkirkens nordside omkring 1840. (Det kgl. Bibliotek)*

J. Hagemann afæskede muremester Carl Nicolaysen en udtalelse, om nedrivningen af det Daaeske kapel kunne ske uden risiko for domkirkebygningens stabilitet. Nicolaysen skrev tilbage, at der ikke var nogen fare, når man blot opførte en stor stræbepille eller to mindre piller.

Den 14. april anmoder stiftsøvrigheden kirkeinspektionen om at foranstalte det Daaeske kapel nedrevet. Arbejdet skulle foregå under fornøden forsigtighed. Domkirkens krypt eller »Kraftkirken« var tidligere blevet opdelt i mindre begravelseskapeller. Skillerummene her imellem, som havde fulgt hvælvingsfagene, blev ved samme lejlighed nedbrudt, og ligene anbragt andet steds. Krypten optrådte således i sin oprindelige skønhed. Man kan vel i dag sige, at dette pragtfulde rum afgiver Viborg domkirkes ædlest arkitekturoplevelse. I brevet fra stiftsøvrigheden omtales også et trappe-tårn, som var opført i forbindelse med det gamle nordre vesttårn. Det skulle ligeledes nedrives, idet man var af den

mening, at det var til skade for vestfrontens arkitektur. Den 26. juni fremsendte kirkeværgen to tegninger af tværskibenes gavlprofil. Den ene tegning viste gavlene med den da eksisterende svungne gavlprofil, medens den anden tegning angav gavlene med en forenklet, vel lige gavlprofil. Brevet blev allerede næste dag besvaret af stiftsøvrigheden. Man ønskede på ingen måde nogen ændring af de to gavle. For os i 1976 må denne disposition siges at være udmærket, idet vi ud fra fotografier og opmålinger formår at tilegne os Stallknechts formsprog som en vigtig kilde til den jyske murermesterbarok.<sup>44)</sup>

Stiftsprovst L. Schiødte har i et brev af 12. april 1828 manet til en vis forsigtighed i forbindelse med nedrivningen af det Daaeske kapel. Han var ikke sikker på, at de lokale bygningshåndværksmestre havde tilstrækkelig fagkundskab til, at man kunne betro dem sådanne nedrivningsopgaver. Han foreslog, at man skulle indkalde en arkitekt til at udtale sig om sikkerheden og ikke mindst om det rent æstetiske resultat af en sådan nedrivningsproces.<sup>45)</sup> »Den Viborger Samler« fortæller i en artikel om nedrivningen af det Daaeske kapel:

»Til trods for at der var en stor grim Revne i Bygningen, viste den gamle Bygningsmaades Soliditet sig i fuldt Maal, thi under Arbejdet var det vanskeligt at bryde Murene ned ... At det borttagne Bygningsafsnit imidlertid vil give den i arkitektonisk Henseende skønne Domkirke et smukkere syn kan man ikke nægte«.<sup>46)</sup>

En måned senere var kongen, Frederik VI, i Viborg. Her besigtigede han bl. a. krypten, der i »Den Viborger Samler« beskrives således: »Den under Kirken byggede, af sit Grus fremsprungne skønne Kryptkirke, som var festligt oplyst«<sup>47)</sup>

Atter i 1829 var det på tale at nedrive det Jessenske kapel (Vor Frue). Igen er provst Schiødte manden, som forsigtigt holder igen. Han ønsker en virkelig arkitekt til at udtale sin mening om, hvor sikker man kunne være på, at intet af den øvrige kirke kunne styrte ned under nedrivningen af kapellet. Han fremsætter desuden to synspunkter, om hvad der lønner sig bedst, nedrivning eller istandsættelse. Endelig finder han det urigtigt at ødelægge et gravkapel, som havde til-

hørt fru rektor Jessen, der ved sine betydelige legater har gavnet byen og stiftet. Som vi véd, fik Vor Frue kapel udsættelse indtil den gamle domkirkes nedrivning i 1860'erne. Kapellet blev dog aldrig genrejst. Man havde virkelig sind til at lade et smukt sengotisk hvælvet rum med en ottekanter centralsøjle forsvinde.<sup>48)</sup>

I de følgende år fortsatte istandsættelsen af domkirken. Efter flere frugtesløse forsøg på fra staten at få en erstatning for de domkirkebygningen tilføjede skader ved anvendelsen som kornmagasin, lykkedes det i 1833 at få udbetalt 900 rbd. Domkirken stod færdig i 1835.<sup>49)</sup>

Midt under hovedreparationen af domkirken besøgte skaberen af begrebet dansk kunsthistorie Niels Laurits Høyen i 1830 Viborg. Det var hans første egentlige studierejse i fædrelandet, og hans begejstring over, hvad han tilegnede sig, var bemærkelsesværdig. I Viborg nåede han at se Gråbrødre kirkens kor, medens resten af kirken var nedrevet. Hans romantiske ord om domkirken i et brev til sin hustru Birgitta Høyen af dato den 30. august 1830 bør citeres her:

»Mægtigen har Luerne braget om Domkirken, fra øst og vest maa Flammerne have slaaet, thi nye Taarne kneise og Korets Kuppel dækker nye Mure, hvis røde Teglsten stikke synderlig af mod de gamle hugne Quadersten Grundmure ...«<sup>50)</sup>

Høyen har, foranlediget af en forespørgsel fra stiftamtmand F. Schönheyder, fremsendt en skrivelse af 10. september 1830. Brevet, som her skal citeres i sin helhed, er bemærkelsesværdigt. Dets idé er faktisk et angreb på domkirkens bygningsanlæg som helhed, som Høyen allerede den gang mente burde renses for sine udbygninger og føres tilbage til den form, som man mente var den oprindelige.

»Med hensyn til de mig af deres Højvelbaarenhed forelagte spørgsmaal, troer jeg med sikkerhed at kunne svare, at saavel det Jessenske Kapel som de tvende i Grundtegningen med E betegnede Kapeller, samt det vestlige Gravkapel mellem Taarnene oprindeligt slet ikke hører med til Kirkens Bygning, men er senere tilbyggede Samme. Saa forskjellig deres alder og Bygningsmaade, saa have de alle det til fælles,



Den fremragende genremaler Christen Dalsgaard har med denne tegning gengivet en yderst romantisk opfattelse af domkirkens forsømte ydre. Den er omgivet af en temmelig rodet holdt kirkegård. Man ser på det søndre tværskibs østmur den svære stræbepille, som blev opført, da man i 1828 nedrev kirkens gamle konventshus. Samspillet mellem Vor Frue kapel og apsidens bløde runding accentuerer tværskibets kraftigt formede gavlprofil. (Tegning i Den kgl. Kobberstiksamling fra 1856)

at de ei ere indbundne i Kirkens Mure, men opførte til samme, og at den indre Kommunikation imellem denne og Side-skibene er tilvejebragt ved at gennembryde den oprindelige Mur.

Hvad Trappebygningen op mod det nordlige Taarns vestlige Side angaar, da er denne vist lige saa gammel som Taarnet, men *dette* synes derimod at være *nyere* i dets nuværende form end det sydlige Taarn, der upaatvivlelig har bevaret

det nederste Partie saaledes som det oprindelig har været. Det Fremspring som i Grundtegningen er antydet med G, lade sig slet ikke fyldestgørende forklare, med mindre man antager som den eneste Levning af det vestlige store Portal der maa have staaet mellem begge Taarnene med et lidet Fremspring foran Taarnmuren paa samme maade som vi se det ved det sydlige Portal. At der har været en Hovedindgang lader sig saa meget mindre omtvivle, som den inderste Deel af samme endnu findes ganske Heel i det vestlige Gravkapelle. Men for at sligt et Portal kunne anbringes maatte begge Taarnene ligge i et og samme Plan, hvad de nu ingenlunde gjøre, og desuden er det nordlige Taarns Konstruktion saa skjødesløs, Trappegangen saa usymmetrisk anlagt, at det er en ren Umulighed, at bringe denne Udvækst i Harmoni med det øvrige – som en senere tilsætning og en særdeles stødende Vanziiir paa Kirkens vestlige Facade, ville det derfor være ønskeligt at denne Udbygning kunne bortfalde. –

Skulle De fra anden Side ingen Hindringer møde for iværksættelsen af et saa mærkeligt og agtværdigt Foretagende, som det ville være at restituere Kirkens ydre oprindelige Former, saa meget Omstændighederne tillade det, saa turde jeg maaske endnu minde Deres Højvelbaarenhed om de Vanskeligheder som Arbejdet frembyde og, som vist ville gjøre det højst ønskeligt, for ei at sige uomgaaeligt nødvendigt, at kalde en erfaren og grundig Architect til Hjælp.

Med den største Ærbødighed og hengivenhed Deres Højvelbaarenheds særdeles forbundne  
N. Høyen.<sup>51)</sup>

Viborg den 10 September 1830.«

Høyen omtaler i sit brev en grundtegning af domkirken. Blandt hans efterladte papirer i Nationalmuseets 2. afdeling findes som omtalt et længdesnit og en grundplan af domkirken. De er begge tegnet på meget tyndt papir, som om de var kalkeret efter en originaltegning. Længdesnittet er, som tidligere omtalt, betegnet som »Hasses tegning fra 1771«, og vi må tro, at de to kalker er udført efter magister Laurits Hasses originale, men desværre forsvundne tegning fra 1771. Grundplanen er stærkt beklippet og klistret op på et andet

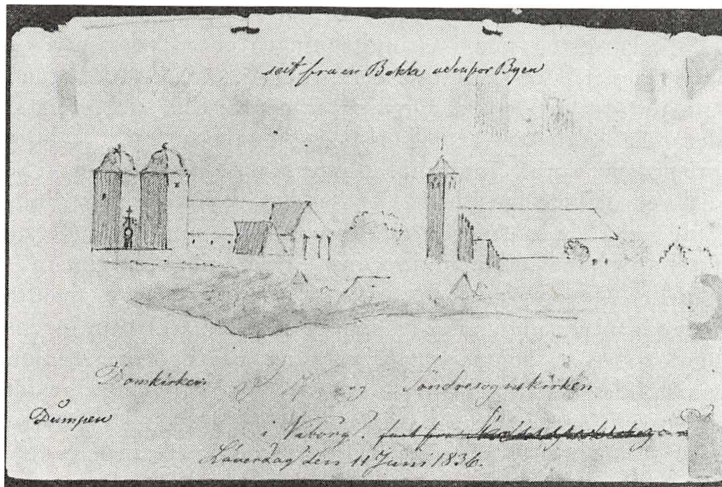

Bag på tegningen af domkirken har den attenårige Johan Thomas Lundbye udarbejdet et fint prospekt af Viborgs bykerne. Byens vigtigste arkitekturmonumenter domkirken, Sortebrødre kirke og domprovstegården er let og sikkert opfattet, og tagrytteren på Stallknechts dejlige rådhus er således placeret, at den netop rammer domkirkens hovedakse.

stykke papir. Herpå har Høyen anført forskellige oplysninger. Herimellem uddrag fra A. C. Krogs »Samlede Efterretninger om Viborg Bye« 1779.

Vi har således en ret god opfattelse af domkirkens udseende, før den i 1860'erne blev nedbrudt. Vi véd f. eks., at tværskibene var adskilt fra korskæringen med murede skille- rum. Skillevæggen til det nordlige tværskib blev opsat i 1808, da dette lokale, Lectoriet, skulle indrettes til ligkappel.<sup>52)</sup> Den sydlige skillevæg er formentlig opsat omkring denne periode. Thi foran begge vægge ses på ældre gengivelser en række stole. I øvrigt har vi en række gamle tegninger og litografier, som viser domkirken. Sidst, men ikke mindst, fortæller fotograf Emil Ryes smukke optagelser fra 1863 forbavsende meget om den gamle domkirke. »Evgit ejes kun det tabte.«



## NOTER:

1) Chresten Sørensen Testrup: Manuskript i Kgl. Bibliotek Add. 75<sup>20</sup>. Domkirkens inspektionsarkiv C 610-3 kirkeregnskaber 1681-1723. N. L. A. 2) Chresten Erichsen: Viborg Byes Beskrivelse, genoptryk 1925. 3) Chr. Erichsen: Manuskript i Kgl. Bibliotek Add. 80 fol. 4) Peder Hansen Resen: Atlas Danicus, Viborg bispedømme s. 37, udgave, København 1934. 5) C. M. Schmidt i: Fra Nationalmuseets Arbejds-mark 1934, s. 29f. 6) Domk. insp.ark. C 610-3 Kirkeregnskaber s. 63-291 N. L. A. 7) Om branden i Viborg se Hans H. Worsøe og Paul G. Ørberg: Viborgs brand 1726. 1976. 8) Danske Kancelli D 113 hensagte sager 1728. R. A. 9) Ibidem. 10) Ibidem. 11) Ibidem. 12) Danske Kancelli D 113 henlagte sager 1730. R. A. 13) Ibidem, samt Danske Kancelli D 113 henlagte sager 1728-29. R. A. 14) Joakim Skovgaard i: Artes 1933 s. 175, tegning s. 177. 15) Resultaterne af de få undersøgelser, som blev foretaget under domkirkens nedrivning, blev ofte ikke taget til følge under genopbygningen. 16) O. L. Tychonius breve i: Danske Kancelli D 113 henlagte sager 1730. R. A. 17) Danmarks Kirker 1.1 København s. 137. 313-15. Tychonius breve: ibidem. Den af Chr. Möinichen skænkede altertavle må have stået på hofskildrer Hendrich Kroch's værksted i København. Thi den 24. maj 1730 undertegner Kroch sammen med Möinichen en kontrakt om en altertavle med et tilhørende maleri som havde været bestemt til Sct. Petri kirke i København, men nu skulle bruges i Viborg domkirke. Kroch skulle efter en tegning, som han havde udført, og som var underskrevet af Möinichen, for 300 rdr. fuldføre tavlen og sørge for dens indpakning til udskibning. En fra Schlesien indvandret snedker Christian Holfelt, der havde arbejdet for J. F. Ehbisch, skulle for 30 rdr. sørge for, at tavlen blev opstillet i domkirken i Viborg. (Kontrakten findes i Chr. Möinichens privatarkiv i R. A.). Jeg takker arkitekt, dr. phil. K. de Fine Licht »Danmarks Kirker« for denne venlige oplysning. 18) M. R. Ursin: Stiftstaden i Viborg s. 111, Viborg 1849. Ursins beskrivelse af domkirken bringer i øvrigt mange oplysninger. 19) Tychonius breve om domkirkens altertavle ses i Danske Kancelli D 113 henlagte sager 1730. R. A. 19a) P. Severinsen: Viborg Domkirke. 1932. 20) Domk. insp.ark. C 610-4 Kirkeregnskaber 1723-1808 fol. 58. N. L. A. 21) Mogens Chr. Thranes kontrakt findes i Viborg bispearkiv C 2-171 Domkirkens økonomiske bestyrelse. N. L. A. 22) Niels Friis: Fra Viborg Amt 1967 s. 35ff. 23) Domk. insp.ark. C 610-4 Kirkeregnskaber 1723-1808 fol. 94. N. L. A. 24) N. J. Israel- sen: Johan Gottfried Hödrich, Bygmester i Viborg s. 60. Foreningen til Gamle Bygningers Bevaring 1975. 25) Domk. insp.ark. C 610-4 Kirke- regnskaber 1723-1808 fol. 105b. N. L. A. 26) Ibidem fol. 145b. N. L. A. 27) Domk. insp.ark. C 610-31 Indkomne breve 1758-1828. N. L. A. 28) Domk. insp.ark. C 610-8 Domkirkens regnskabsbilag 1764, 1784-1816, 1840, 1858. N. L. A. 29) Domk. insp.ark. C 610-4 Kirkeregnska- ber 1723-1808 fol. 167 »Til Magister Hasse for at forfærdige en Teg- ning af Domkirken 20 rdr.« N. L. A. Danske Kancelli E III Jyske-

Lollandske Supliquer 1771–73 II afd. Ibidem koncepter og indlæg til brevøger 2. departement 1771 maj-december nr. 1 219. R. A. 30) Rentekammeret 423. Overbygningsdirektionen 423 – 22 – 44 1771–82 indkomne sager 1772 nr. 104. R. A. 31) Domk. insp.ark. C 610–31 Indkomne breve 1758–1828. N. L. A. 32) Ibidem. 33) Viborg Bispearkiv C 2–171 Domkirkens økonomiske bestyrelse 1567–1796 læg om bygninger og inventar. N. L. A. 34) Domk. insp.ark. C 610–31 Indkomne breve 1758–1828 20. august 1773. N. L. A. 35) Den Viborger Samler nr. 23 den 6. juni 1774. 36) Viborg Bispearkiv C 2–171 Domkirkens økonomiske bestyrelse 1567–1796. Læg om bygninger og inventar. N. L. A. 37) Domk. insp.ark. C 610–4 Domkirkens regnskaber 1723–1808 fol. 246. N. L. A. 38) Ibidem C 610–8 Regnskabsbilag 1764–1816. N. L. A. 39) Ibidem C 610–31 Indkomne breve 1758–1828. N. L. A. 40) Ibidem C 610–8 Domkirkens regnskabsbilag 1764. 1784–1816. 1840. 1858. N. L. A. 41) Ibidem C 610–31 Indkomne breve 1758–1828. N. L. A. 42) Ibidem. 43) Ibidem 44) Ibidem. Trappetårnet, der omtales ved nordre vesttårn, blev dog skånet. 45) Viborg Bispearkiv C 2–707. Stiftsøvrighedens journalsager 1828. N. L. A. 46) Den Viborger Samler nr. 54, 5. maj 1828. 47) Ibidem nr. 72 den 18. juni 1828. 48) Viborg Bispearkiv C 2–708. Stiftsøvrighedens journalsager 1829. N. L. A. 49) M. R. Ursin. anf. arb. s. 132. 50) N. L. Høyens Levned ved J. L. Ussing, II, s. 48. København 1872. 51) Viborg Bispearkiv C 2–709. Stiftsøvrighedens journalsager 1830. Under Høyens underskrift er anført følgende påskrift: »Den her omtalte Grundtegning er den 21. december laant Blytecker Gullev efter Hagemanns begjæring, og Gullevs tilstaaelse om modtagelse.« Der er en klar sammenhæng imellem magister Laurits Hasse's længdesnittegning fra 1771 og Gullevs tegning med det samme motiv fra 1832. Se MIV Museerne i Viborg amt nr. 2, s. 29. Viborg 1972. 52) Domk. insp.ark. C 610–8 Domkirkens regnskabsbilag 1784–1816. N. L. A.

#### BYGNINGSTEKNISK ORDLISTE:

<i>Apsis, apside</i>	Halvrund udbygning hyppigst ved korets østmur.
<i>Afritzning</i>	Tegning.
<i>Corniche</i>	Gesims, hvis profil er udformet som en kvartcirkelbue.
<i>Gavlfronton</i>	Gavltrekan, frontspids.
<i>Gavlafdækning</i>	De senere nævnte svejfede gavle havde i reglen en vandretliggende blyafdækning, som beskyttede mod vand.
<i>Gewölbe</i>	Hvælvinger.
<i>Hængesøjle</i>	Stolper i tagværk, der lodret forbinder spær og lofts-bjælker.
<i>Konventhus</i>	Forsamlingslokale eller hus for gejstlige.

---

<i>Kamtækker</i>	Gotisk gavltrekan, hvis profil er aftrappet.
<i>Krydsbjælker</i>	Krydsende trækbånd i tagspær, der korsvis forbinder spær og fodbjælker.
<i>Krydshvælvinger</i>	To hvælvinger, som skærer hinanden under en ret vinkel.
<i>Monstre</i>	Misfoster eller uhyre.
<i>Opstalt</i>	Facadetegning.
<i>Postament</i>	Profilert fodstykke for en søjle eller en skulptur.
<i>Propeté</i>	Ordentlig eller renfærdig.
<i>Opskalke</i>	Tagprofil, hvor en bueskåret planke er sømmet på spærets overside for at give tagfladen en svag bue. Motivet er vel egentlig kommet til Europa fra det fjerne Østen.
<i>Risalit</i>	Murfremspring i facade.
<i>Skodrende</i>	Brædde- og blybeklædt vandrende, hvor to tagflader mødes i en indadgående vinkel.
<i>Spejl</i>	Den del af et bueslag, der begrænses af buens cirkel-slag og dettes korde.
<i>Svejjet eller svungen</i>	En gavlfrent, hvis profil er opdelt af kvartcirkelslag eller karnisprofiler, herimellem kan være indskudt små vinkler. (i Viborg »Snekkegavle«).
<i>Tralværk</i>	Smukt udformet gitter.
<i>Wandpfeilerkirche</i>	En i den tyske barok udformet kirke, hvor hvælvingerne blev båret af vægpiller.
<i>Vælske huer</i>	Tårnspir, hvis profil var udformet som dobbelte buer, der gik ud og ind.

N. J. Israelsen, fhv. bygningskonduktør, f. 1914. Har skrevet: Nicolaus Hinrich Rieman. Bygmester i Jylland (1965) og Johan Gottfried Hödrich. Bygmester i Viborg (1975) foruden årbogsartikler. Medarbejder ved »Hvem Byggede Hvad«.

# Indvielsen af Viborg domkirke 1876

*Af Florian Martensen-Larsen*

Efter over 14 års slid med byggearbejder og med at skaffe de nødvendige penge til veje til genopførelsen af Viborg domkirke, var det en ganske naturlig ting, at domkirkens indvielse, der var blevet fastsat til søndag den 10. september 1876, måtte fejres med en højtidelighed, der blev lagt i et så fornemt plan, som det overhovedet var muligt – alle sejl måtte sættes til for at gøre det til en virkelig national begivenhed.

Da denne højtidelighed blev af ganske enestående art, kan det være rimeligt nu 100 år efter at genopfriske mindet om begivenheden og skildre, hvordan kirken blev oplevet dengang.

Den festkomité, der var nedsat for at gøre arrangementet så fuldendt som muligt, gik meget grundigt til værks. Allerede fra den 1. september spærrede man domkirken helt af for enhver besøgende, og samtidig opfordrede man byens og landdistrikternes beboere til på bestemte tider i friskolen at afhente de for hver især bestemte adgangskort. Forventningerne om, at man ville komme til at opleve noget helt enestående, var spændt så højt, at der blev forberedt en organiseret handel med disse adgangskort, idet boghandler Christensen »på opfordring«<sup>1</sup> tilbød sin tjeneste ved afhændelsen af adgangskort, som vedkommende ihændehaver ikke selv havde lejlighed til at benytte – den lidt upassende annonce herom blev dog kun indrykket én gang i Stiftstidende, så aktionen er nok blevet kvalt.

For at byen skulle fremtræde så smukt som muligt, henstillede festkomiteen til samtlige borgere at illuminere søndag aften, ligesom man bad beboerne i de gader, som majestæterne skulle passere lørdag aften på vejen fra jernbanegården, om at illuminere.

De mange udenbys gæster, der kom langvejs fra, blev der også tænkt på ved, at man oprettede et indkvarteringsbureau i Mathiasgade. Det blev dog understreget i avisen – måske belært af boghandlerens initiativ – at det var en anmodning til dem, der ville leje værelser ud *mod en moderat betaling*, om at henvende sig herom i bureauet.

### *Gæsterne og deres ankomst*

Det vigtigste ved den ydre del af arrangementet har utvivlsomt været at sikre sig kongefamiliens nærværelse. Når man læser datidens aviser, får man et meget stærkt indtryk af den interesse, hvormed man fulgte kongeparret overalt; Viborg Stiftstidende, der dengang var den eneste lokale avis, indeholdt således meget udførlige reportager om alt, hvad kongefamilien foretog sig, også selv om kongeparret var udenlands, f. eks. i Rusland. Christian IX havde også tidligere interesseret sig for domkirkens genopbygning og nedlagt grundstenen til alteret den 2. december 1864. Kongen udtalte da ifølge Viborg Stiftstidende »Velsignelse over det Værk, der var grundlagt, mindede om, at som den gamle Kirke i sin Tid var grundlagt i en Danmarks Trængselstid, der efterfulgtes af en Gjenfølelsestid, saaledes lagdes nu atter i en Trængselstid denne Grundsteen ned under hans Bøn og Haab til Gud, at Gjenfølelsestiden maatte følge efter«. Det var derfor ganske naturligt, at han og dronningen nu også var med ved indvielsen.

Mere ekseptionelt var det unægteligt, at det var lykkedes at formå endnu et kongepar til at komme til stede, nemlig »Hellenernes Konge«, Georg, og hans dronning, den russiske storfyrstinde Olga. Han, der var søn af det danske kongepar og oprindeligt hed prins Vilhelm, blev i 1863 konge i Grækenland, men følte sig meget knyttet til Danmark og opholdt sig tit her. Alligevel bliver man helt betaget, når man ser, at han til trods for, at han havde været i Danmark fra den 15. maj til den 26. juli samme sommer, vender tilbage til Danmark sammen med dronning Olga allerede den 6. september, da han kom til toldboden i København fra St. Petersborg med den kejserlige yacht »Dirjawa«. Allerede

dagen efter bekendtgør Stiftstidende med stolthed, at det græske kongepar nu bestemt har lovet at overvære domkirkens indvielse.

Svaret på indbydelsen fra en anden gæst, kronprinsesse Louise, har nok også været ventet med spænding, men på en helt anden baggrund: hun var nemlig højgravid med sit tredje barn. Dette undgår bladet taktfuldt at tale om inden festlighederne, men dagen efter, den 11. september, da man havde set hende, kommer der en lille notits, der sikkert giver svaret på en række spørgsmål, idet man »efter Forlydende i Horsens Avis« udtaler, at hun kan vente sin nedkomst i oktober måned, og at det derfor endnu ikke er sikkert, at kongefamilien som sædvanligt vil tage ophold på Fredensborg slot i efterårsmånederne. Barnet blev født på Charlottenlund slot en måned senere, den 8. oktober, og viste sig at være en dreng, prins Harald.

Foruden de to kongepar og kronprinsparret deltog også kongeparrets datter, prinsesse Thyra, og prins Wilhelm af Glücksburg, der var Christian IXs broder og forhenværende østrigsk ryttergeneral, men som i 1874 havde slået sig ned i Danmark.

Som repræsentanter for regeringen mødte konsejlspræsident Estrup – der var blevet statsminister den 11. juni 1875, og som uagtet, at der fra mange sider blev spået ham en kort embedstid, kom til at sidde i 19 år – og naturligvis kulturminister Fischer, under hvem de kirkelige sager sorterede.

De kongelige ankom på kongeskibet »Slesvig« til Randers – hvor skibet i øvrigt uheldigvis gik på grund – og som et bevis på, hvor stærkt befolkningen følte sig tilknyttet kongehuset, kan nævnes, at der ikke blot af Randers byråd var arrangeret et festmåltid i Håndværkerforeningen i Randers, men at 15 sogneråd yderligere havde slået sig sammen og samme dag inviteret de kongelige gæster til middag undervejs i Langå stationsbygning.

### *Modtagelsen i Viborg*

Efter middagen dér kørte kongetoget videre og kom klokken 9<sup>1</sup>/<sub>2</sub> om aftenen til Viborg banegård, som dengang

lå på det senere statshospitals grund ved Søndersø. Den var i dagens anledning garneret med begkranse og smykket med guirlander, flag og vimpler, og 6. bataljon paraderede. Borgmester Faber udbragte et leve for majestæterne, og kongen takkede og hilste på de tilstedeværende, inden man steg til vogns. Det var en meget festligt smykket by, de kørte igennem, ved indkørslen fra Dumpen til Mathiasgade var der således opført en pragtfuldt illumineret æresport. Herfra kørte de videre over torvet til stiftamtmandens bolig, hvor begkranse blussede, og de kongelige navnetræk lyste i brillantild. Her var de inviteret til souper, og kongen takkede på ny fra et vindue for den smukke modtagelse. Gæsterne må have været trætte, da de gik til ro – det var dagens tredie officielle måltid, de fik i amtsgården.

Indkvarteringen af det fornemme selskab må have voldt spekulationer, fordi passende hoteller jo ikke fandtes dengang i Viborg, og privat indkvartering derfor måtte etableres, sådan som det havde været praktiseret siden middelalderen. Takket være bl. a. den daværende stiftsprovstinde Magdalene Swanes optegnelser véd vi, at kongen og dronningen samt prinsesse Thyra boede hos stiftamtmand Rosenkrantz, medens kronprins Frederik og kronprinsesse Louise boede hos biskop Laub, og det hellenske kongepar hos justitsråd Neckelmann. I stiftsprovstegården boede kultusminister Fischer med sin tjener samt biskop Balslev fra Ribe og departementschef i kirkeministeriet Jonquières. Familien Swane havde øjensynlig fornøjelse af kongebesøget, især var Magdalene Swane indtaget i dronning Olga, og hendes mand fik en lang samtale med hende.

### *Biskop Laubs sygdom*

En stor sorg i forbindelse med forberedelserne var det, at Viborgs daværende biskop, Otto Laub, der efter alle efterladte vidnesbyrd var en både overordentlig elskelig og meget respekteret mand, blev syg i ugen før indvielsen; natten mellem fredag og lørdag blev sygdommen så alvorlig, at det blev nødvendigt telegrafisk at bede biskop G. P. Brammer i Århus om at foretage indvielsen af domkirken i stedet for

ham, hvad der må have været en vanskelig opgave – han var 75 år og havde en måned forinden fejret sit 50-års præstjubilæum.

I et brev nogle måneder senere til dronning Louise beskrev biskop Laub sin sindsstemning, medens indvielsen foregik: »Jeg sad i mit enlige Kammer og hørte Klokkerne ringe, som sagde mig, at nu begynder Højtiden; der var ingen, som kunde sige mig et kærligt Ord, fordi de alle var derovre i Kirken. Da kom der Hilsen fra min Konge og min Dronning. Den skulde sige mig, at jeg ikke var ene, at jeg var dog med i Forsamlingen, at man dog betragtede mig som den, der indviede min dejlige, min elskede Domkirke.«

Han havde, inden han blev syg, nået at lave sit manuskript færdigt til den tale, han ville have holdt, og det blev siden trykt i et skrift, som stiftsprovst Swane udgav året efter: »Ved Viborg Domkirkes Indvielse«. Samtidig udgav Laub manuskriptet til den tale, som han havde holdt knap 12 år tidligere, da alterets grundsten blev lagt i det trængselsår, »da Fjenden myldrede paa Gaderne«. Han syntes, at de to taler hørte sammen, »at der var et Baand, som i de mange Aar ikke var bristet, at vor Domkirkes Igjenfødselse var dog blevet en Deel af mit eget Liv«.

### *Indvielseshøjtideligheden*

Da dagen kom, var der i Viborg domkirke samlet en meget stor og repræsentativ forsamling af det officielle Danmark, hvortil kom amtsrådet, byrådet og lokale embedsmænd samt så mange af egnens beboere, der kunne rummes i den store kirke. Man skal nok helt tilbage til kongekroningernes tid for at finde en begivenhed, der kunne samle så mange og så indflydelsesrige personer i Viborg.

Takket være Illustreret Tidende, der indeholder en uhyre skat af billeder og reportager fra datidens begivenheder, er der bevaret et billede, der viser, hvordan kirken så ud under højtideligheden.

I koret var der 200 gejstlige i ornat, deriblandt flere biskopper. Til venstre for dem i den nordlige korsarm sad på et podie de kongelige med deres følge. Over for de konge-





Viborg Domkirke Indvielse den 10de September 1876. Tegn af Chr. V. Nielsen og Knud Gamborg.

*Domkirkens indvielse den 10. september 1876. Tegnet til Illustreret Tidende af Chr. V. Nielsen og Knud Gamborg.*

lige i den sydlige korsarm sad regeringens repræsentanter, konsejlspræsident Estrup, kultusminister Fischer samt en lang række embedsmænd og fremstående folk, deriblandt rektor for Københavns universitet, professor J. L. Ussing, grev Frijs-Frijsenborg og gehejmeråd C. C. Hall.

I hovedskibet og sideskibene og på gallerierne sad og stod så mange, som der overhovedet kunne blive plads til, så at man regnede med, at der i alt var ca. 2.300 i kirken.

Højtideligheden forløb på en meget værdig og fornem måde, helt i overensstemmelse med de ønsker, man havde om at give begivenheden et så værdigt præg som muligt. Den residerende kapellan C. Jacobi bad indgangsbøn og udgangsbøn, og biskop Laubs svigersøn, pastor G. Schepelern, mesede for alteret. Selve indvielsen blev som nævnt foretaget af den i hast indkaldte biskop Brammer, men desværre var hans stemme så utydelig, at den kun kunne høres af de nærmest siddende. Han sluttede sin tale med at sige: »Saa erklærer jeg herved dette Guds Hus indviet til Guds Dyrkelse og Menighedens Opbyggelse og beder mine her forsamlede Brødre i Herren med mig istemme et Amen«, hvorefter et fuldtonende »Amen« lød fra den store præsteskare i koret.

Prædikenen blev holdt af stiftsprovst Swane, der prædikede over teksten: »Mig er givet al Magt i Himlen og paa Jorden«. Efter en bøn for kongehuset mindedes han tillige stiftets biskop, der fra sit stille sygekammer fulgte den hellige handling i tankerne.

Der var til indvielsen bestilt 3 festsange hos den national-liberale forfatter Carl Ploug, som i datiden forfattede mange lejlighedsdigte, bl. a. til brug ved de nordiske studentermøder. Den sidste af dem, menighedssangen, lyder således:

Huset er bygget,  
Herre! dig til Ære.  
Vær dets Værge og dets Vagt!  
Lad bag dets Mure  
Slægt efter Slægter  
samles og styrkes i din Pagt!

Giv dem, der lære,  
 Pinsedagens Tunger,  
 Ordets Kraft og Tankens Marv!  
 Send du dem Aanden,  
 som din enbaarne  
 loved sin Menighed til Arv!

Giv dem, der høre,  
 Længsel efter Sandhed,  
 opladt Syn for egen Brøst,  
 ydmyge, varme  
 Hjerter, hvor Sæden  
 vokser og modnes til din Høst.

Oprejs os alle,  
 naar vor Fod vil snuble!  
 Vær vor Viljes Støttstav!  
 Led saa vor hele  
 jordiske Vandring,  
 at vi med Fred kan gaa i Grav.

De to første sange havde P. Heise komponeret musik til, så man havde også på det punkt anstrengt sig for at yde det bedste; menighedssangen blev sunget på melodien til »Dejlig er Jorden«.

De tre salmer, der blev sunget i kirken, var indgangssalmen: »Ej Hus, ej Land«, samt »I Jesu Navn bør al vor Gerning ske« og slutningssalmen »Guds Ord det er vort Arve-gods«. Den sidste af salmerne var af Grundtvig; han, der nu er vor langt mest benyttede salmedigter, var altså trods megen modstand på det tidspunkt så anerkendt af det officielle Danmark, at man kun fire år efter hans død benyttede hans salme ved en så betydningsfuld lejlighed.

Kl. 5 om eftermiddagen havde byrådet og amtsrådet arrangeret en dinér i rådhuset. Det var så heldigt, at rådhuset netop var blevet færdigbygget og kunne tages i brug den dag for første gang. Dinéren blev indtaget i rådhusets store sal, der naturligvis var festligt smykket. Den daværende amts-

rådssal, der stødte op til festsalen, var i dagens anledning indrettet og møbleret som en salon, hvor gæsterne kunne samles og underholde sig med de tilstedeværende før og efter måltidet. Stiftamtmand Rosenkrantz bød velkommen og mindede om, at det var første gang, salen blev taget i brug. Hans majestæt havde således indviet den, hvad han ville anse som et heldigt varsel for, at råd- og domhuset ville hævde sin plads som retfærdighedens tempel ved siden af den smukke kirkebygning.

Senere på aftenen besøgte de kongelige gæster på ny den oplyste domkirke; professor Hartmann spillede på det nye orgel, og Borger- og håndværkerforeningens sangkor sang fra krypten flere sange, »der lød prægtigt op i Kirken«.

Kl. 10<sup>1</sup>/<sub>2</sub> kørte de væk fra kirken tilbage til jernbanestationen, hvor der holdt et særtog, som førte dem tilbage til Randers, hvor kongeskibet »Slesvig« og dampskibet »Gylfe«, der havde ledsaget det på turen, ventede dem.

### *Baggrunden for domkirkens genopførelse*

Hvis man skal sammenfatte, hvad man følte dengang, og hvordan man fornemmede ibrugtagelsen af den meget store og meget bekostelige bygning, der var rejst på den gamle domkirkes ruiner, må man søge at frigøre sig for vor tids lidt sørgmodige betragtninger over det arkæologisk uheldige, der ligger i, at man nedrev næsten hele den oprindelige bygning – dog heldigvis således, at man bevarede det allerbedste, krypt og apsis.

Man må først og fremmest erindre, at kirkens tilstand, efter at den igennem århundrederne flere gange havde været udsat for ildebrand og var blevet dårligt istandsat, ansås for at være yderst ringe. Korets hvælvinger havde allerede i længere tid måttet holdes sammen med jernbånd, den søndre korsfløj var fuld af revner, og i foråret 1862 begyndte endogså midtskibets gjordbuer at åbne sig. Det var nødvendigt at sikre dem med jernankre og jernskinner. Den 10. juli 1862 erklærede den sagkyndige synskommission i forbindelse med den lokale kirkeinspektion, at man straks måtte tage fat på en istandsættelse efter kirkens oprindelige plan. I den sag-

kyndige synskommission sad to fremstående arkitekter, Herholdt og Nebelong samt professor Høyen, der var datidens ledende kunsthistoriker og den, der først og fremmest, allerede fra sit første besøg i domkirken i 1830, havde peget på dens betydning både som kunstværk og nationalt monument.

Ideen i istandsættelsen var, at man i videst muligt omfang skulle føre kirken tilbage til dens oprindelige plan og ikke tage hensyn til de mange ændringer, der var sket i tidens løb.

Man begyndte i øst med at genopføre koret og korset, men da man skulle videre med skibet, konstaterede man ved et syn den 19. juli 1866, at det måtte anses for nødvendigt at nedtage højkirkens mure, fordi al indre forbindelse mellem murens skal og kerne var fuldstændig ophørt; Stallknechts reparationsarbejder efter branden i 1726 havde været ganske utilstrækkelige. At professor Høyen også på det tidspunkt var helt indforstået med denne udformning af planen, viser den fortælling, som Daniel Bruun bringer i sin bog »Slægts- og Barndomsminder fra Viborg-Egnen«. Han nævner heri, at han kan huske, at han som dreng sammen med sin fader, stiftsprovst Welding og professor Høyen var inde i den ærværdige domkirke, og at hans fader senere fortalte, at Høyen ved den lejlighed med sin stok pegede op mod hvælvingerne og sagde: »Det skal væk alt sammen«.

Vi fik derfor den yderst radikale, men ikke oprindelig tilsigtede løsning, der gik ud på at skabe en kirke ved hjælp af nye materialer, men efter en plan, der så vidt muligt skulle ligne den, hvorefter den gamle Viborg domkirke var opført. Da man på meget afgørende punkter intet vidste om den gamle plan, tårnene var f. eks. for længst bygget helt om, og af kirkens forside var næsten intet af det oprindelige bevaret, lod man datidens arkitekter på baggrund af omhyggelige studier af romansk kirkebyggeri både i Danmark og i udlandet, navnlig Tyskland, spekulere sig frem til, hvordan kirken sandsynligvis havde set ud fra begyndelsen. Denne fremgangsmåde måtte som en selvfølge være behæftet med de mangler, som knytter sig til enhver stilefterligning.



*Byggepladsen ved Viborg domkirke ca. 1867. Stereoskopoptagelse af den kendte amatør fotograf, fabrikant I. B. Melchior. I baggrunden latin-skolen og til venstre et hjørne af rådhuset. Lokalhistorisk Arkiv.*

Skal man være retfærdig over for dem, der dengang bestemte over kirkens skæbne, bør man gøre opmærksom på, at det ønske, man havde om at bevare Viborg domkirke som et nationalt og kirkeligt mindesmærke af fineste karat på vore breddegrader, først og fremmest skyldtes den interesse, som var blevet vakt i vide kredse af professor Høyen – tidligere havde man blot bygget til eller revet helt ned for at bygge nyt til i sin egen stil. Det, som var alternativet dengang – og som blev støttet af indflydelsesrige fortalere, der-

iblandt biskop P. C. Kierkegaard – var at lade bygningen stå som ruin eller at nedrive den og bygge en mindre kirke svarende til menighedens behov. At restaurere den bestående kirkebygning ansås for at være en teknisk umulighed. Den valgte løsning var den på det tidspunkt ideelle, hvis man ville have en kirke, der lignede en middelalderlig romansk kirke, og som bevarede i sig så meget af den gamle kirke, som det var muligt.

Som en mærkelig parallel fra samtiden kan man pege på, at man i 1874 fandt nogle romanske kalkmalerier i selve Jelling kirke, da en hvælving styrtede ned i kirken. Man skønnede dengang, at murværket var så medtaget, at der krævedes en grundig udbedring, og man gik da så radikalt til værks, at man helt nedhuggede det gamle maleripuds. Dette var, som Poul Nørlund skriver i sin bog om Danmark romanske kalkmalerier, »et stort og uopretteligt tab« – det samme kan siges om nedbrydningen af Viborg domkirkes gamle bygning.

Vil man sætte sagen ind i den rette sammenhæng, må man endvidere huske på, at ved den forrige store fornyelse af en dansk kirke, genopførelsen af Frue kirke i København efter at den brændte i september 1807 ved det engelske bombardement, gik man helt anderledes til værks. Bygningen havde ikke taget større skade, end at den kunne være blevet sat i stand; men da man bad C. F. Hansen om at give planer og overslag til den bedste istandsættelse, pegede han på, at det ville have fordele at dekorere kirken i en ny smag »eller rettere sagt den gamle græske og romerske Smag«, og Frederik 6. gav ham så lov til frit at vælge den stil, som han fandt mest ædel og passende. Kirken blev herefter genopført i den klassicistiske stil, hvori den nu står.

Set på den baggrund var det epokegørende, at Viborg domkirkes fornyelse et halvt århundrede senere skete med en helt anden målsætning, nemlig at bringe kirken tilbage til højdepunktet i vor egen kirkearkitektur, den romanske stil fra opførelsestiden. Hertil kom, at de udgifter, der i den 14 år lange byggeperiode var forbundet med genrejsningen af Viborg domkirke, var så store, at der ikke blot krævedes

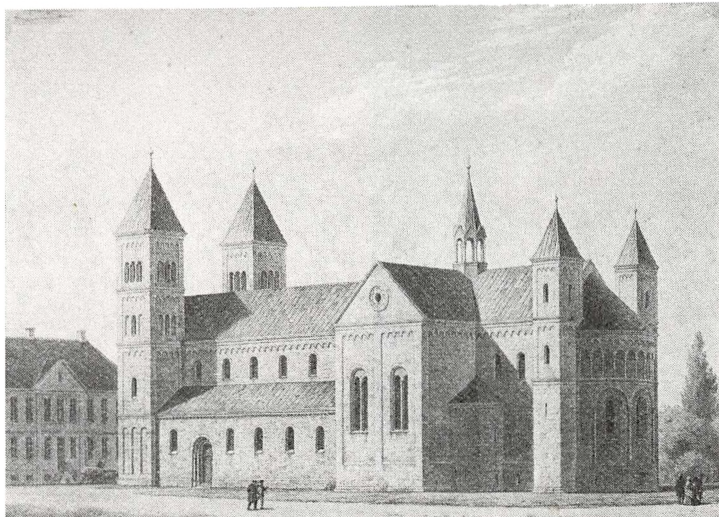

*Samtidigt billede af domkirken efter restaureringen, set fra sydøst. Litografi efter tegning af Jul. Tholle.*

bevillinger fra kirkens egne midler og Viborg amt, men også store statsbevillinger samt tilskud fra mere velhavende kirker. Der blev endda efter forslag af D. G. Monrad, som i de år var både kultus- og indenrigsminister, af rigsdagen vedtaget en særlig lov af 19. januar 1863 om finansieringen af de summer, som måtte være nødvendige til at restaurere »saadanne Kirker, som eie sig selv, hvis Bevaring som offentlige Mindesmærker er af Vigtighed, og som selv savne de fornødne Midler hertil«.

Set på historisk baggrund var restaureringen af Viborg domkirke stilhistorisk en bekræftelse på en kursændring, som man, især takket være professor Høyen, havde foretaget gennem de sidste årtier, og med hensyn til finansieringen var den skelsættende. Det var derfor en begivenhed mere betydningsfuld i dansk kirkebyggeri, end vi i dag er tilbøjelige til at mene. At den blev gennemført på en helt anden og meget





*Otto Laub (1805–82),  
biskop over Viborg stift 1854–78.  
Efter maleri 1875 af A. Jerndorff  
i Viborg domkirke.*

mindre nænsom måde, end vi ville have gjort det i dag, er en anden sag. Men hver generation må dømmes på sine egne præmisser.

### *J. L. Ussings opfattelse af domkirken*

Til slut vil det være rimeligt at spørge, hvordan resultatet virkede på datidens tilskuere. Her er det så heldigt, at vi har professor J. L. Ussings samtidige beretning om, hvordan han oplevede domkirken ved dens indvielse. Han var professor i klassisk filologi og arkæologi og stærkt interesseret netop i bevaringen af middelalderens mindesmærker. Efter professor Høyens død i 1870 var han måske vor største autoritet på dette område.

Han udtaler i sin oversigt over domkirkens historie, der findes gengivet i stiftsprovst Swanes tidligere omtalte bog om indvielsen, at det fremgår allertydeligst af værket selv, at den rette løsning var fundet. »Naar man staar foran denne Facade, tror man sig tryllet syv Hundrede Aar tilbage i Tiden; saa uvant er Synet, og det bærer et saadant Præg af Ægthed og Sanddruhed, at man ikke falder paa at tro, at

det er en ny Bygning. Har man forfulgt hele Kirkens Ydre, har man glædet sig over den smukke Chorrunding med dens Halvsøjler og Omgang, over andre Enkeltheder, der ere bevarede fra Kirkens første Dage, og over hele Bygningens maleriske Gruppering med dens fem Taarne; er man saaledes bleven fortrolig med Monumentet, da vil man ogsaa sige om Forsiden, at den er intet vilkaarligt Paafund, men et Skud af den selvsamme Stamme«.

Om selve indvielsestidspunktet, hvori han som nævnt deltog, føjede han til, at man »fik et mægtigt Indtryk af denne herlige Bygning, hvori sjælden Alvor forenes med ren Smag.

Den syvhundredede Aar gamle og dog nye Kirke talte højt om Enheden under Tidernes Skiften«.

Han sluttede med at sige, at domkirken stod som et vidnesbyrd om, at endnu »lever dog det danske Folk ... som i Valdemarernes Dage, og den christne Tro lever i Folket«.

Skal man nu hundrede år efter indvielsen, da Danmark på ny har været besat og igen befriet, efter at fjenderne atter har myldret i vore gader, i få ord udtale, hvad domkirken har stået for i det spand af tid, hvori den siden har været brugt, kan det vel ikke gøres bedre end ved at gentage Usings ord: Den har været med til at bekræfte os i forvisning om, at det danske folk lever som i Valdemarernes dage, og at den kristne tro lever i folket.

Den trækker stadig i tusindvis af mennesker til Viborg i kraft af den storslåede idé, der lå bag ikke blot dens opførelse, men også dens genopførelse for 100 år siden.

#### ANVENDT LITTERATUR:

Daniel Bruun: Slægts- og Barndoms minder fra Viborgegnen. København 1925.

Illustreret Tidende: Årgang XVII, udkommet 1876.

Vilh. Lorenzen: Vor Frue Kirke, Københavns Domkirke. København 1927.

Biskop H. Martensens Breve, udgivet ved Bjørn Kornerup. III, Breve til L. Gude, 1868–1883. København 1957.

Povl Nørlund og Egmont Lind: Danmarks romanske Kalkmalerier. København 1944.

P. Severinsen: Viborg Domkirke med Stad og Stift i 800 Aar. København 1932.

Jørgen Swane og hans Hustru Magdalene, født Bruun. Memoirer og Breve. København 1925.

Jørgen Swane (udgiver): Ved Viborg Domkirkes Indvielse. Den 10. September 1876. København 1877. Heri bl. a. professor J. L. Ussings historiske oversigt, biskop Brammers tak ved indvielsen, stiftsprovst Swanes prædiken og biskop Laubs to taler (den, han holdt ved grundstensnedlæggelsen i 1864 og den, han havde planlagt at holde ved indvielsen).

M. R. Ursin: Stiftsstaden Viborg. København 1849.

Viborg Købstads Historie. København 1940.

Viborg Stifts Tidende. Årgang 1876.

*Florian Martensen-Larsen*, stiftamtmand i Viborg, f. 1911. Bl. a. formand for Selskabet til udgivelse af skrifter om danske mindesmærker og medlem af bestyrelsen for Historisk Samfund for Viborg Amt. Har skrevet: Brise fra Vest (1948) og Ulykken på havet den 21. november 1893 (1973).

# Vester Vandet i Sjørsløv sogn

*Af Chr. N. Hansen*

Når du, kære søndagsturist, som St. St. Blicher antagelig vil have udtrykt sig på nutidsdansk, kommer kørende ad den lige, brede Viborg landevej med kurs mod Silkeborg, vil du en mils vej nord for den ekspanderende Kjellerup by, som i fordums tid (1688) kun udgjorde 12 gårde, og en fjerdingvej nord for Demstrup, til din venstre side opdage en såre gammel gård, tidligere benævnt Vester Vandet, i dag kaldet Mølbjerggaard. Hvis du ikke har travlt og ikke blot haster forbi gården, vil noget af det første, dit øje møder, være slægtsgårdens (for det er den også) flotte stensatte indkørsel. Denne flankeres af svære granitelementer, som vore nabolande skænkede os i istiden. På hovedhjørnестenen står indhugget ejendommens navn: Mølbjerggaard.

Omtalte gård, Vester Vandet, er en meget gammel gård. Den er så gammel, at der efter Blichers udsagn for adskillige hundrede år siden huserede røvere på egnen. De boede i Røverhøj på Mellem Vandets jord og blev som bekendt fanget af »Stærke Sejer« en juleaften og derefter henrettet – men Røverhøj fandtes til ca. 1923, da den af den daværende ejer Jacob Sørensens karl, Jens Chr. Jacobsen, blev sløjfet, ved at man kørte højen ud i mosen til opfyldning. Der fortælles, at røverne havde en stensat indgang med overligger i højens nordøstlige hjørne, så stor at en mand kunne krybe ind i højen. Ved højens bortryddelse var man spændt på, hvad der eventuelt fandtes i røvernes hule; men man fandt intet her. Derimod lå der et sværd i højens sydvestlige hjørne. »Stærke Sejer« skal have boet i Mellem Vandet på en gård, hvortil der fandtes lignende i både Vester Vandet og Øster Vandet. Det morsomme er imidlertid, at navnet Mellem Vandet først kendes fra matriklen 1664 og modelbogen 1683. De to øvrige navne kendes fra omkring 1500-tallet. Deres sproglige oprindelse angiver stednavneudvalget 1948 at være følgende:

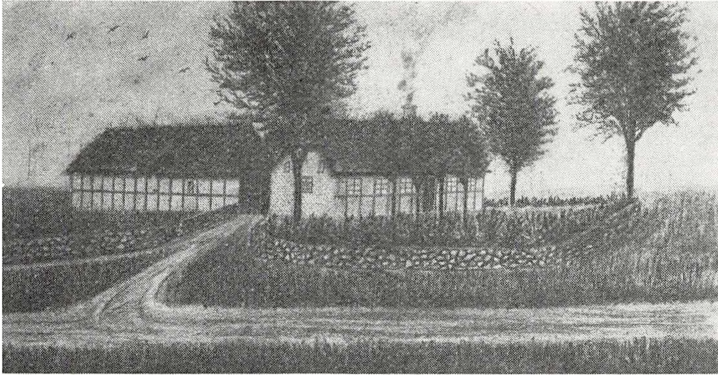

*Mølbjerggård 1836.*

Efterleddet Vandet er formodentlig det gammeldanske With, der betyder skov, og dette ord har ofte fået påhæftet -et i stednavne. Forleddet er gammeldansk Watn = vand eller wand = wånd, altså bliver Vester Vandet til noget i retning af Vester Vandskov.

#### *Gårdens topografi og størrelse*

Da den såkaldte amtstuematrikel af 1664 var meget ufuldkommen ved fastsættelse af gårdbrugsskatter, blev det nødvendigt for Christian V. at få udarbejdet en ny matrikel, der tillige gav en rimeligere skattebyrde. For at opnå dette skulle al Danmarks jord opmåles og vurderes, hvilket skete, og resultatet heraf optegnedes i 1660'erne, og den færdige matrikel udsendtes i 1688. Den således stedfundne opmåling af Vester Vandets jorder er underskrevet af fæsterne den 21. august 1683. Gårdens opmålingsresultater udgør 12 foliosider i markbogen, hvilket siger lidt om opmålingens omfang. Dernæst følger modelbogens vurdering. Til forklaring af modelbogens tal oplyses, at jordens beskaffenhed deltes i 4 kategorier: god, middel, skarp og ond jord. Matrikelfastlæggelsen og udsædens størrelse vurderes i tønder, skæpper, fjerdingkar, album og penninge. Sidstnævnte størrelse var så

lille en enhed, at man snart holdt op at regne med den. Da en sammenligning mellem Øster- og Vester Vandet i modelbogen er ganske frugtbar, bringes begge gårdes beskrivelse her:

*Øster Vandet:*

Har jorden for sig selv, som ikke er delt udi visse års indtægter, men bruges deraf som de er, og da noget til rug, det øvrige til boghvede og rug, og lidet til havre. Jorden er middel bleg sandig, noget brun sandig og muldet, og en del er mere sandig. Stedet er endnu slet og noget forskyldet, beregnes som følger: Jord til 9 års hvile,  $\frac{1}{4}$  skarp,  $\frac{1}{4}$  ond, 2 læs middel hø, 3 middel græsning, siden godtgøres her for mangel =  $7\frac{1}{2}$  skp.

<i>Beboernes navne</i>	<i>Jordens godhed</i>	<i>Udsæden</i>	<i>Ny matrikel</i>	<i>Gl. matrikel</i>	<i>Proprietær</i>
Niels Nielsen og Laurs	Middelmådig jord	11-4-1-1-0	1-7-1-1-3		Grev Rantzau
Mikkelsen	Skarp dito	39-7-1-0-1	4-3-1-2-3		
	Ond dito	13-2-1-2-0	1-0-3-1-1- $\frac{2}{3}$	10-0-0-0	
	2 læs				
	midde hø		0-0-2-2-0		
	8 hestes				
	mid. græsn.		0-2-0-0-0		
			= 7-6-1-2-0		
	Godtgøres		= 0-7-2-0-0		
		Bliver	6-6-9-2-0		

*Wester Wandet:*

Jorden bruges på samme måde som til forrige, endog at der findes noget, som er lidet skarperere, beregnes jord til 9 års hvile,  $\frac{3}{4}$  middel,  $\frac{1}{4}$  skarp, og 9 års hvile ond, 5 læs middel hø og 5 høvders ond græsning.

<i>Beboernes navne</i>	<i>Jordens godhed</i>	<i>Udsæden</i>	<i>Ny matrikel</i>	<i>Gl. matrikel</i>	<i>Proprietær</i>
Peder Nielsen og Christen Nielsen	Middelmådig jord Skarp dito Ond dito 5 læs middel høe 5 høvders ond græsn.	23-2-3-0-2 7-6-1-0-1 7-6-1-0-1	3-7-0-1-2 0-6-3-2-0 0-6-3-2-0	8-2-2-2	Grev Rantzau
		Summa	0-1-2-2-0 0-1-0-0-0 5-6-0-1-3		

På Vester Vandets jord findes flere høje. Først skal nævnes stenalderhøjen Kraghøj, der findes vest for Viborg landevej på gårdens sydligste areal. Ikke langt fra Kraghøj ligger 2 andre høje, Egenhøj og Grydehøj, ligeledes vest for vejen på naboejendommen. I den sydvestlige del af gårdens mark findes Mølbjerg Bakke, der er en naturlig høj, som gårdens ejer ved århundredskiftet, Laurs Sørensen, pløjede første gang. Måske har der på denne bakke i fordums tid stået en mølle. Bakken danner en halvmåne eller en halvcirkel, hvori Syvsoverhullet findes. Gårdens nuværende navn, Mølbjerggaard, skyldes denne bakke. En anden morsom flad lavning findes på markens nordvestlige del og kaldes To Mårer (vel to måder). Sænkningen var førhen omgivet af et meterhøjt jorddige, som nu er sløjfet, men som vist har tjent som værn mod vandmasser i tøbrudstider.

Vester Vandets jord er efter markbogen 1683 inddelt i følgende agre:

1. Nørrefald.
2. Nørreagre.
3. Kierkeagre.
4. Sønderagre.
5. Toehøjsagre.
6. Keffagre.
7. Krogbjergagre.

Der findes efter mundtlig oplysning også en såkaldt Nørreøstermark, hvortil der knytter sig følgende sagn:



Mølbjerggård 1915.

»For mange år siden blev »Narreøstermark« vundet til Palstrup – ve og vove – ve og vove. Palstrup-herremanden går rundt på marken og siger disse ord, og hvorfor gør han det? – Jo, i hine tider fandtes der ingen ejer af »Narreøstermark«, men den daværende ejer af Palstrups gods mente, at marken rettelig burde tilhøre ham, men for at komme i besiddelse af marken skulle han aflægge ed på, at han stod på Palstrup jord under Palstrup løv. Dette klarede han således, at han tog jord fra marken i ridestøvlerne og løv fra gårdens skov på hovedet. Derpå aflagde han ed på, at han stod på Palstrup jord under Palstrup løv.

Det anerkendtes, at »Narreøstermark« herefter rettelig hørte til Palstrup gods, men hver nat kl. 24,00 går herremanden til Palstrup hen over »Narreøstermark«, alt imens han gentager: »Narreøstermark, vundet til Palstrup – ve og vove – ve og vove«.«

#### *Vester Vandet under Aunsbjerg*

Så langt tilbage i historien som Vester Vandet kan efterforskes i trykt litteratur, har den næsten ubrudt været en fæstegård under Aunsbjerg. Det er umuligt at følge Vandet-gårdene længere tilbage end ca. 1500 på Viborg Landsarkiv,



mens derimod hovedgården Aunsbjergs historie kan følges tilbage til 1340, da Erik Løvenbalk er den ældste kendte ejer af godset. Slægten Løvenbalk residerer på Aunsbjerg til omkring år 1500, da Erik Eriksen Løvenbalk dør, og godset deles mellem hans søn og hans fire døtre. Børnene pantsætter imidlertid Aunsbjerg 1509–12 og sælger den senere, hvorved Predbjørn Podebusk får en trediedel og rigsråd Niels Clementsøn to trediedele af gården. Niels Clementsøn dør 1518, og kronen inddrager hans gods. Senere i 1529 køber rigshovmester Mogens Gøye (dør 1544) kongens del af Aunsbjerg og 1536 tillige også Predbjørn Podebusks del, hvorved Aunsbjerg atter er samlet gods. Mogens Gøyes datter, Eline, har for eftertiden gjort sig lige så kendt, og af lokalhistorikere mere skattet end hendes yngre halvsøster, fru Birgitte Gøye, Herluf Trolles hustru, fordi Eline Gøye 1552 lader udarbejde en jordebog over slægten Gøyes gods, som bl. a. bestod af 15 hovedgårde over det ganske land, heriblandt som nævnt Aunsbjerg, der imidlertid overtages af en bror. Det er i Elines jordebog, vi første gang møder navnet Vandet, nemlig i et brev udstedt 24. januar 1477, hvor der står Østeruandett. Navnet optræder som Vanneth i 1498 og igen år 1500. Først den 14. februar 1512 nævnes udtrykkelig Vester Wandett. Brevet eller skødet lyder: »Item er en Gaard i Sørsløff, 2 i Wester Wandett, 4 i Demstrup, en i Døssing, en i Løvering, en i Hengi, Dalskgaard, 2 i Kieldrup, uti Meidelsomherrit i Fardup 2 Gaarde oe it boel, Mogens Tomesøn til Damsgaard solde Niels Clementsøn thett forskreffne Gods til Giennkiøb for iijm Marck.

Datum Viborig, Valentinj Dag MDXIJ (14. febr. 1512).«

Efter 1512 er både Øster og Vester Vandet under Aunsbjerg de kommende århundreder. Om Mellem Vandet er intet skriftligt efterladt før matriklen 1664. Denne ser for Vandet ud som følger:

»Grefue Otto Ranzowz Gods beliggende i Silkeborg Amt, Lysgaard Herred, Siørslev Sogn er

*Wester Wandett:*

Peder Nielsen                    8 Tdr. 2 Skp. 2 Fjdkr. 2 Alb.  
 Christen Nielsen

*Meld. Wandet:*

Jens Nielsen                    8 Tdr. 2 Skp. 2 Fjdkr. 2 Alb.  
 Christen Jensen

*Øster Wandet:*

Niels Miekelsen                10 Tdr.«  
 Las Miekelsen

I den nye matrikel, som udsendes 1688, er fæsterne i Vester Vandet de samme, antagelig er de brødre.

*Fæsterne*

Der fås oplysninger om fæsterne af Vester Vandet ved hovedgårdens skødning samt i Eline Gøyes jordebog. Fæsterne under Mogens Gøye, ejer af Aunsbjerg 1529–44, er således:

»Westre Wanditt: Lage Lagessøn og Mattis Lagessøn.

Østre Wanditt: Peder Nielsen, Waldborig Jeppis.«

Deres landgildeydelse ses også i jordebogen, og denne er for hver af gårdene: 1 ørtug rug, 1 ørtug byg, 1 skippe smør, 1 ørtug havre, 1 mark gæsteri, 1 skovsvin (svin på olden). Det bør bemærkes, at der ikke er tale om afgifter fra skoven, hvilket kan synes overraskende.

Ved matriklerne 1664 og 1688 er fæsterne allerede nævnt.

Den 11. juli 1732 overdrog oberstløjtnant og baron Otto Rantzau til »commercieraad« Steen Jørgensen (død 1754) Aunsbjerg gods, og det oplyses i skødet, at fæsterne er Knud Christensen og Christen Nielsen. De skulle begge svare landgilde til Steen Jørgensen, St. St. Blichers morfar, hvilket udgjorde: 10 skp. rug, 12 skp. byg, 20 skp. havre og 2 lispund smør, desuden 1 lam, 1 bredsvin, 14 mark i penge. Begge fæstere kendes i øvrigt fra andre kilder. Knud Christensen optræder 1713 i Aarhus stiftamts landvæsensmandtal (B5A-488), hvor han er »indskrevet efter Hans Kongelige Maje-

stæts Befaling i Mandtal til Landmilitis«. Han er da gift og fæster af en halvgård i Vester Vandet. Ovennævnte Christen Nielsen har 1737 medvirket ved skoleforholdenes ordning i Sjørsløv sogn (Viborg amts hist. årbog 1946, s. 59).

### *Krogsgårdslægten*

Senere bliver Søren Sørensen Krogsgaard fæster i Vester Vandet. Han er født ca. 1722, men da Sjørsløv Kirkebog ikke indeholder kirkelige optegnelser ældre end 1739, er det ikke muligt at finde hans eventuelle fødsel i Sjørsløv sogn.

Søren Sørensen omtales i kirkebogen som unge Søren Krogsgaard, hvilket kan tydes derhen, at han måske stammer fra Krogsgaard i Sejling sogn. Han må være gift tidligt, hvor og hvornår vides ikke, men hans hustru er Anne Nielsdatter, der ligeledes er født ca. 1722. Ægteskabets indgåelse er sket ca. 1745, for søndag den 21. februar 1746 får de deres søn Niels døbt i Sjørsløv. – De er da bosiddende i Vester Vandet. Allerede 4. søndag efter påske (16. maj) læses der, at Søren Sørensens barn af Vester Vandet bliver begravet, og søndagen efter står unge Søren Krogsgaard og hustru »aabenbar Skrifte og Aflæsning for uagtsomhed med deres spæde Barn«. De har antagelig ligget det ihjel. Anne Nielsdatter får snart efter en anden søn, der ligeledes kaldes Niels efter sin morfar. Derefter følger endnu 2 sønner, Søren og Jens, samt 2 døtre, Karen og Else. I 1777 ordner den gamle Søren Krogsgaard sine jordiske ejendele med børnene, idet der gives afkaldskvitteringer fra de børn, der har forladt hjemmet, og der indgås forskellige arrangementer med de øvrige. Skiftehandling finder først sted ved begge ægtefællers død, hvilket skete den 23. august 1788 for Anne Nielsdatters vedkommende, mens Søren Krogsgaard blev jordet den 3. søndag efter Hellig tre konger 1792. Han var da 70 år, enke og aftægtsmand. Ved skiftehandlingen, der blev afholdt den 10. februar 1792 i Vester Vandet, var sønnen Niels og døtrene Karen og Else nærværende. De 4 ældste børn var fuldmyndige, men for Elses vedkommende, skønt hun var 30 år gammel, skulle der beskikkes en person til at overvåge hendes interesser ved skiftet. »Værge for Else Sø-

rensdatte var antagen og tilstedeværende ved skiftet hendes faderbroder Christen Sørensen, bonde i Sjørsløv Bye«, som det udtrykkes i skiftet. Else opholdt sig hos broderen i stervboet (hjemmet). Nedenfor er citeret, hvad den ugifte kvinde kunne tilkomme: »Datteren Else nyder eller arver en Ko til fornøjelse, 6 Faar foruden hendes egen en halvbeslagen Vogn. Hun nyder efter sin Mors død (ordningen indgået 1777) en Seng med Tilbebør, Kiste og Klæder og en Jernkakkellovn, samt af Metalsager et halvt Dusin Tintallerkener, en Tinfad, et Tinkrus og 2 Messinglysestager«. Hun var aldeles ikke ubemidlet ved et eventuelt giftermål.

Om sønnerne Søren og Jens, der ikke overværede skiftet, oplystes det, at Søren var smed og boede i Sjørsløv, mens Jens var sognedegn i Falslev syd for Mariager fjord. Den ældste søn Niels overtog driften af gården, da Søren Krogsgaard gik på aftægt. Som det ses af det tidligere skrevne, sad der forhen 2 fæstere på Vester Vandet, og således var det 1700-tallet ud. Niels var altså i realiteten halvgårdsfæster. Den anden halvgård blev fæstet af Peder Sørensen Brødløs, der var gift med Karen Sørensdatter. Peder og Niels Sørensen var altså svogre. I deres tid på Vester Vandet blev landets indvånere skrevet i mandtal, hver og en både i 1787 og 1801, og disse folketællingslister er bevaret og gives her i afskrift for Vester Vandet:

*1787 Vester Vandet:*

*1. familie:*

Peder Sørensen, husbond, 40, g. 3. gang, halvgårdsfæster.

Kirsten Jensdatter, hustru, 28, g. 1. gang.

Søren Pedersen, 8.

Søren Pedersen, 7.

Karen Pedersen, 3.

Jens Nielsen, 1.

Søren Sørensen, tjenestekar, 35, ugift.

Anne Jensdatter, pige, 26, ugift.

*2. familie:*

Niels Sørensen, madfader, 40, g. 2. gang, halvgårdsbesidder.

Barbara Jensdatter, madmoder, 27, g. 1. gang.

Søren Nielsen, 9.

Anders Nielsen, 7.

Anne Nielsen, 3.

Søren Sørensen, husbondens fader, 64, nyder aftægt.

Anne Nielsdatter, hans kone, 64.

Peder Pedersen, tjenestekarl, 22, ugift.

Anne Jensdatter, tjenestepige, 20, ugift.

Der ses at være 17 personer på gården. Fæsterne har hver 2 tjenestefolk og lever i øvrigt som en storfamilie i 3 generationer. Lignende forhold ses at eksistere på Øster- og Mellem Vandet. Man ser ligeledes de mange ægteskaber, som mændene har indgået. Peder Sørensen således 3 gange, ikke så mærkeligt, at han optræder ved flere skifteforretninger.

Ved folketællingen i 1801 er der de samme familier på Vester Vandet. Nu er børneflokken blevet forøget til henholdsvis 6 og 5 for Peder og Niels Sørensen, men der ses heller ikke længere at være tjenestefolk på Vester Vandet.

Ved hartkornsspecifikationen 1795 synes der at være 2 ejendomme, der beboes af Peder Brødløs og Niels Sørensen, altså de ovenfor omtalte. Med dette tilnavn kan Peder Brødløs lokaliseres. Han er af »Brødløsslægten« fra Lille Mejlhede i Sjørsløv sogn, hvor hans bror Niels ligeledes er halvgårdsbonde. Deres forældre er Søren Pedersen og Karen Pedersdatter, de havde Lille Mejlhede i fæste. Deres efterkommere lever endnu på egnen.

Niels Sørensen ses at have indgået 2 ægteskaber. Første gang med Kirsten Andersdatter, der døde 23. februar 1785 i barselseng efter et dødfødt barn, men desuden efterlod sig 3 børn, som ses nævnt i navnelisten 1787. Som registrerings- og vurderingsmænd ved skiftet efter hende var antaget 2 mænd, Peder Sørensen, halvgårdsmand her i gården og Anders Brødløs af Mellem Vandet. Før nogen videre skiftehandling blev foretaget fremstod enkemanden tillige med hans fader Søren Sørensen, aftægtsmand på stedet og Christen Pedersen Snedkjær, boende i Demstrup, som »er gift med den afdødes kones søster, som tillige er vederheftig og derfor an-

tagen og indsat som disse 3 børns formynder«. Arven udgjorde 50 Rdl., der fordeltes med 24 Rdl. til den ældste søn Søren, 16 Rdl. til Anders, mens Anne måtte nøjes med 10 Rdl. Desuden arvede sønnerne hver et malet egeskab med lås, hvorimod datteren fik en grønmalet egekiste, et malet skrin samt et sengested med sædvanlige sengeklæder.

Anden gang giftede han sig med Anne Barbara Jensdatter, som er nævnt på listen i 1787. Med hende fik han yderligere et par børn, og deres efterkommere ses ved tællingen 1834 stadig at opholde sig på Vester Vandet, men da havde Vester Vandet gennemgået en rivende udvikling. De 2 halvgårdsfæstere havde den 24. juni 1803 frikøbt Vester Vandet fra Aunsbjerg og hver optaget et lån på 460 Rdl., som de var skyldige til Den almindelige Enkekasse, mod at denne fik første prioritetspanteret i gården eller gårdene, som vi må tænke os, bygningsmæssigt er blevet adskilte. Vi har her et godt eksempel på en slægts og en gårds deling. Ved en yderligere grendeling af slægten blev gårdene yderligere parcelleret ud i mindre enheder, så den nyere landbrugsstruktur fremkommer, hvor mindre landbrug er spredt ud over landet. Allerede ved den følgende folketælling i 1834 ses der at være 4 gårdmænd samt en husmand, i alt 5 storfamilier med 27 personer. Der er to 3-generationsfamilier og tre familier med 2 generationer repræsenteet. Den familie i Vester Vandet, der har størst interesse, er Hartvigsenfamilien, idet den besidder den gård, som senere kaldes Mølbjerggaard. Den bestod 1834 af følgende:

Hartvig Nielsen, 42 år, gift og gårdmand.  
Maren Nielsdatter, 29 år, gift, hans kone.  
Niels Aagaard Hartvigsen, 10 år, deres søn.  
Niels Hauge Hartvigsen, 8 år, deres søn.  
Marie Hartvigsen, 5 år, deres datter.  
Søren Peder Hartvigsen, 2 år, deres søn.  
Niels Pedersen, 61 år, indsidder og aftægtsmand.  
Karen Christensdatter, 46 år, hans kone.

Denne slægt afløstes i 1836 af Højbjergslægten.

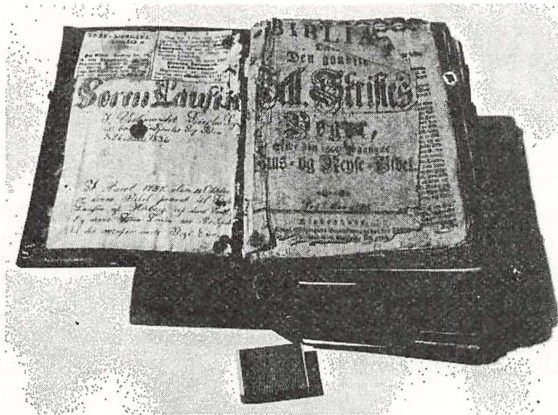

*Stistrups bibel, original på Viborg Stiftsmuseum.*

### *Højbjergslægten til Vester Vandet*

Til denne gård agede den 21. september 1843 fra Kragelund kirke det nygifte ægtepar Søren Laursen fra Vester Vandet og Karen Marie Jensen fra Øster Frederiksdal i Kragelund sogn. Han stammede på fædrene side fra en Højbjerg-slægt, hvoraf en repræsentant, Søren Lauridsen (ovennævntes farfar) i 1779 modtog en bibel fra Stistrups legat. Det formodes, at han har været sognets flittigste kirkegænger. Bibelen, der er 15 cm tyk, blev for få år siden skænket til Viborg Stiftsmuseum af førstnævntes sønnesøn, Søren L. Sørensen. På mødrene side stammede Søren Laursen fra en Winchelslægt (ikke at forveksle med den indvandrede slægt fra Tyskland, Winchler), hvoraf en del har opholdt sig i Sjørlev sogn, hvilket også i dag gør sig gældende. Iblandt Søren Laursens mødrene aner findes også Thuesen og Thuesdatter repræsenteret.

Søren Laursen blev født i Højbjerg, men i 1836 flyttede hans mor, Mette Kathrine Nielsdatter, der var enke, fra Hesdalgård i Højbjerg sogn til Vester Vandet i Sjørlev sogn. Hun havde før flytningen set på 2 gårde, en i Vium og Vester Vandet. En stedkendt bondemand, som hun rådførte sig med, var ikke i tvivl om, hvilken gård hun skulle købe

og sagde bramfrit: »Du vil da vel ikke tage den gård i Vium frem for Vester Vandet, så er du da en so.« Hun valgte Vester Vandet og flyttede dertil med sine 2 sønner, Søren og Niels Laursen. Niels blev indkaldt til 3-års krigen mod prøjserne i 1848. Han var trainkusk og blev skudt i krigen. Søren overtog moderens ejendom i Vester Vandet i 1846.

Om Søren Laursens ægteskab med Karen Marie Jensen fortælles der, at det ikke blev velsignet med den store lykke, bl. a. fordi ægtefællerne delvis var blevet tvunget i ægteskab. Karen Maries far var en formuende og aristokratisk skrædder og bonde i Kragelund sogn. Han ønskede en forbindelse i stand til Vester Vandet, hvilket han også opnåede ved at gifte sin 21-årige og ældste datter til Søren Laursen. Dennes mor modsatte sig ingenlunde forbindelsen, idet Karen Marie var en rask og stræbsom pige (det skal være en arv fra skrædderen), som havde det bedste skudsmål. Hun mente nok også, at en sådan pige havde hendes 30-årige søn god brug for. Han var den solide jøde og af sindig og sej natur. Som den ældste af de 2 sønner blev han fritaget for militærtjeneste, men skulle i stedet bestyre moderens ejendom. Denne ikke selvvalgte plads i samfundet havde han nu haft siden faderens død i 1830. Ikke sært om han var gået lidt i stå. Det kneb især at få høstarbejdet udført. Karen Marie truede ham derfor med, at det så ud til regnvej, og at han måtte se at få gang i arbejdet, hvortil han kunne svare: »Du tror da også altid, det vil regne.«

### *Gården og dens bygninger*

Som før nævnt overtager Mette Kathrine Nielsdatter den 15. april 1836 Vester Vandet efter en hr. Nielsen, der havde været ejer af gården fra 1808. Den var da på 2 tdr. hartkorn ager og eng, og købesummen var 300 rdl. sølv. Det kan oplyses, at denne købesum 10 år senere svarede til 66 tdr. byg eller 44 tdr. rug. Mette Kathrines gårdhandel står antagelig i forbindelse med, at hun dels stammede fra Sjørlev og dels, at Vester Vandet var større end hendes gård i Højbjerg. Hun har været en driftig kvinde, der 1846 har ønsket alt godt for det nygifte par, der da fik skødet (læst 27. febr. 1846). Men



perioden 1846–1879 må ses som en stilstandsperiode i gårdens historie. De forholdsvis gode bygninger, som i 1834 takseredes, er i nævnte periode forfaldne og bliver da også udskiftede i 1880'erne. I 1870'erne nyder ejeren gode indtægter ved bortsalg af en del jord, hvorpå der opførtes 2 ejendomme. Den ene overtoges 1879 af en søn, Jens Sørensen. Han kendes i dag af slægten som værende stamfar til adskillige kunstnere, bl. a. Peder Brøndum Sørensen, Ålborg, og Jens Sørensen, Fåborg. Førstnævnte har flere gange udstillet på »Den frie« og mange andre steder, og sidstnævnte blev for et par år siden udnævnt til Fåborgs første æreskunstner.

Igennem omtalte 3 århundreder har Vester Vandet været en dobbeltgård eller tvillinggård, hvormed menes en gård, beboet af 2 familier, som har drevet gården i fællesskab. Dette ses af samtlige nævnte kilder. Hvornår ophæves da dobbeltgårdens funktion? Ja, det må være sket omkring 1790, fordi der i en topografisk forklaring over byer og steder fra 1788 over Silkeborg amt udtrykkelig nævnes, at der i hver af de 3 Vandet-gårde findes 2 mænd i hver gård, mens der i hartkornsspecifikationen fra 1795 er i alt 6 fæstere, hver udspecificeret med hartkorn. Da gårdene overgår til selveje, opføres der snart en ny ejendom, som ret typisk lægges tæt op ad de gamle bygninger. På et matrikelkort fra 1860 ses de to ejendomme stadig sammen, ingen har endnu ønsket udflytningen, men nye gårde og huse er dog allerede opført på Vester Vandets marker. Fra århundredets midte haves særdeles gode beskrivelser af Vester Vandets bygninger. Følgende oplysninger er hentet i brandtaksationsprotokollen for Lysgaards herred 1838–1855 (B515A-9):

»Aar 1841 den 30. April har undertegnede Branddirektør med Taksationsmændene Sognefogeden Niels Christensen fra Wium og Søren Westergaard fra Sjørsløv foretaget følgende Taxationsforretning til fordrede Forsikring under Lovens Forsikringer ifølge Plakaten af 27. November 1834.

*Sjørsløv Sogn: Vester Vandet.*

1) En Gaard ejes og beboes af Laust Sørensens Enke forhen

Peder Sørensen før forsikret under Nr. 100–1 nu af følgende Værdi:

- |   |          |
|---|----------|
| a) Stuehuset Sønder i Gaarden, 12 Fag 8 Alen dyb, egeunder-fyrovertømmer, dels murede dels klinede Vægge. Straatag til beboelse med Loft, Vinduer og Døre, to Skorstene af Leer med Piber af brændte Sten, takseret for ..... | 240 Rdl. |
| b) Det Nordre Hus, 6 Fag, 7 Alen dyb, brugtes til Stald og Lade for .....   | 70 Rdl.  |
| c) Det Vester Hus, 12 Fag 8 Alen dyb, brugtes til Lade .....  | 180 Rdl. |
| d) Det Øster Hus brugtes til Tørvehus .....   | 10 Rdl.  |
| I alt 500 Rdl.  |          |

2) En Gaard ejes og beboes af Jens Nielsen, forhen Niels Sørensen før forsikret under Nr. 100–2 nu af følgende Værdi:

- |   |          |
|---|----------|
| a) Stuehuset i Sønder 10 Fag 8 Alen dyb, egeunder-fyrovertømmer, dels murede dels klinede Vægge, Straatag til beboelse med Loft, Vinduer og Døre, en Bageovn og 2 Skorstene med Piber af brændte Sten ..... | 180 Rdl. |
| b) Det Vester Hus 10 Fag 7 $\frac{1}{2}$ Alen dyb til Stald og Fæhus .....  | 100 Rdl. |
| c) Det Nordre Hus 9 Fag 8 Alen dyb til Lade .....   | 120 Rdl. |
| I alt 400 Rdl.  |          |

*På Vester Vandet Mark:*

- |   |          |
|---|----------|
| 3) Et Sted ejes af Daniel Meilstrup og beboes af Christen Christensen Lysdahl ej forhen forsikret.  |          |
| a) Stuehuset i Øster og Vester 8 Fag 7 $\frac{1}{2}$ Alen dyb, egeunder-blandingsovertømmer klinede Vægge, Blandings Tag til beboelse for ..... | 120 Rdl. |

*Skole og fremdrift*

I 1879 overtages Vester Vandet af Karen Marie og Søren Laursens søn, Laurs Sørensen. Han gik i skole i hjemmet på Mølbjerggaard, som gården senere blev omdøbt. Her under-



*Laurs Sørensen  
og hustru  
Kirstine Marie Hansen.*

viste en skolemester Roesen fra Vium, som måske »tillige« var muremester om sommeren, som det hedder i Blichers Messing Jens. Nok var Roesen af »den gamle type«, men børnene kunne deres lektie. Mens børnene arbejdede med skriftlige opgaver, arbejdede Roesen med forskellige ting til landbruget. Børnene kunne lide hans undervisning, selv om den somme tider kunne forme sig mærkeligt. En dag midt i en time, spurgte Roesen pludselig Laurs: »Hvor meget fik din far for den hest, som han solgte på Viborg marked?« – Senere blev der bygget skole i Sjørsløv, men Laurs Sørensen sagde altid: »I Sjørsløv lærte vi ingenting, kun skarnsstreger«. Undervisningen på Mølbjerggaard ophørte ca. 1865.

Med Laurs Sørensens overtagelse af Vester Vandet (Mølbjerggaard) i 1879 kom der fart i tingene. Samtlige 3 avlsbygninger udskiftedes og nyopførtes i 1882–84 og 86, og stuehuset nyopførtes i 1905. Mens dette arbejde stod på,

døde den gamle Søren Laursen i en alder af 94 år. I 1879 havde gården et tilliggende på 46 tdr. land. Dette areal udvikledes senere ved tilkøb af 12 tdr. land mose i Faldborgdalen.

### *Mose og mosesten*

I denne dal, som ligger få km nord for Demstrup, havde Gudenåen oprindelig sit leje, men for ca. 10.000 år siden, da isen trak sig tilbage fra Jylland, blev Gudenåens løb gennem Faldborgdalen ændret, da terrænforholdene skabte åens stort set nuværende løb. Faldborg-navnet er ikke lokalkendt længere, men navnet stammer fra en nu forsvunden kirke, Faldborg, som lå længere mod øst. I adskillige år gravede Laurs Sørensen mange millioner tørv i Faldborg mose, og senere fortsatte sønnen tørvegravningen. Det var ikke alene til gårdens eget forbrug, men store dele blev solgt til Kjellerup. Tørvene var gode. De havde en større brændværdi end sorttørvene fra gårdens egen lille mose ved Mølbjerggaard, men på grund af det rige svovlindhold gav de en del stærkt rød aske. Især under første verdenskrig, da brændselsmangel var stor, gav Faldborg mose gode indtægter.

Efter tørvegravningen fortsatte sønnen, Søren L. Sørensen, med smuldurvinding, derefter opdyrkning og kultivering af mosen. Dette arbejde startede i 1921, da ploven for første gang vendte jorden. Derpå hentede man selv kalk og mergel i en nærliggende udgravning på gårdens egen jord. Kun godt én alen under tørvemassen var der blåler med stort kalkindhold, såkaldt mosekalk med ca. 60% kalkindhold. Under dette arbejde stødte gårdens folk på nogle store sten. Der var 20 sten af omtrent samme størrelse, samt en endnu større ret flad sten. De lå alle i lerets overgang til hvidt sand, hvori man så mange runde strandstenlignende sten samt en mængde strandskaller. Dette sandlag er aflejret af den omtalte Gudenås smeltevand. Stenene er af granit og aflejret af isen. Deres aflejringsstilling var mod sydvest, hvilket tolkes derhen, at afsmeltningen skete fra vest, og eftersom stenene smeltede fri, gled de mod sydvest på den tildels underliggende tilfrosne jord. Herved samledes de sto-

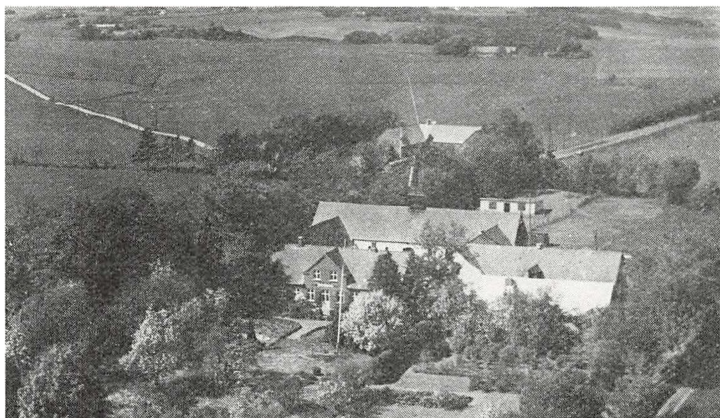

*Mølbjerggård set fra luften.*

re sten. Den største af stenene havde en mere sydvendt retning, og under den ret besværlige frigravning spøjte gårdens folk ved at sige, at den måske fortsatte under jorden til Mølbjerggaard. Søren L. Sørensen bestemte, at stenene skulle opstilles ved indkørslen til gården. Hjemtransporten tog flere dage. De mindste sten blev kørt hjem, men de største måtte slæbes på træplanker. Den dag i dag står stenene ved indkørslen til Mølbjerggaard.

Kultivering af mosen tog flere år. Tre år efter pløjningen kunne der høstes for første gang, altså i 1924. Under arbejdet var der givet råd og vejledning af Hedeselskabets direktør Basse. Afvandingsagen blev et meget omdiskuteret emne. 3 lodsejere ønskede afvandingen foretaget straks ved opgravning af kanaler og uddybning af eksisterende vandløb, hvorved grundvandspejlet sænkedes, men denne fremgangsmåde ville de øvrige lodsejere ikke acceptere. De kunne altså spænde ben for projektets gennemførelse og gjorde det en tid, da vandløbene først skulle optages som offentlige, for at Hedeselskabet ville forestå projektet. Sindene kom i bevægelse, og drøje ord blev udvekslet mellem parterne. En yderst skarp protest lød fra en af »modstanderne«:

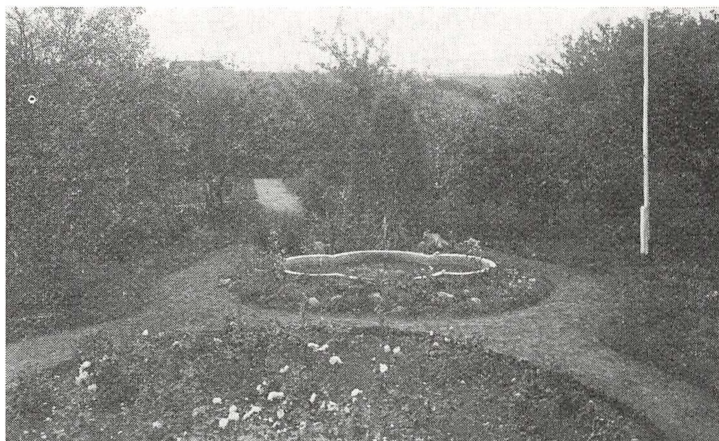

*Haven på Mølbjerggård.*

»I skulle hænges alle 3«, hvortil der afdæmpende blev svaret, at det var en radikal løsning på problemet. Direktør Basse mente, at projektets videre forløb skulle skrinlægges en tid, og således blev det. Få år senere gennemførtes sagen, og projektet blev da gennemført, og der blev skabt udmærket agerjord og ualmindelig god eng. Afvandingen var tilpas, så jorden ikke blev for kold og fugtig og ikke for tør om sommeren. Mange steder gav jorden mere end agerjorden, og der var altid grøn græs i den tidligere Faldborg mose. – Den handel, som i 1903 foretoges af Laurs Sørensen, viste sig på få år at være et økonomisk godt aktiv for Mølbjerggaard.

Besætningen på gården var i 1879 2 heste og 5 køer. 40 år senere var den fordoblet, og den omtalte Faldborg mose ydede om sommeren foder til ca. 30 ungdyr, der solgtes om efteråret.

Gårdens nuværende mekanisering indledtes af Søren L. Sørensen, som overtog skødet efter faderen i 1920. Det skal nævnes, at Laurs Sørensen i 1915 havde opført en vindmølle på gården. Den var i 1930 udtjent, og Søren L. Sørensen købte en ældre skibsmotor, der tjente som drivkraft for går-

dens maskiner. I 1939 indlagdes der moderne lys og kraft, hvorpå der indkøbtes tilsvarende nye maskiner. Der byggedes svinestald i 1923, og derpå startedes en svineproduktion, som bragte gode indtægter. Havearbejde var Søren L. Sørensen og hans hustru Petrea Sørensen's kære fritidsbeskæftigelse, og de modtog i 1926 et sølvbæger af Kjellerup plantningsforening (1. præmie for en 2-årig havebrugskonkurrence i 1925-1926).

Få år efter, at Søren L. Sørensen havde overtaget Mølbjerggaard, fik han flere offentlige hverv. Bl. a. var han 25 år formand for KFUM i Sjørslev. Under krigen blev han indvalgt i Sjørslev sogneråd, hvor han sad som næstformand i 2 perioder. Han var desuden en tid formand for skolekommissionen, hvor han udførte et stort arbejde for skolesagen i Sjørslev. Han var bl. a. med til at gøre forarbejdet til planerne om opførelsen af den kombinerede skole og sognegård. I 18 år var han formand for Demstrup andelsmejeri. I alt har han været medlem af 23 bestyrelser og udvalg. Han har nu trukket sig ud af de fleste for helt at hellige sig forsikringssagen, som han har arbejdet for siden 1924. I 1940 blev han medlem af bestyrelsen for Lysgaard herreds Brandforsikring, og i 1958 overtog han formandsposten. Han er desuden branddirektør for samme forsikring.

I 1963 afstod Søren L. Sørensen Mølbjerggaard, som havde været i slægtens eje i 136 år. Om slægtens nære forbindelse til sognet og gården vidner slægtsstævnet den 12. juni 1971, hvor 125 af slægtens ca. 500 medlemmer samledes til mindefest i Sjørslev kirke, Mølbjerggaard og Sjørslev sognegård.

#### ANVENDTE KILDER:

1. Mark- og modelbogen. 2. Matriklerne 1664 og 1688 (Rigsarkivet og Landsarkivet). 3. Skøde- og panteprotokollerne (Landsarkivet). 4. Brandtaksationsprotokollerne (Landsarkivet). 5. Eline Gøyes jordebog (trykt). 6. Viborg amts stednavne (Stednavneudvalget).

*Chr. N. Hansen*, lærer i Låstrup, f. 1943. Har skrevet: *Slægten Meldgaard i Frølund* (1969) og *Skrædderslægten fra Kragelund sogn* (1971) foruden årbogsartikler.

## Tårup sogn, poetisk beskrevet

*Af Kr. Helligsø  
med noter ved Laust Kristensen*

Kr. Helligsø hedder egentlig Christen Helligsø Madsen og er født i Stagstrup sogn i Thy den 20. august 1850. Han var søn af husmand og tømrer Mads Peter Christensen Helligsø og hustru Ane Andersdatter. Helligsø var håndværker, til han var 29 år gammel. I 1881 dimitteredes han som lærer fra Gedved Seminarium. Samme år blev han lærer i Boring. Den 31. juli 1885 blev han ansat som lærer ved Borup skole i Tårup sogn, og samtidig blev han kirkesanger ved Tårup kirke. Uden tvivl har Helligsø været en noget ualmindelig lærer, der lever endnu nogle af hans gamle elever, og af dem betragtes han som en ualmindelig god lærer, men der må være opstået nogle vanskeligheder, for den 1. januar 1908 afskediges han af skolekommissionen eller bliver tvunget til at søge sin afsked. Der har vist været disciplinære vanskeligheder, men befolkningen har sikkert heller ikke forstået ham. Allerede inden sin afsked havde han bygget sig et hus på noget byjord, Damdals have, som omtales i digtet. Han kaldte huset »Fredly« og boede der, indtil hans kone døde i 1931, senere overtog en datter huset, og Helligsø levede sine sidste år i Ørslevkloster sogn, hvor han døde den 30. maj 1940, næsten 90 år gammel. Han var gift med Thyra Editte Eriksen, der er født den 20. januar 1854, datter af skolelærer i Skarresø Niels Eriksen og hustru Abellise Levisen.

Helligsø var åbenbart poetisk interesseret, udover det her gengivne digt, »Skolestil om Tårup Sogn«, kendes også fra hans hånd nogle lejlighedsdigte, samt »Geografisk-historisk Huskeseddel i Rim om Danmark«, der består af 18 digte, som er beregnet til at læres udenad af børnene, så de bedre kan huske deres geografi. Disse rim er samlet i et hefte på 70 sider, der er udgivet af ham selv måske i 30-40 eksemplarer, idet de er hektograferet. Et enkelt hefte er kendt.



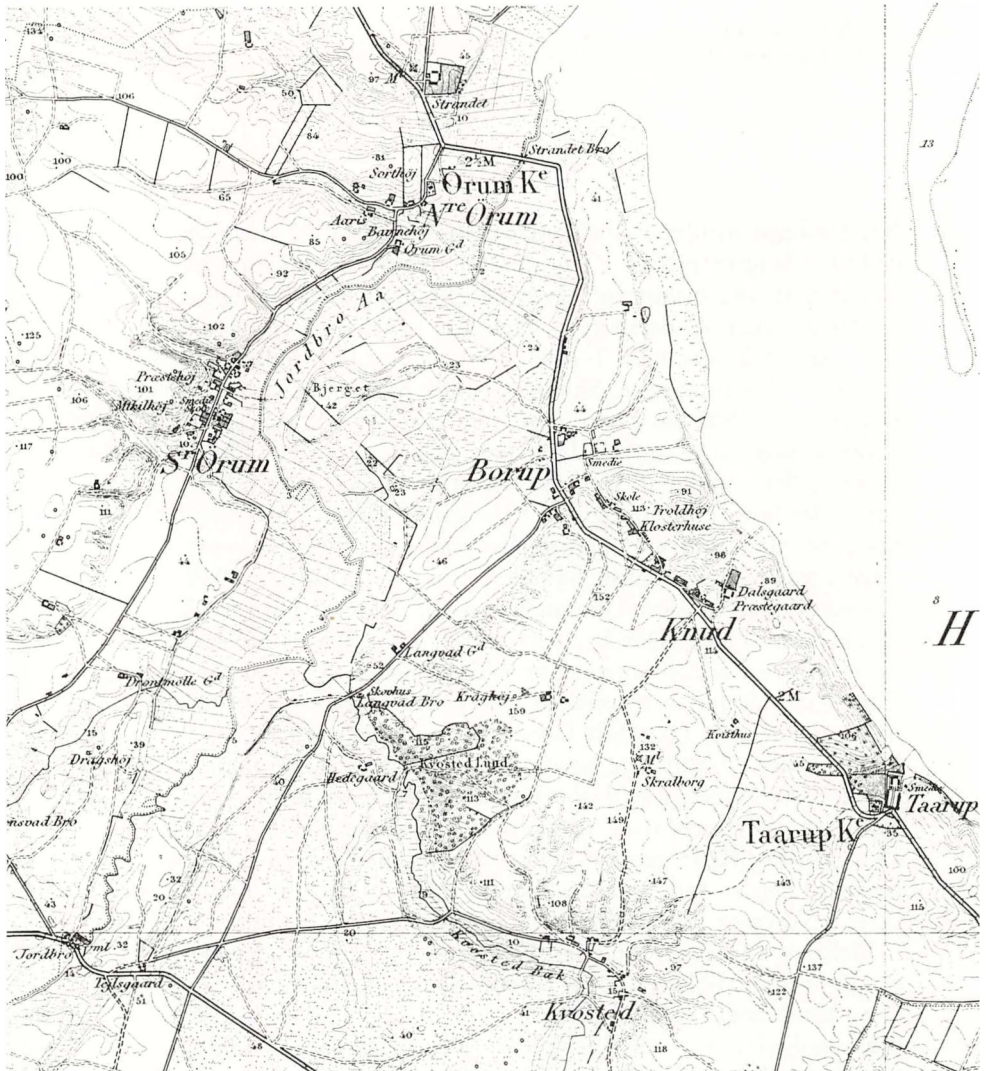

Kort over Tårup sogn med omgivelser.

- 1)  
Vil Tårup Sogn I gæste,  
da gør mig Følgeskab!  
Det Glæden os vil øge  
og volder mig ej Tab.  
Fra Fjorden og til Heden,  
fra Kvols til Strandet Bro  
jeg kender hele Vejen,  
ja selv til Nybro Kro.
- 2)  
Vi først af gammel Vane  
vil nævne Tårupgård,  
hvor Excellencen Bahnson  
end frisk i Mindet står.  
Han bygged så højmodig  
på Fæstningen fin,  
at Gården under Kampen  
blev nær en Ruin.
- 3)  
En Stodder uden Penge  
går simpelthen Fallit;  
en Stormand fint kan leve  
af Lån og af Kredit.  
Fra Invalidekassen  
han Præmie får;  
selv Degnens usle Offer  
han ikke forsmår.
- 4)  
Vel Gården nævnes gammel,  
og så er der os sagt,  
at Tårupgård hin røde  
har Skousgård ødelagt. –  
Er Vindebroen borte,  
og Borggraven tør,  
Niels Kås's Herresæde  
dog findes som før.
- 5)  
Som Ædelmand formanet  
før Døden Kås sin Drot  
med Retfærd Sværd at føre  
og styre Riget godt.  
Så med Farvel han bøjed  
sig glad i Dødens Favn;  
thi æres må hans Minde  
og huskes hans Navn.
- 6)  
Her Tønne Juel har hersket  
og Anna Kathrine Fris;  
højsalige blev begge  
alt efter Tidens Vis.  
Og går om »gale Frue«  
end Spøgelsesnak,  
for Stiftelsen må Sagnet  
dog sige dem Tak.
- 7)  
Her Hundehul og Træhest  
som anden Steds blev brugt;  
derved i gamle Dage  
med Bønder fik man Bugt.  
Nu selv i Højesalen  
kan Bønder man se;  
om Frihed tør de tale  
og ryge og le. –
- 8)  
På Bakken ligger Kirken,  
den Mads har kalket hvid;  
den vist har været større  
en Gang i gammel Tid.  
Hvi den så fjærnt fra Byen  
ved Gården er lagt,  
det undret har så mange;  
men mig er det sagt.



*Gammelt fotografi af gården Skralborg (vers 17).*

9)

Da først den skulde bygges,  
 en Plads der var udset,  
 hvorved for Sognefolket  
 ej Uskel der var sket.  
 Men Trolde brød om Natten  
 det murede ned;  
 en Vismand da man spurgte  
 og fik så besked:

10)

»For Vogn med Stene læsset  
 spænd stærke Stude to;  
 og hvor i Midnatstimen  
 de lægger sig til Ro,  
 der kan I trøstig bygge  
 trods Troldenes Kunst;  
 men anden Steds vil Slidet  
 kun være omsonst.«

11)

Så snild var Herremanden,  
 så fromme Byens Mænd,  
 han hentede af Stude  
 sit allerældste Spænd.  
 Så kloge var de lådne,  
 ad Hjemmet de gik;  
 der vidste de, at noget  
 for Tanden de fik.

12)

De Stude gik om Morgen  
 på Græs ved Tårupgård;  
 så Pladsen blev udpeget,  
 hvor endnu Kirken står.  
 I Jorden ses dog Rester  
 af Grund, der var lagt  
 på Stedet, hvor man prøved  
 mod Trolde sin Magt.

13)

Så gik for Herremanden  
det efter Ønske da;  
med Præsten og med Degnen  
han kunde Øje ha'e.  
Han smilte bag Gardinet,  
når Ros ham blev bragt;  
men rysted han på Hovedet,  
blev Amen der sagt.

14)

I Kirken er en Kælder,  
der står i Egeskrin  
velbårne Adelsherre,  
dydsiret Frue fin.  
Der venter de, som skrevet  
for Guds frygt og Dyd  
»en ærefuld Opstandelse«,  
Højsaligheds Fryd.

15)

Jeg så en Gang »Kapellet«  
og glædedes at ej  
vi Småfolk efter Døden  
skal vandre sådan Vej.  
Hvor måtte de dog ønske  
en græssmykket Grav,  
som til hver fattig Stymper  
så gerne man gav!

16)

Ophøjet står i Kirken  
en støvet Herskabsstol;  
der lod »dem selv« sig varme  
af Ydmyghedens Sol.  
En Gabestok ved Døren  
var kirkelig Pryd;  
på Synd'ren der man spytted  
af kristelig Dyd. –

17)

Nu går vi gennem Skoven  
ad Knudeby op;  
der ligger Kvist, og Møllen  
vi ser på Skralborgs Top.  
Måske i gamle Dage  
den tjente sit Navn;  
nu kunde vist et bedre  
afhjælpe et Savn.

18)

Med Udsigt over Fjorden  
på Bakken snart vi står,  
foran os ligger Dalsgård,  
en venlig Præstegård.  
Vi drages af dens Hygge,  
vi vover os derned;  
ej fornemt der vi standses  
af Velærværdighed.

19)

Vi går en Tur i Haven,  
– hvor der er lunt og smukt! –  
for oven synger Fuglen,  
omkring er Blomst og Frugt.  
Vi hviler der i Skyggen  
af mægtige Lind;  
da suser det i Kronen  
af Mindernes Vind.

20)

Det hvisker om de mange  
af Præster, Linden så,  
som planted Sol i Sjæle  
og Gran i Bakker grå;  
hver med sin egen Evne,  
forskellig af Værd,  
men viet dog som Stridsmænd  
i Korsherrens Hær.

21)

Dog, hvad kan bedst sig skikke,  
at græde eller le,  
når slige Eksemplarer  
af Præster vi må se,  
som kommer kun i Kirke,  
fordi de er nødt,  
som siger: »Sikke Djævle!«  
når tre Mand er mødt.

22)

I Knudeby og Borup  
der ligger Gård ved Gård,  
og Huse alt imellem  
med Kålgårde står.  
Af Stormænd bor der mange,  
hver Karl for sin Hat;  
men Småfolk brat de bliver  
ved Talen om Skat.

23)

At Enighed gier Styrke,  
så ofte man vel sang;  
i Sneen slås dog Dreng  
om Byernes Rang.  
Og ofte nok de gamle  
vil slægte dem på;  
den tomme Damdalshave  
som Vidne kan stå.

24)

Forsigtig må vi færdes  
på Knudbys fine Sne,  
for hvis af Kludesko kun  
der bliver Spor at se,  
det meldes brat til Byen,  
at Udåd der sker  
og straks Betjenten kommer  
og Klager udler.

25)

Ved Knudby Hovedgade  
har Kæmneren Kontor,  
der Plantnings-Assistenten  
og Rigsdagsmanden bor.  
Der står den gamle Smedje,  
den tror sig et Fort,  
for der til Slavekrigen  
blev Stridsvåben gjort.

26)

Her findes end »Hotellet«,  
og hvis der ind vi går,  
måske af Humleøllet  
»en Tanke« selv vi får.  
Her findes Dansesalen,  
hvor under Gymnastik  
igennem Loft og Bjælke  
hvert Hovede gik.

27)

Her fyred man med Djævle  
i Bajer-Smederi;  
til Glæde for de fleste  
dog dette er forbi.  
Her »Viborg-Toget« stopper  
for Gods og Person;  
Cyklisterne dog kimser  
ad Knudby Station.

28)

I Borup er Borgmester  
og Sognets Politi;  
der findes Smørfabriken  
med Dampmaskineri.  
Derfra som Livets Kilde  
går klingende Strøm,  
som drager små og store  
ved Dag og i Drøm.

29)

I Borup ses Ruinen  
af Niels Mathises Værk,  
hvor Byens Ungdom rapser,  
enhver, som han er stærk. –  
Mon ikke det var bedre,  
om én havde Ret  
at hegne om den gamle,  
den fristende Plet! –

30)

I Bjærget står en Bjærgmand  
mod Ørum tro på Vagt;  
fra Daugbjerg har Jens Strandet  
en lille Nisse bragt.  
I Byen har den hjemme,  
den går, hvor den vil,  
og Velstand vil der være,  
hvor den holder til.

31)

Imellem Knud og Borup  
de Klosterhuse står,  
dertil ad Skidenstræde  
så yndig blødt man går.  
Der støder ingen Stene  
Ligtorn eller Tå;  
men helst man skal til Turen  
ta'e Søstøvler på.

32)

Men stille! Vi må standse  
og lytte til med Lyst.  
det toner i vort Øre,  
det varmer i vort Bryst.  
Der bor bag Vinløsvægge  
vor Stadsmusikant,  
hvis Kunst i Gammens-Kæde  
så ofte os bandt.

33)

Nu lige må der styres,  
til Bakken er forbi;  
én Mand kun i Geleddet;  
thi Vejen er en Sti.  
Og er vor Fod til Stien  
et Græsstrå for bred,  
vi let i Ajlekulen  
som Søren går ned.

34)

I Dalen ligger Skolen  
end som i gammel Tid,  
hvor Børnene sig øver  
i Dovnen eller Flid.  
Med Brillen og Sandaler  
der Degnen holder Skik,  
når ej han spekulerer  
på Orgel-Mekanik.

35)

Der går fra gamle Dage  
Historier i Flok  
om Skoledrenge-Snildhed,  
og sande er de nok.  
Når Degnen sendtes Blommer,  
dem Dregene nød;  
når Prygl der var i vente,  
til Fest de ham bød.

36)

Det hændtes, at så hastig  
blev Nidkærheden vakt,  
så selv til Morgensangen  
faldt Lusinger i Takt.  
Men hvis det kunde redde  
for Legem og Sjæl,  
så skillinged de sammen  
og ofrede en Pægl.

37)

Måske det var det bedste,  
om lukket Skolen blev,  
før alle fra Forstanden  
sig regnede og skrev.  
Der siges, det blir Følgen,  
og hvis det er sandt,  
sig Rådet skulde skynde,  
før Resten forsvandt.

38)

Jens Jørgens gamle Gerning  
da Degnen kunde få  
til Trøst for brukne Rokke  
og sprukne Kedler små.  
Da ingen blev generet  
af Drengenes Færd;  
og alle blev så lærde  
som Martin og Kær. —

39)

I Engen er der Glæde  
og Liv en Sommerdag,  
når Byens Hyrder flokkes  
til Leg og Vennelag.  
Da steges der Kartofler,  
da holdes der Fest;  
men Skræk der vel kan komme,  
når Legen er bedst.

40)

En Gang ud over Skellet  
en Stud begærlig gik;  
men Naboen var gnaven,  
og Tøjret fat han fik.  
Han trak af Sted med Studen  
trods Bøn og trods Gråd;  
omsider Drengen hitted  
et frelsende Råd.

41)

Han fulgte med og tigged  
så bange og så myg;  
han trak sin Kniv af Lommen  
bag Nabomandens Ryg.  
I Hast han Tøjret snitted,  
gav Studen et Smæk;  
det nytted ej at bande;  
thi Byttet var væk.

42)

I Åen kan man sejle,  
hvis blot man har en Båd,  
og vade over gør de,  
som tør få Halen våd.  
Nu intet Gangtræ standser  
vor stagende Fart;  
ved Jordbromølles Bolværk  
fortøjer vi snart.

43)

Hvis gamle Kirsten var der  
og rådde end som før,  
en »Sort« man kunde kapre,  
om Halsen var for tør.  
Nu må vi prøve Lykken  
i nærmeste Gård;  
i Tejls, om vi kan handle,  
vist Lidkøb vi får.

44)

Der siges, Dronningmærgård  
var Kongeborg en Gang;  
af Nordens store Dronning  
i Navnet er der Klang.  
Nu er den Fogedbolig  
i Fremtidens Skov,  
hvor Land fra Lyngen vindes  
som hæderligt Rov.

*Kr. Helligsø og hustru  
Thyra Edith, født Eriksen.*

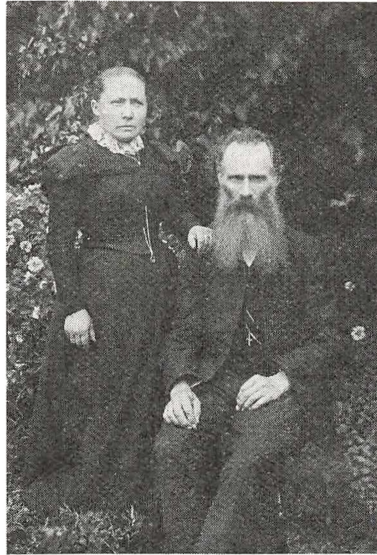

45)

I Planteskolen ser vi  
de Tusind Træer små,  
som Slægten snart til Huse  
og Kister vel kan få.  
Og vidt i Syd og Øster  
som velordnet Hær  
står Hedens bolde Kæmper  
i Kamp uden Sværd.

46)

Og på Risbakkens Tinde  
er rejst af rå Granit  
et Minde så naturligt,  
som ej vi ser det tit.  
Det rejstes ham til Ære,  
som hverved Hedens Hær;  
og Oberst-Løjtnant Dalgas  
vel Æren var værd.

47)

Rismølle vi besøger,  
der er ej Mølle mer;  
men gæstfri og gemytlig  
os møder gamle Per.  
Til Ræven da vi drage,  
og knap vi forstår,  
om ikke bare Hartkorn  
til Føden de får.

48)

Men hør de gamles Tale,  
og hør de unges Sang,  
da mærkes det, at Armod  
ej Modet undertvang.  
Og se, hvor de kan lytte  
til Alvor og Skæmt;  
hvis Trælle vi dem tro'de,  
da fejled vi slemt.



49)

Jens Tonnisen er borte,  
ham Mosgård savne må;  
hos Gæst i bare Skjorte  
han Timer kunde stå.  
Han endeløst fortalte  
med Jyders Humør  
om Jeppe Kalkmands Heste,  
om Kvinder og Kø'r.

50)

I Mosgård-Degnens Stue  
da lige straks vi står,  
hvor høje Bogreoler  
med Lærdomsskin os slår.  
Men taler vi med Manden,  
da nægtes det ej,  
at Lærdom til hans Hoved  
som Hylde fandt Vej.

51)

Af Mester Erik ved vi,  
at man skal være stum  
med overlegen Mine,  
når man sig føler dum.  
Dog tror vi, det er bedre  
at være sig selv;  
vi skilles da fra Manden  
med Tak og Farvel! –

52)

Forgæves efter Bjørnhus  
i Øst og Nord vi ser;  
thi Sten på Sten der findes  
af Gården ikke mer.  
Så ligé frem ad Kvosted  
vi vader i Sand;  
en Herrevej det var vel  
i Vildmandens Land.

53)

Til venstre er i Mosen  
mod Vandet vældig Kamp,  
de søger det at ave  
ved Mølle og ved Damp.  
Der drives af Hr. Madsen  
en Tørvefabrik,  
hvorfra til Huse mange  
alt Varme der gik.

54)

Alt længe for vort Øje  
de Kvosted Bakker lå;  
som Dværge mellem Kæmper  
står Byens Huse små.  
Man siger: Hvo der fødtes,  
der lever med Lyst;  
men Usselhed det nævnes  
af Jyde fra Øst.

55)

Et offentlig Palads dog  
som Byens Centrum står;  
der Stads-Poeten lever  
i jævne, bramfri Kår.  
Vi selv må ham beundre;  
thi melde vi må,  
kun hvad vi så og hørte;  
men han kan hitte på.

56)

Med Bækken nu vi vandre  
mod Vest til Kvostedlund;  
fra Kaglebjærg vi nyder  
det vide Syn en Stund.  
Så under Egeløvet  
i Fredskoven sval  
vi plukker Anemoner  
og Liljekonval.

57)

Vi agter Egeskovens  
ærværdig-gamle Rest,  
som trodsed Tidens Vanrøgt  
og Stormene fra Vest,  
som viser end i Våren  
ungdommeligt Mod,  
vil skygge for hver Skabning,  
selv Ormen ved Fod.

58)

Her lød for ældre Øren  
der mangt beåndet Ord,  
her Børnestemmer blanded  
sig tit med Fuglekor.  
Herfra kan Krattet øjne  
Plantagernes Gry,  
her hilser over Heden  
det gamle det ny.

59)

Vil Tårup Sogn I gæste,  
da Følgeskab jeg gør;  
og får jeg Lov at lytte,  
jeg takker, som jeg bør.  
Thi Sogn og Sandheds-Minde  
som Bækken sig sno'r,  
så Stedet tykkes større,  
og Kærlighed gror.

60)

Jeg kender kun af Navne  
Per Tont og Inger Skov;  
men I, som født i Byen  
ej Spørgen har behov,  
krads op i Hjærnekisten!  
fortæl og skriv væk!  
Jeg af Kommunens Flaske  
dertil skænker Blæk.

## NOTER OG OPLYSNINGER ved Laust Kristensen:

Oplysningerne i indledningen er taget, dels fra »Viborg Amts Degne- og Skolehistorie« af Ejnar Poulsen 1957, dels fra kirkebøgerne og mundtlige beretninger, samt de nævnte digte af Helligsø selv.

De følgende noter til de enkelte vers er resultatet af samtaler med nu afdøde fhv. gdr. Ejnar Jørgensen, Knudby, der havde fået digtet fra sin farbroder i Vejle. Ligeledes har gdr. Kristian Moustén, der nu er 91, bidraget væsentlig til forståelsen af de mange skjulte og for os ukendte hentydninger. Moustén har gået i skole hos Helligsø og betragter ham stadig som en meget betydelig lærer og anser afskedigelsen i 1908 som noget af et justitsmord. En nærmere gennemgang af skolekommissionens protokol kunne måske kaste lidt mere lys over denne afskedigelse, men må vente, da protokollen endnu ikke er tilgængelig.

1) Strandet bro = broen over Jordbro å på vejen fra Borup til Ørum. Nybro Kro = den nu nedlagte kro, der i dag drives som landbrug, beliggende i Kvols sogn mellem Fiskbæk å og Virksundvej.

2) Krigsminister Bahnson overtog Tårupgård efter sin fader L. F. Bahnson. Faderen døde 1883, og sønnen afstod gården i 1899. Krigsminister Bahnson var minister i provisorietiden og var med til at gennemtrumfe Københavns befæstning, men med landbruget på Tårupgård gik det dårligt. Landmandsbanken overtog gården i 1899. Da Bahnson allerede i 1899 har afstået gården, så kunne det se ud til, at dette digt er skrevet før den tid, selv om det er dateret til 1902.

3) Bahnson har uden tvivl været i økonomiske vanskeligheder, og har ikke undset sig ved at inddrage noget af degnens løn. Der er sikkert tale om et legat fra den »Tårupgårdske Stiftelse«, der i mange år ikke blev udbetalt til degnen i Borup, selv om det stod i fundatsen. Efterfølgeren i embedet Ole Jørgensen (1908–34) fik udvirket, at legatet igen gik til læreren.

4) Skousgård, der var en sædegård, blev 1579 mageskiftet og overtaget af kronen, der samme år overdrog den til Niels Kaas, som lagde dens jorder under Tårupgård. Gården lå sydvest for Tårupgård. Niels Kaas er vel den berømteste ejer af Tårupgård. Kongens kansler og formynder for den mindreårige Chr. IV.

5) Niels Kaas døde 1594.

6) Tårupgård overtaget af Tønne Juul (død 1684), der var gift med Anna Kathrine Friis (død 1698). Overleveringen fortæller, at fruén var ond. Hun skulle bl. a. engang have ombragt en af sine tjenestepiger ved at lade pigen se ned i en lågkiste og derefter smækket låget ned over pigens hoved. Det fortælles, at hun »gik igen«. Der findes dog ikke skriftlige vidnesbyrd, der beretter om sligt. Tværtimod har ægteparret, der var barnløst, oprettet den »Tårupgårdske Stiftelse« i 1681, og deri er ikke alene lærer og præst i sognene betænkt med årlige ydelser, men også for sognets fattige oprettedes der et hospital i Kvols (nedlagt 1951).

7) Det fortælles, at den gamle Bahnson også undertiden var i penge-nød og lånte penge bl. a. hos husmand Anders Jepsen i Rogenstrup og hos fisker og husmand Carl Sørensen i Kvols. (Kronik i Viborg Stifts Folkeblad o. 1934 af Chr. Pedersen). Ejnar Jørgensens far har fortalt, at engang bønderne blev uenige, da de slog græs på Tårupgårds eng, kom de på træhesten.

8) Mads er murer Mads Hansen i Ørum, der er født i Knudby, og hans morfar var Per Knud (Peter Kristensen), Skralborg.

8, 9, 10, 11, 12) Tårup kirke ligger i udkanten af den nuværende byg-gelse i Tårup sogn, idet den ligger ved Tårupgård. I Knud eller Knudby bor de fleste i dag. Man fortæller, at der vest for Knudby er fundet rester af et kirkebyggeri, men det er nu nok tvivlsomt, ligesom historien om de to stude er et vandresagn, der kendes mange steder fra. Der er en mulighed for, at Tårupgård er opstået ved nedlæggelse af en landsby, og hvis den største landsby i sin tid har ligget, hvor Tårup-gård nu ligger, er det rimeligt, at også kirken blev lagt der, da den blev bygget engang i 1100-tallet. Rævind, der også hører til Tårup sogn, skulle tidligere have været et selvstændigt sogn, ligesom det fortælles, at der i sin tid har været en trækirke i Kvosted.

13) Tårup kirke er stærkt ombygget. Tønne Juul lod opføre en her-skabsstol i nordsiden af kirken lige over for prædikestolen, derfra kunne han holde øje med præsten.

14, 15) I en gravkælder under det sengotiske sydkapel er Tønne Juul og hans kone samt andre begravet. I Helligsøs tid var kisterne i en meget slet forfatning, men er nu restaurerede.

16) Om herskabsstolen se vers 13. Ved den udvendige opgang til her-skabsstolen er der en niche i muren, og man siger, at gabestokken var der; men det er nu nok tvivlsomt.

17) Kvist = navnet på en ejendom. Skralborg, den omtalte Per Knuds gård, en efterkommer er Kristian Moustén, som har givet væsentlige oplysninger til disse noter. Navnet Skralborg hentydes til fattige forhold, men der har i mange år været stor velstand på gården. En morbroder til omtalte Mads murer fra Ørum Jens Pedersen (søn af Per Knud), der i sin tid ejede gården, stiftede et legat for sognets fattige. Se billedet.

18, 19, 20) Gården Dalsgård i Knud blev 1422 ved et forlig mellem Jens Kås til Tårupgård og bisp Lage Glob udlagt til præstegård i Tårup-Kvols pastorat. Navnet anvendes indtil 1951, da der byggedes ny præstegård. Præsten i 1902 hed Laurids Frederik Gad, men forholdet mellem ham og Helligsø var ikke særlig godt, derfor tænker Helligsø måske på den tidligere præst Hans Christian Christensen (1894–98), fader til biskoppen i Ribe Dons Christensen.

21) Hvem der hentydes til med »sikke Djævle«, vides ikke, men man kan bl. a. tænke på den meget berygtede præst her, Peiter Lorents Jensen Nørholm (1725–44), der blev afsat. Jeppe Aakjær: En skarns-præst.

23) Damdals have er et stykke fællesjord, som Helligsø senere fik lov til at bygge sig et hus på.

24) Hændelsen ukendt.

25) Kæmneren er sikkert sognerådsformanden Søren Madsen (Petersen), tidligere graver ved Tårup kirke Marius Petersens bedstefar. Søren Madsen boede der, hvor nu Bent Hesselund bor. Plantningsassistenten er Per Kransen (Peter Kristensen), hans farfar er Per Knud fra Skralborg. Han var husmand, men meget interesseret i plantningssagen, og af beundring for foregangsmanden Dalgas kaldte han sin søn Enrico Mylius Dalgas Kristensen, dennes søn Peter Dalgas Kristensen har i dag gården i Knudby. Rigsdagsmanden er Christian Henrik Ravn, også kaldet 10 minutters Ravn. Han fik sit tilnavn, fordi han engang hævdede at kunne lave en lov på 10 minutter, der var bedre end en lige givet lov. C. H. Ravn var lærer i Borup 1870–85, da han blev afskediget af politiske grunde. 1873–76 og 1898–1903 var han folketingsmand for Venstre og Forenede Venstre i Viborgkredsen, 1879–95 repræsenterede han Mors. Han overtog i 1880 Mads Murers barndomshjem i Knudby (se vers 8). Ravns søn overtog gården, men solgte den til Jens Peter Nielsen, der igen solgte den til Rasmus Jensen, der har lagt den sammen med sin egen gård i Knudby. Når smedien kaldes et fort, så skyldes det, at der opstod panik i Knudby 1848, da det rygtedes, at fangerne eller slaverne i Rendsborg skulle være brudt ud. Man sagde, de var på vej mod nord, og der smededes våben til forsvar i Knudby smedie.

26) Hotellet er en købmandsforretning, der var, hvor nu Knudby mølle har til huse. Der solgtes øl, og der var en sal, der hørte til forretningen, men salen var så lavloftet, at man måtte åbne en lem i loftet, når der skulle springes over bukken ved gymnastik.

27) Første del af verset er ikke tydet. Viborg toget var en købmænd Daniel Petersen, der kørte til Viborg, og han medbragte både gods og passagerer, ofte 2–3 koner, der solgte ål på torvet i Viborg.

28) Borgmester kaldtes sognefogeden, det var Jens Meldgaard. Smørfabrikken er andelsmejeriet i Borup, bygget i 1886. Livets kilde er mælkepønge, som min hjemmelsmand sagde, »det var jo det eneste sted folk fik kontantér«.

29) Hvem Niels Mathiesen er, vides ikke, men stedet, der tales om, er måske den før omtalte Damdals have.

30) Bjærget er en banke ud mod Ørum enge. Min hjemmelsmand fortæller, at de godt vidste, at bjergmanden var der, og de hørte ham, men han var ikke farlig, de var ikke bange for ham. Jens Strandet kom til Borup mellem 1842 og 46 fra Daugbjerg, og der tænkes vel på sagen om manden i Daugbjerg Dås. Gården er endnu i familiens eje.

31) Skidenstræde hedder nu Klosterhuse. Man kaldte det også »æ Dævls rag«. Det var nok ikke lutter engle, der boede der.

32) Spillemanden Søren Kristian Kristensen boede i det hus, hvor nu Petra Jensen bor. Efterkommere efter ham lever i Kvosted.

33) Søren, der faldt i ajlekulen, er glemt.

34) Her kommer et par selvbiografiske oplysninger. Sandaler hentyder sikkert til, at Helligsø var optaget af sundhedsapostelen Sebastian Kneipp's ideer: at gå med bare fødder i dugvåde enge, fodbad i koldt rindende vand osv. F. eks. gik Helligsø i bare ben over engene til Ørum for at besøge lærer Jacobsen. Kneipp var tysker, men der har været en slags skole for hans ideer i Silkeborg. Orgel-Mekanik hentyder til Helligsøs interesse for orgeler, men Helligsø var i det hele meget fingernem og teknisk interesseret.

35, 36) Disse to vers hentyder måske til tidligere lærere. Helligsø var afholdsmand, så det er næppe ham, drengene har givet en pægl (brændevin).

37) Her er måske antydet lidt af den senere oplussende strid og Helligsøs afsættelse; man skulle næsten tro, at befolkningen mente, børnene lærte for meget.

38) Jens Jørgen var rokkedrejer i Ørum. Hvad der menes med Martin og Kær er usikkert, men Martin Kjær Laursen (f. 1880) fra Kuhr i Kvols sogn var vistnok en lidt selvlærd type, der gik rundt og sang for folk, og da han havde solgt gården, som han overtog efter faderen, gik han rundt og solgte cigarer.

39) Undertiden gravede man de nylagte kartofler op, fortæller Mousten, og spiste med god appetit, selv om de var brændt sorte.

40, 41) Kreaturer på fremmed mands mark blev opstaldet (og udleveret mod erstatning). Drengen, der skar tøjret over, var Rasmus Jensens bedstefar, der også hed Rasmus Jensen. Han var morbroder til min hjemmelsmand Mousten.

42) Gangtræet var et gangbræt over Jordbro å, der var opsat mellem Borup og Ørum, fordi man i sin tid byggede et forsamlingshus i Ørum, som var fælles for Knudby-Borup og Ørum, så kunne beboerne herfra lettere komme til møde og gymnastik der. Det var grundtvigianismen, der på denne måde satte sit spor her, men o. 1902 synes samarbejdet at være ophørt. Nogle år senere opførtes også forsamlingshus i Knudby.

43) Jordbro mølle var indtil o. 1900 en driftig og dygtig ledet vandmølle, men ejerskifte og de nye vindmøller, der gav bønderne mulighed for at male deres korn selv, gjorde det af med møllernes magt og rigdom. Møllen blev nedlagt o. 1915, men gården eksisterer endnu. Kirsten var den gamle møllerkone. Tejls er gården ved siden af, hvor Ole Tejls boede, han var lidt handelsmand.

44) Dronningmærgård er nu skovfogedbolig i den store plantage vest for Skivevejen. Der siges, at dronning Margrethe I engang skulle have opholdt sig der. »Dalgas Plantage« blev oprindeligt anlagt for penge, der 1887 var indsamlet til et mindesmærke for Dalgas, men hvis rejsning Dalgas modsatte sig.

45) I planteskolen dyrkede man de træer, der blev plantet.

46) Min hjemmelsmand Mousten var med til indvielsen af stenen i 1893 (ca.), bl. a. husker han regimentsmusikken, samt at han den dag smagte sin første sodavand.

47) Per, Rismølle kaldet, holdt legestue og var selv musikant. Gården eksisterer stadig. I Rævind var de fattige, Ejnar Jørgens far havde fortalt, at de ofte fik kartoffelgrød til middag.

49) Jens Tonnesen, Mosgård, var meget fortælleglad, sad i sognerådet sammen med Kristian Moustens far. Engang ved en begravelse på Tårup kirkegård, var der gravet en hjerneskal op, »det er vist min far«, sagde Jens Tonnesen, »det kunne godt ligne ham«.

50, 51) Mosgård degnen er Niels Madsen Vorgod (1893–1913), en ret betydelig lærer, men åbenbart ikke efter Helligsøs hoved, de var dog socialdemokrater begge to. Skolen i Mosgård oprettedes i 1893 som afløser for Revn biskole.

52) Bjørnhus var en sædegård under Tårupgård, der lå ved den nuværende Tårupgårdvej, ikke langt fra Skivevej.

53, 54) Smed Madsen, Fiskbæk, drev en tørvefabrik, og man prøvede at afvande noget af mosen. Kvosted ligger meget malerisk.

55) Et offentlig palads er fattighuset, som lå i Kvosted. Poeten er en af husets beboere, nemlig Jens Kuhdal (Jacobsen). Jens Kuhdal var veteran fra *krigen* og en meget vittig fyr, der bl. a. gav folk øgenavne, som krigsminister og provst, selv blev han kaldt konsulen.

56) Kvostedlund et gammel egekrat. Koglebjerg en høj, hvorfra man tidligere sagde, at der kunne tælles over 30 kirketårne.

57, 58) I Kvostedlund blev der i sin tid holdt folkemøder, og herfra kan man se den dengang nye Dalgas plantage mod vest.

60) Hvad Per Tont og Inger Skov står for, kan ikke mere erindres. Nogle kan huske navnet Per Tont, men ikke, hvad der gemmer sig bag. I Hjarbæk fjord skulle der være et sted, hvor det var godt at glibe ål, og det kaldte man Per Tonts hul. Desværre synes det ikke at have nytet, at Helligsø opfordrede folk til at skrive om deres hjemstavn. Mig bekendt har ingen af sognets folk benyttet kommunens blæk dertil.

*Laust Kristensen*, sognepræst i Tårup-Kvols og kaldskapellan ved Viborg domkirke, f. 1925. Bl. a. bestyrelsesmedlem i S sammenslutningen af lokalhistoriske Arkiver og formand for Slægtshistorisk Forening for Viborg. Har skrevet artikler og kronikker i årbøger og aviser.

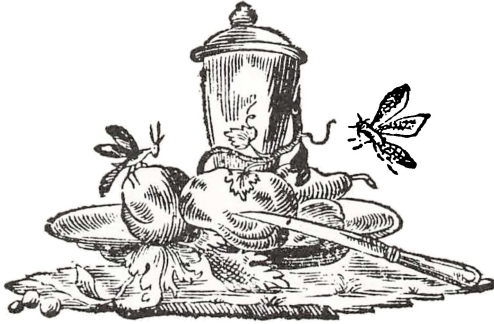

## Kulturhistoriske skildringer fra det gamle Viborg - II

*Af William Møllerup*

### VI

#### GÆSTEBUD OG MÅLTIDER

I året 1731 udkom i 2. oplag en bog med følgende titel: »En Høyfornemme Madames Kaage-Bog. Paa manges Begieren og Efterspørgsel anden Gang oplagt.« Den er det 18. århundredes »Madam Mangor«, og den har, som titlen viser, været et meget efterspurgt værk. I sit lille duodezformat og med den fineste petittryk indeholder den de nødvendige opskrifter på tilberedelsen af alle de retter, som en velfunderet husholdning krævede, og den udmærker sig ved systematisk inddeling af stoffet og et udførligt register.

I 6 afdelinger marcherer op de gruppevis sorterede retter, som kunne anvendes såvel i den daglige husholdning som ved gæstebud og højtider. I spidsen fremtriner »adskillige slags *supper* og *søbemad*« i et antal af ikke mindre end 212 variationer, deriblandt dog også nogle postejer og fyldte



hvidkålshoveder, som serveredes i selve suppen. I anden afdeling optræder *fiskeretter* med supper (dvs. sauce) i 53 forskellige sorter. Som nummer 3 kom 12 forskellige *stege* med sauce, men denne knaphed erstattedes i 4. afdeling, hvor al slags *kødmad*, tamt og vildt, med deres tilbehør af gemyser, kompotter, buddinger, postejer, pølser i alt 170 sorter gøres til genstand for indgående behandling. Derefter følger datidens yndlingsretter: *Tærter*, *bakkelser* og *kager* med 101 variationer, og endelig som 6. afdeling i 87 sorter: Syltetøjer, finere *desserter*, marzipaner og anvisninger til at lave bordopstillinger: Billeder af voks, øjne til billeder, »røde vorter«, gibsformer og lignende opsatser, som dels købtes hos apotekerne og sukkerbagerne, dels lavedes i hjemmene.

Det er ikke uden interesse at gå lidt nærmere ind på tilberedelsen af og sammensætningen af disse retter for derved at danne sig et begreb om datidens smag.

Hvad i suppeopskrifterne særlig falder en moderne husmor for brystet, er den ret ubegrænsede anvendelse af vin, fløde og æg. Og disse gode varer anvendes ikke med måde. F. eks.:

»Tag tyve æggeblommer, slå dem vel med lidt salt, kom så en halv pot sød fløde dertil og lad det løbe igennem et dørslag, rør en halv pot rhinsk vin der iblandt og lidt rosenvand, sukker og lidt stødt kardemomme, sæt det på rene gløder og rør stedse derudi indtil det bliver syhedt, ret så an.«

Af de 212 opskrifter er mindst de 100 sammensat af de tre ingredienser: Vin, fløde og æg, i hele og halve pletter og hele og halve snese.

Også fiskeretterne afviger fra nutiden, f. eks.:

*En karpe med sort suppe (sauce)*

»Skær karpemagen op i bugen og kom vin-eddike deri, og skyl blodet vel af med eddiken, kom det i et fad, skær så karpemagen i stykker og læg den i blodet, tag smør og løg, kom blodet derpå, kom vin, nelliker, ingefær, laurbærblade, salt, grønne urter, peber og citronskaller derpå, kog det i en stenpande under lukket låg.«

Rigelig anvendelse af krydderier går igen i alle retterne:

En lammefjerding koges med kommen, peber, salt, grønne urter, løg, nellikepudder, ingefær, muskatblommer, laurbærblade og hvedemel.

Karakteristisk for den tids anretninger er følgende opskrift på »høne at koge«:

»Tag en ét år gammel høne, pluk fjerene sagtelig af den, tag indvoldene af den og kræng skindet af hønen, eller blæs den op med en pennefjer, og lad huden på hønen ingenslunde rives, begynd først ved halsen, tæt under brystet, og lad vingerne være ved huden, tillige og benene, tag dette hønsekød og hak det småt, og kom oksetalg af nyrerne eller fåretalg og skær det småt, tag og persille, peber, ingefær, muskatter, lidt reven brød og nogle æg, og når den tid er, man haver stikkelsbær, skal man også komme dem deri, eller lidt æble, korender og lidt smeltet smør, kom det tilsammen iblandt den hakkede høne, stop det tilsammen i den aftagne hud, gør det af facon som et andet høns, og stik benene subtilig (snildt) ind i livet, og stik hovedet igennem det ene ben, som man ellers plejer at gøre, kom så fårekød, oksekød, samt den forskrevne høne og kog det tilsammen i en potte, og vand derpå, kom så otte nelliker, muskatblommer, peber og ingefær, ikke stødt, man kan komme grønne urter derpå, og lad det koge til det har nok, tag fire æggeblommer og noget citronsaft og rør det i sådet (afkoget), når du vil give det op, læg så hønen midt iblandt kødet i et fad og sådet på, og giv det til taffel.«

Af disse eksempler som af mangfoldige lignende fremgår, at smagen den gang har været for de stærkt krydrede og sammensatte spiser, og at ingen ulempe har været for stor, når det gjaldt om standsmæssigt at beværte sine gæster.

Naturligvis, hos Else Blytækkers eller Gedske Klokkers har menuen ikke stået så højt; dengang, som nu, har grød og kartofler med sul til, ærter og grøn-søbekål været daglig kost.

Men hos de højfornemme madamer, de velhavende borgere eller de rige opkomlinge, der har bølgerne gået højt i kappestriden om, hvem der kunne overgå den anden i krydret smag og fin opsætning.

I besiddelse af dette lille opus kunne en dygtig husmor føle sig tryk, når gæstebudstiden nærmede sig, og programmet for anretningen skulle fastslås. Vanskeligheden bestod kun i sammensætningen af retterne, men også heri kunne hun følge kogebogens anvisning i suppe, fisk, steg, dyrevildt eller fugle, budding eller postejer, tærter og kager, syltetøjer og marzipaner.

Om hvorledes et gæstebud formede sig i kredse, som ikke hørte til de fornemme adelskredse, giver herredsfogden i Middelsom-Lyng herred, poeten – eller som Tøger Reenberg nedladende kalder ham – poetasten *Jacob Knudsen Schandrup* en levende fremstilling i et bindebrev, han og nogle gode venner, som var samlede hos landsdommer Bartholin på Kaas, sendte deres fælles ven, præsten hr. *Jens Blytækker* i Lem og Vejby sogne til hans fødselsdag den 31. januar 1700. Den ærværdige præst bindes i lænker og vil først blive løst

»Så snart han os bereder et nydeligt banquet.«

Men for sikkerheds skyld

»Har vi forordnet vel den spise og konfekt,  
som passer naturel med os og vor respekt.«

Dernæst beskrives den »orden«, i hvilken retterne skulle følge, og den underholdning og samtale, som bør finde sted mellem retternes frembæring.

Først beskrives den såkaldte »præparativ«:

»*Salvetter* og duge af damask den skære på diskene dækkes når gildet skal være. De hamred *tallerken* af Englands rige *rangeris* af præstens fornemmeste pige. De *gyldne skede* (thi sølv er for ringe) i kurven man hører at klamre og klinge de lægges på *moden* for gæsternes sæde. Thi maden er færdig, og suppen er rede. *Sølv-saltkarret* ser man da prægtig at komme med sit krydderi i adskillige rumme. Her kommer en flicka er færdig at danse hun sætter på bordet to dejlige kranse, at suppen sig ikke på dugen skal kaste

og præsten sig siden på pigen forhaste.  
Så ser vi da *brødet* Guds signede gave,  
o! ønskeligt er det at nyde og have,  
de cirklede *simbler* af lollandske hvede  
er søde for tanden og sunde at æde.«

Derefter følger nu retternes *orden*.

### 1. *Supper*

»Nu kommer da supperne gule og røde,  
vellugtende, krydrede, fede og søde  
af risen og perlegryn, Indiens vare,  
af groffenbrad, svedsker og vinen den klare.  
Men synes da disse en dito for ringe,  
så viser postejen sin bugede bringe,  
hun smager som paradys proppet med glæde  
af mange slags stykker og kløser så fede.«

Pastoren og hans »smukke« matrone opmuntrer gæsterne til flittig »at bruge jer skede« og det går hurtigt for dem, »at fylde sin løbe«.

Fra køkkenet høres nu en mægtig støj. Pigerne »rykker af spiddet de spækkede stege«, og knurrer fordi knivene er borte, og »pindene« for korte. Men endelig bliver der ro, og nu frembæres anden ret.

### 2. *Stege*

Med inderlig vellyst giver nu poetasten og madlyrikeren sin fantasi frit løb:

»Hjort, rådyr og hinden er fældet og stukken,  
vildbassen og haren har været på bukken,  
lam, kalve og beder, den laskede kvie  
for kokken og kniven blev tvungen at tie.  
Urhanen, mark-hønen og gåsen, den vilde,  
med anden og sneppen er kommen til gilde,  
kalkunen og duen med gåsen den tamme,  
kramsfugle og hjejler gør lige det samme.«

Antagelig har pastoren og hans matrone ladet sig nøje med at vælge en enkelt af de store stege, men de har – efter tidens skik – måttet garnere den med forskellig slags fuglevildt, for at »vildt og tamt« kunne blande sig lystigt sammen.

Herredsfogden lader sig imidlertid ikke nøje med at an-

vise pastorinden, hvilke stege hun kan vælge imellem, for at hendes mand kan blive løst af sine lænker – han anviser hende også udførligt, hvilke gemyser og syltetøjer, der passer til retten. Og som den lærde mand, han er, der har studeret ved Københavns Universitet og opøvet sig i Kingosk skjaldekunst, benævner han dette tillæg

*Pertinentis.*

»Ved stegene følger de syltede seller, agurker, rødbeder, citroner, moreller, mælk, multebær, tyttebær, ribs og oliver med selleri, ingefær, kål og endiver.«

Imidlertid begynder nu tørsten at indfinde sig, og man forlanger serveret »den klare Strasborger vare«

»Thi øllet på suppen sig ikke kan skikke Galenus og Borchon tilstæder det ikke.«

Det tilkommer værten at skære stegen for; imens skylles glassene

— — — »til vinen den franske thi stegen vil ikke fordrage den spanske.«

Glassene tømmes og skylles atter i køkkenet, bæres på ny frem og fyldes igen, »mens stegen fornøjelig tæres«.

Nu rykker datidens yndlingsret nr. 3 frem i rækken:

*3. Budding.*

»Den engelske budding mig ryger i næsen hun smager som sukker for dem, som er kræsen.«

Atter høres støj i køkkenet: »man støder i morter, og fadene klukker« – fisken er under opsejling. Men forinden bliver det nødvendigt at drikke

*en pæl øl imellem.*

Værten letter på kalotten og drikker gæsterne til »med en pæl ud af potten«:

»God Sallingbo mumme på maden kan smage en pæl eller to pro persona at tage.«

Med stor højtidelighed bæres nu fjerde ret frem. Det er

*4. fisken*

Atter her svælger herredsfogden og hans venner i en overflødighed af fiskeretter.

»Den flæskede karpe, ja braser, karudser

med pudrede supper (dvs. sauce) på fadene studser.  
Aborren med spydet, den langmundede gedde  
de smager, som de kunne være et vædde.  
Elvbutter, foreller, torsk, rachel og laksen  
så siden den skævbenede skrædder med saksen,  
så østers, makreller og ni-øjet snoge  
kabliauen, skælfisken er mage til broge.«

Nu indtræder det højtidelige øjeblik, da fiskeleveren er nydt, og dens virkning skal vise sig i poetens evne til i rim at tolke sine følelser. Først må han dog – efter hr. Schandrups mening – drikke, for at »han ikke skal stamme og hikke«. Helst bør han naturligvis efter gammel skik improvisere, men kan han ikke det, så tager han den nys udkomne bog, indeholdende flere hundrede *leverrim*, frem og deklamerer om Guds gode gaver og deres synlige virkninger på hans ånd og legeme, hvorpå han nedbeder himlens velsignelse over de gæstfrie værtsfolk og over »det søde Zions slot, hvor der alt er meget godt«.

Når nu dette er vel overstået, og det i grunden, efter digterens mening, kunne være nok, åbnes døren til køkkenet på ny, og ind bringes

5. *Hvide kål og pølse*

»En pølse så lang som en tække-mands sime« og derpå

6. *Forlorne æg.*

Men maven er nu så »stind« som en tromme; et glas vin vil derfor gøre godt. Så puster vi lidt og begynder:

*Discurs.*

Selvfølgelig gælder »discursen« først og fremmest, hvad der er passeret i landet, og om hvorledes det går i krigen hjemme og ude. Præsten udspørger gæsterne. Han sidder jo herude på landet og hører ikke noget, gæsterne kommer jo fra Kaas (den højvelbårne landsdommer Bartholins herresæde), og de må da vide noget. Først svarer »den ypperste gæst«. Han beretter, hvad der har stået »i aviserne« om de forsvarsanstalter, kongen har truffet imod fyrsten (dvs. Gottorp) og svensken. Den anden gæst giver også sit besyv med, men da så præsten spørger, om man véd noget om, at paven

er død, så bliver »moder« utålmodig og stopper discursen med de ord:

»Nu har I snakket nok, det véd jeg udenad«. Hun har jo endnu noget at byde på, hendes egne mesterværker, de herlige

### 7. *Delikatesser*

»De søde forsukrede nydelige vafler« og til slut

### 8. *Konfekter.*

De gyldne makroner, marzipaner i form af tårne og kasteller, blomster, figurer, kort sagt »konfekternes konge«, som man må betale 4 rdlr. for hos »hr. apotekeren« i købstaden.

Festen nærmer sig nu sin slutning, der drikkes et glas vin ovenpå de søde konfekter, hvorpå værten siger:

»O! værer så fromme og tager til takke.«

Tilbage står dog endnu, inden dagen rinder, de obligate skåltaler. Der er ikke mindre end 8, og alle skal de have deres særlige begrundelse. Først kongens, derefter i rækkefølge således at flere kongelige højheders skål slås sammen til én, dronningens og kronprinsens, hans majestæts brødre og farbrødre, prinsessens skål, hr. og fru landsdommerens og deres adelige børns og endelig værtens og værtindens samt børnenes og husets skål.

Og så »lister man sagtelig ud af stuen:

Adieu min hr. pastor, nu ser I jeg tumler.«

Bindebrevet afsluttes med et forsvar for den lille rus. Herredsfogden henter sin begrundelse fra apostle, evangelister og »de gamle jøder«, ja fra Luther og Melancton, og finder hos dem beviser nok for, at en »ærlig lystig rus« ikke bør forarge nogen.

Fra en anden mere læseværdig og forfinet side får vi oplysning om, hvorledes selskabslivet eller rettere gæstebudet formede sig i kredse, der forenede kundskab og dannelse med social anseelse og velstand.

Digteren, godsejeren og landsdommeren *Tøger Reenberg* var søn af den rige og højt ansete borgmester i Viborg Claus Christensen, der selv fjerde på det danske borgerskabs vegne havde underskrevet den erklæring, hvorved Frederik III's håndfæstning kasseredes og enevoldsmagten i virkeligheden

indførtes. Han havde fået en fortrinlig opdragelse, havde rejst flere år i Europa og studeret ved fremmede universiteter. Størstedelen af sin arv havde han forbrugt hertil, så at han måtte nøjes med at sidde som forpagter på familieejendommen, den smukke Lynderupgård ved Hjarbæk fjord i nærheden af Viborg, indtil hans økonomiske kår forbedredes, og han fik råd til at sætte foden under eget bord. Bror til lærde og ansete rektorer og præster, ven fra ungdommen af med mange af Jyllands fornemste og dygtigste adelsmænd: Rantzau'er, Frijs'er, Sehested'er, Rosenkrantz'er, og med mange af tidens lærde gejstlige, stod han tillige i nært forhold til Viborgs patriciske borgerslægter og erhvervede sig ry for retsind og juridisk dygtighed, hvorved han opnåede at blive landsdommer. I sin virksomhed var han samtidig med at være en kyndig og ivrig landmand tillige en lidenskabelig beundrer af digtekunsten, der benyttede hvert ledigt øjeblik til at udvide sine kundskaber og til selv at dyrke litteraturen, idet han efter tidens skik såvel i større digterværker som i venskabelige rimbrev satiriserede og moraliserede over »verdens dårskaber«.

Men Tøger Reenberg var også en ynder af selskabslivet og ikke mindst af »det gode bord«, en gourmand, der ikke alene elskede vinen, som inspirerede ham til fornøjelig samtale og digtning, men også var inde i kogekunstens hemmeligheder og vidste, hvorledes maden skulle tilberedes, for at den kunne komme til sin ret og opfylde sin bestemmelse – at glæde og smage gæsterne. Når han da udsendte sine små indbydelsesvers, glemte han ikke at beskrive, hvad gæsterne kunne vente sig, idet han dog altid bad dem erindre, at hans traktament var »en slet og ringe spise«.

»På bonde-vis og noder  
énfoldig, slet, dog det velment  
som hos en landsby broder.«

Det har da en vis interesse at se, hvad det er, han kalder »slet og ringe spise«.

»En søbe-kål, en grønsaltet gås  
en røget oksetunge  
kød, pølse, flæsk, en hakket mos



tilred af lever og lunge.  
 En steg ud af min fåresti  
 det bedste lam af alle,  
 og stander fjorden mig vel bi,  
 med gedder eller skaller.  
 I sted for tærter og konfekt  
 jeg frem skal lade bære  
 en spege bøste, lispunds vægt  
 min unge mø til ære.  
 Om vi os ej med denne kost  
 til fulde kunne mætte,  
 vi med en kavring, smør og ost  
 vel skulle pinden sætte.«

Derpå følger så vinen og skålerne.

Over for den gamle biskop Gerner og hustru stiller han  
 dog en mindre anretning i udsigt:

»Kun fire retter skal I se  
 (Claus Rask han det os lærte)  
 suppe, fisk og steg, der har vi tre,  
 og resten er en tærte.«

Tøger Reenberg forstår også at indrette den selskabelige  
 underholdning og bordsamtalen efter gæsternes beskaffenhed  
 og interesser. Med den lærde landsdommer Bartholin lover  
 han at diskutere:

»Om alle fakulteter  
 om paven er en antikrist:  
 Arminius en kætter?  
 Om Sachsen-Spiegel moder er  
 til vore danske love?  
 Om jeg en sag kand gøre skær  
 med guld og grønne skove?  
 Om store Ludovici magt  
 har flere mænd lagt øde  
 end dem Galenus haver bragt  
 med medicin til døde?«

Er det derimod oberst Verner Parsberg, han har til gæst, så  
 lover han

... »at kvæde viser

om Axel, Vidrik Verlandsen,  
Svend Felding, Langbeen Riser.«

Og med biskop Henrik Gerner:  
»Ved vinen ræsonnerer vi,  
hvad ende krigen tager,  
om fred og fejde, fransk parti,  
om religionens sager,  
om Alcoran og pavens messe  
og om Calvinis lærdom.  
Et vos, fæcundi calices!  
Me facitis disertum.«\*)

Med dyb foragt ser Reenberg ned på de mange parvener, som under enevoldskongerne trængte sig frem til ære, rigdom og værdigheder, fik titler, magt og indflydelse og ved pengelån og prioriteter kom i besiddelse af de gamle adelsgodser, mens de forgæves søgte at komme i niveau med deres høje stilling ved at udfolde en smagløs pragt og overdådighed i levemåde. I et fortrinligt rimbrev til generalmajor Johan Rantzau har han skildret et gæstebud hos en sådan rigmand, og skønt digtet vel nok indeholder nogen overdrivelse, giver det vistnok en træffende skildring af tonen i en sådan opkomlings kreds.

Digtet begynder således:

»Jeg var til gæst, men hos en nar  
jeg aldrig skal forglemme.«

Reenberg møder en morgenstund, da han med sin karl tilser sin ejendom, en mand, han kun kender af navn; men denne trænger sig ind på ham og nøder ham til at tage imod en indbydelse til middag

»På ferske gedder, Randers laks  
og andet sådant mere.«

Manden har sikkert kendt Reenbergs svaghed for fine navne, thi han lokker ham med, at adskillige af hans adelige

---

\*) Også I, oplivende bægre gør mig veltalende.

venner: Rantzau, Daa, Bartholin, Juel, Frijs og Dyre har lovet at være hans gæster.

»Just halvgåen ét jeg går derhen«, men bliver meget skuffet ved at se lutter fremmede ansigter. Værten trøster ham dog med:

»I landet ses ej bedre mænd  
ej artigere end disse.«

Han præsenterer ham og karakteriserer samtidig sine gæster. Der er nu for det første ham, der bærer den store paryk. Han er selvfølgelig adelsmand. Faderen blev skudt i sidste krig foran Malmø, og sønnen mener nu, at da han er slægtens sidste mand, bør han ikke tage tjeneste i krigen. – Den herre, »som med plumatzen står«, er kaptajn. Han fik sidste sommer sin afsked, da han faldt i unåde hos fyrsten, men han venter i år at få en højere charge – siger værten i en ironisk tone. Den sortklædte er rådmand og tolder i nærmeste købstad; ved siden af ham står en præst, »som gerne tager en god drik øl, for røsten vel at styrke«. Han sætter pris på et godt bord og et stort bæger vin. – Endelig præsenteres en hovedrig mand fra landet, bondefødt, har tjent i en skriverstue, og nu

»For tredive procento  
han tjener bonden, hvor han kan  
foruden anden rente.«  
»Og som han sidder hver utrængt  
han triner som en konge.«

Værtinden træder nu ind, efter at alle gæsterne er samlede. Hun har været smuk i sine unge dage, men »er nu af alder tæret«. Hun sminker »sin gamle hud«, binder sit hår op i lokker og taler helst om kærlighed og elskovssager. Taler føres hen på krigen mellem Rusland og Polen. Madame frygter for, at Polen skal bukke under, fordi hans majestæt er gået over til katolicismen. Men – siger hun – hvem kan vel udgrunde Guds providens, når vi ser, at kong Ludvig, som så ofte har forbrudt sig mod det 6. bud, velsignes af Gud med sejr, land og rige. Hun vil så vide, hvorledes kongen stiller sig

»Imod sin dronning al den stund,

han disse pudser spiller.«

Hun spørger så den unge adelsmand:

»Når han blev gift, om han da kan sig for en anden smykke.«

»Han mente, det blev konens skyld; dog var af den indbildning så længe som han var ved hyld ej skulle blive gilding.«

Fruen henvender sig nu til Reenberg og spørger ham

»Om konen eller manden mest

Actæons straf fortjente?

Jeg mente, den, der ædelst er, de sirligst kunne klæde.«

Samtalen om dette tvetydige emne afbrydes, da maden bliver anrettet, og alle tager plads ved bordet.

Først serveres suppen med en hane i, uden kam og spore; værten præsenterer den som en kapun. En af gæsterne roser suppen i høje toner. Han har aldrig smagt en bedre:

»Citronen er ret angenem og god for tørst at drive, oliven er og ikke slem for appetit at give.«

Tre fade med kødet, hvorpå suppen er kogt, bæres ind til ligemed en »fremmed« bleggul sauce. Værten roser sig af, at det er den bedste bede, han har; den er kogt op med hvedemel og hældt over med vin, indlagt med smør og peber, salt, kapers og oliven. Men Reenberg dømmer den til at være en gammel vædder, så sejt den er at tygge. Værten beder ham da om at smage på den lækre oksetunge, tillavet med stødt tvebak, vin og eddike, kanel, muskat og persille. Dette giver en anden af gæsterne anledning til at spørge værtinden, om det er hendes mening at »spare fricasseen«? Nej, svarer hun, den lader sig vel æde. Mester Ole har lært min pige at lave den af fed lammekød, æggeblommer, fløde og hvedebrød, samt tilsat charlotter, peber og muskat. Ah! råber hele selskabet, det er godt og delikat. Ah! vivat mester Ole!

Der er imidlertid hengået en times tid med at få bugt med

den første anretning. Så kommer i »geled og rad« tjenerne med det andet sæt retter. Først stegen, som sættes midt på bordet »med stor ære«, og på et så mægtigt fad, at én lakaj næppe kan bære det. Og man forstår dette, når man hører, at stegen er garneret med så meget »tamt og vildt«, som fandtes i Noahs ark. I toppen pranger en hane, »desværre med et bryst så spids og krum som jernet af en kane«. Snep- per, støre og ændre ligger omkring stegen, men også de har en fæl skavank:

»De viste frem i deres krop  
naturens trykt kalender  
at de nu skulle par og par  
forses med æg og unger.«

Til stegen serveredes syre, kogt i fløde, salat, endiven og selleri.

Atter fyldes gæsterne med beundring over værtens gæstfrihed, pragt og overflod. Hidtil har tolderen tiet stille, men nu bryder det ud af ham:

»Hvad om man ikkun regne vil  
det, tolden ene gjældte.«

Men denne ytring tager præsten meget ilde op. Tolderen fortørner med slige ord den gode Gud, som sender disse herlige varer. For øvrigt er det hans mening, at det ville være Gud velbehagelig, om han (præsten) fik, hvad der blev tilovers – hvad der naturligvis giver anledning til megen snak om præstens begærlighed.

Efter al denne »ædelse« trænger man nu til at lade den røde og hvide vin gå rundt. Den bringer humør i gæsterne. Der tales om statsaffærer. Nogle slutter sig til »Louisd'or« og ønsker, at han må »klemme« hollænderne; andre mener, at vi bør holde os udenfor, indtil vi ser, hvorledes de liflandske sager stiller sig. – Man mindes uvilkårligt om den politiske diskussion i »Den politiske kandestøber«. – Diskussionen bliver ivrig og lidenskabelig, indtil endelig *fiskens* servering bringer gemytterne til andagtsfuld ro. Den bliver nemlig ført frem med megen pragt og højtidelighed

»ret som de skulle bære  
*hans hellighed*, der vorder bragt

til sin trekronet ære.«

Ligesom stegen anrettes den »med samme trin og takter« og med samme overflod af tilbehør: Karudser, gedder, ørreder omkring den fede kabliau. Værten kalder ørreden for en laks, og straks hører man Ågerkarlen, den rige proprietær, råbe:

»Hr. vært! giv større skåler  
thi vinen smager vel på laks  
og fisken være tåler!«

Trods fruens protest kommer nu den store pokal frem; den fyldes til bredfuldt mål og hældes »i fuld galop« ned i »den tørstige strube«. Tre gange går pokalen rundt; humøret er nu på højdepunktet, og værtinden, som af erfaring véd, hvad der nu følger på, forlader selskabet i hast.

Som drukkenbolte »grynter« gæsterne om »fred og fejde, kristendom«. Til slut rejser sig en hidsig strid om selve hans majestæt fanden. Kaptajnen og præsten fører an, hver fra sit standpunkt. Officeren vil ikke ganske benægte, at fanden er til, men han mener, at satan lader os nok i ro, når blodet ikke driver os. Præsten farer op og råber:

... »Hvo skulle der  
vel være så forbandet,  
at nægte det, som nylig er  
passeret her i landet.  
Hvad som i Køge sig tildrog  
vi rigtig skrevet finde:  
Besættelsen i Thisted og  
er frisk i alles minde.«

Men kaptajnen lader sig ikke slå af marken af disse vidnesbyrd. »Et skønt bevis«, siger han, »Køge Dommer blev taget slemt ved næsen«. »Hvor véd I det?« spørger præsten. »Af dommen«, svarer den anden og tilføjer drilsk:

... »Deraf jeg slutning gør  
at præsten var den fanden,  
som bad dem gøre dette spil.«

Det var for meget for præsten. »Der løj du,« skriger han, og kaptajnen laver sig nu til at traktere ham med kården. Værten og Reenberg lægger sig imellem, men de andre gæster

blander sig i disputen, landmanden og toldereren på præstens, og adelsmanden på kaptajnens side. Inden nogen kan forhindre det, er de alle i hårene på hinanden.

»Paryk, plumatz, kalot og hat  
de fløj omkring som stene.«

Men værten og Reenberg har sørget for, at kårder og våben er bragt til side. Selv forsvinder de begge ud af døren, lukker denne af og lader gæsterne drages og slides en times tid. Så får værten endelig tilvejebragt fred, og måltidet kan atter fortsættes med skærpet appetit. Men Reenberg har listet sig bort og lover ved sig selv, at hvis han på ny lader sig overtale til at modtage en sådan indbydelse, så vil han til straf:

»Assessors rang for penge på mig smøre.«

Med den sortie sigter han til den unavngivne vært, hvis navn og rang Johan Rantzau uden vanskelighed har kunnet gætte.

Om nu end ikke alle selskabelige sammenkomster kan skæres over én kam, så er der dog tilstrækkelige vidnesbyrd om, at gæstebud, såvel hos høje som hos lave, endnu på denne tid gav anledning til udfoldelse af umådelighed i mad og drikke, og at de jævnlige afsluttedes på den ovenfor omtalte drastiske måde. I det daglige liv synes der derimod at have hersket en vis soberhed, man levede inden for de fleste kredse tarveligt og jævnt, og den »højfornemme madames kokebog« har næppe været normen for husførelsen i det borgerlige samfund.





## VII.

### DEN JYSKE ADEL OG VIBORG

Viborgs historie er i mange henseender Danmarks historie. De store begivenheder, som danner vendepunkt i landets historiske udvikling, har ofte fundet deres udvikling her. Fra borgerkrigen mellem Knud, Svend og Valdemar lige til Stænderforsamlingstiden har Viborg været et centrum for jysk politisk og social bevægelse. Den var sædet for kongevalg og hyldinger, for politiske og militære møder, for lands-ting og snapsting, for kirke, gejstlighed og skole, kort sagt for alt, hvad der havde betydning for det politiske og kulturelle liv i Jylland.

I Middelalderen var det frem for alt kirke og gejstlighed, der gav den sit præg. Vel havde den en kraftig og handle-dygtig borgerstand, der særlig i reformationstiden forstod at gøre sig gældende. Men den mægtige gejstlighed med sit bispevælde, sine 22 kirker og klostre, sin ubegrænsede åndelige indflydelse på befolkningen, sine rettigheder og friheder var en hemske for byens materielle udvikling. Ved arv, testamente eller køb kom kirkerne og klostrene i besiddelse af mange gårde og ejendomme i byen, hvoraf de vægrede sig ved at betale skatter til byen og kongen. Trods strenge kongebreve formåede øvrigheden ikke altid at gennemføre de kongelige påbud; strid og kiv var en naturlig følge heraf ligesom af, at gejstligheden ville drage byens borgere for gejstlig domstol, hvad kongebud selvfølgelig også forbød. At borgerskabet med så stor begejstring og med så vældig



kraft sluttede sig til Hans Tausen i hans trængselsperiode og støttede ham med våben i hånd, kan derfor let forstås, og da i året 1529 den kongelige tilladelse til at nedrive alle byens kirker med undtagelse af Domkirken, Sortebrødre og Gråbrødre kirker, samt til at benytte klosterne blev bekendt, har det sikkert vakt glæde og store forhåbninger hos de sejrende borgere.

Der er intet, der tyder på, at den jyske adel i middelalderen har været særlig knyttet til Viborg. Den møder selvfølgelig ved hyldinger, kongevalg og herredage, ved landsting, og når det adelige opbud på kongens befaling stiller til mønstring. Men den synes ikke at have lagt nogen vægt på at besidde gårde og ejendomme i byen, og når den gav møde dér, kunne den altid finde husrum hos sine standsfæller, der som bisper og høje prælater sad inde med stadens prægigste og rigest udstyrede boliger. Men henimod middelalderens slutning, i de bevægede år, da adelen rejste sig mod kongemagten under Christian II, og efter Frederik Is død, da reformationen, borger- og bondestandens oprør og udenlandske magters indgriben i landets forhold truede alle hidtil bestående samfundsforhold med undergang, slutter adelen sig sammen og vælger 1534 Viborg til mødested for sine årlige forsamlinger St. Jørgensdag den 23. april, hvor alle indbyrdes trætter skulle forliges ved overenskomst eller afgøres ved rigsrådets dom. 1552 bestemte adelen, at mødet skulle afholdes hver Trinitatis søndag, og da også St. Mauritii dag den 22. september var fastsat som mødedag for adelen, og landstings og snapstings afholdelse ligeledes gav anledning til, at talrige adelsmænd indfandt sig i Viborg, følte snart nødvendigheden af, at adelen fik sine faste boliger dér, især da nu dens gejstlige standsfæller havde måttet vige pladsen for den nye kirkes borgerlig fødte mænd.

Den omvæltning i ejendomsforholdene, som bispe- og klostergodsets inddragelse under kronen havde til følge, og bestemmelsen om, at adelen havde ret til at få det gods tilbage, som dens forfædre havde skænket til kirken til opretholdelsen af sjælemesser, bidrog mægtig til at skaffe adelen den økonomisk begunstigede stilling, som den i løbet af det

16. århundrede erhvervede sig. Hertil hørte også, at den – selv om den ingenlunde ophørte at leve sit egentlige liv på sine godser og gårde – søgte ind til byerne og da særlig til dem, hvorhen møder og forretninger kaldte den. Ligesom Odense i løbet af kort tid modtog en hel invasion af den fynske adel, således blev Viborg efter 1536 genstand for en lignende invasion af den jyske adel. Hvis en meddelelse om, at der ved den store ildebrand, som overgik byen 1567, gik ikke mindre end 100 adelsgårde op i luer, var rigtig bekræftet, ville den vise, hvilket omfang den adelige bebyggelse havde taget allerede dengang. Men, som det senere skal vises, kan denne efterretning aldeles ikke bringes i samklang med faktiske lokale forhold. At bebyggelsen imidlertid har været ret betydelig allerede da, fremgår af de forholdsregler, der kort efter blev taget, for at gøre adelen opholdet i Viborg så festlig som muligt.

Fra gammel tid holdtes landstinget under åben himmel »inden fire stokke« (bænke), som det hedder. Men i året 1552 gav kongen St. Hans kirke ved St. Hans kloster i Viborg til et domhus for Viborg landsting, for at ikke »breve eller andet hvad de have med at fare skulle af regn, sne eller Guds vejrlig forkømmes«. Sytten år efter fik også Fyns landsting sit domhus, ligesom Ringsted landsting vistnok endnu tidligere end Jylland og Fyn havde fået tag over hovedet ved at indlogeres i St. Bents kirkes nordøstre udbygning. Samme år som Viborg landsting fik sit domhus, klagede borgerne over, at mange gårde i byen blev solgt eller pantsatte til folk, som hverken selv boede der eller lejede dem ud til andre, så at disse gårde hverken svarede skat eller anden tyngte til kronen eller byen. Kongen befalede derfor, at sådanne købte eller pantsatte borger-gårde skulle besættes med folk, som yder skat til kongen og byen. Det er de samme klager, som borgerne i middelalderen rejste imod gejstligheden; nu gjaldt de utvivlsomt adelen, som jo kun sjældent i længere tid fandt det passende at leje dem ud til borgerne. Det kongelige påbud har dog haft sin virkning, thi senere lejedes de til de adelige gårde hørende boder ud til handelsmænd, og det er ikke uden eksempel, at man også

har haft folk boende på gården med det særlige hverv at tilse den i ejerens fraværelse. At de ovenfor omtalte 100 afbrændte adelsgårde skulle have ligget i Ridderstrædet er imidlertid umuligt allerede på grund af dette strædes lidenhed. Og da man endelig i året 1683 lod optage en grundtaks over Viborgs gårde, viser det sig da også, at den adelige bebyggelse må søges i byens hovedgader.

I slutningen af det 16. og den første halvdel af 17. århundrede lige til statsforandringen 1660 sammenkaldtes provinsernes adelsskab uafslægt til regerings- og standsforsamlinger. Odense og Viborg var da altid mødestederne, og for Jyllands vedkommende var disse sammenkomster som oftest knyttede til landstingsmøderne. Trangen til at knytte disse sammen endnu fastere blev imødekommet af kong Frederik II, da han i året 1576 skænkede den gamle bisperesidens til et domhus for landstinget og *et forsamlingshus for den jyske adel*. Den blev derefter kaldt *adelens gård*, og fra dens istandsættelse og indretning til brug såvel til domstue som til adelens selskabelige sammenkomster skriver sig en ny æra for byen og standen. For denne sidste havde det den største betydning at have et fælles samlingssted til forhandling af dens indbyrdes anliggender og til afholdelse af fester. Disse sammenkomster, hvor ofte hundreder af adelsmænd med deres hustruer, sønner og døtre gav møde, egnede sig ypperligt til at afslutte trolovelser, fejre bryllupper, ja vel også til at samles i den gamle domkirke til standsfællers begravelser. I det 17. århundrede var endnu Viborg domkirke det sted, hvor højadelen opførte pragtfulde epitafier og gravmonumenter over standens høvdinge, og i adelsgårdens riddersal slyngede en frise sig rundt omkring loftet, i hvilken navnene og våbnene for de brudepar, hvis bryllup her havde fundet sted, var anbragt. Da domhuset og adelsgården senere 1639 flyttedes til Marieklostret på domkirkens nordside, overførtes navne- og våbenfrisen hertil, og i disse nye og langt anseeligere omgivelser, end den gamle bisperesidens havde kunnet byde, genoptoges sammenkomster og fester, så vidt de urolige krigsforhold under Christian IV og Frederik III tilod det. Ofte var her hundreder af adelsmænd samlede. I den

gamle bisperesidens' stalde kunne over 300 heste finde plads, og i adelsgårdens køkken brasede stegene på spiddene, mens ungdommen dansede i riddersalen og de gamle adstadiige adelsdamer og herrer så til. I huset var der også indrettet værelser til beboelser, som lejedes ud til gæsterne, og hvis indtægt anvendtes til gårdens vedligeholdelse.

For byens vedkommende var adelsmøderne – selvsagt – en kilde til velstandens forøgelse, og utvivlsomt også til sædernes forfinelse. Mangen købmand indrettede sit hus og hjem efter de krav, som adelsmænd stillede, når de indlogerede sig i borgernes huse. Men frem for alt var pengeomsætningen af den største betydning for byens befolkning, og den blev det i endnu højere grad, da statsomvæltningen 1660 gjorde ende på adelens eneret til at købe jordegods af sine standsfæller.

Men med statsforandringen 1660 fulgte også ophævelsen af adelens ret til afholdelsen af standsmøder, og for Viborgs vedkommende betød dette en uhyre tilbagegang. De talrige sammenkomster med deres forretninger og fester ophørte med ét slag. Selv på landstingsmøderne viste adelsmændene sig kun sjældent, fogder og prokuratorer lod de afgøre deres retssager, og kun på snapstinget samledes endnu adelige, som ville stifte lån, sælge eller pantsætte deres ejendomme. Landstingsprotokollerne viser, at de viborgske handelsmænd forstod at udnytte adelens vanskelige pekuniære stilling. Mange godser gik fra adelens hænder over til de rige købmænd, som med en assessortitel, justitsråds eller etatsråds rang tog de gamle herregårde i besiddelse. Men for byens velstand i det hele var adelens fjernelse et tab, som ikke kunne erstattes.

Mærkeligt nok er der ikke mange vidnesbyrd om, at de adelige ejendomme i Viborg gik over på borgerlige hænder før branden 1726. Årsagen hertil var sikkert nok den, at disse gårde efter 1660 benyttedes som en slags aftægtsgårde for adelsmænd, for hvem det var gået til agters, og for adelige enker og jomfruer. Om disse forhold skal der gives oplysning i en særskilt lille afhandling, men det er så heldigt, at den i året 1683 på kongelig befaling affattede grundtakst

er bevaret, og på grundlag af den kan der gives en nøjagtig fremstilling af omfanget af adelens bosættelse i Viborg, dens ejendommens beliggenhed og disses værdis.

Det er muligt, at adelen i tidsrummet efter 1660 har måttet skille sig ved nogle af sine gårde, men grundtaksten viser, at endnu 1683 havde rige og mægtige adelsslægter deres familiegårde i Viborg. Vel må man ikke forestille sig *flertallet* af disse gårde som noget i retning af palæer eller endog store købmandsgårde. De var jo kun beregnede på kortvarige ophold i byen og – som tidligere bemærket – jævnligt udlejede til borgere, der førte tilsyn med bygningerne og deres udstyr. Ja, der var endog mange, der skaffede sig yderligere indtægt af gårdene ved opførelsen af leieboder eller butikker, der, da gårdene ofte strakte sig lige fra hovedgaden til de bagved liggende stræder, opførtes ud til disse og således ikke generede hovedfacaden og indkørslen til hovedbygningen. Ejler Rønnows gård er en sådan typisk adelsgård fra det 16. og 17. århundrede. Men der fandtes dog iblandt dem flere store velbyggede stenhuse, som hidrørte fra katolicismens tid og havde været i gejstlighedens besiddelse. Nogle er endnu bevarede og regnes til Viborgs stateligste og interessanteste bygninger.

Det var byens store hovedåre, Sct. Mathiasgade og særlig dens østre ende, der optoges af adelsgårde. Denne gade strækker sig fra øst til vest gennem hele byen, og på dens nordside fra Skolebakken til Hjultorvet finder man i næsten uafbrudt rækkefølge de gamle adelsslægter bosatte. Ved Skolebakken lå Iver Vinds og Sten Billes gårde; op til dem grænsede Thomas (dvs. Tønne) Juels gård på vestre side af den *gamle* latinske skole. Den strakte sig med bagsiden lige til Domkirkegården. Længere mod vest på hjørnet af Sct. Mogensgade og Mathiasgade lå Mogens Sehesteds gård med ikke mindre end 3 boder. Op til den stødte fru Ingeborg Krabbes gård, til denne igen jomfru Sophie Amalie Friis' ligeledes anselige gård. Dernæst fulgte en statelig købmandsgård, tilhørende Klaus Sidenborgs enke, hvis datter var gift med Oluf Krabbe, samt domprovst Tranes residens, og derefter endelig to store adelsgårde, tilhørende Malte Sehested

og slægten Rosenkrans. Den sidstnævnte gård er noksom bekendt. Det var den smukke bygning på hjørnet af Mikkelsgade og Mathiasgade, som gik under navnet af Budolfi Kloster, og hvis smukke middelalderlige facade på ny kom for dagen, da bygningen for nogle år siden blev nedrevet, og man såvel i Viborg som fra Nationalmuseets side forgæves bestræbte sig for at få facaden bevaret.

På den søndre side af Sct. Mathiasgade lige over for Thomas (Tønne) Juels og Mogens Sehesteds gårde havde Sivert Brockenhuus og Jørgen Scheel Due deres residenser. Den sidstnævnte gård lå på hjørnet af det såkaldte Mageløs Stræde, der var opkaldt efter den berømte bygning, der optog hele strædetes vestside og på grund af sit – efter datidens begreb imponerende ydre – havde fået navnet »Mageløs«. Her havde den berømte kejserlige general Strozzi 1626 opslået sit hovedkvarter. – På den søndre side af Mathiasgade afsluttedes adelsgårdene med Erik Rosenkrans' anselige gård. Til alle disse gårde hørte haver, og, som allerede bemærket, førtes de helt igennem gadekarreen til de bagved liggende stræder og for enkeltes vedkommende til Domkirkegården.

Et andet centrum for adelsbeboelse var Store og Lille Sct. Hansgade. På Store Sct. Hansgades vestside lå to mægtige gårde: admiralen Korfitz Ulfeldts 63 bindinger store bindingsværksbygning og Enevold Kruses 51 bindingsfag store gård. De synes begge at have været i forfalden tilstand. I Lille Sct. Hansgade ned imod Sct. Mogensgade lå følgende adelsgårde: Verner Parsbergs (28 bindinger), Valdemar Daas (8 bindinger) og Helle Urnes (39 bindinger).

I den smukke Sct. Mogensgade var der kun få adelige slægtsgårde: Oberst Friis' anselige stenhus (nu kaldet Hauchs gård), Claus Dyres på hjørnet af Ellen Kistrups Gyde, samt Tage Høgs og Henrik Rantzaus små gårde. Ved Gammeltorv og Domkirkegården lå to anselige gårde: Excellencen, stiftamtmand Christen Skeels gård med udkørsel både til Gammel Torv og Ny Torv (den gamle latinskoles grund), og landsdommer Peder Lerches 69 bindinger store hus nord for domkirken, samt endelig Kjeld Krag's og Aksel Sehesteds gårde ved selve Domkirkegården.

Spredt liggende adelsgårde nævnes dels på Hjultorvet, hvor Helle Gyldenstjerne boede, dels i Bradpande, hvor Valdemar Skram havde en gård, som han senere måtte udlægge til de fattige, samt endelig den endnu bevarede meget anseelige stiftsprovstegård, som tilhørte slægten Juel og formentlig oprindelig har været sæde for gejstlige medlemmer af denne slægt, som i middelalderen beklædte høje embeder i kirken. Efter Ove Juels død beboede hans enke, Elisabeth Parsberg, ovennævnte Helle Gyldenstjernes datter, gården lige til 1726. Også denne skønne bygning stammer ligesom Budolfi Klostergård fra middelalderen og er med sine smukke takkede gavle og sin røde murstensfacade Viborgs prydligste verdslige mindesmærke fra ældre tid.

Gennemsnitlig hører disse gårde til de højt takserede gårde i Viborg. Kun de rige købmænds huse på Nytorv og Gammeltorv og i Sct. Mathiasgade vurderes endnu højere. Men de berømte slægtsnavne og gårdenes talrigheid vidner om, at adelen endnu følte sig knyttet til den gamle stad ved de traditionelle bånd, som kirken, skolen og landstinget og ikke mindst snapstinget holdt ved lige. Om disses betydning vil den følgende afhandling give oplysning.

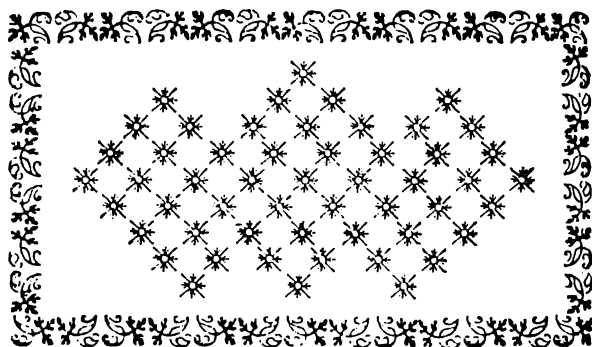

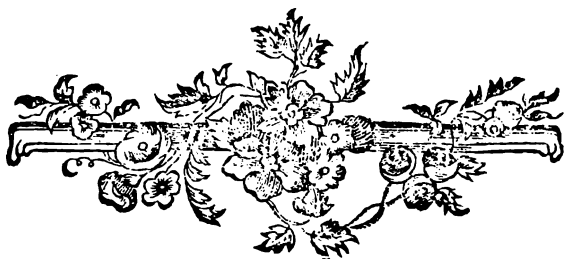

## VIII.

### ADELIGT ENKESÆDE I VIBORG 1683–1726

Som en efterklang fra hin tid, da Viborg var samlingsstedet for den jyske adel og dens damer, residerede endnu længe efter enevoldsmagtens indførelse fornemme adels-enker og forældreløse jomfruer i de gårde, der havde huset deres forældre i disses glans og vælde. Rugende over de gamle stolte minder fra festernes og bryllupsgildernes tid i den store adelsgård, i en vis fjernhed fra den rige borgerstand, der nu også begyndte at antage patriciske miner og i alt fald holdt mangan adelsmand og godsejer fast i gyldne lænker, søgte den lille kreds af højvelbårne fruer og jomfruer kun samkvem med den høje gejstlighed og dommerstand. Under domkirkens hvælvinger sad de tavse og andagtsfulde hver søndag og påhørte de alenlange prædikener og den yderst tarvelige musik, måske nynnende med, når en herlig Kingosk salme eller en Tychonius' åndløse sang intoneredes fra skolepeblingerne på orgelpulpituret. Lige indtil 1726, da ilden ødelagde kirkerne og deres egne gårde, finder vi denne reminiscens fra fortiden bevaret i Viborg. Den bidrog sit til, at byen ikke fuldstændig unddroges samkvem med de slægter, som disse damer repræsenterede. Jævnlig så man de adelige karosser og chaiser fra herregårdene holde uden for de gamle damers gårde. Mænd og kvinder af slægten aflagde deres skyldige visitter hos de gamle ærværdigheder, og når snapstingstiden nærmede sig, fyldtes også deres huse med den



glade ungdom, der skulle nyde snapstingets mange tillokkelser. Om sommeren færdedes de på slægtsgårdene, og mangan adelsdame fandt vistnok en trøst ved at tilbringe sine sidste dage i sin nærmeste slægts hjem, som engang havde været deres og gemte erindringer om sorger og glæder. Og når så døden var indtrådt, indfandt sig straks den værdige skifterets medlemmer, iførte de ærefrygtindgydende parykker, og medbringende retten protokoller, signeter og lak. Så blev hele bohavet optegnet, registreret og vurderet i den afdødes nærmeste slægts nærværelse. Seglet blev sat på skabe, kister, chatoller og stuedøre, at alt kunne forblive i urørt stand i de 30 dage, efter hvilken tid boet skulle opgøres, og fordelingen af dets indhold mellem arvingerne foretages. Af disse bøger, førte med stor nøjagtighed, lærer vi de ydre forhold at kende, hvorunder de gamle adelsdamer har levet, og formår undertiden at trænge ind i deres huslige liv, og lære deres interesser og deres virksomheder at kende.

Så godt som alle de større jyske adelsslægter findes repræsenterede i denne udvalgte kreds af adelige damer.

De havde besat slægternes gamle gårde, de var, om ikke rige, så dog således stillede, at de ikke som den bekendte Christence Kruckow, der blev brændt for trolddom i Ålborg, behøvede selv at feje rendestenen uden for deres huse. Tværtimod viser optegnelserne i deres boer, at om de end ofte kun beboede nogle få værelser i deres rummelige gårde, så var disse efter tidens fordringer vel møblerede. Deres klæde- dragt var naturlig tilpasset efter deres alder, men den var rigelig og god, og for enkelte damers vedkommende endog præget af en gammeldags luksus. Der fandtes for det meste et stort køkkenbohove, som tyder på, at deres fordringer til bordets glæder kunne tilfredsstilles. Ofte holdt de flere tjenestefolk, ja, enkelte var endog således stillede, at de havde karosser og heste og ejede stykker af bymarken, hvor de holdt kvæg på græs. Viborg kunne således nok udøve en vis tiltrækningskraft i social henseende, og det er da heller ikke uden eksempel, at adelige damer *købte* gårde i Viborg og bosatte sig her, skønt de endnu var i besiddelse af deres gamle slægtsgårde på landet. Der dannede sig her et lille sam-

fund, som trofast bevarede traditionerne og med levende interesse fulgte slægternes mere bevægede liv i den store verden.

I mere end en menneskealder gav denne lille sluttede kreds byen Viborg et præg af fornemhed, der først forsvandt, da branden 1726 lagde alle de gamle hjem øde, og ingen ønskede at kalde dem til live igen. Til denne kreds hørte medlemmer af slægterne Frijs, Parsberg, Lykke, Høg, Kaas, Krabbe, Krag, Juel Ryssensten, Reedtz, Daa, Dyre, Rodsten, Bille, Gyldenstjerne, Rosenkrantz, Grubbe, Sehested. Mange af disse damer var enker efter officerer, der var faldet i kampene i Flandern, hvor de havde gjort tjeneste i de danske hjælpekorps på fransk side. Andre, særlig ugifte damer, var flyttede til Viborg på grund af opløsning af fædrenehjemmet eller af andre os ubekendte grunde. De boede næsten alle i Mathiasgades østlige ende, ved Domkirkegården eller i Sct. Hansgade. Vi kender intet til den selskabelige omgang inden for kredsen, men tør jo nok antage, at den har været ret livlig, selv om formuesomstændighederne ikke har tilladt større festlige sammenkomster. I de smukke haver, som lå bagved gårdene eller strakte sig ned ad den maleriske skrænt ved Viborg sø, har kaffeselskaberne floreret, tidens yndede form for samværet, der var trådt i stedet for tidligere tiders likør- og luttendranks visitter, som ofte – efter Holbergs sigende – endte med en lille rus. At de adelige damer, når de viste sig på Viborgs gader i visittiden, ikke ville stå tilbage for de rige og »højfornemme« købmænds hustruer og døtre, siger sig selv, og for de yngres vedkommende fremgår dette klart af fortegnelsen over oberstløjtnant Christian Kruses hustru, friherreinde Christiane Susanne Juel Ryssenstens efterladte garderobe. Skønt både hun og manden sad i gæld til op over ørerne, og skønt friherreinden havde pantsat sine bedste dragter: sin brudekjole til magister Treschow og til højærværdige biskop Trellund en gyldenstykket kjole, rigt besat med guldguluner, som skrædder Peder Jacobsen vurderede til 50 rdlr. (dvs. 5–600 kr.), kunne hun dog efterlade sig upantsat en rød damaskes manto og skørt med guldblommer vurderet til 24 rdlr., en

grå damaskes nedhængende kjole med guldblommer, en hvid moirés klædning, bestående af adriene og skørt, garneret med rødt fløjls broderet med sølv og guld og underforet med kartuns lærred, en sort blommet moiré dragt, en hvid silkeadriene og skørt, stukket og broderet med silkeblomster, garneret med grøn taft, et sort fløjls skærf med »contellier«, en blå sølvmoirés nedhængende kjole med hvid sølvsmors garnering; desuden forskellige gammeldags flasketrøjer, silke- og ostindiske trøjer, kjoler, skørter, korsetter, »fabler« (jfr. Holbergs »Falbelader«), sætter og fontanger.

Men selvfølgelig var ikke alle så rigt udstyret som denne dame, der var datter af den rige Christian Juel, baron af Ryssensten, som døde 1689 i Dublin som chef for et dansk rytterregiment. Moderen havde giftet sig igen med den berømte generalmajor Gregers Daa på Hald, der faldt 1712 i slaget ved Gadebusch. I hendes hjem på Hald havde hun 1711 født sin ældste datter. Efter forældrenes død og oberst Kruses afskedigelse var de flyttet til Viborg, hvor de boede til leje i en gård i Sct. Hansgade og førte et stort hus. – Men, som sagt, der var andre damer, der trods velhavenhed ikke synes at have sat pris på kostbare klæder og smykker. Eksempelvis kan nævnes jomfru Agathe Dyre, hvis garderobe kun bestod af en brun atlaskes kjole med røde bånd, en brun gulblommet kjole med hvid atlask under, en sort kreppes kjole, et sort fløjls skærf med hvide »fabler«, en brun gulblommet kåbe, en rød fløjlskåbe, et sæt med sorte og hvide bånd og kniplinger, rejsekyse m. m. Men hun efterlod sig også en pæn lille formue, dvs. 2500 rdlr. (i vore dage ca. 30.000 kr.), og hun ejede selv en gård på hjørnet af Mathiasgade og Ridderstræde, som gik i arv til hendes slægtning fru Anne Dyre, enke efter oberstløjtnant Gabriel Grubbe til Tvis kloster, der var faldet i Ungarn og blevet begravet i Gross Wardein.

Til de mest fremtrædende damer i denne kreds hørte fru Jytte Krag, enke efter Aksel Sehested til Tim og Nøragergård. Hendes far var den bekendte jurist og landsdommer i Sjælland, Kjeld Krag til Trudsholm. Efter ham havde hun arvet historiske og genealogiske interesser, hvad der fremgår af det righoldige bibliotek, hun efterlod sig. Hun og manden

havde boet på Rekkergård i Bølling herred, der var reduceret til en bondegård og ødelagt af sandflugt. Herfra var ægteparret flyttet til Viborg, hvor Axel Sehested døde og efterlod hustru og 3 sønner, Tønne, Kjeld Krag og Iver Nicolai. Hun boede i Sehestedernes slægtsgård på hjørnet af Mathias- og Mogensgade, hvor nu rektors have med det bekendte hjørnelysthus er beliggende. I denne store to etagers velbyggede gård beboede hun kun nogle få værelser, men til gengæld var disse rigt og hyggeligt udstyrede. De giver et billede af et lille adeligt enkesæde, og fortjener derfor at skildres, så vidt som inventarfortegnelsen tillader det. I dagligstuen stod 7 høje mandsstole, overtrukket med sort bay, to ligeledes med bay overtrukne høje lænestole, tre lave lænestole, et clavicordium, en ramme til at sy i og et knytte træ. Over kaminen, til hvilken hørte et messing fyrbækken til at varme fødderne på og ildklemmer, var anbragt et nature morte maleri, forestillende hummer, fisk og vildt. Desuden fandtes en tabulet (et lille ovalt bord) og hendes bibliotek. Som minder fra hendes husbonds tid var ophængt på væggen noget gammelt hestetøj til fire heste, en del pibestobe, en indiansk tobakspibe og to »raketter«.

Storstuen var møbleret efter en større målestok. Et stort ibenholt skab var opstillet langs væggen, og oven på det var anbragt 11 stk. kinesisk porcelæn. Et stort spejl med sort ibenholt's ramme smykkede væggen. Et overmåde rigt udvalg af høje og lave lænestole betrukket enten med syet tøj (broderi) eller med læder, flere rigt udskårne kister og skrin fuldstændiggjorde det egentlige møblement. Men desuden fandtes anbragt store tinfade og tintallerkener, saltsikkener og vaser, mens det øvrige bohove var gemt i det forseglede chatol, i skabe, kister og skrin. Det findes desværre ikke registreret, da alle gemmer blev forseglede, og møblerne bragt ned i »Gjedsteds kammer«, sandsynligvis den borgermand, som havde bolig i gården og tilså den. Hvad der fandtes i sovekammer, spisekammer, køkken, og i de mange andre værelser, huset indeholdt, findes ikke optegnet. Fruen døde i september 1712 på Nørlund, som ejedes af hendes svoger Gyde

Parsberg, og hvor hun formodentlig har opholdt sig i somertiden.

Ligesom det smukke bohaves vidner om hygge og kultur, således vidner biblioteket om hendes åndelige interesser. Det er, mærkeligt nok, registreret så godt som fuldstændigt, selv om registrator undertiden er gået ret summarisk til værks ved at sammenkoble en del mindre bøger under den også fra nutidskataloger bekendte betegnelse: En del gamle og uindbundne bøger, 6 bøger, 4, 5, 3 dito, 9 små bøger etc. Men det væsentlige er indført, og iblandt disse findes angivet to »våbenbøger«, som tyder hen på, at også hun som så mange af datidens adelsdamer har sysselsat sig med genealogiske studier. Hun ejer Fasti Danici Olai Wormii, Albert Krantz's Krønike, Saxo Grammaticus, Arild Hvitfeldts Krønike, Kong Valdemars skrevne lov, Macchiavelli Krigskunst på tysk, Frederik IIs Ligprædiken, Danmarks og Norges frugtbare Herlighed, Henrik Smidts Lægebog, gamle rejsebøger, bøger med kobberstik, italienske, tyske og hollandske værker, postiller, ordbøger og endelig en »Destillerbog«, hvorved formodentlig skal forstås en anvisning på, hvorledes man destillerede guld.

Imidlertid synes det som om, den gamle dames pengesager i de sidste år af hendes liv har været noget derangede. Hun har nemlig den 30. april 1711 pantsat for 131 rdlr. i kroner til Viborgs rigeste borger, Hans Pedersen Bødker, sit begravelsessted i Domkirken. Har hun været i nød og trang, eller har hun ikke ønsket at stedes til hvile i sine forfædres, Kragernes gamle begravelse i domkirken. Sikkert er det, at Hans Pedersen Bødker, som døde 1713, blev bisat i Kragernes familiekapel. Fru Jytte Krag's sønner Kjeld Krag og Iver Nicolai Sehested var begge knyttede til Viborg. Men da Sehestedernes gård brændte 1726, blev den ikke genopført. Grunden solgtes til borgmester Rafn, i hvis bo den vurderedes til 3 rdlr. Sic transit gloria mundi!

En dame, hvis navn i lange tider har været, ja, endnu den dag i dag er, knyttet til en af Viborgs skønneste middelalderlige bygninger, stiftsprovstegården, var fru Lisbet Parsberg, enke efter major Jørgen Høeg til Skjærso. Hendes far var

Niels Parsberg til Lynderup og Eskjær, moderen var Helle Gyldenstjerne til Restrup. Hun var søster til de to bekendte brødre, Holger Parsberg til Eskjær, der var gift med Beate Ingeborg Moth i dennes tredje ægteskab, søster til Sophie Moth, grevinden af Samsø, og til bispinde Glud i Viborg – og oberst Verner Parsberg til Eskjær, Skivehus og Bidstrup, der var gift med Christine Barbara Johansdatter Rantzau, og ejede en stor velmøbleret gård i Viborg. Efter sin husbonds død måtte hun overlade sin part i Skjærsø hovedgård til kreditorerne i boet 1679, og flyttede derefter til Viborg, hvor hun boede i moderens gård på Hjultorvet. Fru Helle boede selv i en bondegård i S. Thise sogn i Nørre Herred Salling, men efter hendes død arvede fru Lisbets børn en part i gården på Hjultorvet samt 2 sølvlysestager, der vejede 76 lod, en forgyldt sølvkande på 47 lod, en safir ring, vurderet til 20 rdlr., m. m., deriblandt meget tvivlsomme gældsfordringer hos fru Sophie Reedtz og Mourids Smed i Viborg. Hun solgte derefter børnenes arv, og for de indkomne midler købte hun af Christian Juel, friherre til Ryssensten, 18. marts 1689 den gård, der kom til at bære hendes navn gennem tiderne. Den beskrives som liggende »næst østen for Mag. Christen Eriksens have og ejendom, med sønder- og østersiden til Adelgaden, og er et hjørneplads tværs over for Lonis Kilde og Sortebrødre Kirkes have, med sin tilhørende ind- og udkørsel, med al den påstående bygning, gårds- og haverum og alt hvad derudi findes nagelfast og andet løsøre som findes i værelserne for 90 rdlr.« Børnenes værge, Holger Parsberg, forlangte og fik på deres vegne prioritet i gården for de midler, hun af deres arv havde anvendt på købet.

Den ringe købesum viser, til hvor ringe værdi ejendommene i slutningen af århundredet ansloges i Viborg. Men fru Lisbet havde heller ikke synderlige midler til at føre et standsmæssigt hus. På selvangivelseslisten 1714 har hun – med gammeldags og rystende håndskrift – skrevet: »Haver aldeles ingen næring helder brug, men jeg lever af hves mine gode venner meddeler mig til min underholdning, som alle er bevidst.« Hun havde dog den glæde at se sine to børn, Anna og Niels Høg, gifte med to velstillede søskende: Kaptajn

Ove Gedde til Dalsgård og Dorthe Gedde, der ligeledes skrev sig til Dalsgård. Niels Høg var kaptajn i flåden, men måtte tage sin afsked på grund af sygdom og flyttede så til Viborg. Også han klager i mandtalslisten over sine slette kår: »Jeg underskrevne har tjent Hs. kgl. Maytt ved militien udi nogle og tyve år, og formedelst svaghed har nødtes til at tage mit afsked, og haver hverken næring eller brug, og ikke uden ganske lidet at leve af både til husleje og anden nødtørftighed, så jeg ikke nogen år med min ganske ringe husholdning kan udkomme, som vel alle er bevidst.«

Nu kan man vel nok gå ud fra, at alle selvangivere klager og jamrer i høje toner over deres mangel på evne til at betale skat. Men både hvad de her nævnte adelige personer og andre angår, kan det ikke betvivles, at deres kår har været overmåde ringe. Således måtte den – oprindeligt rige – officer, Erik Kruse til Grubbesholm og Nærkjærgård, 1687 ansøge kongen om en pension på 2 rdlr. ugentlig. Han fik 1 rdlr., og transporterede straks 1688 sin årsindtægt 52 rdlr. til »velforømte mand Christen Pedersen Lyngbye for sin kost og ophold at annamme«. 5 år før boede han endnu i en statelig gård på Vestergade. Men som det gik ham, er det gået de fleste af de adelsmænd, som, ruinerede og hjælpeløse, flyttede til Viborg. Damerne synes det at være gået meget bedre. For blot at nævne et par navne, skal her anføres de tre jomfruer Lykke fra Grinderslev kloster. De købte 1697 borgmester Bøgvads anselige gård i Mathiasgade ved siden af Erik Rosenkranses gård. I denne sidste boede jomfru Pernille Rosenkrans, datter af Mogens Rosenkrans til Glimminge, Langtind og Kjærgårdsholm. Jomfru Pernille skriver i mandtalslisten 1714: »Jeg underskrevne bor her i Viborg og haver ingen næring eller brug, men lever af den ringe del, jeg haver arvet efter mine forældre.« Hun synes at have været en meget fortræffelig dame, hvad følgende brev af 17. april 1721 til borgmester og råd vidner om.

»Eftersom jeg tid efter anden haver lånt salig Bertel Johansen Kjerulff penge til at købe sølv for, når han trængte, og han der imidlertid haver haft mit arbejde, hvorudi jeg haver fundet hans oprigtighed, har derfor ikke villet æng-

ste ham over evne.« Da imidlertid hans bo nu er under behandling, begærer hun, at hans gæld til hende, i alt 43 sl. daler, må blive betalt.

Af en hel anden kaliber var den ovenfor omtalte jomfru Agathe Dyre. Hun besad et betydeligt forretningstalent og anvendte derfor sine midler til at låne penge ud imod pant i løsøre til fornemme og ringe folk, og imod ugentlig rentebetaling. Dette besørgedes af hendes tjenestepige, der førte nøjagtigt regnskab og sørgede for, at renterne blev inddrevet ugevis. Til belønning udstedte hun et gavebrev til pigen, undertegnet af selve hans højærværdighed biskoppen og af skolens rektor, på en gård i Sct. Mathiasgade, som hun havde købt for 240 rdlr. De 40 rdlr. skulle hun dog udbetale jomfru Agathes arvinger, hvilken bestemmelse naturligvis blev udnyttet af disse til at presse pigen for et endnu større beløb, hvis hun ville have skøde på gården; efter en livlig prutten lykkedes det parterne at blive enige, og den dygtige pige kom i besiddelse af gården.

Endnu skal kun omtales enken efter den noksom bekendte oberst Frands Juel, Johanne Sophie Kaas. Hendes udmærkede ægtefælle havde været chef for regimentet Joul Danois og deltaget med stor hæder i de fransk-engelske krige. Efter hans død ca. 1711 flyttede hun til Viborg, hvor hun levede indtil 1722 sammen med sin datter Elisabeth Cathrine. Hendes to sønner var døde 1706 og 1712, og to døtre indskrevet i Roskilde kloster, den yngste Birthe Sophie opholdt sig i København. Ved efterretningen om deres mors alvorlige sygdom skriver søstrene deltagende og kærlige breve til hjemmet i Viborg:

Hjerte kære søster.

Jeg haver bekommet din skrivelse og set deraf med stor bedrøvelse, min gode moder at være så svag. Du fortrøste mig vel i slutningen af det brev, det lod sig anse til nogen bedring, hvilket om så er, var en stor nåde af Gud mod os, om han behagede endnu i nogen år at unde os så dydig og kær en moder, mens ifald, som Gud nådelig forbyde, nogen dødsfald skulle påkomme, må du, hjerte søster, gerne i alle ting gøre og lade hvad du selv for godt befinder, hvormed



jeg i alle måder vil være fornøjet, og håber jeg denne min skrivelse kan være dig nok indtil vi kan få kongelig tilladelse at må dele og skifte imellem os selv indbyrdes, hvorom vi så snart muligt er vil gøre ansøgning. Imidlertid jeg håber ingen gør dig nogen fortræd, som sorgen desforuden er stor, og altfor stor, om jeg så turde skrive, om vi samtlig skulle være så ulykkelig og miste vores kære moder. Bekymring tillader mig ej at skrive mere denne gang. Jeg slutter derfor og forbliver hjerte søster din trofaste

Søster til døden  
K(aren) Juel.

A Mademoiselle Elisabeth Cathrine de Juel  
à Wiborg.

Roeskilde d. 15. Febr. 1722.

Fra søsteren i København indløb følgende brev:

Tres chere soeur

Jeg kan tænke du længes efter brev fra mig lige så vel som jeg fra dig, og ville jeg i forgår med én af vore laqvajer som har fået en bestilling og rejste over at stille lidet ordre skrevet dig til og skikket dig det brev under vores og vore kurators hænder; men som baron Gersdorff som kurator på min søsters vegne endnu er på landet, kunne det ej ske; tilmed var vi her i stor allarm over grev Larvig, som lå imellem liv og død, og alle doktors håb var ude, nu Gud være æret er forandret, så han er uden fare. Jeg håber Gud gør det og bedre med mama. Hvad sig møblerne angår, som du skriver om, da kan du hjerte søster tænke jeg aldrig har eller vil være noget imod mamas vilje, mens under dig det gjerne. Jeg er og forsikret i alle måder, (at du) gør hvad der kan være på vores fælles bedste etc. B. S. Juel (Birgitte Sofie)

d. 28. febr.

A Mademoiselle Elisabeth Cathrine Juel  
à Viborg.

Fru Johanne døde den 4. marts 1722, og 4. april overlader søstrene jomfru Elisabeth moderens efterladenskaber. De to breve giver gennem deres tone og indhold et lille begreb om,

at der, ligesom nu, levedes et mere indadvendt liv i provinsstaden end i hovedstaden, i hvilken sidste dagens begivenheder (grev Danneskjold-Laurvigs sygdom) spiller en alt andet overvejende rolle.

Spørger vi nu til slut: Hvad er det, der har givet livet i Viborg en stærk tiltrækningskraft, da ligger svaret nær. Her har der været rolige og fremfor alt billige livsforhold. Man kunne komme igennem med små midler. Men dernæst frembød det kirkelige liv med den nære omgang med høje gejstlige og med lærde og dannede skolemænd en rig kilde til belæring efter datidens åndelige vilkår. Her var også en velhavende, ja endog rig borgerstand, der fra gammel tid var vant til at betragte adelig stand og vilkår med ærbødighed og hensynsfuldhed. Og endelig har Viborg i den tid frembudt et rigt stof til – om man så tør sige – selskabelig underholdning. Her havnede sådanne mærkelige personer som Valdemar Daa til Borreby og Hesselager, der, som man sagde, havde »destilleret« 3 herregårde under sine bestræbelser for at destillere guld; her havnede også den brave Otto Frijs, nær slægtning af de rige Frijser fra Boller og Frijsenborg, som havde sat alt over styr, men i tillid til sine rige slægtninges godgørenhed havde opkaldt sine mange børn efter dem. Og her spadserede den stakkels Valdemar Skram, der havde måttet overlade sit eneste gods, den lille gård i Brapande, til de fattige i Viborg. Også familien Bille havde repræsentanter i Jyllands gamle hovedstad. Her levede i mange år den dygtige og retsindige kaptajn Jens Bille, søn af Sten Andersen Bille, mens hans søster Birgitte Bille havde indgået ægteskab med Jens Simonsen på Sødal, og senere med Ove Mangor. Også hun ejede en gård, der stødte op til Lisbet Parsbergs.

Men fra Tjele, Grubbernes, Dyrers og Levetzauers gård, strømmede dog begivenhederne ustandseligt ind over Viborg i en målestok, som måtte sætte de adelige hjerter i den stærkeste bevægelse. Hvilket indtryk har ikke Marie Grubbes kærlighedshistorie vakt hos Palle Dyres mange slægtninge i Viborg. Hvilken kilde til skandale, da hun med sin elskede kusk og ven tilligemed sin pige kom kørende til Dyrernes

gård i Sct. Mogensgade, og enten slog sig til ro dér eller i nabogården hos Jens Villadsen Glarmester. Det bredte sig jo hurtigt i byen, at hun tilligemed pigen redte deres seng på gulvet, mens kusken fik ordre til at hvile sine trætte lemmer i den bløde himmelseng. Og endelig hin frygtelige dag, da kommissionsdomstolen lod alle vidnerne afgive deres erklæringer om Marie Grubbes ægteskabsbrud. Det har været tunge dage for de to jomfruer Elsche og Agathe Dyre og deres veninde jomfru Viveke Rodsten. Og da så denne historie var forbi, og Tjele var gået over i Levetzauernes hænder, da tog rygterne atter fart, og kendsgerninger talte på ny. Ritmester Levetzau øvede vold imod lektor Paludans datter Mette, og ved kgl. resolution idømtes han en bøde af 1500 rdlr. til moderen. Dog vedblev han at bevare en stor indflydelse i Viborg. Ved køb og pant satte han sig i besiddelse af mange ejendomme i Viborg og boede selv jævnlig i byen, mens han på Tjele og i omegnen levede et så voldsomt og hensynsløst liv, at mindet herom endnu bevares blandt egnens befolkning.

Hin junidag 1726, da branden hærgede den største og bedst byggede del af Viborg, da gik så godt som alle de adelige hjem til grunde. Som med ét slag forsvandt disse for bestandig og rejstes aldrig mere. I mange år henlå de afbrændte adelsgårde som ruiner, og først lidt efter lidt rejstes de igen af den driftige borgerstand. Kun Lisbet Parsbergs gård stod uberørt af flammehavet. Men den gamle 84-årige dame kunne ikke udholde livet i den hærgede by. Som den sidste af de adelige enker, der havde givet livet i Viborg et præg af fornemhed, flyttede hun til sin svigersøn på Dalsgaard, hvor hun døde 1729, som det siges i fattigdom.





## ANMÆRKNINGER OG HENVISNINGER

### I.

#### *Snapstinget i Viborg*

Ursin: Stiftsstadens Viborg, s. 264–67. Krog: Efterretninger om Viborg By, Viborg 1779, s. 196–97. Viborg Skifteprotokol 1717–30, fol. 318b, og Skiftepr. 1742–54, fol. 338b (B 45–252 og 254, Landsarkivet for Nørrejylland). Heise: Diplomatar. Viborg, s. 52, 105, 255, 267, 299 og 346. Kalkar: Ordbog, IV, 17. Feilberg: Ordbog over jyske almuesmål, IV, s. 425. Forordn. om Indførelse af en Omslagstermin for Sælland 1643, 21. Jan. Secher: Forordninger, V, 121. T. Reenberg: Poetiske Skrifter, København 1769, I, s. 113 f. Jfr. Kinchs Afhandling om Snapsting etc. i Saml. t. jysk Hist. og Topogr., I, s. 66–79 og 431. Meddelelser af Landsarkivar G. Saxild.

### II.

#### *Konkurrerende skuespildirektører*

Om Salomon v. Qvoten, se Werlauff, Hist. Antegnelser til Ludvig Holbergs lystspil, s. 472–77 og 483–89. O. Nielsen: Kjøbenhavn på Holbergs Tid, s. 243–47. Randers Gæsterets Dom 1717, 7. Oktbr., i Sagen Salomon v. Quoten contra Joh. Rhadinius, i Randers Købstads Justitsprot. 1714–1718, fol. 311 (B 50–38, Lan). Viborg Gæsterets Dom 1718, 23. Marts, i sagen mellem Salomon v. Qvoten og Rudolph Hascarl. Viborg Købstads Justitsprotokol 1716–20, fol. 160b (B 45–3, Lan). Raadstuerettens Prot. 1713–34. Dom af 1718, 20. April, fol. 63–64 (D 33–3, Lan). Vognmagerlaugets Protokol 1718, 21. April og 27. April (Lav 33–25, Lan). Hans Christoffer Binsbach, woonhaftig i Viborg, pantsætter 1694,

16. Maj, for 50 Rdlr. til Kbmd. Christen Uggelriis en beslagen Vogn, 2 Heste, 1 Ko, 2 Gjedder, 1 Buk, en Kuffert med Comoedianten Kleder, sin Seng og Sengklæder, samt en Teatrum Comedianter bruger. Viborg Panteprotokol 1683–1696, fol. 290–91 (B 45–SP 1, Lan). Hvert Aar i Snapstingstiden beforders Italienerne med Vogne til og fra Viborg. Viborg Vognmager Laugets Protokol 1717–1757 (Lav 33–25, Lan). Hvert Aar i Slutn. af Maj og Begyndelsen af Juni beforders »Johan Baptistes Folk« til og fra Viborg, ofte med 4 à 5 Vogne til Aalborg, Binderup, Engsvang. Jeg har ikke fundet nogen Oplysning om, hvad det er for Slags Folk.

### III.

#### *Paryk-, fontange- og carosseskatten*

Kgl. Forordninger 1710–1711, s. 81 ff. Viborg Justitsprotokol 1710, 30. Septbr., fol. 448 (B 45–2, Lan). Kalundborg Bys Regnskaber. Mandtal og Beregning over Skatten af 26. Jan. 1711. Landsarkivet for Sjælland. Viborg rådstuearkivs Regnskab over Extraskat 1710 (D 35–210, Lan). Parykpriser i Viborg: Skifteprot. 1708–17, s. 743 (B 45–251, Lan). Fontanger, se Bernhard Olsen i Salmonsens Lexikon. Reenberg: Poetiske Skrifter, I, s. 128–29, 65, 72–73. Hübertz: Aktst. til Aarhus Hist., III, s. 48, 52–53. Werlauff: Antegn. til Holbergs Lystspil, s. 205–208, 241. O. Nielsen: Kbhvn. paa Holbergs Tid, s. 108 ff., 118 ff., 170.

### IV.

#### *Dueller mellem adelsmænd*

Reces 1643, 27. Febr., II, 10. Kap. 2: Kulevexelen forbuden. Se Secher: Forordn. V, s. 292. Danske Lovs 6. Bog, 8de Kapitel, Sechers anden Udg., s. 304–310. Der fandtes mange Vinstuer i Viborg. Blandt de anseeligere nævnes Breums i St. Mogensgade, som ogsaa kaldtes Statskælderen; Hasses i St. Mathiasgade, Harchs paa Vestergade, Hans Verners paa Hjultorvet; ja de fleste Købmænd udskænkede Vin og Øl i deres Stuer, endog Apotekeren holdt offentlig Vinstue. Aktstykkerne til Duellerne mellem de 4 Adelsmænd findes i Viborg Raadstue Dombog 1673–1683, fol. 81 ff, fol. 97 f. (D 33–12, Lan). Johan og Jørgen Rantzow, se Dansk Biogr. Lexikon XIX s. 155–59. Caspar Christ. Brockenhuus, se Hist. Tidssk., 4. R., V, s. 206 ff. Christopher v. Gersdorff, se Bentzonske Stamtavler. Otto Bille, se Bille-Ætten, II, 2. Afd., s. 62–63. Duellen mellem Brødrene Brockdorff. Viborg Justitsprotokol 1716–20, fol. 294 (1719, 15. Maj) og Viborg Bythings Kopibog 1721, 22. Septbr., fol. 754 (B 45–3 og 24, Lan) Højesterets Votering i Højesteretsprotokollen, 1721, fol. 1, jvfr. Højesterets Prot. 1719, Litra A, 406 og Jyske Tegnelser 1719, s. 146 f., 189, 334 (Rigsarkivet). Duellen mellem Palle Dyre og Kapt. v. Sluckow, se Højesterets Protokol 1708. Litra A, fol. 198 ff. og fol. 218, jvfr. Severin Kjær: Erik Grubbe og hans Døtre, s. 314–20.

V.

*Skældsord og prygl*

Alle Skældsord er hentede fra Vidneudsagn i Justitsprotokoller. Tvekampen mellem Natmanden og hans Stedsøn 1715. Justitsprot. f. Viborg By 1706–1716, fol. 338, 770–73, 779 (B 45–2, Lan). Om Jesper Schouboe, se Viborg Bythings Kopibog 1709–1719, fol. 641 ff. (B 45–23, Lan).

VI.

*Gæstebud og måltider*

»Den højfornemme Madames Kaagebog 1731« findes paa Kgl. Bibliotek. 1. oplag fra 1706 paa Landsarkivet for Nørrejylland. – Om Gæstebud, se Jacob Knudsen Schandrup: Curieuse poetiske Skrifter, Kbhvn. 1728, meddelelsen skyldes landsarkivar Wad i Odense. Tøger Reenberg: Poetiske Skrifter I, 190 ff. og passim (s. 9 ff., 53, 57 ff.). Om Mad og Drikke, se O. Nielsen: Kbhvn. på Holbergs Tid, s. 140 f.

VII.

*Den jyske adel og Viborg*

Se Ursin: Stiftsstadn Viborg, s. 304–306, 218–220, 32. Heise: Diplomat. Viborg, s. 289–290. Jyske Registre I, s. 365 (Fr. II's Gavebrev af 1576, 22. Novbr. paa Bispegaarden i Viborg til Domhus og til Adelsgaard) jvfr. Jyske Tegnelser III, s. 136. – Adelen Gaarde i Viborg, se Viborg Byes Grund-Taxt 1683 og Fortegnelsen over Viborg Byes havende Bygninger 1756. Bindingsregister (D 33–499 og 219, Lan).

VIII.

*Adeligt enkesæde i Viborg*

Om de her nævnte adelige damer henvises i det hele til angivelserne i Thisets Stamtavler; Oplysninger, hentede fra Panteprotokollerne, Grundtaxten og Skiftebøgerne anføres her i alfabetisk orden:

*Birgitte Bille* p. Sodal. Grundtaxten for Viborg, fol. 60 (D 33–499, Lan). Panteprotok. 1691, 3. August (B 45–SP 1, Lan). Om hendes anden ægtefælle taler Reenberg: Poetiske Skrifter I.

*Jens Bille*, Kapt., se Justitsprotokol 1720, 16. april og 22. april, fol. 476–477 (B 45–3, Lan).

*Cathrine Valdemarsd. Daa*, g.m. Joh. Trellund p. Lindtorp. Panteprot. 1688, 7. maj og 1695, 2. decbr., fol. 118 og 341 (B 45–SP 1, Lan).

*Valdemar Daa*. Grundtaxten, fol. 25. Panteprot. 1688, 7. maj, 1690, 23. juni og 1696, 27. jan., fol. 118, 161, 344 (B 45–SP 1, Lan).

*Agathe Dyre*. Justitsprot. 1708, 8. jan. og 15. novbr., fol. 272 og 335 (B 45–2, Lan). Skifteprot. 1708–1717, fol. 67 ff. og 118b (B 45–251, Lan).

*Anne Dyre*. Justitsprot. 1712, 18. og 30. maj, fol. 534 og 537 (B 45–2, Lan). Hun stævner Villum Bech, fordi han har forbudt hendes folk at borttage det maledede lærred, som stuen var betrukket med i den gård, han har købt af hende.

*Elsebe Dyre.* Justitsprot. 1709, 9. april, fol. 335 og 1721, 21. juli, fol. 205 (B 45-2 og 4, Lan). Hendes gravsted var i Domkirkeens store gang. Krag, 210-14.

*Klavs Dyre.* Grundtaxten, fol. 14. Panteprot. 1687, 26. septbr., I, 97 (B 45-SP 1, Lan).

*Palle Dyre.* Panteprot. 1688, 26. marts, I, 114 (Smst.).

*Hans Frijs* til Clausholm. Grundtaxten, fol. 7. Han sælger gården 1687, 26. septbr. til Hans Pedersen Bødker. Panteprot. 1687, 26. septbr., I, 96 (B 45-SP 1, Lan).

*Sophie Amalie Frijs.* Grundtaxten, fol. 38.

*Otto Frijs.* Grundtaxten, fol. 34.

*Hille Gyldenstjerne.* Grundtaxten, fol. 48. Hun dør 1687. Skifte og deling afholdes i S. Tise den 13. juni. Viborg Panteprot. 1683-96, fol. 81 (B 45-SP 1, Lan).

*Christiane Juell Ryssensten.* Skifteprot. 1730-43, fol. 9 ff. (B 45-254, Lan).

*Elisabeth, Karen og Berthe Sophie Juell.* Skifteprot. 1717-30, fol. 593-94 (B 45-253, Lan).

*Oluף Krabbe.* Panteprot. 1688, 29. oktbr. og 1696, 18. maj, I, 126 og 355 (B 45-SP 1, Lan).

*Jytte Krag.* Skifteprot. 1708-1717, fol. 409 ff. og 484 (B 45-251, Lan). Om gravstedets pantsættelse til Hans Pedersen Bødker. Justitsprot. 1711, 30. april, fol. 471 (B 45-2, Lan). Skødet derpå smst. 543 af dato 1712, 25. juli. Det lyder på: »en af de 6 Hvælvinger paa nordre Side af den store Begravelse«.

*Erik Kruse.* Grundtaxten, fol. 46. Hans transport til Christen Pedersen Lyngby, dat. 1688, 27. marts. Viborg Panteprot. 1683-1696, fol. 116 (B 45-SP 1, Lan).

*Gert Friedrich v. Lewetzau.* Kongebrev af 31. juli 1705 om anbringelsen af de 1500 rdlr., som Lewetzau havde udlovet til Mette Marie Paludan, »søm han havde krænketh«. Hun blev gift med den danske skolemester i Viborg Søren Bertelsen Kierulff. Hendes med L. avlede datter sikredes 500 rdlr. af kapitalen. Viborg Skifteprot. I, 421 (B 45-250, Lan).

Jomfruerne *Lykke* t. Grinderslev Kl. køber 1698, 14. oktbr. en gård i Sct. Mathiasgade, beliggende mellem Jfr. Pernille Rosenkranses og Madame Mangors (Birgitte Billes) gårde. Panteprot. II, 46b (B 45-SP 2, Lan). Jfr. Anne Lykke sælger gården 1722, 18. april til Mads Andersen Listo boende på Skaungård. Justitsprot., fol. 407 (B 45-4, Lan).

*Lisbet Parsberg.* Viborg Panteprot. 1689, 25. marts, 1692, 8. febr. og 1695, 28. januar, I, 132, 198, 312 (B 45-SP 1, Lan).

*Niels Parsberg.* Viborg Panteprot. 1678, 25. maj, 1685, 23. novbr., I, 3-4, 44 (Smst.).

*Verner Parsberg.* Viborg Skifteprot. 1717-1730, fol. 152 ff. (B 45-252, Lan). Imod 2000 rdlr. pantsætter han 1713, 25. septbr. til bgm. Joachim Lassen i Viborg en del markjorder og to gårde i Viborg. Justitsprot., fol. 626 (B 45-2, Lan).

*Agathe Rodsten*, oberst Albert Frijs' enke. Grundtaxten, fol. 27. Viborg Panteprot. 1690, 23. april, I, 155 (B 45–SP 1, Lan).

*Lisbet Rodsten*. Grundtaxten, fol. 27.

*Vibeke Rodsten*, død 1725, 19. novbr. Test. af 1722, 10. oktbr. Viborg Skifteprot. 1717–30, fol. 616 (B 45–253, Lan). Hun ejer gård i Graa-brødre Kirkestræde, som hun tilskøder sin broderdatters ægtefælle, major Frans Rantzou 1719, 23. aug. Justitsprot., fol. 337 (B 45–3, Lan).

*Pernille Rosenkrantz* får 1711, 15. april skøde af mag. Jens Hjermand på den gård salig. mag. Just Bøg iboede. Justitsprot., fol. 471 (B 45–2, Lan). Jvfr. Skifteprot. for Viborg 1717–30, fol. 294 (B 45–252, Lan).

*Christen Skel*, geheimeråd, og hustru *Benedicte v. Brockdorf*. Viborg Byes Panteprot. 1688, 26. marts og 1697, 18. jan., I, 114, II, 7 (B 45–SP 1 og 2, Lan). Fru *Benedicte* sælger deres gård på Gammel Torv til vinhandler Oluf Jensen. Jvfr. Viborg Skifteprot., I, fol. 7 (B 45–250, Lan).

*Valdemar Skeram*. Hans gård i Bradpande Strædet solgt til »de fattige Husarme«. Viborg Panteprot. 1694, 16. jan. fol. 254 (B 45–SP 1, Lan).

Om *Marie Grubbe* henvises til: Hoffmann: Efterretn. om danske Adelsmænd, III, 255–56. Dansk Museum (Juli-Decbr. 1782), II, 257f. og 297. Dansk Penning-magazin, I, 905. Hist. Tidsskr., 3. R., I, 125. Ludvig Holbergs 89de Epistel. Severin Kjær: Erik Grubbe og hans Døtre, s. 229–344. – Smlgn. Blicher: En Landsbydegns Dagbog og J. P. Jacobsen: Fru Marie Grubbe, Kbhvn. 1876.

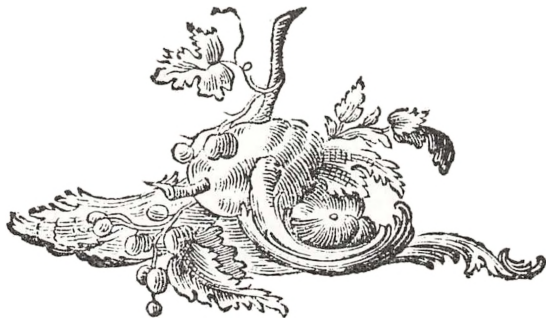



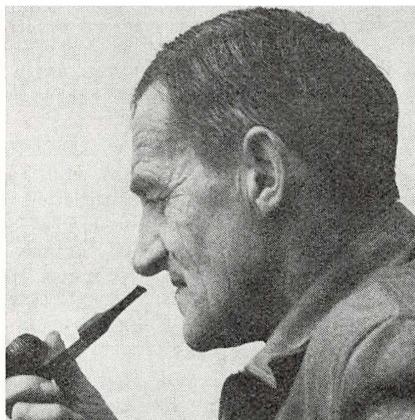

HOLGER BALLUND JENSEN  
1893–1975

Ved fhv. sparekassebogholder Ballund Jensens død mistede Viborg én af sine markante skikkelser.

Han var søn af oversergent Anders Peter Ballund Jensen og indpodedes tidligt en konservativ ånd, som han, trods frisind og liberal indstilling, bevarede livet igennem. F. eks. husker jeg, når vi diskuterede det gamle Salonselskab, hvorledes han med iver forsvarede, at menige soldater ikke havde adgang.

Sin løbebane begyndte han på kontoret på svineslagteriet i Viborg, hvor han ansattes lige efter at have bestået realeksamen. Soldatertiden 1916–17 aftjentes ved Arbejdstropperne i København, og det var en tid, han holdt meget af at fortælle om, bl. a. om de små kælderbeværtninger, hvor der fra tidlig morgen serveredes mælketoddy, en drik, der vel nu er fuldstændig ukendt.

Da han kom hjem fra soldatertjenesten, blev han assistent i Sparekassen, hvor han i 1920 avancerede til bogholder, hvilken stilling han beklædte, indtil han i 1959 tog sin afsked.

Ballund nåede vel ikke de højder i Sparekassen, han måske drømte om i sine unge år, men sit arbejde passede han upåklageligt, og for mange unge elever kom han til at stå som den gode og hjertelige rådgiver. Det var en tid, hvor der i sparekasser og banker ikke var råd til mahogniskranker, marmorfliser og automatiske døråbnere. Ballund yndede at berette om, hvorledes der var stor diskussion om, hvorvidt man i Sparekassens baghave havde råd til at lægge et par fliser. Spørgsmålet blev afgjort af formanden med ordene: «Der blywer grr – us!»

Som lokalhistoriker var Ballund på sin rette hylde, og han fik da

også publiceret forskellige arbejder, hvoraf bl. a. kan nævnes »Træk af Forlystelseslivet i Viborg 1800–1850«, Anton Frantz Just 1766–1829, Viborg Skydeselskab (1952), men navnlig hans »50 Udflugter i Viborgs Omegn«, som turistforeningen udgav i 1946, fandt stor udbredelse.

Det var derfor ret naturligt, at »Historisk Samfund for Viborg Amt« havde bud efter ham, og at han kom til at virke her gennem en længere årrække, dels som medlem af bestyrelsen og dels som kasserer.

Størst betydning havde Ballund nok for Viborg byhistoriske Arkiv, som han var medstifter af 1947, kasserer for indtil dets indlemmelse i Centralbiblioteket – og i en lang årrække trofast medarbejder.

Blandt Ballunds mange talenter kommer man ikke uden om hans virke som kalligraf, og mange af hans smukke adresser indtager i adskillige institutioner en hædersplads.

Han kaldte sig selv for amatør-maler, men male kunne han, og han præsterede som 78-årig at udstille i »Paradis« og at få en god presse.

Meget få kom op på siden af Ballund, når der skulle forfattes en lejlighedsvis, pointen sad lige i centrum, og versfødderne passede. Festlig var han, når han ved slutningen af et animeret gilde sprang op og deklamerede Drachmanns »Min Vin, min Kaarde og min Elskerinde«.

Viborg Turistforening var Ballunds hjerte-barn, og det glædede ham meget, da han i 1956 blev udnævnt til æresmedlem. Fra 1960 til 1966 kom han til, sammen med kontorchef Brøsted, at fungere som turistchef, et arbejde, der var lige efter hans ønske.

For de forholdsvis få venner, der kom familien Ballund på nærmere hold, var samværet med Svend og Jobbe en festlig oplevelse. Hvorfor nu navnet Svend, når han faktisk hed Holger, jo, det syntes Jobbe lød kønnere, og så hed han Svend gennem alle årene.

Ballunds sidste dage blev en tragedie. Først døde hans Jobbe, så 2 måneder efter hans dygtige søn Mogens. Sin sidste tid tilbragte han på Sct. Ibsgården.

Når jeg besøgte ham, talte han ofte om et maleri af kunstmaleren P. Møller. Det havde hængt i deres spisestue og forestillede en lav bygning i Sct. Ibsgade, der hvor Sct. Villadsstræde udmunder. Nu er huset væk, og Sct. Ibsgården er rejst i stedet.

»Her er jeg født«, sagde han, »og her ender jeg.« Det kom til at slå til!

Den lille familie hviler nu efter eget ønske i de ukendtes grav på Viborg Kirkegård.

Ordene i Vilh. Bergsøes vers:

»Sænk mig kun saa i det evige Hav!  
 Selv kun en Bølge, der dækkes af andre,  
 vil til Forglemmelsens Lande jeg vandre,  
 Bølge mod Kyst!«

falder i tråd med Ballunds sidste vilje, men i vennernes hjerter vil der stadig være en plads til Svend og Jobbe.

*Th. Th. Hove.*

## Viborg litteratur 1972-75

Fortegnelsen omfatter et udvalg af bøger og tidsskriftartikler, som er udkommet 1972-75. Da årbogen udkommer tidligere end normalt, vil fortegnelsen for 1976 først blive bragt i årbogens næste årgang.

*Aggerbo, Anker.* Fader og søn, Niels Blicher og Steen Steensen Blicher. Lægelige aspekter i de to jyske præsters forfatterskab. Et oplæg til et stykke medicinsk kulturhistorie. 1972. 42 sider. – Litteraturhenvisninger. Udsnit af: Bibliotek for læger. 1972. Årgang 1964, hefte 3.

*Astrup T. Madsen, Peter.* Det inter- og intraurbane pendlingsmønster – med Viborg som eksempel. Århus Universitet, 1974. 99 sider, illustreret. (Skrifter fra Geografisk Institut ved Århus Universitet, 33 sider).

*St. St. Blicher.* Viborg amt, beskrevet efter opfordring fra Det kongl. Landhusholdnings-Selskab, København 1839, 227 s. Reprografisk udgave ved Historisk Samfund for Viborg Amt, 1973.

*Broch, Erik.* Bjerringbro mølle. Grafik ved Birgit Laursen. Lokalhistorisk Arkiv, Bjerringbro Kommune, 1974. 31 sider, illustreret.

*Bæch, Johannes.* Staden Viborg. Viborg landet. En skitsebog. Viborg, 1974. 53 sider, illustreret.

*Dispositionsskitse* for overordnede veje i Viborgområdet. Udarbejdet af en teknikergruppe med repræsentanter fra Vejdirektoratet, Boligministeriet, Viborg Amt, Viborg Kommune. Møller og Wichmann og Cowiconsult. 1973. 62 sider, kort. – Teknikergruppens indstilling. April 1973. Duplikeret.

*Ejrnæs, Ellen.* Olympia. 1897-1972. Udgivet af Cricketklubben Olympia Viborg. 1972. 96 sider, illustreret.

*Engqvist, Hans Henrik.* Tjele. En midtjysk herregårds bygningshistorie. Udgivet i samarbejde med Foreningen til gamle Bygningers Bevaring. Arkitektens Forlag 1974. 97 sider, illustreret. – Litteraturhenvisninger.

*Fiil, Anders.* Vorning sogn. En historisk og topografisk beskrivelse. Udgivet af Vorning og Omegns Sparekasse. Viborg. Carlo Mortensen, 1973. 191 sider, illustreret. – På omslaget fejlagtigt: Anders Fiil. Litteraturhenvisninger.

*Fjends kommune.* 3. udgave. 1975/76. Mostrufs Forlag, 1975. 71 sider, illustreret, kort. – Omslagstitel: Information om Fjends kommune.

*Foreløbig recipientkvalitetsplan for Viborg amt.* Viborg amtskommune, december 1975. Bind 1-2 (Amtsvandvæsenets rapport, 5). 1. Tekst. 2. Kortbilag.

*Fra Viborg Amt.* Årbog udgivet af Historisk Samfund for Viborg amt 1972 og 1973 (årg. 37-38) red. af Hans H. Worsøe, 1974 og 75 red. af Paul G. Ørberg (årg. 39 og 40).

*Gad, Holger.* Beskæftigelsesudviklingen i landbruget 1960-70 og frem-skrivning af udviklingen til 1985 - Nordjyllands og Viborg amtskommuner. Udgivet af Landsplanudvalgets Sekretariat, 1972, 49 sider, illustreret. (LPUS). - Omslagstitel: Nordjyllandsundersøgelsen.

*Gjørup, Jørgen Fønss.* Stamtavle. Jørgen Fønss Gjørup. 1972. 17 sider. Duplikeret.

*Halds rimkrønike.* Meddelt af H. Ehrencron-Müller. Viborg, 1974. Uppagineret. - Fotografisk optryk efter Samlinger til Jydsk historie og topografi. 1901-03. Udsendelsen sker i anledning af Arkiv For Ny Litteratur og Arena, Forfatternes Forlags overtagelse af lejemålet på Hald Hovedgaard i samarbejde med Kultursamvirket i Viborg efter Danmarks Internationale Studenterkomité's fraflytning december 1974.

*Hansen, Per Hofman.* Viborg-trykkere 1738-1838. Med speciel hensyntagen til Anton Frantz Just (1766-1829). København 1972. Duplikeret.  
*Holck Andersen, K. G.* Rofærge og dampdrift. Færgefart på Sallingsund. Morsø Bogtrykkeri (Jul på Mors), 1974. 64 sider, illustreret.

*H.-Thiim, Flemming.* Mønsted kro. 1972. 6 sider, illustreret. - Hagebro kro. 1972. 10 sider, illustreret. (i hans: Vore gamle privilegerede lande-vejskroer, side 30-36 og 37-46, illustreret).

*Hørup kirke.* 1874-1974. Udgivet af Hørup sogns menighedsråd. Redaktion: Knud Tage Andersen. Kjellerup, 1974. 115 sider, illustreret. Litteraturhenvisninger.

*Jensen, Kjeld B.* Mads Weis. En klog mand i Vestjylland og hans slægt. 1974. 193 sider.

*Kristensen, Frida.* Oplandsanalyse for Viborg. Af Frida Kristensen og Sigurd Bennike. 1974. 84 blade.

*Køkkenmøddingen ved Krabbesholm.* Redaktion: Knud Henriksen og Skive Museum. Skive Museum, 1972. 17 sider (løblade), illustreret.

*Landsforeningen Dansk Brugskunst og Design.* Udstillingskatalog tilrettelagt af Henry Anton Knudsen. Viborg, 1972. 70 sider, illustreret.

*Landskabsanalyse for Viborg amt 1974.* Udsendt af Fredningsplanudvalget for Viborg amt. Udarbejdet af fredningsplanudvalgets sekretariat ved Aage Ramsing og Ove Henning Knudsen. 1974. 127 sider, illustreret, kort.

*Levin Nielsen, Erik.* De byarkæologiske undersøgelser i Viborg. 1975. 9 sider. (i: Arkæologi og naturvidenskab, Rapport fra det byarkæologiske seminar på Odense universitet 3.-4. maj 1974. Odense, Institut for historie og samfundsvidenskab, 1975, side 54-62).

*Litteratur om Viborg.* Udarbejdet af Henri Hansen m. fl. *Register* 1948-67. Udarbejdet af Kirsten Marie Nielsen, Viborg, 1975. 19 sider. - Supplement 3. Litteratur om Viborg kommune. 1968-75. Udarbejdet af Kirsten Marie Nielsen. Viborg, 1976. 151 sider. (Specialeopgave ved Danmarks biblioteksskole 1975-76).

*Lokaler i Viborg kommune.* Materialet samlet af Viborg Stiftsmuseum. 1974. 36 sider.

*Midtjylland fra Salling til Djurs.* Redaktion Bent Rying og Gregers A.

Jensen, Gyldendal, 1973. 336 sider, illustreret. (Gyldendals Egnsbeskrivelser).

*MIV*. Udgivet af museerne i Viborg Amt. 1971-.

*Moltke, Erik*. Indskriften fra Løvelbro. 1974. 6 sider (i: Hikuin. Udgivet af Yngre Arkæologer og Etnografer på Moesgård. 1974. Årgang 1, side 81-86).

*Nielsen, H. P.* Hvorslev-Vellev-Ulstrup sparekasse. 100-års jubilæum 24. juni 1972. 80 sider, illustreret. Tegninger af Johs. Bæch.

oj. Viborg og Thisted amts gymnasier. (Gymnasieskolen 1975. 58. årgang, nr. 3, side 112-115, illustreret).

*Petersen, Henry*. 35 års præsteindberetninger fra Viborg stift (1854-1889). i: Kirkehistoriske samlinger. 1973, side 151-185.

*Rapport for Viborg-søerne og Nørreå*. Udarbejdet af Viborg amts vandvæsen i samarbejde med Hedeselskabets laboratorium. 1973. 2 bind, illustreret. (Recipientundersøgelser i Viborg amt. Rapport, 4). Tekst. Bilag.

*Rapport vedr. undersøgelse af vandløbsforurening ved Rindsholm dambrug*. Udgivet af Viborg amts vandvæsen. 1972. 8 sider + 10 bilag. (Recipientundersøgelser i Viborg amt. Rapport, 3).

*Red Limfjorden!!* En rapport, hvordan man styrer den kommende udvikling af Limfjordsområdet, uden at dette område ødelægges, men bliver til gavn for en uafhængig god egnsudvikling. Udgivet af gruppe L 2000. Redaktion: Manfred Spliedt. 1974. 35 sider, illustreret.

*Reiter, Aage V.* Når der følges med tiden. Udgivet af A/S Fællesbageriet i Viborg i anledning af selskabets 75-års jubilæum 26. januar 1973. Viborg, 1973, 47 sider, illustreret.

*Seeberg, Peter*. Brikker af en verden. Et katalog til Viborg Stiftsmuseums hovedetage. Tegninger af Kjeld Heltoft. Viborg, 1975. 43 sider, illustreret.

*Seeberg, Peter*. Brikker af en verden 1728 til 1864. Tekster til udstillingen i Viborg Stiftsmuseums hovedetage september-oktober 1973. 1973. 141 sider.

*Seeberg, Peter*. Erobringen af Fyn. En øjenvidnerapport fra maj 1974. Viborg, 1974. 59 sider. Udsendt i anledning af årsskiftet 1974/75 af Nørhavens Bogtrykkeri a/s, Viborg.

*Seeberg, Peter*. Det halve år i Viborg amt. Tegninger af Knud Dahl. Viborg 1975, 64 sider.

*Thorning*. Kjellerup, 1973. Upagineret, illustreret. Udgivet i anledning af Thorning Sparekasses 100-års jubilæum. Omslagstitel.

*Tolv ture på Viborg-egnen*. Udgivet af Viborg Turistkontor. Viborg, 1974. 43 sider. Duplikeret.

*Uhd Jepsen, Palle*. Hjarbæk fjord. 1973. 9 sider, illustreret. (i: Danmarks Naturfredningsforenings årsskrift. 1973, side 67-75). Litteraturhenvisninger.

*Vestergaard, Anker*. Af Hvorslev-Gernings historie. Hvorslev kommune, 1973. 112 sider, illustreret, tavler.

*Viborg amt.* Fredninger og byggelinier. Fredningsplanudvalget for Viborg amt, 1975. 3 sider + 43 kort, illustreret.

*Viborg amts fredningsplanudvalg.* Landskabsanalyser for Viborg amt 1974. Viborg 1974. 127 sider + 1 kort.

*Viborg amts fredningsplanudvalg.* Viborg amt. Naturområdernes beskyttelse og anvendelse. Idéskitse til regionplanlægning. Viborg 1975. 56 sider.

*Viborg Amtskommune.* Amtsredegørelse 1973. Redegørelse i henhold til § 10, stk. 2, i lands- og regionplanloven. Udarbejdet i samarbejde mellem forvaltningerne i Viborg amtskommune, Fredningsplanudvalget for Viborg amt og Peter Bredsdorffs tegnestue a/s. Januar 1974. 90 sider, illustreret. Litteraturhenvisninger.

*Viborg Amtsråd.* En beskrivelse af forholdene omkring ældreforsorg m. m. i Viborg amt. Indsamlet af Amtspejledvalget. Viborg, 1972, 39 sider.

*Viborg and its region.* A report of urban and rural fieldwork in northern Jutland. 1969 and 1971. Editor: P. T. Wheeler. Nottingham, Geographical Field Group, 1973. 189 sider, illustreret, kort. – Frederiks, side 46-59. Vinkel, side 61-97. Litteraturhenvisninger.

*Viborg HK 60 år.* 1912 - 14. November 1972. Viborg, 1972. 24 sider, illustreret.

*Viborg Kommune.* Byplanvedtægt for karreen Sct. Mathiasgade, St. Sct. Pederstræde, Ll. Sct. Pederstræde, Sct. Jørgensvej, Dumpen i Viborg by. Viborg, 1975. 7 sider, kort. (Partiel byplan, 11).

*Viborg Kommune.* Byplanvedtægt for område ved Sct. Ibsgade. Viborg, 1973. 4 + 4 sider, kort. (Partiel byplan, 21).

*Viborg Kommune.* Byplanvedtægt for områderne A1 og A2 i Asmild, beliggende ved vejen Hamlen, Svinglen, Plejlen og Seglen. Viborg, 1974. 8 sider, kort (Partiel byplan, 36).

*Viborg Kommune.* Byplanvedtægt for parcelhusområdet »Kokildehøjen« Overlund by, Asmild sogn. Viborg, 1974. 6 sider, kort. (Partiel byplan, 40).

*Viborg Kommune.* Byplanvedtægt for Vestermarkens industriområde. Viborg, 1974. 10 sider + tillæg, kort. (Partiel byplan, 35).

*Viborg Kommune.* Dispositionsplan 1974. Udarbejdet af Møller og Wichmann. Viborg, 1974. 63 sider, illustreret, kort.

*Viborg Kommune.* Saneringsundersøgelsen i henhold til lov om sanering. Oversigtsplaner. 1971-72. Bind 1-2, illustreret, kort.

*Viborg Kommune.* Vedtægt for styrelsen af de kommunale anliggender i Viborg Kommune (Stadfastet 15.12.1971). Forretningsorden for Viborg Byråd (Ikrafttræden 1.4.1971). Viborg, 1972. 29 sider.

*Viborg kommune i tal.* 1971/72 og følgende år. Viborg, 1972-.

*Viborg Stifts Årbog.* 1972-74.

*Ørslevkloster.* Viborg, 1975. 185 sider, illustreret, kort. Udgivet af Ørslevkloster stiftelse i anledning af Olga Spønnecks hundredårsdag den 14. november 1975. Litteraturhenvisninger.

## Samfundet siden sidst

Historisk Samfund for Viborg Amt afholdt generalforsamling den 22. april 1976 på Viborg Centralbibliotek, hvor formanden, provst Morten Øllgaard, efter at landsdommer Høy Hansen var valgt til dirigent, af lagde følgende beretning om Historisk Samfund for Viborg Amt's arbejde i 1975/76.

»Det år, som nu er gået, har på to måder adskilt sig fra tidligere år, nemlig: 1) ved at Historisk Samfund er gået i samarbejde med de to oplysningsforbund FOF og LOF om en foredragsrække med fællestitlen: Træk af Viborgs historie. Initiativet hertil blev taget af samfundet, efter at vi havde fået henvendelser fra begge oplysningsforbund om deltagelse i en foredragsrække, uafhængigt af hinanden. På grund af den meget korte tid, som vi havde til planlægningen af foredragsrækken, blev vi nødt til at beskæftige os med »traditionelt« Viborgstof, og tilslutningen til foredragene om Hærvejen og Viborgs gamle bygningshistorie viste, at der stadig er meget stor interesse for disse emner. På grund af afbud blev vi nødt til at ændre et af foredragene til et emne, som slet ikke havde med Viborg at gøre, nemlig forfatteren Thomas Dinesens foredrag her sidst i marts. Rækken afsluttes i aften med Peter Seebergs foredrag om branden i Viborg for 250 år siden, og dette foredrag, som vi regner med vil fortælle os en hel masse nyt, vil hermed komme til at indvarsle denne sommers interesse for branden i Viborg for 250 år siden. Tilslutningen til foredragsrækken har, bortset fra et enkelt tilfælde været særdeles god, og jeg kan da også sige, at bestyrelsen har vedtaget, at man vil forsøge at fortsætte samarbejdet med de to oplysningsforbund i det kommende år. 2) På delvis initiativ af samfundet er der lige før jul 1975 blevet oprettet en slægtshistorisk forening med et vist samarbejde med Historisk Samfund, foreløbig over en tre-årig periode, som skal være en indkøringstid for den nye forening. Det er mit indtryk, at den nye forening er kommet meget godt i gang både med hensyn til medlemstal og arrangementer, og vi må ønske den al mulig held med sit forehavende.

Herudover har vi haft vores sædvanlige virksomhed med arkivar Ørbergs foredrag ved sidste generalforsamling: Strejftog i det gamle Viborg, og i november holdt konsulent Åge Lauritsen et foredrag om Veje før Viborg, hvor foredragsholderen med de samme metoder, som vi har mødt i et tidligere foredrag om Danevirke, demonstrerede sin livlige fantasi og store viden og iagttagelsesevne. Endelig holdt arkivar Worsøe den 21. oktober 1975 på Landsarkivets læsesal et foredrag »Hvad er slægtshistorie, og hvorfor interessere sig for det?«, hvorefter politiass. P. Porse fra Århus orienterede om slægtshistorisk foreningsarbejde. Ved dette møde nedsattes det arbejdsudvalg, som senere indkaldte til stiftende generalforsamling i den nye slægtshistoriske forening. Sommerudflugten til hedeområdet omkring Karup blev en ganske over-

vældende succes, hvor vi anslår en deltagelse på ca. 175. Den blev efter et besøg på flyvestation Karups flyværksted afsluttet i cafeteriet, hvor vi fik en lille redegørelse for det brogede liv, der leves inden for flyvestationens hegn.

Årbogen kom til sædvanlig tid lige op til jul, og af indholdet skal jeg særligt nævne 1. del af en ældre publikation af W. Møllerup: Kulturhistoriske skildringer fra det gamle Viborg. Den 2. og sidste del vil komme i næste årbog, hvorefter disse to vil blive udgivet som en samlet publikation, der vil fremkomme så betids, at den vil kunne bruges til julegave. I forbindelse med omtalen af årbogen vil jeg lige nævne, at vi regner med, at den kommende årbog vil udkomme i begyndelsen af september, da den indeholder to artikler om Viborg domkirke, der holder 100 års jubilæum den 10. september. Denne årbog skulle så være Historisk Samfunds hilsen på fødselsdagen.«

Dirigenten takkede for beretningen, og da ingen andre ønskede ordet, gav han det atter til formanden, som takkede for de modtagne tilskud, og aflagde regnskabet – jvf. omstående. Til regnskabet havde pens. overlærer Chr. Hansen, Løgstrup, den bemærkning, at det var urentabelt at have store summer på girokontoen, hvorfor det henstilledes, at man fremtidig undgik dette. I øvrigt godkendtes regnskabet uden kommentarer.

Næste punkt til dagsordenen var valg til bestyrelsen. Her takkede formanden pastor Kjærsgaard fra Bjerringbro, som ikke ønskede genvalg, for det gode arbejde, han havde udført i bestyrelsen, og foreslog i hans sted nyvalgt højskolelærer, cand. jur. H. P. Pedersen, Nørgaards Højskole, Bjerringbro. Da der ikke opstilledes modkandidater, genvalgte kassereren, fru Else Hansen og museumspædagog Marianne Bro-Jørgensen ligeså. H. P. Pedersen nyvalgte. Som revisor genvalgte Finn Bertel.

Af hensyn til den kommunale regnskabsomlægning, der fremtidig vil følge kalenderåret, forelå der fra bestyrelsen forslag om lovændringer, der tog hensyn hertil. Det vedtoges, at lovenes § 6, stk. 1, fremtidig har følgende ordlyd: »Regnskabsåret følger kalenderåret«.

Under eventuelt nævnte formanden sommerudflugten og udsendelsen af en ildebrandsbog i samarbejde med Stiftsmuseet og Lokalhistorisk Arkiv.

Generalforsamlingen sluttede kl. 19,55, og kl. 20 holdt Peter Seeberg foredrag om »Branden i Viborg 1726«, som han placerede i en større europæisk sammenhæng.

Mødet, som havde samlet ca. 75 deltagere, sluttede med fælles kaffebord.



DRIFTSREGNSKAB FOR TIDEN 1/4 1975 – 31/3 1976

---

INDTÆGTER:

Overført beholdning fra forrige år:		
Kontant .....	111,37	
Giro .....	6.276,93	
Sparekassen .....	<u>7.021,44</u>	13.409,74
Kontingenter .....		23.967,30
Bogsalg .....		5.702,65
Annoncer .....		8.750,25
Tilskud*) .....		3.300,00
Momsrefusion .....		1.896,00
Renter .....		424,62
Møder og rejser .....		25,00
		<hr/>
Indtægter i alt .....		<u>57.475,56</u>

\*) *Specifikation af tilskud:*

Viborg amt 1974/75 .....	1.000,00
Kulturministeriet 1974/75 .....	<u>2.300,00</u>
Tilskud i alt .....	3.300,00

Anm.: Viborg kommunes tilskud for 1975/76 kr. 9.437,00 er først kommet til udbetaling efter regnskabets afslutning og vil komme til at figurere på næste års regnskab.

DRIFTSREGNSKAB FOR TIDEN 1/4 1975 – 31/3 1976

---

UDGIFTER:

Trykkeri .....	29.061,57
Honorar samt løn til redaktør og E. Hansen for udsendelse af årbog og meddelelser m. m. ....	3.465,00
Moms .....	993,00
Porto .....	2.994,30
Møder og rejser .....	1.573,90
Tryksager .....	869,11
Kontingent SLF .....	935,00
Diverse .....	774,80

*Overført til næste års regnskab:*

Kontant .....	632,87	
Giro .....	11.277,15	
Sparekassen .....	4.898,86	16.808,88
Udgifter i alt .....		57.475,56

Viborg, den 6. april 1976.

Undertegnede revisorer har dags dato revideret regnskabet for perioden 1/4 1975 – 31/3 1976. Kassebeholdningen på kr. 632,87 var til stede. Girobeholdningen kr. 11.277,15 og indestående i Sparekassen, Viborg, kr. 4.898,86 er afstemt. Kassebogen er afstemt med foreliggende bilag. Regnskabet har i øvrigt ikke givet anledning til bemærkninger.

Viborg, den 22. april 1976.

*Finn Bertel                      Henning Skov.*

*Bilag til regnskab 1975/76:*

*Udestående:*

Restancer, kontingent .....	2.600,00
Annoncører .....	2.300,00
Udestående i alt .....	4.900,00

*Medlemmer:*

Viborg kommune .....	276
Amtet .....	171
Jylland, Fyn .....	84
Sjælland .....	55
Biblioteker .....	40
Bytteeksemplarer .....	23
Æresmedlemmer .....	2
Medlemmer i alt .....	651

# Lokalhistorisk Arkiv for Viborg kommune

## *Beretning om virksomheden 1975/76:*

Arkivet har i årets løb haft mange aktiviteter i gang og har som tidligere haft en væsentlig opgave i at vejlede historisk interesserede, der henvendte sig på arkivet dels for at søge oplysninger i almindelighed, dels og navnligt for at gøre brug af arkivets store samling af billeder med lokal tilknytning. Bl. a. har arkivet været i stand til at forsyne historikeren, fhv. lærer Vald. Andersen, tidl. Bække, med et billedmateriale, der gør det muligt for ham at bringe en vidtspændende illustration af det værk, han arbejder på, som er den første større samlede skildring af Hald Hovedgaards historie.

## *Udstilling:*

Takket være arkivets billedsamling har det været muligt at arrangere flere udstillinger, som er blevet modtaget med stor interesse. Jyske Bank henvendte sig til arkivet med anmodning om at tilrettelægge en udstilling af billeder fortrinsvis fra Søndermarken i anledning af 5-året for oprettelse af bankens Søndre afdeling.

Arkivet deltog aktivt i kulturugen på Hald Hovedgaard 19.-24. oktober 1975, idet den første aften i rækken af møder var overladt til arkivet, som gav en introduktion til møderne med en Hald-mosaik, omfattende bl. a. en lysbilledillustration til indledningen af Blichers: »Jøderne på Hald«, og afsluttet med et foredrag om lejrsmalingerne på Halds marker 1868-80. Som ramme om den første Hald-aften var opstillet en udstilling af billeder om Hald, specielt om lejrsmalingerne, og præsentationen vakte så stor interesse, at billederne blev hængende hele ugen og derefter blev vist på hvilehjemmet Egekrogen samt på Hald Ege skole.

I anledning af Sct. Mathiasgades officielle ibrugtagning som gå-gade den 1. april 1976 modtog arkivet en opfordring fra de handlendes gade-forening til sammen med Stiftsmuseet at arrangere en udstilling i Pakhuset for ved fremvisning af billeder og fund fra Sct. Mathiasgade at give indtryk af gadens historie. Udstillingen kunne desværre kun få lokalernes overladt en enkelt dag, og da de mange billeder, arkivet havde vist på plancher, havde vakt meget betydelig interesse, modtog arkivet flere henvendelser med opfordring til at arrangere en ny udstilling. Det skete få dage senere i Centralbibliotekets sal, og godt 500 interesserede indfandt sig og underkastede billederne et nøje studium.



*Af årets nyerebvervelser: Tøbrud i Tapdrup 1925. Fra venstre lærer Overgaard med elever, sognefoged Meldgaard, sognerådsformand Christen Ibh, uddeler Nørdrøm.*

#### *Samarbejde med skoler:*

Arkivet har i det forløbne år jævnligt haft besøg af elever fra lokale skoler, fortrinsvis fra Overlund skole, hvor der i undervisningen i samfundskundskab lægges vægt på at give eleverne et nøjere kendskab til deres by. Flere hold elever har indfundet sig på arkivet for at få mundtlig orientering om de special-emner, de arbejdede med, og for at søge vejledning med hensyn til fremskaffelse af trykt materiale til videre bearbejdelse. På samme måde har elever fra Gymnastikhøjskolen søgt arkivet om assistance ved løsning af skriftlige opgaver. A. Vejen-Andersen var efter opfordring en hel dag på Katedralskolen for at holde lysbilledforedrag for 3. G, efterfulgt af en byvandring i den gamle bydel.

Mens et hold elever fra Frederikssund kommuneskole opholdt sig på lejrskole på Viborg-egnen, var arkivet behjælpelig ved tilrettelæggelse af et Blicher-optrin, skolens ledere ønskede at vise på Daugbjerg Daas som led i bestræbelserne på at lære børnene Blichers digtning at kende.

#### *Studieassistance:*

Assistent F. Alten fra Det kgl. Biblioteks billedafdeling har flere gange opholdt sig i Viborg for at søge materiale vedrørende de gamle vand-

møllers betydning i industriens barndomstid, og ved arkivets foranstaltning blev der til brug for Altens arbejde foretaget en gennemfotografering af Søndermølle og Bruunshåb Papfabrik, idet der begge steder findes gamle maskiner af betydelig industrihistorisk betydning.

Økonomistuderende Jørgen Burchardt har fra Statens Forskningsråd fået til opgave at lave en afhandling om industri i Viborg amt med udgangspunkt i 1936, et arbejde han udfører under Viborg Stiftsmuseums auspicier. Burchardt opsøgte ved arbejdets begyndelse Lokalhistorisk Arkiv, som dels mundtligt dels ved at finde materiale frem kunne assistere ham i en sådan udstrækning, at han erklærede, at en halv dag tilbragt på arkivet havde givet ham mere materiale, end det ellers ville have været ham muligt at samle i 2-3 uger.

Arkivet har været Det kgl. danske Kunstakademi behjælpelig ved en afhandling udarbejdet af Fenge Hansen og Ole Ingolf Jensen om »Farvekemi«, idet man søgte oplysninger om okkerlejet i Løvskal.

#### *Møder og kurser:*

Arkivet har været repræsenteret ved Arne Lilholt på et kursus på Landsarkivet, tilrettelagt af Sæmmenslutningen af lokalhistoriske Arkiver i dagene 27.-28. september 1975. Som led i kurset var deltagerne på besøg i Lokalhistorisk Arkiv for at få et indtryk af arkivets samlinger og arbejdsgang.

Ved en række møder i efteråret 1975 blev stemningen for oprettelse af en slægtshistorisk forening sonderet, og den 4. december var der stiftende generalforsamling. Den nye forening har på flere måder haft nært samarbejde med Lokalhistorisk Arkiv, og A. Vejen-Andersen er medlem af bestyrelsen.

#### *Åbningstid:*

Arkivet er tilgængeligt i Centralbibliotekets åbningstid med fast træffetid på alle hverdage fra kl. 10-12 og i øvrigt efter aftale.

#### *Gaver:*

Arkivet har modtaget adskillige gaver i form af billeder, dokumenter m. v. fra i alt 47 givere. Bl. a. har den nu ophævede Viborg Tobakshandlerforening afleveret sit arkiv bestående af flere gamle forhandlingsprotokoller m. v.

#### *Film:*

Arkivet har indkøbt kopi af to filmbrudstykker af personlig karakter af dr. oecon. Helge Munksgaard, Odense - optagelser, der tillige er af betydelig lokalhistorisk værdi. Som resultat af samarbejdet med Viborg Smalfilmklub har arkivet modtaget en længere reportagefilm fra regentparrets besøg i Viborg 1974.

*Personale:*

Det daglige arbejde på arkivet har været forestået af kaptajn A. Vejen-Andersen og redaktør Arne Lilholt. Premierløjtnant R. Fjeldsted har som fritidsbeskæftiget deltaget i arkivets arbejde på en yderst værdifuld måde ved at fotografere opgivne emner og ved affotografering af lånte billeder. I tidsrummet 23. februar – 1. april 1976 var en ung pige beskæftiget på arkivet med afskriftarbejde som led i de offentlige beskæftigelsesfremmende foranstaltninger.

*Økonomi:*

Lokalhistorisk Arkiv er administrativt en afdeling af Centralbiblioteket. På den særlige konto for udgivelse af skrifter har der været en indtægt ved salg af bøger på kr. 12.594,75.

Arkivet har i 1975/76 givet tilskud til udgivelse af Bruunshåb Prospekter samt genoptrykt Gennem Blichers land.

*Ledelse:*

Viborg kommunes kulturudvalg har i det forløbne tidsrum bestået af:

H. Spanggaard Munch.

Anton Hammershøj.

Ingeborg Heick.

Kr. Thorup Jensen.

Sejer Nicolaisen.

Det særlige tilsynsråd vedr. Lokalhistorisk Arkiv består af:

Borgmester O. Th. Nielsen.

Materielforvalter H. Spanggaard Munch.

Landsarkivar Jens Holmgaard.

Stadsbibliotekar Kjeld Høyrup.

Museumsinspektør Peter Seeberg.

Provst Morten Øllgaard (repr. for Historisk Samfund).

Juni 1976.

A. Vejen-Andersen.



Fra Viborg Amt 1976  
er tilrettelagt og trykt i 900 eksemplarer hos  
F. V. Backhausens eftf. a/s, 8800 Viborg.  
Skrift: 8 og 10 pkt. Garamond.  
Papir: Glittet tryk E 270, De forenede Papirfabrikker.  
Klicheer: Odense Reproduktion.

# Historisk Samfund for Viborg Amt

støttes i sit arbejde af følgende:

Andelsbanken, Viborg afd.  
Asani, Viborg.  
F. V. Backhausens eftf. a/s, bogtrykkeri.  
E Bindstouw, Lysgaard.  
Bryggeriet Thor, Randers.  
Dansk Slægtshistorie, Kjellerup.  
Den Danske Bank  
FDMs Rejsebureau A/S.  
Fona, Viborg.  
Ford, A. Philipsen Akts., Viborg.  
Galsgaards Farvehandel, Viborg.  
Bent Gildsig, farvehandel, Viborg.  
Handelsbanken i Viborg.  
Hansen og Nielsen K/S, Viborg.  
Jacobi, kontoretablering, Viborg.  
H. Jarly, guldsmed, Viborg.  
Jydsk Boghandel, Viborg.  
Jyske Bank, Viborg.  
Niels Kalhave A/S, VVS-service,  
Viborg.  
J. N. Kjærsgaards Tømmerhandel A/S,  
Viborg.  
Thomas Kolbeck, Viborg.  
Kongensbro Kro, Ans.

Krusell, lædervarer, Viborg.  
Løveapoteket, Viborg.  
Midtjydsk Frøhandel, Viborg.  
»Odin« A/S, Viborg.  
Palæ, restauration, Viborg.  
Pan Buslinier, Viborg.  
A. Røn Petersen, smedearbejde, Viborg.  
Anders Petersen, farvehandler, Viborg.  
Privatbanken for Viborg og Omegn.  
Revisionskontoret A/S, Hald Ege.  
Sct. Mathias Apotek, Viborg.  
Schous Boghandel, Viborg.  
Schumanns Herremagasin, Viborg.  
Sparekassen sds  
Specialtrykkeriet, Viborg.  
Svaneapoteket, Viborg.  
Viborg Andelsmejeri.  
Viborg Blikkenslageri,  
v. Westergaard & Bak.  
Viborg-data A/S.  
Viborg Rejsebureau, Dumpen 23.  
Viborg Stifts Folkeblad.  
Vissing & Halskov, aut. el-installatør,  
Viborg.



HANSEN og NIELSEN K/S

Snedkermestre

Absalonsvej – Viborg – Tlf. 62 17 11

SPECIALTRYKKERIET

Gørtlervej 7

Viborg – Tlf. \*62 40 33

OFFSET

BOGTRYK

SERIGRAFI

VISSING & HALSKOV A/S

aut. el-installatør

Jernbanegade 20 – Viborg

Telefon 62 24 66

Radio

Fjernsyn

*Asan*

*ih, de er  
så flinke - hos*

**FONA**

*Krusell*  
LÆDERVARER

*Viborg*

ANDELSBANKEN

A. m. b. a.

VIBORG AFDELING

*Guldmeden på strøget*

JARLY

Tlf. (06) 62 01 09 - Viborg

*Guld - Sølv - Ure*

Prinsens Bryg

*- en frisk  
pilsner*

VIBORG ANDELSMEJERI

VIBORG IS

SCHOUS BOGHANDEL

Sct. Mathiasgade 50

Viborg

Tlf. 62 42 66

GALSGAARDS FARVEHANDEL

Gravene 18

Viborg

Tlf. 62 02 69

J. N. KJÆRSGAARDS TØMMERHANDEL

VIBORG

VIBORG BLIKKENSLAGERI

Westergaard & Bak

Telefon 62 62 47

PAN BUS LINIER

Vesterbrogade 16

Viborg

Tlf. \*62 58 77



ANDERS PETERSEN

*Tapet- og farvehandel*

Viborg

Telefon \*62 12 66

JACOBI

Ringvejen - Viborg

Telefon 62 40 00



A. PHILIPSEN *Akts.*

Skivevej

Viborg - Tlf. \*62 35 11

Thomas Kolbeck

**SPAREKASSEN** **sds**

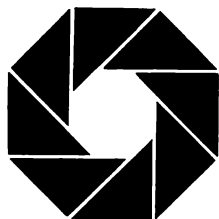

**JYSKE  
BANK**

SELSKABSLOKALER



RESTAURATION

VIBORG REJSEBUREAU A/S

Dumpen 23

Tlf. \*62 43 11

Viborg



*Hjemstavns museet*

**E BINDSTOUW**

I LYSGAARD

11 km fra Viborg

7454 Skelhøje

Telefon (06) 66 75 79



# HANDELSBANKEN

– altid med i billedet

Mathiasgade 52 – Viborg – Telefon 62 15 00

Vestervang afdeling, telefon 62 63 11

Kølvrå afd. tlf. 10 16 66 – Karup kontoret tlf. 10 14 11



## JYDSK BOGHANDEL

*Boghuset på strøget*

Sct. Mathiasgade 25 Tlf. 62 09 99  
8800 Viborg

## VIBORG STIFTS FOLKEBLAD

*Viborg amts  
største dagblad*

## SLÆGTSFORSKNING

Gælder det udarbejdelse af  
anetavler eller slægtsbøger samt alt vedrørende slægtsforskning,  
da henvend Dem til

## DANSK SLÆGTSHISTORIE

*Ågade 44 – Kjellerup – Telefon 88 15 88*

## NIELS KALHAVE A/S

VVS-service

Viborg  
Telefon \*62 50 00

*Tøjet får vi i*



FDMs rejsebureau a/s

v. E. Kolby Simonsen

Telefon (06) 62 41 60

bogtryk

offset



F. V. Backhausens eftf. a/s

Viborg Stiftsbogtrykkeri

Bak Larsens eftf.

Ærøvej - 8800 Viborg - Telefon (06) 62 00 08

- det er  
Thorsdag  
hver dag

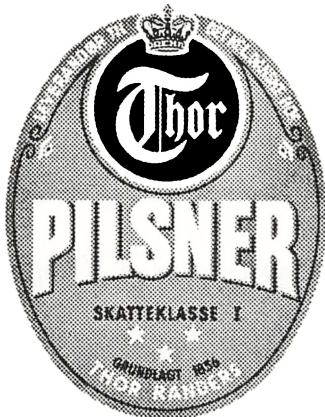

BENT GILDSIG





**DEN DANSKE BANK**  
AF 1871 AKTIESELSKAB

**VIBORG DATA A/S**

Middagshøjvej 53 – 8800 Viborg – Telefon (06) 62 66 22

*Enhver form for databehandling*

**Revisionskontoret - Hald Ege**

L. H. NØRREMARK A/S

Hald Ege – 8800 Viborg – Telefon (06) 63 82 00

*Bogføring – Revision*

*Alt smedearbejde udføres*

A. RØN PETERSEN  
Falkevej 9 – 8800 Viborg  
Telefon (06) 62 06 77

ET RART KVARTER

*et godt madsted*

KONGENSBRØ KRO  
Telefon (06) 87 01 77



Støt indsamlingen

til

Red Barnet

\*

Svaneapoteket

Viborg

\*

Løveapoteket

Viborg

\*

Sct. Mathias Apotek

Viborg

## Lokalhistorisk Arkiv for Viborg kommune

har i sin skrifertrække udgivet flg. publikationer, der sælges til de anførte priser, excl. moms:

[1]	Henri Hansen: Litteratur om Viborg. 1948. 99 sider .....	4,50 kr.
[2]	Otto von Spreckelsen: Stænderpladsen i Viborg før og nu. Særtryk af »Fra Viborg Amt« 1951. 58 sider, illustreret .....	4,00 kr.
[3]	Otto von Spreckelsen: Viborg Bys Borgerbog 1713–1860. 1955. 471 sider .....	15,00 kr.
[4]	Otto von Spreckelsen: Viborg bys gadenavne. 1962. 48 sider, illustreret .....	10,00 kr.
[5]	Otto von Spreckelsen: Viborg Vandring. Tegninger af Johs. Bæch. 3. ændrede udgave. 1969. 62 sider, illustreret .....	10,00 kr.
[6]	Soldat i Viborg 1865–1965. Redigeret af Aage Bonde. 1965. 120 sider i stort format, rigt illustreret .....	20,50 kr.
[7]	Johan Hvidtfeldt: Gennem Blichers land til bispestaden Viborg. Tegninger af Svend Erik Ihle. 3. udgave. 1969. 80 sider, illustreret .....	10,00 kr.
[8]	J. Chr. Sixhøj: Viborg Katedralskoles dimittender 1630–1879. Ved Carl E. Jørgensen. 1968. 220 sider .....	36,00 kr.
[9]	Viborg Smedelaug. Af Otto Smith, Aage Philipsen og Paul E. Pedersen. 1968. 72 sider, illustreret .....	12,50 kr.
[10]	Vogt lys og ild. Viborg købstads brandvæsen 1844 – 18. maj 1969. Redigeret af O. K. Rørsted i samarbejde med E. Kløve. 1969. 79 sider, illustreret .....	12,50 kr.
[11]	Johannes Bæch: Viborg Motiver. Med indledn. af Arne Lilholt. 1. oplag 1969, 2. oplag 1970. 6+29 sider i tværfomat .....	24,75 kr.
[12]	Helmuth Spanggaard Pedersen: Viborg i 1930'erne. 1971. 64 sider, illustreret. Særtryk af »Fra Viborg Amt« 1970 .....	Udsolgt
[13]	Helmuth Spanggaard Pedersen: Viborg under besættelsen. 1971. 104 sider, illustreret. Særtryk af »Fra Viborg Amt« 1971 .....	12,00 kr.
[14]	Harald Ditzel: Bruunshaab Prospekter. 1975. 48 sider, illustreret .....	12,00 kr.
[15]	Viborgs Brand 1726 ved Hans H. Worsøe og Paul G. Ørberg. 88 sider, illustreret .....	25,00 kr.

\*

Arkivet forhandler også restoplaget af:

*Viborg Købstads Historie*. Udg. af Viborg byråd. Red. af Svend Aakjær, 1940–41. Bd. 1 og 4.

\*

De anførte skrifter kan købes i boghandelen, for enkeltes vedkommende tillige i kiosker m. v., eller ved henvendelse til: *Lokalhistorisk Arkiv for Viborg kommune*, Centralbiblioteket, Vesterbrogade 15, 8800 Viborg, telefon (06) 62 44 88. Giro 6 06 61 00. Ved postordre er det tilstrækkeligt at anføre publikationens/publikationernes nummer/numre.

# Historisk Samfund for Viborg Amt

er oprettet i 1928 og har til formål:

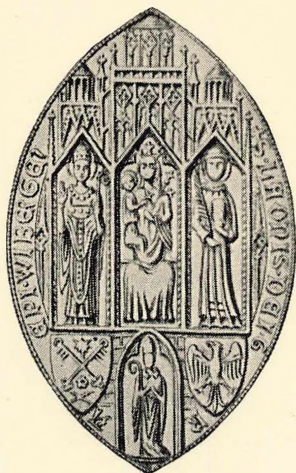

Samfundet har gennem årene udover årbøgerne kunnet tilstille sine medlemmer en række vægtige særpublikationer, senest de smukke og efterspurgte bøger *Romansk stenhuggerkunst i Viborg amts kirker*, *Billeder af Viborg amts forhistorie*, *Fæstebonde i Nørre Tulstrup*, *Christen Andersens Dagbog*, *Steen Steensen Blichers beskrivelse af Viborg amt 1839* og *Viborgs brand 1726*.

Kontingentet er p.t. 35,00 kr. årligt, der betales ved modtagelsen af årbogen, hvis pris i boghandelen er 45,00 kr.

Medlemmerne kan til favørpris erhverve ældre årgange af årbogen og en række andre publikationer. En fortegnelse over disse findes på omslagets side 2.

»at vække historisk interesse hos amtets befolkning og indsamle oplysning om historiske begivenheder i amtet, om befolkningens liv og færden i tidligere tider og om personer, der har haft særlig betydning for denne del af landet, samt at værne de historiske minder.«

*Formålet søges fremmet*

»dels ved udgivelse af en årbog med lokalhistorisk indhold, dels ved afholdelse af offentlige møder på dertil egnede steder i amtet med foredrag af historisk indhold og ved at bidrage til og støtte udgivelsen af historiske arbejder vedrørende egnen osv.«

Indmeldelser modtages af fru Else Hansen, Centralbiblioteket, Vesterbrogade 15, 8800 Viborg, telefon (06) 62 44 88, eller af bestyrelsens medlemmer.