



## Dette værk er downloadet fra Danskernes Historie Online

**Danskernes Historie Online** er Danmarks største digitaliseringsprojekt af litteratur inden for emner som personalhistorie, lokalhistorie og slægtsforskning. Biblioteket hører under den almennyttige forening Danske Slægtsforskere. Vi bevarer vores fælles kulturarv, digitaliserer den og stiller den til rådighed for alle interesserede.

### Støt vores arbejde – Bliv sponsor

Som sponsor i biblioteket opnår du en række fordele. Læs mere om fordele og sponsorat her: <https://slaegtsbibliotek.dk/sponsorat>

### Ophavsret

Biblioteket indeholder værker både med og uden ophavsret. For værker, som er omfattet af ophavsret, må PDF-filen kun benyttes til personligt brug.

### Links

Slægtsforskerens Bibliotek: <https://slaegtsbibliotek.dk>

Danske Slægtsforskere: <https://slaegt.dk>



# HISTORISKE HUSE I DRAGØR

NATIONALMUSEET

Danskernes Historie Online  
Danske Slægtsforskernes Databank

HISTORISKE HUSE I

# DRAGØR

NATIONALMUSEET

# *Tilegnet læge Poul Dich*

Udarbejdet og udgivet med støtte fra  
Dragør kommune  
Foreningen til gamle bygningers bevaring  
Fredningsstyrelsen  
Nationalmuseet

*Redaktion:* Nationalmuseets 2. afd.

*Tekst:* Arkitekt MAA Povl Abrahamsen: Dragør – Byplan –  
Bolig – Byggeskik (s. 9-104) og cand. mag. Gunvor Petersen:  
Fortegnelse over historiske huse i Dragør (s. 105-414).

*Fotografier og tegninger:* Arkitekt MAA Povl Abrahamsen  
og Nationalmuseets 2. afd.

*Tryk:* Poul Kristensen, Herning.

*Skrift:* Baskerville.

*Papir:* Maco-print.

*Oplag:* 8000 eks.

ISBN 187-480-0172-4.

*Omslag:* Dragør havn set fra Kongevejen. Maleri af C. W. Eckersberg, 1830.



# INDHOLD

Forord .....	5
<b>Dragør - Byplan - Bolig - Byggeskik</b>	
af POVL ABRAHAMSEN .....	9
<b>Dragør i Middelalderen .....</b>	<b>9</b>
Skanør og Dragør: s. 9 – Skånemarkedet: s. 10 – Fra telte til faste boder («Stakhaven», Grubehusene, Spændhusene, Gavlhuse, Branden 1536, »Slotsfogdens hus«): s. 10 – Den middelalderlige byplan (Op-rindeligt gadenet): s. 14 – Nyenstræde: s. 15 – Transportveje og arbejdspladser: s. 15 – Skånemarkedets opløsning: s. 16.	
<b>Dragør 1770-1830 .....</b>	<b>17</b>
Dragør i 1700-tallet: s. 17 – 1700-tallets byplan ( <i>Gadenettet, Bebyggelsen</i> ): s. 19 – Brandtaksationerne: s. 25 – Byplan og bolig: s. 26 – Dragørplanen ( <i>Forstuekøkken</i> ): s. 27 – Stuerne ( <i>Salen, Kamrene</i> ): s. 29 – Dragørplanens kvaliteter: s. 30 – Udhus og gårdsplads ( <i>Lokum - sandhus - materialhus, Stalde og stier, Fjerkræet, Gårdsplads og plankeværker, Haven, Brønden</i> ): s. 32 – Bindingsværkshuset ( <i>Bindingsværket, Tavlene, Kalkning, Gavle, Isolering, Stråtag, Tagformer, Fagbredde og højder</i> ): s. 35 – Det grundmurede hus ( <i>Fra bindingsværk til grundmur, Fra almueskik til borgerstil, Bygmesteren, Blichmannhusene, Grundmur, Gesims, Kviste, Tag, Skorsten, Overfladebehandling, Sokkel</i> ): s. 42 – Udvendigt træværk ( <i>Plankeværk og stakit, Vindfløj, Vinduer, Ruder, Skodder, Lemme, Udvendige døre</i> ): s. 50 – Stuerne ( <i>Gulve, Indvendige døre, Loftter</i> ): s. 55 – Vægbeklædning ( <i>Kalkede og malede vægge, Tapet, Paneler, Fliser</i> ): s. 58 – Inventar ( <i>Bænke, Senge, Hylder, Skabe</i> ): s. 61 – Opvarmning ( <i>Bilæggerovn, Vindovn, Menageovne, Kamin</i> ): s. 63 – Blichmanns »klassicisme«: s. 64 – Butikker i byen: s. 66.	
<b>Dragør 1830-1890 .....</b>	<b>68</b>
Anden vurderingsperiode ( <i>Taksationerne</i> ): s. 69 – Klassicismen i Dragør: s. 70 – Nye materialer - og gamle ( <i>Murværk, Gesims, Tag, Skorstene, Fagbredder og husdybder</i> ): s. 71 – Udvendigt snedkerværk ( <i>Bislag og vinterdør, Hoveddør, Vinduer, Kikkenborg</i> ): s. 73 – Plantyper: s. 76 – Stuerne ( <i>Indvendige døre, Vægge og loftter, Køkken og komfur</i> ): s. 76 – Opvarmning ( <i>Pyramideovn, Piedestalovn, Kolonneovn, Koksove, Kakkellovne, Centralvarme</i> ): s. 78 – Gårdsplads ( <i>Udhus, Lysthus og flagstang, Brønde</i> ): s. 80 – Bygmestrene: s. 82 – Historicismen i Dragør ( <i>Handel og håndværk</i> ): s. 84 – Byforstanderskab og fremskridt ( <i>Landliggernes Dragør</i> ): s. 87.	
<b>Bevaring af Dragør .....</b>	<b>90</b>
Bevaringstanken fødes: s. 90 – Fredning og vedtægt: s. 91 – P-fri fodgængerby: s. 91 – Byfond: s. 92 – Kalk-aktionen: s. 92 – Bygningspræmiering: s. 93 – Restaurering og lejere: s. 93 – Offentlig design ( <i>Gadeskille, Havnepladsregulering, Belysning</i> ): s. 94 – Det grønne: s. 97 – Efterkrigstidens Dragør: s. 99 – Hvad skal bevares? ( <i>Fra hvornår bevares, Hvad med 80'erne?</i> ): s. 100 – Hvilke detaljer skal bevares? ( <i>Dimension og mønster, Tagene, Gader og træer, Byens pladser, Bevaringens fremtid</i> ): s. 101 – Skipperby og bondeby: s. 104.	

# Fortegnelse over historiske huse i Dragør

af GUNVOR PETERSEN ..... 105

Badstuevælen	107	Magstræde	236
Bagergangen	116	Nyby	238
Bjergelav	117	Nørregade	244
Blegerstræde	124	Rønne Alle	246
Bodestræde	133	Skipperstræde	249
Bymandsgade	139	Skyllebroen	262
Byskriverstræde	159	Slippen	263
Chr. Mølstedsgade	164	Stettinstræde	266
Deventergade	174	Stormgade	271
E. C. Hammersvej	177	Stralsundstræde	274
Engvej	179	Strandgade	278
Fogdens Plads	180	Strandlinien	301
Havnepladsen	190	Strandstræde	323
Hollandsfed	191	Søgade	348
Jan Timanns Plads	195	Sønderstræde	352
Jens Eyberts Plads	197	Toldergade	362
Kampensgade	201	Vartovslængen	364
Kongevejen	204	Vestgrønningen	367
Lillegade	222	Vognmandsgade	382
Lodsstræde	223	Von Ostensgade	386
Lybækstræde	232	Vægterstræde	402
		Wismarstræde	405
		Zytfensgade	409

Ordforklaring	415
Jævnføringsregister	419
Anvendte arkivalier	427
Litteraturfortegnelse	427
Navneregister	428
Kortbilag	441

# FORORD

Dragør adskiller sig fra de fleste bysamfund af samme størrelse ved sin særegne byplan og byggeskik. Til byens særpræg hører bl.a. de meget små grundstørrelser. På det forholdsvis lille areal, som den gamle bydel dækker, ligger i dag ikke mindre end 350 ejendomme. Dette er en ejendommelighed, som allerede Laurids de Thura havde øje for. I sin beskrivelse over Amager fra 1758 skriver han om Dragørs bebyggelse: »Nu er på stedet omtrent 270 huse, alle temmelig vel byggede, de ligger tæt på hinanden ligesom i en købstad, siden grundene og pladserne er dyre og kostbare.« De høje priser på byggegrunde skyldtes, at Dragør, ud over selve byområdet, kun ejede en ganske smal strimmel fælledjord syd og vest for byen, medens de omgivende jorder iøvrigt tilhørte Store Magleby.

Dragør har aldrig haft købstadsrettigheder og udmærker sig da heller ikke ved fremtrædende offentlige bygninger eller andre særlige arkitektoniske monumenter. Enkelthed og anonymitet skaber den fine helhed, der er byens styrke. – Dog, en slags patricierhuse har byen i de såkaldte skipperhuse, grundmurede og teglhængte bygninger, oftest vinkelbyggede og med den ene fløj i to etager. Men også disse er enkle og funktionsprægede og skiller sig kun ud fra den omgivende bebyggelse ved deres størrelse. Det er denne helstøbte enkelhed, der er Dragørs særkende.

Gennem århundreder har byens fremtrædende erhverv været knyttet til søen. Først i forbindelse med hansetidens sildefiskeri og det dermed forbundne Skånemarked. Da dette i 1500-tallet ebbede ud, var her opstået et lille fiskerleje langs kysten. Efter at der i 1600-tallet var blevet etableret en lille havn her, tog udviklingen imidlertid fart og Dragør blev en søfartsby på linie med de allerstørste i landet. Ved siden af søfarten trivedes andre erhverv forbundet med søen, først og fremmest bjergning og lodsning. Henimod slutningen af forrige århundrede var Dragørs rolle som søfartsby udspillet, de mange maritime erhverv sygnede hen og byen gik ind i en stagnationsperiode. Da var imidlertid størstedelen af de huse, som denne bog omhandler, blevet til.

Det Dragør, vi kender i dag, er skabt i den maritime glansperiode. Størstedelen af husene er opført for skippere, styrmænd og lodser, andre for matroser og fiskere. Alle har været præget af ejerens erhverv, med plads til fiskegarn og skibsgrej, og luger og lemme i gavle og kviste til at stuve grej på loftet.

Disse huse, der tilsammen repræsenterer så store bygningskulturelle værdier, ligger på et område, der er let at afgrænse. Vest for det egentlige gamle byområde findes kun enkelte huse, som påkalder sig særlig interesse. Til gengæld er næsten alt, hvad der findes i det gamle byområde, af betydning, og i registranten er meget medtaget, som man måske ville gå let henover andre steder, men som det er nødvendigt at hæfte sig ved, når spørgsmålet om bevaring af Dragørs særpræg behandles.

Mange husejere vil gerne have oplysninger om deres huse, og da først og fremmest om husenes alder. Sådanne spørgsmål vil dog for en meget stor del af bygningernes vedkommende forblive ubesvaret også i denne bog. Et egentligt opførelsesår er vanskeligt at hæfte på disse bygninger. Næsten som levende organismer ændrer husene sig i takt med tidens krav og ejerens økonomiske formåen. Lærklinet bindingsværk udmures for måske senere at blive omsat i grundmur. Stråtag erstattes af tegltag og måske gøres huset samtidig lidt højere. Vinduer udskiftes, gulve fornyes og skillevægge ændres. Til sidst er der intet tilbage af det oprindelige hus. Således har mange af Dragørs huse fået det udseende, de har i dag.

Først i begyndelsen af dette århundrede – som et resultat af jernbane-forbindelsen, der åbnedes i 1907 – blev Dragør »opdaget« af københavnerne, og igennem flere årtier var byen hver sommer vært for en talrig skare af landliggere, der lejede sig ind i Dragørhusene og gav byens befolkning en kærkommen indtægt. Som landliggerby nåede Dragør dog aldrig op i klasse med de nordsjællandske kystbyer. Dette i forbindelse med det forholdsvis sene tidspunkt, denne form for turisme nåede til Dragør, har bevirket, at landliggertiden stort set er gået sporeløst hen over byen.

Der kom også folk til byen, som havde øje for dens særegne miljø og som gjorde en indsats for bevaringen af dette. Blandt de fremmeste fortalere for bevaringstanken må nævnes byens læge Poul Dich, der i 1927 foreslog et fredningsnævn oprettet – en tanke der blev til virkelighed i 1934.

På dette tidspunkt åbnede lovgivningen ingen mulighed for tinglysning af bevaringsdeklarationer for samlede bebyggelser; den eneste mulighed for bygningsbevaring var fredning. I de følgende år gennemførtes da også B-fredninger af en række ejendomme. Her var først og fremmest tale om skipperhusene, men også om sammenhængende husrækker, opført efter en større brand i 1842. Det er bemærkelsesværdigt, at der allerede for et halvt århundrede siden er taget højde for, at det i Dragør ikke er de enkelte bygninger som sådanne, der er værd at bevare, men helheden.

Af betydning i bevaringsmæssig henseende var også arkitekten Egil Fischers bog »Dragør«, der blev udgivet i 1949 af Foreningen til gamle bygningers bevaring, på et tidspunkt, hvor Poul Dich var foreningens formand.

I 1964 vedtog Dragør kommunalbestyrelse byplanvedtægt nr. 2 for Dragør gamle bydel, der blev den første juridiske basis for bevaringsarbejdet i byen. Den afløstes i 1975 af den reviderede byplanvedtægt 2A.

For at bevare hensigtsmæssigt er det imidlertid ikke tilstrækkeligt at have viljen, det er også nødvendigt at have viden om de bygninger, der skal bevares, og om deres historie. En gennemgribende undersøgelse af Dragørs bebyggelse har ikke været foretaget tidligere, og det er denne mangel, som søges afhjulpet med nærværende bog. Det er Nationalmuseets håb, at den vil være til hjælp og glæde, såvel for kommunens forvaltning af bevaringsarbejdet i fremtiden som for byens borgere.

Bogen er opdelt i to hovedafsnit:

Det første: *Dragør – Byplan – Bolig – Byggeskik* er forfattet og redigeret af arkitekt Povl Abrahamsen, der siden 1950 har været sekretær og arkitekt for Dragør Fredningsnævn. Her gøres rede for byens tilblivelse og udvikling, for byggeskik, bygningernes funktioner og indretning samt for det hidtidige bevaringsarbejde i kommunen. Det middelalderlige afsnit bygger hovedsageligt på resultater fra udgravninger, som Nationalmuseets 2. afdeling har foretaget i Dragør i 1970'erne (publiceres særskilt i Niels-Knud Liebgott: »Stakhaven«). Arkæologiske undersøgelser i senmiddelalderens Dragør). Den historiske redegørelse for byggeskikken er delvis baseret på det samme kildemateriale, som bygningshistorierne i bogens andet hovedafsnit. I det første afsnit er desuden gjort rede for bygningernes indre. Dragør havn og dens udvikling er kun berørt i byplanmæssige relationer ud fra erkendelsen af, at dette område fortjener en selvstændig skriftlig behandling.

Det andet hovedafsnit: *Fortegnelse over historiske huse i Dragør* er udarbejdet af Nationalmuseets 2. afdeling ved cand. mag. Gunvor Petersen. Afsnittet indeholder en registrering af de enkelte huses udseende i dag og en redegørelse for deres historie. De bygningshistoriske oplysninger bygger hovedsageligt på brandforsikringsmateriale. Udskrifter af dette materiale er nu tilgængeligt på Dragør Lokalarkiv. For kildematerialets beskaffenhed er der i øvrigt gjort nærmere rede under arkivaliefortegnelsen.

Ved udarbejdelsen af bogen har Dragør Lokalarkivs optegnelser efter

murermester Valdemar Holms beretninger været til stor hjælp. En anden væsentlig dokumentation har været 23 bevarede arbejdstegninger fra 1700-tallets slutning og 1800-tallets begyndelse, udført af byens fremtrædende bygmester J. H. Blichmann. Eckersbergs billede, der er gengivet på bindets forside, er venligt stillet til disposition af fru Else Elling. Endvidere skylder vi professor Mogens Koch og fru Gertrud Elling tak for udlån af enkelte fotografier.

For hjælp og kritik under arbejdet med bogen skal rettes en tak til murermester Valdemar Holm, overbibliotekar Knud Pallesen, forvaltningsleder, tidligere bygningsinspektør Arne Stautz og læge Poul Dich, alle Dragør, samt museumsinspektør Henning Henningsen, Handels- og Søfartsmuseet, Kronborg. En særlig tak skal stiles til Dragør Lokalarkiv, hvor lokalarkivar Svend Jans og fru Birthe Hjorth har været til stor hjælp ved fremskaffelse af arkivmateriale og anden oplysning. Sidst men ikke mindst skal rettes en tak til Dragørs beboere, som alle beredvilligt har åbnet deres døre og givet oplysninger, der supplerede det øvrige kildemateriale, til arkitekt Povl Abrahamsen, der har lagt et stort uegennyttigt arbejde i bogen og til Dragør kommunalbestyrelse, der har støttet udgivelsen.

*Nationalmuseets 2. afdeling*

# DRAGØR I MIDDELALDEREN

Citater i dette afsnit fra Nationalmuseets registrering af brandvurderinger gengives i moderne retskrivning, øvrige citater med datidens.

Forkortelser efter dette afsnits billedtekster:

DL: Dragør Lokalkarkiv.

DM: Dragør Museum.

NM: Nationalmuseet.

PD: Fam. Dichts fotosamling.

SSA: Statens Samling af Arkitekturtegninger.

PA: Tegn. el. foto af dette afsnits forfatter.



Sildefiskeri på Skåneleje. Den stående hellebard i sildestimen refererer til en gammel skrøne om silde-tætheden i Sundet. Olaus Magnus' historie om de nordiske folk, 1555.

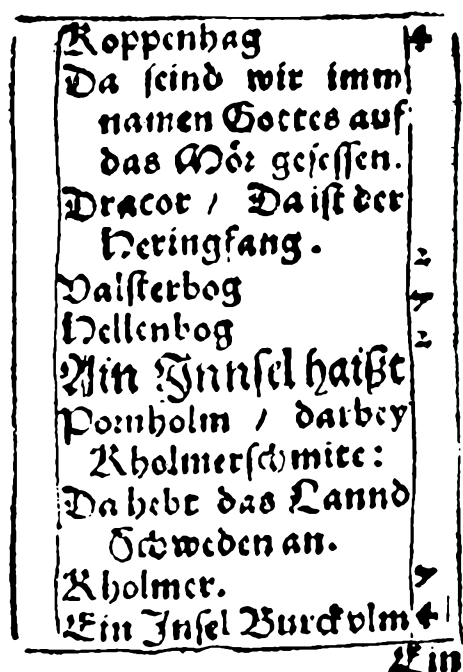

Jörg Gail's rejsebog, 1563.

Amager har i godt 600 år spillet en afgørende rolle som transitstation for international handel. Den ydre ramme om middelalderens handel var dog mere beskeden og mindre problematisk end vore dages luft- og færgetrafik.

## SKANÖR OG DRAGØR

I det sydlige Øresund var to fiskerlejer begavet med lægivende næs, eller »ør«, som var middelalderens benævnelse. Disse var af betydning i en periode, hvor egentligt havnebyggeri var ringe udviklet i norden. De to lejer var Skanör på Skånekysten og Dragør på Amager. Basis for det markedsliv, der skulle opstå omkring de to næs, var Sundets rigdom på sild. At disse fandtes i usædvanlig mængde bekræftes gennem adskillige kilder, fra Saxos beskrivelse fra ca. 1200 i »Danernes bedrifter« til hanseatiske bønsskrifter om genåbning af de silderige markeder omkring 1670.

En blandt mange blomstrende skildringer er en pilgrims rejsebeskrivelse fra 1300-tallet, skrevet af den franske ridder, Philip de Maizières. Her står: »Som Gud har befalet det, rejser sildene to måneder, nemlig september og oktober, fra det ene hav til det andet, gennem Sundet i store mængder, at det er et stort under, at så mange passerer i de to måneder, at man flere steder vil kunne sønderhugge dem med sværdet«.

At den lykkelige tilstand vedvarer, bekræftes af Jörg Gail's »Ein neues nutzliches Raissbuchlein«: En nyttig lille rejsebog, af format svarende til titlen 7,5×10 cm, trykt i Augsburg 1563. Den beskriver ruten fra Rusland gennem Sundet. Det beskedne format indskrænker de topografiske oplysninger til opremsning af stednavne, kortfattet kommenteret for særligt bemærkelsesværdige pladser, f.eks.: »København. Der sidder Kongen af Danmark, som indehaver Riget«. I beskrivelsen nævnes to af sildemarkedets pladser, Falsterbo, uden kommentarer, og Dracor, med tilføjelsen: »Der er der Sildefangst«.

De fleste tidlige beskrivelser synes overdrevne i deres skildringer af sildenes mangfoldighed. Det er dog bemærkelsesværdigt, at der så sent som i slutningen af forrige århundrede foreligger en fotografisk dokumenteret beretning fra kysten af det sydlige Bohuslän, hvor sildene stod i en sådan mængde, at det ikke var muligt at ro sig igennem.

Ifølge privilegiebreve, er det mere organiserede marked indledt i Skanör omkring 1250. Jordfund viser, at der også på dette tidspunkt, måske før, har været aktivitet i Dragør, under et såkaldt »vildt marked«. Under mere lovbundne former udvikledes markedet her fra 1340, ifølge privilegiebrev til Stralsunds borgere, og i 1342 til Kampen, 1346 til Zytpfen m.fl.

Den sene organisering af markedet i Dragør skal måske sættes i forbindelse med politiske begivenheder. Efter et skånsk oprør, tvinges Danmark til at afstå Skåne som pant til den svenske konge, Magnus Smek. Denne lukker 1342 midlertidigt Skanörmarkedet. Det er da naturligt, at Valdemar Atterdag, søger at trække handelen til de vestlige sundkyster ved at udstede privilegier på virksomhed i Dragør.



SKÅNEMARKEDET

Fangst og konservering af sild var basis for det senere udviklede markedsliv langs Sundet. Fisk var en efterspurgt vare, ikke mindst som fastespise i de katolske lande. Desuden »har fattige folk råd til at skaffe sig en sild, men ikke en stor fisk«, som tidligere omtalte de Maiziére bemærker.

Hurtigt fulgte dog anden handel med. Som i tidligere århundreders markedscentre, f.eks. Hedeby ved Slien og Birka i Mälaren, antog handelen på Øresundskysten karakter af international varemesse. Dermed opstod Skånemarkedet, som blev et af Nordeuropas vigtigste handelscentre. Markedet koncentreredes på de tre søndensundske steder: Skanör, Falsterbo og Dragør. Efterhånden blev begge sundkyster inddraget i deres fulde udstrækning, og markedet fik udløbere til det sydlige Bohuslän, den skånske østkyst og Blekinge samt Bornholm og Lolland-Falster, det største leje på Skånekysten hed netop Falsterbo: Falsters boder.

Mange mennesker var beskæftiget på Dragørlejet. Foruden de fiskende og handlende var en mængde fag tilknyttet hovederhvervet, såsom tøndebindere, vognkarle, pramkarle, gællekoner, læggekoner, og grumkarlene, der sydede sildeolie af fiskeaffaldet. Blandt mange andre fag nævnes kiødmangere, vin- og øltappere, bagere – og præster og skøger til markedsgæsternes vederkvælgelse. I anledning af et større slagsmål på lejet i 1463 noteredes i fogedberetningen, at der var 20.000 mand på markedet. Samme område beboes i dag af ca. 1000-1200 mennesker.

Den mest indbringende forretning på markedet var kronens salg af privilegier, med ret til at slå sig ned og handle på de kongeligt ejede marker. Desuden indførtes told og andre handelsafgifter, der efterhånden omfattede alle former for kommerciel virksomhed. Dette blev den største indtægtskilde for kronen før Øresundstolden.

FRA TELTE TIL FASTE BODER

Det er karakteristisk for alle Skånemarkeder, at der, trods rige jordfund kun optræder et sparsomt materiale til belysning af de tidlige lejers bystruktur og byggeskik. Dette har specielle årsager. Gennem kongelig forordning var Skånetiden begrænset til en meget kort periode. Fra Jacobi dag, 25. juli, var det tilladt at træffe forberedelser til fiskeri og handel. Bartholomæi dag, 24. august, åbnedes markedet, der varede til Dionysii dag, den 9. oktober. I denne periode stimedede de fede høstsild gennem Sundet. Uden for dette tidsrum var al virksomhed begrænset til lokalt fiskeri til husbehov. Den korte markedsaktivitet har sikkert ikke stimuleret interessen for opførelse af solidere bygninger, der det meste af året ville være forladte og uden opsyn. Tillige synes der de første århundreder at have været modstand fra kronen mod opførelse af fastere bebyggelse. I 1422 sker det betydningsfulde, at kronen giver tilladelse til, at Dragørboder kan blive stående vinteren over, mod betaling af en mindre afgift. Dermed var der åbnet mulighed for reel bydannelse.

Tilladelsen skal måske ses i lyset af politiske begivenheder. I 1422 indleder Erik af Pommern en flerårig fejde mod hanseaterne, indledt med blokering af Skånemarkederne. Yderligere indskrænkes fremmede købmænds aktivitet gennem danske købstæders monopolisering af al handel og håndværk; selv detailhandel måtte kun udøves af fastboende borgere. Tilladelsen til faste boliger i Dragør skal måske derfor opfattes som en tilskyndelse til, at danske borgere skulle fortsætte den markedstradition, der var udviklet af hanseaterne. Skødebrevene fra følgende årtier er næsten alle knyttet til aftaler mellem danskere. Blandt skødehavere kan nævnes klostre, der får tilladelse til at have et flytteligt alter og rettighed til en klædebod, en remsnider, der tilskødes et bodedsted, og Københavns kødmangere, der får eneret på kødsalg fra 25 boder.

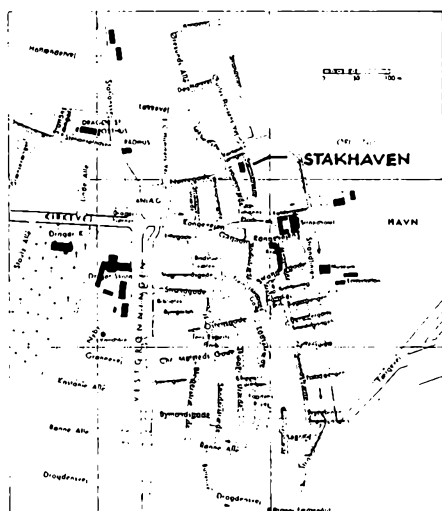

»Stakhaven«s placering i nutidens Dragør.

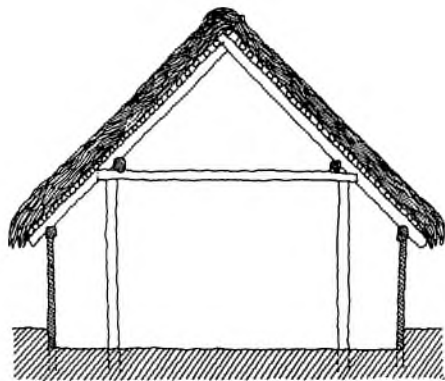

Principskitse af grubehus.

### »Stakhaven«

De hidtil mest detaljerede oplysninger om markedets bygninger er kommet for dagen i de seneste år ved udgravning af »Stakhaven«, et areal i det gamle Dragørs nordlige udkant. Denne lidt fjerne beliggenhed fra markedets formentlige centrum omkring det nuværende Dragørs havn gav ikke håb om store fund. Samtidig var det dog et af de få arealer i byen, som ifølge kortmateriale og overlevering aldrig havde været bebygget og dermed er sparet for forstyrrende indgreb i kulturlagene.

Undersøgelsen gennemførtes på initiativ af byens arkivar, Svend Jans, med støtte fra Dragør kommune. Udgravningen fandt sted 1973-75 under ledelse af museumsinspektør Niels-Knud Liebgott, Nationalmuseets 2. afdeling. Imod de beskedne forventninger afdækkedes her et næsten to meter tykt kulturlag med tydelige spor efter fem byggeperioder, fordelt over 300 år.

### Grubehusene

Ældste lag, umiddelbart ovenpå strandsandet, viser spor af grubehuse, af samme rektangulære form med afrundede hjørner, som findes på Skånörmarkedet. Hustypen er herhjemme kendt siden 800-tallet og kendetegnes ved et lerstampet, grubeformet gulv af beskeden udstrækning – her 2,5×5 m. Fundene oplyser intet om væg- og tagkonstruktion. Sandsynligvis har der været anvendt et telt af forhåndenværende grej, f.eks. årer og sejl. I modsætning til konstaterede grubehuse i andre områder, har eet af husene i Dragør ildsted. Fundet kan dateres til 1300-tallet.

### Spændhusene

Næste kulturlag kan henføres til perioden 1350-1420, umiddelbart før de faste boders etablering. Sporene viser provisoriske bosteder – sandsynligvis af en sæsons varighed – idet der fandtes flere lag ildsteder samt stolpehuller i en sådan mængde, at de enkelte boder ikke med bestemthed kan udskilles. Her synes at være tale om spændhuse, en teltformet konstruktion af nedgravede rafter, der sammensures i rygningen, hvorefter rafterne beklædes med græstørv eller tang. Gavlen kan bestå af brædder. Typen, der også kendes fra andre Skånelejer, har været udbredt i Norden siden stenalderen og har ind til vor tid været i brug som strandboder, bl.a. på Vestkysten. Også denne bebyggelse synes så tilfældigt placeret, at der næppe har været tale om faste handelsstader i større udstrækning, omend aktiviteterne har været knyttet til nøje afgrænsede områder, de såkaldte *fed*, som de enkelte stæder gennem privilegier fik anvist til handelsvirksomhed.

Fund viser, at boderne har været anvendt til handel, og at her har boet en smed, senere en klædehandler. Herom vidner tilstedeværelsen af en saks og flere klædesplomber fra tøjruller, der gennem mærke viser, at tøjet stammede fra Limburg og Kampen.

### Gavlhusene

Tilladelsen til at bygge faste boder må have indebåret en vis form for planlægning, gennem anvisning af byggegrunde, og dermed kimen til en byplan. Kulturlaget fra tiden efter 1422 viser gennem tre husfundamenter, at dette har været tilfældet, endda efter bebyggelsesprincipper, der er genkendelige fra andre byer i Østersøområdet.

Her er tre, ca. 8 meter lange huse placeret med gavlene vendt mod en brolagt nord-sydgående gade. Mellem hvert hus er en smal smøge. Denne bebyggelsesform har fra Nordtyskland bredt sig til nordiske handelsmarkeder og kan spores endnu, bl.a. i Helsingørs byplanmønster.

Disse huse har været af bindingsværk med lerklinede vægge og sandsynligvis bræddeklædte gavle. På et kort over Stettins *fed* på Falsterbo er i primitive tegninger gengivet en række gavlhuse, med deres bomærker

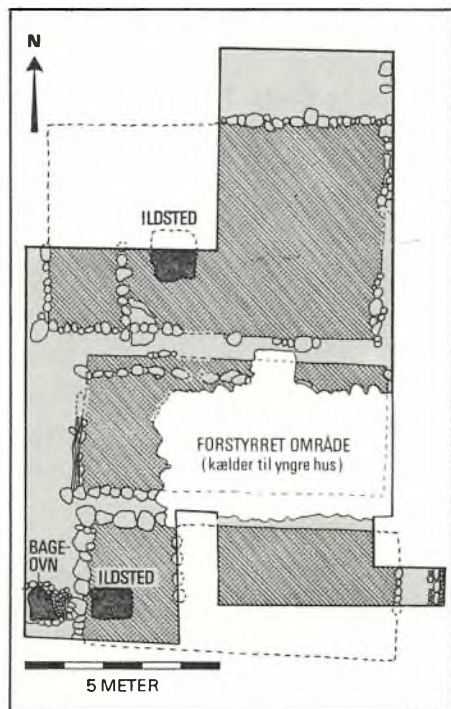

De tre gavlhuse, ca. 1420. (Skalk).

Gavlhuse med bomærker.  
Fogedkort over Stettins fed  
på Falsterbo, 1579.



anbragt som gavlpnydelse. Bomærkerne tjente som skilte og navngav boderne folkeligt og fantasifuldt, som vore dages kælderbeværtninger. På kortet er noteret navne som: »Tre tøndebånd«, »Tre sild«, »Herrens borg«, »Jomfruen«, »Korset« og »Grumbaljen« (hvori man kastede fiskeaffaldet). De farverige navne må ikke forlede til den antagelse, at der var tale om lutter beværtninger og bordeller. Bomærket kunne lige så godt henvise til fredelig handels- eller håndværkervirksomhed. Vi foretrækker at tro, at de tre ovennævnte boder i Dragør har været af sidstnævnte art. Også her har boderne haft gavlinggang. Den fører ind til husets største rum, formodentlig salgslokalet; i ét tilfælde forsynet med ildsted og herfra indfyring til en udvendig bageovn. Denne kombination af ildsteder, der i udviklet form bliver et gennemgående træk i senere østdansk byggeskik, optræder her i sin hidtil ældst kendte form. Den vil i lokal, endnu mere beskeden udformning optræde i alle Dragørs 1700-tals huse.

På et tidspunkt er disse huse blevet nedbrudt, og et større gavlhus med samme ruminddeling er opført på tomten.

#### Branden 1536

I forbindelse med Grevens fejde 1536 afbrændtes det meste af Dragør-lejet. Tydelige brandspor viser, at det sidst opførte gavlhus har lidt samme skæbne. Efter denne periode bliver den udenlandske handel i Danmark stærkt begrænset. Dette fremgår også af de næste 40 års resultatløse ansøgninger fra hanseatiske stæder om genoprettelse af gamle rettigheder. Samtidig foreligger besværinger fra de hanseatiske købmænd, som endnu virker på lejet, over forurettelser og retsbrud under udøvelse af deres lovlige erhverv, eller over direkte indskrænkninger i deres privilegier. Skønt Frederik II med Odense-recessen i 1560 for en kort periode tilbagegiver hansestæderne deres gamle rettigheder på adskillige handelspladser, er Dragør ikke nævnt i denne forbindelse. Denne politik kan tolkes, som et forsøg på at udelukke udenlandsk konkurrence inden for det københavnske markeds interesseområde.

Dette var naturligvis lidet stimulerende for genopbygningen af Dragør. For at bøde herpå, uddeler kongen i de samme år et stort antal privilegier og gavebreve til københavnske borgere, lydende på udnyttelse af brandtomterne samt overtagelse af fiskerettighederne.

#### »Slotsfogdens hus«

Fra 1561 foreligger et gavebrev fra Frederik II til slotsfoged Christoffer Mogensen på tre byggegrunde på Dragør som arveejendom – »... efterdi der findes mange øde fed og byggesteder på Vort fiskerleje Dragør, hvoraf Vor og Kronens skyld og rettighed forsømmes ...«.

De tre boders placering beskrives nøje. Dette giver samtidig oplysning om, at tilstødende grunde allerede er bebyggede: »de første to liggende sønden næst op til Poul Smedzys udi Taarnbye byggested og norden næst op til Mads Fønboes udi Maglebye lille bod og byggested, fra Nyenstræde og til det sundiske fed, det tredje liggende sønden næst op til forskrevne Oluf Hansens fed og norden nest op til Hans Frandzens Kældersvends bod og byggested ...«.

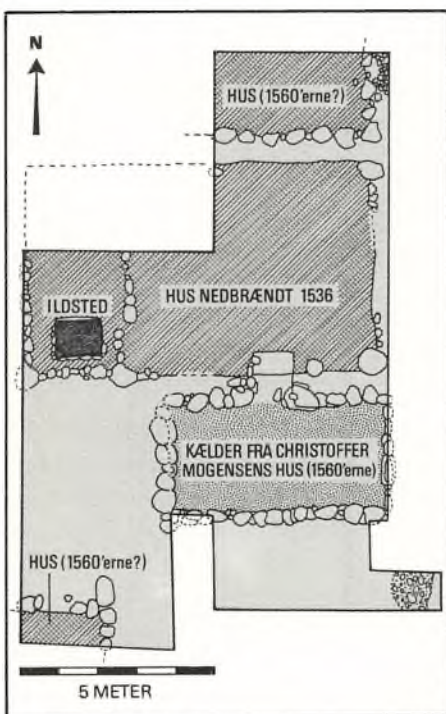

»Slotsfogdens hus«, nederst kælder; hovedhuset har bredt sig mod nord over det i 1536 nedbrændte hus. (Skalk).



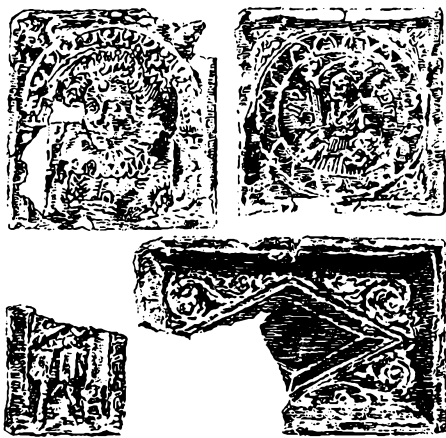

*Kakler fra bilæggerovn i slotsfogdens hus. De øverste er den bibelske Susanna og dronning Anna af Polen, slutningen af 1500-tallet. (NM).*

Det fremgår af beskrivelsen, at man ved genopbygningen har fulgt det bebyggelsesprincip, som rådede før branden. Da husene ligger med gavlene mod en nord-sydgående gade, Nyenstræde, er det sandsynligt, at der er tale om den gade, som allerede under 3. fase blev afdækket på »Stakhaven«. Det er endda muligt, at de to først beskrevne grunde er identiske med udgravningsarealet. Her er ihvertfald opført et hus, der var en slotsfoged værdig. De bedste oplysninger giver en sidebygning med lavere gulvplan end hovedbygningen og forbundet med denne ved en trappe i nordvæggen. Rummet har et omhyggeligt lagt pikstengulv. De pudsede og kalkede lervægge har været prydet med blomsterranker i rød, gul og sort kalkfarve; endvidere har huset haft blyndfattede ruder med glasmalerier. I hovedhuset har været en ovn, bygget af reliefprydede glaserede kakler. Tilstedeværelsen af et så fornemt hus i et nedbrændt fiskerleje under beskeden opbygning må have sin specielle forklaring. Såfremt antagelsen af bygherre er rigtig, må det forudsættes, at nævnte slotsfoged har haft sin bolig på Københavns slot. Da lejet synes på det nærmeste opgivet som skatteobjekt, er det heller ikke rimeligt at tænke sig, at slotsfogeden samtidig er foged på lejet. Gavebrevet har også karakter af ejendomsoverdragelse til privat brug og arv, uden direkte foreskrevne embedspligter. Der er dog ingen tvivl om, at slotsfogden skulle holde øje med forholdene, idet der i brevet nævnes, at »Vor Krones skyld og rettighed forsømmes«.

Der ligger måske en nærmere forklaring på dette hus' udstyr i slotsfogedens ansvarsområde. Trods lejets begrædelige tilstand benyttes det ofte i 1500- og 1600-tallet som anløbsplads for udenlandske, fyrstelige deltagere i kongelige fester på Københavns slot. Det er derfor ikke urimeligt at tænke sig dette hus anvendt bl.a. til at herberge fornemme gæster, som under standsmæssige forhold kunne hvile ud efter en ofte strabadserende sørejse. Med tidens primitive kommunikationer, kunne ankomsten af fremmede gæster kun tilnærmelsesvis anslås, ikke mindst når de kom ad søvejen. Fra Dragør kunne bud skikkes til Københavns slot, så gæstens indtog i staden blev forberedt. Værtsforpligtelserne, før dette fandt sted, påhvilede naturligt Københavns slotsfoged.

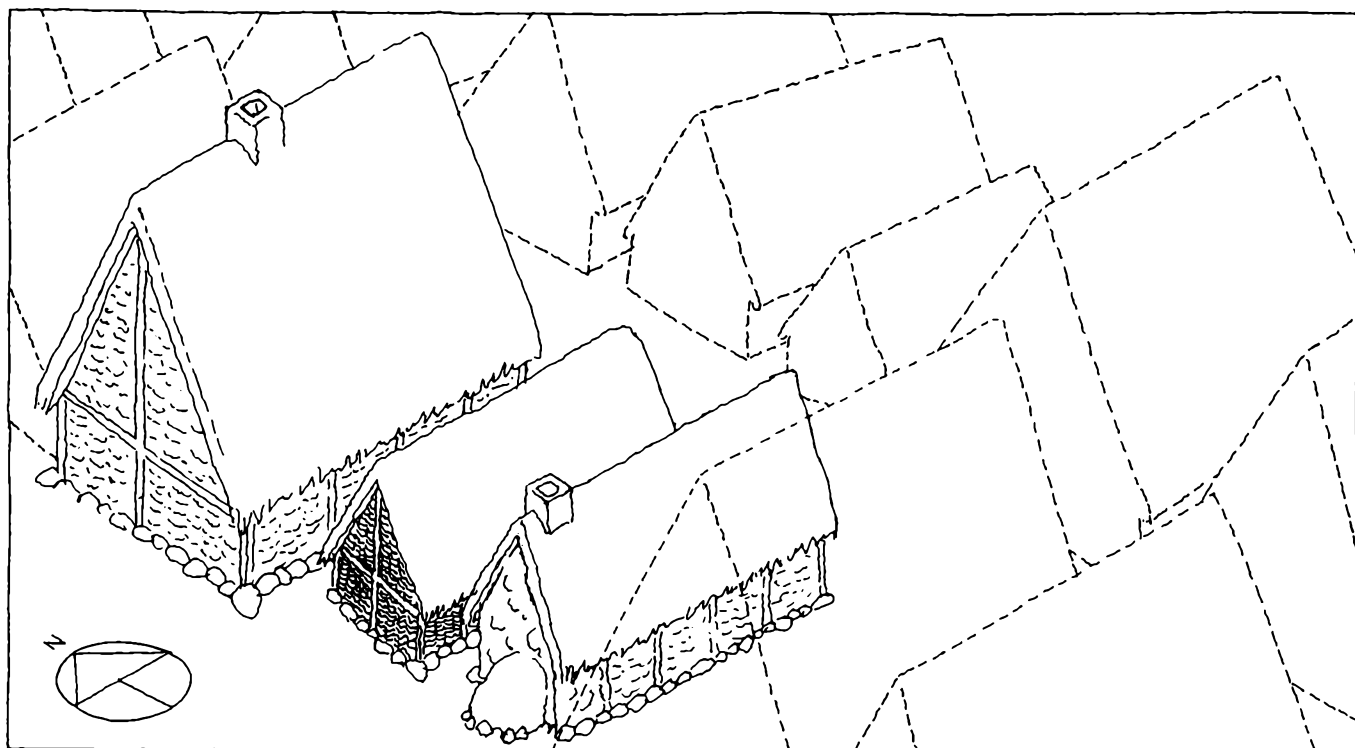

*De tre gavlhuse i Nyenstræde, rekonstruktionsforsøg. (PA).*

Det kan noteres, at Dragør ikke kun var officiel anløbsplads i forbindelse med glædelige begivenheder. Bl.a. under den nordiske syvårskrig blev flådens sårede landsat her, samt døde, der var af en sådan rang, at jordfæstelse var tilbørlig; heriblandt rigsadmiral Otto Rud, der som krigsfange døde 1565 på Svartsjö slot. Hans lig blev 1571 sejlet til Dragør, og herfra med hans frigivne skib, »Jægermesteren«, bragt videre til Københavns slot.

Udgravningen i »Stakhaven« foregik inden for et område på 10×15 meter. Dog gav undersøgelsen, trods sin begrænsning, Skånemarked-arkæologiens hidtil bedst registrerede billede af byggeskik – foruden vigtige fragmenter af byplanen. Der er derfor al mulig grund til at ønske en fortsættelse af dette arbejde, hvor mulighed vil være til stede, eventuelt i andre bydele.

#### DEN MIDDELALDERLIGE BYPLAN

På grundlag af privilegier, skøde- og gavebreve forsøgtes i slutningen af forrige århundrede en rekonstruktion af Dragørs middelalderlige byplan. Den er dog behæftet med en usikkerhed, der skyldes et mangelfuldt og tilfældigt bevaret kildemateriale med oplysninger af tidsmæssig stor spredning. Endvidere synes væsentlige træk i den nuværende byplan ikke at følge den middelalderlige. Det er derfor af flere grunde svært at vælge udgangspunkt for et mønster med korrekte forhold mellem de topografiske oplysninger, der kan hentes fra dokumenterne. Samtidig er eksisterende topografiske holdepunkter for en rekonstruktion kun til stede i ringe grad.

Selve »øret« må med rimelighed placeres på det areal, som i dag er forterræn til havnens nordre mole. I et skøde fra 1455 omtales »Skjolden«. Dette kan være en skanse, som det ville være naturligt at bygge inden for øret. Det forklarer måske også den for Amagers kystland så usædvanlige terrænstigning, der tydeligt viser sig i Toldergade og den tilstødende gade, Slottet, som er bemærkelsesværdig stejl.

Mindre udtalte højdeforskelle markerer sig langs det meste af byens østside, hvor slipper og gader skråner ned mod forstranden, der i dag omfatter Havnepladsen og Strandlinien. Dette forareal var i middelalderen friholdt for byggeri i »et årekasts bredde«. Stigningen ind mod byen skyldes kulturaflejringer efter flere hundrede års byliv. Kulturlaget i »Stakhaven« var to meter tykt. Den forbavsende tykkelse skyldes bl.a., at man ved nybyggeri ikke fjernede resterne af forudgående byggeri, men blot planerede dem.

Et andet topografisk holdepunkt er Løkkerenden, der i middelalderen var en kanal, der betjente det indre markedsområde. Den var anlagt umiddelbart nord for »Stakhaven«, og var endnu til vor tid påviselig som en næsten tilvokset grøft. Ved udgravninger her i 1896 fandtes rester af bygninger og brolægning.

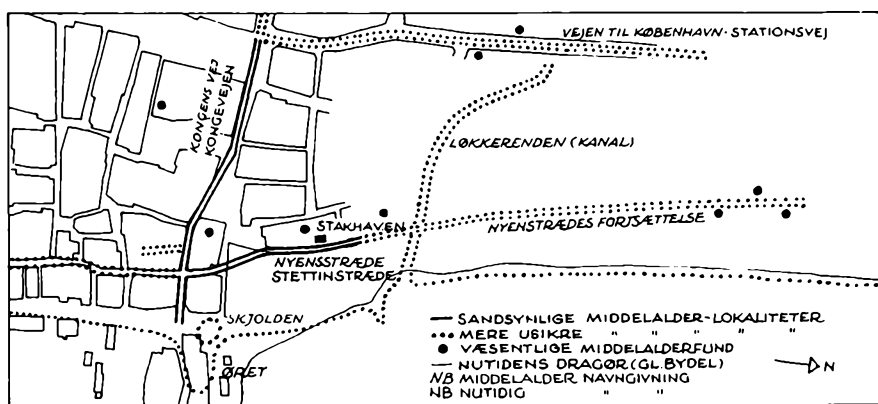

Topografiske holdepunkter i middelalderens Dragør.

*Oprindeligt gadenet*

Det oprindelige gadenet kan kun påvises i stærkt begrænset udstrækning. I kilderne nævnes, at »kongens vej« skal friholdes for garn og grej. Det ville være naturligt, at denne vej førte til øret, og dermed havde samme forløb som nuværende Kongevejen.

Hovedvejen til København i vore dage, før lufthavnens udvidelse, var en fortsættelse af Kongevejen i Kirkevej, der i Store Magleby stødte til Amager landevej.

Dette er sandsynligvis ikke middelalderens vej til København. Bykort af så sen en dato som 1785 benævner Kirkevejen: »Weg nach Holländerdorph« (Vej til Hollænderbyen), mens nuværende Stationsvej nævnes som »Weg nach Kopenhagen«. Jordfund på begge sider af vejen vidner om, at den har været inddraget i markedsområdet. Også her er en tydelig terrænstigning, mest åbenlys på Løkkevej.

## NYENSTRÆDE



*Kolding omkr. 1580. Typisk middelalderlig havnebyplan med tætliggende gavlhuse vinkelret på kysten. Braunius' Theatrum Urbium.*

Sammenlignes Dragør med ældre, danske søkøbstæder, findes overensstemmelser i den langstrakte placering langs kysten. Dette mønster går igen i omkring en snes købstæder af middelalderlig oprindelse. Et gennemgående træk i de samme byer er en hovedgade, der løber langs med kysten i en grundbredde fra forstranden. Dette træk er ikke umiddelbar genkendeligt i Dragørs hoved-bynet på grund af delvise ændringer af byplanen efter middelalderen. Endnu findes dog et sekundært, men afbrudt, gadenet med denne placering i nuværende Strandstræde – Magstræde – Stettinstræde. Mens den øvrige del af det nuværende Dragør er præget af et nyere gadenet med øst-vestgående, parallelle gader, har den østlige bræmme bevaret det middelalderlige mønster med smalle, dybe grunde, der mod søsiden afbrydes af mange slipper og mod landsiden kun åbner sig ved enkelte forbindelsesveje til den øvrige by. Strandstræde-Stettinstræde-linien er rimelig at antage som markedets hovedfærdselsåre, foruden »kongens vej«. Stakhaven vender ud til denne gade, og viser i sin gavlfase det middelalderlige normalmønster, der er genkendeligt i flere byer. Der er derfor god grund til at tro, at den brolagte gade fra samme fase, nuværende Stettinstræde, er den nordligste ende af det i kilderne omtalte »Nyenstræde«, der første gang nævnes i et gavebrev fra 1473 og siden, i gavebrevet af 1561 til slotsfogeden, beskrives som nord-sydgående.

Foruden denne gade nævner kilderne følgende gader: Hollenderstrædet (1474), Køtmangergaden (1443 – hvor slagterne i København får tilladelse til at oprette 25 boder), Toldbodstræde (1455 – hvor toldboden lå bag Skjolden) og Wismargaden (1493 – nær ved Skjolden). Ingen af disse lokaliteter er dog så nøje beskrevne, at de kan indgå selv i en forsigtig rekonstruktion.

## TRANSPORTVEJE OG ARBEJDSPLADSER

I en tid med primitive transportmidler må det have været et problem at transportere de mange varer, der handlede på markedet – ikke mindst de pakkede sildetønder. På grundlag af mange tøndefund og samtidige detaljerede forskrifter for lægning af sild i tønde, kan man ret nøje udregne gennemsnitsvægten af en pakket tønde. Den andrager ca. 250 kilo! I kilderne nævnes, at der på markedet forefandtes vognkarle. Det må dog have været vanskeligt at laste og losse så tunge byrder på en vogn. Her kommer Løkkerendens funktion måske ind i billedet. Den har gennemløbet lejet og sandsynligvis haft kajplads mod Københavnsvejen, nuværende Stationsvej vest for nuværende »Grushullerne«, de senere opståede grusgrave.



*Pram fra Falsterbohus, 1300-tallet,  
(opmåling: N. Tidmark og N. Lindahl).*

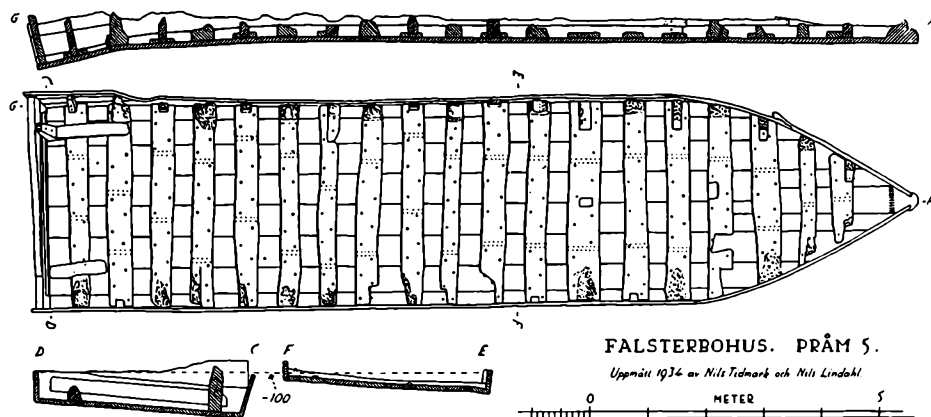

Flere andre steder i byen er fundet spor af bolværker, bl.a. på Fogdens Plads. Meget tyder på, at lejet har været gennemkrydset af kanaler. Det er sandsynligt, at disse har været farbare for pramme. På Falsterbolejet er fundet pramme fra Skånemarkedstiden, men af en større dimension end dem, der han have besejlet Dragørs kanaler. Det er ikke umuligt, at sildetønderne fra de forskellige fed er blevet rullet til nærmeste kanal, hvor pramme har sørget for den videre transport til de på reden ventende kogger (tidens handelsskibstype). Her er tønderne ved hjælp af taljer halet ombord.

Gennem samtidens vedtægter for handel og vandel på lejer, de såkaldte »motbøger«, får man et yderst detaljeret billede af livet på de enkelte fed. Her afspejles samtidig de enkelte fristæders retsregler som herskende inden for feddet, det privilegerede areal. Desuden giver disse forskrifter nøje oplysninger om sildens vej fra fangst til lægning i tønde. I forskrifterne optræder begrebet »styrtrum«. Heri styrtedes sildene efter landing, og gællekonerne begyndte deres arbejde med at rense fangsten. Flere steder i byen er fundet spinkle kassekonstruktioner af dimensioner, der ikke kan henføres til bygningsdetaljer, men meget vel kan være sådanne styrtrum, som i en lidt anden konstruktion endnu benyttes i vore havne.

Et stort problem på lejet må have været bortskaffelsen af de uhyre mængder af fiskeaffald. En del blev af grumkarlene brugt til udvinding af sildeolie. Under Stakhaveudgravningen stødte man på en trugformet, stenforet nedgravning, som indeholdt rester af sildeaffald, en konstruktion, der utvivlsomt har forbindelse med denne proces.

#### SKÅNEMARKEDETS OPLØSNING

Skønt Frederik II tilskynder til en genopbygning af Dragør, forvinder handelspladsen ikke de første 200 år følgerne af katastrofen i 1536. I 1611 noterer skattelisterne kun tyve faste boliger på lejet, i 1677 53 huse og i 1688 kun 65 familier.

Selv i nyeste historiske redegørelser fremhæves sildens forsvinden som den væsentligste årsag til markedets opløsning. Dette trods gentagne hanseatiske ansøgninger om genåbning for handel og fiskeri så sent som 1670, på grund af områdets fiskerigdom.

Dragørmarkedets forsvinden skal snarere sættes i forbindelse med de almene strukturændringer af politisk og handelsmæssig art, som kendetegner 1500-tallet. Hansaens magt bliver svækket ved spaniernes og nederlændernes overtagelse af verdenshandelen. Hermed indføres også frihandelsprincipper, der stod i modsætning til den monopolhandel, som var hansaens styrke på Skånemarkedet. Tillige brydes monolet gennem den kraftige vækst af handelssteder uden for forbundet. Samtidig begrænser reformationen behovet for den vigtigste fastespise, silden. Det må fastslås, at Dragør forsvinder i delvis anonymitet fra midten af 1500-tallet til midten af 1700-tallet, hvor byen får sin renaissance.

# DRAGØR 1770-1830

## DRAGØR I 1700-TALLET

Efter Skånemarkedstiden spillede Dragør en underordnet rolle i landets erhvervsliv. Lejet blev under Christian II overladt til de indvandrede hollandske bønder, som på kongens foranledning havde dannet deres egen, yderst selvstændige kommune, Hollænderbyen eller Store Magleby, vest for Dragør. Denne overdragelse fik dog på grund af kongens fald ikke øjeblikkelige følger. En del af lejet blev, som omtalt i foregående afsnit, udstykket til de københavnske borgere, der mod at svare jordskyld måtte bebygge de tidligere fed.

I 1600-tallet finder en indvandring til lejet sted, først og fremmest efter Skånekrigene, af dansksindede fra Skåne og Halland, men tillige bornholmere og jyder. Dette medfører at en bydannelse begynder at tage form, og fra denne tid fungerer den hollænderby'ske overhøjhed. Dragør forbliver kommunalt og retsligt under dette formynderskab, indtil det lidt efter lidt og under mange stridigheder langsomt afvikles. Som et væsentligt led i selvstændigheden får Dragør fuld ejendomsret over havnen omkring 1730.

Allerede år 1600 synes anlægget af Dragør havn at tage sin begyndelse med oprettelse af en anløbsbro, senere udbygget til Nordre mole. Her byggedes i 1682 et toldsted, siden afløst af den nu nedlagte toldbolig.

Som et kuriosum kan nævnes, at den store projektmager, Christian IV omgikkes med planer om at kunne spærre Sundet med kort varsel ved hjælp af brohoveder, som skulle udgå fra Dragør og Saltholmen. Det fremgår af kongens private korrespondance fra 1637-1643.

Måske kunne Dragør også have spillet en rolle som opmarchplads for et dansk tog over isen mod Sverige. I hvert fald sender kongen en forespørgsel, om isen ud for Dragør kan bære. Modtageren af brevet er svigersønnen, Corfitz Ulfeldt, der, da han siden går i svensk tjeneste, er stærkt medvirkende til realisering af Karl Gustavs tog over bælteerne.

I Dragør opbyggedes efterhånden maritime traditioner, som skulle nyde kongelig bevågenhed. 1684 modtog 6 Dragør-søfolk kongeligt privilegium på at lodse orlogsfartøjer gennem Sundet. Allerede 1713 var lodsernes antal fordoblet og virksomheden udvidet til koffardiflåden. 1658 dannedes et bjergerlaug i Dragør, hvis organisation blev lagt i fastere rammer efter den kongelige forordning om bjergning af 1706. Virksomheden gav ind til vor tid byen store indtægter.

Efter 1700-tallets begyndelse indrulleredes mange af Dragørs søfolk i marinen. I den anledning fik deres hjemmевærende hustruer, ved medhjælp af døtre, privilegium på at fremstille og sælge vævede produkter. Dette skete under protest fra Københavns værverlaug, der nok kunne føle sin næring trådt for nær, da Dragør lå inden for laugets privilegerede handelsområde. Vævningen kom til at spille en stor rolle for byens økonomi.

Det var i 1700-tallets begyndelse tillige overladt Dragør-småskippere at sejle brænde og korn til den kongelige husholdning og byggematerialer til de statslige lagre. I 1676 havde Dragør havn 2 jagter, 82 små og store både samt 27 åleskøjter. Et stort flertal af skibene ejedes af Hollænderbyens bønder.

Byen fik sin andel i det handelsmæssige opsving, som kendetegnede 1700-tallets første halvdel. I 1748 havde byen 130 fartøjer, hvoraf Hollænderbyen ejede en tredjedel. Hermed var Dragør tonnagemæssigt en af landets største havne. Den kunne dog, trods udvidelser 1725-29 og 1760 og -70 ikke følge handelsflådens vækst. Det knob især med at rumme byens flåde under vinterleje i den ikke særlig dybe havn. Flere Dragør-

skuder måtte i den anledning søge Københavns havn. Stenrelieffet på ejendommen Nyhavn med indskriften »Dragør Herberg 1774« kan have forbindelse med vinterstationeringen. At Dragør virkelig har været en alvorlig konkurrent til den københavnske skibsfart, fremgår af forhandlingerne omkring projekteringen af enevældens største byplan, Frederiksstaden, hvis centrum blev de fire privatpalæer, der snart skulle danne Amalienborg slot. Projektets sigte var oprindeligt begrænset til en borgerlig bydel med stabelpladser og pakhuse langs havnen. Ved sagens forelæggelse i conseillet, 1749, fremføres, at projektet ville hjælpe til »at faae saa mange flere Pladser bygget, om Skipperlauget, som ved Dragøes Tiltagelse er blevet næsten ødelagt, blev hjulpen paa fode igen, Thi Dragørerne har aldrig været, ej heller er, tilladt at bruge andet end aabne Baade og Fartøjer«. Klagen hentyder til, at mange Dragør-søfolk førte skibe af en sådan tonnage, at det krævede søfartspapirer; en formalitet Dragør lagde mindre vægt på.

Tiden op til århundredskiftet er kendetegnet af jævnt stigende indtægter for byens handelsflåde. Samtidig gav afgift fra bjergninger betydelige indtægter til byens kasse.

Englænderkrigene lammede Danmarks maritime aktivitet og naturligvis også Dragørs.

I den københavnske nyhedstidende »Nyeste Skilderi« fra 1816 skrives: »Af alle Søstæder i Danmark har næppe nogen lidt mere ved Krigen end den mindste iblandt dem, Dragør paa Amager. Førend Ufreden ejede denne vindskibelige By omkring 80 maadelige Fartøjer, hvormed Dragørerne sejlede paa alle Provindserne, ja endog paa udenrigske Havne. Meneds ved Opbringelse, dels ved at drives paa Grund af Fjenden, er hiint Antal af Fartøjer nu saa formindsket, at Byen i det hele kun tæller 20«. Dette var følgen af englænderkrigene, og, som et minde om statsbankerotten 1813, fortsætter artiklen med en beklagelse af de endnu sejlandes økonomiske situation: »da de ikke have saa megen Formue, om de end ejede Fartøjer, at indkøbe Ladninger, f.Ex. Brænde, som de almindeligen plejede at bringe hertil, thi det, hvortil der i Fredstiden kun behøvedes 3 til 400 Rdl udfordrer nu nogle Tusinde Rigsbankdaler«.

Selvom Dragør efter tabet af Danmarks flåde i 1807 fik sin part af kapergevinsten under den efterfølgende periodes maritime guerillakrig, er billedet i »Nyeste Skilderi« sandfærdigt. Krigen ramte ikke mindst den del af befolkningen, som ikke ejede skib, men havde sit udkomme ved arbejde på Holmen, der lå lammet efter de engelske repressalier.



*Dragør havn, 1840, olie. C. W. Eckersberg.*



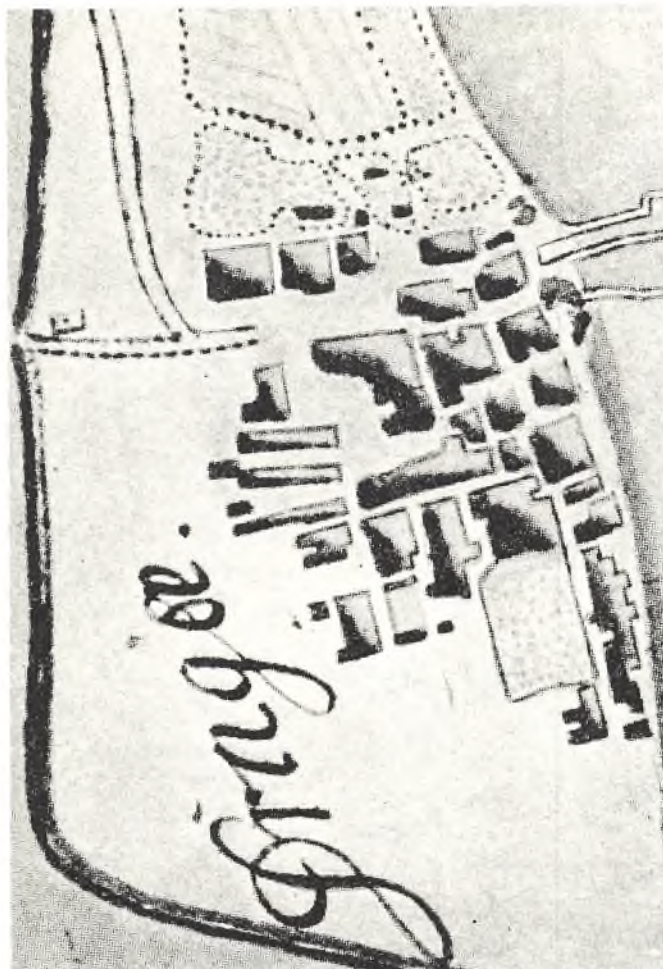

T.v. Dragør 1746-66, Frederik V's Kortsamling, 1:5000.

T.h. Dragør 1766, Bielefeldt, 1766. 1:5000.



#### 1700-TALLETS BYPLAN

Resultaterne af foretagsomheden inden for skibsfarten i 1700-tallet kan aflæses i byens vækst. Dragør havde i 1677 kun 104 ildsteder, heraf 8 fyrsteder og 4 bageovne. I 1740 berettes at »Dragør er over 200 Huse. Alle Indvaanere Skibsfolk undtagen nogle faa Haandværks-Mænd«. Allerede 1758 var byen vokset til 293 huse.

Fra denne periode optræder de første, mere detaljerede kort over byen. Det ældste, kendte kort er fra Frederik V's kortsamling, og må antages at være fra omkring 1750. Selvom byplanen er skitseagtig angivet, viser den hovedtræk, som går igen på yngre, mere præcise kort. Af de første kort fremgår, at ca.  $\frac{2}{3}$  af nu eksisterende byareal er udbygget til en øst-vestgående linie omkring nuværende Stormgade, idet Strandstræde dog allerede synes at have nået sin endelige udstrækning.

Bielefeldts kort fra 1766 viser et fuldt udbygget område, bortset fra karréen, nuværende Bymandsgade-Blegerstræde-Rønne Allé-Vestgrønningen, samt grunden, hvor Missionshuset nu ligger. Dette sydvendte hjørne blev først udbygget omkring 1900. Et kort fra 1785 i Hærens arkiv giver et klarere billede af bebyggede grunde. I det store og hele viser det tilstanden fra Bielefeldts kort, dog angives et samlet ubebygget areal syd for bondegården i Lodsstræde. Kortet viser tillige det udvidede havneanlæg med følgende tekst: »Einer von Pffhalwerck u. Steinkast: gemacht: Hafen worinn 75 Schiffe Dieses Dorfs gehörend, des Winters liegen«: En havn lavet af pæleværk og sten, hvori 75 skibe tilhørende denne by ligger for vinteren.

Nord for byens nordlige bondegårde, mellem nuværende Stettinstræde og kysten, er endnu ubebygget. Kystlinien syd for havnen er beskyttet med stensætning og går ganske nær de bebyggede grunde øst for Strand-



Dragør 1785, Hærens arkiv, 1:5000. Foruden den i teksten omtalte beskrivelse af havnen (A) følgende tekst, B: Die Zollbude, C: Die Stadtschule, D: Ripperbahn. (Efter repr. Jørgen Nielson).

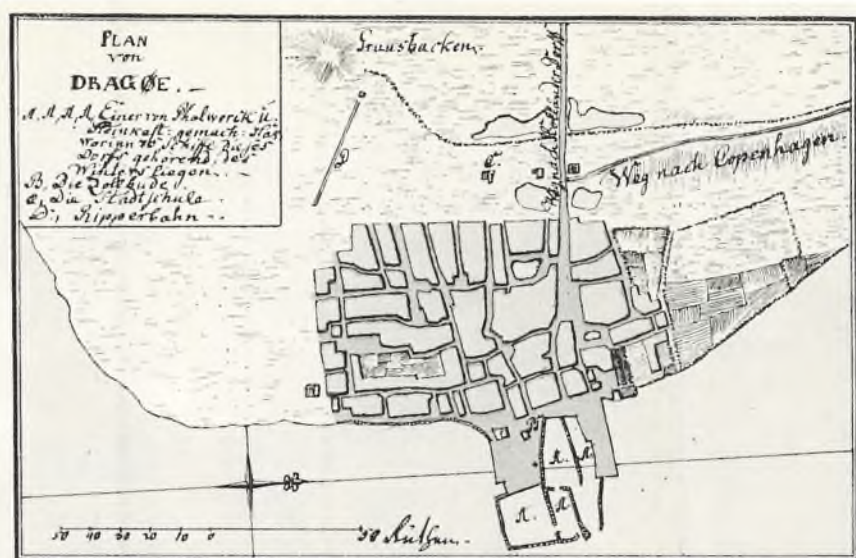

»Kort over Dragøe og Havnen opmaalt og tegnet i Cantonement Quartieret i Aaret 1801 af P. L. Krebs.« 1:2500 (udsnit). (Efter repr. J.N.).

stræde. Der synes ikke sket store ændringer i byen, fra dette kort, tegnet 1785, til P. L. Krebs' smukt detaljerede kort fra 1801. Der er dog foretaget opfyldninger syd for havnen. Tillige viser kortet et ret stort, ubebygget areal mellem Strandgade og Von Ostengade.

Skønt ingen af disse kort giver oplysninger om de enkelte matrikler, er gadeføringen på alle kortene i det store og hele overensstemmende med N. Lyngbys opmålte byplan 1811, hvor der både vises matrikler og bebyggelseplacering. Det må ud fra dette kortmateriale være rimeligt at antage, at Dragørs helt specielle udstykning allerede praktiseredes, da det først kendte kort udsendes omkring 1750.

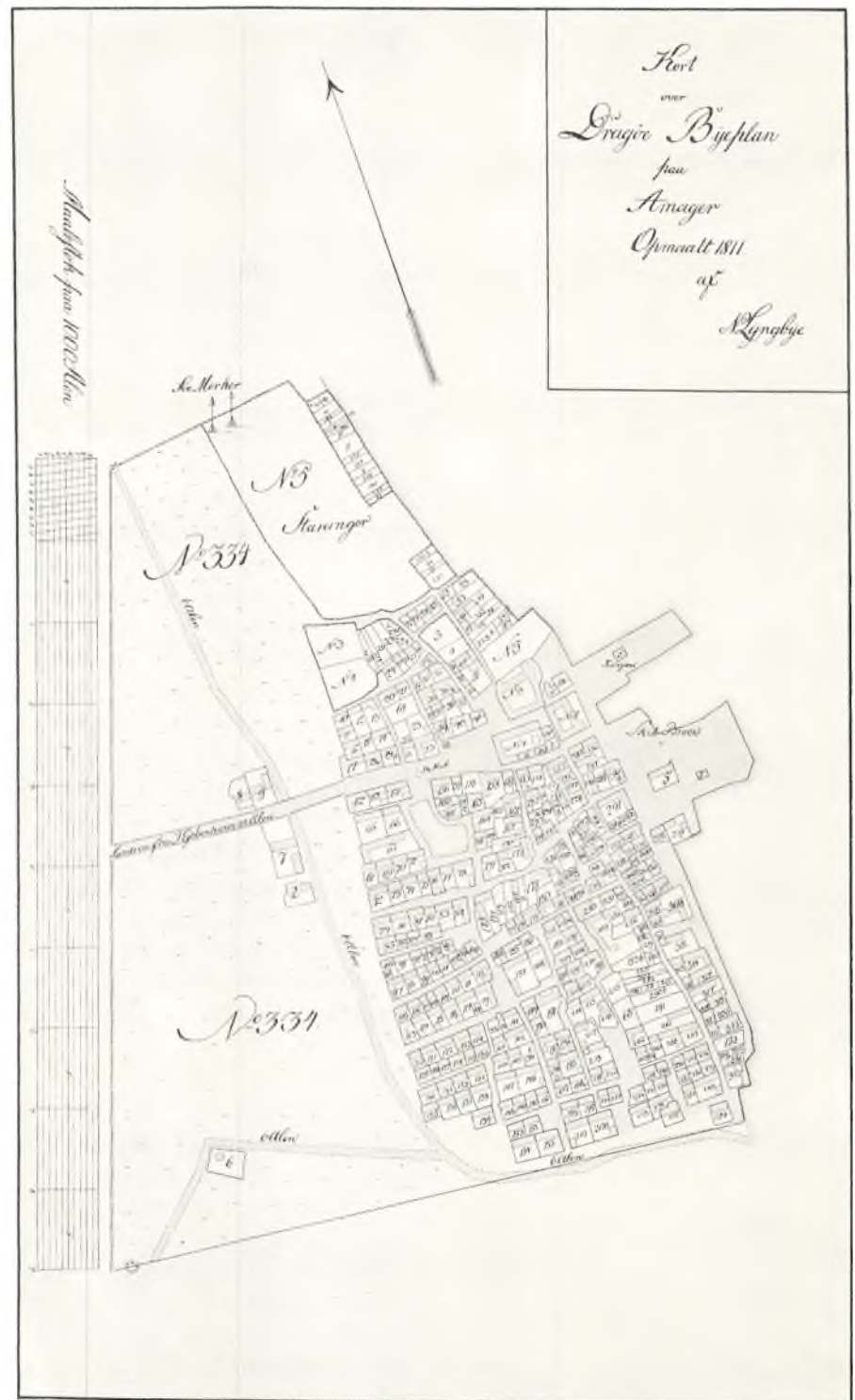

»Dragøe Byplan paa Amager Opmaalt 1811 af N. Lyngbye.« 1:2500.



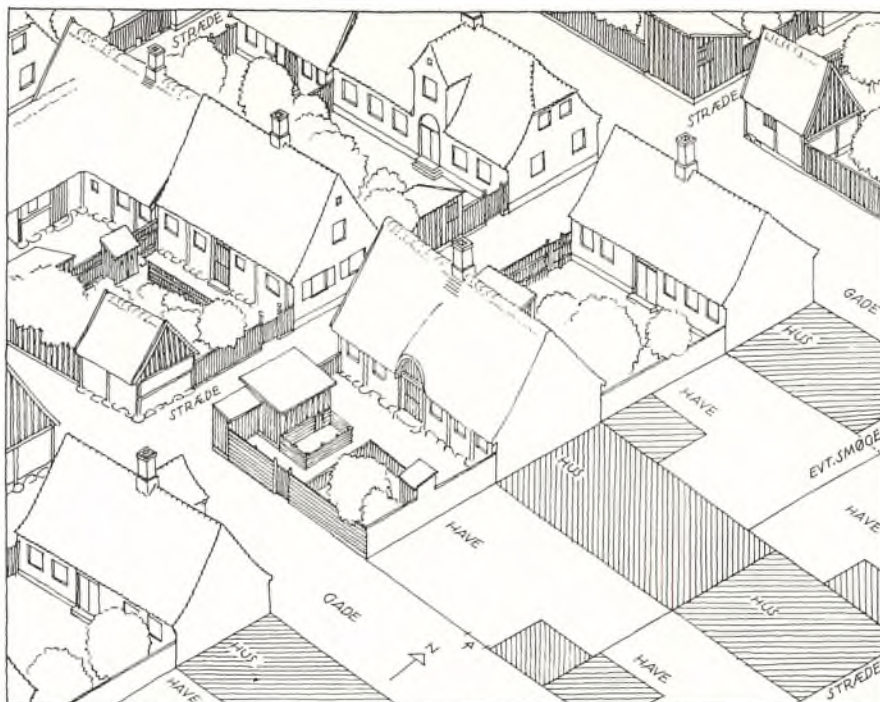

Principskitse af Dragør byplan. (Tegn. PA).

### Gadenettet

På Dragør Byplan, opmålt 1811, kan endnu genkendes middelalderens to primærgader »Kongens vej«, i dag Kongevejen, og »Nyenstrædet«, nuværende Strandstræde. Det øvrige gadenet har ingen middelalderlige træk; derimod gadeføring og udstykning af en regularitet, der i grove træk baseres på byplanprincipper, som først kommer frem her i landet i 1600-tallet.

Det hører til undtagelserne, at en by ikke udbygges på et nedarvet gadenet, ikke mindst fordi matrikelinddelingen er et af de mest konservative byplanelementer. Den radikale omlægning af gadenettet i Dragør kan måske forklares gennem de nationale og retslige ændringer, som fandt sted efter Skånemarkedets opløsning, hvor grundene overgik fra hanseatiske lejere til danske ejere. De store ødelæggelser under Grevens Fejde, hvor betydelige dele af byen menes nedbrændt, har måske også medvirket til friere dispositioner. I virkeligheden optræder grundejere i traditionel forstand først i Dragør efter sidstnævnte periode. De første generationer følger dog de middelalderlige byplanprincipper, som det fremgår af yngste udgravningsfase i Stakhaven.

1700-tals-gadenettet, som angives på bykortene, består i princippet af øst-vest-gående gader og nord-sydgående stræder, et mønster bevaret til i dag. Bortset fra Kongevejen, gennemføres kun nuværende Strandgade fra byens østlige til vestlige skel. De øst-vestgående primærgader, nuværende von Ostensgade og Bymandsgade, afskæres af Strandstræde, middelalderens Nyenstræde. Det er dog bemærkelsesværdigt, at bebyggelsesplanen langs Strandstræde følger den øvrige by, på trods af at grundinddeling og gadeføring har det middelalderlige præg.

### Bebyggelsen

Langs de øst-vestgående gader er husene placeret solret, i øst-vestlig længderetning, efter gammel dansk skik. Husene optræder som sammenbyggede længer, et princip, der er kendt fra middelalderen i de såkaldte boder, opført af stiftelser eller af grundspekulanter til udlejningsformål. Her er samme mønster fulgt af byherrer, som har bygget egen bolig.

Dragørs bebyggelsesplan tegner sig i store træk således: Afstanden mellem gaderne er to til fire grunddybder. I det sydlige gadeskel bygges længerne efter almindelig dansk byggeskik med bagved liggende have- eller gårdareal. Umiddelbart i dettes sydskel opføres næste længe, hvorefter følger dennes have. Så fremdeles, afhængig af karréens dybde, indtil

ny gade, der derfor mod nord begrænses af en have. Dermed opstår et asymmetrisk gadebillede. Mod nord afgrænset af plankeværker til haver med hus tilbagetrukket i nordskel, og mod syd begrænset af husfacader.

Dette gadebillede viser, at man kun med tilnærmelse har fulgt 1600-tallets byplanprincipper, hvor man netop trækker begge facadeflugter frem mod gadelinien for at opnå et fast opbygget gadebillede. Et nærliggende eksempel på dette har vi i Nyboder.

For i Dragør at få forbindelse fra gård eller hus til gade, er det begrænset, hvor store karréer, der kan dannes efter ovennævnte princip. Derfor er karréer over to grunddybder almindeligvis kun af to huses længde, så de kan betjenes fra de nord-sydgående stræder. Karréer, som er længere end to huse, er af samme grund almindeligvis kun to husdybder brede. Princippet følges dog ikke konsekvent, hvorfor »indeklemte« huse får en adgangsmulighed gennem en smal slippe langs tilgrænsende huses nordfacade, i enkelte tilfælde som eneste adgang.

Dette byplanprincip giver en maksimal udnyttelse af byens grundareal, sydorienterede rum og solbelyst friareal. Princippet er ikke ukendt i moderne byplanlægning. Det vil dog være nærliggende at søge et forbillede i byplanlægningen under Chr. IVs tid, fordi her første gang opstod anlagte byer af mere eller mindre regularitet. Før de første Nyboder opstod, byggede kongen et andet bodekvarter. Denne bebyggelse, opført 1616, var generalprøven for de senere, og som disse bygget til flådens og Holmens folk på arealerne, der nu benævnes »mayonnaisekvarteret« på grund af to af kvarterets oprindelige navne, Hummer- og Laxegade. De



Øst-vestgående gade, Von Ostensgades sydside med sammenhængende facader. På gadens nordside er fortrinsvis plankeværker. (Foto, ca. 1911, DL).



Nord-sydgående stræde, Lodsstræde. Nr. to hus fra venstre, et bindingsværksudhus, er nedrevet. (Foto: NM, 1939).





Christian IV's »Gamle boder«, udsnit af Geddes kort, ca. 1750.



Geometrisk Christian IV-byplan, Kristiansand, 1:20.000 (Univ.bibl., Oslo).

blev i datiden døbt »de nye skipperboder« og efter Nyboders anlæggelse »de gamle boder«. Her er tale om en koncentration af parallel bode- eller stokkebebyggelse, der i plan er ved at nærme sig Dragørs, uden at den konsekvente nordskelsudnyttelse dog er gennemført. Dermed synes dette heller ikke have tjent som forbillede.

Dragør ligner ikke de idealbyplaner, som Christian IV efterstræbte gennem adskillige byanlæg som Nyboder, Kristianstad, Kristiania (nuv. Oslo) med flere. Selvom det planlagte og regelmæssige er typisk for Dragør, følges dog ikke det stive, geometriske mønster, som de byanlæg udviser, der blev anlagt under Chr. IV og efterfølgende konger. I Dragør brydes regulariteten af charmerende afvigelser i form af forskudte gadeforløb og udsparede gadeudvidelser. Derved får Dragørplanen et mindre professionelt anstrøg end de anlagte »skakbrædtbyer«.

De eksempler vi har i Norden på byer, anlagt efter datidens rådende byplanidéer, er, som de ovennævnte, alle blevet styret gennem en central overhøjhed, såsom kongen personligt eller en generalbygmester. Hvem har da planlagt Dragør? Næppe Dragørs borgere alene. Det er højst usandsynligt, at en gruppe private borgere enes om noget så abstrakt, som en principbundet byplan, endda af så speciel karakter.

Ingen arkiver giver dog et fingerpeg om inden- eller udenbys planlægningsinstanser. I Nicolaisens »Amagers Historie« omtales en indberetning fra 1770, hvorefter huse opføres på »de af Amtsforvalteren anviste Pladser«. Dette kunne tilsyneladende pege imod en overordnet, styrende instans, men viser sig blot at være den endelige afgørelse på en trætte mellem byggeinteresserede og byens gårdmænd, der ikke er villige til at afgive yderligere jord til bebyggelse. En til lejligheden nedsat kommission anviser derfor byggepladser. Dette sker iøvrigt på et tidspunkt, hvor byplanprincippet for længst er realiseret.

En faktor, der er stærkt medvirkende til den tætte bykoncentration, er det knapt tilmålte areal, Hollænderbyen stillede til rådighed for bebyggelse. Her skal henvises til Lauritz de Thura, som i 1758 skriver, at Dragørs huse »ligge tet paa hinanden ligesom i en Kiøbstad, siden Grundene og Pladsene er dyre og kostbare«. Dette er dog ikke tilstrækkeligt motiv for gennemførelsen af så målbevidst en byplanlægning. Forsøg, som er gjort, på at finde årsager i en erhvervsmæssig egalitet blandt byens borgere, og en fra skibsindretning overført sans for at udnytte arealer koncentreret, kan heller ikke anses for en rimelig dækkende forklaring.

Der er dog næppe tvivl om, at en forudgående og nøje gennemført planlægning har fundet sted, før de første huse blev opført efter de nye bebyggelsesprincipper. Herom vidner også de overordentligt beskedne grundarealer, som er et gennemgående træk i byen. Man må formode, at der på et tidligt tidspunkt er fastlagt maximumsgrænser for grundstørrelser i erkendelse af, at yderligere byekspansion ikke vil kunne finde sted. Antagelsen kan understøttes af den kendsgerning, at Dragør i midten af 1700-tallet regnes blandt landets tre største søfartsbyer, uden at dette, som i andre søfartsbyer, har sat sig spor i patricierboliger på grunde af størrelse, der er betydeligt over gennemsnittet. Dragør er kun  $\frac{2}{3}$  udbygget, da den store sejskibstid sætter ind. Dog bevares i denne velstandsperiode det tidligere jævne gennemsnit i grund- og husstørrelse under udbygning af området fra nuværende Stormgade til Rønne Allé. Dette understøtter teorien om en forberedende planlægning, der opererede med delvist fastsatte grundstørrelser indenfor en aftalt bebyggelsesplan – en »udviklingsplan« – udtrykt i dagens tale. Trods ihærdige studier af historiske byplaner i Norden, Baltikum og i Nederlandene, hvorfra en inspiration var nærliggende, er det endnu ikke lykkedes at finde forbilleder for Dragør byplan, ej heller arkivalier, der kan kaste lys over det organisatoriske arbejde forbundet hermed.

## BRANDTAKSATIONERNE

De mest detaljerede beskrivelser af Dragørhuse i 1700-tallet findes i brandtaksationerne, hvoraf de ældste er fra 1770erne. I modsætning til yngre vurderinger indeholder de præcise beskrivelser af samtlige bygnings- og inventarenheder; endda omhyggeligt målsatte, hvorved fås en rigdom af oplysninger om byens bygnings- og boligmæssige kvaliteter. Samtidig fremtræder billedet af en overgangsperiode, hvor gammel byggeskik veksler med ny.

Som grundlag for dette afsnits beskrivelse af Dragørhuset er valgt vurderingsperioden fra 1777 til året 1830, hvor der optræder et naturligt skel, idet en ny generations håndværkere indfører nye materialer, konstruktioner og husformer.

Konklusionerne der kan drages af materialet må dog ikke betragtes som repræsentative for byen som helhed. Først og fremmest omfatter materialet kun 145 af de 327 matrikler, som er angivet på Lyngbys kort fra 1811. I en periode hvor brandforsikring ikke er obligatorisk, må tillige antages, at det er de mest besiddende grundejere, som har forsikret. Dette kommer klart til udtryk i periodens tidligste vurderinger fra 1777 til 1800, der er aldeles domineret af skippere som forsikringstagere. Selvom bygningsbeskrivelserne giver et bredt billede af konstruktioner, fra lerklinet bindingsværk og stråtag til grundmur og tegltag med gavlkvist, viser inventarnotaterne gennemgående overordentlig veludstyrede hjem.

Et eksempel på en vurdering, der udtrykker gennemsnittet i boligkvalitet for denne periode, er udskrevet 14. februar 1777, gældende senere nedbrændte ejendom Von Ostensgade 6, matr.nr.99, ejet af skipper Cornelius Jacobsen Huuch: »Våningshuset består af 28 alen i længden og 10 alen i dybden, inddelt i 11 fag til dels mur og bindingsværk og klinede vægge, 1 etage med 2 kviste hver over 1 fag, taget tækket med strå, etagen består først af en stue på 2½ fag med bare vægge og bræddegulv og 2 fag vinduer med blyrammer og 4 jernstænger udi hver, derbag er en afdeling med brædder, hvorudi er nogle hylder, gulvet er belagt med sten. Dernæst er en stue på 3 fag med fodpanel, væggene betrukne med voksdug, loftet panelet og malet, tilligemed en fast kistebænk fortil ved vinduerne med adskillige afdelinger, 3 fag vinduer med behør, og bræddegulv, kakkellovnspladsen sired med hollandske sten. Dernæst en forstuegang på 2 fag med murstensgulv, hvorudi samme trappen er anlagt til loftet, og udi samme er et lidet fadebord. Derbag er et køkken med åben skorsten ...«.

Beskrivelsen fortsætter med en omtale af den anden stue og udenomsrummene. Teksten gengives tillige som eksempel på graden af detaljering i omtale af konstruktioner og inventar. En del enkeltheder der ikke er direkte forståelige, vil blive nøjere behandlet i de kommende afsnit.

I vurderingsperioden fra 1800 til 1830 bliver gruppen af forsikringstagere bredere i erhvervmæssig forstand. Her optræder bl.a. flere matroser som grundejere. Som typisk eksempel gengives følgende fra matros Niels Jensens ejendom, matr.nr.96, Bjergerlav 11, udskrevet 9. juli 1810:

»Stuehuset beliggende med enderne til øster og vester, 16¼ alen lang, 9½ alen dyb, inddelt i 7 fag af fyrretømmer med klinede vægge og stråtag med en kvist på taget. Indrettet med en indgang til en førstue med dør og en opgang til loftet, herved et køkken med gang, skorsten, en stue og et kammer med bræddeloft og -gulv, blyvinduer og fyldingsdøre med beslag samt en bilægger ...« Det kan være fristende at tænke sig, at taksator ikke har gjort samme blæst af en matros, som af en skipper. Retfærdigvis må derfor tilføjes, at der fra samme periode foreligger beskrivelse af skipperhjem, der er lige så nødtørftige, og som i den beskrevne kvalitet ikke adskiller sig synderligt fra denne ejendom.

Dragør plantyper efter Lynghyes opmåling i 1811. Nedenstående viser hvor mange ydervægge, der i længehuse er disponible for vinduer.

Øst-vestgående længer, ialt 249 huse:

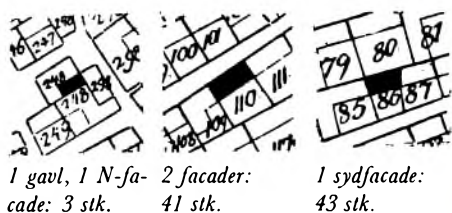
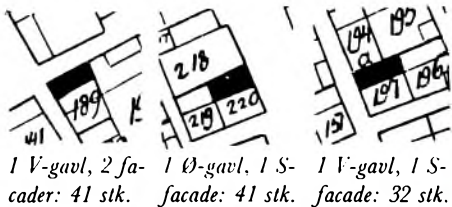
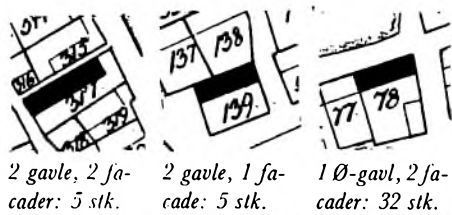

Nord-sydvendte længer, ialt 25 huse:

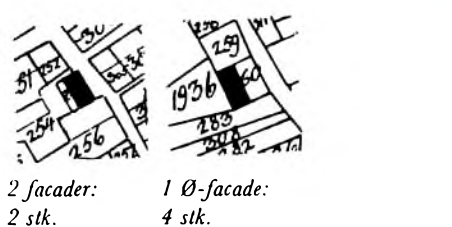
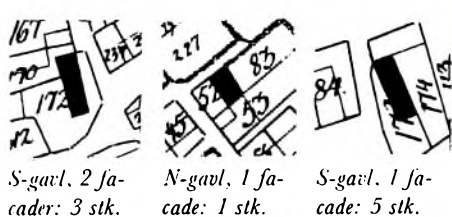
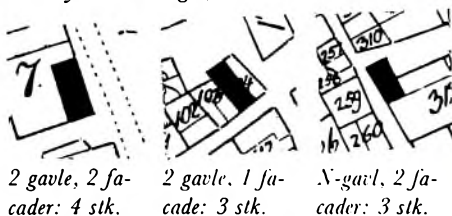

Undersøgelsen viser, at plantypen med kun én lysgivende ydervæg kun findes i 50 huse el. 15% af samtlige 327 beboelseshuse. Byplanen medfører, at der kun er 9 fritliggende huse hvoraf 5 uden for bykernen; derimod er der 26% el. 87 huse med 3 frie ydervægge, foruden de fleste vinkelhuse, som ikke er medtaget i undersøgelsen. Dette gunstige forhold skyldes de korte længerækker, som giver mange frie gavle; i modsætning til den normale købstads lange husrækker langs gaderne.

Badstuevælen 8, ca. 1790, tegning af J. H. Blichmann (DL).

BYPLAN OG BOLIG

Dragørs markante og stramt udformede byplan satte snævre grænser for husenes planudformning. Såfremt huset ikke lå i en gades sydskel, og dermed fik mulighed for facader både mod have og gade, var der kun mulighed for at udnytte sydfacaden som lysgiver, idet nordfacaden vendte mod bagboens have og dermed udelukkede placering af vinduer. I den tidlige takseringspriode havde det nordvendte køkken derfor oftest intet vindue. Længehusbyggeriet indebar tillige, at kun de yderste huse havde mulighed for gavlvinduer, mens de midterste huse i længen var henvist til omtalte sydvæg, som endda også skulle afgive plads til en indgangsdør.

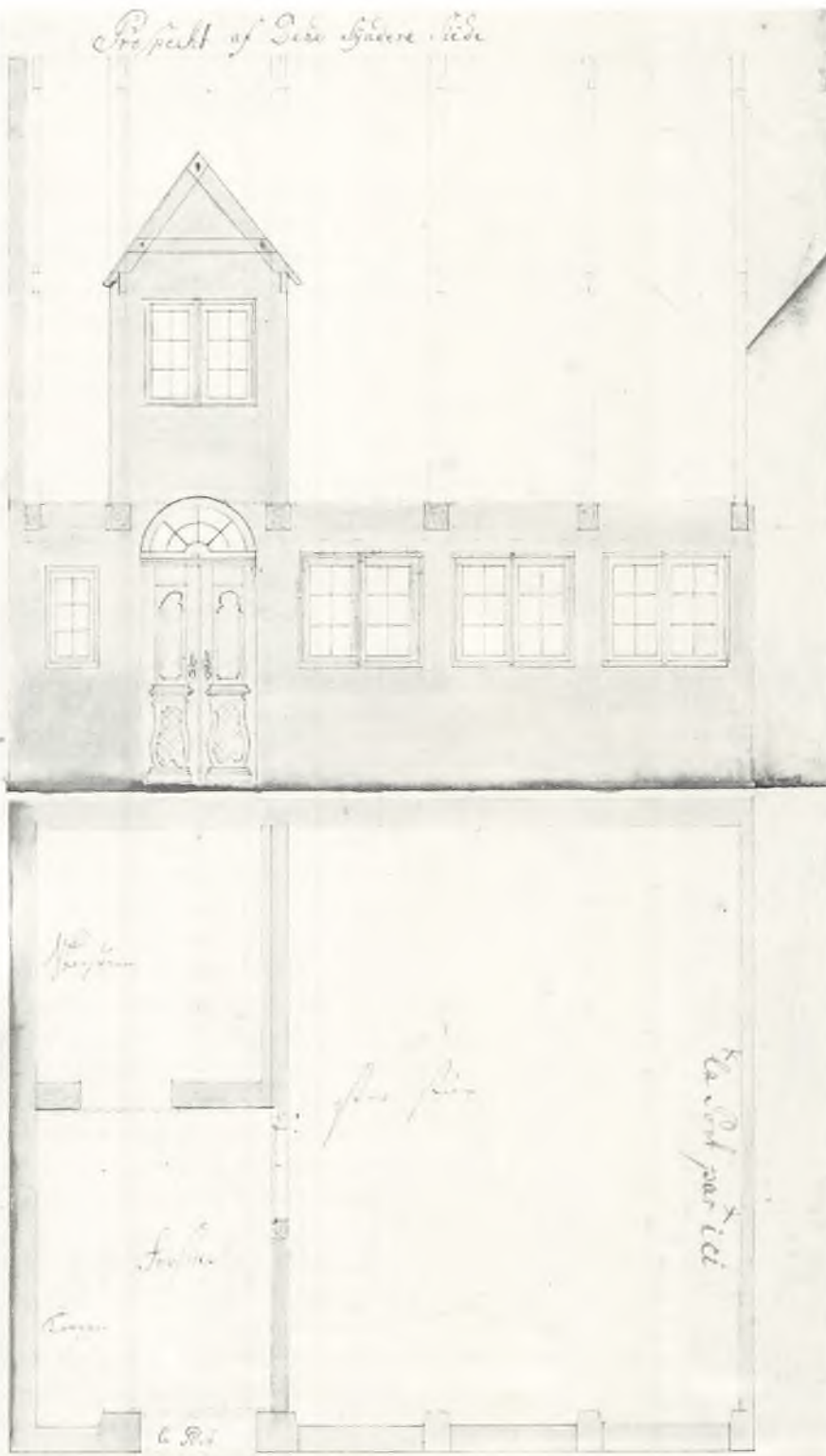



## DRAGØRPLANEN



Nyboder fra Christian IV's tid. (Opm. O. Alstrup og C. Christensen).

Dragørplanens grundtype er gengivet i J. H. Blichmanns tegning, fra ca. 1790, af matr.nr. 162, Badstuevælen 8. Det nu selvstændige hus var oprindeligt tilbygning til et større hus. Det i store træk endnu bevarede hus, indeholder de grundelementer, som går igen i så godt som alle Dragørhuse. Indgangen mod syd fører til en forstue. Denne kan i bredde variere fra 1 til 2 fag, i sjældne tilfælde 3 fag, og er her  $1\frac{1}{2}$  fag. Fra forstuen fører langs en af tværskillevæggene en stejl og ofte lukket trappe til loftet. Inden for samme fag er mod nord placeret køkken, adskilt fra forstuen med en skillevæg med dør. Til højre for dette fag ligger stuen.

Dette er i princippet Dragørplanen, der kun varierer gennem antallet af stuer og kamre på den ene eller begge sider forstue-køkkenfaget. Det er i denne periode almindeligt her, som over hele landet, at den lokale byggeskik foreskriver et planprincip, som følges med et meget begrænset antal variationer.

## Forstue-køkken

Her er det endnu en gang fristende at søge forbilledet inden for det miljø, der kom Dragør nærmest, Christian IV's Nyboder, som også var enetages stokbebyggelse, opført fra 1631. I planen er visse lighedstræk.

I et forstue-køkkenfag er indgang til henholdsvis nord- og sydvendt bolig adskilt af et langsgående skillerum. På et fundamentalt område adskiller Nyboder sig dog også her fra Dragør. Det er i udformningen af husets kerne, forstue-køkkenet. Her er ildstedet udformet som en kamin, d.v.s. en arne med selvstændig skorsten bygget op ad væggen, hvorved man kunne stå uden for ildstedet under madlavningen. I Dragør derimod benyttedes 150 år senere en ildstedsform, der er betydelig mindre avanceret end Nyboders. Det er det såkaldte skorstenskøkken, hvor en åben skorsten, af størrelse som køkkenets grundplan, snævres ind over stuehøjde for at ende i skorstenspipen. Skorstensrummet var forsynet med en ildbænk, og husmor tilberedte maden stående i selve skorstensrummet. Skorstenskøkkenets grundform kan endnu studeres i beghuset på Dragør havn.

Dragørplanen følger i sin forstue-køkkenløsning østdansk almuebyggeskik. Dette kan måske virke forbavsende, da området har bymæssig struktur.

Ud til ildstedet vendte indfyrringsåbningen til stuens bilæggerovn; desuden var oftest indmuret en kobbergruekedel i skorstenskøkkenet, der dermed yderligere blev indskrænket som arbejdsplads. Det var ikke ualmindeligt, at et køkken målte ét fag i bredde og dybde, omkr.  $1,88 \times 1,88$  m.

Kombinationen af forstue og skorstenskøkken er med ganske få variationer dominerende inden for almuebyggeskikken i Østdanmark. På enkelte punkter adskiller Dragørkøkkenet sig fra den østdanske grundtype. I denne er til køkkenet bygget en bageovn, der maver sig ud på nordsiden af huset. Dette kunne ikke gennemføres i Dragør, hvor nordvæggen enten befandt sig i naboskel eller gadelinie. Da der samtidig ikke var mulighed for at tilslutte bageovn sideværts på grund af stuerne, blev den ganske enkelt udeladt. I vurderingerne nævnes heller ikke udhuse med bageovne.

I den østdanske plantype slutter et bryggers sig til forstue-køkkenfaget, og herude opmuredes gruekedlen med indfyrring fra skorstenskøkkenet. Dragørplanen, dikteret af den korte huslængde, tillod ikke tilstedeværelsen af bryggers i hovedhuset. Derfor er gruekedlen normalt placeret i selve køkkenet, med deraf følgende plads- og røgmæssige gener. Kun de meget store Dragørhuse har bryggers i hovedhuset, eller bryggers og spisekammer i udhuse. Udenomsrum til køkkenet har dog ikke ganske

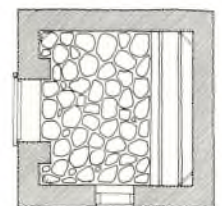
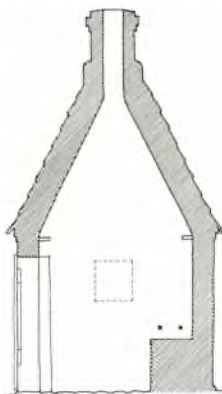
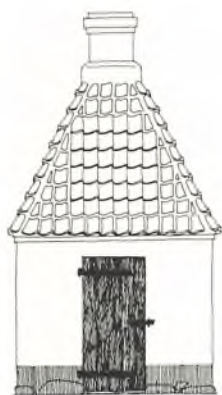

Beghuset, Dragør havneplads; benyttedes til kogning af beg i forbindelse med kalfatring; anvendtes tillige som køkken for ikke-hjemmehørende skibe, idet åben ild ombord var forbudt, når skibet lå i havn. Opstalt og snit, 1:100. Ildbænken er rekonstrueret. (Opm. PA)



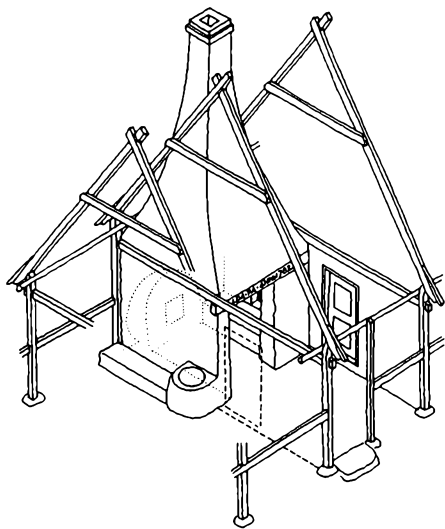

*Sjællandsk skorstenskøkken-forstue.*

manglet. Ofte fandtes i forstuen »et fadebord«: fadebur, under trappen til tagetagen. Tillige var det almindeligt, at et lille rum mod nord eller mod gavl var afskilt en af stuerne, i vurderingerne benævnt viktualie-, forrådsrum eller spisekammer, i daglig tale kaldet »saltekammer«. Dette rum, fjernt fra køkkenet og med væg mod den varme stue, er en nødløsning, fremtvunget af mangel på bryggers. Samtidig afholdt den høje grundvandstand de fleste fra at indrette kældre. Sådanne nævnes kun i fire vurderinger.

I det østdanske køkken var det ikke ualmindeligt, at forstuen uden adskillelse overgik i køkkenet. I Dragør er det derimod reglen, at disse to rum var adskilt med væg og dør. Det begrænsede røgen til køkkenet, som ikke har været et behageligt arbejdsrum. Køkkenet benævnes sjældent som sådant af taksator. Ofte kan læses: »... et forstuefag, som i nordre side har en grundmuret skorsten med en dør behørig beslået«.

Et bedre udstyret køkken beskrives på matr. 146a, samtidig et af de sjældnere eksempler med køkkenvindue: »Køkken med et fyrsted med en indmuret kobberkiedel på ca. ½ tøndes størrelse, en fast rætterbænk (anretningsbænk) med en hylde og et skab under med hængsler og trævhirvel, 3de hyller på væggen, samt et lidet vindue med 4de ruder til lysning fra bagsiden«. Dette hus, i nordskel, havde endda køkkenvæg. Under matr. 286a oplyses, at ildbænken er »med 3 jernplader besat og lagt«. Et lignende arrangement omtales 1784 under matr. 97a, hvor en jernplade er nedlagt i jernramme indmuret i ildbænken. Her er tale om overgangstyper til komfuret med ildstedet i en grube under jernpladen.

Forstue-køkkenprincippet er det dominerende træk i Dragørs boligplaner. Det har så grundigt dannet type, at det også anvendes i større huse, på få undtagelser nær. Kamin af Nybodertypen er ikke omtalt i nogen vurderinger. Det er dog bemærkelsesværdigt, at bygmester Blichmann har tegnet en plan, hvor dette arrangement indgår, uden at det dog er muligt at lokalisere dette forslag. Der findes yngre eksempler på denne ildstedstype, bl.a. på matr.nr. 91 og matr.nr. 104, »Volmerhus«, opført 1852.

Der findes kun få eksempler på østdanske almuekøkkener opført i grundmur. Flertallet er kendetegnet af bindingsværkets byggeskik med spinkle, lerklinede forstueskillevægge, som sluttes til den svære, massive køkkenkerne, der af brandmæssige grunde var bygget af ler og marksten.

Når den østdanske bindingsværksgård bliver omsat i grundmur, forsvinder oftest forstuekøkkenet under ombygningen, og pladsen indgår i bryggerset. Komfurets fremkomst hjælper også til nye planløsninger. En sådan ombygning var ikke mulig i flertallet af Dragørhuse. Kun i større ejendomme foretoges en køkkenudvidelse langs nordmuren ved at tage areal fra en af stuerne, samtidig med at man med »bagboen« forhandlede sig til et par nordvinduer.

De mindre Dragørhuse var lænket til den en gang givne plan. Komfuret rykkede ind i køkkenet og fik egen skorsten, uden at husmor fik mere plads. Til vor tid har man i flere Dragørhuse over køkkenets blændloft, der ofte var en jernplade, kunnet se resterne af den store pyramideformede skorstensvange.

I tilfælde hvor huset lå i den søndre gadelinie og dermed havde indgang fra nord, kunne den sædvanlige orientering af forstue-køkken ikke praktiseres. Da den stramme udnyttelse af boligarealet ikke tillod radikal ændring af planen, valgtes den simpleste udvej, at vende forstue-køkkenfaget. Man måtte derved affinde sig med de ulemper, det indebar at have køkkenet mod syd, måske opvejet af muligheden for at få et vindue, evt. udgang til haven. I tilfælde, hvor huset lå yderst i en længe, foretrak man det nordvendte køkken med indgang fra husets sydside, hvorimod forstue placeret i gavlfaget uhyre sjældent praktiseres.

## STUERNE

I de fleste Dragørhuse er forstuen placeret i længens midterfag, flankeret af stuer og kamre. Skønt stuerne på begge sider forstuen ofte har samme størrelse, giver vurderingerne indtryk af en skelnen mellem »dagligstue« og »stue«. I et tilfælde benyttes udtrykket »storstue« om én af to lige store stuer. I modsætning til de østdanske, langstrakte bondestuer er Dragørstuerne ofte kvadratiske. Dette i forbindelse med den ofte ensidige belysning er med til at give rummene deres særlige karakter. Den smalle husdybde, omkring 8 til 11 alen, medførte dog, at rummene ikke virkede underbelyste; endda overmåde velbelyste, når længen lå syd for gaden, og stuen dermed fik vinduer i begge facader.

*Salen*

Til tider udnyttedes tagetagen delvis gennem indretning af gavl- eller gavlkvistværser. Hvis et sådant værelse var over kammerstørrelse, kaldtes det »salen«, uden at dette, som på Bornholm, skal opfattes som en storstue, der kun benyttes til højtiderne. Normalt er salen udstyret med faste alkover, og er i de fleste tilfælde et rum, hvor der er ofret samme omhu på udstyret som i stueetagens opholdsstue.

*Kamrene*

Hovedskillerum parallelt med facaden hører til undtagelserne i det traditionelle Dragørhus på grund af de manglende muligheder for at udnytte begge facader som lysgivere, tillige umuliggjort af den smalle husdybde. Derfor er husene inddelt med tværskillerum, hvor de nærmest forstuen beliggende stuer bliver gennemgangsstuer til kamrene, som oftest er placeret mod gavlen. Disse rum er, bogstavelig talt, det mørkeste afsnit i Dragør-boligplanen. Normalt overskrider de ikke 1 fags bredde, d.v.s. 1,88 m; et mål, der i betragtelig grad indskrænkede møbleringsmulighederne. Samtidig var de normalt 3 gange så dybe, som de var brede, og i de fleste tilfælde kun belyst fra kortsiden. Ved gavlhuse udnyttedes derfor mulighederne for ekstra kammervindue, hvorved dette rum blev husets mest attraktive, fordi man herfra kunne se, hvem der passerede på gaden. Ofte foretrak man dog at lade stuen vende mod den frie gavl.

*Nord og sydfacader samt planer af Bjergelav nr. 5 (matr.92), nr. 7 (matr.94), nr. 9 (matr.96) og nr. 11 (matr.98), mål 1:250. Opmålt 1946 af O. Borch, O. Brincker og I. Kofoed Larsen. Husene opført i slutningen af 1700-tallet og begyndelsen af 1800-tallet. Matr.96 og 94 har muligvis haft »vendt« køkken-forstueplan fra opførelsen, hvori mod køkkenet på matr.92 er af nyere dato.*

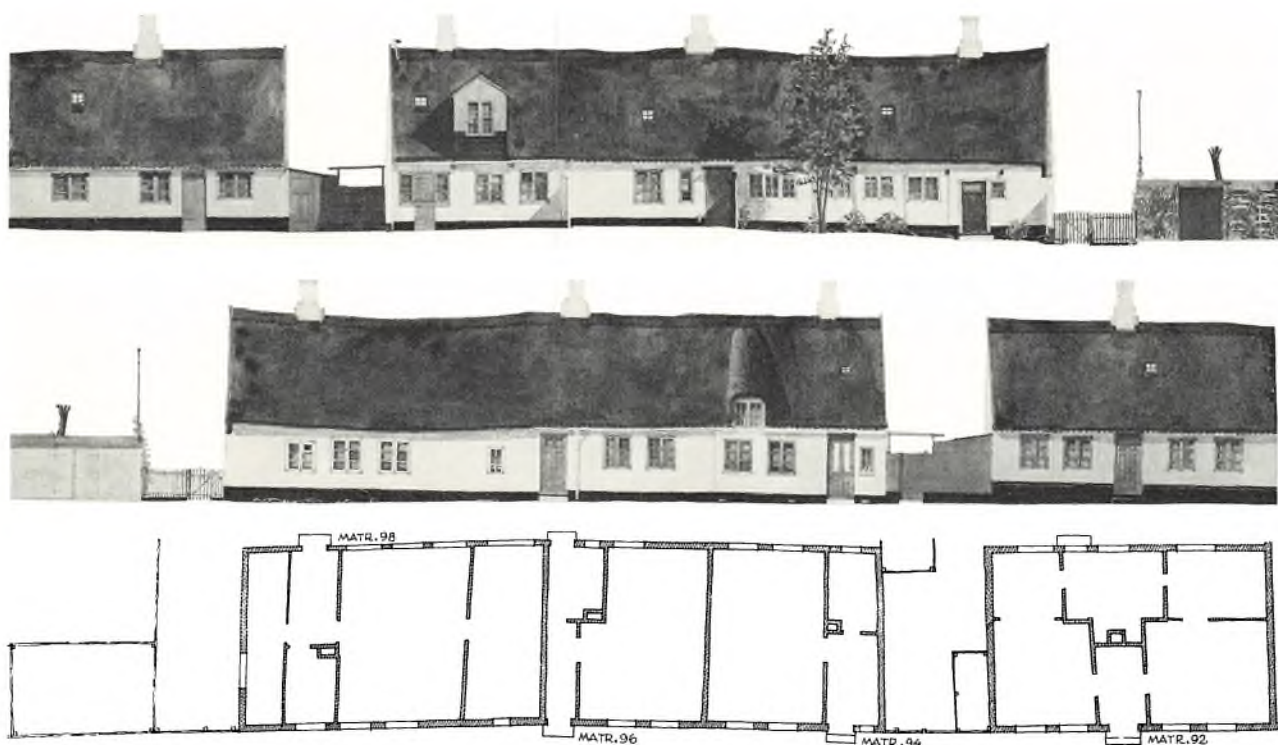

DRAGØRPLANENS KVALITETER



Jens Eyberts Plads 2.



Jens Eyberts Plads 4 (Von Ostensgade 19).



Skipperstræde 1.

Ovenstående gennemgang af hovedhusets funktioner beskriver de snævre grænser, byplanen lagde for boligindretningen, ikke mindst sammenlignet med den fritliggende, østdanske bondegård.

Dette er bemærkelsesværdigt, når man tager i betragtning, at alle de forsikrede i denne periode har tilhørt en højere socialklasse, end gennemsnittet af danske bønder.

Analyseres de muligheder der var for, under givne omstændigheder, at skabe en bolig, der tilfredsstillte høje sociale krav, (herom vidner nemlig inventarbeskrivelserne), kommer man til den konklusion, at Dragørboligplanen var eneste naturlige løsning. Den har endda sådanne kvaliteter, at et stort flertal af husene i dag har bevaret 1700-tals boligplanen, på trods af, at Dragørhusene nu om- og istandsættes for høje priser, uden at bygningslovgivning hidtil har hindret radikale indendørs ændringer.

Som oven for omtalt privilegeredes en del huse med en fri gavlvæg, hvorved større variationsmuligheder var til stede ved planløsningen, bl.a. kunne tilføjes en sidelænge, uden at vinduesmuligheder mistedes. Tillige har forholdene for huse liggende syd for gaden været bedre end de nord for liggende, fordi her var to vinduesvægge.

Sydfacader og planer af Jens Eyberts Plads nr. 2 (matr. 184), nr. 4 (matr. 185) og nr. 6 (matr. 187a) samt Skipperstræde 1 (matr. 186) og nr. 3 (matr. 188a). Opmålt af Ib Bousendorf, Eyvind Balslev og Kjeld Andersen og Erik Larsen, Arne Poulsen og Aage Bundgaard.

Matr. 184, 185 og 186 har alle haft nordvendt køkken, som i matr. 184 nu er slået sammen med stuen og i matr. 185 »vendt«. Matr. 187a og 188a nedbrændte delvis og helt i 1976 og er genopført efter oprindelig plan.



Jens Eyberts Plads 6 og Skipperstræde 3.

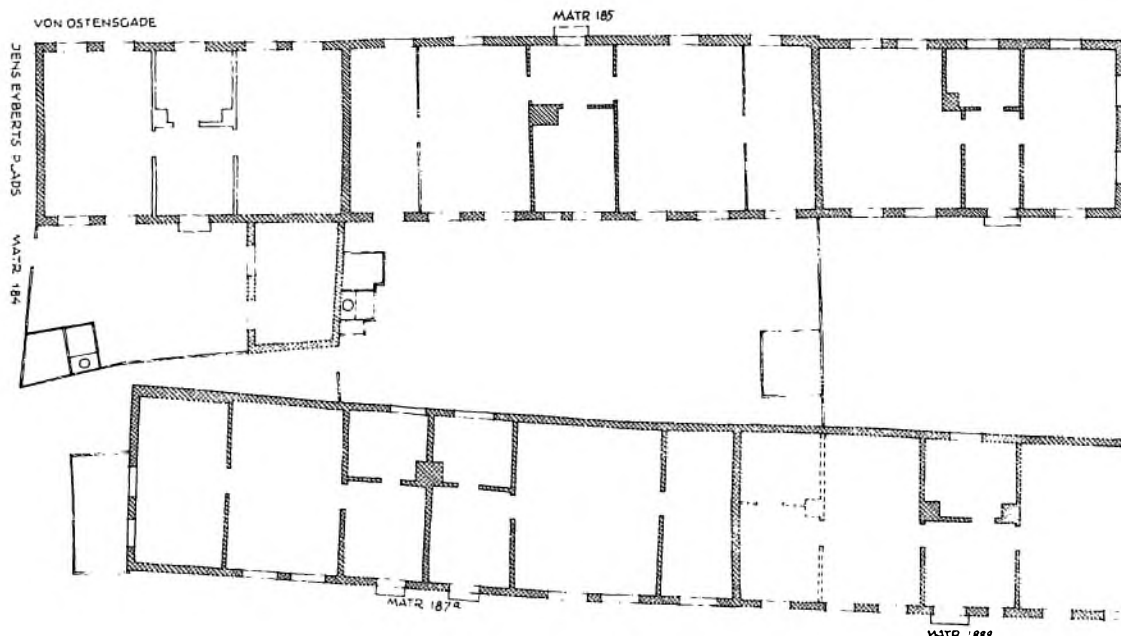



»Skipperhus«, Strandgade 16, matr. 171c, opf. før 1811. Tegning af J. H. Blichmann. (DL).

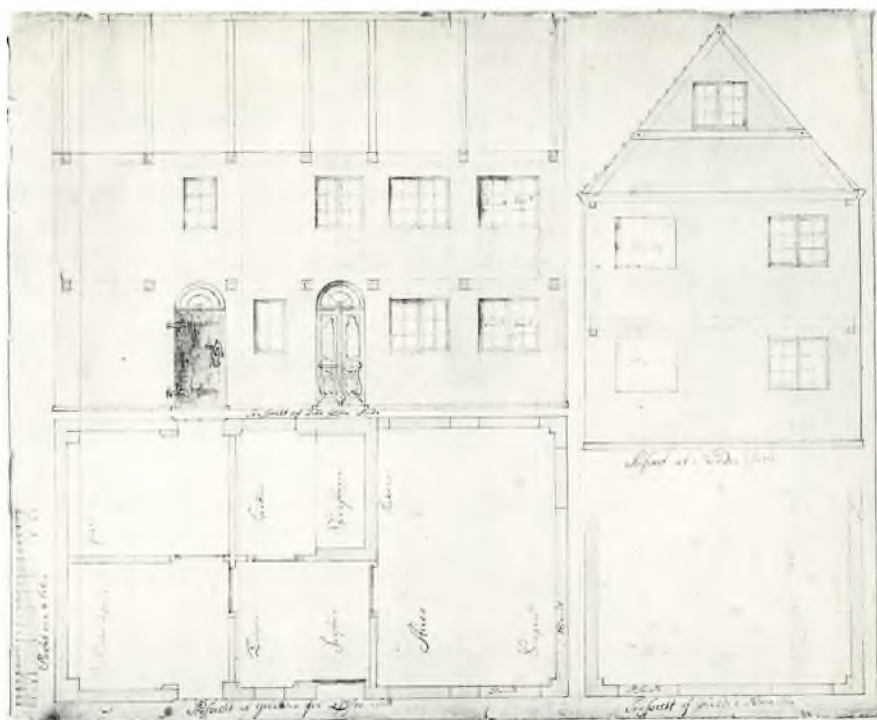

Endelig er der de få boliger, der er opført i to fulde etager, og som det måske er berettiget at kalde byens patricierhuse, skønt de ikke, som i andre byer, adskiller sig fra den lokale byggeskik gennem særlige stiltræk. Tværtimod er de præget af samme stramme enkelhed, som råder for byens øvrige huse. Der eksisterer endnu 10 af disse bygninger:

»Elisenborg«, Engvej, matr. 6,	Skipperstræde 12, matr. 214,
Vestgrønningen 3, matr. 7b,	Lodsstræde 4, matr. 255a,
Kongevejen 6, matr. 19a,	Strandgade 16, matr. 171c,
Vestgrønningen 16, matr. 72a	Fogdens Plads 2A, matr. 262,
(ny facadebehandling),	Zytfensgade 4, matr. 308d.
Vestgrønningen 18, matr. 79a,	

Til gruppen slutter sig smukt matr. 10b, 11 E. C. Hammersvej 5, skønt huset hører til en yngre periode (1832). De kaldes i daglig tale »skipperhuse«, et ikke særlig præcist udtryk, idet de ikke alle er bygget af skippere, samtidig med at adskillige mindre bygninger har haft skippere som bygherrer. Udtrykket er vist iøvrigt lanceret af professor Christian Elling.

Disse huse adskiller sig ikke kun fra de øvrige gennem en ekstra etage, men har i flere tilfælde tillige en énetages tværbygning. Desuden følges den solrette placering kun for tre »skipperhuses« vedkommende. Dette brud på byplanmønstret skyldes sikkert ønsket om vinduer i begge facader af de toetages bygninger. Dette var ikke muligt ved placering i nordskel mod nabo.

Husene har i deres indretning et vist patricierpræg gennem stuer, »sale« og kamre af et antal, der er over normen. Almindeligvis er begge hovedhusets etager udnyttet til beboelse. I stueetagen kan tillige være indrettet økonomirum, såsom stort fædebur og brænderum. I hovedbygningen på matr. 262, Fogdens Plads 2, indeholdt hovedbygningen i stueetagen stue, kammer og brænderum; på 1. etage »sal« og sovekammer. Den egentlige forstue findes i tværbygningen, der tillige indeholder et køkken, stue og kammer. Matr. 6, »Elisenborg«, havde i stueetagen forstue og to sale, og på loftsetagen yderligere et kammer med to alkover.

Af disse eksempler fremgår, at det patriciermæssige dog udfolder sig i stærkt begrænset målestok, sammenlignet med købstæderne.



»Elisenborg« med Dragør by. H. G. F. Holm 1820 (udsnit).





Materialhus i Blegersgade, 1900-tallets beg., tegning, Ingeborg Mølsted.

## UDHUS OG GÅRDSPLADS

### Lokum-sandhus-materialhus

En af vurderingernes hyppigste opremsninger af udenomsrum er: »... et af stolper og brædder opført lokum, sandhus og materialhus« – bygget under samme tag eller som selvstændige udhuse. Første lokalitet behøver ikke nærmere forklaring. Inventarbeskrivelsen indskrænker sig oftest til bemærkningen »... med brædt og tømme«. Et enkelt sted er dette refugium så avanceret, at det på bagsiden er forsynet med to lemme – til tømning.

Anden nævnte lokalitet, sandhuset, kræver måske forklaring for en støvsugende nutid. Her opbevaredes det sand, der først og fremmest blev brugt til at strø på gulvet, i en periode, hvor fernis endnu ikke var almindelig. Sandet optog urenheder, og den omhyggelige husmor udskiftede det dagligt. Dragørkonerne må have følt sig privilegerede på grund af den lette adgang til strandsand. Fjernt fra kystegne nøjedes man til daglig med det røde bakkesand og hentede over lange distancer det hvide strandsand hjem til højtiderne.

Materialhuset er, i modsætning til de foregående udhuse, ofte mere detaljeret beskrevet. Det kan være opført af stolper og brædder, eller lerklinet bindingsværk, og har i de fleste tilfælde »skaktag«, d.v.s. ensidigt tagfald. Dette er teglhængt; i et enkelt tilfælde nævnes bræddetag, der nok har bestået af tjærede brædder, lagt »en-på-to«. Bygningen kan antage anseelige dimensioner, som på matr. 153: »... et hus af brædder og stolper, skak-tegltag, 5½ alen langt, 5¾ alen dybt, bagsiden 6 alen høj og forsiden 3 alen høj, indrettet til brænde- og materialhus med en overskåren yderdør behørig beslagen«. Huset har altså en grundplan på 3,77×3,92 m, en gårdfacade 1,88 m høj og gadefacade på 3,76 m, godt en mandshøjde større end de fleste hovedhuses gesimshøjde. Denne dimension har sin forklaring i, at udhuset blandt andet blev brugt til stuvning af rundholt, heriblandt bomme, rær og lignende af stor længde. Materialhuset var normalt placeret i gadelinien, hvor dette var muligt, hvorved der gennem lemme var lettere tilgang for større grej. I de fleste tilfælde vendte den høje bagside af samme grund mod gaden. De mange materialhuse har ind til vor tid været et lige så markant træk i gadebilledet som hovedhusene. Endnu eksisterer enkelte af disse huse, endda kun af middelstørrelse. Man må stærkt håbe på en bevaring af dem.

Husmors mange gøremål afspejles i vurderingernes udhusbenævnelser, hvor hver bygning har sin funktion. Registret omfatter: brændehus, vaskehus, bryggers, spisekammer, fadebur, hønsehus, andehus, rullestue og vævestue. Inden for husbonds arbejdsområde nævnes: snedkerhus, bræddebod og værksted i almindelighed.



Søndergade med materialhus på hjørnet. (Foto: S. Mindermann, DL).

*Stalde og stier*

Et i dag ukendt træk i Dragørejendomme er tidligere tiders varierede husdyrhold. Nu er kun gæssene tilbage i stærkt begrænset omfang. Næst efter lokum, sand- og materialhustreenigheden optræder svinestien, som den oftest beskrevne udhustype. Ud fra målangivelserne må antages, at stien kun har rummet et par svin. Dette var dog tilstrækkeligt til at opretholde den ofte forekommende dobbelthusholdning, som var en skipperkones lod: mad til dem derhjemme og dem på søen, hvor saltet flæsk og beskøjter var hovednæringsmidler; bortset fra søbemad, som bestod af næringsmidler, der måtte hentes udefra. Svinestien er normalt opført af stolper og brædder. Dette må også være tilfældet i den vurdering, der i stedet for materialebeskrivelsen anfører »samt en svinesti, brandfarlig«. Et enkelt sted, matr. 283, er svinestien grundmuret.

Husstandenes delvise selvforsyning straktes dog videre end til ovennævnte svinehold. I adskillige tilfælde nævner vurderingerne staldbygninger. Til tider præciseres de som kostalde; på matr. 113 som »ko- og hestestald med behørig spiltauge (båse)«. På matr. 101 omtales udhus med indkørselsport samt lo og stald for fire kreaturer. I brændehuset på matr. 97a fandtes »et spiltoug lagt med planker, desuden et fast loft til hø, hvorfra går et rør ned af brædder«, – et »hørør« (matr. 200).

Tilstedeværelsen af køer er letforklarlig i en delvis selvforsynende husholdning. Det er derimod sværere at begribe de nævnte hestehold i skipperhjem, der ikke, som på vestkysten, tillige havde landbrug. En udbredt velstand har måske givet mulighed for persontransport i hestekøretøjer; desuden deltog Dragør i begrænset grad i den københavnske torvehandel. Opbevaring af gødning må have voldt problemer på de snævert beskårne jordlodder. Møddinger er sjældent nævnt i vurderingerne, dog kan matr. 146a besmykke sig med »et af stolper og brædder opsadt møddingsted 7 alen lang med en låge behørig beslagen«; men her var også »en koestald med 2de spiltoue og krøber, samt brolagt«. Det er muligt, at de senere eksisterende offentlige møddinger, opsat på byens pladser, allerede har været i brug.

*Fjerkræet*

Rum for fjerkræ omtales sjældent; dog har matr. 146a »et lidet hønsegårdsrum afdelt fra haugen og gården med 3 fag plankeværk« foruden »et lidet anne hus af brædder på 2 alens størrelse«. På matr. 200 er i stalden »et lidet hønsehus under loft hængende i det ene fag«. Her er iøvrigt det sjældne tilfælde, at stalden befinder sig i hovedhuset. Det var i lidt yngre periode ikke ualmindeligt at have fjerkræ i de ubenyttede loftsrum. Dette kan godt have været tilfældet, uden at taksator har haft grund til at bemærke det. Andehus er kun nævnt i ovenstående citat, og gæs omtales ikke, på trods af, at København i 1796 aftog 800 Dragørgæs. Det vides, at gæssene i yngre perioder har opholdt sig i køkkener, der dog må have været rummeligere end de tidligste skorstenskøkkener. Mærkeligt nok nævner de meget detaljerede inventarbeskrivelser ikke en eneste gåsebænk, et møbel, der siden forefandt i flere Dragørhjem. Det kan dog have optrådt som løst inventar uden at være noteret. I en enkelt plankeværksbeskrivelse nævnes »to små lemme« uden at de kan fastslås som identiske med de senere så almindelige gåselemme eller gåsehuller.

*Gårdsplads og plankeværker*

De mange plankeværker i Dragør – på gadernes nordside og imellem gårdspladserne og strædernes husgavle – er måske årsag til, at der i vurderingerne ofres en nøjere beskrivelse af disse, end normalt i denne periodes vurderinger fra andre bysamfund. Gårdspladsen nævnes i næsten alle tilfælde, et enkelt sted kaldet »ladegården«, uden at der er tale om egentlig landbrugsejendom eller -bygning (matr. 154).

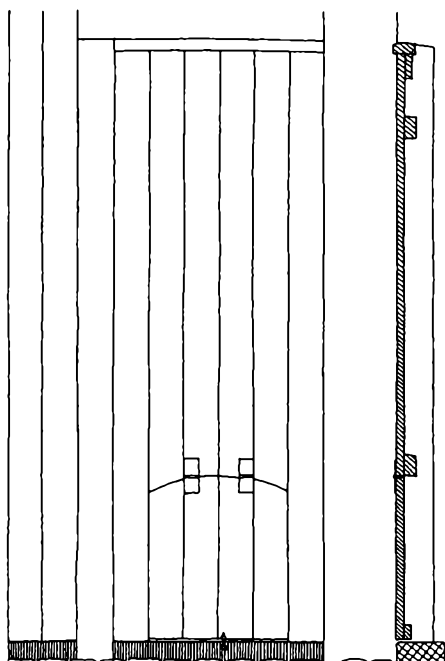

Gåselem. 1:20, Blegerstræde 2. (Opm. PA).





Strandstræde 33, et »toholds-hus«, d.v.s. et hus med to selvstændige boliger med hver sin gårdsplads og have bagved, alle adskilt af »stakitværk«. (Foto: ca. 1910, DL).

Ofte skelnes mellem »gården« og »lillegården«, adskilt med plankeværk. I lillegården var ofte placeret småudhuse, såsom »locum« og svinesti, men også stalde; altså husdyrenes domæne, i modsætning til den rummeligere gård, der ofte lå nærmest strædet i gavlhuse. Denne gårdsplads har indtil vor tid i Dragør spillet en væsentlig rolle som udendørs arbejdsrum, bl.a. til klaring af skibsgrej og »næringer«, d.v.s. fiskegarn. I enkelte vurderinger nævnes, at gården er brolagt.

#### Haven

I adskillige tilfælde nævnes, at ejendommen har have eller »haug«. Der benyttes altid disse udtryk og ikke »kålgård«, »urtegård« o.lign. Det må derfor antages, at de fortrinsvis har været prydhaver. Enkelte steder, fx på »Elisenborg«, matr. 6 og Jens Eyberts Plads 6, matr. 187, nævnes en frugthave.

Det rekreative understreges på matr. 99, hvor der i haven forefindes »et lysthus af brædder og stolper, 2 alen 21 tommer langt, 2 alen 5 tommer dybt« (4,34×2,59 m). I næsten alle tilfælde er haven adskilt fra gårdspladsen med »et stakitværk«, et træk vi endnu kender fra Dragørejendomme. Haver, der vender mod gade, synes dog i alle tilfælde at være afskilt med plankeværk. På Kongevejen 10, matr. 23a og Strandlinien 49, matr. 323a omtales to haver. Her kan være tale om prydhave og urtehave.

#### Brønden

I flere tilfælde omtales ejendomme med egen brønd. Den er »sat i stolper og brædder« og forsynet med vippe; mere avanceret »med opstander og jernpumperedskab«, fx på matr. 164a. Her er ikke tale om de senere så almindelige støbejernsvandposte, men de virkede efter samme stempelprincip, som allerede var almindeligt udbredt i 1600-tallet.

At have »parti i fælles brønd« er ret udbredt, nævnes f.eks. under matr. 96. Brønden har da været placeret i naboskel. Da der forekom flere ejendomme uden egen brønd, må det formodes, at offentlige brønde allerede var etableret på byens torve.

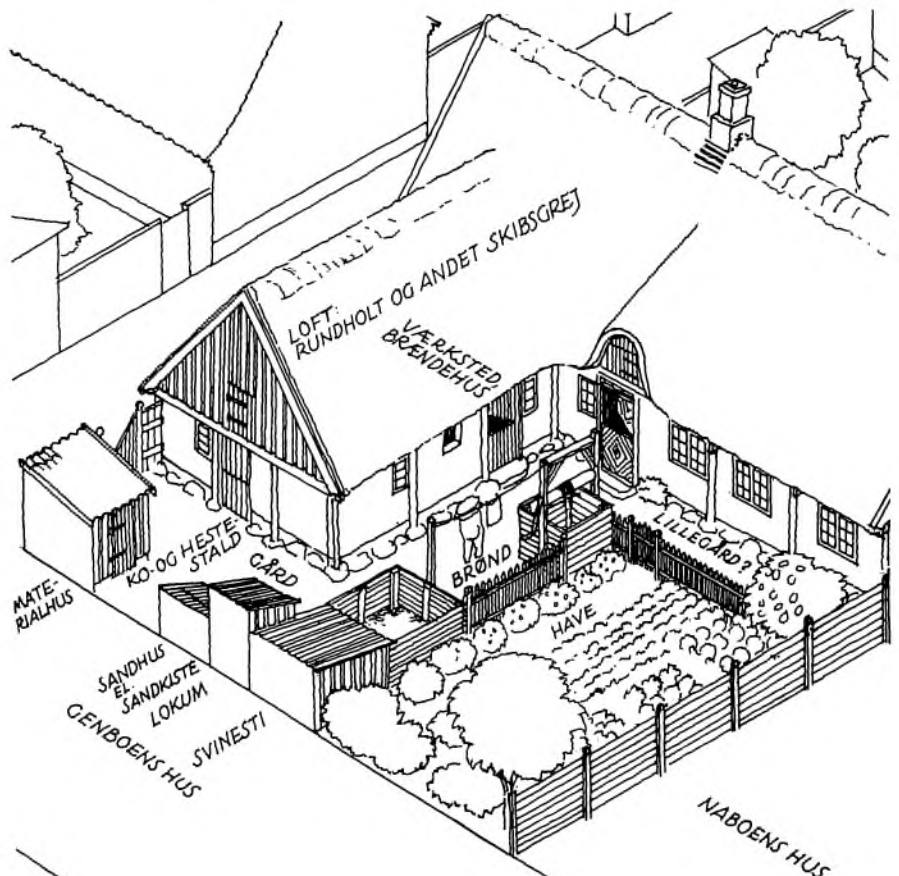

Rekonstruktion af gårdsplads på grundlag af brandtaksationernes beskrivelse.



*Slippen 1, 1902. Huset er nu stærkt ombygget (DL).*



## BINDINGSVÆRKSHUSET

### *Bindingsværket*

Hovedparten af takseringsperiodens stuehuse er præget af almuebyggeskik i form af stråttækte bindingsværkshuse med bræddegavl.

Bindingsværket hviler på syldsten, en række marksten nedgravet i jorden som fundament, ofte yderligere funderet af en række dybere nedgravede sten. Herpå hviler stolperne direkte, beskrevet som »egestolper uden fod«, efter sjællandsk byggeskik uden indskudt, vandretliggende fodrem. En enkelt vurdering nævner: »... egebindingsværk med fod«; her er sikkert tale om gennemgående fodrem, og ikke – som til tider anvendt – et stykke fyldtømmer, nedlagt mellem stolperne. Vurderingerne nævner ikke løsholter, d.v.s. vandrette tømmerstykker, indskudt mellem stolperne i halv væghøjde. I flertallet af de bevarede bindingsværkshuse forekommer denne detalje heller ikke. Skråbånd ved hjørnerne bruges ej heller, de er også på Sjælland kun knyttet til yngre gårde.

Stolperne er foroven sammenholdt af tagrem. Stolpehovederne tappes igennem remmen og rager op over denne. Langvæggene sammenholdes sideværts af en bjælke for hvert stolpepar. Bjælkerne er ikke, som over det meste af Sjælland, tappede gennem stolperne, men er glammede, d.v.s. lagt ind i siden på stolperne; en konstruktion, der ellers kun anvendes i Odsherred og visse dele af Midtsjælland. Tagspærene, der hviler af på tagremmen, er slidset over den opragende stolpetap. Spærene er foroven oftest bladet sammen, fastholdt med en trænagle, og ydermere sammenholdt af hanebåndet. På spærfoden er fastsømmet en kileformet klods, skalken, som stikker ud over remmen, ofte med et profileret hoved. Dens funktion er at give stråtaget et udadgående svaj ved tagskægget, så det ikke kommer til at »dryppe«, og bliver fast og modstandsdygtigt netop der, hvor det er særlig udsat for angreb fra fugle og vind. Mellemlummet mellem tagrem og tag udfyldes med halmviske eller med lerklumper, som endnu benyttet f.eks. på matr. 69. En anden, meget udbredt løsning var at lukke mellemlummet med en planke, kaldet »sugfjæl« eller »sternbrædt«. Ovennævnte detaljer noteres ikke i vurderingerne, men kan påvises på endnu eksisterende huse i byen. Tømmerets beskaffenhed beskrives ret nøje. Der anvendes overvejende egetømmer, men også fyr. I adskillige tilfælde nævnes »blandtømmer« eller »blandingstømmer«, hvor stolperne kan være af eg og den øvrige konstruktion af fyr. Der nævnes ikke brug af tidligere anvendt tømmer, men dette kan flere steder påvises, stammende fra en nedrevet bygning eller vraggods.

Bindingsværkshus med stolper uden fodrem efter Dragør-skik, og med bjælkerne glammede i siden af stolperne. De to tavl nærmest gavlén oprindelige og lerklinede. Halvdøren som er »flammeret« er forsynet med et yngre overvindue. Over døren tagskægskvist med lem i enkel revlekonstruktion. Strandstræde 33. (Foto: ca. 1948, PD).

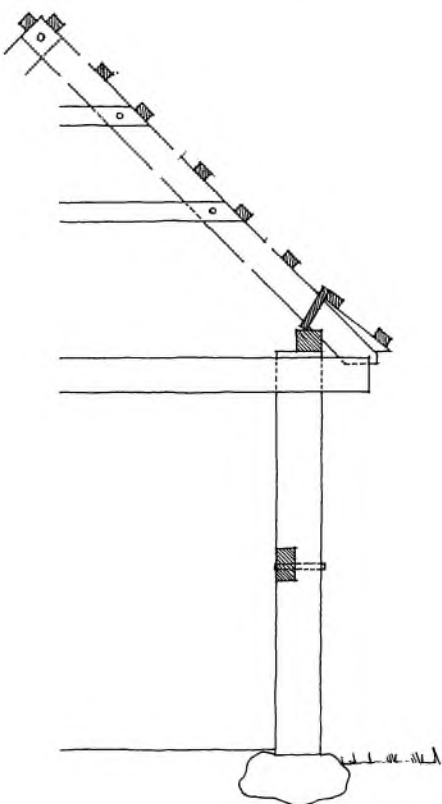
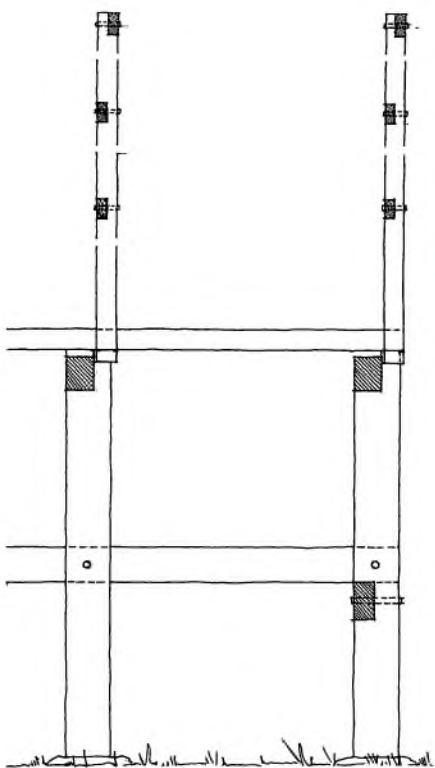

Bindingsværksdetaljer i Dragør: udvendig opstalt og snit. Opm. af Kunstakademiet 1946.

### Tavlene

Vægfelterne, tavlene mellem tømmeret, blev udfyldt med forskellige materialer, afhængig af bygningens alder og bygherrens økonomiske formåen. Ældste form for tavl bestod af ler, klinede på en mellemvæg af lodrette stolper, kaldet »støjler«, hvorimellem flettedes pilekviste, eller hvad der iøvrigt var til rådighed af smidige grene. Konstruktionen kaldes et vendreværk. Støjlerne tappedes foroven i tagremmen og forneden i et sidebånd, af mangel på fodrem. Dette bånd blev bladet på indersiden af stolperne. De klinede tavl er nævnt i adskillige vurderinger.

I visse tilfælde er ikke anvendt vendreværk, men kun støjler, som ofte er støttet på midten af et ekstra sidebånd. Klinevægge på dette skelet må gøres mere massive og buler derfor ret voldsomt ud mellem stolperne. Eksempel på en sådan væg kan ses på matr. 138, Blegerstræde 5. Leret, der anvendtes til klining, var slemmet i vand eller fodstampet og iblandet sand.

Næste skridt i tavlenes udvikling var anvendelsen af soltørrede sten af slemmet ler, opmuret med ler»mørtel«. Sådanne tavl findes endnu i adskillige huse, især i den væg, som lokalt kaldes »nordløberen«, d.v.s. den nordlige facade, vendende ind mod naboen.

I enkelte vurderinger, bl.a. under matr. 97b, nævnes »egestolper uden fod udmuret såvel i syd som nord med kridtsten«. Dette var i Dragør et almindeligt anvendt materiale, også til tværskillerum. Det blev fragtet fra Saltholmen, og i yngre tid fra Stevns. Matr. 343, Strandlinien 18, er opført i fuldmur af kridtsten fra Stevns, og kaldes derfor i daglig tale »Kridthuset«. Denne bygning er dog fra 1892.

Sidste fase i tavlenes historie er udmuring med brændte tegl. Det fremgår ofte af vurderingerne, at tegl etapevis erstatter lerklining. I de fleste tilfælde er sydsiden, som den mest udsatte, først blevet udskiftet. Her kan konventionelle hensyn måske også have spillet ind i tilfælde, hvor sydfacaden var præsentationssiden med indgang.

### Kalkning

Mens taksatorerne ofte nævner kalkning i forbindelse med indvendige vægge, er husets afsluttende udvendige facadebehandling kun omtalt en enkelt gang, under matr. 274, Byskriverstræde 5. Det har været en forudsætning for de klinede vægges eksistens, at de flittigt blev kalkede både ud- og indvendigt, da de fra begge sider blev udsat for fugt. Dermed var skabt en tradition, som er overført til de murede tavl. Tavlene har





Tavl med vandbrædder, Vald. Petersens gård. Kinkelgade, St. Magleby. (Foto: ca. 1948, Christian Elling, DL).

utvivlsomt oprindeligt været hvidkalkede, som de er på Sjælland og i Store Magleby. Først da de grundmurede huse bliver gulkalkede, overtages denne skik.

Et dunkelt kapitel er bindingsværkskonstruktionens farvesætning, ikke kun her, men over hele landet. Tilstedeværelsen af overkalket tømmer i adskillige nordvægge i Dragør tyder på, at man oprindeligt har fulgt denne sjællandske skik, der siden er afløst af optjæring af bindingsværket. Det forekom i hvert fald 1830, da C.W. Eckersberg, landets nøjagtigst registrerende kunstner, malede Kongevejens huse mod havnen.

#### Gavle

Gavlene var oprindeligt opført af lerklinet bindingsværk til højde af tagrem, med gavltrekant af tjærede brædder i »en-på-to«-beklædning, som vist på forreste gavl på ovennævnte maleri af Eckersberg.

Trægavlen over den lerklinede væg afsluttes forneden med et skråtsiddende vandbrædt, der skal aflede vandet fra de ømfindtlige tavl. Selvom vurderinger eller eksisterende bygninger ikke giver videre oplysninger, må antages, at et lignende vandbrædt til yderligere beskyttelse af tavlene ofte blev indskudt omtrent i halv ydervægshøjde. Eckersberg har også gengivet denne detalje, der tillige kendes fra ældre gårde i Store Magleby. Når huset omsættes i tegl udskiftes brædegavlen ofte med fuld mur, også i forbindelse med stråtag; til tider mures dog kun til tagrem, medens den bræddeklædte gavlspids bevares.

#### Isolering

Bindingsværksvæggen gav en kummerlig beskyttelse for ondt vejr, hvad enten tavlene bestod af ler, kridt eller en halv stens mur. Derfor blev mange af stuerne »paneled« med træpaneler. Særlig har det knebet med at holde varmen, hvor alkoven vendte mod ydervæg. Det må antages, at man, som i det øvrige land, har isoleret med halmmåtter, eller måske dækket hele væggen med »spånåtter«, som beskrevet under matr. 274.



»Nordløber«, Blegerstæde 5. (Foto: Dirch Jansen).



*Kongevejen og Dragør havn 1830, olie,  
C. W. Eckersberg. (Privateje).*



### *Stråtag*

I vurderingerne anvendes ofte udtrykket »stråtag«, der i denne periode må opfattes som tag af rughalm, uanset om man i dag også bruger udtrykket stråtag om tage af tagrør fra moser. Halmtage var det almindeligst anvendte i Østdanmark, hvis byggeskik følges på væsentlige punkter i Dragør. Tagrør kan have været benyttet, hvor der var adgang til dette. I Dragør fulgtes tillige områdetes tækkemetode. Halmen blev bundet over langsgående pile- eller hasselkæppe, som gennem tagmaterialet var surret til rafterne, der var fæstnet til spærene.

Et andet træk ved det østdanske stråtag er kragtræerne. Det er oplåkkede egekæppe, der, samlet med en træagle, rider over tagryggen for at holde på mønningen. Kragtræerne ses på flere Dragørhuse i dag, men er ikke nævnt i én eneste vurdering. Dette kan forsvare, da disse beskrivelser på alle andre punkter er uhyre nøjeregnende; tillige var eg også den gang det dyreste bygningstræ, og ville sikkert have været noteret, hvis det fandtes.

Af Eckersbergs maleri fra 1830 fremgår, at »gamle Kro«s længe mod Kongevejen havde en mønning, der i form ligner de nutidige halmmønninger uden kragtræer. Der er dog den væsentlige forskel, at sådanne mønninger i dag beskyttes mod vind og fugle af et udspændt hønse- eller kyllingenet. Dette materiale eksisterede ikke på Eckersbergs tid. På her viste fotografi fra Strandstræde i 1885 er gengivet seks stråttækte huse, hvoraf de tre har kragtræer, medens de øvrige har en mønning, der ikke nærmere kan identificeres. Det vil være fristende at antage disse mønninger fastholdt ved hjælp af hønset, som er begyndt at komme frem i denne periode. Man benyttede dog normalt de materialer, der var tilgængelige i naturen eller som kunne udveksles med egne produkter, og var økonomisk tilbageholdende i brugen af nye, industrielt fremstillede produkter, ikke mindst i forbindelse med så traditionelt byggeri, som her omtalte. Dragør byforstanderskabs forhandlingsprotokol fra 18.9.1870 giver oplysning om et materiale, der synes at have været populært til

rygninger, og sandsynligvis anvendtes på ovenfor omtalte bygninger. I protokollen meddeles, at det med udgangen af året forbydes byens borgere at »skære rygningstørv til deres huse«, da det må anses for »meget skadeligt for byens græsgange«, ligesom »kysten i nærheden af søen, hvor det almindeligt er tilladt at afskære rygningstørv stadig formindskedes«. Ældre Dragørboer mindes tørverygninger og kan tilføje, at et lag tørt græs blev bredt ud på rygningen, før tørvne blev lagt.

Engtørv benyttedes til vor tid af Store Magleby's bønder til isolering af grøntsagskuler. Tørven var så fast, at den kunne udskæres i lange baner og rulles sammen. Det er derfor sandsynligt, at man i Dragør har mønnet med smalle baner lagt med overlæg på tværs af rygningen; hvor man i andre egne har haft adgang til langbanede tørv blev denne mønning foretrukket frem for tørvebaner lagt på langs ad rygningen. Ligeledes må formodes, at tørvne på udsatte steder blev pindede til underlaget. Denne typiske jyske og bornholmske mønningstype optræder i østdansk område kun punktvis i kystsoerne. Dragør har endnu ca. 90 stråtage. De er alle tækket med tagrør med langhalmsmønning, fastholdt af hønset eller kragtræer. Hvor stråtage fornyes eller reableres gennemføres overalt brandsikrende foranstaltninger, de begrænser risikoen, ikke kun for det enkelte hus, men for hele byen.



*Strandstræde ca. 1904. Forreste bindingsværk har undtagelsesvis sidebånd. Af billedets 9 stråttækte huse har de 3 kragtræer, øvrige mønninger kan ikke nærmere identificeres. Andet hus tilvenstre har to skifter tagsten til sikring af tagskægget mod storm og fugle, der søger redemateriale. Denne detalje omtales første gang 1848 under en vurdering af Kongevejen 12. (Foto: DL).*



Opstalt og snit af væg, Strandstræde 33. (Opm. J. Bodenhoff-Olsen og Fl. Nissen, 1946).

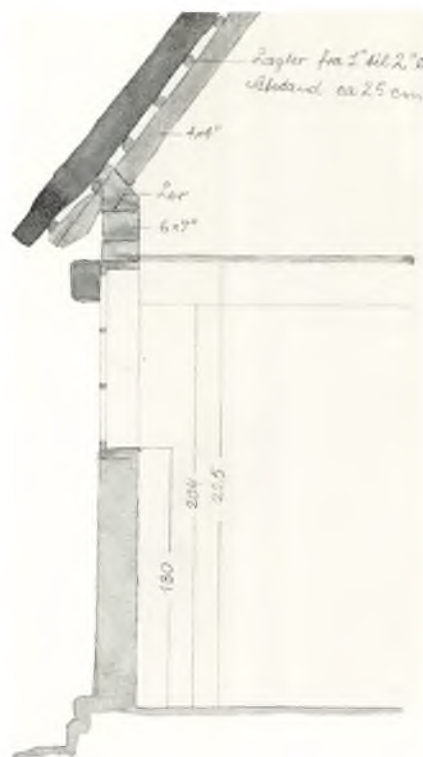

Forstuekvist på gården Hovedgaden 36, Store Magleby. (Foto: Dirch Jansen).



Brædegavl afsluttet med vandbrædt, Fiskergangen. (Foto: PA).

### Tagformer

Gennem eksisterende stråtage på oprindelige spærfag gives oplysninger om den foretrukne taghældning. Her viser sig at være stor spredning fra f.eks. Blegestræde 1 med ca. 43° til ca. 55° på Strandgade 22, der er genopbygget i sine oprindelige mål efter en brand.

Gavltrekanter i forbindelse med stråtaget kan som tidligere nævnt, være muret, men er oftest af brædder. I enkelte tilfælde, f.eks. på matr. 283, nævnes en »krøbel walm i strå«. Dette er en halvvalm, en gavlløsning, der er udbredt i forbindelse med tegltaget, men som ikke findes mere på stråtage, hverken i Dragør eller Store Magleby. I det citerede tilfælde afsluttede stråvalmen en grundmuret gavl.

Der er ikke tradition for gavlhæng i Dragør. Stråtaget afsluttes mod gavlen af en vindskede, en planke, der skal sikre tæthed i stråtag og gavl. Vindskeden er sorttjæret og for enden afsluttet med en smuk karnisprofil.

I forbindelse med omtalen af adskillige stråtage nævnes etfags kviste, der oftest er forsynet med lem. Her kan være tale om tagskægskviste, hvoraf mange endnu eksisterer. Det kan dog også være forstuekviste, der ikke mere optræder stråtækte i Dragør, men derimod i Store Magleby på Amagermuseet og på gården, Hovedgaden 36. I begge tilfælde er de karakteristiske ved deres stejle taghældninger, der fører tanken hen på de frisiske kviste. Det er muligt, at forstuekvisten på Strandgade 5 i Dragør oprindeligt har været stråtækket. Alle forstuekviste i Dragør er idag murede og teglhængte.

Endelig kunne taget være forsynet med gavlkvist. Der findes smukke eksempler på denne kvisttype i stråtage fra tiden før første vurderingsperiode. Store gavlkviste af tømmer og brædder er bevaret på matr. 119b, Jens Eyberts Plads 3, fra omkring 1750 og matr. 187a, Jens Eyberts Plads 6 fra ca. 1730. Begge er nyopførte i den gamle skikkelse. På sidstnævnte findes lem og herover en udligger, en såkaldt »carnatte«, til at hale grej op på loftet med. To smukke og ens eksempler på murede gavlkviste med stråtag findes på naboejendommene Strandgade 10, matr. 76, og 12, matr. 77. Husene er fra ca. 1740, og har begge en karakteristisk detalje over vinduerne i form af udkraget skifte, der sikkert har en vandafledende funktion.





Udhus, Fogdens Plads 7, havde tidligere stråtag. Det nu overkalkede bindingsværk er det eneste i Dragør eksisterende med to sidebånd. (Foto 1941, Thorv. Holte, DL).



Tagskægskvistl, Vognmandsgade 4. (Foto: PA).

### Fagbredde og højder

Bindingsværkskonstruktionen i Dragør følger, som tidligere nævnt, med visse undtagelser, sjællandsk byggeskik. Det er bemærkelsesværdigt, at bindingsværksstiltræk fra Store Magleby ikke i højere grad har præget Dragør byggeskik. Her tænkes især på den usædvanlige skik at anvende to sidebånd mellem hver stolpe, hvorved der opstår tre tavl i højden, en konstruktion, der dog optræder i udhuset, matr. 218b, Fogdens Plads 7.

De fleste vurderinger indledes som denne fra matr. 55: »Stuehuset med ender i øster og vester 15 alen langt og 8½ alen dybt inddelt i 5 fag«. Beskrivelsen giver samtidig normen på fagbredden, d.v.s. afstand fra midt til midte af stolpe, til 3 alen, der dog kan svinge 30 cm, ligesom der til tider nævnes »et stort fag«, gerne i forbindelse med kamre eller forstue. Den i citatet nævnte husdybde er under gennemsnittet, som ligger på ca. 9½ alen. Et særligt udtryk for fag er anvendt under matr. 102, hvor nævnes: »13 fag eller væggerum«.

De fleste bindingsværkshuse i Dragør var lave med en gulvhøjde over terræn på omkring 10-15 cm, og en fri højde under loftsbjælker på omkring 2,10 m. De små vinduer sad højt, med en brystningshøjde på omkring 1,50 m. Enkelte huse var dog rummeligere dimensioneret.

Bindingsværksbyggeriet i Dragør skyldes, som i det øvrige land, anonyme bygmestre. De arbejdede efter enkle regler, som var resultatet af generationers udvælgelse af materialer og konstruktioner. Dette førte til stor ensartethed i de enkelte landsdeles byggeskik, der gennem de begrænsede muligheder for variation i materialer og konstruktioner førte til en harmonisk arkitektur, grundet på funktionsrigtige løsninger. Denne proces kan med rimelighed sammenlignes med udformningen af en bondes redskaber og en håndværkers værktøj.

Ejendommen, matr. 120, Vestgrønningen 34, er et smukt resultat af denne udvikling. Kun enkelte huse fra denne periode hæver sig over anonymiteten gennem særlige, af funktionen bestemte detaljer, bl.a. museumsbygningen – byens tidligere rådstue – matr. 5 på Havnepladsen, hvor også tagdetaljerne giver bygningen karakter.



Byforstanderskabets hus, nuv. museumsbygning, Havnepladsen. Foruden »bystuen« rummede huset et sejlmagerværksted på loftet. Dette forklarer de store kviste. (Foto: ca. 1950, Mogens Koch).

## DET GRUNDMUREDE HUS

*Fra bindingsværk til grundmur*

Blandt første periodes vurderinger nævnes adskillige grundmurede hovedhuse og udhuse.

Det kan ikke gennem arkivalierne konstateres, hvornår denne nye byggeskik indføres. I visse tilfælde er det sket gradvist, ved at to eller flere bindingsværksfag er blevet udskiftet med grundmur, ofte sydfacade og gavl, mens nordløberen, nordfacaden, vendende mod bagbo, kan være bibeholdt i bindingsværk til vore dage. En årsag til erstatning af dele af bindingsværket kan være ønsket om udnyttelse af tagetagen, hvor en muret gavlkvist af et eller flere fags bredde var en naturlig løsning. Denne var bl.a. betinget af grundmur, hvorfor bindingsværket blev erstattet af mur i kvistens bredde.

*Fra almueskik til borgerstil*

Da det fra grunden opførte teglstensbyggeri slår igennem, opstår nye byggeformer, der ikke kun skyldes overgangen til et andet materiale. Byen, der hidtil var præget af anonym almuebyggeskik, får med det rene murstensbyggeri for første gang bygninger med træk fra de officielle stilarter.

Dette skyldes bl.a., at byen i slutningen af 1700-tallet oplever en stigende velstand, der skaber et voksende behov for bygninger af mere stadsmæssigt tilsnit i omfang og byggemåde.

Dette indtræffer på et tidspunkt, hvor den hurtigt udbredte klassicisme sætter sig spor i alle områder af bymæssig karakter. Perioden fra 1770'erne til 1830'erne betegner et højdepunkt for landets borgerlige arkitektur. Dette skyldes ikke mindst en af J. H. Struensees sidste reformer, fra 1772. Ifølge denne oprettedes på det Kongelige Kunstakademi en bygmesterskole for bygningshåndværkere og andre fag med behov for tegning. Samtidig indførtes den regel, at svende i bygningsfaget, der ønskede at slå sig ned som mestre i hovedstadsområdet, skulle forelægge tegningen til deres mesterstykke for en bedømmelseskomité på Kunstakademiet.

Dermed opnåedes, for første gang siden gotikkens store domkirkebyggepladser, en ensartet undervisning af en stor gruppe håndværkere, dels i byggeteknik, men tillige i antikkens proportionslære og udnyttelse af de klassiske stilelementer, som var det ydre kendetegn for tidens klassicisme.

Dette satte sig hurtigt spor, ikke kun i hovedstaden, men også i provinsbyernes arkitektur. Ud fra de indvundne erfaringer udvikledes i løbet af få år særlige arkitektoniske karakteristika inden for de enkelte landsdele, ligesom almuebyggeskikken havde sine geografiske særpræg. Tillige opstod individuelle træk, knyttet til de mest begavede bygmestre.

Den tidlige teglstensarkitektur i Dragør er et smukt resultat af denne udvikling, hvad angår en begavet bygmester, omend hans opfattelse af klassicismen afviger fra normerne.

*Bygmesteren*

Den håndværker, som især satte sit præg på det tidlige teglbyggeri i Dragør, var Johan Hendrich Jørgensen Blichmann, født i Gjessing sogn ved Randers 1739 og død i Dragør 1815. Han nedsatte sig her omkring 1773 som bygmester, tømrer- og snedkermester. Meget tyder på, at han før dette modtager undervisning på Kunstakademiet og sandsynligvis er gået på valsen. Dette supplement til uddannelsen var iøvrigt obligatorisk til 1794. Der foreligger en smuk tegning fra hans hånd med de klassiske søjleordener, og i sine beskrivelser til bygningstegninger udtrykker han sig lige let på tysk som på dansk, og til en vis grad på fransk, et sprog, der nød anseelse i tiden og ikke mindst på Kunstakademiet, hvor

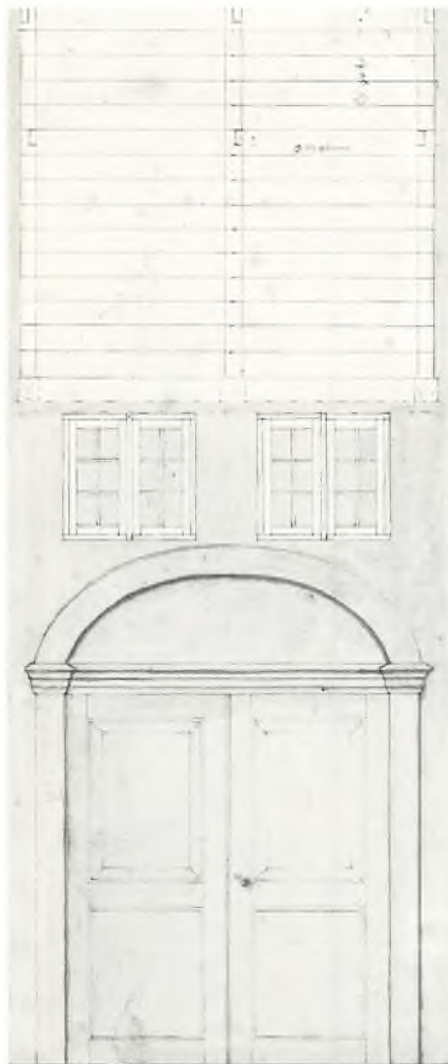

Porten til Dragør Kro, 1800-06, J. H. Blichmann (DL).



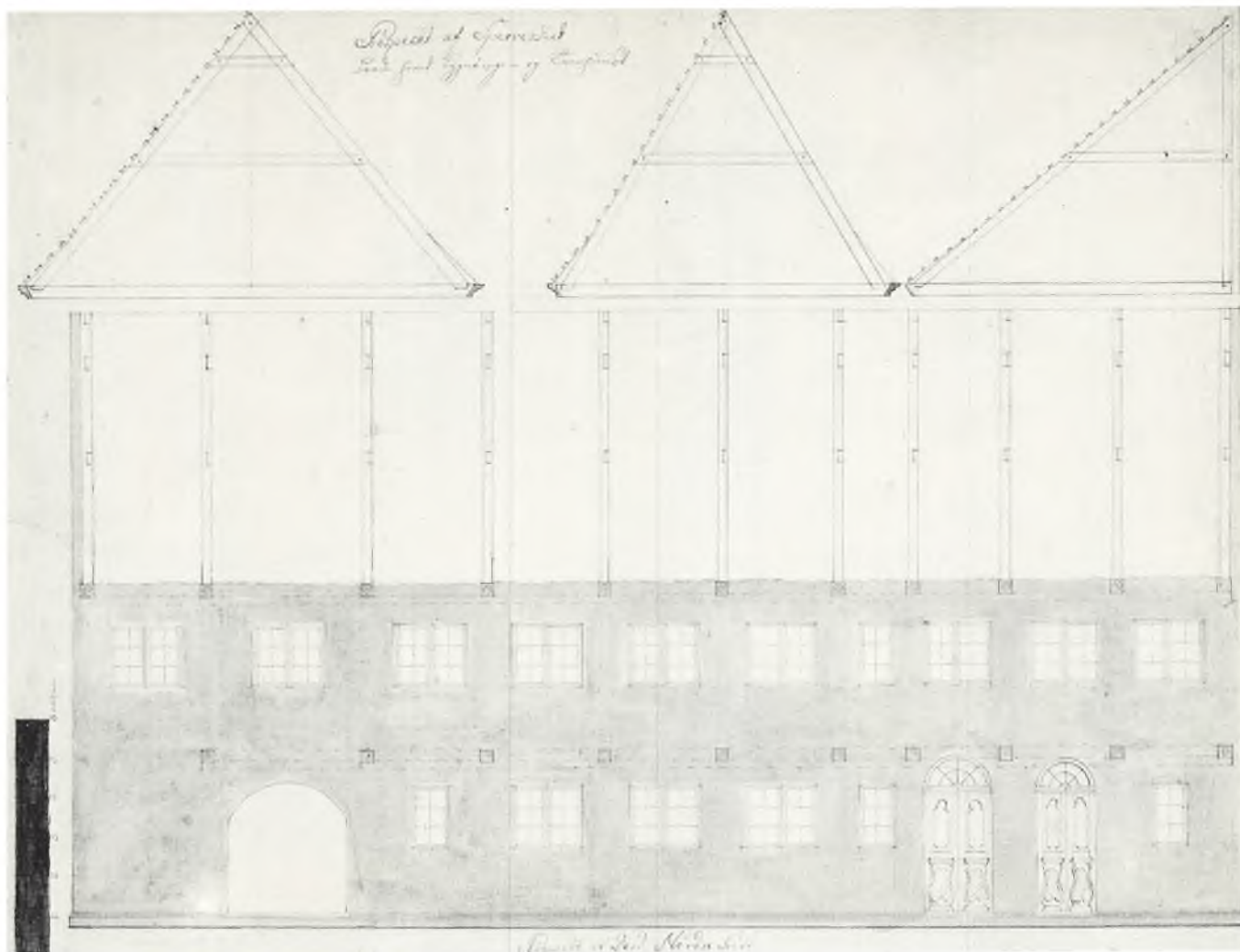

Bygningstegning til ikke identificeret hus, J. H. Blichmann (DL).

fremragende franske, som Saly, Tocqué og Jardin, havde spillet en ledende rolle.

At Blichmann tidligt var begavet med formgivende og grafiske evner, herom vidner en endnu bevaret regnebog forsynet med en nydelig håndskrift fra den 11-årige drengs ophold i Gjessing skole. At han senere fuldtud forstår at udtrykke sig grafisk, viser 23 bevarede bygningstegninger, heriblandt forlæg til eksisterende bygninger. Disse tegninger er ikke kun præget af stor forståelse for arkitektoniske virkemidler i komposition og proportioner, men indeholder tillige smukke detaljer, især i udformning af snedkerværk, døre og vinduer, foruden meget personligt prægede murværksløsninger i bl.a. gesimser, kviste og facadebehandlinger. Det er derfor berettiget at introducere det grundmurede hus i Dragør gennem hans tegninger og eksisterende bygværker.



Aritmetikbog, J. H. Blichmann.

#### Blichmannhusene

Der eksisterer i Dragør et antal bygninger, der trods stor variation i formater og detaljer har fællestræk i djærvhed, enkelhed og fornemme proportioner. De er alle tegnet af J. H. Blichmann. Med sikkerhed kan følgende bygninger henføres til bygmesteren:

- Zytfensgade 4, matr. 308d, opført ca. 1775,
- Zytfensgade 6, matr. 308e, opført ca. 1780,
- Strandstræde 8, matr. 298, »Trappen«, opført 1784,
- Badstuevælen 8, matr. 162, opført 1785,
- Magstræde 3-5, matr. 226, »Dragør Kro«, opført 1800-06,
- Strandgade 16, matr. 171c, opført før 1811.
- Strandgade 1, matr. 79a, nuværende nordre længe, Vestgrønningen 18, opført ca. 1790.



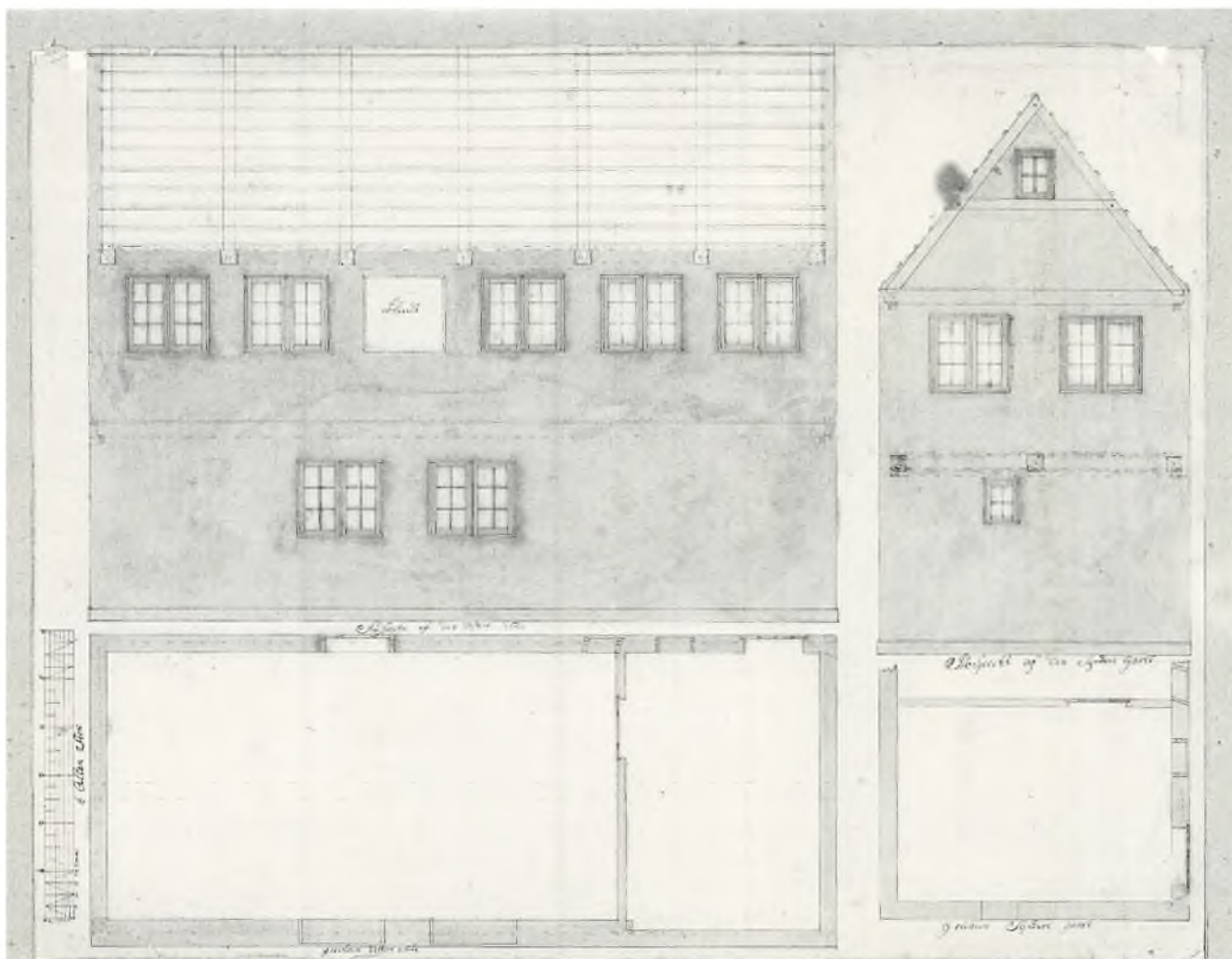

Side 44: Forslag til Dragør Kro samt uidentificeret projekt, J. H. Blichmann (DL).

Fogdens Plads 2A, matr. 262, opført omkr. 1800.

Nedenstående huse svarer i detaljer så nøje til denne gruppe, at det vil være rimeligt at henføre dem til samme mester:

Fogdens Plads 13, matr. 142a, udhuset,

Lodsstræde 15, matr. 215,

Kongevejen 6, matr. 19a, ældste del,

Vestgrønningen 3, matr. 7b,

Vestgrønningen 16, matr. 72a, ny facadebehandling,

Jens Eyberts Plads 1, matr. 112a

og muligvis Kongevejen 9, matr. 66, søndre bygning.

#### Grundmur

Teglhusets ydervægge hvilede, som bindingsværket, på et fundament af kampesten, der dog var bredere på grund af murens tykkelse og vægt. I de tidligste huse rager fundamentstenene højt over terræn og markerer sig stærkt i den tjærede sokkel, ikke mindst i de få huse der havde kælder. Det var almindeligt at opfylde hele det bebyggede areal med kampesten. De tjente til at understøtte både sokkelsten, tværvægge og gulve.

Muren opførtes af håndstrøgne gule sten. Stenformatet svarer nogenlunde til det nu anvendte:  $23 \times 11 \times 5,5$  cm. Stenene var dog af vekslende størrelse på grund af den manuelle fremstilling og primitive brænding. De fortrinsvis blødt brændte sten var velegnede til den efterfølgende vandskuring. Fra omkring 1780 anvendtes tillige Flensborgsten. De var af længde som normalstenene, men kun 4-5 cm tykke. Fra teglværker ved Flensborg fjord sejledes disse kvalitetssten på småskuder til Dragør. Murene opførtes i reglen 1 sten tykke; enkelte huse, f.eks. matr. 7a og 23a, er opført i  $1\frac{1}{2}$  og 2 stens tykkelse. Under opmuringen udkradsedes fugerne. De kraftige vindueskarmer blev indmuret, hvorved der sparedes stik over murhullerne, hvorimod der ikke ofredes karmer til husets udvendige døre.

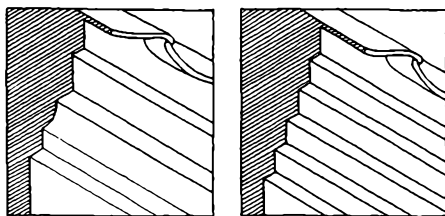
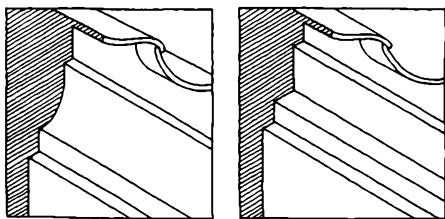

Blichmann-gesims, 1:20. Øverst l.v. Zylfensgade 4, t.h. Badstuevælen 8, nederst l.v. Vestgrønningen 3, t.h. Magstræde 3-5. (Opm. PA).

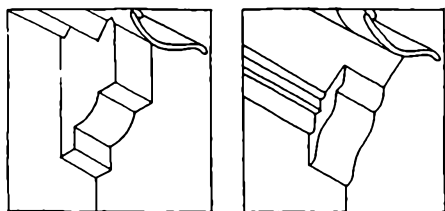

Gavlafslutning med udkrægning, 1:20. T.v. Kongevejen 9, t.h. Bymandsgade 30 (nordre tilbygning). (Opm. PA).

#### Gesims

Et af kendetegnene ved Blichmanns huse er gesimserne, som der altid er ofret stor omhu på. Så meget mærkeligere er det, at han ikke på nogen af sine tegninger har dyrket denne detalje. Gesimser på hans tidligste bygninger er af type som her viste, fra Zylfensgade 4. Den er fire skifter høj, hvor første skifte kun udkræges  $\frac{1}{4}$  sten, medens de to følgende – med  $\frac{1}{2}$  stens udkrægning – er behuggede og slebne, så de danner en kvartstaf, eller en karnis, afsluttet af 1 skifte udkræget  $\frac{1}{4}$  sten. Denne smukke gesims optræder i forskellige variationer på følgende ejendomme: Zylfensgade 4 og 6, Strandstræde 8, Lodsstræde 15, Fogdens Plads 2 og 13 (på udhuset), Kongevejen 6 og Vestgrønningen 16 og 3 (her i ekstrem lille udførelse). Samtidig benytter han mere traditionelt udkragede gesims, som viste fra Badstuevælen 8. Samme type findes på Strandgade 1 og Jens Eyberts Plads 1 i større udførelse.

Endelig arbejder han med en meget monumental gesims af 5 skifters højde, som kun kendes fra Dragør Kro, Magstræde 3-5, og iøvrigt er usædvanlig i landet.

Gesimsen er ikke kun benyttet til facaden, men optræder også på gavle i forbindelse med halvvalmen. Denne smukke detalje optræder på adskillige Dragørhuse, også yngre end Blichmann-perioden, og synes ikke udviklet af ham, og er i øvrigt almindelig udbredt i landet. Den er normalt 3 skifter høj, med første skifte udkræget ca. 3 cm og de to næste  $\frac{1}{4}$  sten. Profilen gentages for enden som afslutning på gesimsen og danner i de bedste udførelser overgang til den platte, der dannes af mørtelen under gratens nederste rygningsten, og fremstår som en smuk helhed, når gesims og forskalling hvidtes.



*Kviste*

Kviste er et motiv, der har fængslet Blichmann. De findes i adskillige variationer og fagbredder, som et spændende indslag i facadeskemaet. Selvom byen bærer stærkt præg af hans evner i den retning, kunne man ønske, at de mange forskelligartede løsninger, som foreligger i hans færdigt udarbejdede tegninger, var blevet realiseret.

Karakteristiske kviste forekom før han kom til byen. Blandt de bedste er de endnu eksisterende på byens rådstue, nuværende Dragør Museum, hvor motivet optræder i flere variationer, bl.a. med helvalm, et motiv, Blichmann ikke benytter, og som iøvrigt ikke er yndet under klassicismen.

En særlig karakteristisk kvisttype i Dragør er forstuekvisten. Det er den smalle, etfags gavlvkvist med sadeltag vinkelret på husets rygning, placeret over forstuedøren, deraf navnet. Da den i de fleste tilfælde fra opførelsen er forsynet med vindue, og ikke med lem, må dens funktion primært være at give lys til tagetagen, og ikke, som de lavtsiddende tagskægskviste



*Dragør Kro, Magsstræde 3-5, 1:200.  
(Opm. Cornelius Seydner. 1913).*

*Østfacade mod Magstræde.*

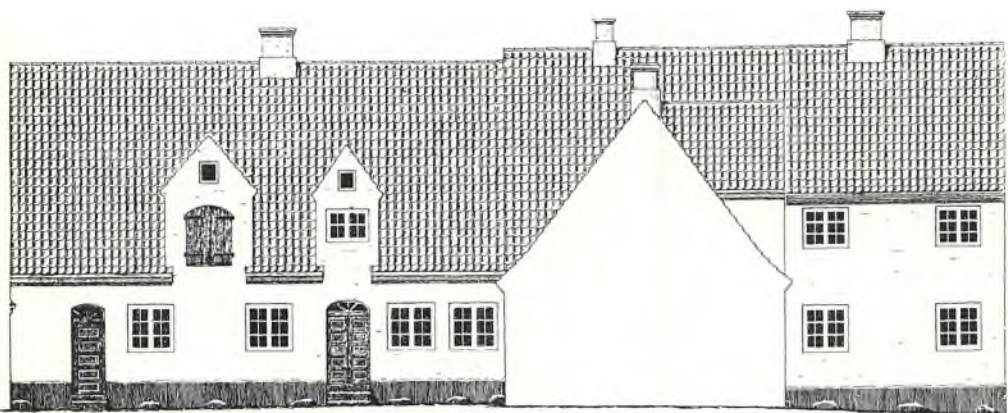

*Vestfacade.*



*Nordfacade mod Kongevejen*



*Sydfacade mod Strandgade.*

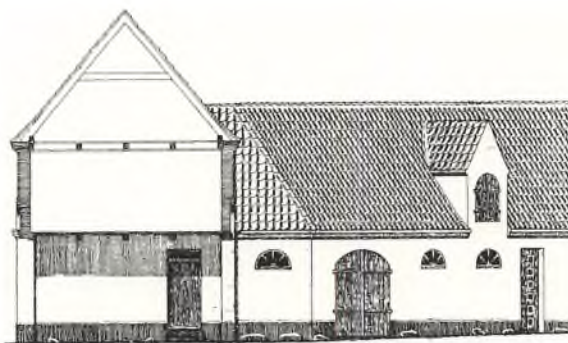

*Snit i portbygning.*



*Krogården 1914, medens den endnu havde sin originale gulkalkning. (Foto: Ax. Nielsen, DL).*



i stråtage, at tjene til at stuve grej på loftet. Facadens fortsættelse i kvisten over gesimshøjde giver samtidig mulighed for at skaffe lys til forstuen, ved at der over døren placeres et halvbuet vindue.

Forstuekvisten er et usædvanligt motiv i dansk bygningskik. Kun på Tøndereggen er den udbredt, som i Dragør og tildels i Store Magleby, hvor den dog optræder i bindingsværk, med samme udspring i frisisk byggeskik. Den murede type fandtes tillige på den nedrevne gård, Englandsvej 286, i Tårnby.

Det er ikke muligt med sikkerhed at fastslå Blichmann som Dragør-forstuekvistens ophavsmand. Den forekommer ofte på hans bygninger, og på tegnede forslag, men optræder også på huse, han ikke har bygget, f.eks. på matr. 35 af Store Magleby, nuværende Amager museum, hvor den er nævnt i vurdering af 1793.

Blichmanns forstuekviste har forskellige udformninger. Variationerne ligger bl.a. i gesimsløsninger, der ofte svarer til husets hovedgesims. Denne detalje er usædvanlig på de smukke kviste, Zytzensgade 4. I kvistens front aftegner sig samme profil som på husets hovedgesims, men den er kun markeret som gesims på kvistens frontside og slutter en sten inde på flunkesiden. Dens funktion er, gennem udkragningen at danne afslutning for nederste tagstenslægte.

Lignende, konsolagtig afslutning, med nøjagtig samme profil, findes på Badstuevælsens nordvestre hjørne, på den lille, meget karakteristiske bygning, der oprindeligt var brændehus, sammenbygget med ejendommen Kongevejen 9. På andre forstuekviste gennemføres en traditionel gesims, der i udkragning svarer til hovedgesimsen, således på nordre længe af Vestgrønningen 18 (tidligere Strandgade 1). På Dragør Kro har det voldt vanskeligheder at gentage den monumentale hovedgesims på forstuekvisten. I stedet er valgt en gennemgående gesims af tidligere omtalte type med kvartcirkelmotivet, der bl.a. er benyttet som hovedgesims på Strandstræde 8. Blandt Blichmanns flerfags gavlkviste udmærker sig den på Strandgade 1 gennem sine kraftfulde proportioner og en usædvanlig detalje. Over kvistens tætsiddende vinduer er placeret et profileret, udkraget skifte, som ovennævnte gesims på Strandstræde 8, men her med skrå overkant for at afvise regnvand. Da den ikke har forbindelse med kvistens normale gesims langs flunkerne, optræder den som en selvstændig dekorationsdetalje; et fænomen, der er enestående hos Blichmann, men samme tendenser kan påvises på to ældre huse, Strandgade 10 og 12, opført omkr. 1750.



*Gavlkvist, Strandgade 10, ca. 1790. (Foto: PA).*



*Gavlkviste, Vestgrønningen 18. (Foto: NM, 1939).*

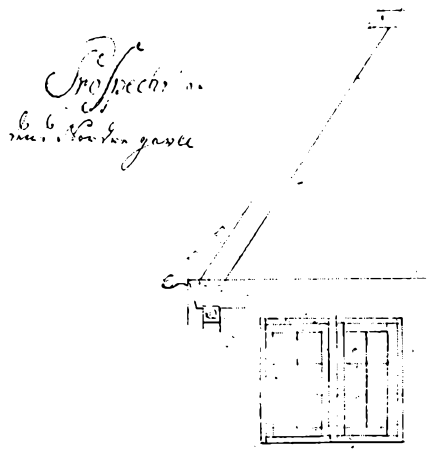

Tagfod, J. H. Blichmann.

### Tag

Omhyggelige tegninger af tagværk foreligger fra J. H. Blichmanns hånd. Desuden er på Dragør Museum bevaret hans mesterstykke, model af en kompliceret tagudmidtling. Karakteristisk for Blichmanns huse er den høje tagrejsning, som kan være op til 65° mellem tagflade og vandret plan, hvor nutidige huse normalt har 45°. Spærene udføres af fuldtømmer. Den i bindingsværket benyttede bladning af spærene i kippen bibeholdes. Bjælkerne kæmmes over tagremmen, og spærene tappes i bjælkerne. I de to nederste lægteafstands længde sømmes skalken på spærenes overside. Tagsten er røde vingetegl.

Taget understryges og forskælles, under matr. 97a beskrevet som: »heltag med teglsten dækket, skællet og understrøget med kalk«.

### Skorsten

Det samlede køkkenkompleks beskrives, som tidligere nævnt, ofte i vurderingerne som »skorsten«, f.eks. under matr. 117: »en grundmuret skorsten med en dør for, med beslag og i skorstenen en indmuret bryggerkedel«. Fra eksisterende skorstene kan angives et gennemsnit på 1 stens lysning med 1/2 stens vanger og 1-1/2 alens pibehøjde over tagryg.

Af hensyn til brandfare kragedes skorstensvangen ofte ud til 1/1 stens tykkelse, hvor den passerede bjælkelag. Denne regel overholdtes dog ikke altid. Til tider blev bjælkerne ligefrem lagt af på den 1/2 sten tykke vange, hvorved bjælkeenden dannede væg i skorstenslysningen, uden at der synes at være et eneste tilfælde, hvor dette har været brandårsag.

Blichmanns skorstenspiber var alle beskedent profilerede og efter god håndværkerskik trukket foroven, ved at skorstensvangerne muredes ude af lod, hældende indad, fx skorstenene Zytensgade 4 og 6.

Under matr. 7b er beskrivelse af et rummeligt tofagskøkken med »en grundmuret skorsten, som går igennem begge etager og igennem taget, i køkkenet et skab med 2 behørig beslagne døre og nogle faste hylder og tinrækker og for køkkenet en dør med behørig beslag«. I samme vurdering omtales en bilæggerovn. Dette forudsætter, at køkkenet, trods sin størrelse, hører til den almindelige åbne skorstentype med ildbænk, hvorfra bilæggeren kan fødes. Da skorstenskøkkenet grænsede op til ydermur, var det nødvendigt at »trække« den, for at piben kunne munde ud i tagets rygning, da dette gav de bedste muligheder for inddækning. Især ved stråtage anvendtes en inddækning, bestående af 1/4 stens udkrugning følgende taghældningen, en såkaldt »musetrappe«.

Ofte kunne den trukne skorsten bære sig selv, men måtte ved stærke hældninger understøttes af en skorstensstol af tømmer. En sådan var nødvendig, hvor to skorstene i tagetagen blev trukket sammen til een skorstenspibe, et fænomen, der ikke var ualmindeligt.

Ofte forklares de trukne skorstene som en foranstaltning til begrænsning af vægterpenge. Denne afgift blev dog ikke beregnet efter det antal skorstenspiber, der fandtes på huset, og var iøvrigt beskeden, idet den så sent som i 1885 androg 10 øre. Et mere tungtvejende økonomisk argument er besparelsen af én skorstenspibe med deraf komplicerede inddækning. Endelig sparede mursten og kalk i en periode, hvor byggematerialer var en større post på regnskabet end arbejds lønnen; en faktor, man i dag er tilbøjelig til at overse.

### Overfladebehandling

Efter opmuring blev muren berappet med ren kalkmørtel, hvorefter den blev vandskuret. Dette skete ved hjælp af en blød, håndstrøget sten, hvormed man skurede den udkastede mørtel, til fugerne var fyldt og kun et tyndt lag dækkede stenene. Det giver en smuk, levende overflade. Fremspringende grater på de bløde, håndstrøgne sten blev ved samme lejlighed skuret af.



Murværk med brændte fuger og tjæret sokkel, Jens Eyberts Plads 1. (Fot. Sv. Jans, DL).

Efter vandskuringen »brændtes« fugerne. Dette skete ved hjælp af et meget smalt fugejern, hvormed langfugerne forsynedes med en ridse. I en – muligvis yngre – form for brænding anvendtes et halvrundt fugejern til brænding af både lang- og studsfuger.

Herefter kalkedes væggen med en tynd, mælkeagtig opløsning af god, gammel kulekalk, før den gulkalkedes. Til denne proces benyttedes en blanding af kalk og guldokker. Selvom vurderingerne ikke nævner, at husene er gulkalkede, viser alle Blichmanns farvelagte tegninger, samt inderste kalklag på eksisterende huse, at denne behandling har været den almindelige i hele byen. Dragør adskiller sig fra de fleste andre områder, hvor gulkalkning er traditionel, idet der disse steder fortrinsvis anvendes jernvitriol. Grunden til, at man her har foretrukket guldokker, er ikke umiddelbart forklarlig. Det er dog muligt, at man gennem søværts forbindelser har haft gunstige muligheder for at erhverve okker.

En helt speciel teknik er iagttaget af murermester Valdemar Holm. I ældste kalklag på enkelte Dragørhuse er konstateret, at kalkning og gulkalkning er foretaget, før vandskuringen er tørret, og umiddelbart herefter er fugerne blevet brændt. Forbindelsen med fugejernet bevirkede, at gulkalken blev blåfarvet i brændingen. Et koloristisk raffinement, som dog kun bevares, til huset skulle kalkes igen. På matr. 180, von Ostensgade 28 opført 1796, er endvidere konstateret opmaling af lejefugerne med blågrøn farve på inderste lag af gulkalk.

Taget blev understrøget efter første regnvejrsdag. Derved sikredes, at mørtlen fik god forbindelse til tagstenene. De steder på taget, hvor det ikke var muligt at fuge indefra, blev der forskællet, d.v.s. fuget fra ydersiden. Dette skete, hvor tagtegl lå direkte på ydervægge og gavle, på valmenes grater og på rygningen. Tilsidst blev forskællingen hvidtet, og samtidig blev skorstenen gulkalket.

### Sokkel

Den afsluttende overfladebehandling bestod i tjæring af soklen. Pudsede sokler hørte til undtagelserne i første vurderingsperiode. Her viste sokkel fra matr. 187a, Jens Eyberts Plads 6, synes oprindelig og fra tiden før denne periode, nemlig 1730.

Blichmann synes ikke at have lagt vægt på denne detalje, der genoptages af hans efterfølgere, hvor soklen trækkes efter en træprofil.

Der fulgtes særlige regler for afsættelse af den tjærede overkant på den plane mur, nemlig et skifte over højeste sokkelsten. Denne skifte overtages, da de pudsede sokler efter 1840 bliver almindelige. Denne skiftehøjde tjære over sokkelkanten kan samtidig have den funktion at skærme gulkalken mod det regnvand, der kunne slå op fra sokkelens overkant.

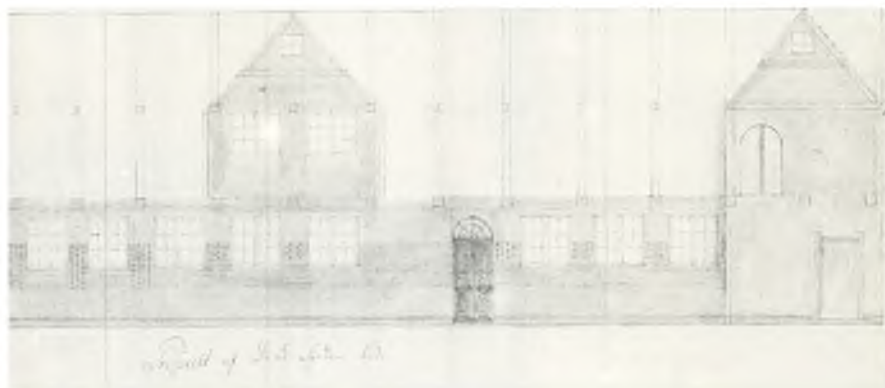

Projekt med indtegnede murforbandt. J.H. Blichmann. (DL).



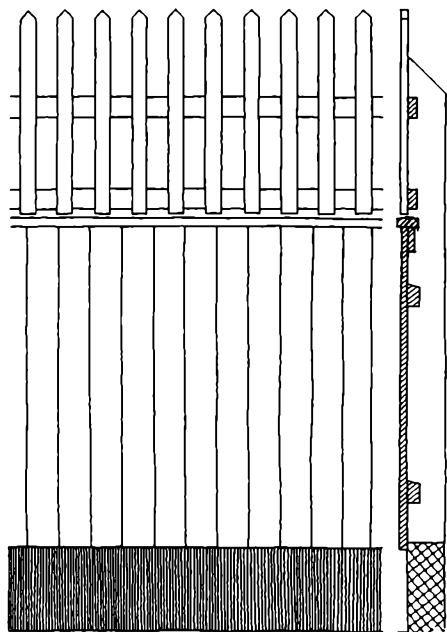

Plankeværk med stakit, 1:20, Kongevejen 12.  
(Opm. forf.).

UDVENDIGT TRÆVÆRK

*Plankeværk og stakit*

Som tidligere nævnt ofrer vurderingsmændene plankeværkerne stor opmærksomhed, sandsynligvis på grund af deres mængde, idet der var endnu flere dengang end i nutidens Dragør. Foruden de plankeværker, der markerede grundskel mod gader og stræder, var arealet nærmest huset opdelt i gård og »lillegård« ved hjælp af plankeværk. Desuden afskilttes haven ved et stakit.

Plankeværker noteres i længder og fagantal med normal fagbredde af 3 alen, 1,88 m. Til tider nævnes højden, fra 3 alen til 3½ alen, som er 2,19 m, altså 39 cm højere, end vore dages hegnslov tillader. Dette er dog en beskeden højde i forhold til samtidens københavnske plankeværker, som kunne være fra 4 til 7 alen – i forbindelse med fleretages byggeri.

Ofte bestod plankeværket af »høvlede og sammenstrøgne brædder«, hvor plankerne er stødt sammen upløjede, d.v.s. uden fjer og not. Visse steder benyttes »rundstrøgne brædder«. Der kan enten være tale om pløjede eller upløjede brædder med staf, d.v.s. profileret kant, eller en »en-på-to«-beklædning, hvor det øverste, eller yderst mod gaden vendende brædt har staffer, en plankeværkstype, som har eksisteret helt til vor tid. I visse tilfælde, matr. 146a, er de enkelte brædder i plankeværket foroven afsluttet med »udsvejfede hoveder«, d.v.s. udskåret efter en profil. Mere kompliceret er hegningen om matr. 113, idet der her er »4 fag plankeværk med stakit«. Kombinationen optræder i enkelte andre beskrivelser og kan opfattes som et plankeværk, der foroven afsluttes med stakitstave, en hegnstype vi finder endnu, endda på ejendomme fra yngre byggeperiode, matr. 243a, Strandgade 29 og Kongevejen 12, matr. 39.

Selvom takseringerne er karrige med angivelse af farver, opgives disse i flere tilfælde ved plankeværker. På matr. 164a, 169 og 99 opgives, at udhuse og plankeværker er rødmaledede, uddybet under matr. 223. Her oplyses efter en beskrivelse 1784, at: »alt tidligere mentioneret træværk er malet med rød oliefarve«, herunder udhus og hegn. I mange tilfælde har udhuse og måske også plankeværker været strøget med finsk tjære. Samme behandling fik de endnu i vor tids eksisterende materialhuse.

*Vindfløj*

Dragørs huse var på den tid – som nu – enkle og stramme, uden dekorationer og pynt.

En detalje, der i dag betragtes som dekoration, er vindfløjen. Den var tidligere et nyttigt hjælpemiddel, ikke mindst i et maritimt samfund. Vindfløje nævnes ikke i vurderingerne, men det vides, at de har været benyttet. Endnu eksisterer to eksemplarer, som her gengives. Typen findes endnu på enkelte gårde i Store Magleby. Begge de viste eksemplarer er udført i træ, og kan i materiale, form og konstruktion minde om de vindfløje, der endnu bruges i mastetoppen på skibe, hjemmehørende i baltiske og nordtyske havne.

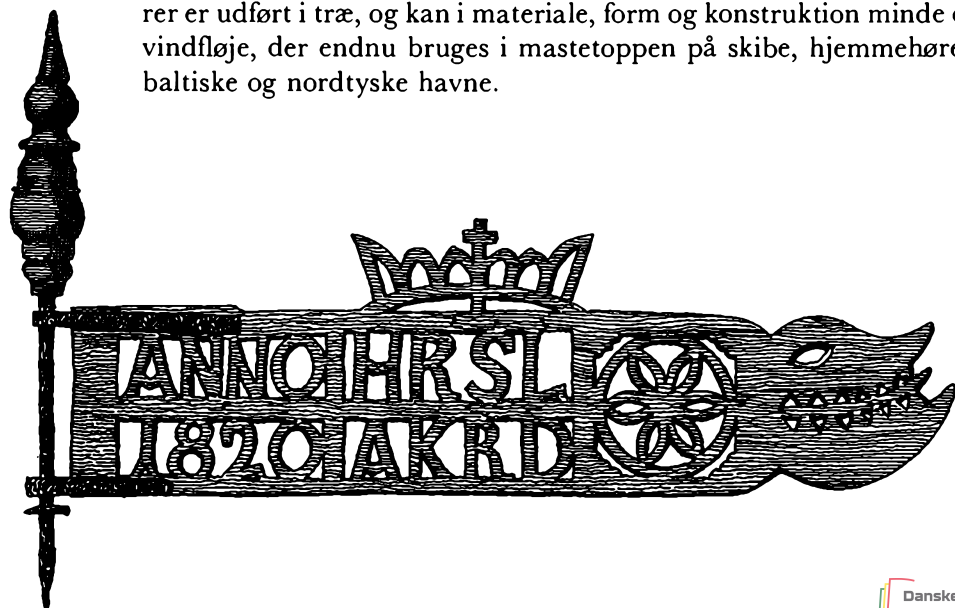

Vindfløj 1820, længde 0,80 m.  
(Opm. PA, DM).



Vindue med jernstang, ca. 1785, Badstuevælen 8. (Foto: Dirch Jansen).

### Vinduer

Vinduesbeskrivelserne bærer præg af at være fra en overgangsperiode, idet her nævnes vinduestyper, som allerede var i brug i renaissanceen, samt datidens nyeste vindueskonstruktioner.

I de ældste bygninger forekommer kun »simple vinduer med blyrammer« (matr. 160). Omtalte blysprossede vinduer er ikke smårudede som i renaissanceen; en vinduestype, der til tider i vore dage isættes Dragørs huse ud fra misforståede, historiske hensyn. Glashytteteknikken havde dog ikke i slutningen af 1700-tallet nået en sådan udvikling, at rudeglas i større formater var almindeligt, og det anvendtes normalt i samme mål som i de endnu eksisterende 6-rudede vinduer. Beklageligvis er disse blyvinduer ikke bevaret i byen, ligesom de savnes i de fleste landsdele.

Det »simple vindue med blyramme« var ikke til at åbne. Først i 1830 udstedes forordning om, at mindst een vinduesramme i et rum skal kunne lukkes op. Dette krav forudsætter gående trærammer. Sådanne vinduer optræder allerede i vurderinger fra 1777, nogenlunde samtidig med, at de bliver almindelige i hovedstaden. De omtales under matr. 79a som »3 fag engelske vinduer«. Dette er i de næste par generationer det almindelige udtryk for trævinduer med karm og sprosser. De bør ikke forveksles med skydevinduer af engelsk type, som kun vandt ringe udbredelse her i landet, dog anvendt i Helsingør fra omkring 1760; det er derimod sandsynligt, at de i England udviklede vinduessprosser er ophav til navnet. På matr. 164a omtales »to 6-ruders engelske rammer«. Denne rudeinddeling er almindelig til omkring 1800, hvor »engelske vinduer med store ruder« optræder. På denne tid er de så udbredte, at taksationen for matr. 267 nævner »I den ene stue engelske vinduer, men for resten af huset simple vinduer«.

Med de »engelske rammer« kommer frisk luft i Dragørstuerne. De fleste steder fjernes samtidig de tidligere så almindelige jernstænger, som beskyttede mod indbrud, f.eks. nævnt under matr. 150: »1 fag blyvinduer med 4de jernstænger«. Kombinationen af et engelsk vindue og en enkelt jernstang er dog bevaret på Badstuevælen 8, matr. 162 og matr. 274a, Rønne Allé 40. Under 1817-vurderingen af matr. 109 omtales en interessant overgangstype: »engelske vinduer med blyrammer«, trærammer med blysprosser. Denne vinduestype er heller ikke bevaret i byen, men anvendes og fremstilles endnu på Bornholm.

Flertallet af »engelske vinduer med store rammer« er de endnu anvendte torammede med to vandrette sprosser pr. ramme.

Af J. H. Blichmanns tegninger og eksisterende bygninger fremgår, at denne bygmester arbejdede med mange forskellige vinduestyper. Det 6-rudede vindue optræder bl.a. på bygningstegningerne af matr. 162, Badstuevælen 8, både i en- og torammede udgave. Det vises tillige på tegningen af det fint beskrevne smedehus, i dette vindues typiske format, som er næsten kvadratisk, på grund af skiftegangen dog lidt mindre i højde end bredde: her 1 alen 18 tommer bredt og 2 tommer mindre i



Gavl med indmuret »krubglas«, Dragør Kro. (Foto: 1972, Sv. Jans, DL).

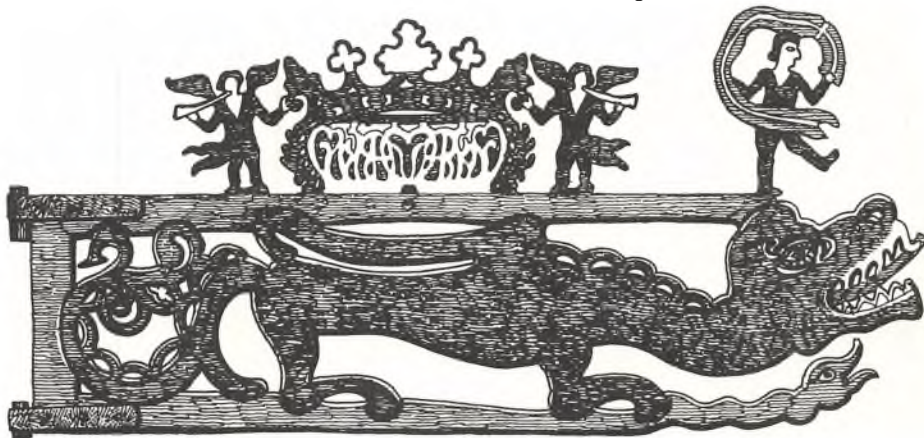

Vindfløj ca. 1820, Strandgade 35, længde 0,96 m. (Opn. PA).

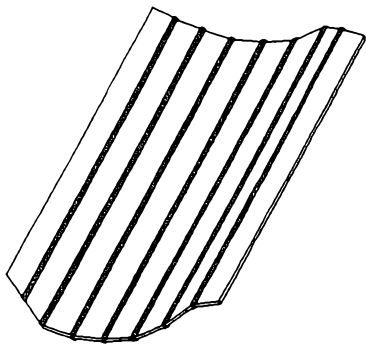

Blyndfattet tagvindue, Dragør Kro. (Øpm. PA).

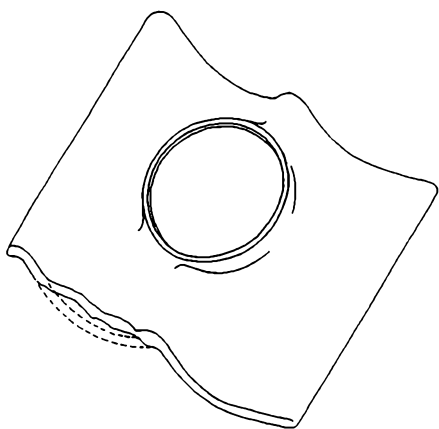

Teglsten i dobbelt bredde med indfældet glas, Kongevejen 10/Wismarstræde 2. (Øpm. PA).

højden, svarende til 110×105 cm, nogenlunde lig 5 stens bredde og 17 skifters højde. Det kvadratiske vinduesformat er betydeligt ældre end de engelske rammer og kan endda udvikles til liggende rektangulært format, som på matr. 187a, Jens Eyberts Plads 6, hvor de endnu findes i formatet 1 alen 11" høje og 2 alen 11" brede, 122 cm×130 cm, og må formodes at stamme fra husets opførelsestid, der menes at være omkring 1730.

Blichmann arbejder tillige med »store ruder«, endda af imponerende formater. I østre gavl på matr. 226, Dragør Kro, findes torammede vinduer, som måler 2 alen 16" i højden og 2 alen i bredden (156×124 cm). Det er en højde, der har nødvendiggjort hele tre sprosser. Sådanne vinduer findes også i hans forarbejder til matr. 228, i en af skitserne endda forsynet med en ganske speciel konstruktion i nederste rudedefag, som det er fristende at udlægge som skydevinduer. Da en sådan konstruktion dog er ukendt her i landet, må det snarere opfattes som skodder. I almindelighed arbejder Blichmann dog med torammede vinduer med 6 eller 12 ruder, der dog kan antage ret store dimensioner, f.eks. i Vestgrønningen 18, matr. 79, hvor de måler 120×122 cm.

Samtidig forekommer vinduer af minimalt format, placeret øverst i gavlspids eller gavlkvist, som lysgiver til hanebåndsrummet, beskrevet i matr. 162: »oven i kvisten et lidet vindue til lysning«. De kan måle ned til 1×1 fod, 31×31 cm, med en-to-fire eller seks ruder, afhængig af rammens størrelse. På Blichmanns udkast til Dragør Kro er gengivet vinduer af en usædvanlig konstruktion, hvor øverste halvdel er gående vinduesrammer, mens nederste parti synes at bestå af to faste ruder i ramme.

Færdigfremstillede tagvinduer eller glastagsten findes ikke på dette tidspunkt. Hel usædvanlige er de endnu bevarede tagvinduer på ejendommen Wismarstræde 2, matr. 23a. Hvert vindue er udført af en teglsten i dobbelt bredde, hvori er indfældet en rude af krubglas (»flaskebundglas«). Tagtegl med vinduesglas af lignende type blev fremstillet på Ibsker teglværk omkr. 1849. Ovennævnte kan være af denne yngre type. Usædvanligt er også et blyndfattet vindue af tagstensform, der til 1973 var oplagt i taget på Dragør Kro. Dets alder kan ikke fastslås nøjere; formodentlig må dette stykke importerede glarmesterarbejde være udført, før støbejernsvinduer omkring 1850 vinder frem.

Ingen taksationer omtaler lysningspaneler. Sådanne må i hvert fald have forekommet i de mange stuer, der omtales som »paneledede«. Fine eksempler på lysningspaneler fra denne periode findes da også bevarede.

### Ruder

Indtil 1920 var alt vinduesglas håndværksmæssigt fremstillet ved blæsning og var derfor af svingende kvalitet, ikke mindst under glaskunstens udvikling i 1700-tallet. Derfor er taksatorerne også omhyggelige i beskrivelse af rudernes beskaffenhed, hvor især farve og gennemsigtighed samt fabrikationssted har spillet en rolle. Det misfarvede og luftblærede glas benævnes »simpelt« eller »ordinært«. Mærkeligt nok nævner vurderingerne ikke det i perioden anvendte udtryk »hvidt glas« for bedre kvalitet; derimod den ofte tilbagevendende beskrivelse: »engelske rammer med do. glas«, hvor engelsk glas, uanset herkomst, må betragtes som god kvalitet, svarende til »norsk glas«, der nævnes på matr. 298a, eller »norsk kronglas«, matr. 226. Både bygnings- og drikkeglas blev på denne tid indført fra Norge og betragtedes som bedste produkt.

I det lille hanebåndsvindue i forstuekvisten på matr. 162, Badstuevælen 8, ses endnu ruder af krupglas, og i en af de søndre kviste på Dragør Kro var i gavlspidsen indmuret et krubglas uden ramme.

Et helt specielt materiale er anvendt i nogle af de få kældervinduer i byen, hos bageren Strandstræde 8, matr. 298a. Her noteres »i kælderen vindue med ståltråd i«. Dette må ikke opfattes som trådglas, men som et metalnet, der sikkert har tjent ventilationsformål.



Eksempel på arbejdstegning og beskrivelse omkring 1790:

»Efter Begiering er Een Tegning  
Paa Eet Smedehuus  
Huusets Lengde 10 Allen Lang  
Huusets Dybde  $8\frac{3}{4}$  Allen  
Till samme Behøves  
5 styker Bielker af Pohlholt  
Tømer  $8\frac{3}{4}$  Allen lang  
2'de stk Muurlegter af godt Kryds  
Tømer hver 10 Allen lang  
10 styk sper 7 allen lang  
til hanebielker og skak sper  
12 stk paa 4 a 5 Allen lang  
34 steenlegter paa 10 Allen Lang  
Till Begge skak gavlene 45 a 50 allen  
legter Noget godt Tre till  
Nagler af fyrre tre  
Noget Planke tre till Vindveskarm  
Og Lugekarme og skalke og  
Breder til Dør og Vindver og Leme  
og Eet styke Eege planke  $1\frac{3}{4}$  allen  
Lang Eller Een hugen steen som  
Behøves under yderdøren

Johan Henrich Blichmann«

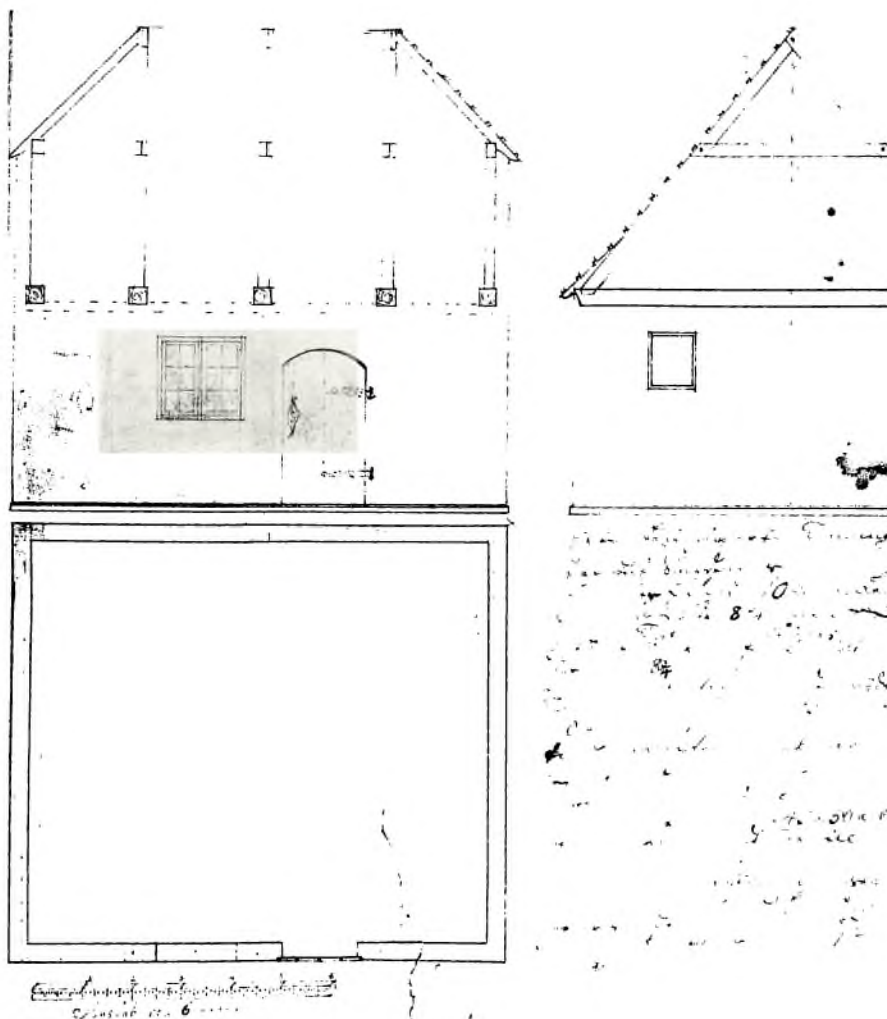

### Skodder

»Engelske vinduer med behørigen beslagne hængeskodder« optræder ofte. Til tider omtales: »springfjedre og behørig beslag«. Disse beslag er endnu bevarede i mange Dragørvinduer og vidner om, hvor udbredte skodder har været. Ved hjælp af den snilde springfjeder kunne skodderne udløses fra stuen og siden fastgøres med forridere i muren, når man havde udendørs ærinde. Skodderne afløste i nogle tilfælde jernstængerne, som beskyttelse mod indbrud, og har samtidig holdt på varmen. Det var dog almindeligt, at man kun forsynede huset med skodder mod gaden. Skodderne kunne være af plan revlekonstruktion med planker, støttet på ydersiden af tvær- og skråtgående revler, eller de kunne være fine snedkerarbejder af »sammenstemmede« rammer med flade fyldinger.

### Lemme

En behørig beslagen, enkelt eller dobbelt lem findes uden undtagelse i de huse, der har fri gavl. Ligeledes er kvistlugen mere almindelig end kvistvinduer, ikke mindst i tagkægskvisten, der er placeret umiddelbart over tagremmen. Der ofres ingen beskrivelse på lemmenes udformning, som derfor må anses for at være en enkel revlekonstruktion. Dette fremgår også af Blichmanns tegninger.

### Udvendige døre

De enkleste døre, der omtales i vurderingerne, er revledøre, der karakteriseres som »simple«. Gennem eksisterende døre erfares, at det var omhyggeligt arbejde. Dørplankerne var »sammenpløjede« med fjer og not, og revlerne var gratede, d.v.s. forsænkede i plankernes bagside.

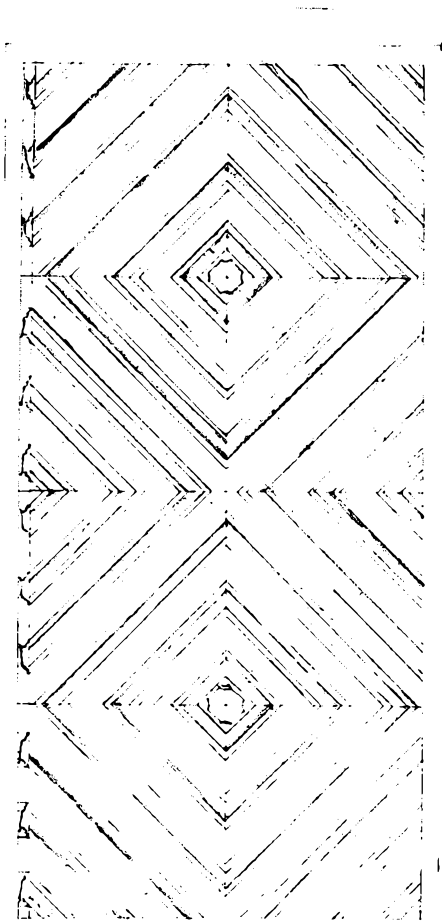

»Flammeret« dør, tegning af J. H. Blichmann. (DL).

Husets hoveddør omtales ofte som »gadedør«, også i de tilfælde, hvor den fører ud til gården. På denne dør ofredes særlig omhu i form af dekorative snedkerdetaljer. Den var i grundstammen en »simpel« revledør, der på ydersiden var beklædt med profilerede lister som »forede« eller »beklædte«. Dørene kaldes også »flamerede« og var uhyre udbredte. De nævnes i adskillige af de ældste taksationer, og optræder ofte som halvdøre, kaldet »overskårne«, beskrevet 1784 under matr. 97a som »en overskåren og med flammering beklædt husdør med maling«. Den mest yndede dekoration på flamerede døre er det her viste diagonalstillede kvadratmønster, der udgår fra en kvadratisk platte med hjørner afskåret i kvartcirkelslag, her tegnet af J. H. Blichmann. Sandsynligvis har den været i brug, før han kom til byen, og er endnu bevaret i adskillige udgaver med små variationer i listernes bredde og profil.

En ny, fornem dørtype synes derimod indført af samme bygmester, og kan med nogenlunde sikkerhed tidsbestemmes. En endnu eksisterende dør omtales under matr. 164a, 169, Badstuevælen 12, som: »en dobbelt gadedør med 4 indmurede stabler, med hængsler og kasselås og messing grift, dørene beklædt på nyeste måde, over døren en engelsk ramme med 8 ruder og do glas«. Denne vurdering er fra 1791, og beskriver »et nyt bygt grundmuret våningshus«, hvori forekommer denne dobbeltdør beklædt på »nyeste måde«; typen må derfor antages lanceret her. Samme dør optræder i nuværende biblioteksbygning, Vestgrønningen 18, og omtales her i vurdering fra 1793 som: »2 halve yderdøre, flammede«. Endnu er bevaret adskillige af disse døre, som med rimelighed har fået det populære navn »Blichmann-døre«. Stilhistorisk må de henføres til rokokko-Louis Seize, der praktiseredes både i København og ikke mindst i provinsen langt ind i klassicismen.

»Blichmandøren« krones af et bueslag, hvori et vindue, underdelt i buede og radiale sprosser, som omtalte »8 engelske ruder i en do. ramme«, der dog mangler karm og sjældent er oplukkeligt. Dørene savner ram- og bundstykke og har direkte anslag mod en fals i muren, hvori også var anbragt de solide stabler. Foran døren er et eller flere trin af natursten. Det er bemærkelsesværdigt, at Blichmann i sin tekst til smedehuset beskriver: »Eet stykke Eege planke 1 2/4 Allen lang Eller Een hugen steen som behøves under yderdøren«. Løsningen med træ-trappetrinet optræder ikke på hans tegninger af stuehuse, og må anses beregnet for jævner værkstedsbygninger.

Enkel plankedør med bueslagsvindue og beklædt hoveddør. Trods ydre udformning som dobbeltdør er den endnu eksisterende dør en bred enkeltdør, Strandgade 16. Tegning af J. H. Blichmann. (DL).

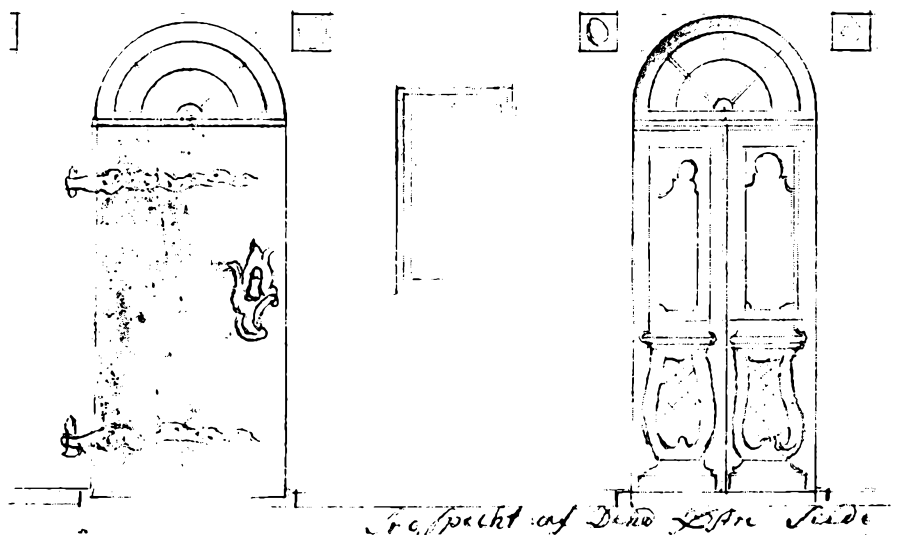



Messingdørbeslag ca. 1720, Jens Eyberts Plads 6. (Foto: Dirch Jansen).



Dørklinke, ca. 1775, Zylfensgade 4. (Foto: Sv. Jans, DL).

Indvendig dør, Zylfensgade 4, ca. 1775. (Opm. Harald Nielsen, ca. 1920, SSA).

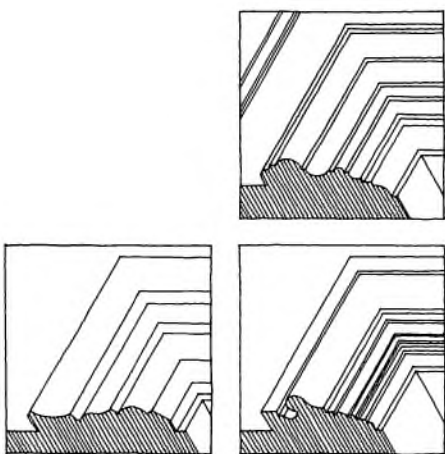

Dørindfatninger. Øverst Strandstræde 33, ca. 1750; nederst Vestgrønningen 18, ca. 1790; 1:5. (Opm. PA).

## STUERNE

Gennem den fine dør trådte man ind i »forstuen«, almindelig benævnelse i vurderingerne for dette rum; på en Blichmann-tegning kaldes den dog simpelthen »Gjennemgang«. Blichmann benytter forskellige rumbenævnelser, afhængig af tegnings- og vurderingsbeskrivelse, idet han meget ofte optrådte som taksator. Det er fristende at tro, at han følger lokal sprogbrug, når han på en tegning skriver »Vestre stue«, mens stuen på den anden side af forstuen ikke omtales som østre, men som »Strandstuen«, et udtryk, der ikke er fundet anvendt andre steder.

### Gulve

Forstuens gulv er i de fleste tilfælde af sten. Der nævnes mursten enkelte steder, f.eks. på matr. 162. I mange tilfælde har der dog været tale om gulve af Ølands-sandsten, endnu bevaret i forstuer og, til vor tid, i udhuse, hvor de på matr. 60 noteres som »gråstensgulve«. Sådanne kan også forekomme som stuegulv, nævnt under matr. 146a som »gullandske fliser, 126 stk.«, d.v.s. gotlandske, på trods af at de i de fleste tilfælde leveredes fra nabøen. De har samme mål, som de endnu eksisterende, specificeret i forstuebeskrivelsen på matr. 164a som »forstuegulv med 18 fliser hver 16 tommer i kvadrat«. I ældste huse nævnes i enkelte tilfælde lerstampede gulve.

Forstuens gulvmateriale gentages oftest i køkkenet, dog ikke i de enkelte tilfælde, hvor forstuen har brædegulv, f.eks. matr. 53. De robuste gulve affliser eller mursten kan tillige forekomme i kamre og saltekammer.

Trægulvet i stuerne, omtalt som »1½'' sammenpløjdte« planker, er flere steder beskrevet som fyrretræ. Gulvstrøerne lå i tørt sand, der tillige fyldte mellemrummet mellem strøerne og dermed understøttede brædderne. Sandet tjente tillige dræn- og ventilationsformål. På matr. 291 omtales, at gulvet har været bemalet i tavler, sandsynligvis illuderende marmor eller lignende.

### Indvendige døre

»3 døre med 2 fyldinger med hollandske hængsler og indstukne låse med messinggreb og -skilte og med udkelede dørgerichter« – dermed har man et ganske godt begreb om dørene i Badstuevælen 8, matr. 162. I byen

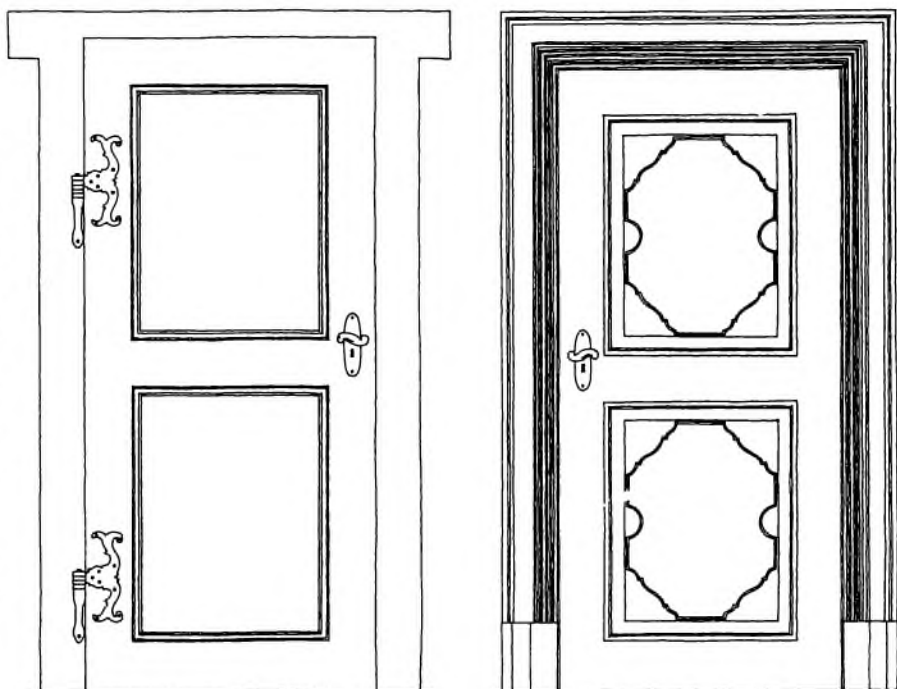





Bemalt dør, Jens Eyberts Plads 1, ca. 1790. (Foto: Erik Petersen, DL).

findes bevaret et stort antal fyldingsdøre fra denne periode – også gemt bag masonitplader! De har, som gadedørene, lidet slægtskab med klassicismen, og må nærmere betegnes som rokoko, tilligemed de kraftigt udskårne gerichter, som rokokoen havde overtaget fra barokken. Disse døre er med »sammenstemte« rammer og ikke beklædte, men med rigtige fyldinger, der dog er »platte«, uden profilering, på den side, der vender fra stuen. Her er det tillige almindeligt at udelade gerichter, så døren fremtræder med en simpel tømmerkarm, se ill. side 56.

Ofte omtales »postamenter« i forbindelse med gerichterne. Det er det simple formede fodstykke, som skydes ind ved gulvet for at beskytte de ømfindtlige profiler. Samtidig dannede postamentet overgang mellem gericht og fodpanelet, som til tider omtales. Ligeledes forekommer ofte »postamentlister« på fodlisterne, hvor denne liste dannede profilen. Messingskiltet og -grebet, til tider omtalt som »griftet«, har ligeledes rokokopræg.

Flere af dørens dele omtales ofte som »hollandske«; i ovenstående citat fra matr. 162 er det hængslerne. Det må sikkert opfattes som bladhængsler i modsætning til de ældre, udvendigt placerede hængsler, der på grund af deres omrids til tider kaldes »bukkehornsbeslag«. De drejede om en kraftig stabel, slået ind i karmen eller væggen. Af og til nævnes »hollandsk lås«; en forklaring ligger i udvidelsen til »en indstukken hollandsk lås«, matr. 7b, i modsætning til den ældre kasselås. Brugen af disse nye beslag bevirker, at selve døren til tider omtales som »hollandsk« (matr. 202). Begreberne er rigt repræsenteret i beskrivelse fra 1784 under matr. 283: »6 indstemte døre med fyldinger, hvoraf de tre er med hollandske hængsler, klinke og 2 med hollandske låse og hængsler, 1 ditto med lås og messingbladet samt 2 ditto knapper. Dørgerichter på begge sider«.

Foruden det indstemte låsetøj omtales ofte »kasselås med messinggrift«, f.eks. under matr. 7b; desuden lås på næsten hver låge i huset.

Udover fyldingsdøre nævnes ofte »simple døre«, især til køkkener og birum. Det er sikkert enkle revledøre. De er ofte forsynede med klinker eller »træklås«, d.v.s. skudrigel, der også benævnes »skuffrigel«; til tider anvendes »træhvirvel«, som er en forvrider.



Bemaledede døre, Jens Eyberts Plads 1, ca. 1790. (Foto: Erik Petersen og Tage Andersen, DL).

Bemaledede dørfyldinger, ca. 1750, tidl. Jens Eyberts Plads 6, nu Dragør Museum. (PD).



### Lofter

Der gives kun få oplysninger om stuerne lofter, dog omtales de som malede, til tider med »fiin maling« eller »blå maling«. Normalt var loftsbjælkerne ikke indklædt med et underloft. Den manglende isolering mod det ofte uudnyttede loftsrum må have afstedkommet varmemæssige problemer. Et enkelt sted, matr. 223, omtales i 1784 »et dobbelt gulv« i 1. etages hjørne »sal«. Dette kunne tyde på forskalling på undersiden af bjælkerne. Et fornemt loft er bevaret i »Jens Eyberts stue« i museet. Det har smykket loftskammeret i den efter brand genopførte gavlkvist på Jens Eyberts Plads 6, matr. 187a. Loftet er prydet med allegoriske scener, som de her gengivne. Deres alder er svær at fastsætte, men de er dog næppe fra husets opførelsesår 1720-30. De er udført i oliemaling. Lignende loftdekorationer var fra slutningen af 1700-tallet og begyndelsen af 1800-tallet populære i Store Maglebygårdene, men er usædvanlige i Dragør.

På matr. 262, Fogdens Plads 2, fandtes ind til vor tid et med figurer bemalet loft; ligeledes omtales i vurderingen af matr. 223, at loftet var bemalet med »løvværk«. På matr. 200, Fogdens Plads 13, omtales »vægge malede marmoreret«. Beskrivelsen hentyder til den nu næsten glemte fornemme malerdisciplin, som til for få år siden endnu mestredes i Dragør af malermester Cornelius Leth, hvis smukke marmoreringer kan studeres i flere stuer på Dragør Museum.



Bemaledede lofstykker, ca. 1750, tidl. Jens Eyberts Plads 6, nu Dragør Museum. (PD).



## VÆGBEKLÆDNING



Skabelonmalet trævæg, Strandgade 16. (Foto: Dirch Jansen):

Fløjlstapet, 1750-1800, tidl. Jens Eyberts Plads 6, nu Dragør Museum.

Panelvæg fra nu nedrevet hus, Bjergerlav 2/Vestgrønningen 20, hvor panelerne omtales ved første vurdering af ejendommen i 1794. Nu Dragør Museum. (Foto: Uffe Ørvad, DL).

*Kalkede og malede vægge*

»Hvide vægge« optræder i de ældste takseringer. For at bevare den lerklinede væg, var det af samme vigtighed flittigt at kalke inde som ude, for at beskytte væggen mod fugt, også fra stuen, ikke mindst i perioden før oplukkelige vinduer var indført.

Kalkmalede dekorationer, som der fandtes spor af i »Slotsfogdens hus« i Nyenstræde fra 1561, er ikke mere i brug. De hvidtede 1700-tals rum har givet et nøgternt og lysfuldt indtryk. De kunne dog være dekoreret med skabelonmalede motiver, ofte blomsterbuketter, som der endnu findes spor af i det af Blichmann tegnede hus, Strandgade 16, matr.171c. Samme motiver anvendtes til bloktrykte tekstiler, til kjolestof og i højere kredse til tapet.

Limfarve, som kommer i brug her i landet omkring år 1700, nævnes første gang i en taksering nogle år efter vor første periode, i 1833, og kan på grund af lokaliteten ikke direkte henføres til lokal skik, idet her er tale om en bygning, ejet af »Den Kongelige Direction for Quarantaineforanstaltningerne i Danmark«, den senere toldbygning.

*Tapet*

I de ældste vurderinger af veludstyrede hjem optræder tapet; ofte som »voksdugstapetserier«. Sådanne kom frem i 1700-tallets begyndelse, som efterligning af vævede silketapeter. De var udført af olieret lærred, og, som nævnt under matr.232, »sirlig malet med fin oliemaling«; der kan ofte være tale om skabelonmaleri.

En nærmere efterligning af vævede stoffer fandtes i de såkaldte »fløjlstapeter«. På bundstrøget papir eller lærred påtryktes et bundmotiv i lim- eller oliefarve samt et i fernis, som, mens det endnu klæbede, blev overdrysset med tøj, der var formalet til støv. Sådanne tapeter illuderede overbevisende som de såkaldte »damasktapeter«, og havde deres største udbredelse omkring 1750. Et smukt eksemplar fra nogenlunde denne periode indklæder »Jens Eyberts stue« i Dragør Museum. Interiøret stammer fra gavlværelset i ejendommen Jens Eyberts Plads 6, matr. 187a. Det er sandsynligt, at flere af de omtalte »voksdugstapeter« har været »fløjlstapeter«.

Papirtapeter, i moderne forstand, havde allerede eksisteret gennem et sekel, men omtales dog ikke så ofte i vurderingerne som voksdugstapeterne. »Papirtrykkede tapetserier« optræder bl.a. under matr.223, og er omtalt mere nutidigt under matr. 274b, hvor »stuen overalt er betrukket







Detalje af panel gengivet side 58. (Foto Dirch Jansen).

med papirstapet«. Disse blev på denne tid håndtrykt med stempler, udkåret i pæretræ, eller malet med skabelon, og leveredes oprindeligt i enkelte ark, senere sammenlimede til ruller.

### Paneler

Fyldingspaneler indføres i den sene renaissances højerestandsboliger. De overtog da billedtæppernes og gobelinernes varmeisolerende rolle og var derfor høje, ofte til vinduernes overkant.

De høje paneler overlever gennem barokken i almuehjem, hvor de, som i den tidligere stilperiode, i visse egne fremtræder i ædelt naturtræ, til tider med intarsia, d.v.s. indlagte dekorationer i lysere eller mørkere træsorter. Paneler af denne art omtales som »indlagte paneler«, under matr.84 nævnes 1796: »sirligt egepanel«. Et sådant paneleret rum er bevaret i museets »vævestue«. Den er fra omkring 1760 og stammer fra den nu nedrevne ejendom på matr.85. Som meget andet i Dragørs og forøvrigt også Store Maglebys boligskik hører denne detalje ikke til den sjællandske kulturkreds, men til de sydfynske øer og Sønderjylland, der som Amager havde livlig handelsforbindelse med Nordvesttyskland og Friesland med deraf følgende stilpåvirkning.

Brystningspanelet er et fænomen, der hører til den klassicistiske stue. Det er en skik, der, som mange tilsyneladende dekorative detaljer, har en funktionsmæssig baggrund, nemlig at beskytte væggen, hvor den er mest udsat, og samtidig værne mod kulde. Tillige har brystningspanelet den æstetiske mission at gennemføre den vandrette deling af rummet, som angives af vindueskarmene (eller vinduesplader, i fagsprog).

Ofte begrænsedes tapetet til overvæggene, som på matr.288a. Her findes »Fyldingsbrystpanel i stuen og voksdugstapetserie samt malet med oliefarve«.

Paneler, omtalt i vurderingerne, er, som alt andet snedkerværk, oliemalet. Af gode grunde har farvenuancer ikke interesseret brandforsikringstaksatoren, så detaljerede oplysninger er begrænsede på dette felt. I nogle vurderinger, bl.a. for matr.223 og 79a, omtales dog, at træværk er strøget med »blå oliefarve overalt«. Endnu kan på mange Dragørdøre fremdrages denne periodes populære blågrønne farve.

Flere steder omtales »marmorerte paneler og dørgerichter«. Denne fornemme malerdisciplin, der nu næsten er uddød, havde fra barokkens højerestandsmiljøer bredt sig til købstads- og almuehjem, hvor den endnu var påskønnet, selvom den klassicistiske stil i hovedstaden foreskrev perlegråt snedkerværk. Det er også imod rådende stil, når et hanebånds-loftskammer på matr.7b er »overalt ziirlig malet med adskillige kulører oliefarver«.

I forbindelse med brandskadeudredning er det vigtigt også at have kendskab til malerarbejdets kvalitet. Derfor bemærkes ofte, at stuen er strøget med »fin oliemaling«. Dette må opfattes som en beskrivelse af træværk, som før sidste strygning har været grundstrøget og spartlet; i modsætning til tidligere tiders behandling, en lasering, hvor en engangsstrygning med en tynd, opløst oliemaling lod træværkets struktur skinne igennem.

En i vurderingerne enestående vægdekoration er nævnt under matr.23 fra 1797. Her er »stuen overalt paneleret og med voksdug betrukket ... og malet portrætter i forgyldte rammer over døren«.

En speciel vægbeklædning omtales under matr.275a, bageriet på Rønne Allé 40. Her nævnes et soverum beklædt med »spånmatter«. Lige fra billedtæppers og gobeliners tid anvendtes matter af flettet spån som en beskyttende baggrund for de kostbare tæpper. Skikken bevares i forbindelse med de vævede silketapeter, men optræder i bagersvendens kammer uden ydre pryde. I begyndelsen af 1800-tallet fandt man disse spånmatter så dekorative, at de efterlignedes på trykte papirtapeter.



Vægfliser, 1775-1800, Bymandsgade 14. (Foto: Sv. Jans, DL).

### Fliser

Skikken, at beklæde stuens ovnvæg med fliser, har i lige så høj grad en dekorativ, som en funktionel forklaring. Det varme parti omkring ovnen blev let tilsmudset, selv hvor ildstedet var lukket – som ved bilæggerovnen. Derfor var det en lettelse for rengøringen med fliser omkring ovnen. Det er ofte påstået, at fliserne samtidig tjente som brandisolering af væggen. Dette er dog tvivlsomt, ikke mindst i forbindelse med bilæggerovnen, hvor væggen direkte indgik i ovnrummet, endda med indfyrings- og aftræksåbning. Fliseklædte ovnvægge var i perioden 1770 til 1830 almindelige her i landet. Af samtidige københavnske vurderinger fremgår, at flere middelstandshjem havde sådanne vægge. I visse egne, med direkte sø- eller landværts handelsforbindelser til de nordtyske, frisiske og hollandske produktionsområder for fliser, var anvendelsen naturligvis særlig almindelig. Dette gælder for Sønderjylland, de sydfynske øer, København og Amager. De fleste »hollandske« fliser i Dragør er fremstillet i det frisiske område.

At fliser allerede på dette tidspunkt har andraget en antagelig værdi, kan læses af Dragør-taksatorernes nøje angivelse af fliseantallet i det enkelte rum. Flisevægge optræder hyppigt i vurderingerne og er i denne tidlige periode kun anvendt i stuerne, først og fremmest omkring ovnen. Det mest imponerende opbud omtales under matr. 146a, i siden nedbrændte ejendom Sønderstræde 7, hvor »væggene er besat med 1030 stk. hollandske porcelainsfliser udi træramme og carnis over hvorpå under loftet er 2de tinrækker«, d.v.s. at 17,5 m<sup>2</sup> af dette værelses vægge har været flisebeklædte, nemlig alle vægge på nær vinduesvæg. Under matr. 164a, 169, er i vestre dagligstue »væggen omkring kakkelovnspladsen besat med 200 hollandske fliser«, og østre stues »kakkelovns«-væg besat med 300 fliser. Til tider optræder de i beskedent antal, som under matr. 162, der foruden en ovnvæg med 177 fliser yderligere har en med kun »17 fliser ziiret«. Disse har utvivlsomt kantet bilæggerovnen. En særlig gulvbeskyttelse omtales bl.a. under matr. 283, »Udi forbemeldte bygning findes mintonert 3 stk. 2.etages jernbilæggerovne stående på postalinfliser i ramme«. Rammen beskrives andre steder som udført i træ eller kobber. På matr. 7a er overpladen på bilæggerovnen belagt med »fine porcelainsfliser«.

Fliser omtales ofte som »hollandske«, til tider som »hollandske sten«, eller »porcelains-« eller »postalinfliser«, mens en mere korrekt benævnelse, såsom fajance, ikke anvendes. På denne tid skelnedes ikke mellem begreberne fajance og porcelæn. Sidstnævnte produkt var iøvrigt endnu uhyre sjældent og forekom kun i de højeste kredse.

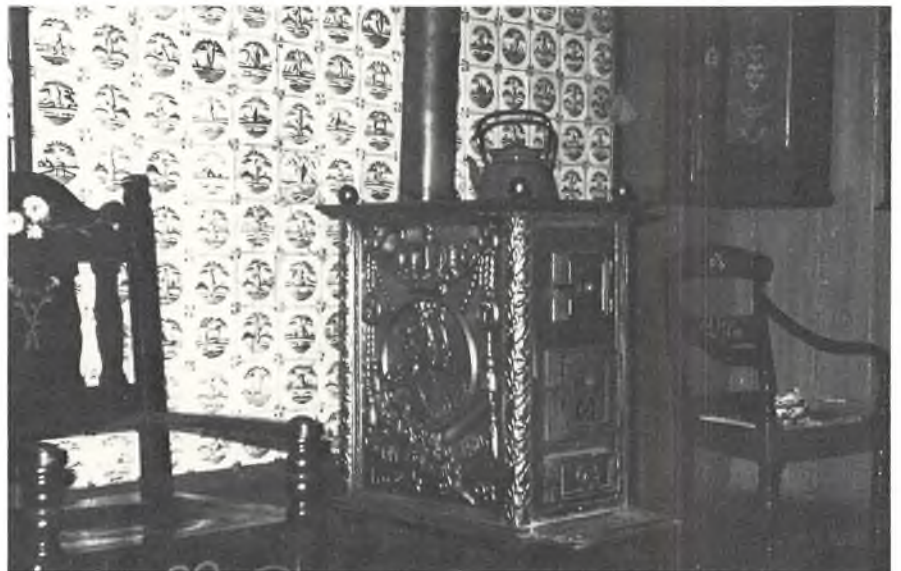

Norsk bilæggerovn, 1693, ombygget til kakkelovn; flisevæg ca. 1775, Rønne Allé 38. (DL).



Seng med »Beiderwand«-omhæng, Dragør Museum. (Foto: Dirch Jansen).



Alkovedør i »salen«, Badstuevælen 12, ca. 1820. (Foto: Sv. Jans, DL).

## INVENTAR

I dag skelnes i forsikringsanliggende mellem løst og nagelfast inventar, hvor det førstnævnte henhører under indbo- og det sidste under bygningsbrandforsikring. Lignende regler har i et vist omfang rådet i 1700-tallets slutning. Det bevirker, at man gennem vurderingerne får en række værdifulde oplysninger om Dragørboligens faste inventar. Man må i den forbindelse være taknemmelig over, at klassicismens boligidealer endnu ikke er slået igennem; dette ville have betydet, at det ikke nagelfaste, i form af flyttelige møbler, var næsten enerådende og dermed ikke noteret af bygningstaksatoren. Dragørhjemmene har desuden tilknytning til almuens boligkultur, hvor faste bænke, skabe og senge er dominerende.

### Bænke

Beskrivelsen under matr. 283 viser klart det faste inventars dominans. Under vinduerne findes »en fast bæk 3½ al. lang og ditto 1½ al, og 1 ditto 3 al. lang, indrettet til slagbæk«. I denne stue fandtes over 5 meter fast siddeplads med opbevaringsrum under; på matr. 99 forefindes også »en fast bæk med adskillige afdelinger i«. Omtalte bæk må ikke forveksles med den senere så hyppigt forekommende i Dragørhjem, som er en upolstret slagbæk med profilerede gavle og ryg i senempirestil, og forsynet med sengeudtræk.

### Senge

Løse senge forekommer meget sjældent i denne periode. Den faste seng kan, i sin enkleste form, være bygget ud fra væggen som en kasse. I en mere udviklet form har sengen faste eller gennembrudte gavle, fortil afsluttet med søjler og kronet af en »karnis«. Dette er en hylde understøttet af en karnisformet, udskåret liste. Sengen kunne være omgivet af et omhæng af tykt, vævet stof, der oftest var vævet i den komplicerede »beiderwand«-teknik, der kun forekom i almuevævning på Amager og i Slesvig. Et fint eksempel på denne sengetype findes i Jens Eyberts stue på Dragør Museum.

Den indbyggede alkove omtales i mange former; i fornem udførelse på matr. 215, hvor sovekammeret, der befinder sig i tagetagen, er forsynet med en alkove med »2 glasdøre med indstukne låse og hængsler samt en fast seng«. Samme type er bevaret i gavlkammeret på Badstuevælen 12, matr. 164a.



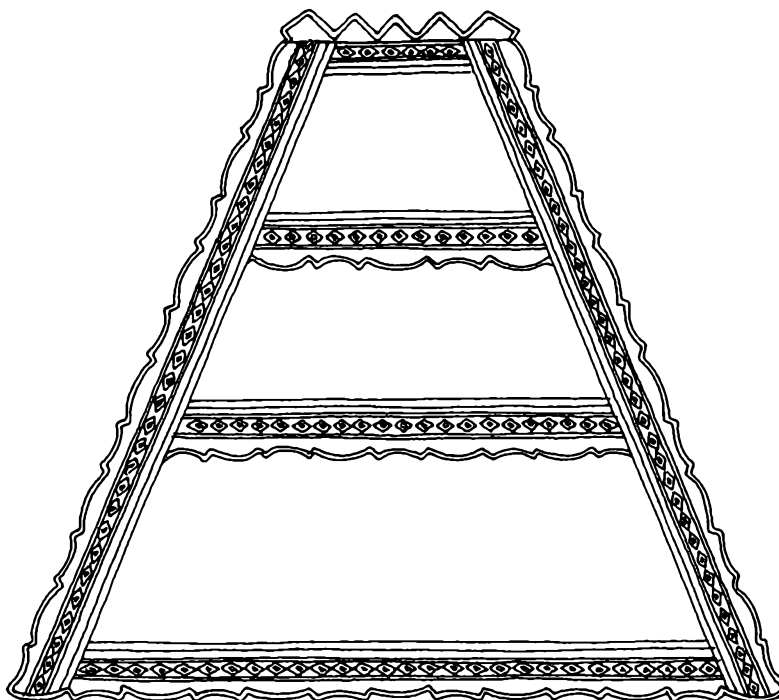

Pyramide eller »Amagerhylde«. (Opm. PA).

### Hylde

En hylde, som omtalt i forbindelse med sengen, er ofte placeret øverst på skilleveggen, der vender mod forstuen. Den omtales ofte som »tinrække med carnis«. Herpå opstilledes husets tin- og fajancetallerkener. Carnis'en var smukt udskåret og bemalet. Den her gengivne »række« fra Strandstræde 33, matr. 291, viser en udskåret carnis med en i Dragør meget yndet dekoration, der har sit udspring i renaissancens træskæreri.

Tinrækken kan nå fra loft til gulv, bl.a. omtalt under matr. 162, og får derved karakter af en »reol«. Dette inventar er lige så ofte nævnt som »rækken« og anvendes meget sjældent til bøger, derimod til større dekorative brugsting, såsom fæde, pletter og skåle. Ofte er den formet som en »hjørnereol«, f.eks. under matr. 111. Her omtales tillige »en fast tinrække med skab under, med dør og behørigt beslag«.

»Amagerhylde« er kun i et enkelt tilfælde regnet blandt det nagelfaste inventar, omtalt som »pyramide«. Disse hylde var i perioden udbredt over hele landet. Typen synes at stamme fra Nordtyskland, ihvertfald ikke fra Amager. Udtrykket Amagerhylde opstår først omkring 1860-70. Navnet skyldes sikkert, at højere kredse i hovedstaden på dette tidspunkt fattede interesse for bondekultur i almindelighed og Amagers Hollænderby i særdeleshed, gennem Julius Exners skildringer af de velhavende og meget konservativt udstyrede bondehjem med pyramiden på væggen.

### Skabe

Skabe optræder i adskillige udgaver, ofte med flere døre: »Fast hjørneskab med to runde døre, den underste med en fyldning, den øverste med 6 ruder engelsk glas« (matr. 164a). Under matr. 274a nævnes et »tresur-skab, fastnaglet med 5 afdelinger indvendig, samt 2 skuffer under med greb, knapper og behørigt beslag, lås, nøgle og messingskilt«. Dette må forstås som en art penge- eller sølvtøjskab (trésor: kostbarhed på fransk).

»Tinrække«, 1750-1800, Strandstræde 33. (Opm. PA).

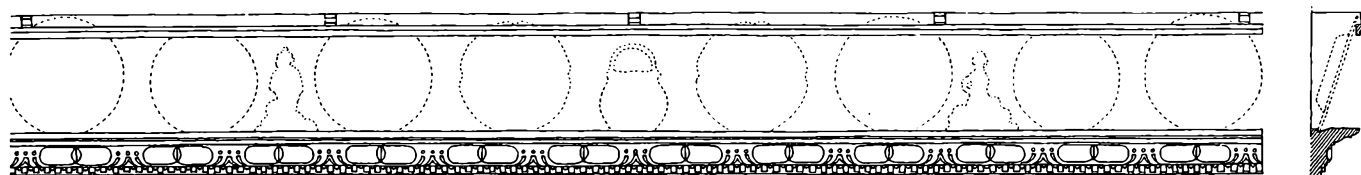

## OPVARMNING



*Bilæggerovnen, norsk 1730, Dragør Museum.*

*Bilæggerovnen*

Bilæggerovnen er den dominerende ovntype i første vurderingsperiode. Dens forudsætning er det åbne ildsted i køkkenet, hvorfra der gennem en jern- eller kobberlåge, eller simpelthen et hul, indfyredes med tørv eller brænde. Mod stuen optrådte den som en enkel jernkasse på fødder. Røgen fra ovnen trak direkte ud i køkkenet gennem indfyrlingslågen eller et hul i ovnens bagvæg. Ovnpladerne var af støbejern prydet med fladrelieffer med bibelske, og til tider historiske motiver. Pladerne styredes af hjørneskinner, top- og bundplade sammenspændtes af gennemgående jernbolte og gevindskårne, drejede messingknapper, som nævnes specielt i vurderingerne, f.eks. under matr. 146a, hvor der fandtes »en jernbilæggerovnen ziiret med 6 messingknapper«. Ofte optræder ovnen i samme vurdering under navnet bilægger og kakkelovnen. Sidstnævnte betegnelse skal ikke forstås som en ovn af 1500-talstype, bygget af brændte lerkakler, som benyttet i »Slotsfogdens hus« i Nyenstræde.

Tit beskrives bilæggerovnen som »to-etages«, f.eks. under matr. 216. Dette kan være en ovn med to jernplader i højden for at give større varmeplade, men der kendes også ovne med to fyrrum.

Ligesom messingkuglerne bliver ovnfoden nøje beskrevet. Den kan være muret eller have sten-, jern-, messing- eller træfødder, der ofte er profilerede eller drejede. Et særligt fint arbejde omtales under matr. 164a, hvor ovnen hviler på »2 gennembrokne messingfødder«, der vel må have været forsynet med et gennembrudt ornament. En speciel indretning omtales under matr. 7b, hvor der findes »en to-etages jernbilæggerovnen på træfødder og ovenpå ziiret med et messinggelænder«.

*Vindovnen*

Bilæggerovnen forsvinder efterhånden, som komfuret erstatter det åbne ildsted. Før dette sker, indføres dog i flere hjem en vindovnen, omtalt første gang under matr. 162 i 1791. Det er den første type af jernovne, der har indfyring i stuen. Da der ikke nævnes en til ovnen beregnet skorsten, må det formodes, at røgen gennem et rør fra ovnens toplade trak ud i køkkenet. I modsætning til bilæggerovnen kunne dette dog ske over hovedhøjde, et mindre fremskridt for den madlavende husmoder.

Vindovnen kan i sin form minde om en bilæggerovnen med låge mod stuen, iøvrigt en overgangstype der findes, men har i modsætning til bilæggerovnen et røgrør. Dette kunne til tider udvides med et kanalsystem i en tromle eller kasse, for at varmen bedre kunne udnyttes. Tromlen er i visse vurderinger beskrevet udført i kobber. Også vindovnen kunne være to-etages, f.eks. på matr. 150, med »et kobberrør på 5 alens længde med 2 kobberplader og messingdøre for«. Her er tale om en type, hvor der over fyrrummet er et varmekammer, som røgen ledes uden om. Den anden låge lukker dette kammer. Efter samme princip indførtes tre-etages vindovne, der også omtales i vurderingerne.

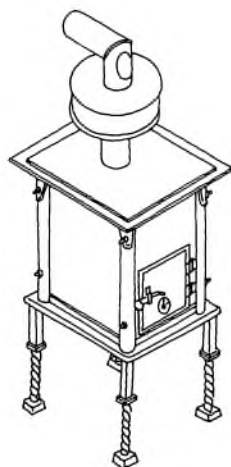

*Vindovnen med tromle.*

*Menageovnen*

I vurderingen af Lodshuset fra 1827 omtales »en menageovnen med rør«. Dette er en ovn, som gennem en særlig indretning, muligvis et spjæld, er brændselsbesparende.

*Kamin*

Åbent ildsted i stuen, af type som køkkenkaminen i de første Nyboder, er ikke omtalt i vurderingerne. Det skal dog bemærkes, at J. H. Blichmann omkring 1800 har udarbejdet forslag til en bolig, hvor en kamin med to murede vanger forekommer i den ene stue. Det er i samme projekt, han foreslår kamin i køkkenet i stedet for åben skorsten.

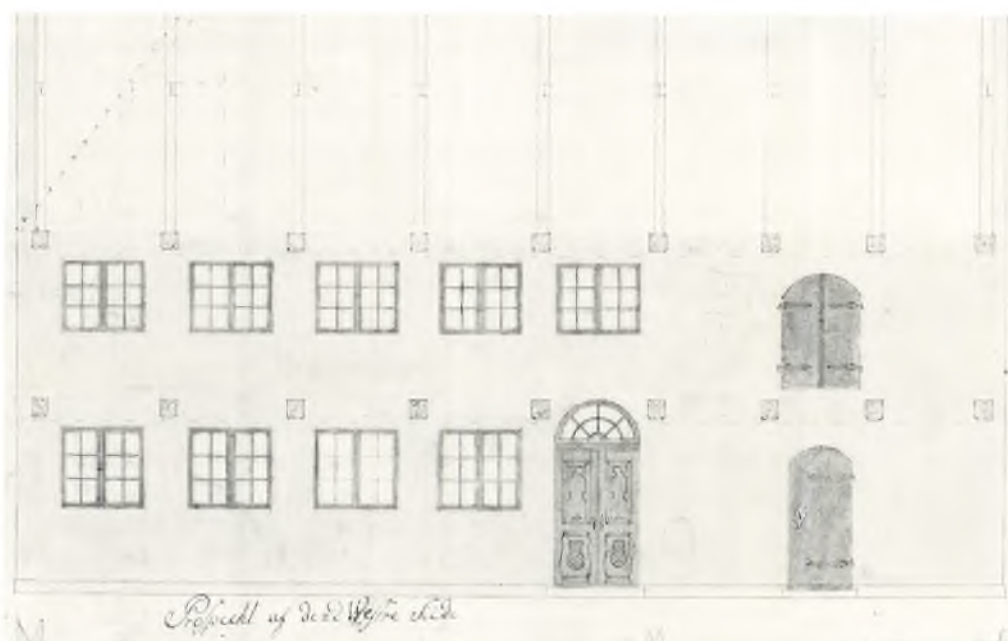
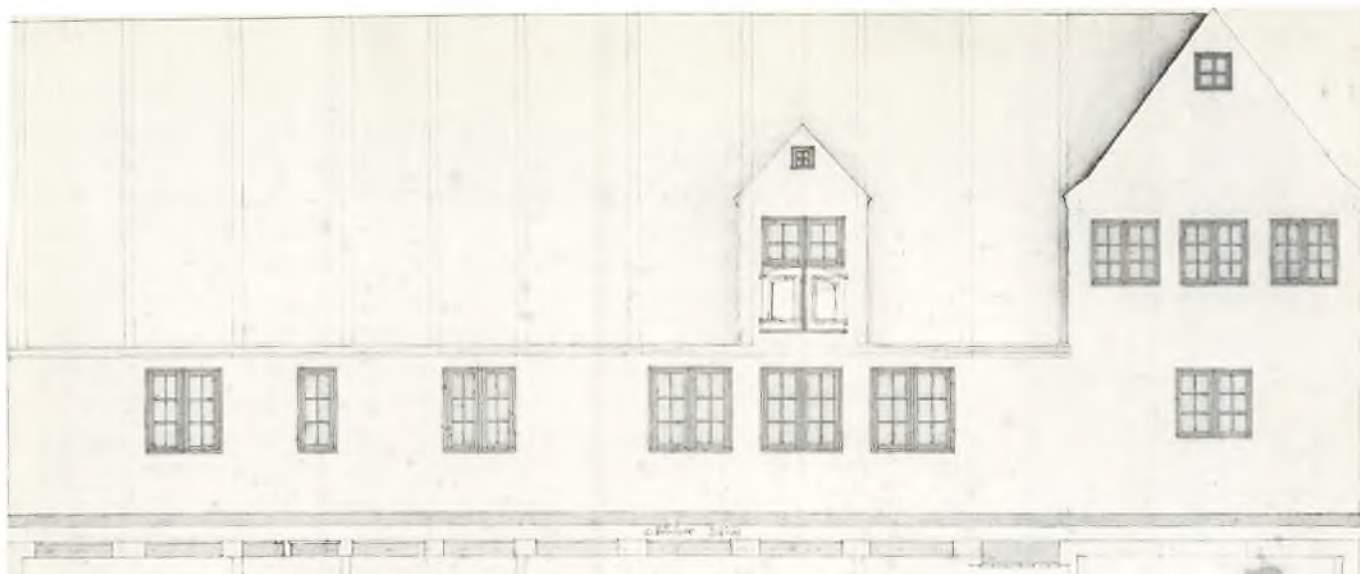

Uidentificerede projekter af  
J. H. Blichmann. (DL).

#### BLICHMANNS »KLASSICISME«

I modsætning til de fleste danske provinsbyer er det svært at stilfæste Dragør i perioden 1770-1830.

Rundt i landet udfoldede de akademiprægede bygmestre deres kunst. De klassiske læreregler gav sig først og fremmest udtryk i en overmåde smuk proportionering af husene i de enkelte bygningsleds højde- og breddeforhold – praktiseret med en sådan sikkerhed, at man meget sjældent fra denne periode oplever et hus, der er uharmonisk. Den indhøstede viden om antikken smittede tillige af på detaljerne, gennem indførelsen af de antikke dekorationer, som tidens store mestre havde tilpasset det danske gemyt. Dette blev praktiseret i provinsen i den udstrækning, byens konvention tillod bygmester at forville sig i de elysæiske marker. Samtidig tilførtes en lokalkolorit, afhængig af egnens byggetraditioner, bygmesters kunstneriske og håndværkernes tekniske formåen – men klassicisme blev det.

Bortset fra harmonien er det svært at genfinde nogen af disse træk i Dragør. Vel har Dragørhuset i volumen klassicismen i sig; især skipperhusene. Harmonien er derimod ikke opstået gennem den regelmæssighed i facadetakten, som er alle de klassiskprægede stilarters kendemærke, og som med dygtighed mestredes, også i provinsen.



De strenge vindues-pilleregler er i Dragør tillempet det liv, der levedes inden for murene. Denne »taktløshed« begås dog med et sådant talent, at resultatet er blevet en harmonisk irregularitet.

De klassisk prægede detaljer i facaderne når heller ikke til Dragør. Til gengæld bliver detaljen gennemdyrket ud fra materialernes fysiske adfærd. Dette fører til en skøn enkelhed. Eneste stilmæssige effekt knytter sig til Dragørhusets indgang, til dørene, som dog er ganske uklassicistiske.

Facadens overfladebehandling følger heller ikke periodens normer, hvor den gråtonede puds var fremherskende. Som i dørene ender man også her i stiltræk, der ligger før klassicismen, gennem de vandskurede, gulkalkede vægge, en byggeskik, som passer til det umilde kystklima.

Har klassicismen da slet ikke nået Dragør i denne periode? Det har den på sin specielle vis.

Denne stil havde blandt sine forudsætninger humanismen og rationalismen. Uden at ophøje de Dragør bygmestre til filosoffer er deres huse dog udtryk for disse ideer, i visse tilfælde bibragt dem direkte gennem ophold på Kunstakademiet. Dog er disse bygmestre så uhildede af den klassiske disciplin, at de som nævnt vover at gå uden for reglerne og placere et vindue, hvor der er brug for det. Dermed optræder de mere rationalistisk end deres læremestre – man kunne fristes til at benævne dem præ-funktionalister.

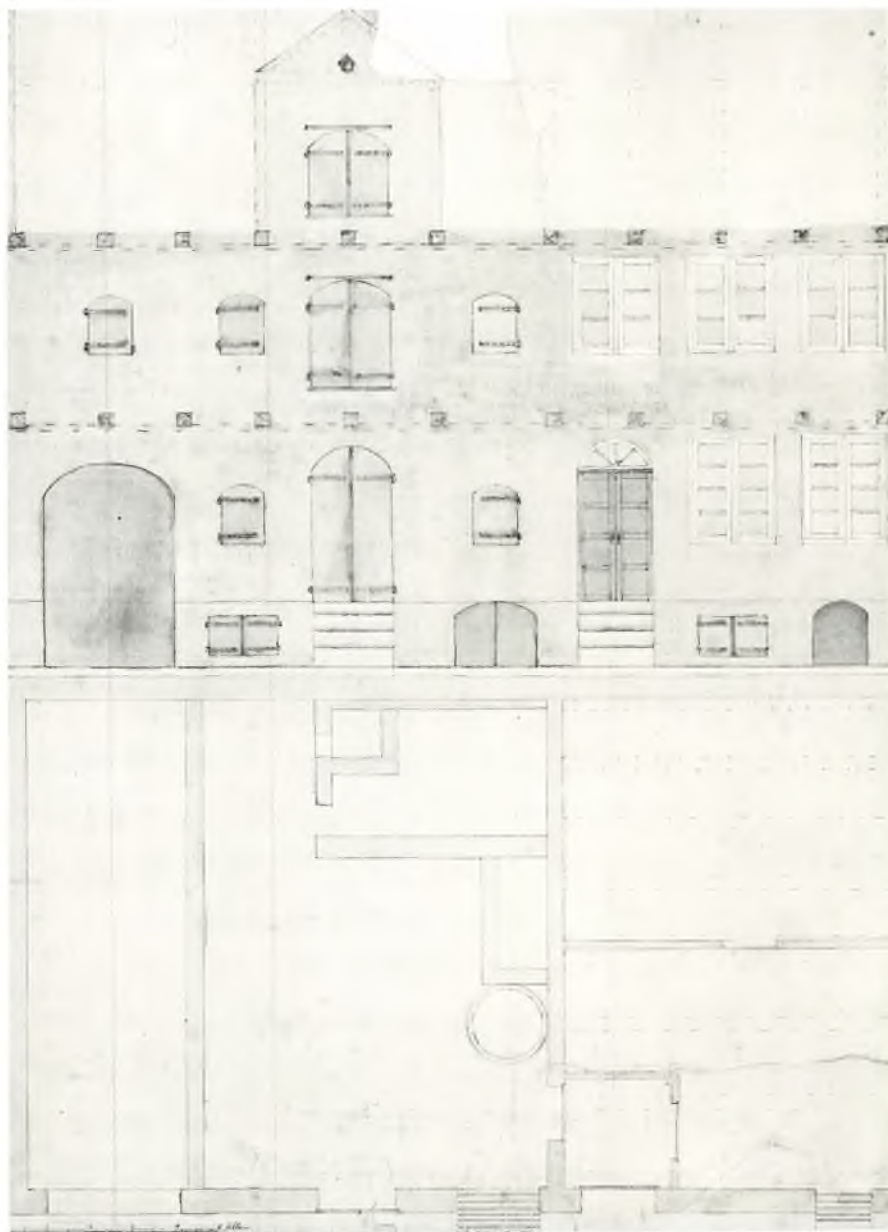

Projekt af J.H. Blichmann, muligvis til Dragør Kro. (DL).



Strandstræde 8. (Foto: Minna Dich).

#### BUTIKKER I BYEN

Butikslivet havde ringe kår under de sidste 30 år af 1700-tallet, hvor ejendomsvurderinger begynder at give oplysninger.

Dels forsynedes byen gennem handelsskippere, der fra skibe i havnen forhandlede deres varer, opkøbt i provinsen; samt oversøiske produkter, erhvervet i København. Dels var mange husstande selvforsynende på visse områder, som det fremgår af ejendomsbeskrivelsernes husdyrhold. Tillige havde byen i beskedent omfang andel i hovedstadens torvehandel, bl.a. med gæs og vævede varer, med deraf følgende vareudveksling.

På grund af den almindelige mangel på bageovne i husene optræder dog – allerede i de tidligste vurderinger – hele fem bagerier. 1784 beskrives et bageri på Rønne Allé 40, matr. 274. I 1785 den endnu eksisterende bageribygning, Strandstræde 8, matr. 298a, som bager Pitter Christian Trochmann omtaler som »mit opbygte nye sted«; år 1800 et beskedent bageri i Strandgade 24, matr. 235, samt et lige så lille fra 1829 i Lybækstræde 1, matr. 49, og endelig Badstuevælen 16, matr. 70.

Især de to førstnævnte vurderinger giver et detaljeret billede af større virksomheder, efter byens forhold. Mens bageriet i det endnu eksisterende hus på Rønne Allé kun var i en etage, havde det i Strandstræde to. I begge tilfælde anvendtes tagetagen til mellager. Sækkene hejsedes op ved hjælp af »udlægger med spil, rulle, tov og vindehjul på loftet«. Her opbevaredes melet i kasser af »høvlede og sammenpløjede brædder 17<sup>3</sup>/<sub>4</sub> alen lange, 3 alen brede og 1 alen høje. Inddelt i 3 rum, og over de 2 et dækkelse af sejldug« (matr. 274b). Her fandtes tillige sigtemøllen. I »bagerværkstedet« var »en muret og hvælvet bageovn på 4 tønders størrelse med sine behørigte jerndøre, trækrør og skudde«; sidstnævnte anvendtes til trækregulering i ovnen. I Strandstræde nævnes et lignende arrangement med »kobberdør med do. rør og propper«. Bageovnen i Strandgade 24 var »af middelmådig størrelse«. I bageriet fandtes tillige diverse borde og hylder og en kobberkedel, i Strandstræde »en kobberkultønde på en tøndes størrelse«. Beskrivelsen af selve bageriet indskrænker sig til ovenstående for Strandstrædes vedkommende. Fra Rønne Allé omtales yderligere et »bagerhuskammer« med fast bord og to dejtrug. Rummet har

murstensgulv og bilæggerovn. Oven på bagerovnen er opført en tørreovn, der rager op på loftet og betjenes herfra.

Egentligt butikslokale nævnes ikke; hvorimod en art baglokale i Rønne Allé med »fast brødsfabrik af 3 reolers højde, 3 slags pengeskuffer, 1 hylde på væggen«. Her findes også en seng. I selve bageriet findes tillige »en fast seng med to døre«. Begge bageribygninger er rigeligt forsynet med faste sovesteder; desuden forekommer i Strandstræde en »borgestue«, altså en folkestue.

Ingen af bagerierne synes at markere sig mod gaden ved hjælp af skilte eller butiksvinduer; denne skik var heller ikke udbredt endnu, selv i København. Dog er indgangen i Strandstræde bemærket i vurderingen, hvor »opgangen til bygningen består af en stentrappe«, desuden findes »en stor glaslygte over døren til forstuen«. Begge detaljer er uhyre sjældne i vurderingerne, og det er sandsynligt, at denne stentrappe har givet huset dets endnu benyttede navn, »Trappen«. Johan H. Blichmann byggede dette bageri i 1784 til bagermester Trochmann, og siden har her været bageri, indtil bagermester Jørgensen i 1976 afsluttede husets 192-årige håndværkstradition. En fortsættelse var udelukket i en periode, der ikke levner småbutikker – og dermed en vigtig bestanddel af småstadslivet – nogen form for eksistensmulighed.

Chr. Nicolaisen omtaler, at byens første købmandshandel åbnedes i 1766 på nordvestre hjørne af Kongevejen (matr. 17), efterfulgt 1784 af en spækhøkerhandel, der desuden var kolonialhandel med fremmede varer, bl.a. ost- og vestindiske produkter. Beklageligvis foreligger ingen vurderingspapirer for disse virksomheder.

En beskeden beskrivelse foreligger af en virksomhed i ejendommen Vestgrønningen 1, matr. 7a. Denne udmærker sig også udadtil ved sin anonymitet. Fra en tofags forstue træder man ind i en trefags stue, som er adskilt ved »en afdeling med brædder, hvorudi er 2 glasdøre ..., derudi er indrettet til en liden urtekræmmerhandel med en fast disk, samt et fast skab eller såkaldt »skatoll« med adskillige skuffer udi, i denne afdeling er endnu en liden afdeling af brædder indrettet til adskilligt med en dør for med behørigt beslag, en yderglas dør forsynet med jernlås og hængsler«.

Byen havde, stadig ifølge Nicolaisen, i 1830'erne to urtekræmmere og 5 høkere, et antal der stod i et rimeligt forhold til byens 1602 indbyggere, der på visse områder som sagt var selvforsynende.

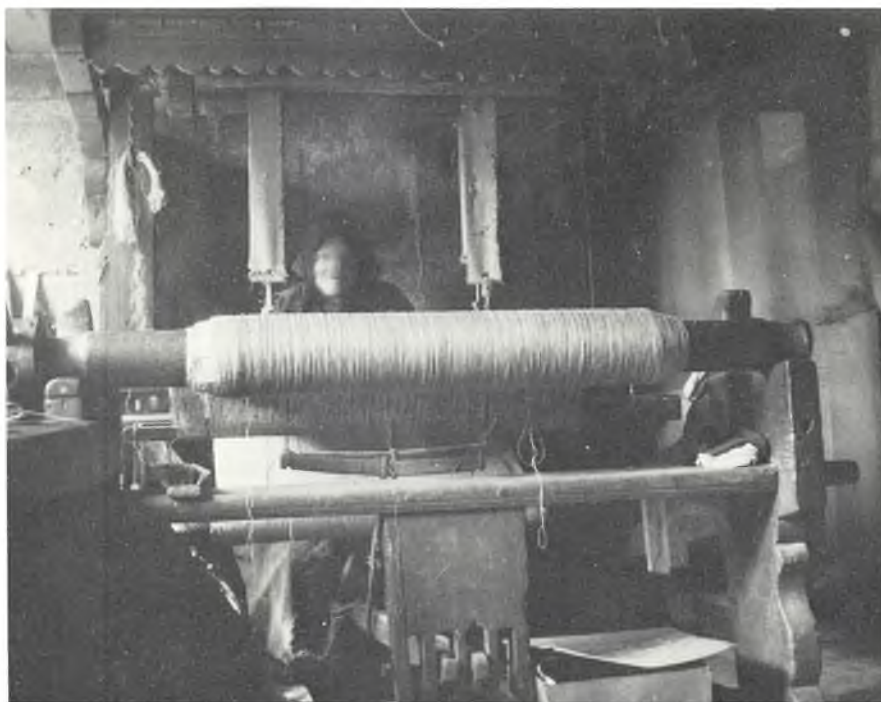

*Hjemmevævning spillede som omtalt en stor rolle for byens økonomi. Omkring 1830 fandtes ca. 300 væve i byen, og endnu i 1870 270 væve, som indbragte byen 60-70.000 kr. årligt. En af de sidste vævekoner fotograferet i sit hjem.*



## DRAGØR 1830-1890

Genopbygningen af Dragørs handelsflåde efter englænderkrigene tog lang tid. I de svære år var bjergningsindtægterne til stor støtte for byen. I 1830'erne havde Dragør 39 fartøjer på ialt 1082 læster.

Omkring 1840 oprinder den nye storhedstid i søfarts- og bygningshistorien, hvor både byens skibe og huse voksede i drægtighed. I 1843 fandtes her 55 skibe på ialt 857 læster. Konjunkturerne under den slesvigske treårskrig 1848-50 satte sine spor i en synkende aktivitet, der dog ændredes til hidtil største opsving i 1870 med 67 skibe på 3584 læster. I 1800-tallets sidste halvdel var følgende skibe hjemmehørende i Dragør: 1 fuldrigger, fregatten »Cornelia« kaldet »kæmpeskibet«, samt 22 barkskibe, 7 store 3 m skonnerter, 16 mindre skonnerter, 31 brigger, 6 galeaser samt 12 jagter. Det er forståeligt, at Dragør i 1877 i tonnagemæssig forstand var landets trediestørste havn, med et samtidigt lodseri omfattende over 50 lodser.

Skønt der i disse år købtes skibe af stor drægtighed, var det overvejende ældre fartøjer, der kunne overtages for en rimelig pris på grund af den begyndende konkurrence fra dampskibene. Dette tekniske fremskridt viser sig at blive en større trussel for byen end krigene, og resulterer de kommende 20 år i en katastrofal nedgang i skibsfarten. Bestanden af ældre skibe førte adskillige forlis og ophugninger med sig, uden erstatning i nye skibe. Udviklingen af kapitalstærke rederier med stor dampskibsflåde i hovedstaden og de større provinsbyer gjorde yderligere konkurrence umulig, så omkring år 1900 bestod byens flåde af simple joller for fiskeri og kysttrafik over korte distancer, fortrinsvis med ladninger af byggematerialer.

Lodsernes antal var i 1906 faldet til 17, hvoraf staten måtte pensionere de 10 – Dragørs skippertid var definitivt forbi.

*Dragør havn efter storhedstiden med sildejoller ved kajen. »Strandhotellet« på havnepladsen er den ombyggede »Gamle Kro«, gengivet på Eckersbergs maleri 1840 (side 38). (Foto: S. Mindermann, 1910, DL).*



*Typiske huse fra anden vurderingsperiode, Wismarstræde, matr. 64c, 21 og 20b. Den viste kikkenborg er nedrevet. (Opm. Elisabeth Vebak, 1946).*



#### ANDEN VURDERINGSPERIODE

Anden vurderingsperiode omfatter beskrivelse af byggeriet fra 1830 til 1890. Inden for dette tidsrum undergår byen større forandringer end i foregående 60 år, uden at det sætter sig nævneværdige spor i den eksisterende byplan.

Blandt mere radikale årsager til ændringerne er de to storbrande, byen oplever: i 1842, hvor 18 huse i Von Ostensgade-kvarteret nedbrænder, samt branden i 1852, som kræver yderligere 18 huse mellem Wismar- og Lybækstræde. I visse tilfælde afstedkommer brandene ændret placering af de nyopførte huse. Den vigtigste nydannelse var i denne forbindelse opførelsen af en ny bydel i området vest for Vestgrønningen. Dette hed fra gammel tid »Dalen«, men omdøbtes efter bebyggelsen til »Nyby«. Allerede i 1843 opfører skadelidte her de første ejendomme, på gratis anviste byggegrunde. Nord for Nyby og Kongevejen var allerede 1828-30 opført det siden nedrevne »Højerup«, byens første fabrikskompleks, der rummede et håndværeri.

De væsentlige ændringer i byen viser sig i byggeskikken, som fra en mere afklaret klassicisme end Blichmanns, udvikles til senklassicisme, for i periodens slutning at overgå i industrialismens stilarter, der bryder det klassiske mønster.

I 1890 fandtes dog endnu 121 stråtækte huse i byen.

Takket være de da udbredte industriprodukter indføres i samme periode væsentlige forbedringer i boligen, først og fremmest i forbindelse med køkken og husenes opvarmning.

#### *Taksationerne*

I periodens slutning er beskrivelserne yderst summariske, for i følgende periode at begrænses til en konstatering af bygningernes tilstedeværelse.

Årsagen til de nødtørftige beskrivelser er ændrede forsikringsformer. Den grundige beskrivelse i første forsikringsperiode skyldes, at skadeserstatningen blev udredt efter konstruktionsdetaljer og inventars tilstand efter branden, mens man i anden periode gik over til tarif-erstatning.

Den synkende detaljeringsgrad i anden periode kan forklares ved overgangen til tarifansættelser, der først og fremmest bestemtes af ejendommens grad af brandfarlighed, hvorved oplysninger om detaljer efterhånden blev unødvendige.

Som eksempel på en vurdering fra periodens anden halvdel, citeres nedenstående for matr. 23a, Kongevejen 10 fra 1878. Den hører i sin detaljering til den bedre gruppe og viser samtidig den udbredte anvendelse af industriprodukter: »Stuehus ø-v. 2 etager. 7 fag. Bygn. ny og endnu ikke fuldført. 12½-16-10. Gdm, siderne 2, gavlene 1 sten tykke. Skifertag på søndre og tegltag på nordre side. Zinktagrender med nedløbsrør. 1 snæver skorsten, 2 alen o.t. Alt til beb., gipsede lofter, 1 fag tre-rammede, 13 fag 4 og 2 rammede vinduer og 3 enkelte vinduer alle m. st. ruder, 2 runde jerngavlvinduer, 3 jerntagvinduer, 4 jernventiler, 4 jerngitre, 2 enkelte udv. fyld. døre. I køkkenet hol. flisevægge. Som nybygn. uden fundamenter, 7840 kr., ovn, komfur 200 kr. i alt 8040 kr.«.

*E. C. Hammersvej 5, opført 1830. (Foto ca. 1910, DL).*



#### KLASSICISMEN I DRAGØR

Overgangen til anden vurderingsperiode markeres af to smukke bygninger, begge færdigbyggede omkring 1830. Den ene er huset E. C. Hammersvej 2, matr. 10b og 11. Det slutter sig smukt til forrige periodes »skipperhuse«, omend det har en fastere facadetakt, men samtidig træk, der peger tilbage, ved de små, kvadratiske l. sals vinduer, som trykker sig op under gesimsen. Huset har flere detaljer, der peger imod J. H. Blichmann, så det kan ikke udelukkes, at det er opført efter hans tegning, 15 år efter hans død.

Den anden bygning, opført fra 1828 til 1830, er den nu nedrevne »Højerup«, Stationsvej 2, matr. 9. Den var gennem sin form enestående i byen forsynet med gennemgående »fabrikskvist«, også kaldet »kastelkvist«. Denne udformning var bestemt af bygningens anvendelse som vævefabrik. Det var et stort tab for byen, da denne markante bygning blev nedrevet 1950.

Fra tiden efter 1830 tegner sig et klart klassicistisk bybillede, først og fremmest gennem en nøjere overholdelse af de foreskrevne regelmæssige forhold mellem vinduer og piller, samt den ofte anvendte, symmetrisk placerede flerfags gavlkvist, der til tider kunne være kronet af en trukken frontispice. Tillige voksede husene i højde, så 3,20-3,80 m i gesimshøjde var almindelig, mod forrige periodes 2,80-3,00 m for det grundmurede, enetages hus.

*»Højerup«, Stationsvej 2, nedrevet 1950. Foran ses byens nordligste »væl«, det lokale udtryk for vandhul; blev i 1900 omdannet til springvandsanlæg på initiativ af »Dragør Fremme«, reguleret i 1960'erne af Dragør kommune. Tegning, 1895, sign. V.W., privateje.*





Udsigt over Dragørs tage. (Foto ca. 1950 af Mogens Koch, PD).



#### NYE MATERIALER - OG GAMLE

##### Murværk

I første halvdel af denne periode følges traditionerne i materiale og udførelse. Brændte fuger benyttes til midten af 1800-tallet og Flensborgsten til omkring 1890.

På trods af, at røde facadesten indføres ca. 1890 og gule facadesten omkring 1870, dominerer i hele perioden den vandskurede, til tider pudsede og gulkalkede mur med hvidkalket gesims. Smukt mønstermurværk får en begrænset udbredelse i 90'erne, fx på »Den røde skole«, Vestgrønningen.

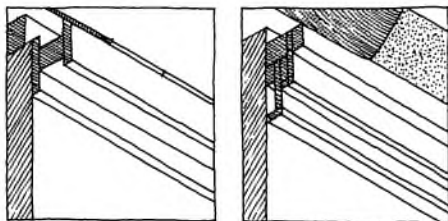

»Murede« gesimser udført af brædder. Chr. Mølstedsgade 3 og Vestgrønningen 34. (Opm. PA).

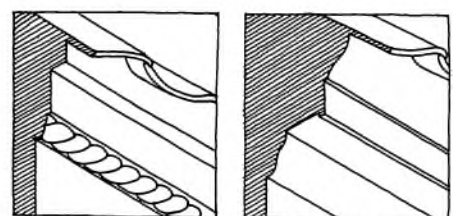
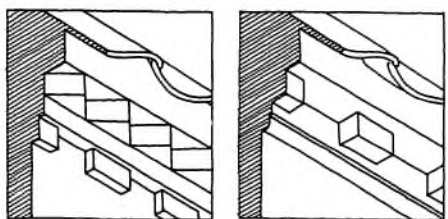

Gesimser. Øverst t.v. Chr. Mølstedsgade 7, t.h. Hollandsfed 4. Nederst t.v. Hollandsfed 4, t.h. Badstuevælen 12.

##### Gesimser

De komplicerede Blichmann-gesimser afløses i denne periode af enklere udførte, også praktiseret i hans tid, men nu normaltype. Den kan fx bestå af 4 skifter, hvor nederste udkrages 2 til 4,5 cm, derover to 1/2 sten udkragede skifter, afsluttet med et 2 til 3 cm udkraget behugningskifte, ofte skråhugget i forkanten, for at give anlæg for tagstenene. Fra omkring 1860 får gesimsen klassicistisk udformning med tandsnit; senere kombineret med et savskifte efter senklassicistisk skik, eller med formsten.

I 70'erne bliver »zinktagrender med rør« almindelige. Som en undtagelse for alle vurderingsperioder noteres så sent som 1854, under matr. 99, at sydsiden har zinktagrende og nordsiden tagrende af træ. Den har sandsynligvis bestået af en kraftig planke, hvori er kehlet en rende, for enden afsluttet med et afløbshul.

##### Tag

Ændringer i tagkonstruktionen gav flere af bygningerne en anden karakter end forrige periodes, idet den i bjælke tappede spærfod rykkedes så langt ind fra facadeplan, at der opnåedes en meget kraftig opskalkning.

Medens skifer, der kommer i brug i 1870'erne, stort set kun anvendes i nybyggeri, benyttes falstagsten beklageligvis også ved omlægning af ældre tage, på trods af, at de i form harmonerer dårligt med gammel byggeskik. Eternit anvendes fra slutningen af 1930'erne.



Skorsten, Deventergade 6. (Foto: Chr. Elling).

### Skorstene

Skorstene ændrer ikke i det væsentlige form i anden vurderingsperiode. Senklassicismen sætter sig kun i ringe grad spor, med en fornøjelig undtagelse i skorstenene på Strandgade 24, matr. 235. Her er de meget smalle piber smykket med tandsnitprydede kroner. Huset er bygget af murermester Guldborg 1868.

I århundredets sidste halvdel forlænges mange piber med et glaseret lerrør. Dette er ingen pryde for piben, men har utvivlsomt forbedret trækforholdene, hvor skorstenen lå i læ af højere bygninger.

Gennem hele 1800-tallet forsøgte forbedring af skorstenens konstruktion gennem byggelove. Fastsættelse af en minimumshøjde vedtages allerede i 1796' københavnske lov til  $\frac{1}{4}$  alen og synes fulgt af Blichmann. Fra omkring midten af århundredet bliver skorstenene i Dragør højere og kan måle 2 alens højde fra tagryg. Omkring midten af århundredet strammes kravene til den trukne skorsten, der først med landsbyggeloven 1960 forsvinder helt. Med brandpolitiloven af 1889, som var landsdækkende, forlangtes, at skorstenen skulle have en lysning på  $2 \times 2$  sten. Århundredskiftets vurderinger giver et broget billede af skorstensdimensioner, svingende fra 9" til 20" vidde.

To skorstene i Dragør udmærker sig ved at være snoede. Den ene befinder sig på Dragør Museum på havnepladsen, den anden på udhuset til ejendommen Deventergade 6, matr. 302. Ingen af dem er af særlig høj alder.

Snoede skorstene af murværk synes at stamme fra den engelske Tudor-tid, ca. 1500; en stilperiode, der danner overgang fra engelsk gotik til renaissance. Motivet blev genoptaget under senvictorianismen omkring 1870-1900. I samme periode blev Dragør-skorstenene til, ifølge murermester Holm, ad omveje over Sundby.

Ved nuværende Sundbyvester Plads opførtes 1810 den fornemme gård »Sophienhøj«. En af dens senere opførte skorstene var snoet og af samme type som de dragørske, bortset fra, at den over pibens udkræning havde tre skifter. Gården blev nedrevet omkring 1948.

»Sophienhøj«s senere ejer lod 1885 murermester Guldborg opføre »Aflandshagegård« syd for Dragør. Som forbilledet, fik denne en traditionel og en snoet skorsten. Samme mester opførte skorstenen på udhuset, Deventergade 6 i 1897. I modsætning til de øvrige stod den oprindeligt i rødt, blankt murværk. Murermester Petersen, tidligere svend hos Guldborg, opførte i 1890 den lidt skæve, snoede skorsten på byforstanderskabets hus, nuværende Dragør Museum.

Typen er ikke ukendt i det øvrige land, men oftest af yngre dato end de her nævnte. Som et kuriosum kan bemærkes, at der i Vedbæk findes et eksemplar fra århundredskiftet med to sammenbyggede og hinanden modsat snoede piber.



Bislag, Vestgrønningen 3. (Detalje af foto 1928, Einar Worm, DL).

### Fagbredder og husdybder

Ud fra vurderingernes nøje målangivelser kan ikke opstilles nøjere regler for anvendte længde- og breddemål, hverken for bindingsværks- eller teglbygninger, bortset fra den omtrentlige bindingsværksfagbredde på 3 alen, som er ret stor sammenlignet med landets norm. Husdybderne svinger fra omkring  $8\frac{1}{2}$  alen ( $8^{\circ} 10''$ ,  $8^{\circ} 15''$ ,  $8^{\circ} 3/4''$ ) til omkring 9-11 alen ( $9\frac{1}{2}^{\circ}$ ,  $9\frac{3}{4}^{\circ}$ ,  $9\frac{7}{8}^{\circ}$ ,  $10^{\circ}$ ,  $11^{\circ}$ ). Dette er forbavsende, da fagbredder oftest er bestemt af forekommende tømmerlængder fra savværkerne. Forklaringen er muligvis, at man i udstrakt grad har brugt tidligere anvendt tømmer, suppleret med drivtømmer.

Det er ligeledes svært at opstille normer for huslængderne, der svinger fra omkring  $12^{\circ}$  ( $13^{\circ}$ ,  $14^{\circ}$ ,  $15^{\circ}$ ,  $16^{\circ}$ ) til omkring  $20^{\circ}$  ( $17\frac{3}{4}^{\circ}$ ,  $21^{\circ}$ ,  $21\frac{3}{4}^{\circ}$ ) til  $30^{\circ}$  ( $25^{\circ} 14''$ ,  $27\frac{3}{4}^{\circ}$ ,  $29^{\circ} 14''$ ,  $29^{\circ} 15''$ ,  $30\frac{1}{2}^{\circ}$ ,  $30\frac{3}{8}^{\circ}$ ,  $33^{\circ} 4''$ ), med en fagbredde, svingende omkring 3 alen, også gældende for teglhuse.



## UDVENDIGT SNEDKERVÆRK



Vinterdør, Zylfensgade 3. (Foto 1958, 111).

### Bislag og vinterdør

En varmeisolerende forbedring i forbindelse med indgangen gennemførtes med de såkaldte bislag og vinterdøre. Bislaget anvendtes fortrinsvis ved de toetages »skipperhuse« og var af så ubetydelig dybde, at de ikke tjente som egentlige forstuer. Ofte har de et fladt sadeltag og dobbeltdør; indenfor fandtes døren til forstuen.

Vinterdøren er i princippet et bislag af meget ringe dybde. Den har fået sit navn, fordi det var skik at hængsle de yderste døre af og stille til side, når vinteren var omme; et smukt eksempel er bevaret i »Tulipanhuset«, Zylfensgade 1, matr. 312a.

### Hoveddør

Første byggeperiodes dobbeltdør overtages i ny udformning, hvor den rokokoprægede dekoration erstattes af fyldinger i enkel profilering, samtidig med at dørbredden forøges. På grund af den større etagehøjde er det nu muligt at placere det lille vindue over døren, uden at bryde gesimsen. I første periodes huse, med lav gesimshøjde, kunne dette vindue kun gennemføres i forbindelse med forstuekvisten. Da var vinduet oftest formet efter et bueslag, hvor det i den nye periode for det meste er indfattet i den fladere kurvehankbue og prydet med kunstfærdigt udskårne sprosser. Flere eksempler på disse døre er bevaret, f.eks. Chr. Møsteds-gade 5, matr. 122, og Von Ostensgade 13, matr. 111. Det er endnu almindeligt med døranslag mod en fals i muren i stedet for dørkarm.

I senklassicismen krones døren af et rektangulært vindue, ofte opdelt i en smal, diagonal delt afsprosnings med små ruder af farvet glas, rubinrødt eller blå med slebne ornamenten. Midterfeltets rude kunne være forsynet med husets navn, f.eks. »Broders Minde« (matr. 101) og »Sommerlyst« (matr. 12, endnu bevaret). Skikken at navngive huse indledes iøvrigt i denne periode. Det er nu en regel at forsyne døren med karm. Dette gav naturligvis en tættere dør end tidligere.

### Vinduer

Periodens tidligste vinduer bryder ikke med den ældre tradition, bortset fra, at højden forøges i takt med facadehøjden; ofte er vinduerne dog forsynet med kraftigere sprosser end i den tidligere vurderingsperiode. Fra denne tid stammer de mange, smukke, bevarede skodder, ofte med profilerede fyldinger, til tider af pyramideform. Firerammede vinduer optræder i København allerede omkring 1772, men dukker først op i Dragør-takseringerne fra omkring 1880, f.eks. i matr. 64c som »vinduer med krydspost«. Det betragtedes som en varmeøkonomisk fordel, at man ved udluftning kunne nøjes med at åbne en af de små overrammer.

Som eksempel på, at denne vindueskonstruktion kunne indpasses i huset uden at bryde facademønstret, gengives vindue fra Bymandsgade 9, matr. 153, fra 1884. Usprossede vinduer med krydspost, der populært kaldes »dannebrogvinduer«, optræder fra omkring århundredskiftet. Denne vinduestype havde sværere ved at honorere de hidtidige krav til husets proportioner på grund af rudernes store format.

Omkring 1860-70 bliver trerammede vinduer almindelige, særlig benyttet som gavlvinduer. På grund af den beskedne størrelse af de tre rammer placeret ved siden af hinanden, skabte vinduestypen ingen videre forvirring i facademønstret. Især ikke hvor vinduet holdt sig til gavlen.

En stor varmemforbedring opstod med indførelse af forsatsvinduer, der første gang nævnes 1879 under matr. 5, Lodsstationen.

Støbejernsvinduer i tag og som rund hanebåndslug i gavlkviste er udbredte efter 1800-tallets midte.

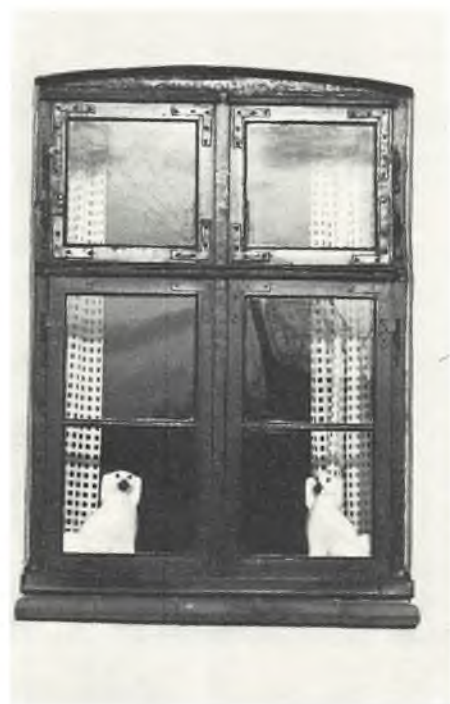

Vindue, Bymandsgade 9, 1884. (Foto: PA).





Dragør havn 1902, udsigtstårne på lodsstationen og på »byens hus«, nuv. museumsbygning. Sidstnævnte lårn nedrevet ca. 1910. På havnepladsen bagernes brændestakke. (Foto: DL).

### Kikkenborg

»Fra loftet opgang til en firkantet altan af tømmer og brædder med 4 fag 3-rammede vinduer med store ruder«. Dette er en beskrivelse fra 1880 af den endnu eksisterende »Kikkenborg« på taget af Lodsstræde 15, matr. 215. Disse små udsigtstårne, ridende på tagryggen, er fejlagtigt betragtet som en speciel Dragør-foreteelse. Det skyldes sikkert, at der her er bevaret et større antal, end i andre danske byer; endda kan de dragørske ikke måle sig i alder og arkitektur med de udenbys.

I perioder med primitiv kommunikation var udkigstårne en nødvendighed. De er f.eks. faste bestanddele på borge, der skulle beherske større områder, og kaldes i Tyskland for »Luginsland«. I alle søstæder, omgivet af højdedrag, var visse bakker eller fjelde foretrukket som udsigtspunkter. En af Dragørs topografiske beskrivere, afdøde direktør Cornelius Adrian Petersen, fortæller om den syd for Dragør by beliggende skanse, kaldet Batteriet: »Og naar Far passerede, skulde man altid ud paa Batteriet og vinke med store Haandklæder ud til Skibet, som kvitterede for Hilsenen ved at kippe med Flaget«.

Det kunne være af kommerciel betydning at få hurtig besked om et ankommende skib. Det var derfor naturligt at placere en udsigtspost på skippers eller reders eget hustag. I en beretning fra 1600-tallet om Nantucket, en hvalfangerby i New England, hedder det: »... they built platforms on top of their houses, that they might have lookout perches more convenient than hills«. (De byggede platforme på toppen af deres huse, da de måtte have udkigsposter, der var mere bekvemme end bakkerne).

I en betydningsfuld søstad som Greenwich ved Themsen er bevaret flere »kikkenborge«, som her benævnes »the Widows Balcony« (enkebalconen). I Nederlandenes søstæder forekommer også kikkenborge, endnu omtalt med det middelalderlige udtryk: luginsland.

Herhjemme er fænomenet af gammel dato og optræder som »Kikkenborrig« i ældre nydansk, d.v.s. vort sprog fra 1500-tallet. Da reberbanen på Bremerholm blev ombygget i 1591-92, blev den forsynet med en i datiden kaldet »Kikkenborg«, som var en pavillon med takkede gavle,



Før lodshuset fik udsigtstårn foretoges observationer fra »vestibulen«, her gengivet på Fr. Th. Kloos' maleri af Dragør havn, 1830.



Kikkenborg, Wismarstræde 6, nedrevet i 1950'erne.  
(Foto: 1950, Chr. Elling, DL).



Kikkenborg, Nørregade 12, genopbygget 1977 med støtte fra Dragør byfond. (Foto: 1943, Thorvald Holte, DL).



Kikkenborg, Lodsstræde 15. (Foto: 1939, Minna Dich, DL).

kronet med tårn og spir. Kikkenborg synes at have grasseret i hovedstaden, ifølge Hugo Matthiessens »Københavnske gader 1778-1795«: »Kikkenborge, som var i Slægt med de smaa Udsigtstaarne, man endnu kan finde paa gamle Huse i Søkøbstæder som Rønne og Helsingør, skød i det 18. Aarhundredes København op i Mængde baade paa Forhuse og Baghuse, og stundom synes de at have ført en vis selvstændig Tilværelse. I Hørkræmmer Hulegaards Ejendom paa Kultorvet kunde man saaledes ad en bræddeklædt Opgang direkte fra Gaarden stige op paa »en liden Altan«, der var bygget af Tømmer, beklædt med Fjæle og forsynet med et Tag af Brædder og Sejldug. Særlig lader Pilestræde til at have vrimlet med Tagaltaner, der af og til optraadte som smaa, lukkede Glaskasser«. Skikken var så udbredt, at man efter den store brand i 1728 gjorde anstalter til at få dem fjernet, understreget af forbud i 1749 mod nyopførelse og istandsættelse af træaltaner på tagene. Kikkenborg i form af åben altan fandtes også på det nu nedrevne Strandgade 6 på Christianshavn.

I Helsingør er som eneste bevarede eksempel en kikkenborg på nuværende rådhusanneks, Stengade 61, oprindelig Belfours & Ellahs handels-hus fra 1789. Den kan af type minde om lanternen over kuppelsalen på Charlottenborg på Kongens Nytorv. En helsingørsk kikkenborg af stor lighed med »the Widows Balcony« forsvandt, da »Barfoeds hus« fra 1700-tallet blev nedrevet omkring 1950. Endelig fandtes til vor tid en kikkenborg på den Kirchske gård, Strandgade 81. Yderligere er bevaret to åbne kikkenborge af altankarakter på Von Ostens palæ, Stengade 79, og den Classenske gård, Strandgade 93.

I Rønne eksisterer endnu to kikkenborge, nemlig på Johnsens gård (fra 1782, senere ombygget) ved havnen og på købmand Rønnes gård ved Hovedvagten (fra 1813).

Dragørs eksisterende kikkenborge er alle af nyere dato og har i deres stil præg af lysthuse fra slutningen af forrige århundrede. Ældst er den i 1872 opførte på Nørregade 12, matr. 27. Kikkenborgen på Lodsstræde 15, matr. 215, omtales første gang 1880. Endvidere findes en fra 1897 på Strandlinien 19, matr. 291a, og på Kongevejen 8, matr. 22a fra 1904. Endelig findes en kikkenborg på »Aflandshagegård«, ca. 3 km syd for byen. Desuden eksisterede indtil 1950'erne en kikkenborg på Wismarstræde 6, matr. 64c.

Det fortælles, at der med kikkenborgen var mulighed for en lille bifortjeneste, idet der fra tårnet observeredes nordgående skibe med destination København. Gennem kurér meddeltes dette hovedstadens kadrejere, som derved kunne indlede kapsejladsen om at komme først til skib og derved få leverancen af proviant m.m.

Åbne »kikkenborge« er tillige repræsenteret i byen. Ældst er den endnu eksisterende på »Dragør Compagnies Lodshus«, matr. 5, på havnepladsen, opført i 1820'erne. Lodshuset havde oprindelig kun en overdækket udsigtsplads på østgavlen. Den blev siden opført i murværk med buåbninger mod de tre verdenshjørner. I denne form er den gengivet på Kloos maleri af havnepladsen fra 1830. Den omtales i vurderingen 1840 som »vestibyle« med flisegulv. Indtil 1914 var havnelokalet, Strandlinien 4, forsynet med en tilsvarende, men højere altan. Da Dragør fort blev anlagt 1912, og dermed hindrede sydlige observationer, var det nødvendigt at opføre nuværende høje lodstårn, øst for lodsstationen.

Alle tre tårne repræsenterer en svunden tidsalder, hvor personlig observation var sikreste hjælpemiddel ved søfartens kommunikation. Med i dette billede hører den pudsige, lille kvist på lodsstationens søndre tag, som endnu har bevaret en glug til at lægge søkikkerten an i. Som kuriosum kan nævnes, at Dragør rådhus ved sin opførelse i 1914 fik en kikkenborg i stedet for rådhus-tårn. Der er gennem årene fremkommet flere projekter til nye kikkenborge, uden at de er realiseret.





»Spansk væg«, »Aldershvile«, Kirkevej. (Foto: Dirch Jansen).

## PLANTYPER

I denne periodes første halvdel gennemføres i det store og hele den tidlige Dragørplan efter forstue-køkkenprincippet. En forøget husdybde gav dog mulighed for indførelse af langsgående skillevægge i huse med to vinduesfacader. Dette synes kun udnyttet i få tilfælde, oftest som en spinkel, lerklinet bindingsværkskonstruktion eller udført i brædder. Det murede og bærende hovedskillerum bliver først almindeligt i 1800-tallets sidste halvdel.

En særlig form for langsgående skillevægge kaldtes for »spanske vægge«, der normalt opfattes som flyttelige skærmvægge, men som her er en fast bygningsdel, en bræddeskillevæg, friholdt fra loftet ved hjælp af en gennembrudt søjlerække, hvorved varmen fordeltes til det bagved liggende rum. Eksempler på sådanne vægge er bevaret i Strandgade 13, matr. 174, opført ca. 1840, og, til for nylig, i Von Ostensgade 1, matr. 105, opført 1842.

## STUERNE

### Indvendige døre

De indvendige døre fulgte klassicismen med enkle, rektangulære, liggende fyldinger i to, tre eller fire inddelinger for i slutningen af perioden at blive formet som stående rektangulære fyldinger i de såkaldte »dannebrogdøre«.

Omkring 80'erne opstår en pyntelig form for dør, der normalt var udført med en fyldning forneden og et glasparti foroven af fyldingsformat, men af karakter som samme periodes smalle vinduer over hoveddøren med sindrigt sprossværk og farvet, slebet glas. Til tider kunne de indeholde stilelementer, som her gengivne dør fra matr. 91, Bjergerlav 9, hvor sprossværket har mindelser om nygotik; en stilart, der fra det victorianiske England bredte sig i Europa.

### Vægge og lofter

I anden periode er tapeter den dominerende vægbeklædning, og malede vægge bliver i slutningen af perioden almindelige i køkkenet.

»Voksdugtapeter«, der spillede en stor rolle under første vurderingsperiode, omtales så sent som i 1850 under matr. 273a.

Ofte omtales »lærredsvægge« eller »betrukne vægge«, f.eks. under matr. 88a. De havde som underlag lister sømmet på den berappede indermur, der mod fugt ofte var tjæret til brystningshøjde. På listeskelettet udspændtes lærred, der bar grundpapir og yderst tapet. Konstruktionen var en primitiv form for isolering og samtidig nødvendig, for at tapetet ikke skulle optage fugt fra de ofte tynde ydermure.



Chr. Mølstedsgade 5, matr. 122 og nr. 7, matr. 123. Begge huse opf. efter 1800-tallets midte. Den forøgede husdybde (omkr.  $10\frac{3}{4}$  alen) og husenes to frie facader tillader langsgående skillevægge. Forbindelsen forstue-køkken er brudt ved senere tilføjede trapper. Plan og facader ca. 1:250. (Opn. P. E. N. Hansen, 1946).

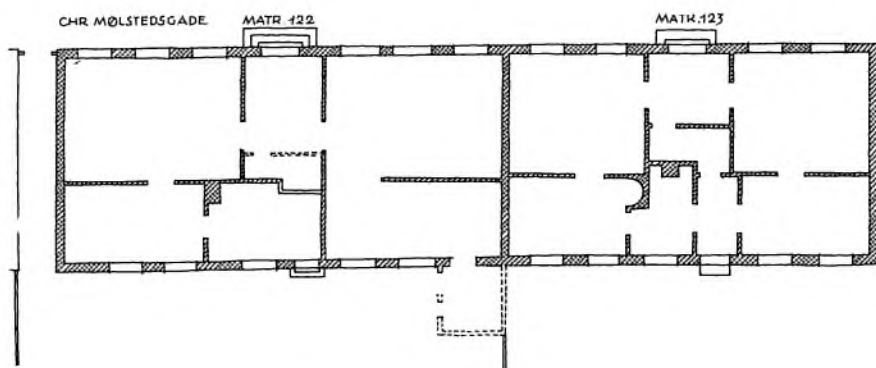



Typisk Dragørhjem fra århundredskiftet. Chr. VIII-sofaen har omkring 1900 fået velour-betræk i skønvirkestil. Sofabordet er ny-rokoko, over dette lysekronen af anden generation elektriske, hvor ihvertfald de midterste pærer er afskærmede. Tapetet er fra omkring 1890. På væggen en stramajbroderet sejler, familiefotos og populære reproduktioner, hvor Jul. Exners: »Besøg hos bedstefar« indtager hæderspladsen. Over skrivebordet Carl Thomsens: »Søndag eftermiddag i præstegården«. Billedet med skovpartiet er ophængt i synlig possementsnor. Typisk for et relativt velhavende Dragør-hjem er de mange fajancer. Strandlinien 20. (Foto: Sv. Jans, DL).



Som et typisk eksempel på tidens genanvendelse af materialer kan nævnes ovenfor beskrevne konstruktion, som indtil ombygning i 1953 forefandt på nu nedbrændte matr. 188a, Skipperstræde 3. Her bestod listerne af flækkede, tidligere anvendte forskallingsbrædder; lærredet af sammenrimpede, udrangerede signalfag og grundpapiret af forældede søkort. Dette var, som materialerne tydeligt viser, et skipperhjem. Ejendommen kaldtes omkring midten af 1800-tallet for »kommandørhuset«.

Lofter beskrives under første vurderingsperiode ofte som »malede«, til tider med »fin oliefarve«. Denne skik er almindelig, også i anden periodes første halvdel, til tider omtalt som »malede, sammenpløjede lofter«, f.eks. matr. 52. Det er de smukke, hvidmalede lofter af stafbrædder, som endnu ses i mange dragørske kviste.

Ofte omtales »salen« som »panelet«. Normalt optrådte panellering ikke på skunken, d.v.s. den lave lodrette sidevæg. De skrå tagflader kunne derimod fra skunk til loft være »panelede«. Disse paneler var ofte fyldingsrammer, der fastholdtes af forvridere. Derved kunne de midlertidigt fjernes, når taget skulle understryges.

Fra 1860 bliver »gibside« eller »gipsede« lofter almindelige. Det er forskallede lofter med rørvæv samt grov- og finpuds. Med forskallingen skabtes mulighed for indføring af isolering i etageadskillelsen. Hertil anvendtes tørt ler, der blev udlagt på et særligt lag af indskudsbrædder. Det tjente både som varme-, lyd- og brandisolering.

Under bl.a. matr. 117 omtales i 1911 værelser med »trukne gipsgesimser«, sandsynligvis ikke manuelt udført, idet man omkring århundredskiftet færdigfabrikerede gesimslisters med utallige former for ornamentik.

#### Køkken og komfur

Den åbne skorsten optræder i vurderinger så sent som i 1880'erne. De fleste steder var dog på dette tidspunkt gennemført væsentlige forbedringer i køkkenet. Komfuret omtales forbausende tidligt; i 1844, under matr. 137, som »et støbt jernkomfur«, og i 1846, under matr. 156, »et køkken med jernkomfurindretning«. Dette medførte sjældent opførelse af en speciel skorsten. I stedet lukkedes det åbne skorstensrum med en jernplade, der dannede loft. Herigennem førtes røgrøret fra komfuret. Med bortskaffelse af røgen skabtes mulighed for tallerkenrækker, der bliver almindelige fra omkring 1860.

Under matr. 149 omtales 1877 »hollandske porcelænskskiver på ildstedets vægge«, her er dog komfur. Der er bevaret flere smukke flisevægge i køkkener, der alle synes at have forbindelse med forbedringerne fra



Åbent ildsted efter modernisering, Slippen 13. (Foto: Dirch Jansen).

Køkken med fliser fra ca. 1750. (Foto: Sv. Jans, DL).



omkring 1850'erne, hvor komfuret blev indført og flere køkkener i de større huse blev udvidet og forsynet med vinduer. I vurderingen 1878 af det »endnu ikke fuldt færdige« hus, Kongevejen 10, matr. 23a, omtales fliser i køkkenet.

Køkkenvaske omtales sjældent i første vurderingsperiode, men nævnes nu, under matr. 191 i 1878, som trævaske. På dette tidspunkt er dog jernvaske udbredte og nævnes ofte. Kloak etableres i byen omkring 1906.

#### OPVARMNING

Første vurderingsperiodes ovntyper optræder også i denne periode, omend i forskellige nye udformninger.

##### *Pyramideovn*

En rig variation af ovne er noteret i vurderingen 1833 af havnens karantænestation og toldsted, matr. 5. Her fandtes to treetages vindovne samt en pyramideovn og en piedestaloavn.

Pyramideovnen er en treetages vindovn med ildrum nederst, herover varmhul omgivet af kanaler, der samles i øverste etages pyramideformede røgrum. Ovntypen kaldes til tider for taffelovn, således omtalt 1840 under matr. 146a.

##### *Piedestaloavn*

Piedestaloavnen er den type af vindovnene, som i sin form danner forbillede for de senere, koksfyrede ovne. Den har over det firkantede, men endnu mod stuen lukkede, ovnkammer, en cylinderformet tromle som røgkammer. Piedestaloavnen kan være indrettet som kogekakkelovn med et i cylinderen indbygget varmekammer forsynet med komfurringe.

##### *Kolonneovn*

Piedestaloavnen var ofte i sin form stærkt præget af klassicismen, ligesom kolonneovnen var præget af senklassicismen, eller måske snarere af »Biedermeyer«, som var denne stilarts tyske fortolkning.

Begge de sidstnævnte ovntyper optog former fra deres tids møbelkunst. Kolonneovnen omtales 1854 under matr. 33. Den havde mange udformninger, ofte med to fritstående søjler bærende en fronton, lig et opvarmet, antikt tempel en miniature.

Arrangementet kunne indgå i røgkammersystemet, men havde mere en dekorativ end en funktionel mission.

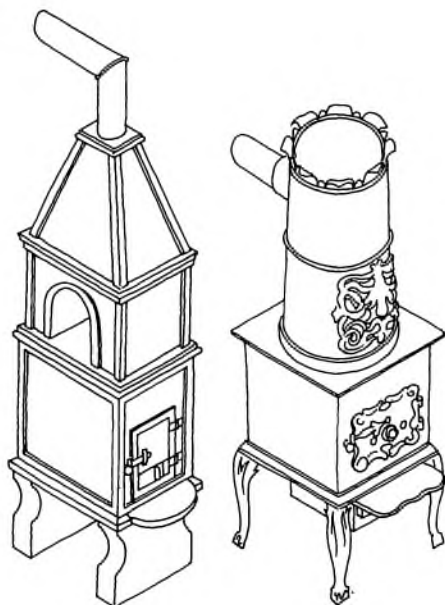

T.v. pyramideovn, slutningen af 1700-tallet.  
T.h. piedestaloavn, slutningen af 1800-tallet.



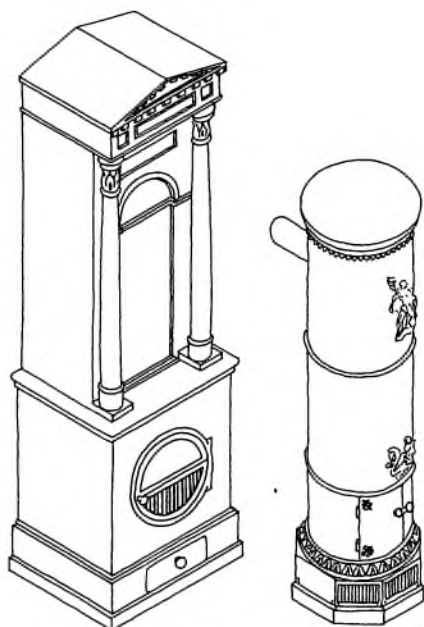

T.v. kolonneovn, beg. 1800-tallet. T.h. cylinderovn midten af 1800-tallet.

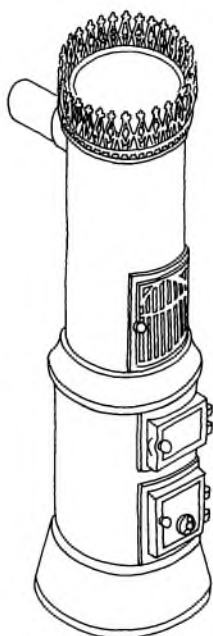

Rund kakkelovn med kogerum og fodvarmestykke, slutningen af 1800-tallet.

### Koksovne

Et stort fremskridt på opvarmningsområdet sker med udbredelsen af kul, koks, cinders og briketter, hvor de to sidste benævnelser dækker henholdsvis koks af særlig stor brændværdi og formpresset brændsel af kulstøv med bitumen som bindemiddel. Det hyppigst anvendte af disse produkter, koks, har som forudsætning oprettelse af gasværker. Dragør gasværk grundlagdes i 1902, men koks blev tidligere indført i byen.

Det nye brændsel gav bedre varmeøkonomi, langsommere forbrænding og mindre opbevaringsplads, men krævede til gengæld ovne af ny konstruktion. En forudsætning for forbrændingen var bundristen i ovenkammeret og herunder askeskuffen med behørig låge, der tillige spillede en rolle som træk giver i forbindelse med regulérbare spjæld i indfyrlingslågen. Samtidig skulle såvel ovenkammer som låger være tættere end vindovnen på grund af den kulilte, der kunne udvikles ved ufuldkommen koksforbrænding. En stor fordel på det rengøringsmæssige område var indførelse af rysteristen, hvorved man uden at åbne ovenlågen kunne ryste aske ned i askeskuffen. Ovne med kogerum blev uhyre udbredte. Ofte havde ovnen et skråtstillet fodstykke som »fodvarmer«.

### Kakkelovne

De koksfyrede ovne optræder til vor tid under fællesbetegnelsen »kakkelovne«, men omtales mere gradueret i vurderingerne, ligesom i periodens kataloger fra jernstøberierne.

Under matr. 99 nævnes 1854 en »spisestueovn«. Den præsenteres i katalog fra Morsø Støbegods fra ca. 1895 som en ovn, der er forsynet med rum til opvarmning af tallerkener.

Iøvrigt nævnes »cylinderovn«, 1855, matr. 249, »rund kakkelovn«, 1868, matr. 13, og »firkantet kakkelovn«, 1865, matr. 323.

De første koksovne adskilte sig ikke i form fra forgængerne, men vedkendte sig efterhånden deres periodes forkærlighed for alle stilarter gennem støbejernsudsmykninger i kunstfærdige kombinationer.

Den koksfyrede ovn var en bedre varmegiver end de tidligere ovne, der fyredes med brænde og tørv. Efterhånden udvikledes typer, der kunne »brænde over« om natten, såkaldte døgnbrændere. I mange tilfælde savnedes ovne på den udnyttede tagetage, men her klarede man sig med en simpel form for varmfordeling, bestående af en stor rist i loftet over stuens kakkelovn. Denne var oftest uden reguleringsmuligheder. Helt til 1950'erne var dette almindeligt i mange Dragørhuse.

### Centralvarme

Centralvarme nævnes 1912, bl.a. under matr. 33x, ifølge byggesag.

Dragørstue, ca. 1890. Blegestræde 1. Kakkellovnen har kogerum og fodvarmesokkel, på væggen en »tindrække«. Gennem døren ses kammeret. Under vinduet den i Dragør stærkt udbredte slagbænk med sengeudtræk ved siden af himmelsengen med omhæng. Akvarel af Christian Mølsted. (Privateje).





Gården som arbejdsplads, Bymandsgade 12. Medlemmer af blegerfamilien Jansen syer stropper, »hanker«, i lagenstof før blegning på »Blegen« på strandengene. Dette erhverv praktiseredes til slutningen af 30'erne. I 1870 virkede 12 blegerfamilier i byen. (Foto: ca. 1935, PD).



GÅRDSPLADS

#### Udhus

Udhusene i anden vurderingsperiode beholder stort set deres en gang fastsatte form. De store materialskure med skaktag, ofte teglhængt, bygges stadig til omkring århundredskiftet. Dog optræder nye tagmaterialer, såsom »filtpap« eller »stenpap«, som er de tidlige benævnelser for tagpap, omtalt første gang omkring 1840 (matr. 32). Det er forbavsende, allerede i 1877, at konstatere »en halvtagsbygning med spåntag der ikke har 40°s rejsning«. Samme materiale er anvendt på længerne af »Gamle Kro«, nuværende »Strandhotellet«, ifølge vurdering fra 1880. Bygningen Strandgade 5, matr. 82, havde også en overgang spåntag. Sidste spåntag i byen, Bymandsgade 9, matr. 153, forsvandt i 1940'erne. Spåntage blev fra Sverige introduceret her i landet omkring 1865.

Udhusenes funktioner var de samme under første vurderingsperiode, bortset fra enkelte nye anvendelser, som udviklingen førte med sig. »Kulskur« nævnes fra omkring 1870, ligesom »retirade med cementgulv«.

På ejendommene fandtes stadig husdyrhold. Ifølge Chr. Nicolaisen, havde i århundredets midte omkring hvert sytten hus et kohold. Hestestalde fandtes tillige i stor udstrækning, også knyttet til håndværk og vognmandsvirksomhed.

På byens torve var opstillet offentlige møddingkasser. De blev først nedlagt omkring århundredskiftet, på foranledning af foreningen »Dragørs Fremme«.



Pyntelige udhuse, Lodsstræde 1. (Foto: ca. 1950, PD).



Nedrevet lysthus, Hollandsfed 1. (Foto: 1950, PD).

#### Lysthus og flagstang

Lysthuse bliver i denne periode mere udbredte. De udføres af tømmer og brædder, ofte malede og med tag af zink eller tagpap. Under matr. 154 omtales 1840: ... et espalier lysthus med oliemalet trætag«, i 1857 forsynet med »faste bænke og bord«. I 1872 er her »2 ved siden af hinanden liggende lysthuse i haven, af stolper med trætræmmen, hvoraf det ene er forsynet med bræddetag«. I 1840 omtales »tørrerækker« i haven til vasketøj.

Fra denne periode stammer de fleste af byens pyntelige, små lysthuse, der har præg af kahytter, og som ofte er sammenbygget med plankeværket. Ligeså de mange fine overliggerer over plankeværkernes låger, ofte er forsynet med svejfede planker og trækugler.

Flagstangen omtales første gang på lodstårnet 1840 og fra 1870'erne i adskillige haver.



*Kaffetår i haven, Fogdens Plads 7. (Foto: beg. af dette årh., DL).*



### *Brønde*

I en prioritetsvurdering af Vægterstræde 3, matr. 273, nævnes 1881: »Der er på ejendommen ingen vandsted, men det er beboerne i Dragør tilladt at hente vand af byens gadeposte. Vandet er godt og tilstrækkeligt«. Omkring århundredskiftet fandtes i Dragør 9 byposte, hvoraf 2 er bevarede – på Jens Eyberts Plads og på den pladsagtige udvidelse af Bymandsgade, hvor posten endnu har sin gamle skikkelse. Desuden fandtes byposte ud for Nørregade 7, Vestgrønningen 12, Vægterstræde 2, Zyt-fensgade 2, Vestgrønningen 5, på Kongevejen ved milepælen samt på pladsen ved Byskriverstræde. Posten i Bymandsgade var kendt for sit gode vand, specielt til gule ærter, siges det.

*»Karrebæksposten« på pladsen ved Bymandsgade. Den er endnu bevaret, bortset fra topstykket, men er flyttet mere sydøstlig. Bag gæssene en blegervogn. (Foto: ca. 1912, DL).*



*Typisk facadeudformning fra anden vurderingsperiodes senklassicisme. Chr. Mølstedsgade 7, opf. 1865 af murermester Guldborg. (Foto: PA).*



#### BYGMESTRENE

Byggeriets organisering forandres ikke nævneværdigt i anden vurderingsperiodes begyndelse. De mest indflydelsesrige håndværksmestre indenfor murer-, tømrer- eller snedkerfaget optræder som bygmestre, med hovedansvar for byggeriets skitsering, projektering og koordinering. Som tegn på det tillidsforhold, der kunne råde mellem bygherre og bygmester, berettes om flere tilfælde, hvor en skipper før et større togt aftaler byggesummen for sit nye hus med mester, som til den hjemvendte skipper afleverer det færdige hus, samt et overskud uden dokumentation i form af byggeregnskab. I periodens sidste del afløses bygmesterordningen af enkeltentrepriser, hvor byggeriet kan ledes af arkitekt og ingeniør.

Blandt byens mest fremtrædende bygmestre må regnes murermesteren, Johann Christoph Krause. Han fødtes 1802, som søn af her praktiserende murer- og stenhuggermester Johann Gotfried Krause fra Mühlhausen. J.C.Krause virkede som mester i Dragør fra 1827 til sin død 1858, og var, som eneste håndværker, medlem af den kommission, som blev nedsat for at udforme byens vedtægter, approberet 1855 som afløsning for byens første fra 1772. Kommissionen bestod iøvrigt af en birkedommer, en lodskommandør og tre skippere.



*»Volmerhus«, Slippen 3, bygget 1852 af J.C.Krause. (Foto: 1920, DL).*



»Den røde skole«, Vestgrønningen, opf. af Guldborg, DL.



Krauses rolle som formidler af de nye stilstrømninger fremgår tydeligt af hans største byggeri, »Volmerhus«, Slippen 3, matr. 104, opført 1852, med en af byens mest regelbundne, senklassicistiske facader.

Det i vore dage fem generationer gamle Blichmann-dynasti havde som tredje led snedkermester Dirch Jørgen Blichmann, der fødtes 1813 og praktiserede i byen fra 1837 til sin død 1893. Han var bl.a. bygmester for den tidligere skolebygning, Blegerstræde 9, matr. 334v, hvor murerarbejdet udførtes af mesteren Jan Hansen, »Jens Bornholmer«, medens malerarbejdet leveredes af bygmesterens søn, Jens Blichmann.

Den bygmester, som stærkest medvirkede til Dragørs ændrede bybillede, var murermester Rasmus Peter Guldborg, født i Århus 1838, praktiserende i Dragør og omegn fra 1865 til sin død 1906. Han var mester for 38 bygninger i den gamle bydel og en typisk repræsentant for brydningstiden fra senklassicisme til historicisme. Hans første byggerier var endnu præget af senklassicisme, som det fornemme hus, Christian Mølstedsgade 7, matr. 123, med den faste facadeinddeling og en af denne stils seneste detaljer, den sav- og tandsnitprydede gesims. Hurtigt bryder han dog med den hidtidige byggeskik gennem indførelse af huse med blank mur i gule, til tider røde, maskinsten, samt ved anvendelse af tagskifer. Tillige udformer han huse, som i deres store formater skiller sig ud fra byens øvrige bygningsmasse. Som eksempel på dette, tre huse, som endnu har et vist nyklassicistisk præg og udmærker sig ved smukt, blankt murerarbejde: Kongevejen 8, matr. 22a, Nørregade 12, matr. 27 og Strandlinien 19, matr. 291a. At han også kunne bevæge sig i de historicistiske stilarter, viser »Den røde skole«, Vestgrønningen 9, matr. 334e, og den hollandsk-renæssanceprægede rødstensvilla, Bymandsgade 1, matr. 334x, begge med meget kompliceret og smukt udført murværk.

*Dragør waterfront omkring 1850-60, malet af P. N. Foss. Tilhøjre »Strandhotellet«, der på dette tidspunkt endnu bar navnet »Gamle Kro«. Yderst sømærker, lodshuset har endnu »vestibule« og et udsigtstårn, som ikke er beskrevet i nogen kilder. Tilvenstre den to-etages ejendom, Strandlinien 43 med del for Dragør usædvanlige helvalmede tag. Tilvenstre herfor med den store frontgavl, »Vikingehus« før den fik træveranda (se side 85). DM.*



*Dragør rådhus. Tegning af J. L. Ramskou efter arkitekt Chr. Christiansens tegninger. (DL).*



*»Dragør Badehotel«, nuv. Dragør Færgesø. Foran hotellet den nyanlagte hotelhave med promenadestier og sø. Tilhøjre for hotellet Dragør Søbad med billetkontor på land. På ovenstående detalje hotellets gavl- og rygningsspyd med gås og bølgler. (Foto ca. 1910, DM).*

#### HISTORICISMEN I DRAGØR

Historicismen afløser senklassicismen, og begrænser sig ikke som denne til stillån fra antikken. Historicismen er, som iøvrigt alle stilarter, en typisk afspejling af sin tid. Med industrialismen dukkede et væld af nye materialer og konstruktioner op. Dermed kuldkastreredes de hidtil gældende regler for et hus' udførelse og udformning, og hermed det tillempede antikke mønster. Stilvalget vekslede tillige fra bygning til bygning, samtidig afhængig af de enkelte arkitekters og bygmestres forkærlighed for en eller flere historiske stilarter, der til tider kunne genopstå i skøn forening. Dog udvikledes visse regler, i form af foretrukne stilarter til bygninger inden for en bestemt kategori. Det er f.eks. typisk for kategorien kirker, at den i Dragør år 1882 grundlagte kirke af Chr. Nicolaisen omtales som »bygget i engelsk-gotisk Spidsbuestil med Taarn og slankt Spir«. Kirken blev indviet 1885, tegnet af arkitekt J.H. Wessel, med Guldborg som murermester. Ved en pietetsfuld tilbygning forsynedes kirken i 1959 med dobbeltgavlet våbenhus tegnet af arkitekt Marinus Andersen med Valdemar Holm som murermester.

Et yndet motiv i tiden var den fra Siena udbredte mellemitalienske gotik, hvor store, ubrudte murflader blev dekoreret med bånd og rammer i forskellige farver sten eller tegl. Stilen blev, i bearbejdet form, med held anvendt af Københavns stadsarkitekt ved opførelsen af Vestre Fængsel







Dragør kirke, opf. 1885. (Foto: 1905, DL).



Dragør missionshus, opf. 1897. (Foto: 1915, DL).



»Vikingshus«, Strandlinien 49. (Foto: 1950, DL).

1892-95 og Østre Elværk 1901. Uden i dette tilfælde at kunne påvise kategori- eller idéfællesskab blev stilen foretrukket til missionshuse, således også Dragørs, Bymandsgade 2, matr. 334z, der opførtes i 1897 med J. Chr. Kofoed som arkitekt og J. Dahl som murermester.

Den hollandske renaissance, der her i landet udvikledes under Chr. IV, blev en yndet stilart under historicismen. Dens træk, i mere eller mindre bearbejdede udgaver, kan genkendes i utallige bygninger landet rundt.

Villaen, Bymandsgade 1, matr. 334x, opført 1887, har præg af denne stil, yderligere smykket med et sindrigt vindfang af træ, der unddrager sig stilhistoriske påvisninger. Det er sandsynligt, at en arkitekt har været indblandet, uden at det kan påvises. Murerarbejdet er som tidligere nævnt udført af R. P. Guldborg.

Da byforstanderskabet i Dragør afløstes af en kommunalbestyrelse, blev »havnelokalet« på Havnepladsen opgivet som sæde for byens fædre. Et rådhus blev 1914 bygget nord for den gamle bykerne på Stationsvej 5. Opførelsen blev overdraget arkitekt Chr. Christiansen, der til opgaven valgte en højst interessant stil med relationer til byens historie og byggeskik, uden at blive forledt til at anvende Dragørhusets grundtræk til en bygning af en sådan karakter og format. Den foretrukne stilart er baltisk murstensgotik, som i 1400-tallet fra Nordtyskland bredte sig til de nordiske områder, hvormed der var handelsfællesskab. Ud fra Dragørs historie var dette er rimeligt valg. Stilen viser sig i den stejle tagrejsning og det smukke mønstermurværk med bueslag under gesimsen og strømskifter på gavlen. Murerarbejdet blev udført af murermester Jørn. Hovedtrappens bislagssten kan ikke sættes i forbindelse med Dragør, her må nærmeste forbillede søges i Køge. Derimod må valget af tagpryd noteres som en lokalhistorisk træffer. I stedet for at vælge et prangende rådhusårn til denne beskedne bygning, udformedes som tidligere omtalt en kikkenborg som kronen på gavlen af rådhuset. Bygningen benyttes i dag til andre kommunale formål.

Det toetages vindfang med veranda på matr. 133b, »Vikingshus«, Strandlinien 49, er med sin sindrigt udskårne bræddebeklædning også typisk for perioden. Fænomenet, der er ret uopdyrket i stilhistorien, kaldes ofte »løvsavsstil« og af svenskerne »snickareglädje«. Stilen får sin store udbredelse med maskinernes indførelse i snedkerværkstederne og kendes fra det meste af Europa. Foruden dens professionelle udøvere, havde stilen mange tilhængere blandt selvbyggere, til hvis brug mønstertegninger blev gengivet i husflidsbøger og -blade.

Århundredskiftets spirende turisme skabte over hele landet en særlig stilart. Den kan næppe betegnes som historicistisk, men som den på samme tid rådende nationalromantiske stil. Et kendetegn er udstrakt brug af træ, udformet i karakteristiske konstruktioner med rod i nordisk almuebyggeskik. Karakteristisk er også den kraftige bemaling i enkle, store flader, indenfor et snævert register i sort, rødt og hvidt. Stilen var yndet i forbindelse med badhoteller, men det fineste eksempel på denne stilart er dog knyttet til de endnu bevarede fiskepakhuse, som arkitekt Thorvald Bingesbøll i 1905-07 skabte på Skagen havn.

Dragør Badhotel, nuværende »Færggården«, opført 1906-07 umiddelbart syd for den gamle bykerne, er et godt eksempel på denne stil, med åbne træbalkoner, oprindeligt rødmaledede bræddevægge og hvide vindskeder, samt en lille lokal morsomhed i form af en ligeledes hvidmalet tagrygningsplanke med gennembrudte buer, i gavlene afsluttet med gåsehoveder. Bygningens arkitekt har det ikke været muligt at efterspore.

Hermed er beskrivelsen af historicismen i Dragør afsluttet. Byen bevarede i store træk sit klassicistiske og førklassiske præg, uden at den senere så interessante, til tider for helheden forvirrende, nye stilart nåede at sætte sig større spor i selve bykernen.





Tilvenstre P. Larsens detailhandel, Badstuevælen 7. (Foto: 1900, DL). Tilhøjre stejleplads og barkekedel omk. 1913. (Foto: Berl. Tidende 1916, DL).

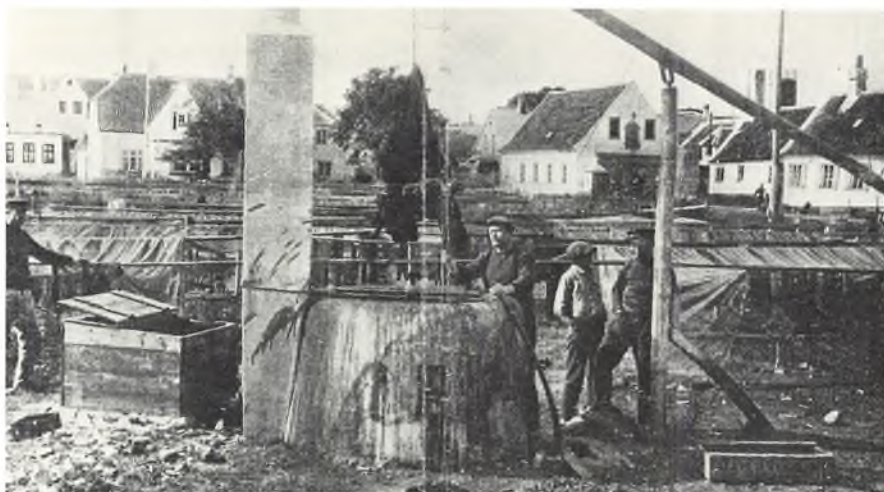

### Handel og håndværk

Under perioden 1830-90 markerede butikker sig betydeligt kraftigere end i første vurderingsperiode, ikke kun gennem deres antal, men tillige fordi der fra omkring 1865 begynder at komme butiksvinduer i nyopførte huse. Megen handel foregik dog inden for hjemmets vægge, uden at sætte sit præg på huset gennem skiltning eller vinduesudstilling.

I perioden 1880 til 1900 havde byen 5 bagere, suppleret med adskillige »brødkoner«, der havde brødsalg i hjemmet. I samme periode fandtes 7 slagtere og spækhøkere, 12 købmænd, 7 lingeri- og manufakturhandlere, 7 blandede handelsvirksomheder, 1 boghandler, 2 barberer og 1 skomager. Selvom det ikke gennem arkiver kan fastslås, om alle virksomheder eksisterede på samme tid, og om alle virksomheder er medtaget, må det dog fastslås, at de godt 2000 indbyggere har været overordentlig velforsynede med butikker, selvom et flertal af virksomhederne var af yderst beskedent omfang.

Desuden fandtes 7 vognmænd, adskillige håndværkere og 6 blegerefamilier med eget blegehus.

Tilvenstre: Nordre smedie med smedemester Mangor. Bygningen opførtes omk. 1720 som krudtmagasin og tjente en overgang som »kolerahus«, er i dag klubhus. (Foto: ca. 1900-1910, PD). Tilhøjre: Et af byens bedst bevarede blegehuse findes i Bymandsgade 12 (se foto på næste side). Dets bemærkelsesværdige højde skyldes, at der inde skulle være arbejdsplads over den høje »bygetønde«, hvor lagene blev kogt før blegningen, som vist nedenfor, da huset endnu var i brug. (Foto: ca. 1939, PD).



## BYFORSTANDERSKAB OG FREMSKRIDT



»Bygehus« – blegehus, Bymandsgade 12/Blegerstræde 12. (Foto: PA).

Selvom byen tilsyneladende var kendetegnet af et livligt butiksliv omkring århundredskiftet, var den komplette mangel på industri og anden større virksomhed lige så karakteristisk.

Fra bystyrets side gjordes intet for at ændre dette forhold. Manglende nytænkning må ses i lyset af bystyrets særlige karakter, med forudsætninger i en glørværdig maritim fortid.

Byen var fra 1600-tallet til 1910 styret af et byforstanderskab, der til 1818 havde begrænsede beføjelser, idet øverste myndighed var Hollænderbyens »scout«, byfoged. Siden varetoges byens trivsel alene af »de fire mænd«, byforstandere, med en lokal byfoged som formand for forstanderskabet. Denne var samtidig bjergningsformand.

Det var fra gammel tid naturligt, fortrinsvis at vælge byens styre blandt søfarende af højeste charge. Traditionen fortsattes efter skippertiden.

Ud fra disse specielle historiske og sociale forudsætninger er det forståeligt, at byens vise fædre ikke havde øje for maskinalderens velsignelser, navnlig da samme tekniske udvikling på det maritime område havde medvirket til at Dragør blev sejlet agterud.

Det var denne indstilling, som bevirkede, at byforstanderskabet ved flere lejligheder bremsede industriinitiativer, i forbindelse hermed et jernbaneprojekt i 1880'erne. Da Amagerbanen i 1904 blev anlagt til Store Magleby, måtte en kreds af Dragørs borgere kraftigt opfordre bystyret til at søge banen videreført til Dragør. Henvendelsen kom fra foreningen »Dragørs Fremme«, der oprettedes 1887, for, ifølge byens historiker, postmester Chr. Nicolaisen, »at samle Stemmerne for Fremskridt«. Samme år udgiver Nicolaisen et lille skrift, der indeholder et hvast angreb på byforstanderskabets politik, der præges af »Mangel paa Foretagelses-aand, Fordom mod alt Nyt og Betingelsernes upraktiske Anvendelse«. Det fastslås, at bjergning og lodseri er »gaaet ned paa en mindre Part af, hvad de har været før. Handel og Haandværk staar næsten paa Minimum«. Til afhjælpning af krisen foreslås uddybning af havnen til fordel for en dampfærgesforbindelse til Limhamn. Det bemærkes dog, at dette afhænger af den afgørelse, der træffes om tunnelen under Øresund! Tillige foreslås et dampsporvejsanlæg til Amager samt anlæg af kysthospital og badeanstalt, samt indretning af passende lejligheder til sommerbeboere.

Byforstanderskabet lod sig dog ikke rokke i deres overbevisning om at Dragør kunne eksistere uden forbindelse med omverdenen.

De manglende fremtidsvisioner udskød til gengæld for et par generationer de problemer, som har været næsten uløselige for mere driftige småbyer, nemlig blandingen af bolig og industriområder med dertil hørende trafik.



Gamle skippere på »Dampskibsbroen«. (Foto: ca. 1920, Bertel Møller, DL).





Kongevejen med Mindermanns boghandel i nuv. annekset til Strandhotellet, tidl. kaldet »Klodsens«. På gaden landliggere. (Foto: ca. 1900, S. Mindermann, DL).

### Landliggernes Dragør

Andre interesser kunne med samme grundighed som industrialismen have berøvet byen dens karakter, nemlig den begyndende turisme.

Netop i ovennævnte periode var adskillige kystflækker mellem København og Helsingør på vej til udslettelse gennem ikke planlagt servicebyggeri til et publikum, der strømmede til i begejstring over stedets uberørte egenart. Her var – foruden etablerede togforbindelser – alt hvad senromantikken opfattede som landlighed, med bakker, kornmarker og bøgeskov.

Dragør derimod havde ingen bekvemme transportforbindelser og var adskilt fra storbyen ved et landskab, der gennem sin fladhed var mere »rembrandtsk« end »skovgaardsk« – aldeles uden bevågenhed fra tidens naturdyrkere.

Da der endelig åbnedes en baneforbindelse på øen, var det sandelig heller ikke turisternes behagelighed, der tænkes på. Grunden til, at et lige så isoleret samfund som Dragør, nabobyen Store Magleby, tidligt gik ind for banetanken, var den naturlige, at gartnere derved kunne aftage hovedstadens natrenovation.

Før jernbanens åbning i 1905 dyrkedes Dragør kun af enkelte landliggere først og fremmest malere, som Chr. Mølsted og Viggo Johansen, der begge havde familiær tilknytning til byen, men desuden litterater, som Bogani, Henrik Pontoppidan, Johan Skjoldborg og Hjalmar Söderberg. Trods dette er Dragør et af københavnernes senest opdagede ferieområder og opnår først turistmæssig søgning med åbning af jernbanen.

Landliggertiden før anden verdenskrig udvikledes efter et særligt socialmønster. De ældste landliggerområder skød op langs kystbanen til Helsingør, og bondelandet mellem de små fiskerlejer blev hurtigt udstykket. Her opstod et konkurrencepræget byggeri af sommervillaer med stor komfort. Åbning af Hornbækbanen inddrog nye ferieområder. Her udfoldedes et ferierende societetsliv med en tydelig social klassering af de enkelte lejer, med Hornbæk som det dyreste og mest eftertragtede. I





*Landliggere på Strandgade. (Foto ca. 1900, DL).*

denne vurdering spillede de enkelte lejers bademuligheder, det landskabelige bagland, service og fornøjelser og affødt heraf de ferierendes sociale status en rolle.

Dragør er kun i ringe grad begavet med kvaliteter, der kunne danne grundlag for et højere, socialt ferieliv. Derfor blev byen fortrinsvis søgt af landliggere af det bredere borgerskab. Fiskerfamilierne overlod stuehuset til sommergæsterne og levede selv tilbagetrukket i et enkelt loftsværelse, i udhuset eller i skuret på stejlerækkerne. Byens landliggere levede et fredeligt familieliv, der ikke stillede store fordringer til byens service og adspredelser. Tillige fandtes intet bagland, som ved bebyggelse kunne øge presset på den gamle bykerne og dens kapacitet som handelscentrum. Det er bemærkelsesværdigt, at Dragør ind til anden verdenskrig hver sommer oplevede en tredobling af indbyggerantallet i landliggermånederne, uden at dette medførte nogen form for ændringer af byens fysiske karakter. På »Fristranden« nord for den gamle bydel opførtes dog fra omkring 1900 en række sommervillaer af ret ambitiøs størrelse, senere overgået til helårsbeboelse.



*»Dragør Søbad«s billetkontor. Over indgangen oplyses om: Brusebad og Solbad. (Foto: ca. 1908, DL).*

# BEVARING AF DRAGØR

## BEVARINGSTANKEN FØDES



Doktor Dich i funktion, .... (Foto ca. 1947,DL).

Ønsker om en organiseret bevaring af Dragør kom til udtryk i 1927, fremført af byens læge, Poul Dich, i artiklen: »Et Dragør Museum og et Fredningsnævn i Dragør«. Som eksempler på bevarede byer nævnedes Rothenburg ob der Tauber og Nürnberg, som på dette tidspunkt betragtedes som forbilledlige. Fra de nordiske områder var det af gode grunde ikke muligt at henvise til større initiativer. For bevaring argumenteredes ud fra de principper, som siden er fulgt i byen. For offentligheden fremmede, abstrakte begreber som »historiske mindesmærker« og »kultur-arv« blev ikke ført i marken; derimod understregedes bevaringens »hygiejniske og sociale Sider« samt »Kærligheden til Boligen«. I artiklen påvises, at der trods alt skete overgreb på byens oprindelighed gennem »stilløse Ombygninger« og opførelse af større forretningsejendomme.

Artiklen mundede ud i forslag til oprettelse af et fredningsnævn, bestående af kommunalpolitikere og repræsentanter for de foreninger, som i særlig grad gik ind for bevaring. Nævnet skulle bistå bygningskommissionen i sager af bevaringsmæssig karakter, forberede bygningsfredninger og gennem sin arkitekt yde konsultativ bistand. Poul Dich blev i dette arbejde stærkt støttet af dr. phil. Vilhelm Lorenzen, initiativtageren til oprettelse af Foreningen til Gamle Bygningers Bevaring (hvor Dich siden blev formand) samt arkitekt Harald Nielsen, der gennem Foreningen til Bedre Byggeskik ydede en stor indsats for bevaring og opførelse af især landbrugsejendomme i harmoni med lokal byggeskik.

I 1934 bestemte kommunalbestyrelsen sig for oprettelsen af Dragør Fredningsnævn, nogenlunde efter de retningslinier, som blev skitseret i 1927. Nævnets sekretær og arkitekt blev arkitekt Harald Nielsen, som havde dette hverv til 1950, hvorefter det siden er videreført af dette skrifts forfatter.

Nævnets første indsats var en opfordring til udarbejdelse af en byplan for den gamle bydel og en ny bygningsvedtægt. I nævnet behandledes alle byggesager, der vedrørte udvendige ændringer og tilbygninger. Nævnet havde gennem sin konsultative virksomhed en stor betydning, først og fremmest for den øverste bygningsmyndighed, kommunalbestyrelsen, men tillige for byens borgere. Det nære samarbejde med kommunalpolitikere var stærkt udviklende for bevaringstankerne. Dette har gennem årene ikke mindst spillet en rolle efter kommunevalg, hvor en naturlig udskiftning af politikere kan finde sted. Gennem arbejdet i nævnet kommer politikere på et tidligt tidspunkt på nært hold af bevaringsproblemerne, der ellers har chancer for at blive lavt prioriterede blandt den overvældende mængde af forskelligartede sager, en ny kommunalpolitiker er tvunget til at sætte sig ind i. Teknisk forvaltning har dog idag overtaget mange af nævnets opgaver.

*Jens Eyberts Plads ca. 1950. Plads og bygninger har i dag samme udseende og kvalitet trods væsentlige indgreb. Huset i forgrunden tilvenstre, nr. 3, gennemgik i 1970'erne en radikal restaurering med økonomisk støtte fra Det særlige Bygningsyn. Det samme var tilfældet for nr. 6 (tilhøjre i billedet) efter voldsom brand i 1976. Det bagved liggende hus, nr. 2, delvis skjult af lindetræet blev i 1940'erne forsynet med en gavlkvist tegnet af fredningsnævnets daværende arkitekt, Harald Nielsen. Det høje, murede vinkelhus, nr. 1, midt i billedet, er 1978 præmieret af Dragør bygningsfredningsnævn på grund af forbilledlig vedligeholdelse. Den foranliggende butik er ombygget til garage med fyldingsport. Tilvenstre uden for billedet markeres torvets hjørne af et lidt uheldigt, muret udhus med ensidigt tagfald. Dette bliver i den kommende tid ombygget med teglhængt saddeltag med støtte fra Dragør byfond. Pladsens brostensbelægning er bevaret og to »københavnerbænke« er opstillet. De viste elmastere og luftledninger vil forsvinde i de kommende år. (Foto: PD).*





## FREDNING OG VEDTÆGT

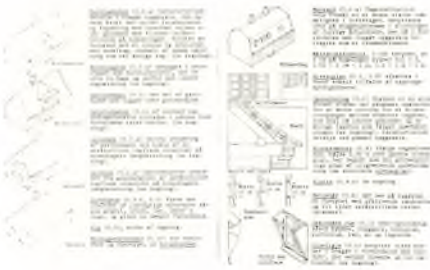

Eks. på ordforklaringsliste fra byplanvedtægt 2 A.

Ønsket om bygningsfredning blev fra starten fremført af fredningsnævnet og førte til, at 38 bygninger i 1944 blev fredet i klasse B, suppleret med yderligere fredning af 21 huse i 1949. Samtidig videreførtes diskussionen dog, ud fra erkendelsen af at isoleret fredning af en bygning ikke beskytter det samlede miljø. I 1950'erne fremlagde fredningsnævnet tanken om en byplanvedtægt for Dragørs gamle bydel.

I nært samarbejde med kommunalbestyrelsen, under daværende borgmester Holger Jensen og en yderst positiv teknisk forvaltning, fandt man frem til den endelige form. Vedtægten blev et kompromis mellem fredningsnævnets radikale forslag – i en tid, der måske endnu ikke var moden herfor – og kommunalbestyrelsens naturlige tilbageholdenhed som pioner for en vedtægt af bevarende karakter.

Dragør kommunes byplanvedtægt nr. 2 for Dragør gamle bydel blev endelig vedtaget i 1964. Den viste sig efter få års brug at være et utilstrækkeligt arbejdsredskab for såvel forvaltning som borgere på grund af den kompromisprægede udformning. Med opgaven af gennemføre en revision nedsattes derfor en arbejdsgruppe med en repræsentant for fredningsnævn og forvaltning, suppleret med en lokal praktiserende arkitekt, John Freek Petersen. Arbejdet førte til et resultat, der meget mindede om fredningsnævnets første oplæg, men forbedret gennem erfaringer fra de første års praksis. Kommunalbestyrelsen tog ikke stilling til revisionsudkastet, men valgte principielt at godkende en revidering. Udkastet blev derefter trykt med et omfangsrigt, motiverende forord, og udsendtes til byens grundejere. Ved et stærkt besøgt borgermøde blev hvert punkt i vedtægten kommenteret og diskuteret af borgere, kommunalbestyrelse og medlemmer af fredningsnævnet. Med meget få lempelser og flere stramninger blev udkastet anbefalet af borgermødet. Først herefter godkendte kommunalbestyrelsen, under borgmester Albert Svendsen, vedtægten. Dette skete i 1974, tre år før en lignende procedure blev ophøjet til praksis i kommunalplanloven af februar 1977.

## P-FRI FODGÆNGERBY



Forside til byplanvedtægt nr. 2A for Dragør gamle bydel med luftfoto over området.

Byplanvedtægten giver beskyttelse for et historisk områdes ydre rammer, men miljøet er langt fra sikret, hvis myndighederne samtidig indtager den liberale holdning til bilisme og trafik, som er den gængse i vore dages bysamfund. Sideløbende med revisionen af byplanvedtægten fremførtes forslag om at gøre den gamle bydels offentlige arealer parkeringsfrie. Alle torve og byens smalle gader var på det tidspunkt stærkt belastede af parkering. Gennem gadeplaner påvistes, at kun en ringe del af færdselsnettet kunne passeres af et brandslukningstog, såfremt der blot befandt sig én parkeret bil i hver gade. Derfor blev det foreslået, at al parkering skulle henvises til parkeringspladser etableret rundt om bykernen.

Et så radikalt forslag blev naturligvis ikke uden videre antaget af kommunalbestyrelsen. Efter nogle års diskussion blev dog nedsat et trafikudvalg med bl.a. repræsentanter for politi og fredningsnævn. Udvalget skulle blandt mange andre opgaver søge at realisere en parkeringsordning for den gamle by. Efter at de nødvendige parkeringspladser var tilvejebragt, vedtoges ordningen i 1968. Herefter blev det forbudt at parkere stationært i byen, og randparkeringen var placeret, så ingen beboere behøvede at tilbagelægge mere end 300 m til parkeringsplads. Ordningen blev overordentlig positivt modtaget af befolkningen og resulterede i mere end en halvering af trafikken i den gamle by.

I forbindelse med denne tilsyneladende ideelle ordning opstod dog uventede komplikationer. De parkeringsfrie gader og stræder indbød biler til hurtigere kørsel; især de trafikanter, der ikke var bekendt med



Dragørs smalle og komplicerede gadenet med kryds, der ikke giver vagemulighed.

Dette førte til forslag om en revision af gadeføringen, hvor flade S-kurver blev ændret til 90° sving, og hvor der i øvrigt blev lagt den hurtige bilist alle hindringer i vejen i form af bump, gadeforskydninger og pullerter. Projektet var stærkt inspireret af de reguleringer, der i de samme år var gennemført i den hollandske by Delft.

Forslaget stødte på modstand. Dels fandt man ændringerne for miljøfremmede, dels forudså beboerne i de berørte gader, at forhindringerne ville medføre forøget manøvrering fra bilisters side med deraf følgende støj, bl.a. ved gearskift. Begge argumenter var så rimelige, at forslaget blev trukket tilbage. I stedet indledtes forhandlinger med politiet, der var overordentlig positivt indstillet overfor en utraditionel løsning. Resultatet blev, at Dragør, som den første by i landet, opnåede status af »fodgængerby«. På skilte ved alle indkørsler til byen oplyses: »Gågadezone. Kun kørsel til og fra bolig samt varelevering tilladt. Parkering forbudt«. Denne ordning nedsætter yderligere trafikken i byen og indebærer tillige den status, at fodgængerer i alle situationer har retten på sin side. Skiltene der følger politiets forskrifter er beklageligvis ret store, men erstatter samtidig 25-30 mindre skilte.

#### BYFOND



Byfondsmærke og beboerpjecer.

I et område, hvor forskrifter hindrer udstrakt anvendelse af præfabrikerede bygningsdele, må der være en form for økonomisk hjælp til stede for de bygherrer, der af denne grund må påtage sig større udgifter. Derfor er Dragør byfond oprettet. Dens midler anvendes ikke til den gennemgribende restaurering af bygninger af mere monumental karakter. Her henvises til den udenbys stats- og fondsstøtte, som i flere tilfælde er tildelt til specielle opgaver.

Fondsmidlerne anvendes derimod til at betale differencen mellem en bygningsdetalje udført på fabrik og på værksted, f.eks. en hoveddør; eller til at dække forskellen mellem udførelsen af et ovenlys og en stråtagsskivst – for blot at nævne enkelte eksempler. Derved undgås den lille, gradvise forsimpning, som i løbet af årene kan summeres til en almen degradering af bybilledet. Fondsmidlerne kan tillige tildeles som almindelig støtte til vedligeholdelse. Dette kan være af stor betydning for ældre, enligt stillede, for hvem dette problem kan være så uoverskueligt, at de må forlade deres hus og dermed deres livs miljø.

#### KALK-AKTIONEN



Et stort problem opstod i Dragør, som andre steder, da de syntetiske facadefarver kom frem. Gennem dygtig markedsføring fik de hurtig afsætning, og flere af byens huse ændrede karakter gennem en massiv og uren gulfarve. For at begrænse dette udfoldedes stor energi fra forvaltningens side for at overbevise om kalkens kvaliteter. Det var i denne forbindelse vanskeligt at argumentere ud fra så u håndgribelige fænomener som kalkens laserende eller gennemskinnelige egenskaber, dens farveskift ved vejrliget og dens langsomme, men harmoniske nedbrydning. I stedet lagdes stor vægt på at forklare kalkens fysiske fordele frem for de syntetiske farver, først og fremmest evnen til at optage og afgive fugt. Dette begrænsede anvendelsen af syntetiske farver.

For yderligere at opmuntre til kalkning af husene, bestemte kommunen at uddele gratis kalk til dette formål. Dette er nu med stort held blevet praktiseret siden.

En beboervejledning er under forberedelse om reparation og vedligeholdelse af ydervægge samt om udformning af butiksfacader.

Første bygningspræmiering, en købmandshandel, fik ved den lejlighed indpakningspapir med dette motiv påtrykt. (Tegn. PA).



#### BYGNINGSPRÆMIERING

En anerkendelse af godt udført bevaringsarbejde, hvadenten det drejer sig om vedligeholdelse, om- eller nybygning, kan virke stimulerende for den enkelte, og måske gennem sit eksempel give andre husejere impulser. Derfor bestemte Dragør kommune sig for nylig til at indføre en bevarings-præmiering. Der forelå dog den vanskelighed at finde en form, hvorunder en sådan præmiering skulle præsentere sig. Der var stor enighed om at undgå plaketter af metal eller keramik på husfacaden, idet sådanne betragtedes som et fremmedelement i helheden. Tillige søgtes andre mere utraditionelle former end diplomer eller pengepræmier. I stedet bestemtes, at den præmierede skulle tildeles brevpapir til personligt brug med tegnet brevhoved, forestillende det præmierede hus. Da første præmietager inden for byområdet var en købmandshandel, skænkedes i stedet for brevpapir, brunt indpakningspapir med gengivelse af butikken og dens omgivelser. Ideen bliver tillige realiseret i forbindelse med bevaringsobjekter udenfor den gamle bydel.



Eksempler på »præmierings-brevpapir«. (Tegn. PA).

#### RESTAURERING OG LEJERE

Restaureringer kan ofte antage sådanne dimensioner, at der bag den ydre skal har fundet en totalsanering sted, eller en rekonstruktion af et værdifuldt indre. Dette kan i udlejningsbyggeri få alvorlige sociale følger, når de oprindelige beboere ikke magter den uundgåelige huslejestigning, og dermed må forlade deres vante miljø. Beslægtede sociale konsekvenser kan optræde ved overgang til ejerboliger, hvor grupper med mindre indtægter ikke magter forøget husleje på grund af gennemgribende istandsættelser.

Disse problemer har i Dragør affødt en mere differentieret indstilling til, hvad der skal bevares. Ud fra traditionelle bevaringstanker overtog Dragør kommune 3 fleretages udlejningsejendomme fra omkring år-





Den kommunale udlejningsejendom, Vestgrønningen 12. Ejendommen i grå cementsten gulkalkes og en gårdrydning skaber haverum.

hundredskiftet. Dette skete med nedrivning for øje, da bygningerne fandtes miljøfremmede. Efter de oprindelige planer skulle grundene efter nedrivning udbydes til salg for opførelse af »vedtægtskorrekte« boliger.

De overordentlig høje huspriser, som i dag gør Dragør til et eksklusivt område på linje med Charlottenlund og Søllerød, bevirkede, at planerne blev ændret. Det erkendtes, at en nedrivning af disse huse indebar et tab på 17 billige lejligheder i byen. I stedet gennemførtes en facadebehandling af husene, bestående i vandskuring, gulkalkning, hvidtning samt oliemaling af træværk. De tidligere grå »kaserner« viste sig da at have kvaliteter, og den lyse facade og de optrukne, hvide facadeelementer »formindskede« husene og tilpassede dem betydeligt bedre i miljøet.

I de store gårde erstattedes en kompakt skurbegyggelse af plæner og nye, tidssvarende, lette træbygninger, der gjorde disse opholdsarealer virkelig attraktive. Den indre sanering indskrænktes til det absolut nødvendige i form af modernisering af kloak og el, som muliggør en modernisering fra lejers side, når behov og midler er til stede. Herved kunne huslejestigningen holdes på et minimum, idet den udvendige behandling afholdtes på ejers bekostning – i dette tilfælde kommunen. Forsøget er faldet så heldigt ud, at ideen ved en gunstig ejendomshandels-situation burde efterfølges, idet der stadig findes flere ejendomme af samme karakter i byen.

#### OFFENTLIG DESIGN

Planlæggere, der beskæftiger sig med bevaringsværdige områder, må ofte erkende, at vor industri ikke har udviklet tilstrækkelig mange produkter, der kan indpasses i et bevaringsværdigt gadebillede. Her tænkes på bænke, borde, lamper, gade- og butiksskilte, udhængsskabe, automater, rækværker og alt det andet, som sætter sig lige så kraftige spor i miljøet som husene. Inden for de snævre rammer, der er mulige i en mindre kommune, gennemføres offentligt design i Dragør, i et forsøg på at løse de nærmeste og mest påtrængende problemer på dette område.

#### Gadeskilte

Gadeskilte er for den ukendte besøger af en by lige så vigtige som de topografiske oplysninger på et landkort for den, der bevæger sig i fremmed land. Generationer af dygtige geodæter har rendyrket kartografien til præcise, men knappe oplysninger for den vejfarende. Byområdets »geodæter« – først og fremmest de tekniske forvaltningschefer, har ikke i samme grad følt deres kommunikationsansvar. Derfor er vore byer befængt med masser af gadeskilte, som er tilfældigt valgt ud fra forhåndenværende katalogudbud, uden at der er taget hensyn til, at de først og fremmest skal kunne læses på lang afstand, også af trafikanter, der bevæger sig udover fodgængerhastigheden. Begrænses problemerne til bevaringsområder, opstår yderligere krav til skiltets farve og form og ikke mindst til skriftvalget, som ikke må virke fremmed i miljøet.

Blandt de »klassiske skrifter«, der vælges til sådanne områder, er den her gengivne, som i typografisk sprog kaldes for »slank Egyptienne«, og den ligeså anvendte »slank stenskrift«. Især den først nævnte har former, der harmonerer med historiske omgivelser og er let læselig på denne



Eksempel på tidligere Dragør-gadeskilt.



Det nye Dragør-gadeskilt.

bogside, men er dog, på grund af sin slanke, tætte form, temmelig ulæselig, når den aflæses på skrå – hvad et gadeskilt jo skal i de fleste tilfælde. Det samme gælder i udpræget grad for stenskriften. Der eksisterer her i landet en smuk tradition for skiltefarve i den hvide skrift på blå bund. Dette farvevalg kan dog samtidig virke ret grelt, når skiltet skal placeres på et gulkalket hus, et Dragørhus – lidt à la det svenske flag.

Disse problemer lå til grund for udarbejdelsen af et specielt gadeskilt til Dragør. I overvejelserne indgik skriftens mulighed for skrå-aflæsning. Derfor valgtes en skrift, der havde en kvadratisk grundform i modsætning til den slanke og smalle. Samtidig søgtes en skrift, der i alle sine overgangsled var så kraftig, at den ikke »faldt fra hinanden« ved læsning på længere afstand. Endelig var det en forudsætning, at skriften havde en form, der harmonerede med omgivelserne. Foretrukken skrift blev den såkaldte »Plantin«, som er en Antwerpen-bogskrift, skabt i 1600-tallet (uden at der i udvælgelsen er skævet til Dragør kommunes historiske fortid). Den er bred og kraftig, »falder ikke fra hinanden« og kan læses på skrå takket være sin bredde.

Næste problem var farvevalget. For at holde sig så tæt på vor skiltetradition som muligt, bestemte man sig for hvide bogstaver på dybgrøn bund, hvilket er en heldig kombination både kontrastmæssigt og i forbindelse med guld. Som en tribut til de traditionelle gadeskilte er skriften forsynet med en lille dekorativ ramme. Selvom resultatet ikke er fuldendt, kan denne beskrivelse give et indtryk af, hvor mange overvejelser der skal træffes, selv under udarbejdelsen af så lille en enhed. Skiltningen er nu gennemført som officiel skrift i hele kommunen, dog uden samme type ramme i nyere kvarterer. Samtidig har skriften den dyd, at den er meget klart læselig i lille format, hvorfor den bruges til kommunale formularer.

#### *Havnepladsregulering*

Kajpladser er store områder, som periodevis er så ubenyttede, at de opfordrer til parkering, uanset forbudsskilte og gul afstribning. Det er ikke enestående, at Dragør har disse problemer. De resulterer i gentagne »sammenstød« mellem bilister og arealets retmæssige brugere, fiskere, der skal klare net, skibe der skal losses, og bådejere som skal have skibet på land for vinteren. Derfor er der gennemført en afspærring af Dragørs havneareal, med kun én tilkørsel, og ophold for af- og pålæsning.

Dragør havn har som byen sin gammelmødige charme. Havnemolerne er begrænset af »hamre«, træbjælker af kraftig dimension, der som rækværk i lav højde sikrer promenerende mod dukkerter. De samme hamre er nu anvendt i lav siddehøjde som total afspærring omkring hele havnen med oplukkelige bomme for den nødvendige færdsel.

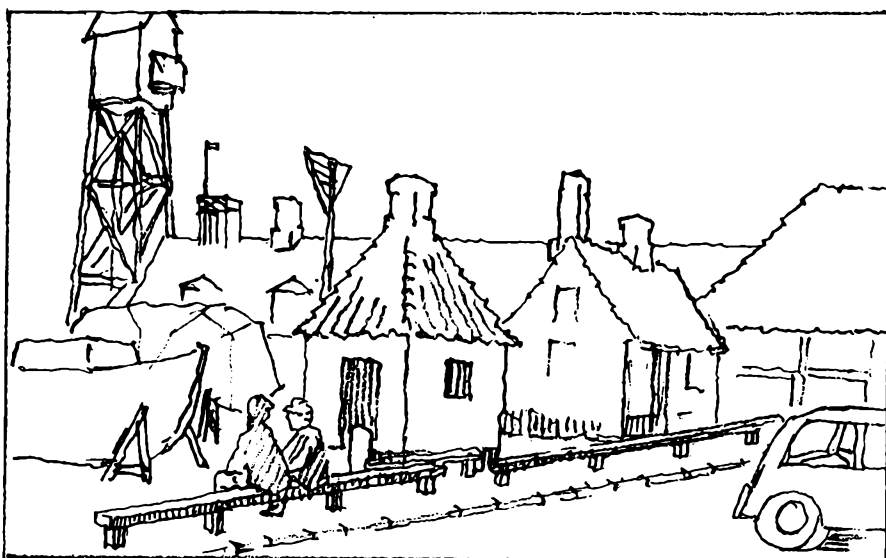

*Skitse til nu gennemførte havneregulering.*



*Belysning*

Aftenbybilledet i et gammelt område er af nøjagtig samme betydning, som den dagslyse oplevelse. I mange havne er den aftenlige vandrers opfattelse beskåret til havnearealet på grund af højtsiddende, skarpe lamper, som afskærer udsigten over vandet.

De tidlige omtalte molehamre er i Dragør udnyttet til en forbedring af lysforholdene. På undersiden af hamrene er placeret små, solidt udformede reflektorer, som netop belyser moledækket for promenade og den del af bolværket, som bruges ved landstigning, hvorved udsynet over sundet er uforstyrret. Den koncentrerede strejfbelysning har samtidig bevirket, at der med 4-5 m afstand mellem reflektorer kan anvendes 25 watt pærer.

Et betydeligt sværere problem er det at løse gadebelysningen i en gammel bydel. Som ved havnen er det også her vigtigt, at natoplevelsen og orienteringen ikke er ringere, end den er om dagen, samtidig med at forsøg på at skabe et nattebillede, der er identisk med dagens, er en umulig – og iøvrigt unaturlig opgave.

Byens nattebillede kan være fuldt af oplevelse. Bygningernes silhuetter er det altdominerende element, og ikke de mange detaljer som hører dagen til. Til gengæld får husene dybde og indre liv gennem de oplyste vinduer. En bys aftenbillede kan blive fuldstændig sprængt, når man af lutter respekt for en bemærkelsesværdig bygning belyser den med »flush-light«. Bygningen rives ud af sin naturlige sammenhæng, og alle facadeled arter sig omvendt, badet i projektørlys fra en unaturlig retning, modsat solens.

Med den langsomme færdsel, som smalle gader tvinger en bilist til, er den vigtigste forudsætning samtidig ikke en jævn belysning, som på motorveje. En ujævnhed i belysningen kan ligefrem mane til forsigtig kørsel og fremhæver samtidig de uregelmæssigheder, som kan forekomme i gadeføringen – en fordel for såvel trafikanten som »byvandreren«. I den individuelle afpasning af belysning efter forholdene kan bruges flere former for placering af armaturer, fra lygtepæle til galgeophængte armaturer på gavle, der iøvrigt giver en fremragende lysspredning. Det største problem i denne sammenhæng er at finde, eller rettere tegne en lampe, som opfylder de krav, der stilles i en gammel bydel. Sammenlignet med de overvejelser, der ligger til grund for skilteudformning, er dette en overordentlig tyngende opgave. Den er i Dragør, som i andre gamle europæiske byer, endnu ikke løst.

Inden for allernærmeste fremtid er en løsning dog påtrængende nødvendig. I forbindelse med Københavns belysningsvæsen gennemføres en retablering af hele elnettet gennem jordkabler, hvor  $\frac{2}{3}$  af området er dækket ved udgangen af 1978. Ved samme lejlighed føres fælles TV-jordkabel byen rundt, så Dragør i nær fremtid kan overgå til storantenne, samtidig med at alle master, luftledninger og TV-antennener forsvinder fra gadebilledet.

Det må nok konstateres, at belysningsproblemerne i forbindelse med gamle bydele er et at de mindst opdyrkede felter i bevaringsarbejdet. I Dragør er man også kommet til kort på dette område, og har, i erkendelse af den lille kommunes tids- og pengemangel valgt en »Albertslund-lygte« som den bedst mulige løsning, mildnet gennem visse nye »miljøtilpassede« komponenter. Belysningen af den gamle bydel er et spørgsmål, som har optaget befolkningen. Den nuværende belysning bestående af en højtsiddende uafskærmet pære har, trods sin primitivitet, mange tilhængere. Dette i kraft af dens store og milde lysspredning. Reaktionen imod for radikal en ændring af belysningen har ført til, at man overvejer visse steder, at indføre en tillempet udgave af denne belysning med dens uomtvistelige kvaliteter, forsynet med en sideafskærmning, der fjerner de gêner den gamle belysning også giver, gennem uønsket oplysning af sovekamre og sommerhaver.



DRAGØR KOMMUNE

 -Elevation 170  
 LOKALPLAN 3

For overblik: Knapsholm, Dragør gamle bydel



DRAGØR KOMMUNE

Beboervejledning 1: Butikken i Dragør

11338, 113 LOKALPLAN 3





Dragørs stejleplads og strandenge i 1959. (Foto: DL).

DET GRØNNE

Som mange andre småbyer var Dragør til vor tid karakteristisk ved den skarpe afgrænsning mellem by og land. Dette trådte tydeligt frem helt op til vore dage, fordi byen var omgivet af nabokommunens marker og i øvrigt af sund og strandenge. Fra 50'erne blev de inderste af disse enge udnyttet til etageboligbyggeri. Siden er gennemført omfattende fredninger af de endnu bevarede strandenge – for nylig efterfulgt af planlægning af et sammenhængende ride- og gangstinet gennem hele kommunen. Samtidig er i forbindelse med anlæg af en ny lystbådehavn reetableret tidligere strandenge, der med de eksisterende stejlepladser bidrager til at styrke byens »waterfront«.

Det omgivende bondeland er kendetegnet af levende hegn, fortrinsvis tjørn, og grøfter med den hertil knyttede typiske flora. Bevaring af disse landskabstræk er af stor betydning for hele området karakter. Derfor er gennemført en registrering af samtlige grøn- og vådområder i kommunen, med karakteristik af det enkelte områdes vegetation. Dette materiale er et værdifuldt grundlag for kommende naturplanlægning. Samtidig har det politiske udvalg, hvorunder sådanne sager sorteres, principbesluttet at reetablere grøfter ved vejudvidelser, og søger det gennemført i den udstrækning det er muligt.



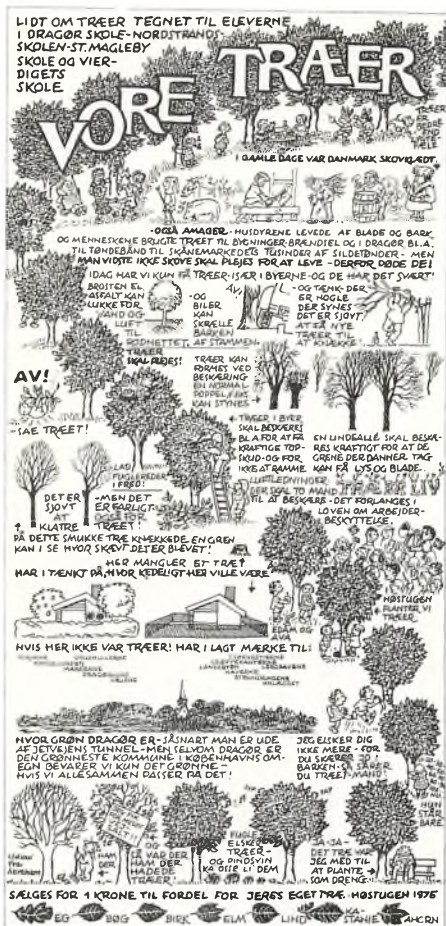

T.v. »grøn plakat« uddelt til Dragørs skoleelever. (Tegn. PA).

T.h. Dragørs koncentrerede byplan har ikke tilladt store solitære vækster. De få træer som findes er af stor værdi for miljøet, ligesom denne prægtige ask i Bymandsgade 24, der blev sædlet i 1960'erne.

Byens vækster lever under betydelig barskere vilkår end landskabets. Bytræer er bl.a. udsat for hærverk, der i de fleste tilfælde skyldes ubetænksomhed. Derfor er der gennem propaganda specielt sat ind på dette område. Det er bl.a. sket gennem uddeling af tegnede vægaviser til områdets skolebørn, hvor problemet børn og træer behandles i humoristisk tegneserieform. Ved grønne fremstød udsendes tillige mærkater til bilens bagrude og jakkens revers. På dette, som på bygningsbevaringsområdet, må en propaganda regelmæssigt udfoldes. Den følges op af en prioriterings- og udelukkelsesplan for saltning af kommunens vejnet.



»Grøn« Dragør-mærkat. (Tegn. PA).

Plan til regulering af Badstuevælen til fodgængerområde, gennemføres i 1978-79. (Tekn.forv.).





## EFTERKRIGSTIDENS DRAGØR



*Drogdensvej 1, opført 1928, arkitekt F. Kiørboe. Huset er bygget udenfor den gamle bykerne, men følger smukt Dragørs byggeskik. Tagkvisten har dannet forbillede for kviste i ældre Dragørhuse, som alternativ til ovenlys. Gesimsen er Blichmanns fra Dragør Kro.*



*Skipperstræde 5, arkitekt John Freek Petersen og Strandstræde 33A. Begge opført før byplanvedtægt 2A, hvorved reglerne om sprosseinddeling ikke er gennemført. Bortset fra dette respekterer de begge miljøet i dimension og materialer.*

Fredningsdiskussionen blev rejst i Dragør før anden verdenskrig. Dermed var fredningstankerne til en vis grad bekendte, da efterkrigstidens tekniske og økonomiske ekspansion endelig nåede Dragør. Bykernen oplevede, på en enkelt undtagelse nær, ikke samme alvorlige, fysiske overgreb, som mange andre småbyer.

Dragør var indtil denne periode karakteristisk ved den skarpe adskillelse mellem by og milevidt land af strandenge og bondemarker. Det smukke forhold blev forrykket gennem en delvis bebyggelse, bestående af parcelhuse og etageboliger. Desuden blev den i 1887 rejste tanke om en fast Sveriges-forbindelse en håndfast, teknisk realitet efter spæde forsøg i 30'rne.

Dragør var gennem erhverv og byplanmønster i århundreder orienteret mod havnen. Havneaktivitet, gadenet og trafik opgik i en højere, harmonisk enhed.

Dette smukke mønster blev delvis sprængt, da færgeplanerne blev en realitet. I stedet for at orienteres mod havnen, blev byen isoleret og efterhånden omklamret af havnetrafik, jo mere ideen om den faste forbindelse beviste sin livskraft gennem stadig forkortede færgefrekvenser.

Dette må naturligvis betragtes som et mindre onde end en splittelse af bykernen gennem intensiv færgetrafik, men er dog alligevel et af de største og sværest løselige problemer for kommende kommunalbestyrelser.

Den voldsomme ekspansion må have været svær at overse for det daværende bystyre, der gennem kommunens manglende jordtilliggender, var fremmede over for udviklingsprojekter af større dimensioner. Derfor udnyttedes ikke de chancer, der på dette tidspunkt kunne foreligge ved at afvikle færgetrafikken gennem et endnu ubebygget bondeland i nabokommunen.

Til gengæld blev truslerne mod den gamle bykernes integritet befordrende for et konstruktivt bevaringsarbejde gennem fremmaningen af en sammenhængende kæde af autoservice-stationer i den gamle bys randbebyggelse langs færgevejen.

Et andet, omend mindre fysisk betonet, problem, er den store interesse der vises Dragør i ejendomshandels-sammenhæng. Byens helt specielle atmosfære har sat sig spor i helt urimelige ejendomspriser, der bevirker, at kun de økonomisk veletablerede klasser har mulighed for at overtage et Dragørhus. Selvom dette har skattemæssige fordele, er det ud fra et socialt-byplanmæssigt synspunkt uheldigt. Det naturlige bysamfunds trivsel er afhængig af en graderet befolkning. Under de rådende økonomiske forhold er det f.eks. ikke muligt for unge og familier med middelindkomst at slå sig ned i byen. Dragørs gamle by er kendetegnet ved et på landsplan usædvanligt antal husejere af pensionistklasse. Dette betyder tillige, at en stor del af byens huse inden for de kommende år vil skifte ejer – med en hastigt stigende forrykning af husejernes sociale niveau.

Disse problemer kunne friste til tanker om, at en mindre gennemført bevaring af byen kunne have svækket interessen for området, og dermed sat en dæmper på huspriserne. Sammenlignet med kystområder nord og syd for København i fiskerlejer, der næsten er opløste på grund af manglende bevaringsaktivitet, viser huspriserne samme tendens. Det er altså ikke bevaringen, der er skyld i dette, men nærmere den almindelige tendens til at søge væk fra storbyen.

Det er ikke muligt at løse dette problem gennem en offentlig tilskudsordning, men man kunne i de kommende år forstærke aktiviteten for at bevare det eksisterende antal boliger gennem en stramning af reglerne for nedlæggelse eller sammenlægning af lejligheder. Dette kan virke afdæmpende på prisen for større ejendomme. Samtidig bør alle muligheder udnyttes for etablering af mindre lejligheder, herunder klublejligheder.





Engvej 6, opført i 1930'rne i Dragørstil.



Jens Eyberts Plads 2, forsynet med gavlkvist i 1940'rne, arkitekt Harald Nielsen.



Stettinstræde 9, ombygget 1974, konsulent: Dragør tekniske forvaltning. Huset forsynet med to forstuekviste.



Christian Mølstedsgade 19, ombygget 1976 med gavl- og tagkvist, arkitekt Lars Tøgem.

## HVAD SKAL BEVARES?

Med det helhedssyn som i dag præger bevaringsideen, er spørgsmålet lettere besvaret end før i tiden, hvor bedømmelsen gjaldt det enkelte monument og de »anerkendte stilarter«. Allerede den første fredning af Dragørhuse i 1942 omfattede bygninger, der strengt taget ikke alle havde de kvaliteter, der berettigede til optagelse i fredningsregistret. De blev dog alle indlemmede af hensyn til helheden. Sammenlignet med denne periodes fredningslister for andre byer, omfattende overvejende »monumenter«, må udvælgelsen i Dragør betragtes som fremsynet, til det anonyme byggeris fordel.

Betragtes Dragør ud fra et helhedssyn, rangerer byen overordentligt højt. Medvirkende til dette er det tætte byplanmønster og det ensartede i bygningsformer, materialer og farver; men også det uensartede – fra de små detaljer i vekslende gesimshøjder og -udformninger til de store linjer i form af diverse »krøller« på byplanmønstret. Det, i kraft af byens placering, alle steder nærværende sund, havn og strandenge er også positive faktorer af stor betydning for mønstret.

Stagnation i en kritisk stilperiode bevirkede, at industrialismens stilarter ikke nåede at overtage bybilledet, men optræder i små doser, som et krydderi i en måske ellers for gennemført anonym harmoni. Samtidig fremtræder huse fra denne periode fortrinsvis i formater og tildels materialer, der ikke bryder helheden.

### Fra hvornår bevares?

Spørgsmålet drejer sig om, hvilken tidsalder der skal være udgangspunkt for de detaljer, som fastsættes i bevarende forskrift. Her er man i Dragør lykkeligere stillet end fx. i områder, hvor en lokalplan skal udarbejdes for en landsby domineret af bindingsværksbyggeri. Der ville det være vanskeligt at opstille regler, der sikrede denne konstruktions fortsættelse i ombygninger og nybygninger. Dragørs bindingsværkshuse er naturligvis uvurderlige elementer i bybilledet og bør med alle midler bevares; men de er ikke et dominerende bygningstræk.

Det er derimod det vandkurede, gulkalkede, teglhængte hus; en byggeskik, der stadig er levende. Det kan i den forbindelse være interessant at erindre sig situationen under anden verdenskrig, hvor beton, jern og stål af besættelsesmagten beslaglagdes til mindre konstruktive formål end boliger. I disse år, allerede i 1940, opstod begrebet »statslånhuse«, som resultat af offentlig boligstøtte og en meget frugtbringende arkitektkonkurrence. Arkitekterne var, tvunget af omstændighederne, henvist til traditionelle løsninger i konstruktioner og materialer. Det medførte en blomstring for dansk traditionel teglarkitektur, gennem løsninger, der let kan overføres på Dragør.

Nybyggeri i historiske områder betragtes med rette som en af de vanskeligste opgaver, en arkitekt kan være udsat for. Følges ovennævnte principper, er der store chancer for et lykkeligt resultat, såfremt arkitekten er stor nok til at optræde så anonym, at det nye hus »kun« noteres som et led i helheden. I visse tilfælde opfordrer det gamle miljø arkitekter til at udarbejde projekter, hvor utraditionelle materialer og former søges tilpasset det gamle. Der foreligger begavede løsninger på dette, f.eks. Arne Jacobsen-huset for Stelling på Gammeltorv. Til gengæld er der i landets historiske bydele beklageligt mange eksempler på, at forsøg i denne retning er faldet mindre heldigt ud.

Den harmoniske, utraditionelle løsning af en ombygning eller nybygning i Dragør bør naturligvis ikke udelukkes, men må henvises til den særbehandling, en dispensationssag er genstand for. Gennem årene er dog fremkommet adskillige nye, men miljøtilpassede detaljeløsninger, som i visse tilfælde har dannet skole.



Skipperstræde 3, nyopført efter totalbrand 1976, arkitekt PA.



Øverst Hollandsfød 6, nederst Vognmandsgade 10. Begge de tidligere anonyme huse er ved ombygning forsynet med typiske Dragørkviste, i sidstnævnte hus er vinduesformaterne formindskede, arkitekt Jørgen Jensen.

### Hvad med 80'erne?

80'er-byggeriet kan have en selvstændig kvalitet, hvor det optræder som en helhed. Der er fine eksempler på dette, f.eks. i Esbjerg. Dragør har også sit 80'er-byggeri. Bortset fra de eksempler, der gennem særlige stiltræk røber sin alder, findes en del huse, der adskiller sig fra den ældre bygningsmasse gennem lidt for store dimensioner i huskrop og murhuller, samt specielle facadebehandlinger, overvejende trukne dør- og vindu- indfatninger.

Det er velformede huse – for deres tid. De kan ikke omskabes til »Dragørhuse«, ved at de ydre kendetegn fjernes. Ofte er de dog farvesat, så de adskiller sig stærkt fra helheden, gennem grå stænkpuds og cremefarvede indfatninger.

Stænkpudsmoden holdt sig dog ikke til disse huse, men bredte sig i dette sekel til betydeligt ældre huse. Her vil erstatning i form af vandskuring og gulkalkning være en gevinst for både hus og helhed. Samtidig findes i byen flere huse, også fra denne periode, som er hvidkalkede, og bør bevares sådan, som en variation i det lyse mønster.

Endelig forekommer fra yngre perioder bygninger i blankt murværk af rød eller gul tegl ofte kendetegnet ved smukt murerarbejde. Det vil i mange tilfælde være forkert at vandskure og kalke disse bygninger, som i proportioner alligevel afviger fra den lokale traditionelle byggeskik. Dog kan de være af sådanne dimensioner, at denne behandling kan forsvares ud fra hensynet til omgivelserne.

Tilbage fra denne periode er de få eksempler nævnt under »Historicismen i Dragør«. De er så enestående, at de bør bevares i kraft af deres personlighed.

### HVILKE DETALJER SKAL BEVARES?

Udgangspunktet for Dragør bevaringsforskrifter er som omtalt det vandskurede, gulkalkede, teglhængte hus. Dette har dog også mange varianter – fra de nøgterne Blichmann-huse til senklassicismens bygninger af større dimensioner og forsynet med trukne facadeprofiler eller gesimser i tand- og savsnit. Sidstnævnte detaljer ville være meningsløse at fastholde i nyt byggeri, både fordi de optræder i et fåtal af huse, og fordi de vil være overordentlig kostbare at udføre i dag.

### Dimension og mønster

Huse fra tiden 1800 til 1830 har derimod en enkelthed, der virker tidløs, og er dermed velegnede som mønstre for nutidsbyggeri. Tillige har de beskedne mål, man tør sige af menneskelig målestok, som det kan være værdifuldt at fastholde. Dette er gjort i vedtægten i form af forskrifter på gesims- og taghøjde. Husenes enkelte bygningsdele er tillige af beskeden størrelse. Vinduerne er enkle, to-rammede med sprosseinddeling. Dette er et meget væsentligt element, der gennem sin gentagelse i facaden i højeste grad præger husets helhedsbillede. Derfor er denne vinduestype valgt som forbillede.

### Tagene

I en by, domineret af enetages huse, har tagene en stor virkning i gadebilledet. Dragørhusene fra ovennævnte periode udmærker sig netop gennem meget fornemme tagløsninger, som det vil være naturligt at videreføre. Ikke mindst fordi den rigtige og traditionelle udførelse af et tegltag ikke er dyrere, selvom den kræver større omtanke, ikke mindst i løsningen af opskalkningen, der skal give taget det karakteristiske »sving«.

Denne detalje, foruden andre detaljer i forbindelse med taget, såsom kviste og gavlafslutninger, sikres ikke en korrekt udførelse alene gennem



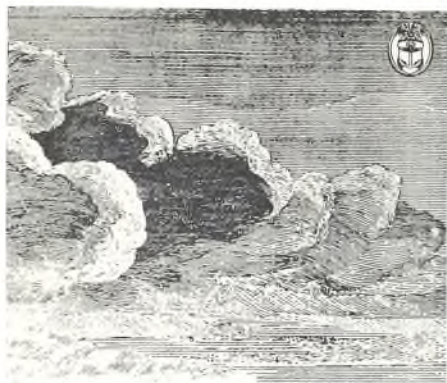

Dragør Kommune - Forslag til LOKALPLAN 2 for Store Magleby landsby



Lokalplan 2 for Store Magleby landsby.

en sætning i forskriften. Her må myndighederne yde en særlig service ved udgivelse af mønstertegninger og gennem besøg på byggepladsen. Dette sker i stor udstrækning i Dragør.

Et andet karakteristikum i gadebilledet er vekselvirkningen mellem de kalkede facader og de malede plankeværker. Da første byplanvedtægt for det gamle Dragør blev vedtaget i 1964, var der ikke i kommunalbestyrelsen ønske om at gå så vidt, at denne dyd blev fastholdt. I den reviderede vedtægt fra 1974 er det malede plankeværk derimod fastholdt som hegns-type, bl.a. fordi trykimprægning i samme periode er betydelig udviklet. Dog forlanges påstrykning af plankeværker med farve af oliemalingskarakter.

#### *Gader og træer*

En bevaringsvedtægt kan sikre, at nybyggeri glider ind i helheden, men en beskyttelse af det samlede gadebillede er kun mulig, hvis der tillige indføres bestemmelser om gadebelægning. Anvendelse af moderne gadematerialer, som asfalt eller betonsten, er af mere katastrofal virkning for helheden end et enkelt hus med forkerte detaljer. I vedtægten for Dragør er derfor foreskrevet retningslinier for behandling af offentlige arealer, hvor eksisterende brolægning skal bevares, og anden belægning kan ændres til brosten, bordursten eller granitfliser.

Ligeså er træer af stor virkning i gadebilledet og forlanges derfor bevaret og vedligeholdt. Fældning må kun ske efter forstmæssigt skøn, og erstatning skal hurtigst muligt plantes.

#### *Byens pladser*

Et meget vigtigt træk i Dragørs byplan er de mange »pladser« og pladslignende udvidelser, der bryder gademønstret. Det er forøvrigt karakteristisk for den umonumentale Dragør-holdning, at udtrykket »torv« ikke benyttes, selv hvor en plads har denne karakter. I bevaring af byen er det meget væsentligt at tage stilling til disse pladsers fremtidige udseende, gennem notering af markante arkitektoniske omgivelser og vegetation. Der skulle inden for de kommende år være chancer for indførelse af adskillige forbedringer, på grund af byens trafik- og parkeringsstatus. Denne har bevirket, at de fleste torve fra at være trafikarealer er blevet rekreative fodgængerområder.

#### SKIPPERBY OG BONDEBY

Dragør kommune rummer foruden den gamle bydel endnu et bevaringsområde, Store Magleby landsby; desuden flere værdifulde landbrugs-ejendomme spredt i et landskab – et grøntsagsland.

Store Maglebys grøntsagsland adskiller sig fra landets øvrige med samme afgrøde, ved at have direkte rødder i det hollandske. Det er i virkeligheden opstået som forsøgsmark, da Kristian II i 1521 indforskrev 24 hollandske familier, hvis fornemste opgave var at lære danske bønder grøntsagsdyrkning, og dansk adel frie bystaters eksistensberettigelse, idet hollænderne tillodes egenjurisdiktion, uafhængig af de danske landskabslove. De marker der i dag omgiver landsbyen kultiveres for en stor del af de samme familier, som Kristian – og Mor Sigbrit – overtalte til emigration. Dermed er Amagerland et kulturlandskab i alle de betydninger, man kan tillægge dette udtryk.

Denne intense oplevelse af kulturfortsættelse er endnu klarere til stede i »Hollænderbyen«, der, trods brande og den naturlige udvikling, som er livsnødvendig for et erhvervsområde, stadigvæk har præg af et sluttet bondesamfund, skønt der kun er 12 km til Københavns rådhus og en miljøtruende nabo i lufthavnen.

»Dragør kommunes lokalplan 2 for Store Magleby landsby« blev

vedtaget af kommunalbestyrelsen i 1978. Den skal sikre, at dette i Storkøbenhavn enestående eksempel på en sluttet landsby, bevares – selvom det gamle erhverv skulle dø ud.

I den aktuelle diskussion om nye byformer bliver to mønstre ofte fremhævet. Dels »tæt-lav bebyggelse« dels »landsbyen«. Det er disse to mønstre, repræsenteret ved Dragørs gamle bydel og Store Magleby landsby, som søges bevarede. Derved indgår de som fungerende historiske forbilleder for fremtidens byggeri i Dragør kommune.

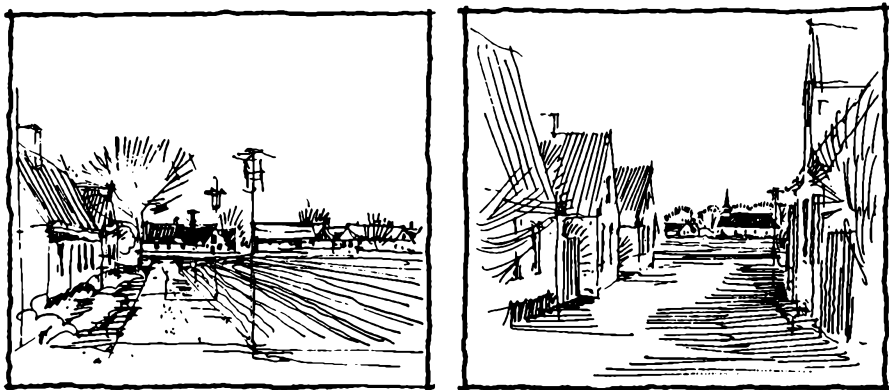

Skitsen fra »Lokalplan 6, et bebyggelsesforslag«. I planen opereres med byplantræk fra både Store Magleby og Dragør. (Tekn. forv.).

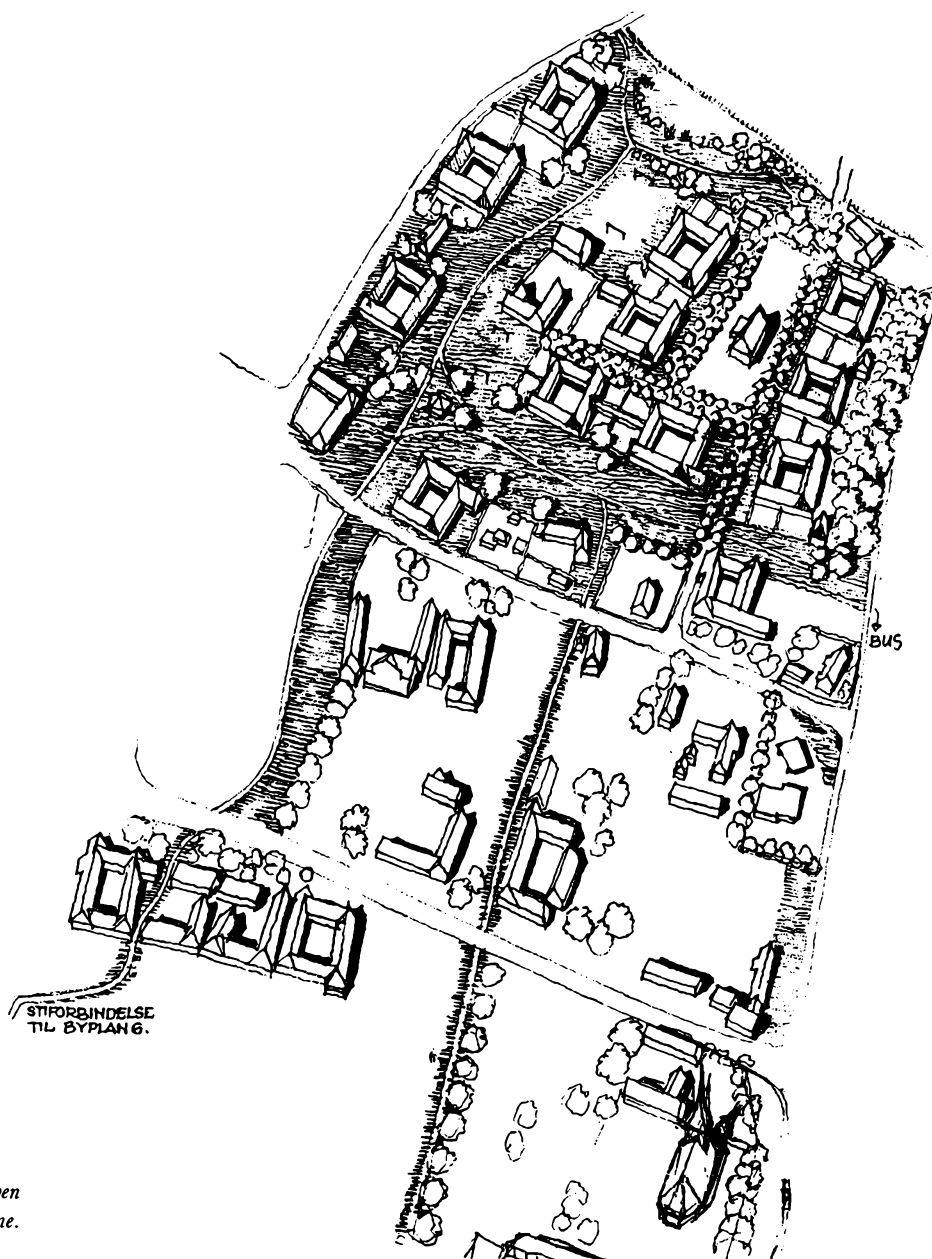

Skitse af »Strøbyplanen«, en udvidelse af landsbyen med enheder af karakter som bondegårdene. (Tekn. forv.).



## BEVARINGENS FREMTID

Det er vanskeligt at bedømme bevaringsmulighederne – selv inden for overskuelig fremtid. Med de sidste 15 års udvikling kan man dog håbe på en fortsat voksende forståelse. Landets yngste generation aktivister skulle borge for dette. Samtidig vil en forbedret lovgivning støtte bestræbelserne. Det må samtidig inderligt håbes, at bevaringsinteresser ikke fortsat varetages alene af miljøministeriet, men tillige bliver en naturlig bestanddel i andre ministeriers planlægning, først og fremmest gennem samordnende initiativer fra bolig- og socialministerium. I modsat fald risikerer vore ældre bygninger at blive isoleret som objekter for antikvitetsamlere.

Blandt de nærmeste problemer, som trænger til afklaring, er en sideordning af den økonomiske støtte til B-fredede bygninger og til øvrige, ikke-fredede bygninger i vedtægtsbelagte områder. Her råder en uretfærdighed, idet bestemmelserne for et B-fredet hus og de detaljerede forskrifter, der gælder for vore bevarede byers øvrige bygningsmasse, ikke er nævneværdigt forskellige.

Det sidste tiårs voldsomme udvikling inden for områderne: TV-kommunikation og energiforskning, resulterer i anlæg, der er overordentligt vanskelige at indpasse i historiske miljøer. TV-antenneskoven breder sig lig ukrudt på gamle tage – som eneste mulighed, hvor et fællesanlæg ikke er til stede. De nuværende komplicerede antenneformer er endda den primitive pionertids udtryk. Med indførelse af satellitmodtagelse vil antenneskoven sætte nye, prægtige vildskud i form af store og uhyre kostbare parabolskærme, foruden andre komponenter knyttet til hver enkelt antenne, som forudsætning for privat modtagelse. Der regnes i dag med, at satellitprogrammerne sættes i gang i 1980.

På området energibesparelse er opstået helt nye husformer, bl.a. med solfang og automatiske skoddeanlæg, der, på trods af deres markante arkitektoniske udtryk, risikerer at optræde som fremmedlegemer i gamle bykerner. Ligeså kan opstå tilpasningsproblemer, hvis vindenergimøller slår igennem.

Disse problemer kan blive endnu alvorligere, hvis forskningsresultaterne viser sig så gunstige, at staten økonomisk opmuntrer til opførelse af sådanne anlæg, uden at hverken tilskud eller deraf affødte energibesparelser kommer den bevaringsværdige bygningsmasse til gode. Der må i så fald håbes på ekstra økonomiske tildelinger til bygninger, der omfattes af bevaringsrestriktioner.

Bevaring koster penge. Hvis den overhovedet skal videreføres og udvikles, er det nødvendigt at der på landsplan satses, i hvert fald økonomisk, lige så højt som i de fleste andre europæiske lande.

Med ovennævnte håb om forbedrede økonomiske forhold for bevaringen på landsplan, forenet med ønsket om at de tre nævnte ministerier arbejder sammen om sagen, kan disse betragtninger passende afsluttes på Dragørs og alle andre danske gammelbyers vegne med nedenstående vers – skriverens randbemærkning på byens bjergningsregnskab 1745:

*»Tak være Dig Tre-Enig Gud for alle disse Penge,  
O, Gud bevare Dragør vel, og lad den aldrig trænge.«*

## FORTEGNELSE OVER HISTORISKE HUSE I DRAGØR

Den efterfølgende fortegnelse omfatter alle ejendomme i området, der afgrænses af Vestgrønningen, Rønne Allé, Strandlinien og Løkkestien – Vartovslængen – Nørregade. Undtaget herfra er dog enkelte ejendomme i den nordøstre udkant af dette område, som klart udskiller sig fra den gamle bydel. Derudover medtager registranten husene på Vartovslængens nordside, en del bygninger på havnen, bebyggelsen på Strandliniens østside, to ejendomme på Vestgrønningens vestside, husrækken Nyby 1-15 samt Engvej 2, Elisenborg. Med enkelte undtagelser er al bebyggelse på grundene taget med. På kortet bag i bogen er de registrerede bygninger angivet med en sort ramme.

Ejendomme, der har adresse til flere gader, er anført under hovedadressen, hvortil der er henvisninger fra de andre adresser. Af de anførte matrikelnumre er en del sløjfet i de senere år, men er her gengivet af historiske hensyn. De nu gældende matrikelnumre fremgår af kortet bag i bogen samt af jævnføringsregisteret.

For hver ejendom gives en beskrivelse af den nuværende bebyggelse, en redegørelse for bygningernes historie samt en fortegnelse over ejendommens ejere i den tid, den nuværende bebyggelse har ligget på grunden.

Registreringen har fundet sted i løbet af 1977, hvorfor der tages forbehold for bygningsændringer foretaget i denne periode og senere. De ved beskrivelserne i parentes anførte tommemål angiver vinduesrammernes størrelse.

De bygningshistoriske undersøgelser er dels baseret på en iagttagelse af bygningernes udseende i dag, dels på arkivalisk kildemateriale. Her har hovedsagelig været tale om brandtaksationer – beskrivelser af bygninger med henblik på brandforsikring – suppleret med oplysninger fra skøder og takseringer af bygninger i forbindelse med afholdelse af auktion eller optagelse af lån i ejendommen. Herudover er der benyttet ældre billedmateriale samt optegnelser, hovedsagelig baseret på oplysninger fra murermester Valdemar Holm. Endelig er der indhentet oplysninger fra nuværende og tidligere ejere af de omhandlede ejendomme.

Hovedkilden til ejerlisterne har været skøde- og panteprotokoller samt realregistrene til disse. Denne kilde har dog den svaghed, at ejendoms-handelen først registreres, når skødet tinglyses, hvilket, især i ældre tid, ofte skete adskillige år efter, at handelen havde fundet sted. Der er imidlertid kun foretaget korrektioner for dette, hvor det øvrige anvendte kildemateriale tydeligt har vist uoverensstemmelse med skødeprotokollernes oplysninger. Listen er ført frem til den sidste tinglyste ejendoms-handel før 1.1.1978. Ejerne anføres normalt med den stillingsbetegnelse, der anføres i skødet, evt. suppleret med senere titler, nævnt i det øvrige kildemateriale. Af pladmæssige hensyn har det været nødvendigt at forkorte såvel stillingsbetegnelser som navne. Navnenes stavemåde beror – for den ældre periodes vedkommende – på et skøn, idet stavemåden i kildematerialet er varierende. Varierende navneformer og lejlighedsvist anvendte tilnavne er anført i parentes.





*Strandstræde i begyndelsen af dette århundrede. T.v. nr.23. T.h. i forgrunden nr.20, der bag nr.18, 16 og 14. (NM 1902).*

BADSTUEVÆLEN 1  
se Kongevejen 9.

BADSTUEVÆLEN 2  
se Kongevejen 11.

BADSTUEVÆLEN 3/  
LILLEGADE 5, matr.nr.66.

*Fredet i klasse B.*

1843–1899: Lods Jørg. Jørgensen Berthel(sen).

1899–1925: Lods O. E. Jørgensen.

1925–1926: Enkefru Anna Math. Jørgensen, f. Berthelsen.

1926–1932: Frk. Math. Karen Marchen Louise Thomsen.

1932–1942: Mester F. Cetti.

1942–1955: Frk. Margr. Hansen og fru Anna Jacobsen.

1955–1965: Fru Anna Jacobsen.

1965– : Slagt.mest. Einar Svendsen.

## FORTEGNELSE

*Bygningsbeskrivelse:* Grundmuret bygning med teglhængt heltag med halvvalm. Over den sorte sokkel af mur og kampesten står facaderne glatpudsede og gulmalede, afsluttet af en hvid, aftrappet hovedgesims; under halvvalmene en lignende gesims. I nordsiden er to torammede vinduer (16"×38") med tre ruder i hver ramme og vandnæser. Mellem de to vinduer er et nedløbsrør, ved vinduerne her ind imod er stabler til skodder, medens der på den anden side af vinduerne er grønmaledede plankeskodder. Under taget en zinktagrende. I tagfladen et ovenlysvindue. I sydfacaden er indgang med en nyere imprægneret dør. Øst for døren er to torammede vinduer med tre ruder i hver ramme og vandnæser. Vest for døren er et halvt lignende fag samt tre fag vinduer med to lodposte og tværpost; herunder murede sålbænke. Over dør og vinduer i sydsiden er fladbuestik. Under taget en zinktagrende. I tagfladen en kvist med et firrammet vindue med tværspisser foroven; endvidere to ovenlysvinduer. I østgavlen er fire torammede vinduer med tre ruder i hver ramme, fladbuestik og skifersålbænke, hvorunder en trukken gesims. Ved de to fag, der er placeret i undergavlen, er imprægnerede jalousiskodder. Vestgavlen er gulkalket, i overgavlen er et torammet vindue med tre matterede ruder i hver ramme. Samtlige vinduer er malet grønne og hvide.

Langs grundens østskel er en grundmuret halvtagsbygning med tagpap. Bygningen er glatpudset og gulmalet. I vestsiden er to torammede vinduer med to ruder i hver ramme samt indgang med en glat, imprægneret dør; i nordgavlen en lignende dør.

Syd for ovennævnte er en grundmuret halvtagsbygning med en grønmalet garageport til Badstuevælen.

Vest for garagebygningen er en halvtagsbræddebygning og vest for denne en hønsegård.

Til Badstuevælen er en gulmalet mur afdækket med tagsten, heri en tofløjet, imprægneret låge.

*Bygningshistorie:* Huset er opført i 1859 for fastlods Jørgen Jørgensen Berthelsen, muligvis med udnyttelse af bygningselementer fra den tidligere grundmurede bebyggelse på stedet. Huset opførtes i grundmur med tegltag og indrettedes til beboelse med indgang fra syd med en tofløjet fyldingsdør. I bygningen var da 13 torammede vinduer og to eenrammede; alle med tre ruder i hver ramme. En del af loftet var i 1874 blevet inddraget til beboelse, og inden århundredskiftet var hele loftsetagen udnyttet til dette formål. Bygningen synes også ret tidligt at være blevet forsynet med en tagkvist mod syd. De store vinduer i sydfacaden er isat i dette århundrede. Jalousiskodderne i østgavlen har ved midten af dette århundrede erstattet tidligere fyldingskodder.

Bygningerne langs grundens østskel er opført i 1960'erne.

BADSTUEVÆLEN 4,  
matr.nr. 160.

1958– : Glarmest. Harry Marcussen.

*Bygningsbeskrivelse:* Grundmuret bygning med teglhængt heltag. Over den sorte støbte sokkel står bygningen vandskuret og gulmalet, under taget et imprægneret sternbræt til begge sider samt zinktagrende. I sydfacaden er indgang med en imprægneret fyldingsdør. Øst for døren er 3½ fag torammede vinduer med tre ruder i hver ramme, herunder klinkesålbænke. I søndre tagflade er tre store og et lille ovenlysvindue. Bygningens sydøstre hjørne er skråt afskåret. Nordsiden, der vender ud til en smal slippe, er uden muråbninger. I vestgavlen til Badstuevælen er indgang i



nord med en imprægneret fyldingsdør med ruder, syd for døren er to fag vinduer som sydfacaden med klinkesålbænke, længst i syd er et blændingsfelt af samme dimensioner. I overgavlen er et trerammert vindue, ligeledes med tre ruder i hver ramme; herover i gavlspidsen en lille udelt vinduesramme. Samtlige vinduer er imprægnerede. I nordre tagflade er ved kip en skorsten.

I gården er en grundmuret, vandskuret og gulmalet halvtagsbygning. I østgavlen et fast råglasvindue. I nordfacaden tre glatte døre. Sydsiden og vestgavlen er uden muråbninger.

For gården i vest mod Badstuevælen er en gulmalet mur afdækket med tagsten. Heri en imprægneret låge.

**BADSTUEVÆLEN 5**  
se Vestgrønningen 12.

*Bygningshistorie:* En kraftigt ombygget 1700-talsbygning beliggende på dette sted nedbrændte i 1972, hvorefter det nuværende hus opførtes. En grønhandel, som var indrettet i den vestre del af den nedbrændte bygning, etableredes også i det nye hus, men nedlagdes få år senere.

Også den lille bygning i sydvest i gården er opført efter branden.

**BADSTUEVÆLEN 6,**  
matr.nr. 161.

1855–1869: Matros Svend Jansen Villum(sen).

1869–1902: Inger Jens Svendsen og Svend Jansen Villum(sen).

1902–1904: Inger Jens Svendsen og Anders Peter Sørensen.

1904–1906: Inger Jens Svendsen og matros Jens Hansen Brygger.

1906–1908: Matros Jens Hansen Brygger.

1908–1915: Enkefru Jensine Petrea Jansen.

1915–1952: Fabr.arb. Henrik Martin Nielsen.

1952–1963: Fru Ellen Margr. Nielsen.

1963– : O.ass. Jørg. Ancher Pedersen.

*Bygningsbeskrivelse:* Grundmuret bygning med teglhængt tag og midtplaceret gavlkvist over to fag. Over den sorte, pudsede sokkel står facaderne vandskurede og gulkalkede. I nordsiden en hvid, aftrappet hovedgesims, i sydfacaden en ligeledes hvid, aftrappet hovedgesims med sav- og tand-snit, der fortsætter over gavlkvistens fod som et bredt bånd. Under taget en zinktagrende. Fra syd er indgang i midten med en tofløjet fyldingsdør med råglasruder foroven. På hver side af døren er to fag trerammede vinduer med tre ruder i hver ramme og hvide, murede sålbænke. I kvisten er to torammede vinduer med tre ruder i hver ramme, herunder hvide, murede sålbænke; frontispicen indrammes af et hvidt, muret gesimsbånd med tandsnit. I søndre tagflade er to jerntagvinduer. I tagryggen to vandskurede, gulkalkede skorstene med sokkel og krone. Østgavlen er vandskuret og gulkalket uden muråbninger. I vestgavlen er tre torammede vinduer med tre ruder i hver ramme; under de to fag, som er placeret i undergavlen, er hvide, murede sålbænke. I nordsiden er indgang med en midtplaceret, tofløjet fyldingsdør med ruder og overvindue. Øst for døren er to torammede vinduer med tre ruder i hver ramme og vest for døren et lignende fag. Alle vinduer er malet røde og hvide.

Grunden indhegnes i vest af et rødmalet stakit med gitterlåge.

*Bygningshistorie:* En ældre, stråtagt, lerklinet bindingsværksbygning, beliggende på dette sted, blev nedrevet 1864 og i stedet opførtes den nuværende bygning. Huset er i det væsentlige opført i samme skikkelse som den, hvori det fremtræder i dag, med torammede vinduer og gavlkvist som oprindeligt var dækket med tagpap. Facadeudsmykningen bærer præg af århundredskifte. Bygningen var oprindeligt indrettet til to beboelseslejligheder. I 1976 er isat nye vinduer i gavlkvisten; disse er noget lavere end de oprindelige vinduer. Bygningen har i begyndelsen af dette århundrede rummet en lille butik.

**BADSTUEVÆLEN 7/  
VOGNMANDSGADE 8,**  
matr.nr. 71a.

1838–1855: Matros, senere lods Niels Pedersen Magleby og dennes enke Ehm Peter Hendrick Strømberg.

*Bygningsbeskrivelse:* Grundmuret øst-vestvendt bygning med stråtag. Over den sorte kampestenssokkel står sydfacaden glatpudset og gulkalket. Heri er et trerammert vindue med tre ruder i hver ramme og klinkesålbænk. Den øvrige del af sydfacaden er skjult bag de nedennævnte sidebygninger. Nordfacaden står vandskuret og gulkalket over den sorte, murede sokkel. Under taget en gul, aftrappet hovedgesims. Den østre del af nordsiden er uden muråbninger, i den vestre del er to torammede

Badstuevælen 6-10 samt gavlene af nr. 12 og 14. I baggrunden t.v. Badstuevælen 1. (NM 1939).



- 1855–1894: Skibsfør. Jan Nielsen Magleby.  
 1894–1922: Detailhdl. Peter Søren Larsen.  
 1922–1938: Kleinsmed Chr. Marius Kjerstein Møller.  
 1938–1955: Enkefru Oline Møller.  
 1955– : Slagt.mest. Einar Svendsen.

vinduer med tre ruder i hver ramme, et blændet vinduesfag samt et staldvindue. Ved tagskægget er til begge sider en række tagsten. I den søndre tagflade er et jerntagvindue, i den nordre et ovenlysvindue. I tagryggen en vandskuret og gulkalket skorsten med sokkel og krone. Mod vest er bygningen sammenbygget med Vognmandsgade 6. Vestgavlen til Badstuevælen er beklædt med gule mosaikfliser; herover står gavltrekannten stænkpuddet og gulkalket med grønmalet vindskede. Bygningen er indrettet til slagterbutik med stort vindue og indgang med glasdør i gavlen; herover er et trerammert vindue med tre ruder i hver ramme. Alt træværk er grønmalet.

Tilbygget hovedbygningens sydside er ud til Badstuevælen en grundmuret bygning med paptag. I østfacaden til Badstuevælen er et butiksvindue og indgang med en glasdør. Bygningen står i forbindelse med slagterbutikken i hovedbygningen og er som denne beklædt med gule mosaikstifter mod Badstuevælen. I vestsiden er en dør med stor råglasrude samt en stor, udelt vinduesramme med råglas.

I gården mod vest er en grundmuret halvtagsbygning, der i nord er tilbygget hovedbygningen. Over den sorte, murede sokkel står facaderne vandskurede og gulmalede. På taget er tagpap. I østfacaden er indgang med en lakeret revledør; endvidere en bundhængt vinduesramme med råglasrude. I sydgavlen er en tofløjet, glat dør.

Gården indhegnes mod syd til Vognmandsgade af et grønmalet plankeværk, hvori en låge.

*Bygningshistorie:* Den øst-vestvendte hovedbygning er opført omkring 1840 i grundmur; den søndre tagflade var teglhængt, den nordre stråttækt. Bygningen var indrettet til beboelse. Ved opførelsen er muligvis anvendt elementer af en stråttækt, lerklinet bindingsværksbygning fra 1700-tallet, der indtil da havde ligget på grunden. Denne bygning havde samme mål og ruminddeling som den nye bygning. I 1877, hvor bygningen ikke synes at være ændret væsentligt siden 1840, nævnes 8½ fag vinduer med små ruder og tre fag med store ruder. Til bygningen var indgang fra gården med en tofløjet fyldingsdør. Omkring århundredskiftet indrettedes slagterbutik i bygningen; hertil var indgang i østgavlen. Tegltaget mod syd blev i begyndelsen af dette århundrede udskiftet med strå. Bygningens nuværende udseende, der er stærkt præget af butiksendretningen, stammer fra midten af dette århundrede.

Tilbygningen i syd er opført i tilknytning til butikken i 1930'erne. Bygningen i gården er opført omkring 1920.



BADSTUEVÆLEN 8,  
matr.nr. 162.*Fredet i klasse B.*

?-1791-? : Skipper Jan Nielsen Tydsk.  
? : Hans Rasmussen  
Lytkek(en).

?-1840

-1877: Hans Andersen Wass.

1877-1903: Matros Jacob Hansen  
Wass.1903-1927: Enkefru Cathinka Amalie  
Wass.

1927: Fr. Chr. Emanuel Wass.

1927-1956: Jordbruger Hans Chr. Jen-  
sen.1956- : Vognmd. Einar Frederik-  
sen.

Badstuevælen 8, forstuekvist. (NM 1978).

BADSTUEVÆLEN 9  
se Vognmandsgade 10.BADSTUEVÆLEN 10,  
matr.nr. 163.

?-1791-? : Skipper Jan Nielsen Tydsk.  
1806-1822: Jan Dirchsen Tydsk og

*Bygningsbeskrivelse:* Grundmuret bygning med teglhængt heltag. Over den sorte, pudsede sokkel står bygningen vandskuret og gulmalet med brændte lejefuger og hvid, aftrappet hovedgesims. I sydfacaden er indgang med en flammeret, blåmalet dør, hvorover et rundbuet vindue med otte ruder. Over døren er en muret forstuekvist, hvori et torammet vindue med to ruder i hver ramme samt et lille, udelt hanebåndsvindue med simpelt glas. Vest for døren er en seksrudet vinduesramme, øst for døren tre torammede vinduer med tre ruder i hver ramme, stabler og hvirvler til skodder. Under vinduerne er klinkesålbænke, karmtræet er malet blå, rammerne beige. I tagfladen vest for forstuekvisten er en zinkdækket tagkvist med sadeltag med lav rejsning, heri et trerammede vindue. I tagryggen en skorsten i gule sten med sokkel og krone. Nordsiden er uden muråbninger, i tagfladen et lille jerntagvindue. I østgavlen er en trerudet vinduesramme samt en lille, nyere, tophængt vinduesramme. I gavltrekanten en firrudet ramme.

Mod vest i gården står en bindingsværksbygning i tre fag med heltag med eternitplader. Bygningen hviler på en sort kampestenssokkel, hvorover østfacaden står med sorte stolper, løsholter og sugfjæl og gule, udmurede tavl. Til bygningen er indgang med en blåmalet revledør. I østfacaden er endvidere et ligeledes blåmalet, fast, torammet vindue med indvendige, snoede jernstænger. Bygningen har bræddeklædte gavltrekanten. I nordgavlen er et vindue som østfacadens samt i gavltrekanten en firrudet vinduesramme og en luge. Vestsiden, der vender ind til nabogrundene, Badstuevælen 4 og 6, står i bindingsværk med sorte stolper med sidebånd og udmurede tavl i flensborgsten.

I gårdens nordvestre hjørne står en gråmalet bræddebygning med fladt paptag. I østfacaden er to revledøre og et torammet vindue med seks ruder i hver ramme. I sydgavlen en firrudet vinduesramme.

Haven, på den østre del af grunden, er adskilt fra gården ved et lille stakit.

Til Badstuevælen en gulmalet mur afdækket med tagpap, heri en imprægneret låge.

*Bygningshistorie:* Bygningen er opført i 1790 eller få år tidligere af snedker- og tømremester J. H. Blichmann efter en stadig eksisterende tegning tilhørende Dragør Museum. Huset er bygget i forlængelse af en ældre bindingsværksbygning, som senere er ombygget til det nuværende Badstuevælen 10. Disse to bygninger udgjorde een ejendom indtil 1819. Bygningen er i det væsentligste opført i samme skikkelse som den, hvori den fremtræder i dag. For indgangen var oprindeligt en af Blichmanns tofløjede, beklædte døre, hvorom det rundbuede overvindue stadig vidner. De tre vinduer øst for indgangspartiet havde oprindeligt seksrudedede rammer, således som det stadig ses i vinduet vest for døren. I den vestre undergavl var to firrudedede vinduesrammer, de nuværende vinduer her er af nyere dato. Tagkvisten er påbygget omkring 1930.

Bindingsværksbygningen i vest indtegnedes til brandforsikring i 1840, men er muligvis opført tidligere. Bygningen stod da stråttækt og var indrettet til kammer og brændehus. Da Hans Chr. Jensen i 1927 overtog ejendommen, lod han her indrette en stald, som senere atter er nedlagt. Bygningen havde da paptag, som formentlig er udskiftet med det nuværende eternittag i 1930'erne.

Bræddebygningen er formentlig opført omkring århundredskiftet.

*Bygningsbeskrivelse:* Grundmuret bygning med teglhængt heltag med gavlvkvist over sydfacadens to vestre fag. Over den sorte sokkel står facaden glatpudset og gulmalet; under taget et nyere, sort sternbræt. Fra gården i syd er indgang med en flammeret dør. Øst for døren er tre

- dennes enke Neel Christophersdatter.
- 1822–1823: Skipper Svend Olsen Broder.
- 1823–1857: Rasmus Cornelius(sen) Jans(en).
- 1857–1885: Lods Jan Rasmus(sen) Jans(en).
- 1885–1891: Lodsboh. Dirch Jansen Jans, lods Tønnes Schmidt og skibsfør. Adrian Petersen.
- 1891–1911: Frk. Caroline Bolette Foss.
- 1911–1954: Matros Anders Peder Christiansen.
- 1954–1969: Brobetj. Vilh. Christiansen.
- 1969–1974: Fru Ketty Elisabeth Christiansen.
- 1974: Steward Erling Aske-Jørgensen.
- 1974– : John Erik Thomsen.

torammede vinduer med tre ruder i hver ramme, vest for døren er 2½ fag vinduer af samme udseende. Vinduerne er alle imprægnerede og har klinkesålbænke. I gavlkvisten er to lignende vinduesfag samt i spidsen herover et rundt vindue. Den østre del af sydfacaden er skjult af den nedenfor beskrevne sidebygning. I søndre tagflade er fire større og et mindre ovenlysvindue. Nordsiden står i grundmur, glatpudset og gulkalke, men med otte bjælkehoveder samt en hjørnestolpe i øst. I muren er en lavtsiddende vinduesramme med tre matterede ruder. I tagfladen et lille ovenlysvindue.

Mod øst i gården en nord-sydvendt, grundmuret halvtagsbygning. Bygningen er glatpudset og står gulmalet over den sorte sokkel. I bygningen er to vinduesfag, en flammeret dør samt en port.

Til Badstuevælen en nyere, imprægneret låge.

*Bygningshistorie:* Som bygningen fremtræder i dag, er den resultatet af ombygninger foretaget i slutningen af forrige århundrede samt i dette århundrede. Men huset rummer elementer af en 1700-tals bygning, der indtegnedes til brandforsikring i 1791. Halvdelen af bygningen stod da i grundmur og halvdelen i bindingsværk. Den frie østgavl var grundmuret til bjælken, derover af brædder. Mod vest var huset sammenbygget med det nyopførte Badstuevælen 8, med hvilket det indtil 1819 udgjorde een ejendom. Den vestre del af huset var forsynet med en kvist over to fag beklædt med oliemalede brædder; heri var to fag engelske vinduer, hver med to rammer à seks ruder og herover i gavlspejdet et firrude vindue. Huset var inddelt i otte fag med indgang, med en flammeret dør, i sydfacadens fjerde fag fra vest; vest for indgangsdøren var 2½ fag vinduer, øst for fire fag, alle engelske vinduer med to rammer à seks ruder.

I 1884 blev denne bygning underkastet en gennemgribende istandsættelse foretaget for pensioneret fastlods Jan Rasmussen Jans. Herved fik huset i det store og hele sit nuværende udseende, idet de udvendige mure fornyedes, således at hele bygningen derefter stod i grundmur, frontspidsen var stadig bræddede, østre gavlspejdet af brædder. Nordsiden indeholder dog stadig rester af den gamle bygning. Samtidig med denne ombygning blev lofter, gulve og vinduer delvis fornyede, således at alle vinduer nu havde store ruder. Sydfacaden oliemalede og forsynedes med tagrende med nedløbsrør. I indgangspartiet indsattes en fyldingsdør med rude. Tagetagen var stadig ikke udnyttet med undtagelse af kvisten. I slutningen af forrige århundrede havde »Christelig Pigeforening« til huse i en del af underetagen. Det oprindelige stråtag udskiftedes med tegl i 1965. Bygningen har nylig atter gennemgået en omfattende istandsættelse, hvorved fyldingsdøren fra 1884 er udskiftet med en flammeret halvdør, ligesom alle vinduer er udskiftet og forsynet med klinkesålbænke.

Sidebygningen er opført i midten af dette århundrede.

**BADSTUEVÆLEN 12,**  
matr.nr. 164a, 169.  
*Fredet i klasse B.*

- ?–1777 Skipper Peter Nielsen  
–1782: Wochmand.
- 1782–1826: Skipper Christopher Andersen Walløe.
- 1826–1831: Løjtnant og strandtoldbetj. Carl Fr. v. Moth og dennes enke Mette Kirstine v. Moth.
- 1831–1834: Ritmest. og strandtoldbetj. Hans Peter Husum.

*Bygningsbeskrivelse:* Grundmuret bygning i 11 fag med teglhængt heltag. Bygningen hviler på en kvaderpudset sokkel, sort i gavlen, grøn i sydfacaden, hvorover facaderne står glatpudsede og gulmalede med trukken hovedgesims i syd og nord. I sydfacaden er indgang i det femte fag fra vest med en tofløjet, beklædt dør af Blichmann-typen med et halvrunder vindue over med otte ruder. Om døren en trukken indfatning. I taget over døren er en muret gavlkvist, hvori et torammet vindue med tre ruder i hver ramme, fladbuestik og sålbænk. På kvistens flunker en aftrappet gesims. Desuden er indgang i tredje fag fra øst med en tofløjet fyldingsdør; herfor et åbent bislag. I sydfacaden er syv fag vinduer: to øst for sidstnævnte indgang, tre fag mellem dørene og to vest for hovedindgangen, placeret i henholdsvis det vestre fag og faget umiddelbart ved siden af hoveddøren. Samtlige vinduer har to rammer (18½”×44”) med tre



- 1834–1848: Skibskapt. Carl Theis Bertelsen.  
 1848–1886: Lods Peder Rasmus(sen) Jans og dennes enke Marchen Jan Hansdatter.  
 1886–1889: Malene Peter Pouls.  
 1889–1923: Lods Jens Theisen.  
 1923: Lods Jan Friis Theisen.  
 1923–1973: Skibsfør. Peter Theisen og dennes enke Emma O. Theisen.  
 1973– : Tove Friis Theisen.

ruder; under vinduerne er profilerede sålbænke af træ. For vinduet vest for hovedindgangen er fyldingsskodder, ved de andre vinduer er indmurede stabler. I søndre tagflade er tre jerntagvinduer. I tagryggen to vandskurede og gulkalkede skorstene med sokkel, krone og rør. I nordsiden er et torammet vindue med seks ruder i hver ramme. I nordre tagflade er tre jerntagvinduer. I vestgavlen til Badstuevælen er i undergavlen to fag vinduer af samme udseende som sydfacaderens vinduer, men med trukne indfatninger med samme profil som indfatningen om hoveddøren. Herover er i gavltrekanten to vinduer ligeledes med to rammer à tre ruder, men lavere end de andre vinduer i hovedbygningen; herover i gavlspejden en vinduesramme med tre ruder. Om gavltrekanten er et brudt, trukket gesimsbånd. Samtlige vinduer og døre i bygningen er malet grønne. Den østre undergavl er skjult af bygning på matr.nr. 165, Bodestræde 3. I overgavlen er en vinduesramme med tre ruder, men spor i muren tyder på, at der tidligere har været et torammet vindue. I gavlen er murankre.

Syd for hovedbygningen ligger en lille, grundmuret bygning med teglhængt heltag med halvvalm. Over den glatpudsede, sorte sokkel står facaderne glatpudsede og gulkalkede med aftrappet hovedgesims; under halvvalmene ligeledes en aftrappet gesims. I nordfacaden er indgang i vestfaget med en smal fyldingsdør, desuden to revledøre og mellem disse et torammet vindue med seks ruder i hver ramme samt indmurede stabler til skodder. I østgavlen er et torammet vindue med tre ruder i hver ramme og herover i gavltrekanten et torammet vindue med fire ruder i hver ramme. Sydsiden er glatpudset og gulkalket uden muråbninger. I vestgavlen til Badstuevælen er et torammet vindue med tre ruder i hver ramme, fladbuestik samt stabler og hvirvler til skodder; herover i gavltrekanten en luge med lem. Alt træværk er malet grønt. I tagryggen en høj, pudset og gulkalket skorsten med sokkel og krone.

Til Badstuevælen et grønmalet plankeværk af lodrette planker; heri en tofløjet låge med udskåret overligger.

*Badstuevælen 12, indgangsparti med Blichmandør og forstuekvist. (NM 1978).*



*Bygningshistorie:* På dette sted lå i 1777 en 11 fag lang, stråttækt bindingsværksbygning med murede og klinede tavl; huset var indrettet til beboelse og havde en sal på loftet i vestgavlen. Stedet ejedes af skipper Peter Nielsen Wochmand, men overtoges i 1782 af skipper Christopher Andersen Walløe. Denne lod i februar 1791 sin ejendom vurdere til brandforsikring, idet han tilkendegav, at han »fra grunden af havde opbyggt dette sted«. Huset betegnes på dette tidspunkt som nyt. Efter bygningens fremtræden at dømme har bygmesteren været snedker- og tømremester J. H. Blichmann. Det nye hus var opført helt i grundmur, men holdt de samme mål som den gamle bygning. Bygningen havde stort set samme udseende som i dag. Dog er den østre indgang af nyere dato, formentlig fra slutningen af forrige århundrede; hvor døren sidder nu, var tidligere placeret et vindue. Vinduerne var i øvrigt placeret nøjagtig som i dag, men var da alle med seks ruder i hver ramme; de nuværende rammer med store ruder er indsat i forrige århundrede, dog er køkkenvinduet i bagsiden bevaret i sin oprindelige form. I 1791 var samtlige vinduer forsynet med skodder, således som de stadig ses i faget vest for det oprindelige indgangsparti. Det oprindelige indgangsparti er uændret, men vinduet i kvisten herover har erstattet en luge med to lemme. På loftet har fra opførelsen været indrettet et værelse i vestgavlen. Bygningen havde oprindeligt kun een skorsten, nemlig den vestre af de to nuværende. De trukne gesimser og indfatninger er tilføjet i forrige århundrede.

Den søndre bygning er formentlig opført i 1855 som brænde- og materialhus; her kan dog muligvis være tale om udnyttelse af elementer af ældre bygninger. Bygningen blev istandsat i 1889 for lods Jens Theisen og

indrettedes da til stue og vaskehus; siden er bygningen formentlig ikke ændret væsentligt.

**BADSTUEVÆLEN 14,**  
matr.nr. 168.

- ?–1817 Styrmd. Peder Jensen  
–1840: Truels.  
1840–1871: Inger og Trein Peter Truels.  
1871–1911: Matros Hans Andersen  
Brygger og dennes enke  
Neel Anders Peters.  
1911–1936: Skomager Anders Hansen  
Brygger.  
1936–1971: Fru Thea Andersen,  
f. Brygger.  
1971– : Jørg. Kjærsgård.

*Badstuevælen 14, indgangsdør med baldakin. (NM 1978).*



*Bygningsbeskrivelse:* Stråttækt, øst-vest-orienteret bygning, dels i grundmur, dels i bindingsværk. Over den sorte, glatpudsede sokkel står bygningen pudset og gulkalket med hvid sugfjæl. I nordsiden er ved tagskægget en række tagsten. På tagryggen kragtræer. I sydfacaden er indgang med en sortmalet fyldingsdør; over denne en baldakin af træ på udskårne konsoller. Vest for døren er to torammede vinduer med tre ruder i hver ramme; herunder klinkesålbænke. Øst for døren er 2½ fag af samme udseende, det halve fag er placeret nærmest ved døren. I østre ende af den søndre tagflade er en stråtagskvist, hvori et torammet vindue med fire ruder i hver ramme. Nordsiden står hovedsagelig i overpudset bindingsværk; i soklen er enkelte kampesten. I denne side er et torammet vindue med to tværsprosser i hver ramme, heri blyindfattede ruder; desuden et lille, nyere, tophængt, enrudet vindue. I vestgavlen til Badstuevælen er to torammede vinduer med fladbuestik over; over vinduerne er vandnæser af blik, under vinduerne klinkesålbænke. I overgavlen er to lignende fag. Alle vinduer med tre ruder i hver ramme. I vestgavlen er tillige en sortmalet vindskede. Samtlige vinduer er sortmalede. Østgavlen er lerklinet og gulkalket, overgavlen af sorttjærede brædder; herunder et ligeledes sort vandbræt. I gavlsipidsen en lille, nyere, tophængt, udelt vinduesramme.

I gården er mod sydvest en grundmuret bygning med teglhængt heltag. Bygningen er vandskuret og gulkalket med en hvid, afrappet hovedgesims i syd og nord. I østgavlen er et torammet vindue med fire ruder i hver ramme. I nordfacaden er tre glatte, sortmalede døre, hvoraf den midterste er en halvdør. I vestgavlen til Badstuevælen er to små, firrudedede rammer. I sydsiden er et torammet vindue med seks ruder i hver ramme. Under taget er zinktagrender. I tagryggen ved vestgavlen er en gulkalket skorsten med sokkel og krone.

Til Badstuevælen er mellem de to beskrevne bygninger et nyere, sortmalet plankeværk af lodrette planker. Heri en tofløjet låge.

*Bygningshistorie:* I 1817 lod styrmand Peder Jensen Truels sit seks fags bindingsværkshus forsikre; bygningen, der var stråttækt og havde dels lerklinede, dels murede tav, er formentlig opført i 1700-tallet. Huset var da indrettet til beboelse med undtagelse af loftet. I sydfacaden var indgang med en fyldingsdør. I 1876, da huset næste gang vurderedes, var den vestre gavnl i grundmur, den østre gavltrekan af brædder. Af vinduerne var to fag med store ruder og 4½ fag med små ruder. På loftet var nu indrettet to kamre. Denne bygning lod matros Hans Andersen Brygger i 1886 ombygge til sin nuværende skikkelse, idet sydfacaden blev omsat til grundmur; taget, der på det tidspunkt betegnedes som meget mådeligt, forblev uændret. Bygningen er istandsat i 1970'erne, i denne forbindelse er kvisten påbygget og døre og vinduer fornyet. Anders Hansen Brygger havde skomagerværksted i ejendommen.

Den lille bygning i syd er opført i slutningen af 1930'erne.

**BADSTUEVÆLEN 16/  
BODESTRÆDE 7,** matr.nr. 170.

- 1800–1815: Bagermest. Chr. Olsen Se-  
derbari eller Zederberg.  
1815–1823: Bagermest. Johan West-  
phal og dennes enke Dor-  
thea Nielsdatter.

*Bygningsbeskrivelse:* Grundmuret bygning med teglhængt heltag. Bygningen hviler på en overpudset sokkel af tilhugget granit; herover står sydfacaden og gavlene i gul, blank mur, sydfacaden afsluttes af en muret hovedgesims med tandsnit. Til bygningen er indgang fra syd med en nyere, flammeret dør med overvindue med kulørte ruder. Vest for døren er tre fag vinduer med lod- og tværpost samt tværsprosse i underrammerne. Øst for døren er et torammet vindue med tre ruder i hver ramme;



*Badstuevælen 18-20, i baggrunden Strandgade 13.  
(NM 1977).*



- 1823–1864: Bagemest. Christopher Trehms og dennes enke Dorteia Nielsdatter.  
 1864–1877: Bagemest. Peter Westphal.  
 1877–1917: Bagemest. Heinr. Johan Hartvig Westphal.  
 1917–1932: Bagemest. Gerh. Svend Westphal.  
 1932–1938: Enkefru Math. Jacobine Westphal.  
 1938–1939: Esbjerg Margarinefabrik.  
 1939–1972: Frk. Math. Thomsen.  
 1972– : Lis Nielsen.

herover murstik. Over dette fag er en lille, muret, teglhængt gavlkvist, hvori en tofløjet glasfyldingsdør. Øst for dette fag er i etagen indgang med en glasfyldingsdør og øst herfor et vindue som det sidst beskrevne. Alle vinduer er grøn- og hvidmalede og under vinduerne er grønmalede sålbænke. Under taget en zinktagrende. I søndre tagflade er tre jerntagvinduer samt i den østre del en teglhængt tagkvist, hvori et torammet vindue med to ruder i hver ramme. I tagryggen er to skorstene i gule sten med sokkel og krone. Nordfacaden er malet gul og afsluttes af en aftrappet hovedgesims. I denne side er en lille, torudet vinduesramme og på hver side af denne to torammede vinduer med tre ruder i hver ramme; de to vestre fag, med fladbuestik, er større end de østre. I vinduerne er matte-rede ruder. I nordre tagflade er en taskekvist med paptag, i denne et torammet vindue med tre ruder i hver ramme. I vestgavlen er mod syd et dannebrogsvindue med muret sålbænk, i nord en høj, smal vinduesramme med blyindfattede råglasruder. I gavltrekanter herover er to torammede vinduer med tre ruder i hver ramme. Størstedelen af østgavlen er skjult af den herefter beskrevne bygning.

I tilbygning til hovedbygningens østgavl er en mindre og smallere bygning, hvis nordfacade flugter med hovedbygningens nordside. Bygningen, der har bølgeeternittag, står dels i bindingsværk, dels i grundmur. Den grundmurede sydfacade er pudset og malet stærkt gul; heri er en tofløjet glasskydedør. På hver side af døren er en udelt vinduesramme. I søndre tagflade er to jerntagvinduer. Nordsiden står i bindingsværk i fire fag med stolper og glammede bjælkehoveder; tavlene murede. Den frie østgavl er delvis omsat i grundmur, i soklen er store kampesten. I undergavlen er indgang med en grønmalet revlehalvdør; endvidere en nyere, tophængt vinduesramme med kulørte blyindfattede ruder. Overgavlen er af sorttjærede brædder; heri er i gavlspidsen en udelt vinduesramme. Bygningen er i syd dækket af en verandaudbygning med glastag.

*Bygningshistorie:* Bygningen er opført i 1877 for bagemester Heinrich Johan Hartvig Westphal. Bygningen var indrettet til bageri, bagerbutik og beboelse; i kvisten i tagets sydside var et hejseværk med udligger med tov og jernkæde til melkasserne på loftet. Bageriet nedlagdes i slutningen af 1930'erne, men bygningen er i øvrigt ikke ændret væsentligt siden opførelsen. Dog er kvistene i taget opsat ved midten af dette århundrede.

Den dermed sammenbyggede østre bygning udgør de fire østre fag af den gamle hovedbygning, der oprindeligt bestod af 11 fag. Bygningen indtegnedes til brandforsikring i 1804, hvor den stod i bindingsværk og

med stråtag, hvori en kvist mod syd. Bygningen var indrettet til beboelse og bageri. I 1877 blev størstedelen af bygningen nedrevet for at give plads til den nye hovedbygning, men de fire østre fag blev stående i uændret skikkelse. Bygningen stod stadig helt i bindingsværk med udmurede tavl og stråtækt tag. Bygningen var indrettet til svendekammer og brænde- hus. I bygningen var to glatte døre, et torammet vindue med store ruder, to enrammede vinduer med små ruder samt en luge. Bygningen indrette- des i begyndelsen af dette århundrede til vaske- og brænde- hus, og stråta- get udskiftedes med spåntag. I 1930'erne ændredes bygningen atter, en del synes da omsat i grundmur, og taget forsynedes nu med pap, der senere erstattedes af det nuværende bølgeeternit. Bygningen er i de senere år atter ombygget og verandabygningen i syd tilføjet.

**BADSTUEVÆLEN 18,**  
matr.nr. 171a.

- ?-1791 Skipper Peter Andersen  
-1828: Holte.  
1828-1866: Styrmd., senere vægter Pe-  
ter Petersen Holte og den-  
nes enke Marchen Jochum  
Lohmann.  
1866-1885: Trein Peter Holte.  
1885-1927: Neel Peter Holte.  
1927-1930: Frk. Bendte Peter Holte.  
1930- : Frk. Clara Sørensen, siden  
gift Seemann.

*Bygningsbeskrivelse:* Stråtækt bygning i otte fag, hvoraf nordsiden og en del af sydfacaden står i bindingsværk. På tagryggen kragtræer. Over den grå, pudsede sokkel står bygningen palæpudset. Hovedgesimsen af træ er malet beige. Sydfacaden står i det vestre fag i grundmur, dernæst to fag i bindingsværk med stolper, glammede bjælker og udmurede tavl; de fem østre fag er i grundmur, dog med gavlbjælken bevaret. I sydfacaden er to indgange, den vestre med en tofløjet glasfyldingsdør, den østre med en fyldingsdør med ruder foroven. Vest for glasfyldingsdøren er et torammet vindue (20"×36") med seks ruder i hver ramme samt en enkelt vinduesramme med tre tværsprosser. Mellem de to døre er to torammede vinduer (20"×34") med seks ruder i hver ramme. Øst for fyldingsdøren er et torammet vindue (15"×40") med tre ruder i hver ramme. Alle vinduer er blåmalede med skifersålbænke, hvorunder en trukken gesims. Dørene er malet lys beige som hovedgesimsen. I den søndre tagflade er tre jernvin- duer. Ved tagskægget bølgeeternit. Under taget en grønmalet zinktag- rende. I tagryggen en nyere skorsten med sokkel, pudset som facaden. I østgavlen er et nyere, højtsiddende, blyindfattet vindue med kulørte ru- der. I den sorttjærede bræddeovergavl er en seksrudet vinduesramme. I vestgavlen til Badstuevælen er to torammede vinduer (17½"×34½") med tre ruder i hver ramme, blåmalede med skifersålbænke. Overgavlen er bræddeklædt og fornedet forsynet med et vandbræt; heri et trerammet vindue med tre ruder i hver ramme. I nordsiden står den østre halvdel i grundmur, heri ses dog tre ret tætsiddende bjælkehoveder foruden gavlbjælken; vest herfor står to fag i bindingsværk med tre sorttjærede stolper med glammede bjælkehoveder. Bjælkehovederne i bindingsværksdelen er af betydelig sværere dimensioner og sidder lavere end bjælkehovederne i den grundmurede del. De to vestre fag står helt i grundmur. I soklen er enkelte kampesten; under taget en sorttjæret sugfjæl. I det vestre fag er en lille, højtsiddende vinduesramme med kulørte, blyindfattede ruder. I fjerde fag fra vest er et torammet vindue med tre ruder; i femte fag en lille vinduesramme med tværsprosse og råglasruder, desuden en lille nyere vinduesramme samt i det østre fag et lille, blyindfattet vindue med kulørte ruder indsat i gammel vinduesramme med to snoede, indvendige jernstænger.

I gården en grundmuret, groftpudset halvtagsbygning med pladetag. To glatte revledøre, hvoraf den ene er en halvdør; i øst et staldvindue.

Mod vest i gården, bygget op ad plankeværket og hovedbygningen, en lille halvtagsbræddebygning med tjæret bræddetag.

*Bygningshistorie:* Bygningen er opført før 1791, hvor den blev indtegnet til brandforsikring. Den stod da i otte fag bindingsværk med egestolper og udmurede vægge, den vestre gavli i grundmur med bræddeklædt over- gavli, taget var stråtækt. I vestgavlen var to torammede vinduer med seks ruder i hver ramme, i overgavlen en luge med lem. I sydfacaden var i det



vestre fag et torammet, engelsk vindue med seks ruder som det nuværende. I det tredje fag fra vest, det oprindelige skorstensfag, der, som det stadig fremgår, var bredere end de øvrige fag, var indgang med en flammeret halvdør med klinkefald og ved siden af døren en vinduesramme med seks ruder. I de tre næste fag var tre engelske vinduer med to rammer med seks ruder af engelsk glas i hver ramme og forsynet med skodder. De to østre fag stod allerede da helt i grundmur, såvel i syd som i nord, ligesom også østgavlen var i grundmur til bjælken. I disse to fag var i syd et torammet engelsk vindue med jernstænger, i nord en ramme med engelsk glas og to jernstænger; nemlig den endnu eksisterende ramme, som i midten af dette århundrede er blevet forsynet med kulørte, blyindfattede ruder. I østgavlen var en engelsk ramme med seks ruder og to jernstænger; i overgavlen, der var bræddeklædt, var et vindue med fire ruder. Foruden disse to fag stod yderligere de tilstødende tre fag i grundmur i nordsiden. Bygningen synes derefter at have stået stort set uændret indtil ombygninger, hovedsagelig foretaget i 1930'erne, bibragte bygningens dens nuværende udseende. Den flammerede halvdør var dog i tidens løb blevet udskiftet med en fyldingsdør, der nu flyttedes til den nuværende placering i det tredje fag fra øst, medens de franske døre blev isat ved den oprindelige indgang. I sydfacaden blev det tredje til femte fag fra øst, der hidtil havde stået i bindingsværk, omsat i grundmur og en ny skorsten opmuredes længere mod øst end den gamle. Det er rimeligvis i forbindelse med denne ombygning, at de fleste stolper i bindingsværket fornyedes. Herfra stammer også facadens puds, medens rygningens kragtræer er af noget nyere dato. I begyndelsen af dette århundrede blev der drevet butik i den vestre del af huset.

Den grundmurede halvtagsbygning i gården synes først opført i dette århundrede.

Den lille bræddebygning i vest er formentlig identisk med et i 1840 omtalt sandhus.

BADSTUEVÆLEN 20  
se Strandgade 16.

BAGERGANGEN 1/  
STRANDSTRÆDE 10,  
matr.nr. 303.

1865–1909: Skipper og købmd. Niels  
Hansen Hein og dennes  
enke Ane Peter Pouls.  
1909–1916: Frk. Bertha Christine  
Hein.  
1916–1922: Maskinmest. Hans Adrian  
Petersen.  
1922–1943: Peter Adrian Petersen.  
1943– : Farvehdl. Adrian Palm  
Steffen.

*Bygningsbeskrivelse:* Grundmuret bygning i tre brede fag, to etager med teglhængt heltag. Bygningen hviler på en sokkel af tilhugne granitsten og står herover i blank mur af gule sten med muret hovedgesims med tandsnit. I vestfacaden er i hver etage tre torammede vinduer med tre ruder i hver ramme, skifersålbænke og murstik. Vinduerne er malet brune. I vestre tagflade er en bred bindingsværkskivist, hvori to fag vinduer, hver med to rammer à tre ruder. Under taget en zinktagrende. I tagryggen en skorsten med sokkel og krone. I østfacaden er det nordre fag i stueetagen skjult bag den nedenfor beskrevne sidebygning. I de to søndre fag er to fag vinduer, i anden etage tre fag; alle som vestfacadens vinduer. Over den søndre halvdel er en frontkvist med ensidigt tagfald. I kvisten, der er bygget i cementsten, er et stort firrammet vindue med tre ruder i hver ramme. Hovedgesimsen fortsætter over kvistens fod. I nordgavlen er indgang med en brunmalet fyldingsdør med ruder i og fast overvindue. Øst for døren er en lille, torudet vinduesramme. Vest for døren et torammet vindue som de ovenfor beskrevne. I anden etage et lignende fag. I gavltrekanter et rundt vindue. I sydgavlen er i stueetagen et tilmuret vindue. I overgavlen, der er pudset og gulmalet, er et torammet vindue med tre ruder i hver ramme.

Øst for hovedbygningen, og bygget op ad denne, er en grundmuret halvtagssidebygning med paptag. Bygningen hviler på en støbt sokkel og står herover i blank mur i gule sten. I sydfacaden er et torammet vindue med fire ruder i hver ramme samt indgang med en glat, brunmalet dør. Under taget en plastictagrende. Fra Bagergangen er i nordfacaden indgang med en glat, brunmalet dør.

Syd for hovedbygningen er en brunmalet låge til en slippe.

Bjergerlav 6, sydfacade. (NM 1977).



BJERGERLAV 1  
se Vestgrønningen 22.

BJERGERLAV 2  
se Vestgrønningen 18-20.

BJERGERLAV 3, matr.nr. 91.  
*Fredet i klasse B.*

- ?-1793-? : Lisbeth Chr. Wochmands,  
enke efter Dines Andersen.  
? -1830: Aftægtsmd. Thønnes Jan-  
sen Schoyt.  
1830-1837: Skipper Anders Dirchsen  
Bagger.  
1837-1874: Styrmd., senere skipper  
Dirch Andersen Bagger og  
dennes enke Marchen  
Hans Palms.  
1874-1902: Skibsfør. Lars Peter Berg-  
green og dennes enke Ane  
Berggreen.  
1902-1954: Styrmd. Peter Olsen Kro-  
mann og dennes enke Anna  
Olsen Kromann.  
1954-1959: Tapetser.mest. K. Borup.  
1959-1971: Fru Paula Olsson.  
1971-1977: Stewardesse Lis Swenson  
og steward Leif Swenson.  
1977- : Lis Swenson.

*Bygningshistorie:* Begge bygninger er opført i 1879 af murermester R. P. Guldborg, for købmand Niels Hansen Hein.

Forhuset opførtes i to etager, indrettet til beboelse samt butik og pakrum. Bygningen havde 15 fag vinduer med store ruder samt indgang med en fyldingsdør. Loftet var da ikke udnyttet, men i 1909 var her indrettet værelse samt pulterkammer. Til butikken var i begyndelsen af dette århundrede indgang fra vest i det nordre fag. Kvisten mod øst er formentlig fra omkring 1920, medens den vestre kvist er opsat i 1940'erne.

Sidehuset er ikke ændret væsentligt siden opførelsen, hvor det tjente som brændehus, medens det senere blev inddraget som lagerrum i forbindelse med butikken.

*Bygningsbeskrivelse:* Grundmuret bygning i seks fag med gavlkvist over to fag i nord; teglhængt heltag med halvvalm i vest. Over den sorte sokkel af mur og kampesten står bygningen pudset og gulmalet. Facaderne afsluttes af en hvid, aftrappet hovedgesims, der fortsætter over gavlkvistens fod. I nordfacaden er indgang i tredje fag fra vest med en tofløjet fyldingsdør med overvindue; til døren er opgang ad en stentrappe på tre trin. Vest for døren er to fag vinduer og øst for tre fag; alle torammede (18"×47") med tre ruder i hver ramme, vandnæser samt stabler, fjedre og hvirvler til skodder. I gavlkvisten, der er placeret over det andet og tredje fag fra øst, er to torammede vinduer med tre ruder i hver ramme samt et udelt hanebåndsvindue. På kvistens flunker er en hvid aftrappet gesims. I nordre tagflade er et ovenlysvindue samt et rundt jerntagvindue. Under taget til begge sider er plastiktagrende. I sydfacaden er indgang med en tofløjet dør med helglas. Vest herfor er to fag vinduer som nordfacadens, med stabler til skodder samt vandnæser, øst for døren er 2½ fag af samme udseende; det halve fag nærmest døren. Det østre fag er skjult bag den nedenfor beskrevne sidebygning. I tagfladen er tre ovenlysvinduer og et jerntagvindue. Bygningen er sammenbygget med naboen i øst. Langs vestgavlen, der er uden muråbninger, er en slippe; herfor til Bjergerlav en glat, grønmalet låge. Samtlige vinduer i bygningen er malet grønne og hvide.

I gården er mod øst en grundmuret sidebygning med teglhængt heltag. Bygningen, der mod nord er sammenbygget med hovedbygningen, er vandskuret og gulmalet med en hvid, aftrappet hovedgesims. I vestfacaden er indgang med en fyldingsdør med overvindue; for indgangen er et grønmalet bislag med hvid halvdør. I bislagets sydside er et hvidmalet, seksrudet vindue. Syd gavlen er stænkpudset og gulmalet. Såvel i oversom i undergavl er et torammet vindue; begge med tre ruder i hver ramme. Under taget en plastiktagrende. I tagryggen en høj skorstenspipe i røde sten med sokkel, krone og rør.



Mod syd i gården er en øst-vest-orienteret bygning med teglhængt heltag. Den grundmurede østgavl står vandskuret og gulmalet over den sorte sokkel. Langs gavlen er opmuret en skorsten. I gavlen er to vinduesrammer, den nordre med tre ruder, den søndre med seks. Bygningens nordside er af sort tømmer; heri er indgang med en glat dør, to tophængte udelte vinduesrammer samt længst i vest indgang med en glasdør.

*Bygningshistorie:* Bygningen har fået sin nuværende skikkelse i midten af forrige århundrede, men rummer formentlig elementer af et grundmuret, teglhængt hus, der i 1793 blev indtegnet til forsikring. Bygningen var da indrettet til beboelse, på loftet var indrettet et værelse i vestgavlen; i taget var en kvist med luge. De oprindelige blysprossede vinduesrammer udskiftedes med engelske rammer inden 1840, men derudover synes bygningen at have stået uændret, indtil en i 1852 foretoget »ombygning og forbedring« bibragte huset dets nuværende udseende med gavlkvist over to fag til gaden. Også det nuværende indgangsparti i nord, vinduerne og skodderne for disse hidrører fra denne ombygning. Bygningen var indrettet til beboelse, desuden nævnes et vævekammer. I begyndelsen af 1970'erne nedtoges skorstenen, samtidig er den nuværende dør i syd isat, der har dog tidligere været indgang samme sted med et lille bislag.

Den østre bygning er opført i 1863 og formentlig ikke ændret væsentligt siden.

Halvtagsbygningen i syd er formentlig opstået ved ombygning af et brændehus opført i 1863 eller tidligere. Bygningen har sandsynligvis først fået tegltag, da den et stykke ind i dette århundrede indrettedes til vaskehus. Nordfacadens nuværende udformning er af nyere dato.

I ejendommen blev i begyndelsen af dette århundrede drevet en mindre butik.

#### BJERGERLAV 4, matr.nr. 86.

Indtil 1876: Som Bjergerlav 6.

1876–1885: Skibsfør. Ludv. Arnesen og dennes enke.

1885–1930: Matros Jul. Ferd. Andersen.

1930– : Fisker, senere graver Peter S. Svendsen.

*Bjergerlav 4, stråtagkvist. (NM 1978).*



*Bygningsbeskrivelse:* Grundmuret, øst-vestvendt bygning med stråtag med kragtræer. Over den sorte, pudsede og murede sokkel står facaden vandskuret og gulmalet med hvid, aftrappet hovedgesims af træ. Ved tagkægget en række tagsten. Til huset er indgang fra syd med en nyere, beklædt, grønmalet dør med en lille rude. Øst for døren er to torammede vinduer (16½"×41½") med tre ruder i hver ramme, fladbuestik og skifersålbænk. Vest for døren er 2½ fag af samme udseende; det halve fag nærmest døren. Vinduerne er malet grønne og røde. Under taget en grønmalet zinktagrende. I taget er to stråtagkviste, i hver et torammet vindue med to ruder i hver ramme. I søndre tagflade er desuden et jerntagvindue. I tagryggen en bred skorsten i røde sten med sokkel og krone. I vest er opmuret en brandgavl.

Mod vest i gården en nord-syd-orienteret, grundmuret halvtagsbygning med paptag. Glatpudset, gulmalet facade. I østfacaden to fyldingsdøre med ruder samt et torammet vindue med tre ruder i hver ramme. En høj skorstenspipe med rør.

Mod øst i gården en grønmalet halvtagsbræddebygning med paptag. Hertil indgang med en glat revlehalvdør, på hver side heraf et torammet vindue med tre ruder i hver ramme.

Til Bjergerlav er et grønmalet plankeværk af lodrette stafbrædder; heri en låge med kugler på stolperne.

*Bygningshistorie:* Bygningen har fået sit nuværende udseende i 1880'erne ved ombygning af en ældre bygning. Huset udgjorde oprindeligt den vestre del af en 11-fags bygning, formentlig opført helt i bindingsværk engang i 1700-tallet, men inden 1832 delvis omsat i grundmur og sandsynligvis fra 1850'erne helt i grundmur, se også Bjergerlav 6. I den vestre del af denne bygning lod Carl Kindler indrette slagteri, i sydfacaden var



Bjergerslavs sydside. Facader af nr.5-1. (NM 1977).

her en tofløjet port. Kindlers enke frasolgte i 1876 den vestre del til skibsfører Arnesen. Det var imidlertid først efter, at Julius Andersen i 1885 havde overtaget ejendommen, at denne blev ombygget til sin nuværende skikkelse, idet vestgavlen og sydfacaden fornyedes og bjælkelaget hævdes. I huset indrettedes nu to beboelseslejligheder, heraf er den ene dog senere nedlagt. Stråtagkvistene er påbygget i 1940'rne. Brandgavlen i vest opførtes i 1935.

Vaskehuset mod vest på grunden er opført i 1935. Brændehuset i øst er fra slutningen af 1940'rne.

#### BJERGERLAV 5, matr.nr.92.

*Fredet i klasse B.*

- ?-1824-? : Anders Christensen Rosenfeldt.  
 ? -1848: Christen Andersen Rosenfeldt.  
 1848-? : Matros Jacob Olsen Lund og dennes enke Johanne Peter Greis.  
 ? -1876: Bådskipper Jens Halmstad, g.m. Johanne Peter Greis.  
 1876-1885: Skibsreder Dirk Carlsen Jans.  
 1885-1887: Enkefru Marchen Jansen, f. Schmidt.  
 1887-1914: Styrmd. Chr. Nielsen Krøjer.  
 1914-1948: Arb.md. Johs. Emilius

*Bygningsbeskrivelse:* Grundmuret stråtagt bygning i fem fag. Over den høje, sorte, pudsede sokkel står facaderne pudsede og gulmalede; under taget til begge sider en hvid sugfjæl. I nordfacaden er fem torammede vinduer (16"×41") med tre ruder i hver ramme. I muren ses spor efter en tidligere indgang i midterfaget. Bygningen er sammenbygget med naboen i vest. I den gulmalede østgavl er indgang med en fyldingsdør, i overgavlen er et torammet vindue med fladbuestik; i hver ramme er tre ruder. I sydfacaden er indgang med en halvdør med rude i den øverste halvdel. Øst for døren et nyere, ret bredt, fast vindue med fire gule råglasruder. Vest for døren er et vindue med to udelte rammer (17½"×32½") og vest herfor endnu et torammet vindue (20½"×34") med tre ruder i hver ramme. Alle vinduer er malet grønne og hvide. Ved tagskægget er en række tagsten. I tagryggen, der er forsynet med kragtræer, er en nyere skorsten i røde sten. I østgavlen en grønmalet vindskede.

*Bygningshistorie:* I 1824 lod Anders Christensen Rosenfeldt sit 1700-tals bindingsværkshus indtegne til brandforsikring. Bygningen stod da i seks fag med lerklinede tavl og med stråtag; fra gaden var indgang med en



- Svensden.  
 1948–1949: Maskinmest. Johs. Andersen.  
 1949–1967: Chauffør Søren Hasfeldt Sørensen.  
 1967– : Forl.sekr. Marchen Holm.

## BJERGERLAV 6, matr.nr. 87.

- ? –1832: Anders Jensen Mørk.  
 1832–1854: Styrmd. Math. Petersen og dennes enke Elne Cathrine Johan(ne)sdatte.  
 1854–1858: Hans Jørgensen.  
 1858–1907: Slagter Carl Fr. Kindler og dennes enke Trein Peter Petersen.  
 1907–1910: Neel Rasmussen, f. Petersen, enke efter arb.md. Jens Rasmussen.  
 1910–1935: Fisker Peter Corn. Larsen.  
 1935– : Fisker Louis Ole Larsen.

fyldingsdør. Bygningen var, med undtagelse af loftsetagen, indrettet til beboelse, hvilket formål den bibeholdt gennem de næste halvtreds år, hvor den gradvis forfaldt. Da skibsreder Dirk Carlsen Jans i 1878 overtog bygningen, lod han gadefacaden omsætte i grundmur, ligesom han lod indlægge en del nye bjælker. Bygningen tjente nu som pakhus indtil 1884, hvor Dirk Carlsen Jans lod foretage en så omfattende istandsættelse, at der nærmest er tale om en nyopførelse. Huset blev nu helt omsat i grundmur; lofter, gulve og skillevægge fornyedes, ligesom de tidligere småsprossede vinduer erstattedes af nye vinduer med store ruder. Ligeledes opmurede en ny skorsten. Huset indrettedes nu til to beboelseslejligheder; tagetagen var dog stadig ikke inddraget. I 1960'erne sløjfedes indgangen fra gaden, og i stedet etableredes den nuværende indgang i østgavlen.

*Bygningsbeskrivelse:* Grundmuret bygning i fem fag med stråttækt tag med en række tagsten ved tagskægget. Sort, pudset sokkel af mur og kampesten, pudset, gulmalet facade, hvid sugfjæl. I sydfacaden ses tre bjælkehoveder. Til bygningen er indgang med en grønmalet fyldingsdør med høje råglasruder. Øst for døren er et torammet vindue (19"×33") med tre matterede ruder i hver ramme og vest for døren tre torammede vinduer (15"×41") med tre ruder i hver ramme og murede sålbænke. Vinduerne er malet grønne og hvide. I søndre tagflade er en muret, stråttækt heltagskvist med grønmalet vindskede. I kvisten et torammet vindue med en højtsiddende sprosse i hver ramme. I taget endvidere to jerntagvinduer. I tagryggen en gulmalet skorsten med sokkel og krone.

I gården er i vest en halvtagsbræddebygning, grønmalet med paptag. Heri er to glatte døre og nord for hver dør en vinduesramme (16"×29") med seks ruder.

Til Bjergerlav et grønmalet plankeværk af vandrette planker; heri en låge.

*Bygningshistorie:* Huset udgør den østre del af en stråttækt bygning i 11 fag, formentlig opført i 1700-tallet og da helt i bindingsværk. Da ejendommen i 1832 blev vurderet til brandforsikring for første gang, stod den dels i grundmur og dels i bindingsværk med lerklinede tavler, indrettet til beboelse samt brænde- og materialhus. Inden 1874 var bygningen helt omsat til grundmur; denne ombygning har formentlig fundet sted i 1850'erne. I 1876 frasolgtes den vestre del som en selvstændig ejendom, se Bjergerlav 4. Huset er i øvrigt ikke ændret væsentligt siden. I 1876 nævnes 3½ fag vinduer med store ruder og eet fag med små ruder. For indgangen fra gården i syd var en glat dør. Loftsetagen var da ikke inddraget til beboelse. Kvisten er påbygget i 1951.

Brændehuset i gården er formentlig opført umiddelbart efter 1876, som erstatning for de tidligere på grunden liggende udhuse, der ved ejendommens deling alle tilfaldt Bjergerlav 4.

## BJERGERLAV 7, matr.nr. 94.

*Fredet i klasse B.*

- ?–1797–? : Peter Jørgensen Møller.  
 ? –1842: Ane Chrilles Thomasdatte, enke efter Peter Nielsen Holm.  
 1842–1854: Sidse Peter Havens, enke efter Poul Jensen.  
 1854–1892: Matros Crilles Poul Jensen.

*Bygningsbeskrivelse:* Grundmuret bygning med stråttækt tag med kragtræer. Over den pudsede, sorte sokkel står facaderne glatpudsede og gulmalede med hvid sugfjæl. I nordsiden er indgang med en fyldingsdør med ruder. Vest for døren er en lille vinduesramme med to ruder og klinkesålbænk; øst for døren er to torammede vinduer (16"×38") med tre ruder i hver ramme og klinkesålbænke. Såvel dør som vinduer er grønmalede. Ved tagskægget er en række tagsten. I nordre tagflade en stråttækt kvist, hvori et torammet vindue med seks ruder i hver ramme; endvidere et ovenlysvindue. I tagryggen en skorsten i gule sten med sokkel og krone. Bygningen viser sig mod syd i to fag, idet det vestre fag er skjult bag den nedenfor

*Bjergerlav set fra øst. (NM 1977).*



1892–1918: Matros Peter Mogens Albertsen.  
 1918–1923: Forr.før. Niels Chr. Leise.  
 1923: Snedk.mest. P. Nielsen.  
 1923–1938: Vognmd. N.P. Jørgensen.  
 1938–1940: Fru Marie Nielsen.  
 1940–1960: Fru Margr. Kjær.  
 1960– : Lærer Tove Brunche.

*Bjergerlav 7, tagskægskvist. Tidligere den almindeligste kvisttype i stråtage, som oftest forsynet med lemme i stedet for vindue. (NM 1977).*



beskrevne tilbygning. Mellem disse to fag ses et bjælkehovede. I hvert fag er et torammet vindue (18"×37") med tre ruder i hver ramme, vandnæse og klinkesålbænk. I taget, der også til denne side har en række tagsten ved tagskægget, er en stor stråttækt tagkvist med grønmalet vindskede, zinkplader på flunkerne og gavltrekant beklædt med grønmaledede brædder. I kvisten et trerammet vindue med tre ruder i hver ramme. I søndre tagflade i øvrigt et ovenlysvindue. Bygningen er sammenbygget med naboen i øst. Vestgavlen er vandskuret og gulmalet med grøn vindskede; i gavltrekanten en vinduesramme med to ruder.

Tilbygget hovedbygningens vestre del i syd er en halvtagsbygning med paptag. Til denne bygning er indgang med en tofløjet glasfyldingsdør. Fra denne bygning er adgang til hovedbygningen.

I forlængelse af ovennævnte bygning mod syd er en grundmuret halvtagsbygning med paptag. Bygningen har sort sokkel og herover vandskuret, gulmalet murværk. Til bygningen er indgang med en halvdør med rude i den øverste del, desuden et torammet vindue med tre ruder i hver ramme.

*Bygningshistorie:* Huset har fået sit nuværende udseende i sidste halvdel af forrige århundrede ved ombygning af et ældre bindingsværkshus. Dette indtegnedes til forsikring i 1797. Bygningen stod da i bindingsværk med klinede vægge mellem stolperne og stråtag hvori en kvist med lemme. Foruden de tre vestre fag var i øst to skorstensfag fælles med naboen, Bjergerlav 9; disse to huse har således formentlig tidligere udgjort een ejendom. I vestfaget var indgang fra gaden og formentlig også fra gården; i bygningen var blysprossevinduer. Endnu i 1854 lå bygningen med lerklinede vægge. Vurderingen dette år blev foretaget »på grund af forbedring og tilbygning«. En egentlig tilbygning kan der dog næppe være tale om, da huset holder de samme mål i dag som i 1797. Muligvis er det på dette tidspunkt, at husets indre er blevet ombygget til den nuværende rumfordeling, med køkkenet placeret i vest. Hvornår huset er omsat til grundmur kan ikke afgøres, men i 1905 stod det helt i eenstens grundmur, og af den dette år stedfundne vurdering fremgår det, at der ikke er tale om en nylig ombygning. Huset synes ikke at være ændret i dette århundrede.

Halvtagsbygningen i gården er opført i dette århundrede som udhus, men inddraget til beboelse i 1976 samtidig med, at der etableredes forbindelse til forhuset ved den mellemliggende bygning, der tidligere var et åbent halvtag.



## BJERGERLAV 8, matr.nr. 88a.

- 1905–1948: Væver Wilh. Jensen.  
 1948–1955: Ellen Vilhelm. Bredaline Nørlem, Dina Emilie Bredaline Lunow og væver Leo Chr. Bredahl Jensen.  
 1955–1958: Dina E. B. Lunow, Leo Chr. B. Jensen og buntmager Heinr. Lunow.  
 1958–1977: Dina E. B. Lunow og Heinr. Lunow.  
 1977– : Dina E. B. Lunow.

*Bygningsbeskrivelse:* Grundmuret bygning med teglhængt heltag. Over den sorte, murede sokkel står sydfacaden glatpudset og gulmalet med hvid, afrappet hovedgesims. I sydfacaden er to vinduesfag, hver med to lodposte og tværpost, malede røde og hvide. Midt mellem disse to fag er en højtsiddende vinduesramme med kulørte, blyindfattede råglasruder. Den østre del af facaden er skjult bag en lille grundmuret halvtagsbygning, hvori der er indgang til hovedbygningen med en hvidmalet dør med råglasrude. Denne tilbygning har samme facadebehandling og farveholdning som hovedbygningen, på taget er bølgeeternit. I hovedbygningens søndre tagflade er to murede teglhængte heltagskviste; i hver kvist et vindue med to udelte rammer. I tagfladen i øvrigt et ovenlysvindue, under taget en zinktagrende. Skorstenen i røde sten er placeret i nordre tagflade ved kip. Nordsiden står gulkalket over den sorte, pudsede sokkel. Under taget er en profileret hovedgesims af træ. I denne side er to torammede vinduer med tre ruder i hver ramme. I tegltaget et lille jerntagvindue.

I forlængelse af den ovennævnte halvtagsbygning mod syd er en lidt lavere grundmuret halvtagsbygning med bølgeeternittag og facadebehandling som de øvrige bygninger. I vestfacaden er indgang med en fyldingsdør med rude. Såvel denne som den tidligere nævnte halvtagsbygning har zinktagrender.

Til Bjergerlav er et rødmalet plankeværk af lodrette planker, heri en låge.

*Bygningshistorie:* Huset er opført i 1906-07 for væver Wilhelm Jensen i grundmur med tegltag og indrettet til beboelse, loftsetagen synes dog først senere at være inddraget til dette formål. De nuværende kviste er opsat i 1948, hvor en ældre tagkvist fjernedes. Oprindeligt var der indgang fra gården, hvor nu det blyindfattede vindue sidder; men i 1958 tilbyggedes den nordre af de to halvtagsbygninger, der etableredes indgang til hovedbygningen herfra og den gamle indgang sløjfedes. Den nuværende skorsten stammer fra samme tidspunkt.

Den søndre halvtagsbygning er opført som brændehus i 1920 eller få år tidligere. Bygningen havde da tegltag, som i 1948 udskiftedes med det nuværende eternittag.

## BJERGERLAV 9, matr.nr. 95.

*Fredet i klasse B.*

- ? –1832: Snedker Peter Sørensen.  
 1832–1854: Hans Ole Taarnby (Ulle-  
rup).  
 1854–1908: Matros Peder Pedersen  
Malm.  
 1908–1945: Styrmd. Jens Peter  
Schmidt.  
 1945–1954: Væver Lars Jensen.  
 1954–1966: Specialarb. Jacob Strand-  
by.  
 1966–1971: Stewardesse Lis Swenson  
og steward Leif Swenson.  
 1971–1973: Major Georg Preisler.  
 1973– : Civ.økon. Niels Erik Ou-  
sen.

*Bygningsbeskrivelse:* Grundmuret bygning med stråtag med kragtræer. Over den sorte, murede og pudsede sokkel står bygningen glatpudset og gulkalket med hvid sugfjæl. Fra gaden er indgang med en fyldingsdør med ruder. Vest for døren er to torammede vinduer (16"×38") med tre ruder i hver ramme. I tagfladen er en stråtagkvist, hvori et torammet vindue med to ruder i hver ramme. Ved tagskægget en række tagsten. I tagryggen en skorsten i gule sten med sokkel og krone. I sydfacaden er indgang med en halvdør samt vest herfor halvandet vinduesfag som nordfacadens. I taget en kvist af samme udseende som den nordre. Alt træværk er malet grønt.

Mod syd på grunden står en halvtagsbygning af brædder med paptag.

*Bygningshistorie:* Huset kan føres tilbage til en lerklinet bindingsværksbygning, opført før 1833, hvor den første gang blev vurderet til brandforsikring. Huset var da, som nu, stråtagt med smårudede engelske vinduer; fra gaden var indgang med en glat dør. I løbet af 1800-tallet var huset delvis blevet omsat i grundmur, og i 1909 stod huset helt i grundmur, men havde bibeholdt sine gamle dimensioner og ruminddelingen. Tagetagen var stadig uudnyttet. De to stråtagkviste er påbygget omkring midten af dette århundrede.

Bræddebygningen i syd er opført 1910 som brændehus.

## BJERGERLAV 10, matr.nr. 88b.

?-1817

-1856: Anders Pedersen Skriver.

1856-1881: Jens Andersen Skriver og dennes enke Karen.

1881-1924: Fisker Hans Chr. Jørgensen.

1924-1974: Fru Petrine Mikkelsen, f. Jørgensen.

1974- : Fru Elisabeth Godt.

*Bygningsbeskrivelse:* Grundmuret bygning med stråtag. Over den sorte, murede og pudsede sokkel står sydfacaden glatpudset og gulmalet. Til bygningen er indgang med en midtplaceret, nyere, imprægneret dør med råglasruder. Vest for døren er et trerammert vindue med tre ruder i hver ramme, fladbuestik og skifersålbænk, malet brunt og hvidt. Facaden vest herfor er skjult af den nedenfor beskrevne sidebygning. Øst for indgangen er to torammede vinduer med tre ruder i hver ramme og skifersålbænke. Over disse to fag er en frontkvist med to tilsvarende vinduer. Over den vestre del af bygningen er hovedgesims med savsnit i røde sten. Over frontkvistens fod er en plattegesims og under kvistens tag en lignende gesims. Under taget er brune plastictagreder, ved tagskægget en række tagsten, i tagfladen to ovenlysvinduer med sprosser. I tagryggen en nyere, pudset og gulmalet skorsten. I nordfacaden er to torammede vinduer med tre råglasruder i hver ramme samt en nyere, højtsiddende ramme med kulørte, blyindfattede ruder. Ved tagskægget en række tagsten, under taget en plastictagrende. I tagfladen tre ovenlysvinduer. Østgavlen er forneden skjult af en bræddebygning, i overgavlen ses spor efter et vindue.

Mod vest i gården står en grundmuret halvtagsbygning med paptag. Bygningen er sammenbygget med hovedbygningen. I østfacaden er en dør og et lille, tophængt vindue med råglasrude.

Til Bjergerlav et plankeværk af lodrette planker, heri en låge.

*Bygningshistorie:* Bygningen fremtræder i dag som et resultat af ombygninger foretaget i slutningen af forrige århundrede og i dette århundrede af en 1700-tals bindingsværksbygning. Denne bygning udgjorde i 1817 11 fag med lerklinede vægge og stråtag, indrettet til beboelse med blyindfattede ruder og fyldingsdør for indgangen. Den vestre del af denne ejendom udskiltes omkring 1880 og blev senere nedrevet til fordel for det nuværende Bjergerlav 8. De syv østre fag derimod gennemgik en total ombygning 1881-82 for fisker Hans Christian Jørgensen, idet ydermurene blev omsat i grundmur, skillevægge fornyet, lofter, gulve, vinduer og døre udskiftet og en del af tagværket ligeledes fornyet. Loftsetagen var da endnu ikke inddraget til beboelse, men i 1904 var her indrettet et værelse. Kvisten i syd omtales ikke på dette tidspunkt og den er formentlig først påbygget omkring 1920.

Sidehuset er opført i 1882 som materialhus og sandhus, hvortil indgang med to fyldingsdøre, desuden et »enkelt vindue med små ruder«.

## BJERGERLAV 11, matr.nr. 96.

*Fredet i klasse B.*

? -1810: Ane Jensdatter.

1810-1865: Matros, senere styrmd. Niels Jensen Finne og dennes enke Dorthea Martinsdatter.

1865-1890: Marchen Hansdatter.

1890-1914: Smedemest. Gerh. Chr. Bredahl Mangor.

1914-1928: Matros John Henrik Mangor.

1928-1972: Bent Peter Bentsen.

1972- : Maler Johnny Brandt-Jensen.

*Bygningsbeskrivelse:* Stråttækt bygning med kragtræer. Nordsiden står i grundmur, sydsiden i bindingsværk. Bygningen hviler på en sort pudset sokkel, der indeholder enkelte kampesten. Herover står nordfacaden glatpudset og gulmalet, med tre torammede vinduer med tre ruder i hver ramme. Det østre af disse fag er noget mindre end de andre ( $16\frac{1}{2}'' \times 35\frac{1}{2}''$  mod  $17\frac{1}{2}'' \times 40''$ ); de to vestre fag har vandnæser. Alt træværk er malet mørkegrønt. I tagryggen en gulmalet attråpskorsten med »sokkel«. Sydfacaden står i syv uregelmæssige fag med lerklinede vægge mellem stolperne, leret er dækket af et gulmalet pudslag. Tømmeret, fem stolper, seks glammede bjælkehoveder og tagremmen, står sorttjæret. Til bygningen er indgang fra syd med en nyere fyldingsdør med råglasrude. Øst for døren er en lille firrudet vinduesramme. Vest for døren er tre torammede vinduer og længst i vest et trerammert vindue; i hver ramme ( $19'' \times 30''$ ) er seks ruder. Østgavlen er glatpudset og gulmalet med bræddeklædt gavltrekanter med vandbræt og vindskede; alt sorttjæret. I undergavlen et torammert vindue ( $18'' \times 34''$ ) med seks ruder i hver ramme; i gavltrekanter et torammert vindue med tre ruder i hver ramme. I den søndre tagflade er to stråtagkviste, hver med et torammert vindue med seks ruder i hver ramme.



*Blegerstræde 1, facade til Chr. Mølstedsgade. (NM 1977).*



I gården er en nyere grundmuret halvtagsbygning med paptag. Bygningen står glatpudset og gulmalet over den sorte sokkel. I nordfacaden er en halvdør samt et torammet vindue med tre ruder i hver ramme; i vestgavlen et tilsvarende vindue.

*Bygningshistorie:* I 1810 lod matros Niels Jensen Finne sit stråttækte bindingsværkshus indtegne i brandforsikringen for landbygninger. Bygningen, der stammer fra 1700-tallet, stod i 1810 i fyrretømmer med lerklinede tavler, inddelt i syv fag med blysprossevinduer og indgang fra gaden med en fyldingsdør; i taget var en kvist. Ved branden i 1842 blev taget lettere beskadiget, men umiddelbart efter atter istandsat. Inden 1889 var nordsiden blevet omsat i grundmur; gavlene var stadig af brædder, kvisten nævnes ikke længere. Bygningens fremtræden i dag er resultatet af en gennemgribende istandsættelse i 1970'erne, hvor sydfacadens lerklining dækkedes af et pudslag, nye døre og vinduer isattes, et lille saltekammervindue i nordfacaden sløjfedes, og de to tagkviste i syd påbyggedes.

BJERGERLAV 12  
se Strandgade 9.

BJERGERLAV 13  
se Slippen 3.

BJERGERLAV 14  
se Slippen 1.

BLEGERSTRÆDE 1/  
CHR. MØLSTEDSGADE 9,  
matr.nr. 124a.  
*Fredet i klasse B.*

- ?-1793 Skomager Jens Sørensen og  
-1814: dennes enke.  
1814-1827: Ane Jacobsdatter, enke efter Bertel Jansen.  
1827-1876: Matros Hans Niels(en) Frederiksen.  
1876-1905: Fisker Andreas Mølsted.  
1905-1966: Kunstmaler Chr. Ferd. Andr. Mølsted og dennes arvinger.  
1966-1971: Børnehavelærerinde Hedvig Johanne Andrea Mølsted og sølvsmed Ingeborg Christine Mølsted.  
1971- : Læge Kjeld Balslev.

*Bygningsbeskrivelse:* Grundmuret bygning med stråtag. Over den sorte, murede sokkel står facaderne glatpudsede og gulmalede; i syd med en hvid, aftrappet hovedgesims i træ, i nord en hvid sugfjæl. I sydfacaden er indgang med en flammeret halvdør, malet rød og grøn. Vest for døren er tre regelmæssigt placerede, torammede vinduer (16½"×37½") med tre ruder i hver ramme og fladbuestik. Umiddelbart øst for døren er en firrudet vinduesramme og øst herfor to torammede vinduer (19½"×35") med seks ruder i hver ramme og vandnæser. I søndre tagflade en stråtagkvis, hvori et torammet vindue med tre ruder i hver ramme; i tagfladen i øvrigt to jerntagvinduer. Ved tagskægget er såvel her som i nordsiden en række tagsten og under taget plastiktagrender. I tagryggen er i vest en vandskuret, gulmalet skorsten med sokkel og krone; endvidere en gulmalet attrap Skorsten med sokkel og krone. I nordfacaden til Chr. Mølstedsgade er fem torammede vinduer, hvoraf de tre vestre (18½"×41") er regelmæssigt placeret; vinduerne har tre ruder i hver ramme og fladbuestik. I nordre tagflade et ateliervindue. I østgavlen er kampesten i soklen, og muren er vandskuret og gulmalet. I undergavlen et trerammet vindue, i overgavlen et torammet; begge med tre ruder i hver ramme. I gavlen er indmuret en mindetavle over marinemaleren Chr. Mølsted. Samtlige vinduer er malet grønne. I begge gavle er grønmalede vindskeder. På taget en lynafleder.

I gården mod øst er en grundmuret halvtagsbygning med paptag. Heri indgang med en flammeret, grønmalet dør. I nordfacaden endvidere et torammet vindue (16½"×40") med tre ruder i hver ramme og muret



Blegærstræde 1, flammeret halvdør. (NM 1978).

**BLEGERSTRÆDE 1A,**  
matr.nr. 124b.

1916–1966: Kunstmaler Chr. F. A.  
Mølsted og dennes arvin-  
ger.

1966– : Dragør Museum.

**BLEGERSTRÆDE 2/  
CHR. MØLSTEDSGADE 11-13/  
SØNDERSTRÆDE 1,**  
matr.nr. 140a-b, 141a-b.

?–1795 Skipper Jacob Jacobsen  
–1842: Snedker og dennes enke  
Mette Nielsdatter.

sålbænk. I østgavlen et lignende fag. I vestgavlen en trerudt vinduesramme med vandnæse.

Vest for denne bygning er en lille grundmuret forstuebygning til atelieret, Blegærstræde 1A. Bygningen er vandskuret og gulmalet med paptag. Indgang med en fyldingsdør med rude.

I øst et grønmalet plankeværk af lodrette planker. Heri en låge med kugler på stolperne. I syd et umalet plankeværk af lodrette planker; heri en låge.

*Bygningshistorie:* Da ejendommen i 1793 blev indtegnet til brandforsikring, lå her et stråtækt, otte fags bindingsværkshus. Bindingsværket bestod af egestolper, hvorimellem væggene i sydfacaden var udmurede, i nordsiden lerklinede. I vest havde huset fælles bindingsværksgavl med naboen, medens østgavlen var grundmuret til bjælken, overgavlen af brædder, hvori var anbragt en lem. I den nordre tagflade var en kvist med to lemme. Bygningen var indrettet til beboelse; for indgangen, der var placeret samme sted som den nuværende dør, var en halvdør og ved siden af denne et lille blysprossevindue. Bygningen havde i øvrigt såvel blysprossevinduer som engelske rammer. Husets udseende synes ikke at være ændret væsentligt før efter midten af forrige århundrede. Vestgavlens grundmuring står muligvis i forbindelse med nyopførelsen af Chr. Mølstedsgade 7 i 1867, hvorved gavlen kom til at ligge fri; en vurdering fra 1887 nævner dog stadig bræddeklædte gavltrekanter såvel i øst som i vest. På dette tidspunkt stod bygningen dels i grundmur, dels i udmuret bindingsværk. Omsætningen til grundmur synes fuldført omkring århundredskiftet. Det store vindue i tagets nordside hidrører fra et atelier, indrettet på loftet for marinemaleren Chr. Mølsted. Bygningen blev i 1940 forsynet med lynafleder. Stråtagkvikstenen i syd er påbygget i 1930'erne. Attrapkorstenen stammer fra en istandsættelse i 1970'erne.

Den østre bygning i gården er formentlig opført i begyndelsen af dette århundrede som vaskehus. Bygningen er forsynet med ovenlys i 1970'erne.

Bygningen vest herfor er opført samtidig med det syd herfor beliggende atelier som en forstuebygning hertil. Se Blegærstræde 1A.

*Bygningsbeskrivelse:* Grundmuret bygning med teglhængt heltag. Bygningen hviler på en sort, muret sokkel, hvorover facaderne står vandskurede og gulkalkede med en hvid afrappet hovedgesims. Fra Blegærstræde er indgang i østgavlen med en grønmalet fyldingsdør. Syd for døren er en blanding i muren. I sydfacaden er et torammet vindue med tre ruder i hver ramme; herfor er grønmaledede fyldingsskodder. I nordre tagflade et ateliervindue. Forskællingen hvidtet; på tagryggen en lynafleder.

Grunden indhegnes i syd af et grønmalet plankeværk af lodrette planker; heri en låge.

*Bygningshistorie:* Bygningen er opført som atelier for kunstmaleren Chr. Mølsted, der i 1916 havde købt grunden, matr.nr. 130, hvorpå lå et ældre hus, som han lod nedrive. Senere indrettedes en lille butik med stort vindue i østgavlen. I 1966 overtoges bygningen af Dragør Museum, der her lod indrette et museum for Chr. Mølsted.

*Bygningsbeskrivelse:* Grundmuret bygning med teglhængt heltag med halvvalm. Bygningen hviler på en sort, pudset, muret sokkel; i det vestre fag med kampesten. Herover står nordsiden og gavlene vandskurede og gulmalede, i nord med en hvid afrappet hovedgesims. I nordsiden er fire torammede vinduer (16½"×44") med tværsporse foroven, herunder klinkesålbænke. I det vestre fag er et vindue med lodpost og højtsiddende tværpost, i underrammerne en højtsiddende tværsporse. I dette vindue, der har samme bredde, men er højere end de ovenfor beskrevne vinduer,



1842–1894: Skipper Peter Mathiassen Riber og dennes enke Ane Jacobsdatter.

Derefter matr.nr. 140a, 141a:

1894–1935: Fisker Jacob Peter Riber.

1935–1942: Enkefru Math. Larsen, f. Riber.

1942– : Fisker Einar Larsen.

Matr.nr. 140b:

1894–1906: Enkefru Neel Sørvin, f. Riber.

Derefter som matr.nr. 140a, 141a.

Matr.nr. 141b:

1894–1906: Enkefru Neel Sørvin, f. Riber.

1906–1949: Matros Niels Peter Sørvin.

1949– : Fisker Einar Larsen.

er kulørte, blyindfattede ruder. Herunder skifersålbænk. Alle vinduerne har grønmalet karmtræ, medens rammerne er imprægnerede. Under taget en zinktagrende. I nordre tagflade et ovenlysvindue. I tagryggen er i den vestre del en vandskuret og gulkalket skorsten med sokkel og krone. I den østre undergavl er to fag vinduer som nordfacadens vestre fag, men kun med blyindfattede ruder i overrammerne. Herunder klinkesålbænke. I overgavlen er et trerammet vindue med tværspisser foroven. I gavlen er murankre; under halvvalmen en hvid aftrappet gesims. I vestgavlens søndre del er indgang med en nyere, flammeret og imprægneret halvdør; nord for døren en lille vinduesramme med to små råglasruder. I overgavlen er to torammede grønne og gule vinduer med tværspisse foroven og pudset indfatning. Under halvvalmen en hvid aftrappet gesims. Den nordre del af gavlen er skjult bag den næstbeskrevne bygning. Sydfacaden står i gul, blank mur, hvoraf den østre del er synligt nyere end den vestre. Under taget en aftrappet hovedgesims. I den vestre del er tre fag vinduer, af samme udseende som vinduerne i vestre overgavl; herunder klinkesålbænke. Over de to østre af disse fag er en gavlkvist, hvori to lignende vinduer; på flunkerne en aftrappet gesims. Over samtlige vinduer er murstik. I den østre del er indgang med en nyere, lakeret fyldingsdør. På hver side heraf er en vinduesramme med tværspisse foroven; heri gule råglasruder. I tagfladen et ovenlysvindue. Forskællingen er hvidtet.

Sammenbygget med hovedbygningen i vest en grundmuret, teglhængt heltagsbygning. Over den sorte, pudsede sokkel står facaderne glatpudsede og gulmalede, afsluttet af en hvid, aftrappet hovedgesims. I vestgavlen er et torammet vindue med tværspisse foroven, vandnæse og skifersålbænk. I sydfacaden er indgang med en flammeret, imprægneret halvdør; øst herfor et torammet vindue som i gavlen. Forskællingen hvidtet.

I gården er i sydvest en grønmalet halvtagsbræddebygning med paptag. I nordsiden er to glatte døre, hvoraf den ene er en halvdør; endvidere to små vinduesrammer med to ruder i hver. I østgavlen et torammet vindue med tre ruder i hver ramme.

Mod sydøst i gården en grundmuret halvtagsbygning i gul, blank mur med paptag. I bygningen er to glatte revledøre og to torammede vinduer med tværspisse foroven; herunder klinkesålbænke.

Vest for sidstnævnte bygning en halvtagsbræddebygning med paptag. Heri en glat revledør samt en stor vinduesramme med seks ruder.

Til Sønderstræde er et grønt plankeværk af lodrette planker på hvide, støbte stolper. Heri en umalet låge. Til Blegerstræde et ligeledes grønmalet plankeværk af lodrette planker på lysegrå, støbte stolper; heri en grønmalet låge. Mellem vestgavlen af bræddebygningen i gården og naboen i syd er et fag plankeværk, hvori en gåselem.

*Blegerstræde 2, gavl til Sønderstræde. (NM 1977).*



*Bygningshistorie:* Den skikkelse, hvori bygningen fremtræder i dag, er bibragt den ved flere gennemgribende ombygninger i dette århundrede, således at bygningen i dag stort set ikke rummer ældre bygningselementer. I forrige århundrede lå her et stråttækt bindingsværkshus, som i 1890'erne deltes i to selvstændige ejendomme. Af disse var den østre dog allerede omsat i grundmur i 1870'erne, hvor også stråtaget over hele bygningen var udskiftet med tegl. Den vestre ejendom omsattes først til grundmur i dette århundrede. Da fisker Einar Larsen i 1942 overtog den vestre ejendom, lod han dennes sydfacade nyopmure i gul, blank mur og gavlkvisten påbygge. I 1949 erhvervede han også den østre ejendom, som han senere lod ombygge; samtidig ombyggedes også nordfacaden af den vestre ejendom med undtagelse af det vestre fag. Ved disse ombygninger bibeholdtes den tidligere bebyggelses dimensioner.

Den lille bygning ved hovedbygningens vestgavl er opført i 1880'erne som brændehus. Da hovedbygningen i 1894 blev delt i to selvstændige

ejendomme, deltes brændehuset mellem disse. Fra 1906 hørte hele bygningen dog under den vestre ejendom. Den indrettedes derefter til vaskehus, der atter er nedlagt i midten af dette århundrede, hvor bygningen er inddraget til beboelse.

De øvrige bygninger er alle fra dette århundrede.

### BLEGERSTRÆDE 3/ STORMGADE 7, matr.nr. 134.

- ?–1798–? : Ungkarl Peter Joensen.  
 ? –1816: Anders Olsen Broder.  
 1816–1856: Lods Ole Petersen Magleby og dennes enke Ane Hans Jens.  
 1856–? : Skibskapt. Claus Jensen Bødker og dennes enke Gert Ole Peters.  
 ? –1931: Neel Claus Jensen (Bødker).  
 1931–1957: Claus Jul. Bødker Jensen.  
 1957–1976: Bager Egon Bødker Jensen.  
 1976– : Styrmd. Ole Chr. Thorn og Ane-Mette Bjørn-Rasmussen.

*Bygningsbeskrivelse:* Grundmuret, stråttækt bygning med kragtræer på rygningen. Over den sorte, pudsede, murede sokkel står facaderne glatpudsede og gulkalkede. I sydfacaden ses en tagrem, nu delvis skjult af en mørk, imprægneret sugfjæl. Fra syd er indgang med en tofløjet fyldingsdør. Øst for døren er to fag vinduer og vest for døren fem fag. Samtlige vinduer er torammede med fladbuestik; under vinduerne er vandnæser, dog ikke ved det vestre og lavere fag. De fleste af vinduerne er nyisatte. I nordsiden er tre torammede vinduer med skifersålbænke. I taget er til hver side tre uregelmæssigt placerede stråtagkviste; i hver kvist et torammet vindue. I tagryggen en bred skorstenspipe med sokkel og krone. I samtlige vinduesrammer er tre ruder.

I gården syd for hovedbygningen er i vest en lille, grundmuret bygning med teglhængt heltag. Bygningen hviler på en støbt sokkel, hvorover facaden står vandskuret, afsluttet af en muret, aftrappet hovedgesims. I østfacaden er to torammede vinduer med tre ruder i hver ramme. I nordgavlen er indgang med en halvdør.

For tiden er intet hegn til gaden.

*Bygningshistorie:* Bygningen har fået sit nuværende udseende ved ombygninger i dette århundrede af et 1700-tals bindingsværkshus med lerklinkede vægge og stråtag. Da denne bygning blev indtegnet til brandforsikring i 1798 bestod den af ni fag, indrettet til beboelse og forsynet med blysprossevinduer. I den søndre tagflade var en kvist med luge. I 1800-tallet udskiftedes blyrammerne med engelske rammer, og sandsynligvis blev en mindre del af huset omsat til grundmur. Væsentlige ændringer indtraf dog først umiddelbart efter århundredskiftet, hvor hele bygningen omsattes til grundmur. Bygningens nuværende fremtræden skyldes en gennemgribende istandsættelse og ombygning påbegyndt i 1976, men endnu ikke afsluttet. I forbindelse hermed er tagkvistene påbygget og skorstenen nyopmuret, indgangspartiet er flyttet mod vest, en ny dør isat og vinduerne udskiftet. Samtidig er en del tidligere vinduesåbninger tilmuret og nye etableret.

Den lille bygning i sydvest er opført i 1976.

### BLEGERSTRÆDE 4 se Sønderstræde 3.

### BLEGERSTRÆDE 5, matr.nr. 138.

- ?–1797 : Skipper Ole Hansen Jans  
 –1822: og dennes enke Anne Jørgensdatter.  
 1822–1852: Vognmd. Hans Svendsen og dennes enke Aff Ole Hansdatter.  
 1852–1891: Vognmd. Hans Larsen Langøe.  
 1891–1904: Vognmd. Jul. Hansen Svane.  
 1904–1909: Vognmd. Emil Peter Nielsen.  
 1909–1956: Bleger Crilles Olsen og dennes enke Margr. Elisabeth Olsen.

*Bygningsbeskrivelse:* Øst-vest-orienteret, teglhængt bygning, dels i bindingsværk, dels i grundmur. Østgavlen til Blegerstræde er grundmuret og står vandskuret og gulmalet over den sorte, murede og pudsede sokkel. I undergavlen er to torammede, imprægnerede vinduer med vandnæser; heri termoruder opdelt med to tværsprosser. I overgavlen et lignende fag med tre rammer og uden vandnæse. I sydfacaden står det østre fag i grundmur, vest herfor to fag i bindingsværk med murede vægge mellem egestolper; den resterende del er grundmuret med undtagelse af et meget bredt, lerklinet fag i vest. I hele facaden ses dog bjælkehoveder, der er glammede i stolperne; under taget en tagrem. Tømmeret er sort, murværket gulmalet; herunder en sort sokkel med kampesten. I hele sydfacaden er nyisatte vinduer af samme udseende som østgavlens vinduer, desuden indgang med en fyldingsdør. I søndre tagflade er tre nye, murede, teglhængte heltagskviste, hver med et torammet vindue med to ruder i hver ramme; endvidere to ovenlysvinduer. Nordløberen står i bindingsværk på en høj, sorttjæret kampestenssokkel, egestolperne og de glammede





1956–1972: O.ass. Viggo Rich. Olsen.  
1972– : Styrmd., senere lods  
Eyvind Jansen.

bjælkehoveder er sorttjærede, tavlene lerklinede og gulkalkede. Bygningen er inddelt i 11 fag. I tredje fag fra vest er et nu blændet, enrammet vindue. I fjerde fag fra øst en ny trerudet vinduesramme, isat i en gammel karm med stabler til skodder. I femte fag fra øst et torammet vindue med tre ruder i hver ramme; også her er rammen ny, men karmtræet gammelt. Under taget en plastictagrende. I den nordre tagflade er to ovenlysvinduer. I tagryggen en vandskuret og gulmalet skorsten med sokkel og krone.

Mod syd på grunden med gavlen ud til Blegerstræde ligger en grundmuret bygning med heltag med bølgeeternit. Bygningen har sort, pudset sokkel, gulmalet murværk og under taget en grøn sugfjæl. I nordsiden er indgang med en grøn revledør; øst for døren er et seksrudet staldvindue. Vestgavlen er delvis skjult af den nedenfor beskrevne bygning; gavltrekanten er bræddeklædt. I østgavlen til Blegerstræde er en grønmalet garageport, nord for porten et torammet vindue med tre råglasruder i hver ramme; under vinduet en skifersålbænk. I gavltrekanten er et halvrundt støbejernsaldvindue. Sydfacaden er uden muråbninger.

Sammenbygget med foranstående bygning i vest er endnu en grundmuret bygning med heltag med bølgeeternit. Taget har kip i forlængelse af forrige, ligesom også sydfacaderne flugter med hinanden. Derimod er den vestre bygning ikke så dyb som den østre, hvorfor nordfacaden er forskudt mod syd. I bygningens vestgavl er et torammet vindue uden sprosser; herunder klinkesålbænk. I nordfacaden er to glatte revledøre.

*Bygningshistorie:* Bygningen er opført i 1700-tallet og indtegnedes til brandforsikring i 1797. Nordløberen fremtrådte da, som i dag, i bindingsværk med egestolper og lerklinede vægge. Om sydfacaden har stået i bindingsværk med udmurede tavler eller den allerede på dette tidspunkt delvis har været grundmuret – således som tilfældet var i 1840 – fremgår ikke klart af arkivalierne. Bygningen var oprindelig stråttækt, i taget mod syd var en kvist med lem; i den østre gavltrekant, som var bræddeklædt, var ligeledes en lem. Huset var indrettet til beboelse samt mod øst til brænde- og materialhus; i bygningen var fire fag blyvinduer med skodder for de to fag, tre fag smårudedede engelske vinduer samt indgang fra gården med en flammeret halvdør. Inden 1840 var der sat engelske rammer i alle vinduer; en del af bygningen var nu indrettet til stald for to heste. Stalden fandtes endnu i 1892, men synes sløjt før 1919, hvor bygningen udelukkende anvendtes til beboelsesformål. I samme periode udskiftedes stråttækt med pap; på sydsiden lagdes senere bølgeeternit.

I 1975 er bygningen blevet gennemgribende istandsat, døre og vinduer er fornyet og det tidligere tagpap og eternittag udskiftet med tegltag,

Blegerstræde 6 set fra syd. (NM 1977).



hvori opsattes tre kviste. Også skorstenen stammer fra denne ombygning.

Det østre af udhusene er opført i sidste halvdel af forrige århundrede. Bygningen havde da tegltag. Bygningen har tjent som hestestald, først i forbindelse med en vognmandsforretning, senere en blegervirksomhed, nedlagt henimod midten af dette århundrede.

Den vestre bygning har fået sin nuværende skikkelse i begyndelsen af dette århundrede ved ombygning af et ældre åbent skur med tegltag. Efter ombygningen indrettedes bygningen til vaskehus.

**BLEGERSTRÆDE 6,**  
matr.nr. 144.

1874–1888: Slagter Carl C. Hansen.

1888–1914: Hans Jørg. Holm.

1914–1919: Købmd. Jul. Chr. Jensenius Riiber.

1919–1964: Blikkenslager Hans Thorv. Oskar Hansen.

1964–1970: Else Margr. Hansen.

1970– : Inger Sørensen.

*Bygningsbeskrivelse:* Grundmuret bygning med teglhængt heltag. Over den sorte, glatpudsede sokkel står facaderne vandskurede og gulmalede med hvid afrappet hovedgesims. I sydfacaden er indgang med en tofløjet, imprægneret fyldingsdør. Vest for døren er en trerudet vinduesramme, øst for døren tre torammede vinduer. Over de to vestre af sidstnævnte vinduer er en muret, teglhængt gavlkvist, hvori et torammet vindue. I tagfladen er to ovenlysvinduer. I nordsiden fire torammede vinduer med murede sålbænke. I nordre tagflade tre ovenlysvinduer. Under taget en zinktagrende til begge sider. I vestgavlen til Blegerstræde er to torammede vinduer, i overgavlen et lignende fag. Samtlige vinduer i bygningen er imprægnerede, i hver ramme er tre ruder.

Langs grundens sydskel er en grundmuret bygning med bølgebliktag med lav rejsning. Over den sorte, murede sokkel står bygningen pudset og gulkalket. I bygningens nordfacade er en tofløjet, glat port og to fyldingsdøre med ruder; mellem disse to døre er et fast vindue med 12 ruder samt et torammet vindue med tre ruder i hver ramme og vandnæse. Øst for porten er endnu et torammet vindue med tre ruder i hver ramme. I vestgavlen en lille, torudet vinduesramme. Døre og vinduer er grønmalede. Sydsiden står i blank mur.

Til gaden er et nyt grønmalet plankeværk af lodrette planker, heri en låge.

*Bygningshistorie:* Hovedbygningen er nyopført i 1960'erne.

Den grundmurede bygning i gården er opført i 1878. Den østre del, 7 alen, med en tofløjet, glat dør og to små vinduer med små ruder, var indrettet til salteri i forbindelse med den slagtervirksomhed, der blev drevet i ejendommen på dette tidspunkt. Den vestre del var indrettet til stald for en hest og seks køer samt lokum. I denne del var indgang med en glat dør, et torammet vindue som det nuværende samt to staldvinduer. Ved opførelsen havde bygningen paptag. Det nuværende bølgebliktag

BLEGERSTRÆDE 7  
se Bymandsgade 10.BLEGERSTRÆDE 8,  
matr.nr. 147a, d.

- ?-1793-? : Crilles Jansen Bager.  
 ? -1826: Aide Olsdatter, enke efter  
 skipper Jan Jørgensen.  
 1826-1857: Bager Carl Johan H.  
 Øhmke.  
 1857-1859: Ane Jan Hermann Jacob-  
 sen, ovennævntes steddat-  
 ter.  
 1859-1910: Skomager, senere bleger  
 Niels Rasmussen, g.m. Ane  
 Jan Hermann Jacobsen.  
 1910: Enkefru Ane Rasmussen.  
 1910-1914: Lygtetænder Chr. Peter  
 Christensen.  
 1914-1920: Skibsfør. Adrian Schmidt.  
 1920-1976: Mur.mest. Dines Mangor  
 Andersen og dennes enke  
 Agnes Andersen.  
 1976- : Jens og Anette Boldreel.

stammer fra begyndelsen af dette århundrede, hvor bygningen stadig tjente som stald samt brændehus.

*Bygningsbeskrivelse:* Grundmuret bygning med teglhængt heltag. Over den sorte, murede og pudsede sokkel står facaderne vandskurede og gulkalkede; i sydfacaden dog glatpudset op til vinduernes underkant. Under taget en aftrappet gesims i rå træ. Fra syd er indgang med en fyldingsdør med høje råglasruder. Vest for døren er to torammede vinduer med tre ruder i hver ramme, øst for døren er tre lignende fag; alle imprægnerede. Over indgangsdøren er en plastictagrende. I søndre tagflade er to nye, murede, teglhængte heltagskviste med et torammet vindue med tre ruder i hver ramme; i øvrigt to små ovenlysvinduer. I tagryggen er i vest en vandskuret og gulkalket skorsten med sokkel og krone. I nordsiden er tre fag vinduer, hvoraf de to vestre er som sydfacadens, medens det østre er et ældre trerammede vindue med seks ruder i hver ramme. I vestgavlen til Blegestræde er to fag vinduer i undergavlen og eet fag i overgavlen; alle som sydfacadens vinduer. Østgavlen står i grundmur uden muråbninger. Langs bygningens nordside en slippe.

I gårdsrummet syd for hovedbygningen er i øst en halvtagsbræddebygning med teglhængt tag. I nordsiden er en glat revledør samt en trerudet vinduesramme. I vestgavlen en lignende vinduesramme. Bygningen er gråmalet.

Mod vest i gården en grundmuret halvtagsbygning med paptag. I nordgavlen er indgang med en fyldingsdør med ruder; vest herfor et torammet vindue (12"×29½") med fire ruder i hver ramme. Bygningen er vandskuret og gulkalket. Vestsiden er uden muråbninger. I bygningen er en vandskuret og gulkalket skorsten med sokkel og krone.

Øst for sidstnævnte bygning er en grundmuret halvtagsbygning med paptag. Bygningen er vandskuret og gulkalket over den sorte sokkel. I bygningen er indgang med en rødmalet fyldingsdør; endvidere et torammet vindue med fire ruder i hver ramme samt en lille udelt ramme.

*Bygningshistorie:* I 1793 lod Crilles Jansen Bager sit stråttækte bindingsværkshus indtegne til brandforsikring. Bygningen havde lerklinede vægge og var inddelt i ti fag. Heraf var de tre vestre fag indrettet til brænde- og materialhus med indgang med to halvdøre, den resterende del af huset var indrettet til beboelse med indgang fra gården i fjerde eller femte fag fra vest, hvorover en kvist med lem, samt fire fag engelske vinduer. Inden 1840, hvor huset atter blev vurderet, var en del af bygningen omsat i grundmur; alt var nu indrettet til beboelse. I 1876 stod hele bygningen i grundmur, dog var gavlen, der stødte op til naboen i øst, af brædder; fra gården var indgang med en tofløjet fyldingsdør, og i huset var i alt 10½ fag vinduer med store ruder. Loftet var da endnu ikke udnyttet til beboelse. I 1941 lod murermester Dines Andersen stråtaget erstatte af et tegltag; det er formentlig i forbindelse hermed, at der opsattes en stor og to mindre kviste i syd. Bygningen er i 1976 blevet kraftigt ombygget, idet hele overdelen samt bygningens indre er fornyet. Med undtagelse af det østre vinduesfag i nordsiden er alle vinduer nysisatte. I sydfacaden er to vinduesfag sløjfet ved ombygningen; i vestgavlen var tidligere tre trerammede vinduer; også indgangsdøren er ny.

Bræddebygningen mod øst i gården er opført i 1870'erne.

Den grundmurede bygning i vest er fra begyndelsen af dette århundrede og opført som vaskehus. Bygningen havde oprindelig tegltag, der omkring 1940 udskiftedes med tagpap.

Bygningen umiddelbart øst for denne er opstået ved ombygning af en bræddebygning fra 1800-tallet. Nordfacadens vestre fag er som det sidste omsat til grundmur i 1976. Også denne bygning havde indtil 1940 tegltag.





*Blegerstræde set fra syd. I forgrunden t.h. gavl af Blegerstræde 12, derbag nr. 8 og 6. I billedets venstre side Blegerstræde 5. (NM 1977).*

**BLEGERSTRÆDE 9/  
BYMANDSGADE 7/  
RØNNE ALLÉ 24, matr.nr. 334v.**

–1937: Dragør Kommune.  
1937–1960: Ing. Bertel M. Jans.  
1960– : O.ass. Bent Jan Jans.

*Bygningsbeskrivelse:* Grundmuret bygning i fem fag med teglhængt heltag med halvvalm. Over den sorte, murede sokkel står bygningen med glatpudsede facader og vandskurede gavle; overalt gulkalket med hvid, aftrappet hovedgesims i syd og nord. I sydfacaden er over de to midterfag en muret gavlkvist, hvori to torammede vinduer med tre ruder i hver ramme; om gavlen et hvidt, afbrudt gesimsbånd. I sydfacaden er i andet fag fra vest indgang med en tofløjet fyldingsdør med ruder. I facaden er i øvrigt fire vinduer med lod- og tværposte samt tværsporse i underrammerne. I nordsiden er indgang i det østre fag med en fyldingsdør med ruder, desuden tre fag vinduer som sydfacadens. Det vestre fag er skjult af en lille, grundmuret halvtagsstilbygning med paptag. Under taget en zinktagrende. I nordre tagflade er en tagkvist med blik på tag og flunker; heri et torammet vindue med tre ruder i hver ramme; endvidere tre små jerntagvinduer. I tagfladen er en vandskuret, gulkalket skorsten med rør; i tagryggen en ligeledes vandskuret og gulkalket skorsten med sokkel og krone. I vestgavlen er et vindue som facadernes samt et tilsvarende blændingsfelt; i overgavlen to torammede vinduer med tre ruder i hver ramme. I østgavlen til Blegerstræde er i etagen tre blændinger svarende til etagens vinduer, desuden en lille, udelt vinduesramme. I overgavlen er to torammede vinduer med tre ruder i hver ramme og fladbuestik. I gavlen er indmuret en stenplade med inskription: »Aar 1860 er denne Skole opført – Tag Herre i din Varetægt – Fra Aar til Aar fra Slægt til Slægt – Hvad her blev opført i dit Navn – Til Priis for Dig og os til Gavn«.

Blegerstræde 16, søndre bygning set fra Rønne Allé.  
(NM 1977).



På grundens nordøstre hjørne er en lille, grundmuret, øst-vestvendt bygning med teglhængt heltag. Bygningen har sort sokkel, vandskuret, gulkalket mur og hvid, aftrappet hovedgesims. I nordsiden er to torammede vinduer med to ruder i hver ramme samt en lille udelt vinduesramme. I vestgavlen er to torammede vinduer som de ovenfor beskrevne. I sydfacaden er to glatte døre. I tagryggen en nyere skorsten i gule sten.

Til Blegerstræde og Bymandsgade er et sort plankeværk af lodrette planker; heri er til Blegerstræde en låge. Til Rønne Allé et stakit og hæk.

BLEGERSTRÆDE 10  
se Bymandsgade 14.

BLEGERSTRÆDE 12  
se Bymandsgade 12.

BLEGERSTRÆDE 14  
se Bymandsgade 9.

BLEGERSTRÆDE 16/  
RØNNE ALLÉ 26-28, matr.nr. 154.  
*Fredet i klasse B.*

- ?-1796-? : Skipper Jan Jørgensen.  
1816-1833: Skipper Niels Jørgensen.  
1833-1856: Styrmd. Hendrik Corn.  
Palm, ovennævntes svigersøn.  
1856-1864: Jacob Ludv. Ehlers og dennes enke Ane Dorthea Frederikke.  
1864-1886: Vævermest. Vilh. Bothmann.  
1886-1908: Bleger Peter Bothmann og dennes enke Anna Math. Bothmann.  
1908-1911: Bleger Niels Vilh. Bothmann, Augusta Christine Bothmann og Christine Math. Bothmann.  
1911-1918: Bleger Niels Vilh. Bothmann.  
1918-1974: Fru Marie Kirstine Bothmann.  
1974- : Anders Peter Bothmann.

*Bygningshistorie:* Bygningen er opført i 1860 som skolebygning og tjente som sådan ind i dette århundrede. I den søndre tagflade var i slutningen af forrige århundrede to tagkviste, i dette århundrede påbyggedes i stedet en bred, muret kvist med fladt tag. Gavlkvisten stammer fra 1930'erne.

Den lille bygning i nordøst er opført i forrige århundrede.

*Bygningsbeskrivelse:* Den teglhængte hovedbygning står dels i grundmur, dels i bindingsværk. Bygningen hviler på en sort kampestenssokkel, hvorover den grundmurede sydfacade står vandskuret og gulkalket med brændte lejefuger og afsluttet af en hvid, aftrappet hovedgesims. Til bygningen er indgang med en fyldingsdør med råglasruder samt overvindue med kulørte ruder. Herover er ved tagskægget en lille, teglhængt heltagskvist med bræddeovergavl; heri et torammet vindue med to ruder i hver ramme. Vest for indgangsdøren er 3½ fag torammede vinduer (16½"×47") med tre ruder i hver ramme, det halve fag er placeret nærmest døren. Øst for døren er tre lignende fag (21"×37½"). Øst herfor er endnu en dør med ruder samt trerudede sidevinduer. Under taget en zinktagrende. I tagfladen er vest for den ovenfor omtalte kvist et stort jerntagvindue og øst for kvisten et lille jerntagvindue samt en bred, zinkklædt tagkvist med sadeltag med lav rejsning; heri et vindue med to lodposte samt tværpost. I tagryggen er tre nyere skorstene, hvoraf den midterste i gule sten med hætte, de to andre vandskurede og gulkalkede, den vestre med hætte. Størstedelen af nordsiden står i bindingsværk med udmurede tavl, de to vestre fag er dog grundmurede. I tagfladen tre jerntagvinduer. Vestgavlen til Blegerstræde står i grundmur, pudset og malet lys gul. I undergavlen er tre torammede vinduer med tre ruder i hver ramme, fladbuestik og skifersålbænke. I overgavlen er et lignende, men trerammet, vindue. Vinduer og døre er malet brune.

Mod sydvest på grunden, ud til Rønne Allé, ligger en øst-vestvendt, grundmuret bygning med heltag med cementsten. Over den sorte, murede sokkel står bygningen vandskuret og gulkalket med hvid, aftrappet hovedgesims. Bygningen er inddelt i tre brede fag med en gavlkvist over midterfaget mod syd. I sydfacaden er indgang i det østre fag med en lakeret lameldør med råglasrude. Vest herfor er to fag vinduer med to lodposte samt tværpost. I gavlkvisten et trerammet vindue med tværsporse foroven. Under taget en zinktagrende. Bygningens nordside er





Blegerstræde 16, østre del af sydfacaden. (NM 1977).

skjult af den nedenfor beskrevne tilbygning. I vestgavlen til Blegerstræde er spor efter to staldvinduer og derover efter en luge. I gavltrekanter er et torammet vindue med tre ruder i hver ramme. I østgavlen et torammet vindue med tre ruder i hver ramme samt en lille, tophængt, udelt ramme. Samtlige vinduer er malet brune og beige.

I gården, bygget op ad nordsiden på den sidst beskrevne bygning, ligger en grundmuret halvtagsbygning med paptag. Over den sorte sokkel står bygningen vandskuret og gulkalket. I sydfacaden er to glatte døre og en tofløjet, glat port samt tre støbejernsvinduer med otte ruder i hver. Under taget en zinktagrende. I tagets østre ende er en vandskuret, gulkalket skorsten med sokkel, krone og rør. I vestgavlen er en tofløjet, glat port, i østgavlen et torammet vindue med tre ruder i hver ramme. Døre og vinduer er malet brune.

Vest for denne bygning er endnu en lille, grundmuret halvtagsbygning med paptag. I østfacaden er en glat dør samt et tophængt vindue.

Tilbygget den sidstbeskrevne bygning mod nord er en lav, åben halvtagsbræddebygning med paptag.

Til Blegerstræde et sort plankeværk af vandrette stafbrædder, heri en låge. Til Rønne Allé et hvidt stakit på støbte stolper; heri en låge. Mellem gården i vest og haven i øst et stakit med låge.

*Bygningshistorie:* Bygningen er opført før 1796, hvor skipper Jan Jørgensen lod den indtegne til forsikring. Bygningen bestod da af egestolper med murede vægge, dog var vestgavlen grundmuret helt op i spidsen. Bygningen var indrettet til beboelse, vævestue og brænde- og vaskehus og inddelt i 12 fag med indgang fra syd i de to midterste fag med en flammeret halvdør. I sydfacaden var dels blysprosserammer, dels engelske rammer; i vestgavlen to fag engelske rammer. Taget var teglhængt. I 1840 var blyrammerne udskiftet med engelske rammer. Muligvis var sydfacaden allerede da omsat i grundmur, i al fald beskrives størstedelen af huset som værende grundmuret i 1857. På dette tidspunkt var der indrettet et værelse på loftet i vestgavlen, vævekammeret nævnes stadig. Omkring 1870 blev bygningen »ombygget« uden at det dog nærmere fremgår hvilke ændringer, der er tale om, muligvis nåede grundmuringen dog først sin nuværende udstrækning på dette tidspunkt. Siden synes bygningens ydre ikke at være ændret væsentligt. Ingen af kvistene nævnes i taksationerne. Kvisten over døren må dog formodes at have en betragtelig alder. Tagkvisten i øst er påbygget i begyndelsen af dette århundrede.

Bygningen ud til Rønne Allé har fået sit nuværende udseende omkring 1920, da der indrettedes beboelse i en ældre bygning, der indtil da havde tjent som stald og vaskehus. I 1840 lå her en stråtekt bræddebygning, indrettet til stald for to kreaturer, pigekammer, brænde- og vaskehus samt lokum. Denne bygning ombyggedes kraftigt i 1857, hvorefter den fremstod dels i udmuret bindingsværk, dels bræddeklædt, fremdeles med stråtag. Bygningen var nu indrettet til stald for to heste samt til vaskehus, der har indgået i en blegervirksomhed, idet der nævnes såvel bygekedel som bygekar. Bygningen omsattes i grundmur i 1890'erne, hvor den fik spåntag. Cementtaget har den i al fald haft siden 1918.

Da der indrettedes beboelse i den søndre bygning, opførtes tilbygningen ved dennes nordside som vaske- og brænde- og vaskehus. Den lille bygning vest herfor er formentlig opført samtidig hermed.

I ejendommen har været drevet blegervirksomhed et stykke ind i dette århundrede, i forrige århundrede i forbindelse med væveri.

*Bygningsbeskrivelse:* Grundmuret bygning med stråtag med kragtræer. Over den sorte sokkel står bygningen glatpudset og gulmalet, i syd afsluttet af en hvid aftrappet hovedgesims i træ. I sydfacaden er to

BODESTRÆDE 1  
se Kongevejen 17.

BODESTRÆDE 2  
se Kongevejen 19.

BODESTRÆDE 3, matr.nr. 165,  
166a-b.



- ?-1802-? : Skipper Jens Andersen  
Præst.
- ?-1840 : Vognd. Rasmus Peder-  
-1878: sen Adrian(sen) og dennes  
enke Ane Jørgens.
- 1878-1910: Frk. Marchen Rasmus  
Adriansen og skibsfør. Pe-  
ter Petersen Tydsk, g.m.  
Grith Rasmus Adriansen.
- 1910-1915: Skibsfør. Peter Petersen  
Tydsk.
- 1915-1920: Enkefru Anna Marie Chri-  
stine Tydsk.
- 1920-1921: Enkefru Olga Alvilda Pe-  
tersen, f.Jansen.
- 1921-1954: Ass. Otto Johs. Andersen  
og dennes enke Olga An-  
dersen, f.Jansen.
- 1954- : Væver Jens Guldborg An-  
dersen.
- I perioden 1874-1926 har matr.nr. 166b  
været udskilt som selvstændig ejendom.

indgange med imprægnerede lameldøre; mellem de to døre en lille, tophængt, udelt vinduesramme. Vest for de to døre er tre torammede vinduer (16"×44") med tre ruder i hver ramme; vinduerne er rød- og grønmaledede og har buet overkarm. Øst for dørene er ligeledes tre rød- og grønmaledede vinduer med lod- og tværpost samt tværsporse i underrammerne. I den søndre tagflade er i vest en lille, halvrund, stråttækt kvist med en lille, tophængt, udelt vinduesramme. Øst for denne er en større tagkvist med papklædt sadeltag med lav rejsning; heri et trerammeret vindue med to ruder i hver ramme. Endvidere et jerntagvindue. I tagryggen er to skorstene i gule sten med sokkel, krone og hætte. Under taget en plastictagrende. I nordsiden et torammeret, sprosseløst vindue. I nordre tagflade et stort jerntagvindue. I østgavlen til Bodestræde er et bredt vindue med to lodposte samt en tværpost, der deler vinduet på midten; i hver ramme er fire ruder. Over vinduet er fladbuestik, under vinduet sålbænk. I overgavlen er et torammeret vindue med seks ruder i hver ramme. Vinduerne er malet røde og grønne; om gavlen er en rød vindskede. I vestre overgavl er et torammeret vindue med tre ruder i hver ramme. Undergavlen er skjult af en grundmuret bygning med fladt tag med tagpap. Bygningen har samme etagehøjde som hovedbygningen. I sydfacaden er et vinduesfag som de tre vestre fag i hovedbygningen.

I forlængelse af ovenstående, mod vest, er endnu en lille, grundmuret halvtagsbygning; hertil er indgang fra syd med en fyldingsdør med høje råglasruder.

I forlængelse heraf, mod vest, en lavere, grundmuret halvtagsbygning med tagpap. I sydfacaden en tophængt, udelt vinduesramme. I taget en høj skorstenspipe.

Mod sydøst i gården ligger en grundmuret bygning med bølgeeternit-tag. Bygningen er opført af gasbeton og gulmalet. I vestgavlen er en udelt, tophængt vinduesramme. I sydfacaden er indgang med en rødmalet lameldør samt to udelte vinduesrammer. I nordfacaden to imprægnerede lameldøre. Østgavlen til Bodestræde er uden muråbninger.

Mod vest på grunden, op ad gavlen til Badstuevælen 12, ligger en grundmuret halvtagsbygning med tagpap. I østfacaden er indgang med en halvdør. I bygningen er fire tolvruddede vinduesrammer, tre i østsiden og een i sydgavlen.

Til Bodestræde er en gulmalet mur i gasbeton afdækket med tagsten. Heri er indgang med en rødmalet låge.

*Bygningshistorie:* Huset har fået sit nuværende udseende ved ombygninger af en stråttækt 1700-tals bygning. Denne var inddelt i ni fag med egebindingsværk og lerklinede tavler; de oprindelige blysporsevinduer var inden 1840 udskiftet med engelske rammer. I 1885 fandt en ombygning sted, hvorved den vestre del af bygningen omsattes i grundmur og forsynedes med nye gulve, lofter, vinduer og døre, og en ny skorsten opmuredes. Bygningen fremtrådte efter denne ombygning i fem grundmurede fag og fem fag bindingsværk med murede tavler. I den grundmurede del var fire fag vinduer med store ruder og eet fag med små ruder samt to indgange fra gården med fyldingsdøre. I bindingsværksdelen var 4½ fag vinduer med små ruder og en udvendig fyldingsdør. Bygningen var indrettet til to beboelseslejligheder, hvoraf skibsfører P. P. Tydsk beboede den nyombyggede del og Marchen Rasmus Adriansen den ældre del. I 1920 omsattes den østre del af bygningen til grundmur og de nuværende vinduer isattes. Til bygningen var nu to indgange fra gården, placeret som de nuværende, men med fyldingsdøre. Den store tagkvist er påbygget omtrent samtidig, medens den lille er noget nyere.

Den grundmurede bygning, der er tilbygget hovedbygningen mod vest, er opført i slutningen af 1920'erne som vaskehus. De to nyere tilbygninger vest for vaskehuset er opført omkring 1960 og 1970.

*Bodestræde set fra nord. T.v. gavlen af nr. 2, der bag nr. 4 og 6. T.h. nr. 3. (NM 1977).*



Halvtagsbygningen i vest er opført ved midten af dette århundrede i to faser.

Gasbetonbygningen mod sydøst på grunden er opført omkring 1960. Her lå tidligere en stråttækt staldbygning og vognport, som i 1874 solgtes fra den øvrige ejendom og derefter fik matr.nr. 166b. I 1926 forenedes de to grunde atter under samme ejer, og den gamle bygning blev kort efter nedrevet.

#### BODESTRÆDE 4, matr.nr. 232.

?–1797–? : Skipper Peter Jansen Rasmus.

? –1823: Bente Hendriksdatter, enke efter skipper Theis Carl Bertelsen.

1823–1881: Jan Olsen Wass.

1881–1885: Vognmd. Jan Jansen.

1885–1896: Mathilde og Helga Schiønemann.

*Bygningsbeskrivelse:* Øst-vest-orienteret bygning, hovedsagelig i bindingsværk, teglhængt heltag. Bygningen hviler på en sort sokkel af mur og kampesten. Den vestre del af sydfacaden står i tre bindingsværksfag med sorte stolper og glammede bjælkehoveder. Mellem stolperne er væggene pudsede og gulmalede; under taget en hvid sugfjæl. Resten af sydfacaden er grundmuret og inddelt i fem fag, muren er glatpudset og gulmalet, og den hvide sugfjæl fortsætter på denne del. I det vestre af de grundmurede fag er indgang med en grønmalet fyldingsdør med ruder. Øst for døren er fire torammede vinduer (20"×32") med seks ruder i hver ramme; herunder murede sålbænke. I bindingsværksfaget vest for døren er en bund-

## BODESTRÆDE

- 1896–1899: Smedemest. Peter Heinr. Vald. Johnsen og Helga Schiønnemann.  
1899–1907: Smedemest. Peter Heinr. Vald. Johnsen.  
1907–1909: Urmager Rob. Lunow og fru Selma Lund.  
1909–1934: Maler Niels Aagesen.  
1934–1942: Bådebyggerne Carl og Rob. Aagesen.  
1942–1973: Maskinarb. Orla Olsen.  
1973–1974: Gert og Janne Henriksen.  
1974– : Flemm. Westergård Nielsen.

hængt vinduesramme med fire råglasruder. Under taget en grønmalet zinktagrende. I søndre tagflade to ovenlysvinduer. Nordsiden står helt i bindingsværk, inddelt i syv fag. Stolperne og de glammede bjælkehoveder er sorttjærede, medens tagremmen er gulkalket; under taget en hvid sugfjæl. I stolperne ses spor af, at bjælkelaget er hævet, i anden stolpe fra øst ses stadig et bjælkehovede i den oprindelige højde. Væggene er udmurede med kridtsten og tilhugne natursten, opmurede med ler. I det tredje fag fra øst er et torammet vindue (20"×33") med seks råglasruder i hver ramme. I tredje fag fra vest er et lignende fag (21"×35"). Vestgavlen til Bodestræde er gulmalet. I undergavlen er to torammede vinduer med tre ruder i hver ramme; herunder murede sålbænke. I overgavlen af sorte brædder, med vindskede og vandbræt, er et torammet, imprægneret vindue med tre ruder i hver ramme, de øvrige vinduer er mørkegrønne.

I gården er mod sydvest en grundmuret halvtagsbygning med paptag. Bygningen er glatpudset og gulmalet. I østgavlen en halvdør. I nordfacaden endnu en halvdør med ruder i den øverste del; vest herfor en nyere, flammeret halvdør. I vestgavlen en grønmalet garageport. I bygningen en høj skorsten i gule sten med rør.

Til Bodestræde et mørkegrønt plankeværk af lodrette planker; heri en låge.

*Bygningshistorie:* I 1797 lod skipper Peter Jansen Rasmus sit teglhængte bindingsværkshus indtegne til brandforsikring. Huset var inddelt i otte fag med egestolper og murede vægge, en del af huset stod formentlig allerede da i grundmur; den frie vestgavl var af brædder i gavltrekanten, hvori en lem. Fra gården i syd var indgang med en flammeret halvdør. Huset var indrettet til beboelse og havde fire fag blyvinduer og tre fag engelske vinduer. Vinduerne er siden udskiftet. Som nævnt under beskrivelsen er bjælkelaget på et tidspunkt blevet hævet; hvornår denne ændring har fundet sted lader sig dog ikke afgøre. Vinduet i den vestre overgavl er isat i 1970'erne. Bindingsværket har tidligere i dette århundrede været overpudset.

Den søndre bygning er opført i 1934 som bådebyggeri. I midten af dette århundrede indrettedes vaskeri i bygningen. Sit nuværende udseende med garageport i vestgavlen har bygningen fået i 1970'erne.

## BODESTRÆDE 5, matr.nr. 167.

- 1875–1909: Skibsfør. Jens Eriksen.  
1909–1963: Enkefru Anna Holte, f. Eriksen.  
1963– : Thorv. Holte, Ida Nielsine Holte, Thyra Snoer, Petrea Anna Holte, Bente Andersen, Inger Margr. Andersen, Peter Holte og Anni Ester Holte.

*Bygningsbeskrivelse:* Grundmuret bygning med teglhængt heltag. Bygningen står i gule sten på en sokkel af tilhugne granitsten. Under taget en hovedgesims med tandsnit. I sydfacaden er indgang med en tofløjet fyldingsdør med høje, gule råglasruder og overvindue med blyindfattede råglasruder. Øst for døren er tre fag og vest for to fag vinduer. Under taget en zinktagrende. I nordsiden er tre fag vinduer. I hver tagflade et jerntagvindue, i tagryggen en skorsten i gule sten med sokkel og krone. I østgavlen til Bodestræde er to vinduer i undergavlen og to i overgavlen; i gavlspidsen et rundt vindue. I vestre overgavl et vindue. Samtlige vinduer er torammede med tre ruder i hver ramme, skifersålbænke og fladbuestik. Dør og vinduer er brunmalede.

Til nordre del af vestgavlen er tilbygget en veranda. Hertil indgang med en tofløjet glasfyldingsdør; i nord, vest og syd er smårudede vinduer. I fortsættelse af denne veranda mod syd er endnu en bygning helt i glas med større ruder.

Mod sydøst i gården med gavlen ud til Bodestræde er en grundmuret halvtagsbygning med tagpap. I nordsiden er to torammede vinduer med tre ruder samt indgang med en fyldingsdør; alt brunmalet.

På grunden står endvidere en rødmalet halvtagsbræddebygning med tagpap. I nordsiden er et trerudet vindue. I østgavlen indgang med en fyldingsdør med ruder. Vest for denne bygning er en halvtagsbræddebyg-



ning med paptag, bygningen er åben i nordsiden.

Til Bodestræde et brunmalet plankeværk af lodrette planker. Heri en låge.

*Bygningshistorie:* Huset er opført i 1875 for skibsfører Jens Eriksen. Bygningen fremtræder i dag i samme skikkelse som ved opførelsen.

Verandaen er tilbygget i dette århundrede, idet der her indtil århundredskiftet lå et materialhus, der udgjorde resterne – de to vestre fag – af det tidligere på grunden liggende beboelseshus. Tilføjelsen til verandaen i syd er noget nyere.

Den grundmurede bygning med gavl til gaden er opført ved århundredskiftet som brændehus.

Bræddebygningen i haven er opført i slutningen af 1930'erne.

#### BODESTRÆDE 6, matr.nr. 233a.

1796–1829: Skipper Jacob Nielsen og dennes enke Johanne Olsdatter.

1829–1875: Svend Frederiksen.

1875–1912: Matros Jens Nielsen.

1912–1941: Enkefru Ane Sofie Frederiksen.

1941– : Mur.arb.md. Kaj Emanuel Blankensteiner og dennes enke Ellen H. Blankensteiner.

*Bygningsbeskrivelse:* Grundmuret bygning med stråtag. Over den glatpudsede, sorte sokkel står bygningen glatpudset og gulmalet med hvid sugfjæl. I sydfacaden er to torammede vinduer (16"×41") med tre ruder i hver ramme; vinduerne er malet grønne og røde. Omkring vinduerne en glatpudset, hvid indfatning med buet overkant. Den østre del af facaden er skjult af den nedenfor beskrevne halvtagsbygning, hvorfra der er indgang til hovedbygningen. Under taget en plastictagrende. I tagryggen en skorsten i gule sten med sokkel, krone og rør. I nordsiden et torammet vindue med to ruder i hver ramme. I vestgavlen til Bodestræde er to fag vinduer som sydfacadens med indfatninger og skifersålbænke. I gavltrekanten et trerammet vindue med tre ruder i hver ramme og indfatning som de øvrige vinduer; under vinduet klinkesålbænk. Om gavlen en grønmalet vindskede.

Til hovedbygningen er i gården en grundmuret halvtagstilbygning med paptag. Bygningen er glatpudset og gulmalet. I vestsiden er indgang med en glat dør; syd for denne en lille tophængt vinduesramme med gul råglasrude.

Mod syd i gården er en grønmalet halvtagsbræddebygning med paptag. Hertil er indgang fra nord med to glatte døre.

Til Bodestræde et grønmalet plankeværk af lodrette planker; heri en låge.

*Bygningshistorie:* Et ældre, stråttækt bindingsværkshus på syv fag med murede tavl blev i 1857 delt i to selvstændige ejendomme, se også Bodestræde 8. Den vestre af disse, som udgør Bodestræde 6, blev i 1875 underkastet en gennemgribende ombygning. Bygningen fremstod herefter i grundmur til alle sider, inddelt i fem fag med stråtag og brædegavl i vest; i tagryggen en snæver skorsten. Huset havde tre fag vinduer med store ruder og 1½ fag med små ruder samt indgang med en glat dør; loftet var ikke inddraget til beboelse.

Den grundmurede halvtagstilbygning er opført i 1950'erne.

Bræddebygningen i gården er opført i slutningen af 1880'erne.

#### BODESTRÆDE 7

se Badstuevælen 16.

#### BODESTRÆDE 8, matr.nr. 233c.

Indtil 1857: Som Bodestræde 6.

1857–1903: Matros Peder Pedersen Knudsen.

1903–1905: Peter Christensen Kastrop.

1905–1907: Jens Peter Ottesen.

1907–1917: Vinhandler Carl Østberg.

1917–1926: Intendant Wald. Christensen.

*Bygningsbeskrivelse:* Grundmuret bygning i tre etager med fladt tag. Over den sorte, pudsede sokkel står sydfacaden glatpudset og gulmalet. I stueetagen er to indgange med fyldingsdøre med ruder; endvidere 2½ fag torammede vinduer (15"×36") med tre ruder i hver ramme, fladbuestik og skifersålbænke. Vinduerne er malet grønne og hvide, det ene fag placeret mellem dørene, de andre øst for disse. I anden etage er to store, høje vinduer med lod- og tværpost samt tværspisser i underrammerne. Endvidere en fyldingsdør og vest for denne en vinduesramme med brun råglasrude. En udvendig trætrappe fører op til en lille altan foran døren. I

- 1926–1927: Sagfører K. P. Thingsig.  
 1927–1957: Konditor Emil Thorv.  
 Scheller.  
 1957–1958: Brofgd. Thorv. Scheller.  
 1958– : Rest. Jørg. Frederiksen.

tredie etage er tre fag vinduer som i anden etage. Under taget en zinktagrende. Nordsiden er pudset med cement; i anden etage er et blændingsfelt samt et lille vindue med to udelte rammer. I tredie etage et lignende vindue samt en lille, udelt vinduesramme. I taget en skorsten.

I gården er mod sydøst en nyere halvtagsbygning af imprægnerede brædder.

Til Bodestræde et grønmalet stakitfag med låge.

*Bygningshistorie:* Bygningen har fået sit nuværende udseende i begyndelsen af dette århundrede, hvor vinhandler Østberg lod de to øverste etager påbygge. Underetagen udgør imidlertid den østre del af et 1700-tals stråtækt bindingsværkshus, som i 1857 blev delt i to selvstændige ejendomme, se også Bodestræde 6. Bygningen er sandsynligvis omsat til grundmur i slutningen af forrige århundrede. I begyndelsen af dette århundrede var her indrettet et møbelsnedkeri.

#### BODESTRÆDE 9/ STRANDGADE 20, matr.nr. 172.

- ?–1843 Skipper Peter Jensen Skri-  
 –1852: ver.  
 1852–1857: Loidu Peter Jensdatter,  
 enke efter skibsfør. og -re-  
 der Jacob Jan Petersen.  
 1857–1880: Lods John Andersen og  
 dennes enke Susanne An-  
 dersen.  
 1880–1936: Lods Harry Andersen og  
 dennes enke Marie Elisa-  
 beth Andersen.  
 1936–1938: Boet efter ovennævnte.  
 1938–1944: Fru Caroline Nielsen,  
 f. Andersen, fru Susanne  
 Westphal, f. Andersen og  
 fru Harriet Petersen, f. An-  
 dersen.  
 1944–1966: Fru Caroline Nielsen.  
 1966–1973: Mogens Brodersen og An-  
 ne-Suzette Brodersen.  
 1973–1975: Anne-Suzette Brodersen.  
 1975– : Ole Merser.

*Bygningsbeskrivelse:* Grundmuret bygning med teglhængt heltag med halvvalm, i øst en forstuekvist. Over den sorte sokkel står bygningen vandskuret og gulkalket med en hvid, aftrappet hovedgesims, der brydes af forstuekvisten. Under halvvalmene en tilsvarende gesims. Til bygningen er indgang i østfacaden med en fyldingsdør med overvindue, i forstuekvisten herover er et torammet vindue med seks ruder i hver ramme. Nord for indgangen er fire torammede vinduer med tre ruder i hver ramme og skifersålbænke, syd for døren er 2½ tilsvarende fag, hvoraf det halve fag er placeret nærmest døren. Under taget en zinktagrende. I tagfladen to ovenlysvinduer. Forskællingen er hvidtet. Den nordre del af vestfacaden vender ud til nabogrunden, Badstuevælen 16/Bodestræde 7; i denne del er et vindue med to udelte rammer. Syd herfor er indgang med en grønmalet fyldingsdør med rude og syd for denne to torammede vinduer med seks ruder i hver ramme og skifersålbænk. Den søndre del af vestfacaden skjules af en grundmuret, teglhængt ludetilbygning med facadebehandling og farveholdning som hovedbygningen. I denne er indgang fra vest med en tofløjet glasfyldingsdør. Under taget såvel på hovedbygningen som på luden er en zinktagrende. I hovedbygningens tag er to ovenlysvinduer. Ved kip en nyere skorsten i gule sten. I sydgavlen er to torammede vinduer med tre ruder i hver ramme og skifersålbænke. I overgavlen to ligeledes torammede vinduer med seks ruder i hver ramme. I den nordre overgavl er et lignende fag. Samtlige vinduer og den østre dør er sortimprægnerede.

Ud til Strandgade ligger en lille, grundmuret bygning med teglhængt heltag. Over den sorte sokkel står bygningen vandskuret og gulkalket med en hvid aftrappet gesims, forskællingen hvidtet. Fra gaden er indgang med en sort fyldingsdør. På hver side af denne er et torammet vindue med tre ruder i hver ramme. I nordfacaden er indgang med en revledør, og på hver side heraf er en seksrudet vinduesramme. Dør og vinduer i nord er malet blågrønne, i syd sortimprægnerede. Ved det vestre hjørne er en høj skorstenspipe med rør. Østgavlen er uden muråbninger. Ved vestgavlen er en lille, grundmuret, teglhængt tilbygning.

Mod vest i haven står en ny, imprægneret bræddebygning, een på to, med teglhængt halvtag med indgang i nordgavlen. I østfacaden to torammede vinduer med tre ruder i hver ramme.

Til Bodestræde er et sort plankeværk af lodrette planker på støbte stolper; heri en låge. Til Strandgade er et højere, sort plankeværk, ligeledes af lodrette planker.

*Bygningshistorie:* Bygningen er opført for skipper Peter Jensen Skriver i 1843 som en 10 fag lang, grundmuret bygning med engelske vinduer og

Bodestræde 9, østfacade. (NM 1977).



fyldingsdøre samt tegltag. I 1857 omtales bygningen at være forbedret, denne forbedring synes dog kun at gå på det indre. I 1865 var der blevet indrettet to værelser på loftet, et i hver gavl. Kvisten nævnes først 1874 og er antagelig først påbygget da, på loftet var nu fire værelser. Samme år nævnes ni fag vinduer med store ruder og fem fag med små ruder samt – foruden en indgang fra gården med en dobbelt fyldingsdør, der hele tiden har været nævnt – en indgang med en glat dør. Disse sidste ændringer hænger sandsynligvis sammen med, at ludetilbygningen – opført før 1865, muligvis i 1857 – henregnes til hovedbygningen. Bygningen er istandsat i 1960'erne, hvor døre og vinduer er udskiftet.

Den lille, grundmurede bygning ud til Strandgade er ligeledes opført 1843 som brændehus i tre fag med tegltag, 1874 nævnes to fag vinduer med små ruder samt to glatte døre. I begyndelsen af dette århundrede var her indrettet en grønhandel.

BODESTRÆDE 10  
se Strandgade 22.

BYMANDSGADE 1/  
VESTGRØNNINGEN 44/  
RØNNE ALLÉ 18, matr.nr. 334x.

1887–1910: Skibsfør. Tønnes Eriksen.

1910–1936: Fru Thora Wilhelm. Jansen, f. Eriksen.

1936– : Bagermest. Gunnar Hagel.

*Bygningsbeskrivelse:* Grundmuret bygning med skiferklædt heltag og svungne gavle. Bygningen hviler på en sokkel af tilhugne granitsten, herover står facaderne i røde sten med hovedgesims med bloktandskifte. Under taget zinktagrender. I sydfacaden er en risalit med gavlkvist med svungen gavl, heri indskriften »Bella Vista«. Øst herfor er to fag vinduer med lod- og tværpost samt tværsporse i underrammerne, fladbuestik og støbte sålbænke. Vest for risalitten er i et blændingsfelt påmalet et lignende vinduesfag. Ved risalitten er en karnapudbygning, hvori et vindue som de ovenfor beskrevne samt i smigene et halvt fag af samme udseende. På karnappens tag er en altan med balusterrækværk, til altanen er udgang med en tofløjet glasfyldingsdør i gavlkvisten. I tagfladen er to jerntagvinduer. I tagryggen en bred skorsten i røde sten med sokkel og krone. I nordfacaden er indgang med en fyldingsdør med overvindue. Øst for døren er et vindue som sydfacadens. Vest for døren er i et blændingsfelt påmalet et lignende vindue. Den østre del af nordsiden er skjult af en grundmuret halvtagstilbygning i røde sten med paptag med torammede vinduer med tre ruder i hver ramme og fladbuestik. Ud for den synlige del af hovedbygningens nordside er en baldakin af tagpap – med sadeltag ud for indgangspartiet; baldakinen bæres af udskårne piller af træ. I den vestre undergavl er to fag vinduer som de ovenfor beskrevne. I overgavlen to torammede vinduer med tre ruder i hver ramme og fladbuestik samt et rundt hanebåndsvindue. Den østre undergavl skjules af en halvtagsgaragebygning med paptag og en stor, tofløjet port i syd. I overgavlen er et torammet vindue med tre ruder i hver ramme og fladbuestik.



Nord for hovedbygningen, langs grundens østskel, står en grundmuret halvtagsbygning i røde sten med paptag. I vestfacaden er et torammet vindue med tre ruder i hver ramme, nord for dette en jalousidør og syd for en fyldingsdør; alle muråbninger med fladbuestik. I taget en skorsten i røde sten med sokkel og krone. I nordgavlen til Bymandsgade er en torudet vinduesramme med fladbuestik.

Alle døre og vinduer i ejendommen er malet stærkt grønne.

Grunden afgrænses i nord og vest af et grønmalet plankeværk af lodrette planker; heri en låge til Bymandsgade. Til Rønne Allé et grønmalet stakit, hvori en låge.

*Bygningshistorie:* Bygningen er opført i 1887, gavlkvisten er påbygget i begyndelsen af 1920'erne, men derudover er bygningens ydre ikke ændret.

Vaskehuset i nord er opført samtidig med hovedbygningen.

BYMANDSGADE 2/  
VESTGRØNNINGEN 42,  
matr.nr. 334z.

1898- : »Kristelig Forening for  
Mænd og Kvinder i  
Dragør«.

*Bygningsbeskrivelse:* Grundmuret bygning i to etager med skiferklædt heltag. Bygningen er opført i røde sten med lyse bånd i kridtsten. I sydfacaden er indgang i øst med en nyere, imprægneret, tofløjet dør, hvorover et halvrundt vindue med små råglasruder; over døren en muret trekantsfronton. Vest herfor er fire vinduer; hver bestående af to udelte rammer, hvorover en halvrund ramme. I anden etage er tre høje, smårudede vinduer med lod- og tværpost samt halvrund overramme med otte ruder. I yderfagene en rund blænding med mønsterudmuring. Under taget en muret gesims med tandsnit. I tagryggen en skorsten i røde sten med sokkel og krone. I nordsiden til gården er i stueetagen tre fag vinduer som sydfacadens samt indgang med en fyldingsdør med ruder og halvrundt overvindue med otte ruder. Anden etage har samme udseende som sydfacadens anden etage. I gavlen ud til Vestgrønningen er i stueetagen et vindue som de øvrige beskrevne i denne etage. I anden etage er to vinduer som vinduerne i nord- og sydsidens anden etage, men med blyindfattede ruder. I midten er et blændingsfelt af samme størrelse som vinduerne. Blændingen er udmuret i mønster; i blændingen et kors samt navnet »BETHANIA«. I østgavlen er i stueetagen et vindue som etagens øvrige; i anden etage to lignende fag, samt i midten et mindre vindue bestående af en udelt ramme med halvrund overramme. I gavltrekanter er et stort, rundt vindue med små ruder.

Mod nordøst på grunden er en lille, grundmuret bygning med zinktag. Bygningen står i blank mur med bånd som hovedbygningen. I vestfacaden er indgang med en glat dør. I øst et vindue med to udelte rammer.



*Bymandsgade 2, missionshuset, set fra øst. I forgrunden Bymandsgade 10. (NM 1977).*

*Bygningshistorie:* Bygningen er opført i 1897 som missionshus for Indre Mission i Dragør. I bygningen har tillige fra opførelsen været beboelse. Bygningens ydre er ikke ændret siden, dog er en ny dør isat i syd, men på samme sted som den tidligere indgang og med bibeholdelse af det gamle overvindue.

Brændehuset i gården er opført samtidig med hovedbygningen.

BYMANDSGADE 3/  
RØNNE ALLÉ 20, matr.nr. 334f.

- 1879–1925: Fastlods Henrik Peter Strømberg.  
1925–1965: Frk. Thyra Strømberg (til 1953), frk. Anna Strømberg, frk. Emma Strømberg (til 1955), frk. Agnes Strømberg, frk. Hertha Strømberg (til 1930) og fru Ellen Schøbel, f. Strømberg.  
1965– : Eksp.sekr. Bent Olsen.

*Bygningsbeskrivelse:* Grundmuret bygning i fire brede fag med teglhængt heltag. I syd en gavlkvist over de to midterste fag. Over den sorte, pudsede sokkel står facaden glatpudset og gulmalet med en hvid, profilet hovedgesims. I nordfacaden er indgang med en fyldingsdør med overvindue; på hver side af døren er et vindue med lod- og tværpost samt tværsporse i underrammerne. Over vinduerne er fladbuestik. Den østre del af facaden er skjult af den nedenfor beskrevne sidebygning. Under taget en plastictagrende. I tagfladen fem jerntagvinduer. I sydfacaden er indgang med en tofløjet glasfyldingsdør med fladbuestik. Øst for døren er eet fag og vest for to fag vinduer, alle som de ovenfor beskrevne. I gavlkvisten er et lignende fag samt en glasfyldingsdør til en altan ud for kvisten; desuden et rundt hanebåndsvindue. I tagfladen er tre små jerntagvinduer. I tagryggen to vandskurede og gule skorstene med sokkel og krone. I vestgavlen er et vindue som de ovenfor beskrevne, i gavltrekanen to torammede vinduer med tre ruder i hver ramme samt et hanebåndsvindue. Mod øst er bygningen sammenbygget med Bymandsgade 5. Alt træværk er malet mørkeblåt.

Nord for hovedbygningen ligger en nord-syd-orienteret, grundmuret bygning med teglhængt heltag. Bygningen er sammenbygget med hovedbygningen i dennes østre ende. Vestfacaden og nordgavlen til Bymandsgade er vandskurede og gulmalede. I vestfacaden er en glat dør samt et torammet vindue med tre ruder i hver ramme; begge muråbninger med fladbuestik. Under taget en plastictagrende. I nordgavlen er en vinduesramme med to råglasruder og fladbuestik. I overgavlen en tilsvarende, torudet vinduesramme. I tagryggen en vandskuret skorsten med sokkel. Østsiden, der vender ind til nabogrunden, står i gule sten.

Grunden afgrænses i nord til Bymandsgade af et grønmalet plankeværk af lodrette planker; heri en låge. Til Rønne Allé en hæk.

*Bygningshistorie:* Begge bygninger er opført i 1879-1880 af murermester R. P. Guldborg for fastlods Henrik Peter Strømberg. Gavlkvisten er påbygget i begyndelsen af 1920'erne, men derudover er bygningens ydre ikke ændret væsentligt.

Den lille bygning er opført som vaskehus.

BYMANDSGADE 4,  
matr.nr. 136a.

- ?–1797 Skipper Søren Rasmussen  
–1828: Leth.  
1828–1834: Johanne Sørensdatte.  
1834–1872: Chr. Jørgensen Jans og dennes enke.  
1872–1876: Ovensnævntes arvinger.  
1876–1919: Skibskok Søren Christian(sen) Jans og dennes enke Mette Jans.  
1919–1948: Frk. Math. Petrine Jans.  
1948–1950: Kontorass. Jørg. Jul. Jans.  
1950– : Landmd., senere sporr.funk. Carl Riber.

*Bygningsbeskrivelse:* Øst-vestvendt bygning dels i grundmur, dels i bindingsværk; heltag med tegl i syd og strå i nord. Over den sorte, pudsede sokkel står sydfacaden pudset og gulmalet med gul sugfjæl. Over den vestre halvdel af huset er en frontkvist med ensidigt tagfald. I det østre fag er indgang med en tofløjet fyldingsdør med høje råglasruder. Vest herfor er to torammede vinduer (17"×42") med tre ruder i hver ramme og vandnæser. Bygningens vestre fag er skjult af den nedenfor beskrevne sidebygning. I kvisten, der afsluttes af en lille, gul, aftrappet gesims, er to torammede vinduer med tre ruder i hver ramme. Under taget en grønmalet zinktagrende, ligesom også dør og vinduer er grønmalede. I tagfladen er to små jerntagvinduer. I tagryggen en gulmalet skorsten med sokkel og krone. Nordløberen står delvis i bindingsværk i fem spærfag. Af bindingsværket er kun een stolpe med tilhørende glammet bjælkehovede bevaret, foruden det østre og det vestre bjælkehovede. Tavlene er hvidkalkede. I den østre del af nordsiden er et torammet vindue med tre ruder

i hver ramme; i den vestre del en lang, lav råglasrude. I tagfladen et ovenlysvindue samt et jerntagvindue.

Mod vest i gården er en grundmuret halvtagsbygning med glastag. Over den sorte, glatte sokkel står bygningen glatpudset og gulmalet med et stort vindue med tre udelte rammer.

I forlængelse af denne bygning mod syd er endnu en grundmuret halvtagsbygning med paptag. I vestfacaden er indgang med en grønmalet revlehalvdør, og nord for denne to tophængte, trerudede vinduesrammer. Syd for døren er en stor, udelte vinduesramme samt en grønmalet lem. Under taget en grønmalet zinktagrende.

Til Bymandsgade et grønmalet plankeværk med låge.

*Bygningshistorie:* Bygningen udgør den vestre halvdel af et ombygget 1700-tals hus. Da dette hus indtegnedes til forsikring i 1797 stod det i ni bindingsværksfag bestående af egestolper med udmurede tavler i sydsiden og klinede vægge i nordsiden; taget var stråttækt. Fra syd var indgang med en halvdør, hvorover der i taget var anbragt en kvist med lem; i huset var syv fag blyvinduer, de fleste forsynet med jernstænger. På loftet var i vest indrettet en sal. Inden 1840 var der isat engelske vinduer overalt; kvisten over døren nævnes da ikke. I 1876 blev bygningen delt i to selvstændige ejendomme på hver fem fag. Samtidig med denne deling blev huset underkastet en omfattende istandsættelse, og nr. 4 fremstod derefter med grundmuret sydfacade, gavlene i bindingsværk med murede tavler, medens bagsiden stadig stod med klinede vægge og egestolper. Stråtaget var på den søndre side blevet udskiftet med et tegltag, hvori en grundmuret, teglhængt, seks alen lang frontkvist. I tagryggen en snæver skorsten. Fra gården var indgang med en tofløjet fyldingsdør, og i bygningen var syv fag vinduer med store ruder. En del af disse ændringer må dog formodes at have fundet sted i 1863, hvor bygningens vurderingssum steg med 75 %. Bagsiden er delvis blevet omsat i grundmur i dette århundrede.

Den nordre sidebygning er opført omkring 1960, medens den søndre bygning formentlig har sin oprindelse i det grundmurede brændehus med paptag, der opførtes ved ejendommens deling i 1876. Bygningen er dog ombygget flere gange siden, idet den i begyndelsen af dette århundrede tillige indrettedes til vaskehus; i denne forbindelse opførtes en skorsten, som senere atter er fjernet. Sit nuværende udseende har bygningen fået omkring 1960.

BYMANDSGADE 5/  
RØNNE ALLÉ 22, matr.nr. 334b.

1876–1913: Lods Harald Edv. Jul. Jansen og dennes enke Grith Jansen.

1913–1924: Lods Hans Jul. Steffensen og dennes enke Kathrine Johanne Steffensen.

1924–1958: Slagtersv. Poul Oluf Pedersen.

1958–1973: Fru Thora Nellie Pedersen.

1973– : Fru Nellie Larsen og fru Kate Ousted, f. Larsen.

*Bygningsbeskrivelse:* Grundmuret bygning med teglhængt heltag. Over soklen af tilhugne granitsten står bygningen i gule sten med hovedgesims med tandsnit. I nordfacaden er et grønmalet bislag af træ, hvori indgang med en fyldingsdør med overvindue. Øst herfor er 3½ fag vinduer med lod- og tværpost samt tværsporse i underrammerne. Over vinduerne er fladbuestik. I tagfladen tre ovenlysvinduer. I sydfacaden er fire lignende vinduer. I tagfladen en zinkklædt, halvrund tagkvist med et trerammert vindue med tre ruder i hver ramme. I tagfladen i øvrigt et ovenlysvindue og to jerntagvinduer. I tagryggen en skorsten med sokkel og krone. I den østre gavltrekant er to torammede vinduer med tre ruder i hver ramme. Mod vest er bygningen sammenbygget med Bymandsgade 3. Alt træværk er malet grønt.

Nord for hovedbygningen er en øst-vest-orienteret, grundmuret bygning med teglhængt heltag. Bygningen står i gule sten. Nordsiden til Bymandsgade er uden muråbninger. Vestgavlen er skjult bag en garagebygning med port til Bymandsgade.

Grunden afgrænses i nord af et grønmalet plankeværk af lodrette planker; heri en låge. I syd til Rønne Allé er et grønmalet stakit.

*Bygningshistorie:* Bygningen er opført i 1876 af murermester R. P. Guld-



borg for fastlods Harald Jansen i samme skikkelse som den, hvori den fremtræder i dag.

Den nordre bygning er opført samtidig med hovedbygningen og indrettet som vaskehus.

#### BYMANDSGADE 6, matr.nr. 136b.

Indtil 1876: Som Bymandsgade 4.

1876–1918: Skibskok Jens Christian (sen) Jans og dennes enke Marchen Jans, f. Johansen.

1918–1959: Fru Christine Nicoline Petersen, f. Jans.

1959– : Maskinarb. Jens Peder Pedersen.

*Bygningsbeskrivelse:* Øst-vestvendt bygning med heltag, teglhængt i syd, stråttækt i nord. Sydfacaden er grundmuret og står glatpudset og gulmalet over den pudsede, sorte sokkel. Under taget en gulmalet sugfjæl, hvorunder tagremmen ses. Til bygningen er indgang med en tofløjet fyldingsdør. Vest for indgangen er tre torammede vinduer (17"×42") med tre ruder i hver ramme og vandnæse, øst for døren er et halvt lignende fag. Under taget en plastictagrende. I tagfladen en zinkklædt tagkvist med sadeltag med svag hældning; heri et trerammet vindue med tværsprosser i den øverste del. I tagfladen et ovenlysvindue. I tagryggen en skorsten i røde sten med sokkel og krone. Nordløberen står i skalmuret bindingsværk. Væggen er hvidkalket; heri et torammet vindue med kulørte, blyindfattede råglasruder, øst herfor et halvt vinduesfag med tre matterede ruder. I tagfladen to små ovenlysvinduer.

Mod sydvest på grunden en grundmuret halvtagsbygning med paptag. Bygningen er gulmalet med grønne vinduer og dør.

Til Bymandsgade et grønmalet plankeværk med låge.

*Bygningshistorie:* Bygningen udgør den østre halvdel af en 1700-tals bindingsværksbygning, hvorfra den er udskilt i 1876; se Bymandsgade 4. Huset istandsattes 1876 og fremstod derefter i fem fag med grundmuret sydfacade, nordsiden i bindingsværk med klinede vægge, gavlene af brædder. Den søndre tagflade var teglhængt, den nordre stråttækt. I bygningen var fem fag vinduer med store ruder samt indgang fra gården med en tofløjet fyldingsdør. På loftet var indrettet et værelse. I taget to jerntagvinduer. Nordsiden er skalmuret i dette århundrede. Døren er nylig udskiftet, men udført efter ældre model.

Halvtagsbygningen i syd er opført 1876 som brændehus.

#### BYMANDSGADE 7 se Blegerstræde 9.

#### BYMANDSGADE 8A, matr.nr. 137a.

?–1810–? : Skipper Adrian Rasmussen.

1839–1876: Skipper Niels Hansen Præst og dennes enke Marchen Theis Passer.

1876–1926: Lods Jens Chr. Greisen.

1926–1932: Sognefgd. Carl Jul. Ferd. Greisen.

1932–1947: Enkefru Auguste Greisen.

1947–1957: Skibstømr. Martin Greisen og fru Anna Katharina Juhl.

1957–1973: Fru Anna Katharina Juhl.

1973–1975: Tandlæge Lene Brinkløv Jensen og læge Niels Winther Pedersen.

1975– : Mette Bischoff.

*Bygningsbeskrivelse:* Øst-vestvendt bygning i fire fag med teglhængt heltag. Sydfacade i grundmur, nordløber i bindingsværk. Over den sorte, murede sokkel står sydfacaden vandskuret og gulmalet, afsluttet af en aftrappet, gul hovedgesims af træ. Den vestre del af facaden er skjult af en lille, grundmuret ludebygning med tegltag, hvortil er indgang i østsiden med en nyere halvdør; i ludens sydside er en lille, udelt vinduesramme. Adgangen til hovedbygningen finder sted fra luden. Øst for luden er tre torammede vinduer (15"×41") med tre ruder i hver ramme og vandnæser. Vinduerne er malet grønne. Under taget en grønmalet zinktagrende. I tagfladen to tagkviste med heltag med lav rejsning. Den vestre med tagpap på tag og flunker og et torammet vindue med tre ruder i hver ramme. Den østre med zink på tag og flunker, heri et trerammet vindue med tre ruder i hver ramme. I tagryggen en skorsten i røde sten med sokkel og krone. I nordsiden står stolperne og de glammede bjælkehoveder sorttjærede, tavlene udmurede og gulmalede. I nordre tagflade to ovenlysvinduer. Bygningen har samme etagehøjde og tagrejsning som naboen i øst.

På grundens sydvestre hjørne står en halvtagsbygning med paptag. Bygningen fremtræder til gården i bindingsværk med fyrretømmer og udmurede tav. I østgavlen er et torammet vindue uden sprosser. Nordsiden er bræddeklædt og delvis skjult af en halvtagsbræddebygning, hvori indgang med en grønmalet halvdør. Syd- og vestsiden, der begge vender ud til gaden, fremtræder i grundmur; i syd en grønmalet port.

Til gaden en gulmalet mur, hvori en grøn låge.

*Bygningshistorie:* Bygningen udgør den vestre halvdel af en større 1700-talsbygning, der i sidste halvdel af forrige århundrede ombyggedes til sit nuværende udseende. Ejendommen indtegnedes til brandforsikring i 1810, hvor huset stod i ni fag egebindingsværk med lerklinede tavl og stråtagt tag. Inden 1838 var der opført en 9 alen lang kvist i taget mod syd, det er dog ikke muligt nærmere at bestemme kvistens placering. I 1876 gennemgik bygningen en omfattende istandsættelse, hvorved hele sydfacaden omsattes i grundmur. Gavlene og nordsiden forblev i bindingsværk, i nordsidens vestre del var tavlene dog udmurede. Stråtaget bibeholdtes; heri var placeret tre jerntagvinduer. Til huset var indgang fra syd med en fyldingsdør. I bygningen var i alt 13 fag vinduer, alle med store ruder, som i dag. I 1952 udskiftedes stråtaget med tegl. Ejendommen blev ved midten af dette århundrede delt i to selvstændige ejendomme, se også Bymandsgade 8.

Bebyggelsen mod syd i gården lader sig ikke datere nærmere, men rummer elementer af en ældre bygning ombygget i midten af dette århundrede.

BYMANDSGADE 8,  
matr.nr. 137b.

Indtil 1957: Som Bymandsgade 8A.  
1957– : Fru Vita Johansen.

*Bygningsbeskrivelse:* Bygning i fire fag med teglhængt heltag. Frontkvist mod syd i hele bygningens længde. Sydfacaden står i grundmur, nordløberen i bindingsværk. Over den sorte sokkel af mur- og kampesten står sydfacaden stænkpuddet, afsluttet af en hvid hovedgesims. I det vestre fag er indgang med en imprægneret lameldør, hvori et lille vindue med kulørte, blyindfattede ruder. Øst for døren er tre torammede vinduer (15"×41") med tre ruder i hver ramme; herunder klinkesålbænke. I kvisten er fire lignende fag, men af lavere og bredere format. Samtlige vinduer er malet grønne og hvide. Under taget en grønmalet zinktagrende. I tagryggen en skorsten i røde sten med sokkel og krone. Nordsiden fremtræder i fire fag bindingsværk med stolper, glammede bjælkehoveder og tagrem; alt sorttjæret. Tavlene hvidkalkede, de to østre lerklinede, de vestre udmurede; heri et hvidmalet torammet vindue med tre råglasruder i hver ramme. I tagfladen to ovenlysvinduer.

Mod sydøst i gården en nord-syd-orienteret bygning med teglhængt heltag. Over den sorte sokkel, hvori enkelte kampesten, står nordgavlen og vestfacaden stænkpuddet. Under taget i vest en hvid sugfjæl. I vestfacaden er indgang med en fyldingsdør med rude, desuden et grøn- og hvidmalet torammet vindue med tre ruder i hver ramme og klinkesålbænke. Under taget en grønmalet zinktagrende. Den søndre overgavl er bræddeklædt. Østfacaden fremtræder i nord i et fag egebindingsværk med løsholt. Den søndre del af facaden står i grundmur. Under taget en sugfjæl. Alt murværk er gulmalet, tømmeret sort.

Til Bymandsgade en stænkpuddet mur; heri en imprægneret låge.

*Bygningshistorie:* Bygningen, der i det væsentligste har fået sin nuværende skikkelse i sidste halvdel af forrige århundrede, udgør den østre del af en større ejendom; se også Bymandsgade 8A. Huset stod oprindeligt i lerklinet bindingsværk med stråtag. I 1838 omtales en kvist over 9 alen i tagets sydside. I 1876 blev ejendommen istandsat og den nuværende frontkvist påbygget. Herefter fremstod bygningen med sydfacaden i grundmur; kvisten havde skifertag, medens den nordre tagflade stadig var stråtagt. Nordsiden stod stadig i bindingsværk, med udmurede tavl i de to vestre fag. Huset fik tegltag i 1952. Bygningen udskiltes som en selvstændig ejendom i midten af dette århundrede; fra dette tidspunkt stammer også facadens stænkpudd.

Den søndre bygning er identisk med en stråtagt bindingsværksbygning, der i begyndelsen af forrige århundrede var indrettet til stald for to kreaturer samt brænde- og materialhus. I 1876 stod bygningen stadig helt i bindingsværk; på den østre tagflade var nu tegl. Bygningen anvendtes

nu udelukkende til brændehus. Omkring århundredskiftet synes bygningen ombygget til sit nuværende udseende.

BYMANDSGADE 9/  
BLEGERSTRÆDE 14,  
matr.nr. 153.

- 1854–1896: Niels Jansen Borg.  
1896–1931: Detailhdl. Hans Dirksen Bager.  
1931–1949: Fhv. matros Dirk Hans Bager og frk. Ane Jensine Bager.  
1949–1954: Frk. Ane Jensine Bager.  
1954–1955: Kasserer Rich. Bager, afd.chef Aage Hans Bager og fru Nellie H. Helslev.  
1955: Ark. Chr. B. Brandi og ark. H. Schønnemann.  
1955– : Fuldm. Georg Leidecker.

*Bygningsbeskrivelse:* Grundmuret bygning med heltag med eternitplader. Over den høje, sorte sokkel af mur og kampesten står nordfacaden glatpudset og gulkalket med hvid, afrappet hovedgesims. Fra Bymandsgade er indgang med en tofløjet fyldingsdør med overvindue med råglasruder. Til døren, der er malet mørkegrøn, rød og beige, er opgang med tre stentrin. Øst for indgangen er to fag vinduer med lod- og tværpost samt tværsporse i underrammerne, fladbuestik og klinkesålbænke; vest for indgangen er eet tilsvarende fag. Under taget en zinktagrende, i tagfladen et jerntagvindue. I tagryggen en gulkalket skorsten med sokkel og krone. Sydfacaden står vandskuret og gul med hvid, afrappet hovedgesims. Det østre fag er skjult af den nedenfor beskrevne tilbygning, den vestligste del er ligeledes skjult af en tilbygning. Til bygningen er indgang med en glat revlehalvdør med overvindue med råglasrude. Øst for døren er to fag vinduer som nordfacadens. Under taget en grønmalet zinktagrende, i tagfladen et jerntagvindue. I vestgavlen en mørkegrøn vindskede, i undergavlen to fag vinduer som nordfacadens, i overgavlen et vindue med to delte rammer og klinkesålbænk. Alt træværk er malet mørkt grønt.

Mod øst i gården en grundmuret halvtagsbygning med paptag. Over den sorte, glatte sokkel står bygningen vandskuret og gulmalet. I vestfacaden er indgang med en glat revledør, desuden et støbejernsstadvindue. Bygningen er mod nord sammenbygget med forhuset.

Mod vest i gården en grundmuret bygning med heltag med lav rejsning, herpå tagpap. Over den sorte, murede sokkel står bygningen gulmalet. I østfacaden er et stort vindue med klinkesålbænk. Syd- og vestsiden er uden muråbninger. Mod nord er bygningen sammenbygget med forhuset, hvorfra der er indgang.

*Bygningshistorie:* Bygningen er opført i 1884 i grundmur med spåntag. Til bygningen var indgang såvel fra gaden som fra gården, begge med fyldingsdøre, den nordre tofløjet og med ruder; vinduerne var, med undtagelse af eet, med store ruder. Bygningen var indrettet til to beboelseslejligheder, i den ene indrettedes straks en butik, der nedlagdes et stykke ind i dette århundrede. I 1940'erne udskiftedes spåntaget med det nuværende eternitskifer. Derudover er bygningens ydre ikke ændret væsentligt siden opførelsen.

Den østre bygning er opført som brændehus og pakhus samtidig med forhuset.

Den vestre bygning har sin oprindelse i et pakhus, ligeledes opført 1884, men ombygget efter midten af dette århundrede.

BYMANDSGADE 10/  
BLEGERSTRÆDE 7,  
matr.nr. 139.

- ?–1797 Ole Hansen Broder og  
–1854: dennes enke Lisbeth Jan Tønnesdatter.  
1854–1893: Bryggerkarl, senere ølhdl. Niels Larsen og dennes enke Caroline Larsen, f. Christens.  
1893–1896: Murer Andr. Peter Schmidt.  
1896–1919: Vognmd. Andr. Peter Strøbæk.

*Bygningsbeskrivelse:* Ejendommen består af to sammenbyggede længer, en nordre og en vestre, samt en fritliggende bygning i sydvest. Gårdspladsen deles ved en bræddevæg i en østre og en vestre del.

Den nordre længe er grundmuret med teglhængt heltag med halvvalm i øst. Over den sorte, murede sokkel står sydfacaden vandskuret og gulmalet, afsluttet af en hvid, afrappet hovedgesims. Den østre del af facaden er skjult bag den nedenfor beskrevne østre længe. I facaden til gården er i øst indgang med en nyere glasdør, placeret i et noget højere blændingsfelt med buet overkant. Endvidere er tre torammede vinduer med vandnæser. Ved det midterste af disse fag (15½"×39½") ses spor i muren af et tidligere dørfag. De to andre fag (16½"×40") har fladbuestik og indmurede stabler til skodder. Vest for bræddevæggen er en tofløjet glasfyldingsdør med fladbuestik og vest for denne to torammede vinduer (16"×40") med vandnæser; det østre med fladbuestik og indmurede



- 1919–1923: Vognmd. Peter Svendsen Strøbæk.  
 1923–1925: Vognmd. Andr. Peter Strøbæk.  
 1925–1963: Vognmd. Ejnar Oscar Rasmussen.  
 1963: Ing. Jørg. Spliid.  
 1963–1970: Ark. Verner Harrig.  
 1970– : Adv. Claus Arup.

stabler til skodder. Under taget en zinktagrende. I tagfladen to ovenlysvinduer. I tagryggen to vandskurede og gulkalkede skorstene med sokkel og krone. Nordsiden står i grundmur med tagrem, vandskuret og gulkalket. Heri er to torammede vinduer med vandnæser. Det vestre af disse fag er større end det østre og placeret i et højere blændingsfelt; vest herfor endnu et blændingsfelt af samme størrelse. I østgavlen er to torammede vinduer (15½"×40") med fladbuestik og vandnæser; endvidere en fyldingsdør med høje råglasruder. I overgavlen et vindue som i etagen, men uden vandnæse. I vestgavlen er såvel i under- som i overgavlen et torammet vindue; det underste med fladbuestik, vandnæse samt indmurede stabler til skodder. I hver gavl er en hvid, aftrappet gesims under halvvalmen. Samtlige vinduer har tre ruder i hver ramme og er ligesom dørene malet blågrå.

Den østre længe er grundmuret og teglhængt med halvvalm i syd. Over den sorte, murede sokkel står facaderne vandskurede og gulmalede; under taget i vest en hvid, aftrappet hovedgesims. I vestfacaden er indgang med en glasdør og syd herfor tre nyere, torammede vinduer. I overgavlen i syd er et lignende fag; alle med tre ruder i hver ramme og alle, ligesom døren, malet blågrå. I østfacaden, der er uden åbninger, er en hvid sugfjæl under taget.

I sydvest i gården er en grundmuret bygning med teglhængt heltag. Bygningen er glatpudset og gulmalet over den glatte, sorte sokkel. I østgavlen er indgang fra gården med en fyldingsdør med høje ruder; i gavltrekanten et torammet vindue med tre ruder i hver ramme. I sydfacaden til gaden er to torammede vinduer med midtertværsporse og skifersålbænke. I vestgavlen en garageport og herover i gavltrekanten en luge med to lemme. Alt træværk malet blågrå.

Til Bymandsgade et sorttjæret plankeværk, heri en låge.

*Bygningshistorie:* Stuehuset, den nordre længe, er et ombygget 1700-talshus. Da ejendommen blev indtegnet til brandforsikring i 1797 stod huset i bindingsværk med egestolper med dels murede, dels klinede tavler, inddelt i ni fag med tegltag. Huset var indrettet til beboelse samt i den østre ende til brændehus. Til bygningen var indgang fra gården i syd; overalt var engelske vinduer. I løbet af 1800-tallet blev bygningen gradvis omsat i grundmur. Nordsiden afspejler, at grundmuringen har fundet sted i flere tempi; her er også tagremmen bevaret. I 1874 fremtrådte bygningen helt i grundmur med 12 fag vinduer, alle med store ruder, samt et enkelt jerntagvindue. Fra syd var indgang med en dobbelt fyldingsdør. På loftet var nu indrettet et værelse i den østre gavl. Fra dette tidspunkt har bygningen også haft zinktagrende under taget i syd. Af de 12 fag vinduer, der nævnes i 1874, er det ene i nordsiden senere blændet. Senere, muligvis først i dette århundrede, etableredes indgang i østgavlen. Ved en istandsættelse i 1960'erne sløjfedes en indgang fra gården og her isattes i stedet et vindue. Også den tofløjede glasfyldingsdør i sydsiden stammer fra denne ombygning; på dette sted sad indtil da et vindue. Den anden dør fra gården isattes samtidig, men på den gamle dørs plads, medens denne flyttedes til den lille bygning i sydvest.

Den østre længe er opført 1855 eller 1856 for bryggerkarl Niels Larsen som stald for otte kreaturer. Bygningen er opført i grundmur med tegltag. Inden 1874 var denne bygning omdannet til beboelse hvortil indgang med en fyldingsdør. I bygningen var nu isat seks fag vinduer med store ruder samt et jerntagvindue. Mellem 1896 og 1920 omdannedes bygningen atter til stald, denne gang for fire heste, for i 1960'erne endnu engang at ændre indretning, denne gang til kontor. Ved denne sidste ombygning indsattes de nuværende vinduer og døren, medens de tidligere staldvinduer og to porte i vestfacaden sløjfedes.

Bygningen mod sydvest på grunden er opført som stald for vognmand

Bymandsgade 10, østre længe samt nordre længes gavl til Blegerstræde. I baggrunden Blegerstræde 5. (NM 1977).



Andreas Peter Strøbæk i 1896. Senere indrettedes kontor og vaskehus, hvorved bygningen forsynedes med skorsten. Til bygningen var da to indgange i østgavlen med et vindue imellem. I sydfacaden var en dør med et vindue på hver side. Også denne bygning er ændret i 1960'erne, idet skorstenen atter sløjfedes, garagen indrettedes i vest og østgavlen fik sit nuværende udseende. Den her isatte dør er overflyttet fra nordre længe. I 1977 er de tidligere cementtagsten erstattet af tegl og bygningen atter forsynet med skorsten.

BYMANDSGADE 11  
se Sønderstræde 11.

BYMANDSGADE 12/  
BLEGERSTRÆDE 12,  
matr.nr. 148.

- ?-1811 Christoffer Larsen og den-  
-1859: nes enke Marchen Olsdat-  
ter.  
1859-1892: Jan Rasmussen Andersen  
og fisker Hans Jansen  
Tydsk (fra 1874 hans enke  
Ehm Niels Hansen).  
1892-1895: Bleger Niels Hansen Jans  
og Ehm Niels Hansen.  
1895-1941: Bleger Niels Hansen Jans.  
1941-1974: Fru Anna Hansine  
Weichardt, fru Henriette  
Petrine Bergmann, fru  
Marchen Hans Jensen,  
væver Hans Peter Jansen,  
fru Marie Math. Klüver,  
frk. Nelly Bredaline Jan-  
sen, fru Else Mangor West-  
phal og væver Henry  
Thorv. Jansen; i 1972 over-  
toges sidstnævntes del af  
Harry Mangor Jansen.  
1974- : Palle Pedersen.

*Bygningsbeskrivelse:* Teglhængt bygning, dels i grundmur, dels i skalmuret bindingsværk. Over den sorte kampestenssokkel står bygningen vandskuret og gulkalket. I sydfacaden står det østre fag i bindingsværk, den resterende del i grundmur, dog med tagrem og bjælkehoveder bevaret. I den østre hjørnestolpe er bjælkehovedet placeret lavere end de øvrige bjælkehoveder, i den anden stolpe er en udlusning i samme højde. Bjælkerne er glammede i stolperne. Til bygningen er indgang med en grønmalet fyldingsdør med fladbuestik. På hver side af døren er to torammede vinduer (18''×41'') med tre ruder i hver ramme. I tagfladen er to teglhængte heltagskviste med sort tømmer, i hver kvist er et torammet vindue med tre ruder i hver ramme. I tagryggen to gulkalkede skorstene med sokkel og krone. Nordsiden er delvis skalmuret. Vinduerne er torammede, det vestre med seks ruder i hver ramme. Under taget en plastictagrende. I tagfladen to store ovenlysvinduer. I vestgavlen til Blegerstræde er et torammet vindue med tre ruder i hver ramme og plankeskodder. I gavltrekanten et lignende fag samt en lem. Alle vinduer er malet grønne.

På grundens sydvestre hjørne ligger en grundmuret bygning med heltag med cementtagsten. Bygningen har sort kampestenssokkel og vandskurede, gulkalkede facader med hvid aftrappet hovedgesims. I vestfacaden er et torammet vindue med tre ruder i hver ramme, herover i taget en kvistluger. I tagfladen et lille jerntagvindue. I tagryggen er ved sydgavlen en gulkalket skorsten med sokkel og krone. I østfacaden er indgang med en grønmalet, tofløjet dør med fladbuestik. Under taget en zinktagrende, i tagfladen et jerntagvindue. I nordgavlen er et torammet vindue med tre ruder i hver ramme, i gavltrekanten et halvt lignende fag. I sydgavlen til Bymandsgade er to rundbuede støbejerns-staldvinduer.

Mellem de to bygninger er et grønt plankeværk af lodrette planker, heri en låge. Til Bymandsgade et højt, grønt plankeværk af lodrette planker, heri en låge.

*Bygningshistorie:* Bygningen har fået sit nuværende udseende ved gradvise ombygninger af et stråtekt bindingsværkshus fra 1700-tallet. Da denne bygning indtegnedes til brandforsikring i 1811, stod den i fem fag fyrrebindingsværk, dels med klinede og dels med murede tav. Bygningen var indrettet til beboelse og havde engelske vinduer overalt. Inden 1834 var bygningen delvis omsat i grundmur eller skalmuret, samtidig var stråtaget udskiftet med tegl. Det er formentlig i forbindelse med denne ombygning, at bjælkelaget hævedes, således som det stadig fremgår af det bevarede bindingsværksfag i øst. De sidste rester af lerklinede tav er først fjernet senere i århundredet. Bygningen har oprindeligt haft mindre vinduer, hvilket stadig afspejles i murværket. Vestgavlen har tidligere haft endnu et vindue i etagen samt et hanebåndsvindue. Bygningen er i 1970'erne gennemgribende istandsat, taget omlagt og kvistene påbygget, også dørpartiet er nyt. Afbankning af sydfacaden i forbindelse hermed viser, at omsætningen til grundmur er foregået ved, at stolperne er fjernet og erstattet af en murstenssøjle, der ikke er i forbandt med det omgivende murværk.

BYMANDSGADE 13  
se Sønderstræde 12.

Den søndre bygning er opført i begyndelsen af dette århundrede i forbindelse med blegervirksomhed i ejendommen.

BYMANDSGADE 14/  
BLEGERSTRÆDE 10,  
matr.nr. 146b, 147b, c, e, f, 149,  
150b.

1855– ? : Dorthea Peder Tydsk.  
?–1866 Skibsfør. Niels Sørensen  
–1893: Præst, g.m. Dorthea Peder  
Tydsk.  
1893–1907: Ovensævnets arvinger.  
1907–1948: Skibsfør. Adrian Peter  
Schmidt, g.m. Anna Pe-  
trine Præst.  
1948–1958: Skibsfør. E. H. Schmidt.  
1958–1974: Kommunalærer Erik Bøg-  
vald.  
1974– : Fru Marie Elisabeth Bøg-  
vald.

*Bygningsbeskrivelse:* Grundmuret bygning i syv vinduesfag og med teglhængt heltag. Over de tre midterste fag er mod syd en muret frontkvist med ensidigt tagfald. Over den sorte sokkel står bygningen vandskuret og gulmalet med en hvid, afrappet hovedgesims, der fortsætter over kvistens fod som et hvidt bånd. I sydfacaden er en midtplaceret indgang med en tofløjet fyldingsdør med overvindue. I det vestre fag er en nyere, tofløjet fyldingsdør med ruder. Herudover er fem fag vinduer med lod- og tværpost samt tværsporse i underrammerne; herunder skifersålbænke. Over vinduerne er fladbuestik. I kvisten er tre torammede vinduer med fladbuestik og tre ruder i hver ramme. Under kvistens tag en hvid, afrappet gesims. Under taget en zinktagrende. I den søndre tagflade er på hver side af kvisten en tagkvist med zink på slunkerne og gavltrekant af brædder; i hver kvist et trerammert vindue med tre ruder i hver ramme. Døre og vinduer i sydfacaden er malet grønne. I nordfacaden er indgang i andet fag fra øst med en fyldingsdør med rude, på hver side af døren er et vindue med lod- og tværpost samt tværsporse i underrammerne; det østre af disse vinduer vender ind til gården i Sønderstræde 7. I vestfaget er et lignende vindue. Den resterende del af nordsiden er skjult af en grundmuret tilbygning i to etager med teglhængt halvtag, der udgår fra hovedbygningens tagryg, samt vest herfor et grundmuret bislag med tegltag. I bislaget er indgang med en nyere fyldingsdør med ruder. Den toetages bygning er uden muråbninger med undtagelse af en trerudet vinduesramme i den vestre slunke. I tagfladen er, sammenbygget med tilbygningen i øst, en muret, teglhængt taskekivist. Døre og vinduer i nordsiden er malet brune. I tagryggen er to vandskurede og gulmalede skorstene med sokkel og krone.

Mod nordøst i gården ligger en grundmuret halvtagsbygning med bølgeeternittag. Bygningen er gulmalet over den sorte sokkel; under taget en lille, hvid hovedgesims. I sydfacaden er fire glatte døre, samt to torammede vinduer med tre ruder i hver ramme.

Mod vest i gården er to halvtagsbræddebygninger med tagpap; heri glatte døre.

Til Blegerstræde er en gulmalet mur afdækket med tagsten. Heri en låge. For haven i syd er et grønmalet hegn med vandrette planker; heri en låge.

*Bygningshistorie:* Hovedbygningen er påbegyndt i 1873 for skibsfører Niels



Sørensen Præst, men stod først færdigindrettet i 1877, hvor den betegnes som »meget smukt udstyret«. Bygningen er opført med en stor grundmuret kvist i tegltaget mod syd, med zinktagrender, fem jerntagvinduer og 14 fag vinduer med store ruder samt indgang fra syd med en dobbelt fyldingsdør. Allerede ved opførelsen var en del af loftet, udover kvisten, udnyttet til beboelse og inden 1902 synes hele loftet udnyttet til dette formål. Bygningen er ikke ændret væsentligt siden opførelsen.

Bygningerne i gården er opført i begyndelsen af dette århundrede.

BYMANDSGADE 15  
se Skipperstræde 19.

BYMANDSGADE 16,  
matr.nr. 150a.

?-1798-? : Skipper Theis Theisen og  
dennes enke Mette Jacobs-  
datter.

? -1848: Jens Theisen Theis og den-  
nes enke Neel Jacob Her-  
mannsdatter.

1848-1872: Matros Lars Jørgensen  
Tydsk.

1872-1902: Styrmd. Peter Sivert(sen)  
Bleg og dennes enke Ane  
Petersen Schwartz.

1902-1948: Enkefru Inger Frederiksen,  
f. Bleg.

1948-1961: Fru Anna Chr. Petersen.

1961- : Bådebygger Peter Martin  
Petersen.

*Bygningsbeskrivelse:* Stråttækt, øst-vest-orienteret bygning, dels i grundmur, dels i bindingsværk. Sydfacaden står i grundmur med fire grønmaledede bjælkehoveder. Over den sorte pudsede sokkel står facaden glatpudset og gulmalet. For indgangen er en lakeret, flammeret dør, hvorover en akrylbaldakin. Øst for indgangen er en lille vinduesramme med kulørte, blyindfattede ruder. Vest for indgangen er tre torammede vinduer med tre ruder i hver ramme, malet stærkt grønne. I den søndre tagflade er to stråtagkviste, hver med et torammet, lakeret vindue med buet overkarm og -ramme; i hver ramme er tre ruder. I tagryggen en skorsten i røde sten med hætte. Nordsiden står delvis i bindingsværk med lerklinede tavler. Såvel tavler som tømmer er gulkalket; bjælkerne er glammede i stolperne. I andet fag fra vest er et grønmalet, torammet vindue med tre ruder i hver ramme. I det østre fag er et lignende vindue, med de fire nederste ruder matterede. Mellem de to vinduesfag er en blanding af samme dimensioner. I taget et ovenlysvindue.

Mod sydvest på grunden står en lille, grundmuret bygning med heltag med lav rejsning, herpå tagpap. Bygningen er glatpudset og gulmalet. I østgavlen er indgang med en flammeret dør, endvidere en lille vindues-

*Bymandsgade set fra Fogdens Plads mod vest. I forgrunden t.v. Bymandsgade 19, der bag 17, 15 og 13. T.h. gavl af nr. 26, østre længe. (NM 1977).*



ramme med blyindfattede ruder. I nordsiden er to små, imprægnerede, torammede vinduer med to ruder i hver ramme.

Til Bymandsgade er et grønmalet plankeværk af lodrette planker, heri en låge.

*Bygningshistorie:* Bygningen udgør den vestre del af en større 1700-tals bygning, se også Bymandsgade 18. Da bygningen i 1840 blev udskilt som en selvstændig ejendom, stod den stadig i bindingsværk, nu med udmurede tavl i sydfacaden, lerklinede i nord. De oprindelige blysprossevinduer var nu udskiftet med engelske rammer. I 1872 bortsolgtes det vestre fag til Niels Sørensen Præst, der ejede nabogrunden i vest. Omkring 1930 omsattes sydfacaden i grundmur. Bygningen havde endnu ind i dette århundrede en tagskægskvist, således som det havde været tilfældet fra 1700-tallet. De nuværende stråtagskviste er påbygget ved midten af dette århundrede.

Bygningen i gården er opført i dette århundrede.

## BYMANDSGADE 17

se Skipperstræde 20.

## BYMANDSGADE 18/ SØNDERSTRÆDE 9, matr.nr. 151.

?–1798–? : Skipper Theis Theisen og dennes enke Mette Jacobsdatter.

? –1827: Lorentz Svendsen, g.m. Mette Jacobsdatter.

1827–1885: Matros, senere bleger Peter Petersen Schwartz og dennes enke Ranu Anders Andersen.

1885–1917: Bleger Peter Petersen Schwartz og bleger Jacob Petersen Schwartz.

1917–1931: Bleger Jacob P. Schwartz.

1931–1948: Enkefru Inger Frederiksen, f. Bleg.

1948–1962: Arb.md. Peter Thorv. Frederiksen.

1962– : Ark. John Freek Petersen.

*Bygningsbeskrivelse:* Den teglhængte hovedbygning mod nord på grunden står i grundmur i sydfacaden og den frie østgavl, medens nordsiden står i bindingsværk. Over den sorte sokkel med kampesten står sydfacaden vandskuret og gulkalket med sort sugfjæl. I facaden ses fem bjælkehoveder, ligeledes sorte. Den østre del af facaden er skjult af den nedenfor beskrevne sidebygning. Vest herfor er indgang med en imprægneret dør, vest for døren er to torammede, imprægnerede vinduer med tre ruder i hver ramme og skifersålbænke. Under taget en zinktagrende. I tagfladen to store ovenlysvinduer og et rundt jerntagvindue. Nordløberer står i fem bindingsværksfag med egestolper på syldsten, glammede bjælkehoveder, tagrem og sugfjæl. Tømmeret er sort, de udmurede tavl gulkalkede. I det østre fag er en firrudet vinduesramme. I andet fag fra vest er et vindue som sydfacadens. Under taget en zinktagrende. I tagfladen to ovenlysvinduer og ved kip en nyere, vandskuret skorsten. Østgavlen til Sønderstræde er vandskuret og gulkalket. I undergavlen er to vinduer som sydfacadens, i gavltrekanten to tilsvarende, men mindre, fag.

Sammenbygget med denne bygning i syd er en lidt lavere, grundmuret sidebygning med teglhængt heltag. Over den sorte, murede sokkel står bygningen vandskuret og gulkalket med hvid, aftrappet hovedgesims. I østfacaden til Sønderstræde er en lille, lavtsiddende, udelt vinduesramme. Under taget en zinktagrende. I vestfacaden er indgang med en sort, imprægneret dør, nord herfor er tre vinduer som hovedbygningens. I tagfladen et ovenlysvindue. I sydgavlen til Bymandsgade er tre små, tophængte, udelte vinduesrammer, hvoraf een i gavltrekanten.

Mod syd i gården er en halvtagsbygning af sorte, imprægnerede brædder med paptag. I nordfacaden er to døre og en udelt vinduesramme.

Grunden afgrænses til Bymandsgade af et sort plankeværk med låge.

*Bygningshistorie:* Bygningens nuværende fremtræden er stærkt præget af en ombygning i midten af dette århundrede. Bygningen udgjorde oprindeligt den østre del af et større, stråttækt bindingsværkshus, inddelt i 11 fag med egestolper og lerklinede vægge. Den østre gavl var grundmuret med bræddeovergavl, hvori en lem. I den søndre tagflade var to kviste, den østre med en lem, den vestre med et vindue. Disse kviste har været udformet som tagskægskviste og er først fjernet i dette århundrede. Af denne bygning udgør de seks østre fag det nuværende Bymandsgade 18. I det brede skorstensfag i vest var indgang med en flammeret halvdør. I et af de to østre fag var med en halvdør indgang til et brændehus. Den øvrige del af bygningen var indrettet til beboelse med blysprossevinduer. Inden 1840, hvor bygningen var delt i to selvstændige ejendomme, var blysprosse-

BYMANDSGADE 19  
se Føgdens Plads 11.

BYMANDSGADE 20/  
SØNDERSTRÆDE 10,  
matr.nr. 197.

?-1811-? : Jacob Petersen Juncker.  
? -1818: Ole Andersen Broders.  
1818-1874: Peter Petersen Tømmer-  
mand og dennes enke Gerte  
John Greis.  
1874-1892: Sejmager Vilh. Chr.  
Nielsen.  
1892-1907: Handelskommis Peter Alfr.  
Petersen.  
1907-1921: Købmd. Jul. Chr. Jense-  
nius Riiber.  
1921-1961: Savskærer Hans Isbrandt  
Petersen og dennes enke  
Marchen Petersen.  
1961- : Grønthdl. Einar Isbrandt  
Petersen.

sevinduerne udskiftet med engelske rammer og tavlene i bindingsværket udmurede. I 1860'erne omsattes sydfacaden i grundmur. Sit nuværende udseende har bygningen fået ved en gennemgribende istandsættelse i begyndelsen af 1960'erne, hvor hele sydfacaden nyopmuredes og stråtaget udskiftedes med tegl. Samtidig flyttedes indgangspartiet og en ny dør isattes ligesom også vinduerne fornyedes.

Den østre fløj er opført i 1860'erne i grundmur med tegltag, men kraftigt ombygget ved istandsættelsen i 1960'erne.

Bræddebygningen i sydvest er opført i 1960'erne.

*Bygningsbeskrivelse:* Ejendommen består af to sammenbyggede længer i nord og vest samt en bygning i gården i øst.

Hovedbygningen, den nordre længe, står dels i grundmur, dels i bindingsværk med teglhængt heltag. Bygningen hviler på en sort kampestenssokkel, hvorover facaderne står gulmalede. Sydfacaden står helt i grundmur. Her er to indgange, den østre med en fyldingsdør med overvindue, den vestre med en nyere, glat dør. Mellem dørene er et torammet vindue med tre ruder i hver ramme, og vest for den vestre dør en høj, smal, trerudet vinduesramme. Den vestre del af facaden er skjult af den nedenfor beskrevne vestre længe. I tagfladen er to jerntagvinduer. De tre østre fag af nordsiden står i bindingsværk med lerklinede tvælv, stolper og glammede bjælkehoveder. I denne del er to torammede vinduer med seks ruder i hver ramme. De tre vestre fag er grundmurede. I tagfladen er tre jerntagvinduer og ved kip en høj skorsten i røde sten med rør. I vestgavlen til Sønderstræde er to torammede vinduer (17"×44") med tre ruder i hver ramme og vandnæser. I gavltrekanten er et torammet vindue med to ruder i hver ramme samt et torudet hanebåndsvindue; desuden er spor efter en luge.

Den vestre længe er grundmuret med teglhængt heltag. Over den sorte, murede sokkel står bygningen stænkpuddet. Under taget en muret gesims med tand- og savsnit samt en zinktagrende. I vestfacaden til Sønderstræde er et torammet vindue med tre ruder i hver ramme, fladbuestik og skifersålbænk. Syd for dette fag er to høje butiksvinduer. I tagfladen et jerntagvindue, i tagryggen en skorsten i røde sten med hætte. I østfacaden til gården er to torammede vinduer med tre ruder i hver ramme samt en nyere, imprægneret dør med overvindue. I sydgavlen til Bymandsgade er indgang med en glasfyldingsdør og øst for denne et højt butiksvindue. I gavltrekanten er to små, torammede vinduer med tre ruder i hver ramme og skifersålbænke.

Mod øst i gården er en grundmuret halvtagsbygning med tegltag. I vestfacaden er tre glatte døre samt en seksrudet vinduesramme. I nordgavlen et torammet vindue med tre ruder i hver ramme. I sydgavlen til Bymandsgade en lem. I taget en høj skorstenspipe med sokkel og rør.

Døre og vinduer i alle bygninger er malet brune.

Til Bymandsgade er et brunt plankeværk af vandrette planker med låge.

*Bygningshistorie:* Hovedbygningen har formentlig sin oprindelse i et hus fra sidste halvdel af 1700-tallet, der, da det i 1811 blev indtegnet til forsikring, stod i otte bindingsværksfag i fyrretømmer med dels murede, dels klinede tvælv og med stråtag. Der var indgang med en fyldingsdør fra gården i syd. I 1874 lod sejmager Nielsen huset omsætte i grundmur, med undtagelse af halvdelen af nordsiden og den østre gavlvindue til naboen, der var af brædder. Stråtaget erstattedes samtidig af et tegltag. Bygningen havde nu 7½ fag vinduer, alle med små ruder. Loftet var ikke inddraget til beboelse. Adgangen til huset fandt sted fra den nyopførte vestre bygning.



## BYMANDSGADE

*Bymandsgade 20, vestre bygning med den i 1977 nedlagte grønthandel samt hovedbygningens vestgavl ud til Sønderstræde. (NM 1977).*



BYMANDSGADE 21  
se Fogdens Plads 6.

BYMANDSGADE 22  
se Skipperstræde 17.

BYMANDSGADE 23  
se Byskriverstræde 1.

BYMANDSGADE 24/  
SKIPPERSTRÆDE 18,  
matr.nr. 219.

?–1811 Skipper Svend Olsen Bro-  
–1829: der.  
1829–1890: Styrmd., senere bleger Pe-  
ter Petersen Broder.  
1890–1941: Styrmd. Math. Vilh. Wildt.  
1941–1955: Fru Hansine Petrea Holm.  
1955–1968: Mur.mest. Aug. Holm.  
1968–1969: Fru Grethe Holm.  
1969–1972: Mur.mest. Ole Holm.  
1972–1976: Rest. Agnes Dam Jensen.  
1976– : Ellen Dam Jensen.

Butiksbygningen på den sydvestlige del af grunden er opført i 1874 for sejlmager Nielsen i fem grundmurede fag med tegltag, indrettet til beboelse med otte fag vinduer med store ruder, i taget fire jerntagvinduer. For indgangen, formentlig fra gården, var en fyldingsdør.

Omkring århundredskiftet indrettedes her en købmandsbutik i en del af den søndre bygning, og en del af hovedbygningen indrettedes til lagerrum. På lofterne var indrettet to værelser i hovedbygningen og eet i butiksbygningen. Købmandsbutikken erstattedes i 1920'erne af en grønthandel, nedlagt i 1977.

Den østre bygning er opført omkring århundredskiftet som brændehus samt pakhus i forbindelse med købmandshandelen. Bygningen havde da paptag, som dog ret hurtigt udskiftedes med det nuværende tegltag.

*Bygningsbeskrivelse:* Grundmuret bygning med teglhængt heltag, i syd med en muret, teglhængt frontkvist med helvalm. Over den sorte, murede sokkel står sydfacaden glatpudset og gulkalket med en hvid, aftrappet hovedgesims af træ, der brydes af kvisten, som har en lille, muret gesims under taget. Til bygningen er indgang fra syd med en flammeret halvdør. Øst for indgangen er to torammede vinduer (16½"×41") med tre ruder i hver ramme. Umiddelbart vest for døren er en lille, firrudet vinduesramme og vest herfor, under kvisten, er to fag som de østre. I kvisten er to lignende fag med fladbuestik. Under taget en zinktagrende. I tagfladen et ovenlysvindue. I den vandskurede og gulkalkede nordløber er to torammede vinduer af forskellig størrelse, begge med tre ruder i hver ramme. Under taget en hvid sugfjæl samt en zinktagrende. I tagfladen er to ovenlysvinduer. Vestgavlen til Skipperstræde er glatpudset fornedet, derover vandskuret; overalt gulkalket. I undergavlen er to torammede vinduer med tre ruder i hver ramme og skifersålbænke, i overgavlen et tilsvarende fag med fladbuestik. Alt træværk er malet mørkegrønt.

Mod sydvest i gården er en grundmuret, teglhængt bygning. Bygningen er gulkalket. I taget en skorsten. I østfacaden er et torudet vindue samt en revlehalvdør. I nordgavlen en trerudet vinduesramme. I sydgavlen et torammet vindue med to ruder i hver ramme. Vestfacaden, der vender ud til Skipperstræde, er uden åbninger.

Til Bymandsgade er et sort plankeværk af lodrette planker; heri en låge. Til Skipperstræde et blågrønt plankeværk af lodrette stafbrædder.

*Bygningshistorie:* I 1811 lod Svend Olsen Broder sit stråttækte seksfags hus indtegne til brandforsikring. Huset, der formentlig stammer fra 1700-tallet, stod da dels i grundmur og dels i bindingsværk med klinede vægge. Bygningen var indrettet til beboelse med indgang i sydfacaden med en fyldingsdør og havde engelske vinduer. I 1877 stod hele sydfacaden samt en del af nordsiden i grundmur; bygningen havde to udvendige, glatte døre og 5½ fag engelske vinduer med små ruder, loftet var endnu ikke





*Bymandsgade 24, hovedbygning med gavl til Skipperstræde samt udhus til Bymandsgade. (NM 1977).*

*Bymandsgade 26, set fra Fogdens Plads, østre længe samt gavl af nordlænge. I baggrunden Fogdens Plads 7. (NM 1977).*



BYMANDSGADE 25  
se Byskriverstræde 2.BYMANDSGADE 26/  
FOGDENS PLADS 9, matr.nr. 220.

- ?-1817-? : Dirch Rasmussen.  
 ?-1834 Hjulmd. Hans Frederik-  
 -1842-?: sen.  
 ? -1885: Smed Hans Peder(sen)  
 Mangor.  
 1885-1901: Foged Isbrandt Peter  
 Schmidt.  
 1901-1918: Lodsboogh. Dirch Jansen  
 Jans.  
 1918: Gross. Louis Poulsen.  
 1918-1938: Enkefru E. K. Jytner.  
 1938-1958: Tømrermest. Rich. Her-  
 man Hansen.  
 1958-1962: Cellist Lars Geisler.  
 1962-1970: Anne Geisler.  
 1970-1972: Læge Bente Kirkholm.  
 1972-1974: Gross. Per Gelbjerg-Han-  
 sen.  
 1974- : Firma Simonsen & Co.  
 A/S.

udnyttet til beboelse. I 1890 nævnes hele huset at være i grundmur. Den gamle skorsten, der tildels var opmuret i kalksten, var nu erstattet af en ny skorsten i brændte sten. Det oprindelige stråtag er udskiftet med tegl ved midten af dette århundrede, samtidig er kvisten påbygget.

Den søndre bygning er opført kort før 1890 som brændehus. Bygningen havde da paptag. Det nuværende tegltag stammer fra midten af dette århundrede.

*Bygningsbeskrivelse:* Ejendommen består af en hovedbygning i nord, en dermed sammenbygget længe ud til Fogdens Plads samt en halvtagsbygning i gården.

Den nordre længe er grundmuret med stråttækt tag med kragtræer. Bygningen hviler på en sort sokkel, der i østgavlen til Fogdens Plads indeholder kampesten. Herover står sydfacaden vandskuret og gulmalet; i vest ses et bjælkehovede. I vest er fire torammede vinduer (21"×41") med tre ruder i hver ramme; øst herfor indgang med en flammeret halvdør, malet rød og grøn. Den østre del af sydfacaden er skjult af den østre længe. Ved tagskægget er en række tagsten. Over det midterste af de synlige fag er en tagskægskvist, hvori en trerudet vinduesramme. I søndre tagflade et jerntagvindue. I tagryggen en snæver, vandskuret og gulkalket skorsten med sokkel. Nordsiden står vandskuret og gulkalket og med bevarede bjælkehoveder, hvoraf det vestre sidder lavere end de øvrige; den østre del af facaden vidner om, at omsætningen til grundmur har fundet sted i flere etaper. I nordsiden er et torammet vindue med tre ruder. Østgavlen til Fogdens Plads står glatpudset og gulmalet med sorttjæret, bræddeklædt overgavl med vandbræt og vindske, ligeledes sorttjæret. I undergavlen er et trerammet vindue (16"×37½") med tre ruder i hver ramme, i overgavlen et torammet vindue, ligeledes med tre ruder i hver ramme.

Den østre længe er ligeledes grundmuret med stråttækt tag med kragtræer og ved tagskægget en række tagsten. Bygningen hviler på en sort sokkel, i østfacaden med kampesten; herover står bygningen pudset og gulmalet. I vestfacaden er indgang med en sort revledør og nord herfor er to torammede vinduer, det ene (14½"×27½") med seks ruder i hver ramme, det andet (16"×37") med tre ruder i hver ramme. I vestre tagflade et jerntagvindue. I østfacaden er tre torammede vinduer (15"×35"), uregelmæssigt fordelt; alle med tre ruder i hver ramme. Sydgavlen har sorttjæret, bræddeklædt gavltrekant med vandbræt og vindske; heri er et torammet vindue med tre ruder i hver ramme. Under taget en plastictagrende, i tagryggen en snæver, vandskuret og gulkalket skorsten med sokkel.

Mod sydvest i gården står en grundmuret halvtagsbygning med paptag. Bygningen er gulmalet og har indgang med en glat dør; endvidere en tophængt, trerudet vinduesramme. Bygningen har gavl til Bymandsgade.

Alle vinduer i ejendommen er malet grønne.

Til Bymandsgade er en gulmalet mur afdækket med tagsten. Heri en grøn låge. Til naboen i vest en mur af samme udseende.

*Bygningshistorie:* I 1817 lå her en øst-vest-orienteret bindingsværksbygning af blandingstømmer med lerklinede tavl og stråtag, indrettet til beboelse. Bygningen var formentlig opført i 1700-tallet. De bevarede bjælkehoveder i nordsiden viser, at bjælkelaget i bygningen på et tidspunkt er blevet hævet. Dette kan være sket allerede i 1700-tallet; en anden mulighed er, at det er sket i 1842, da en del af bygningen omsattes i grundmur. Grundmuringen har fundet sted i flere etaper og er først afsluttet i 1930'erne. I den østre overgavl var tidligere en lem foruden det



*Bymandsgade 30, sydfacade. (NM 1977).*



endnu eksisterende vindue. Ældre fotos viser, at bygningen havde kragtræer i slutningen af forrige århundrede.

Samtidig med hovedbygningens ombygning i 1842 opførtes den østre længe som snedkerværksted og stald for fire kreaturer. Bygningen er opført helt i bindingsværk, inddelt i fire fag med to rækker udvendige sidebånd. I 1870 eller få år tidligere indrettedes bygningen til beboelse, hvorved den forsynedes med skorsten og vinduer som de nuværende isattes, oprindelig forsynet med skodder i østsiden. På dette tidspunkt var vestfacaden omsat i grundmur. Fotos fra slutningen af forrige århundrede og begyndelsen af dette viser bygningen med overkalket bindingsværk i østfacaden og overpudset i sydgavlen. I overgavlen var da en lem, som i dette århundrede er udskiftet med vindue. Østfacaden omsattes i grundmur i 1930'erne. I gavlen var ved århundredskiftet indmuret tre fajancestykker af ukendt oprindelse, nedtaget i 1930'erne og nu opbevaret på Dragør Museum. Bygningen har haft kragtræer fra begyndelsen af dette århundrede. Tagstenene ved tagskægget ses derimod allerede på fotografier fra slutningen af forrige århundrede.

Halvtagsbygningen i gården er opført i midten af dette århundrede.

I begyndelsen af dette århundrede havde en privat realskole til huse i ejendommen.

BYMANDSGADE 27  
se Strandstræde 37.

BYMANDSGADE 28  
se Fogdens Plads 4.

BYMANDSGADE 30,  
matr.nr. 264, 265.

?-1797

-1826: Matros Peder Gundersen.

1826-1880: Vognmd. Jan Larsen.

1880-1905: Vognmd. Jan Jansen Larsen.

1905-1957: Bleger Jul. Peter Schwartz og dennes enke Anna Schwartz.

1957- : Fisker Georg Edv. Schwartz.

*Bygningsbeskrivelse:* Grundmuret bygning i otte fag med teglhængt heltag. Over den sorte, murede sokkel står facaden vandskuret og malet lys gul, afsluttet af en hvid aftrappet hovedgesims. I sydfacaden er syv torammede vinduer ( $16\frac{1}{2}'' \times 37\frac{1}{2}''$ ) med tre ruder i hver ramme og nyere klinkesålbænke; vinduerne er malet grønne og beige. Ved det midterste af disse fag ses spor efter en tidligere indgangsdør. I det østre fag er indgang med en fyldingsdør med to høje råglasruder. Over det tredje fag fra øst er en kvist ved tagfoden med tagpap på tag og flunker, i kvisten en luge med grønmaledede lemme; herover i kvistens gavltrekan et rundt vindue. I taget to små jerntagvinduer. Grøn zinktagrende. I tagryggen en vandskuret og gulkalket skorsten med sokkel og krone. Nordsiden er mod øst skjult af en grundmuret, teglhængt bygning vinkelret på hovedbygningen. Bygningen er vandskuret og gulmalet over den sorte sokkel af mur og kampesten. I denne bygning er torammede vinduer, i nordre undergavl med udelte rammer, i overgavlen med seks ruder i hver ramme. Den vestre del af nordsiden skjules af en halvtagsbygning på matr.nr. 262.

Mod sydvest i gården en grundmuret halvtagsbygning med paptag. I østfacaden et torudet vindue samt indgang med en fyldingsdør og spor efter endnu en dør. I nordgavlen et trerudet vindue samt en lille rude.

Under taget en grønmalet zinktagrende. Sydgavlen vender ud til Bymandsgade.

Til Bymandsgade et gråt plankeværk af lodrette planker; heri en låge.

*Bygningshistorie:* I 1797 lod Peder Gundersen sin ejendom brandforsikre. Denne bestod af en hovedbygning og en nordre tværbygning, begge i tre grundmurede fag med stråtag, samt et brændehus af brædder. Hovedbygningen havde bræddeklædt overgavl i øst. I den søndre tagflade var en kvist med et blysprossevindue. I det vestre fag var indgang med en halvdør, i sydfacaden 2½ fag blysprossevinduer. I 1840 udvidedes denne bygning mod øst til den nuværende størrelse. Den nye del af bygningen var ligeledes opført helt i grundmur med stråtag og indrettedes til beboelse i forbindelse med den ældre del. I såvel den gamle som den nyere del var nu engelske vinduer. Før 1875 var stråtaget udskiftet med tegl; også den lille kvist i sydsiden omtales på dette tidspunkt. I bygningen var da 8½ fag vinduer med små ruder samt indgang med en glat dør. I bygningen var indrettet to beboelseslejligheder. Senere etableredes den nuværende indgang i østfaget. Den tidligere hovedindgang, hvoraf der stadig ses spor i murværket, sløjfedes i slutningen af 1950'erne, hvor den ene af de to beboelseslejligheder nedlagdes. Bortset fra, at de i 1875 nævnte vinduer med små ruder er udskiftet med de nuværende vinduer, er bygningens ydre ikke ændret.

Den nord-sydvendte bygning, der er tilbygget hovedbygningens nordside, er identisk med den nordre tværbygning eller korsbygning, som lå på grunden allerede i 1797. Bygningen var da indrettet til en stue med tre fag engelske vinduer med skodder for, desuden var der et tilsvarende vindue i den nordre gavlspejs. Bygningen fik tegltag samtidig med hovedbygningen. Derudover er bygningen ikke ændret væsentligt.

Den grundmurede bygning i sydvest er opført omkring 1920 som brændehus.

I første halvdel af dette århundrede blev der drevet blegervirksomhed i ejendommen.

**BYMANDSGADE 32,**  
matr.nr. 266a.

- ?–1793–? : Skipper Corn. Poulsen.  
? –1839: Ane Andersdatter, enke efter skipper Ole Jensen Thoreko.  
1839–1847: Marchen Nielsdatter, enke efter skipper Peder Hansen Lyster.  
1847–1870: Murer Michael Aug. Georg Hansen Holm.  
1870–1892: Bådfør. Peter Jensen Kjæmpe.  
1892–1908: Enkefru Marchen Kjæmpe.  
1908–1919: Enkefru Trine Theis Johansen.  
1919–1927: Tømrermest. Theis Gerh. Johansen.  
1927–1948: Frk. Johanne Johansen, senere gift Jans.  
1948– : Målerkontrollør Axel Stefensen.

*Bygningsbeskrivelse:* Grundmuret bygning med teglhængt heltag. Over den sorte sokkel af mur og kampesten står bygningen glatpudset og gulkalket med hvid, aftrappet hovedgesims i syd. I sydfacaden er indgang med en fyldingsdør med rude. Øst for døren er tre torammede vinduer (16½"×37½") med tre ruder i hver ramme, malet røde og hvide. Under taget en rødmalet zinktagrende. I tagfladen en zinkdækket tagkvist med et trerammet vindue med tre ruder i hver ramme. I tagryggen en skorsten i røde sten med sokkel og krone. I taget en brandkam til nr. 34. Bygningen har etagehøjde og gesims som nr. 34. Nordsiden står i grundmur, men med bevarede bjælkehoveder; fire fag. Til denne side er tre fag vinduer som sydfacadens.

Langs grundens vestskel står en halvtagsbygning i bindingsværk med bølgeeternittag. Bygningen har spinkelt, rødmalet tømmer, bestående af stolper og løsholter; tavlene er udmurede og gulmalede. I østfacaden er to glatte døre. Syd herfor er to vinduer, hver med ni små ruder; i sydgavlen til Bymandsgade et lignende vindue.

Til Bymandsgade afgrænses grunden af et rødmalet stakit i fortsættelse af stakittet til nr. 34. I stakittet en låge.

*Bygningshistorie:* I 1948 blev matr.nr. 266 delt i to selvstændige ejendomme, Bymandsgade 32 og 34. På dette tidspunkt fremtrådte stuehuset i samme skikkelse som i dag. For husets tidligere bygningshistorie se Bymandsgade 34.

Den vestre bygning har i det væsentligste fået sit nuværende udseende i 1924, da et tidligere brændehus, opført 1876, ombyggedes og indrettedes

*Bymandsgade 34, søndre bygning. (NM 1977).*



til tømrerværksted. Bygningen indrettedes senere atter til material- og brændehus.

BYMANDSGADE 34,  
matr.nr. 266b.

Indtil 1948: Som Bymandsgade 32.

1948–1971: Tømrermest. Theis Gerh.  
Johansen.

1971– : Anna Christine Johansen.

*Bygningsbeskrivelse:* Hovedbygningen langs grundens nordskel står dels i grundmur, dels i bindingsværk med teglhængt heltag. Sydfacaden er grundmuret og står glatpudset og gulkalket over den sorte sokkel; under taget en hvid, aftrappet hovedgesims. Bygningen har samme etagehøjde og gesims som Bymandsgade 32, ligesom også vinduerne i de to ejendomme er ens. Til bygningen er indgang fra syd med en nyere, imprægneret dør med råglasrude; øst for døren er tre torammede vinduer (16½"×37½") med tre ruder i hver ramme. Vest for døren er et halvt tilsvarende fag. Alle vinduer er malet grå og hvide og har stabler til skodder. Under taget en gråmalet zinktagrende. I tagfladen en zinkdækket kvist med tre trerudede vinduesrammer. I tagryggen en skorsten i røde sten med sokkel og krone. Nordløbereren står i fire fag bindingsværk med lerklinede tavli; såvel tavli som tømmer er gulkalket. Under taget en sugfjæl. I den sorte sokkel er kampesten. I det østre fag er en lille, tophængt, trerudet vinduesramme, i det tredje fag fra øst er et torammet



vindue uden sprosser og i det vestre fag en mindre, udelt vinduesramme. I tagfladen tre jerntagvinduer.

Ud til Bymandsgade ligger en grundmuret bygning med teglhængt heltag med halvvalm. Over den sorte sokkel står bygningen vandskuret og gulkalket med en hvid, aftrappet hovedgesims. Under halvvalmene en tilsvarende gesims. I sydfacaden er indgang med en fyldingsdør med to høje råglasruder; vest for døren er to torammede vinduer med tværsporse foroven, fladbuestik og stabler til skodder. I det opskalkede tag er et lille jerntagvindue. I tagryggen en vandskuret og gulkalket skorsten med sokkel. I nordfacaden er en fyldingsdør samt en vinduesramme med otte små ruder. I vestgavlen er to fag vinduer som sydfacadens; i gavltre-kanten et trerammert vindue med tre ruder i hver ramme. Den østre gavlen er hel. Dør og vinduer er malet grå og hvide.

Til Bymandsgade et hvidmalet stakit med låge.

*Bygningshistorie:* Bygningen kan, sammen med Bymandsgade 32, føres tilbage til et stråttækt 1700-tals bindingsværkshus; bindingsværket bestod af egestolper, i sydfacaden med udmurede tavler, i nordsiden med lerklinede tavler, således som det stadig ses i nordsiden af nr. 34. Bygningen var inddelt i ti fag indrettede til beboelse. I sydfacaden var en kvist over tredje og fjerde fag fra øst. Vinduerne var blyindfattede, men inden 1840 erstattet med engelske vinduer, i alt ti fag. Mellem 1865 og 1867 fik bygningen i det væsentligste sit nuværende udseende, idet hele sydfacaden nu omsattes i grundmur, også de fire vestre fag i nordsiden synes på dette tidspunkt at have stået i grundmur. Samtidig blev stråttæktet erstattet af et tegltag; herefter nævnes kvisten ikke. Huset var nu indrettet til to beboelseslejligheder. Tagkvistene er formentlig opsat i begyndelsen af dette århundrede.

I 1948 deltes huset i to selvstændige ejendomme.

Den søndre bygning har fået sit nuværende udseende i 1867 ved ombygning af et grundmuret, stråttækt 1700-tals hus. Bygningen var i 1793 indrettet til brænde- og materialhus og var forsynet med en kvist. I bygningen var et blysprossevindue samt to halvdøre. Bygningen synes ikke at være blevet ændret væsentligt før i 1867, hvor den indrettedes til beboelse; de nuværende døre og vinduer isattes, og det oprindelige stråttag udskiftedes med tegl, samtidig fik bygningen skorsten. På loftet indrettedes i al fald inden 1876 et værelse.

**BYMANDSGADE 36,**  
matr.nr. 267b.

Indtil 1876: Som Strandstræde 35.  
1876–1884: Arb.md. Carl Nielsen.  
1884–1910: Enkefru Ane Niels Nielsen,  
f. Sundby.  
1910–1975: Kok, senere fisker Chr.  
Carl Nielsen og dennes  
enke Christine Marie  
Nielsen.  
1975– : Erik Hülsen.

*Bygningsbeskrivelse:* Grundmuret bygning i fire fag med stråttækt tag med kragtræer. Over den sorte, murede og pudsede sokkel står facaden glatpudset på det nederste stykke og vandskuret derover; overalt gulmalet og med gul sugfjæl, hvorunder tagremmen i syd er bevaret. Fra gården i syd er indgang med en flammeret halvdør. Vest for døren er et vinduesfag og øst for to fag; alle med to rammer (17½"×41") med tre ruder i hver og med vandnæser. Alt træværk er malet mørkt grønt. Ved tagskægget er en række tagsten. Under taget en plastictagrende. I den søndre tagflade er en papklædt tagkvist med sadeltag; i kvisten et trerammert vindue med tre ruder i hver ramme. I tagfladen er endvidere to jerntagvinduer. I tagryggen en vandskuret og gulmalet skorsten med sokkel. I nordsiden er 2½ fag torammede vinduer (16"×40") med tre matterede ruder i hver ramme. I nordre tagflade et jerntagvindue.

I gården er i sydøst en grundmuret halvtagsbygning med paptag. Bygningen er gulmalet. I nordgavlen er indgang med en halvdør. I vestfacaden endnu en halvdør samt et torammert vindue med tre ruder i hver ramme, herunder klinkesålbænk. I gavlen til Bymandsgade er et torammert vindue med tre ruder i hver ramme.

Til Bymandsgade er et grønmalet plankeværk af vandrette planker; heri en låge.

*Bygningshistorie:* Bygningen, der har fået sit nuværende udseende ved en ombygning i slutningen af forrige århundrede, udgør den vestre del af et oprindelig ti fag langt bindingsværkshus, formentlig opført i 1700-tallet. Bygningen indtegnedes første gang til forsikring i 1807, hvor den stod med blandingstømmer med lerklinede vægge og stråtag. Huset var indrettet til beboelse og havde engelske vinduer i den ene stue, uden at det dog er muligt at afgøre, hvor i bygningen denne var placeret. Inden 1840 var en del af tavlene blevet udmurede, og de tidligere blyindfattede vinduer var nu udskiftet med engelske rammer.

Derefter ændredes huset ikke væsentligt før det i 1876 blev delt i to selvstændige ejendomme på hver fem fag. Den vestre del blev herefter istandsat, men stod stadig helt i bindingsværk, nu udelukkende fyrretømmer, med lerklinede vægge, stråtag og bræddegavl. I taget var en snæver skorsten med 2 alen høj pibe. Huset var indrettet til beboelse med tre fag vinduer med store ruder og eet fag med små ruder, samt et jerntagvindue; fra gården var indgang med en fyldingsdør. Bygningen vurderedes derefter ikke før i 1919, hvor den fremtrådte helt i grundmur. Omsætningen kan have fundet sted umiddelbart før, men kan også være sket i etaper over en længere årrække. Efter 1919 er bygningens ydre ikke ændret væsentligt.

Halvtagsbygningen i syd er opført i 1870'erne som brændehus. Bygningen havde da tegltag. I bygningen var et vinduesfag med små ruder samt indgang med en glat dør. Inden 1919 var tegltaget udskiftet med pap.

BYMANDSGADE 38  
se Strandstræde 35.

BYSKRIVERSTRÆDE 1/  
BYMANDSGADE 23,  
matr.nr. 269.

1874–1919: Bleger Dirch Dirchsen  
Buur.

1919–1920: Fru Trein Pouls, f. Dirchsen.

1920–1950: Skibsfør. Alfr. Emil Magleby.

1950– : Maskinmest. Aksel Magleby.

*Bygningsbeskrivelse:* Grundmuret bygning med skiferklædt heltag. Over den sorte sokkel står facaderne malet med hvid oliemaling, afsluttet af en muret hovedgesims med tandsnit. I sydfacaden er to trerammede vinduer med tværsporse i den øverste del af de smallere yderrammer. Under vinduerne er klinkesålbænke. Det vestre fag er skjult af den nedenfor beskrevne bygning, hvorfra indgangen til hovedbygningen finder sted. I den søndre tagflade er en zinkklædt tagkvist med sadeltag, i kvisten et trerammes vindue med tre ruder i hver ramme; desuden et lille jerntagvindue. I nordsiden er tre torammede vinduer (16½"×42") med en tværsporse foroven, fladbuestik og klinkesålbænke samt indmurede stabler til skodder; det vestre fag har råglasruder. Under taget er zinktagrender. I den østre overgavl er et vinduesfag som nordsidens vinduer, men uden stabler. Alle vinduer er røde og hvide.

Sammenbygget med hovedbygningen i syd er en lille grundmuret heltagsbygning med skifertag med lav rejsning. Bygningen har hvid, oliemalet facade og muret hovedgesims med tandsnit. Under bygningen er kælder, hvortil nedgang fra gården i øst; for indgangen en imprægneret lameldør. I det nordre fag er indgang med en imprægneret lameldør. Endvidere en tophængt, udelt vinduesramme. I taget et lille jerntagvindue samt en skorstenspibe i røde sten.

For gården i øst og syd er et rødmalet plankeværk af lodrette planker; heri en låge i syd.

*Bygningshistorie:* Huset er opført i 1876, i det væsentligste i samme skikkelse som den, hvori det fremtræder i dag. Dog er tagkvisten opsat senere, formentlig i begyndelsen af dette århundrede. Bygningen var indrettet til beboelse og brændehus med to indgangsdøre, hvoraf den ene med fylding. Loftet var ikke inddraget til beboelse.

På stedet havde tidligere ligget en stråttækt port- og staldlænge i fem bindingsværksfag, tilhørende vognmand Jan Larsen, der også ejede matr.nr. 264 og 265 på den anden side af Bymandsgade (nr. 30).

Sidebygningen er opført i midten af dette århundrede.

**BYSKRIVERSTRÆDE 2/  
BYMANDSGADE 25,  
matr.nr. 276.**

- ? -1829: Ane Larsdatter, enke efter skrædder Jørg. Larsen Berg.  
1829-1857: Johanne Jørgensdatter, enke efter matros Hans Nielsen (Madsen) Lund.  
1857: Murer Michael Aug. Georg Hansen Holm.  
1857-1908: Johanne Rasmus A. Schmidts.  
1908-1911: Arb.md. Henrik Peter Andersen og Marchen Jensen, f. Andersen.  
1911-1926: Arb.md. Peter Sørensen.  
1926-1927: Arb.md. Johan Rich. Jensen.  
1927-1930: Frk. C. Knudsen.  
1930-1951: Fru Vita Jacobsen.  
1951-1966: Fyrbøder Dirch Emil Christensen.  
1966- : Willy Hansen.

*Bygningsbeskrivelse:* Grundmuret bygning med teglhængt heltag. Over den sorte, pudsede, murede sokkel står facaden glatpudset og gulmalet; under taget et nyere, imprægneret sternbræt. Uregelmæssigheder i nordsiden tyder på, at denne er omsat til grundmur i to omgange. I den vestre halvdel er et halvt vinduesfag, med en ramme med tværsporse foroven; i den østre halvdel et trerammert vindue, ligeledes med en tværsporse foroven i hver ramme. Disse to vinduer er malet blå. Under taget en zinktagrende. Østgavlen er grundmuret med bræddeklædt overgavl med vandbræt og vindskede. I vestgavlen til Byskriverstræde er et nyere torammert vindue med tre ruder i hver ramme og skifersålbænk. Overgavlen er bræddeklædt med vandbræt og vindskede; heri to tæt sammenstilte vinduesfag med to rammer med tre ruder i hver. I sydfacaden er indgang med en nyere dør med seks ruder i den øverste del. Vest for døren er et nyere, torammert vindue med tre råglasruder i hver ramme og øst for døren tre torammede vinduer med tre ruder i hver ramme. I søndre tagflade er to og i nordre eet ovenlysvindue. I nordre tagflade ved kip er en nyere vandskuret og gulkalket skorsten. Hvor intet andet er nævnt er træværket imprægneret.

I gården en halvtagsbygning af imprægnerede brædder med tagpap. Bygningen ligger med vestgavlen til Byskriverstræde.

Til Byskriverstræde et nyere imprægneret plankeværk af lodrette planker, heri en låge.

*Bygningshistorie:* Huset har sin oprindelse i en 1700-tals bindingsværksbygning i syv fag med lerklinede tavler og stråtag. Da denne bygning i 1847 blev indtegnet til brandforsikring, var den indrettet til beboelse med indgang fra gården og forsynet med engelske vinduer. I løbet af sidste halvdel af 1800-tallet blev bygningen gradvis omsat i grundmur, hvilket stadig afspejles i nordsiden. I 1914 fremstod bygningen helt i grundmur, men stadig med stråtag. Først omkring 1970 udskiftedes dette med det nuværende tegltag; samtidig opmuredes en ny skorsten. Også døre og vinduer er fornyet i 1970'erne og loftet inddraget til beboelse.

Halvtagsbygningen i gården er opført i 1960'erne.

**BYSKRIVERSTRÆDE 3,  
matr.nr. 270.**

- 1809-1834: Steen Jensen og dennes enke Em Christensdatter.  
1834-? : Morten Petersen Vægter, g.m. Karen Steensdatter.  
? -1876: Matros Dirch Jansen Tydsk og dennes enke Karen Morten Peters.  
1876-1919: Bleger Dirch Dirchsen Buur.  
1919-1960: Fru Trein Pouls, f. Dirchsen.  
1960-1977: Maskinmest. Hans Poulsen.  
1977- : Boet efter ovennævnte.

*Bygningsbeskrivelse:* Grundmuret bygning med heltag med eternitplader. Over den sorte, murede sokkel står sydfacaden glatpudset og gulmalet med en hvid hovedgesims af træ. Midt på facaden er en grundmuret forstueudbygning med afvalmet heltag med eternitplader. Udbygningen er gulmalet som hovedbygningen og dennes hovedgesims fortsætter her. I udbygningens sydside er to trerudede vinduesrammer med klinkesålbænke; i østsiden er indgang med en grønmalet fyldingsdør med ruder. På hver side af forstueudbygningen er tre rød- og grønmalede, torammede vinduer med klinkesålbænke; de østre fag med tre ruder i hver ramme, de vestre blot med en tværsporse foroven. Under taget en zinktagrende, der fortsætter på forstueudbygningen. I tagfladen er to zinkdækkede tagkviste med sadeltag med lav rejsning; i hver kvist er et trerammert vindue med to ruder i hver ramme. I tagfladen endvidere et ovenlysvindue. Nordsiden er hvidmalet og uden muråbninger. I tagfladen et ovenlysvindue, i tagryggen en skorsten i røde sten med sokkel, krone og hætte. Østgavlen til Byskriverstræde står vandskuret og gulmalet. I undergavlen er et torammert vindue med tre ruder i hver ramme og klinkesålbænk. I gavltrekanten et lignende, men mindre fag; syd herfor er spor efter en luge. Vinduerne i gavlen er malet grønne.

Mod syd i gården er to halvtagsbygninger. Den vestre af gulmalede brædder. I nordsiden er et torammert vindue med seks ruder i hver ramme. Til bygningen er indgang fra øst. På taget tagpap.

Den østre bygning er grundmuret og hviler på en sokkel af tilhugne



granitsten, hvorover bygningen står gulmalet. I vest er indgang med en fyldingsdør, syd for er spor efter en tidligere muråbning. I nordfacaden er to seksrudede vinduesrammer. Østgavlen til Byskriverstræde står i blank mur uden muråbninger.

De to sidstbeskrevne bygninger forbindes af et halvtag.

Til Byskriverstræde er mellem hovedbygningen og den østre halvtagsbygning et grønt plankeværk af lodrette planker; heri en låge.

*Bygningshistorie:* Bygningen har fået sit nuværende udseende ved ombygninger af en ældre, stråttækt ejendom, som indtegnedes til brandforsikring i 1834. Bygningen er formentlig opført helt i bindingsværk engang i 1700-tallet, men var delvis omsat i grundmur inden 1834. I 1856 eller kort tid inden omsattes hele huset i grundmur, i bygningen var nu engelske vinduer, indgangen fandt sted fra gården i syd med en fyldingsdør. I 1870'erne blev bygningen istandsat. For indgangen fra gården var nu en tofløjet fyldingsdør, i bygningen var 7½ fag vinduer med store ruder samt 1½ fag med små ruder. Loftet var endnu ikke inddraget til beboelse, men i den søndre tagflade var en lille kvist med et fag vinduer med små ruder. Denne kvist er formentlig identisk med den tagskægskvist, som var anbragt i den søndre tagflade, indtil stråtaget ved midten af dette århundrede udskiftedes med det nuværende tag af eternitplader. Samtidig påbyggedes de to nuværende tagkviste. Forstueudbygningen er ligeledes tilbygget ved midten af dette århundrede.

De to bygninger i gården er opført omkring 1920.

#### BYSKRIVERSTRÆDE 4, matr.nr. 280-281.

- ? –1800: Jan Simonsen og hustru  
Gert Nielsdatter.  
1800–1842: Skipper Peder Olsen Bro-  
der.  
1842–1873: Styrmd. Jan Geertsen  
Backer.  
1873–1902: Skibsfør. Hans Jacob Jan-  
sen.  
1902–1905: Chr. Jul. Jansen.  
1905–1962: Hovmest., senere detail-  
hdl. Alb. Bendt Mortensen  
og dennes enke, detailhdl.  
Margr. Mortensen.  
1962– : Asta Johanne Mortensen  
og Mary Lonny Morten-  
sen.

*Bygningsbeskrivelse:* Vestre bygning med gavnl til Byskriverstræde står i grundmur med teglhængt heltag. Over den murede, pudsede, sorte sokkel står sydfacaden og vestgavlen glatpudset og gulmalet; i syd en hvid, aftrappet hovedgesims. I syd er indgang med en imprægneret dør, øst herfor en imprægneret vinduesramme med tre ruder og fladbuestik. Vest for indgangen er spor efter et tilmuret vinduesfag. I tagfladen er to små jerntagvinduer; under taget en plastictagrende. I tagryggen en gulkalket skorsten med sokkel og krone. I vestgavlen til gaden er i syd to imprægnerede vinduer med lod- og tværpost samt tværsporse i underrammerne og skifersålbænke; nord herfor et butiksvindue af samme dimensioner som de forrige, men uden sprosser og poste. Længst mod nord er indgang med en lakeret butiksdør med en stor rude. Fra gavlen er udhængt et butiksskilt. I gavltrekanter er to torammede, imprægnerede vinduer med tre ruder i hver ramme. Alle muråbninger er med fladbuestik. I gavlspidsen et rundt vindue med stjerne. Bygningen er mod øst sammenbygget med den nedenfor beskrevne bygning, med brandgavl imellem. Nordsiden står vandskuret og gulkalket over den sorte sokkel. Under taget en hvid aftrappet hovedgesims. I nordsiden, der delvis er skjult af en bræddebygning i gården til Byskriverstræde 2, er en vinduesramme med tre råglasruder. Under taget en plastictagrende. I tagfladen et jerntagvindue.

Sammenbygget hermed i øst, men lavere og mindre dyb, en grundmuret bygning med stråttækt tag med kragtræer. Bygningen hviler på en sort sokkel af mur og kampesten, hvorover facaderne står vandskurede og gulkalkede med en hvid, aftrappet hovedgesims i syd; gesimsen er muret over 4½ fag i vest, men af træ over den østre del. I nordsiden en hvid sugfjæl. Såvel sokkel som mur og hovedgesims i både syd- og nordside afspejler tydeligt to forskellige byggeafsnit. Det vestre, som måler 12¾ alen består af fem fag. Heri er fire torammede vinduer (17"×40½") med tre ruder i hver ramme, vandnæser, samt stabler til skodder ved de tre vestre fag. Dernæst er indgang med en fyldingsdør med fast overvindue. Den østre del af bygningen måler 9½ alen og består af tre fag. Heri er 2½ fag torammede vinduer (18"×41") med tre ruder i hver ramme og

## BYSKRIVERSTRÆDE

*Byskriverstrædes vestside. I forgrunden t.v. nr. 7, der bag nr. 5, 3 og 1. T.h. Byskriverstræde 6, hjørnet af Søgade. (NM 1977).*



klinkesålbænke. Den vestre del af bygningen er skjult bag en lille grundmuret halvtagsbygning med paptag. I hovedbygningens søndre tagflade er fire ovenlysvinduer. Ved tagskægget en række tagsten. I tagryggen en bred skorstenspipe i gule sten med sokkel og hætte. Alle vinduer er malet brune og beige. I nordsiden er to bjælkehoveder i den østre bygningsdel samt en del af en stolpe. I den østre bygningsdel er tillige et torammet vindue med tre ruder i hver ramme og skifersålbænk.

I gården i sydøst står en grundmuret gulmalet halvtagsbygning med paptag. Heri en glat dør og et lille vindue med fire ruder.

Vest herfor, men et stykke derfra, ligger endnu en grundmuret halvtagsbygning med paptag; ligeledes gulmalet. Det nordvestre hjørne er skråt afskåret. I nordsiden er en vinduesramme med seks ruder; fra vest er indgang med en glat, brunmalet dør. I bygningen er en høj skorstenspipe i cementsten med sokkel og krone.

Til Byskriverstræde er et plankeværk af lodrette planker, malet beige; heri en mørk, imprægneret låge.

*Bygningshistorie:* Den vestre bygning er opført i 1878 til butik og beboelse. Bortset fra udskiftning af døre og vinduer er bygningen ikke ændret væsentligt siden opførelsen.

Den østre bygning har fået sit nuværende udseende kort før midten af forrige århundrede ved ombygning af en ældre bindingsværksbygning med lerklinede tavl. Denne har formentlig oprindelig bestået af to selvstændige bygninger, hvoraf en del omsattes i grundmur allerede i begyndelsen af 1830'erne. Efter 1845 synes bygningen ikke at være ændret væsentligt i det ydre.

Bygningerne mod syd i gården er opført i 1870'erne som brænde- og materialhus, senere ombygget til vaskehus.

## BYSKRIVERSTRÆDE 5, matr.nr. 274b.

*Fredet i klasse B.*

Indtil 1960: Som Rønne Allé 40.

1960– : Matros, senere arb.md.  
Jørg. Blankholm Frisk Jensen.

*Bygningsbeskrivelse:* Grundmuret bygning med teglhængt heltag. Bygningen hviler på en sort sokkel, i østgavlen med kampesten. Herover står sydfacaden pudset og gulmalet med en grønmalet hovedgesims af træ. Til bygningen er indgang med en flammeret halvdør, øst herfor en lille, udelt vinduesramme. Vest for døren er fire torammede vinduer med tre ruder i hver ramme. I tagfladen to ovenlysvinduer og et jerntagvindue samt i den østre del en nyere, høj, gulmalet skorsten. I tagryggen en gulmalet skorsten med sokkel og krone. I nordsiden er et torammet vindue med tre ruder i hver ramme. Østgavlen til Byskriverstræde står vandskuret og gulmalet med profilerede gavludmuringer. Heri er et torammet vindue med kulørte, blyindfattede ruder og klinkesålbænk, syd herfor er spor

*Byskriverstrædes østside, gavle af nr. 2, 4 og 6.  
(NM 1977).*



efter en dør. I gavltrekanten er et torammet vindue med tre ruder i hver ramme. Samtlige vinduer er malet hvide og grønne.

Mod syd i gården ligger en nyere, grundmuret verandabygning med bølgeaternittag. I bygningen er vinduer med store ruder samt indgang med en fyldingsdør.

Ud mod Byskriverstræde er, mellem hovedbygningens gavl og Byskriverstræde 7, en tofløjet, grønmalet låge.

*Bygningshistorie:* Bygningen udgør den østre del af en større 1700-tals bebyggelse, som i 1784 indtegnedes til brandforsikring. På dette tidspunkt lå bygningen i 12 fag med teglhængt heltag. I sydfacaden stod i alt fald tre fag i grundmur og over to af disse fag var »en kvist med spidsgavl«. Østgavlen stod ligeledes grundmuret, men med bræddeklædt overgavl. I nordsiden stod eet fag, formentlig det østre, i grundmur, resten i »egebindingsværk med fod og fyrretrammestykker« og klinede vægge. I den østre del af bygningen var indrettet bageri. I den østre overgavl var to luger med udligger, vinde og tov. I sydfacaden var to indgange med halvdøre. Den østre førte ind til bageriet og var anbragt i andet fag fra øst. Den anden, en flammeret halvdør, der førte ind til beboelsen, var anbragt i det brede skorstensfag, femte fag fra vest; denne indgang synes i 1784 yderligere at have været forsynet med en vinterdør. I sydfacaden var seks torammede samt to eenrammede, engelske vinduer, desuden to blyrammer indlagt med engelsk glas, disse sidste var placeret i de to fag øst for hovedindgangen. Over disse to fag var gavlkvisten anbragt, og i denne var et torammet, engelsk vindue. Bygningen har formentlig på dette tidspunkt ikke været ganske ny, for allerede ved den næste vurdering, der fandt sted 12 år senere, var den ændret en del. Østgavlen var nu muret helt op i spidsen, lemmene i overgavlen var dog bibeholdt og to blyprosserinduer, der omtales i undergavlen, har formentlig også været der i 1784. De øvrige ændringer synes fortrinsvis at vedrøre bygningens indre. Inden 1840 var alle tavler i bindingsværket blevet udmuret og blyprosserammerne var udskiftet med engelske rammer, bageriet forefandt stadig, gavlkvisten nævnes ikke. Da væver Bothmann overtog ejendommen i 1872, lod han bygningen istandsætte, hvorefter den fremstod helt i grundmur med undtagelse af vestgavlen. I bygningen var da fem fag vinduer med store ruder og ti fag samt fem enkelte rammer, alle med små ruder. Samtidig nedlagdes bageriet og i stedet indrettedes to beboelseslejligheder med to indgange, hvoraf den ene var med fyldingsdør; bygningen havde to skorstene og i taget var tre jerntagvinduer. Det er muligvis på dette tidspunkt, der etableredes en

*Byskriverstræde 7, østgavl samt ludebygning i nord.  
(NM 1939).*





tofløjet dør i østgavlen, som atter er fjernet et stykke ind i dette århundrede, men som stadig kan spores i muren. I begyndelsen af forrige århundrede rummede bygningen foruden bageriet en urtekrambutik. Fra slutningen af forrige århundrede og et stykke ind i dette blev der drevet blegeri i ejendommen.

I 1960 deltes bygningen i to selvstændige ejendomme, se også Rønne Allé 40. Den vestre del af sydfacaden i Byskriverstræde 5 er nyopmuret på dette tidspunkt og vinduerne udskiftet, idet her tidligere har været vinduer med midtstillet tværsporse.

Den lille verandabygning i gården er opført i 1960'erne.

**BYSKRIVERSTRÆDE 6**  
se Søgade 2.

**BYSKRIVERSTRÆDE 7/  
RØNNE ALLÉ 44, matr.nr. 275a.**  
*Fredet i klasse B.*

- ? –1792: Bager Hans Riber.  
1792–1823: Bager Adrian Jansen Palm.  
1823–1865: Palm Christensen Friis og  
dennes enke Ane Jans.  
1865–1919: Styrmd. Peter Palmsen  
Friis og dennes enke Trein  
Friis, f. Peter Jensen.  
1919: Fru Elisabeth Louise  
Backer, f. Nielsen.  
1919–1936: Kunstmaler Sally Philip-  
sen.  
1936–1975: Fru Edith Jørgensen.  
1975– : Svend Aage Hansen.

*Bygningsbeskrivelse:* Grundmuret bygning med teglhængt heltag. Over den sorte sokkel står sydfacaden pudset og gulmalet med aftrappet hovedgesims. Det østre fag er skjult af en lille, grundmuret, teglhængt ludebygning, hvori indgang med en fyldingsdør. Vest herfor er to torammede vinduer med tre ruder i hver ramme. Nordsiden er skjult af den nedenfor beskrevne ludetilbygning. Østgavlen til Byskriverstræde står vandskuret og gulmalet med brændte lejefuger; i soklen er enkelte kampesten. I undergavlen er tre torammede vinduer med tre ruder i hver ramme og klinkesålbænke, i gavltrekanen et tilsvarende fag samt et hanebåndsvindue. Alt træværk er grønmalet.

Ved bygningens nordside er en grundmuret ludebygning med skråt afskåret hjørne i nordøst. Bygningen er teglhængt og står vandskuret og gulmalet. I nordsiden er en lille vinduesramme med tre ruder, hvoraf den øverste, i dobbelt bredde, er en trækrude. Bygningen har et stort tagudhæng, herunder en grønmalet zinktagrende. I det skrå hjørne er indgang med en glat dør og nord herfor en seksrudet vinduesramme. I tagfladen er en høj, gulkalket skorstenspipe med sokkel, krone og rør.

Langs grundens østskel står en grundmuret halvtagsbygning med paptag. Bygningen er vandskuret og gulmalet. I sydgavlen er indgang med en tofløjet glasfyldingsdør.

Grunden afgrænses til Rønne Allé i syd af et højt grønmalet plankeværk af lodrette planker. Til Byskriverstræde er, nord og syd for den ovenfor beskrevne halvtagsbygning, tilsvarende plankeværker, men af forskellig højde. I det nordre og højeste er indgang med en låge.

*Bygningshistorie:* Bygningen udgør den østre del af en større bygning opført i 1700-tallet. Bygningen var muligvis nyopført, da den i 1796 indtegnedes til brandforsikring; den stod da i ni grundmurede fag med teglhængt heltag. Bygningen var indrettet til beboelse og havde otte fag engelske vinduer med hængeskodder foruden en mindre ramme ved siden af indgangsdøren, der var placeret i fjerde eller femte fag fra øst og beskrives som: »2 sirligt beklædte yderdøre«. Desuden var der anbragt et vinduesfag i den østre gavltrekan, idet der på loftet i denne ende var indrettet en sal. Også hanebåndsvinduet nævnes. Over indgangsdøren var en muret kvist med to lemme. Denne kvist nævnes ikke, da huset næste gang vurderedes i 1840; bygningens ydre synes i øvrigt ikke at være ændret. I 1863 deltes bygningen i to selvstændige ejendomme, hvoraf den vestre del udgør Rønne Allé 42. Det er formentlig i forbindelse med denne deling, at der er etableret indgang i østfaget; den lille, ludeformede bygning her omtales dog først i dette århundrede.

Ludebygningen på nordsiden er opført samtidig med hovedbygningen i samme skikkelse om den, hvori den fremtræder i dag. I 1796 var her indrettet brændehus med dør i den østre ende samt »en vindueskarm med et vindue«. I 1840 var her indrettet stald til to kreaturer samt viktualiekammer. I 1865 var her atter brændehus samt et kammer.

**BYSKRIVERSTRÆDE 8**  
se Søgade 1.

**CHR. MØLSTEDSGADE 1**  
se Vestgrønningen 34.

Chr. Mølstedsgade 3 og 1. (NM 1977).



CHR. MØLSTEDSGADE 2  
se Vestgrønningen 32.

CHR. MØLSTEDSGADE 3,  
matr.nr. 121.

*Fredet i klasse B.*

- ?-1797-? : Skipper Chr. Andersen  
Reinholdt.  
?-1815 Styrmd. Lars Andersen  
-1831: Holte.  
1831-1836: Matros Ole Nielsen Gun-  
der og dennes enke.  
1836-1866: Giert Andersen Skriver,  
g.m. enken.  
1866-1868: Juliane Christiansdatter  
Reinholdt.  
1868-1891: Johanne Anders Møller,  
enke efter Th. Lorentzen.  
1891-1908: Johanne Christine og Anna  
Marie Lorentzen.  
1908-1925: Johanne Christine Lorent-  
zen.  
1925-1961: Bådudlejer Jul. Alfr. Lo-  
rentzen og dennes enke  
Math. Lorentzen.  
1961- : Mekaniker Erik Borch.

CHR. MØLSTEDSGADE 4  
se Von Ostensgade 3.

Den grundmurede bygning i øst er opført et stykke ind i dette århun-  
drede.

*Bygningsbeskrivelse:* Grundmuret bygning med heltag med eternitplader. Over den sorte, murede sokkel står sydfacaden vandskuret og gulmalet, afsluttet af en hvid sugfjæl, hvorunder tagremmen er synlig. Til bygningen er indgang med en tofløjet, grønmalet fyldingsdør med ruder i de øverste fyldinger; over døren en baldakin af akryl. Øst for døren et torammet vindue (16½"×40"), vest for døren fire torammede vinduer (17½"×33"). Under taget en grønmalet zinktagrende. I tagfladen tre ovenlysvinduer. I tagryggen en vandskuret og gulkalket skorsten med sokkel og krone. Nordfacaden er glatpudset og gulmalet, afsluttet af en hvid, aftrappet hovedgesims i træ. I denne side er tre uregelmæssigt placerede, torammede vinduer (16½"×40"). Under taget en grønmalet zinktagrende. I den vestre overgavl et torammet vindue. Den østre gavl er uden muråbninger. Samtlige vinduer er malet grønne og beige og har tre ruder i hver ramme og fladbuestik.

Mod sydvest i gården er en halvtagsbygning med pladetag. I nordsiden, der er af brædder, er to glatte, mørkegrønne døre, i øst en udelt vinduesramme.

Fra Chr. Mølstedsgade er med en grøn låge indgang til en slippe langs husets vestgavl.

*Bygningshistorie:* Huset kan føres tilbage til en 1700-tals bygning, der, da den i 1797 indtegnedes til brandforsikring, stod i syv fag med egestolper og murede tavler og med tegltag; i hver af de bræddeklædte gavle var anbragt en lem. Huset var indrettet til beboelse og havde indgang fra gården med en flammeret halvdør; de syv vinduer var alle med blysprosser, for det ene fag, som vendte ud til gaden, var skodder. Inden 1840 var blyrammerne udskiftet med engelske vinduer. En forbedring, som fandt sted i 1857, synes kun at vedrøre husets indre. I begyndelsen af dette århundrede omsattes ydermurene, med undtagelse af halvdelen af sydfacaden, til eenstens grundmur, den resterende del synes omsat kort tid efter. Tegltaget udskiftedes i 1961 med det nuværende eternitskifertag.

Bygningen i sydvest har fået sit nuværende udseende ved midten af dette århundrede ved ombygning af et ældre brændehus af tømmer og brædder med teglhængt halvtag.

I begyndelsen af dette århundrede var i ejendommen, foruden beboelse, indrettet rulleforretning og brødudsalg.

## CHR. MØLSTEDSGADE 5,

matr.nr. 122.

*Fredet i klasse B.*

- 1839–1884: Lods Chr. Petersen  
Schmidt og dennes enke  
Grith Rasmus Palm.
- 1884–1885: Skibsreder Dirk Carlsen  
Jans.
- 1885–1890: Fhv. skibsfør. Hans Jørg.  
Hansen.
- 1890–1930: Lods Isbrandt Jørgensen  
Palm og dennes enke.
- 1930–1931: Hans Peter Nielsen.
- 1931–1977: Fyrskibsmatros Emil Sin-  
dahl og dennes enke Neel  
Sindahl.
- 1977– : John Sindahl Jensen.

*Bygningsbeskrivelse:* Grundmuret bygning i syv vinduesfag med teglhængt heltag med halvvalm i vest; over midterfaget en gavlkvist. Kampestensoklen er pudset og sorttjæret; herover står bygningen vandskuret og gulkalket. Den hvide, profilerede hovedgesims i nordfacaden fortsætter hen over gavlkvistens fod som et bredt bånd; på gavlkvistens flunker er en lignende gesims. Fra gaden er ad to stentrin opgang til en midtplaceret, tofløjet fyldingsdør med ruder i de øverste fyldinger samt overvindue. På hver side af døren er tre torammede vinduer (18"×48") forsynet med skodder med diamantfyldinger. I gavlkvisten er to torammede vinduer, samt i trekanten en vinduesramme med to ruder. Såvel dør som vinduer og skodder er malet grønne. Bygningen er mod øst sammenbygget med Chr. Mølstedsgade 7. Den frie vestgavl har behandling og farveholdning som facaden, undergavlen er opført af kridtsten; facadens hovedgesims fortsætter hen over gavlen som et bredt, hvidt bånd. I overgavlen er to torammede vinduer. I sydfacaden, der afsluttes af en hvid, aftrappet hovedgesims, er indgang med en fyldingsdør med overvindue. Vest for døren er tre torammede vinduer (18"×48") og øst for døren to lignende fag; alle med vandnæser og indmurede stabler til skodder. Det østre fag er skjult bag den nedenfor beskrevne tilbygning. Helt i vest er spor efter en tidligere vinduesåbning af andre proportioner end de nuværende vinduer; herover murstik. I søndre tagflade et jerntagvindue og et ovenlysvindue. Under taget til begge sider er grønmaledede zinktagrender. I tagryggen en snæver skorsten med sokkel og krone. Alle vinduer har tre ruder i hver ramme.

I den østre ende af hovedbygningen er mod syd tilbygget en lille, grundmuret halvtagsbygning med paptag; hertil er indgang med en fyldingsdør med rude, endvidere en vinduesramme med tre ruder. Bygningen er gulkalket.

I forlængelse af ovennævnte tilbygning i syd er en halvtagsbræddebygning med paptag; bygningen er gulmalet. I vestgavlen er en vinduesramme med tre ruder.

I sydvest i gården er en halvtagsbræddebygning med paptag. Hertil er indgang fra nord med en glat revledør; øst for døren et torammet vindue med seks ruder i hver ramme og vest for døren en lille vinduesramme med fire ruder. I østgavlen en glat dør.

Nord for sidstnævnte en lille halvtagsbræddebygning med paptag.

*Bygningshistorie:* Det grundmurede forhus er ifølge en vurderingsforretning fra januar 1851 »opført fra nyt« for lods Chr. Petersen Schmidt. Sporene efter et tidligere vindue af andre dimensioner end de nuværende synes dog at antyde, at enkelte dele af den tidligere på grunden liggende bebyggelse er indgået i den nye bygning; dette gælder muligvis hele den vestre undergavl. I 1851 stod bygningen i ti spærfag med kvist over to fag; fra gaden var indgang til en gennemgående forstue med udgang til gården. Skodderne omtales ikke, men må formodes at stamme fra perioden umiddelbart efter husets opførelse. I 1857 lod Petersen Schmidts enke foretage en »forandring og forbedring« af ejendommen, der bevirkede, at dennes vurderingssum steg kraftigt, ændringerne synes dog ikke at have berørt bygningens ydre, men bl.a. at have omfattet indretningen af et værelse på loftet. Inden 1905 var her yderligere indrettet to værelser. Bortset fra at skodderne i sydsiden er fjernet, er bygningen ikke ændret væsentligt i det ydre. Bygningen er under istandsættelse; herved er den vestre gavl nyopmuret, men med anvendelse af de gamle kridtsten.

Den grundmurede tilbygning er opført mellem 1905 og 1918 som køkken, idet ejendommen indrettedes til to beboelseslejligheder. Bygningen i forlængelse heraf er opført samtidig eller kort efter.

Bræddebygningen i vest er formentlig opført omkring århundredskiftet.

*Chr. Mølstedsgade 5, nordfacade. (NM 1977).*





Chr. Mølstedsgade 6. (NM 1977).



CHR. MØLSTEDSGADE 6/  
VON OSTENSGADE 5,  
matr.nr. 107, 115.

Matr.nr. 107:

1835–1886: Lods Jens Rasmussen  
Palm og dennes enke Sass  
Anders Olsdatter.

1886–1919: Grethe Jensine Magleby og  
Math. Petrine Magleby,  
siden tillige sidstnævntes  
mand Chr. Peter Christi-  
ansen.

1919–1927: Arb.md. Peter Christian-  
sen og Chr. Peter Christi-  
ansen.

1927–1956: Arb.md. Peter Christian-  
sen.

1956–1961: Fru Hansine Christiansen.

1961– : Fru Astrid Krejnaa og  
chauffør Paul Krejnaa.

Matr.nr. 115:

? –1842: Anders Olsen Buur eller  
Brøndby.

Derefter som matr.nr. 107.

*Bygningsbeskrivelse:* Grundmuret bygning i ni fag med forstuekvist i syd. Teglhængt heltag. Over den sorte, murede sokkel står facaderne vand-skurede og gulkalkede, afsluttet af en hvid, aftrappet hovedgesims, der brydes af forstuekvisten. Fra syd er i midterfaget opgang ad to stentrin til en nyere, imprægneret lameldør med ruder i; i kvisten herover er et torammet vindue, på kvistens flunker en lille, hvid, aftrappet gesims. Øst for døren er fire torammede vinduer og vest for døren tre lignende fag. Alle facadens vinduer er med termoruder med to tværsprosser i hver ramme, alle brunmalede; herunder klinkesålbænke. Ved vinduerne er indmurede stabler til skodder. I søndre tagflade er tre ovenlysvinduer. I tagryggen en skorsten i gule sten med sokkel og krone. I nordfacaden er indgang med en imprægneret, glat dør med råglasrude. Øst for indgan- gen er 1½ fag torammede vinduer (16½"×41"), alle med vandnæser og indmurede stabler til skodder; det halve fag er placeret nærmest døren. Vest for døren er et tilsvarende vindue og i det vestre fag et ligeledes torammet vindue (19"×43"). I samtlige rammer er tre ruder. Under taget en zinktagrende. I nordre tagflade et ovenlysvindue. Gavlene er vandskurede og gulkalkede. Vestgavlen uden åbninger. I østre gavltre- kant er et torammet vindue med tre ruder i hver ramme, malet brunt og beige; desuden er spor efter et nylig tilmuret vindue af samme dimen- sioner.

I haven nord for hovedbygningen er i øst en halvtagsbræddebygning, der støder op til hovedbygningen. Nordgavlen er grundmuret, på taget bølgeeternit; heri en høj skorsten i gule sten. Til bygningen er indgang med en glat dør; desuden to torammede, sprosseløse vinduer.

I nord er en garagebygning med halvtag med tagpap. I sydgavlen er indgang med en imprægneret dør. I vestsiden er to små, firrudede vin- duer. I nordgavlen en garageport.

*Bygningshistorie:* Ved branden 1842 nedbrændte to 1700-talsbygninger, som ejedes af Jens Rasmussen Palm og Anders Olsen Brøndby. Efter branden blev de to grunde slået sammen til een, og herpå lod Jens Rasmussen Palm opføre den nuværende bygning, som stod færdig i august samme år. For alle vinduer i underetagen har oprindeligt været skodder, hvortil stablerne endnu ses. Begge indgangsdøre er isat omkring 1960, vinduerne i sydfacaden i 1976. Medens de øvrige vinduer i bygnin- gen er oprindelige, er det vestre fag i nordsiden, som også adskiller sig fra de andre ved størrelse og udformning, isat i sidste halvdel af 1940'erne. Et vindue i østgavlen er nylig tilmuret. Ovenlysvinduerne er isat 1956.



Sidebygningen er opført omkring 1960. Garagen er bygget ca. 1930, men har fået sit nuværende udseende omkring 1960.

**CHR. MØLSTEDSGADE 7,**  
matr.nr. 123.

*Fredet i klasse B.*

- 1865–1899: Styrmd. Hans Peter(sen) Wærling og dennes enke Ehm Rasmus Palm.  
 1899–1951: Styrmd. Hans Wærling og dennes enke Anna Elisabeth Wærling.  
 1951–1953: Prok. Erik Busch-Jensen.  
 1953–1954: Fru Dag Lénard.  
 1954–1959: Læge Anker Winther.  
 1959–1976: Amanuensis, mag. Jesper Jensen.  
 1976– : Fru Hanne Jensen.

*Bygningsbeskrivelse:* Grundmuret bygning med teglhængt heltag. Over den høje, pudsede, sorttjærede sokkel står bygningen med vandskurede, gulmalede facader. Nordfacaden afsluttes af en hvid, aftrappet hovedgesims med sav- og tandsnit. Til gaden er fem torammede vinduer (17"×48") med fladbuestik, vandnæser og murede sålbænke. Vinduerne er forsynede med fyldingsskodder. Vinduer, skodder og sålbænke er malet mørkegrønne. Bygningen er mod vest sammenbygget med Chr. Mølstedsgade 5. I den østre overgavl er et trerammert vindue. I sydfacaden, der afsluttes af en hvid, aftrappet hovedgesims, er ad en stentrappet opgang til en tofløjet, grønmalet fyldingsdør med råglas i øverste fylding samt overvindue. Øst for døren er to vinduer, vest for døren tre; alle som nordsidens vinduer, men uden sålbænke og skodder. I alle vinduer er tre ruder i hver ramme. Under taget er til begge sider zinktagrender; i tagfladen til gaden to ovenlysvinduer, til haven tre ovenlysvinduer samt en zinkklædt tagkvist med sadeltag, i kvisten et trerammert vindue med ni ruder. I tagryggen en vandskuret, gulkalket skorsten med sokkel og krone.

I gården i sydvest en grundmuret bygning med teglhængt heltag. Bygningen er gulmalet, og under taget er en lille, hvid hovedgesims. I nordgavlen er indgang med to glatte døre; i østfacaden er en glat dør samt en seksrudet vinduesramme. Under taget en zinktagrende.

Mellem hovedbygningen og naboen i øst er ud til gaden en lille, gulmalet mur, hvori en låge.

*Bygningshistorie:* Bygningen er »opført af nyt af gode materialer« i 1867 for styrmand Hans Petersen Wærlings enke Ehm Rasmus Palm. Huset havde fra opførelsen, foruden indgangen fra gården, en centralt placeret indgang fra gaden, hvor en stentrappet på tre trin førte op til en tofløjet fyldingsdør med overvindue. Denne indgang blev sløjet i 1960'erne og i stedet isattes et vindue af samme udseende som facadens andre vinduer og med skodder svarende hertil. I den første vurdering til brandforsikringen, som blev foretaget i 1867, nævnes 11 fag engelske vinduer; fire fag fandtes i facaden, fem fag i bagsiden, de resterende to fag må have siddet i den frie østgavl, muligvis i gavltrekanter hvor spor i murværket kunne tydes således. Skodderne nævnes ikke i brandtaksationen, men deres udformning lader formode, at de er samtidige med bygningens opførelse.

Indretningen af loftsetagen til beboelse fandt sted i 1909; tagkvisten er opsat i forbindelse hermed. Ovenlysvinduerne er af nyere dato. Herudover er bygningen ikke ændret væsentligt siden opførelsen.

Den grundmurede bygning i gården er opført samtidig med hovedbygningen, muligvis lidt tidligere, som brændehus.

CHR. MØLSTEDSGADE 8,  
matr.nr. 116.

- 1842–1855: Neel Corn. Jansdatter,  
enke efter Jan Nielsen  
Borg.  
1855–1884: Lods Jacob Rasmussen  
Jans(en) og dennes arvin-  
ger.  
1884–1923: Lods Jacob Greisen.  
1923–1925: Henrik Corn. Greisen.  
1925–1974: Fru Marie Christine Jans,  
f. Greisen.  
1974–1975: Henn. Engelund Poulsen  
og Birgitte Engelund Poul-  
sen.  
1975– : Birgitte Engelund Poulsen.

*Bygningsbeskrivelse:* Grundmuret bygning med teglhængt heltag. Over den sorte, murede og pudsede sokkel står sydfacaden glatpudset og gulmalet, afsluttet af en hvid aftrappet hovedgesims. I midten er indgang med en tofløjet fyldingsdør med overvindue. På hver side af døren er to torammede vinduer (17½"×46") med tre ruder i hver ramme, fladbuestik og hvide, profilerede sålbænke. Såvel dør som vinduer er malet grønne. I søndre tagflade er et jerntagvindue. I nordsiden er for den vestre del af bygningen en grundmuret ludetilbygning, medens den østre del af hovedbygningen er skjult af en nyere tilbygning med facade i plan med ludens, men med fladt tag. Såvel luden som den nyere tilbygning har sort, muret og pudset sokkel og vandskuret, gulmalet facade med hvid hovedgesims, på luden aftrappet, på tilbygningen profileret. I luden er indgang med en ny halvdør, vest for denne et torammet vindue (16½"×48") med tre ruder i hver ramme og vest herfor igen et vindue med lod- og tværpost samt tværsporse i underrammerne. Øst for døren endnu et torammet vindue (17"×48") med tre ruder i hver ramme. I den nyere tilbygning er indgang med en halvdør og øst for denne et torammet vindue (19½"×37") med tre ruder i hver ramme. Samtlige vinduer er malet grønne, og under vinduerne er vandnæser. I nordre tagflade er ved kip en nyere skorsten med hætte. I den vestre gavltrekanter er et torammet vindue med tre ruder i hver ramme samt spor efter et lignende, nu tilmuret, fag.

Mod nord i gården er en øst-vestvendt, grundmuret bygning med teglhængt heltag. Over den sorte, murede sokkel står bygningen vandskuret og gulkalket med en hvid, aftrappet hovedgesims til begge sider. I sydfacaden er to torammede vinduer (18"×37½") med seks ruder i hver ramme, øst herfor en ny halvdør. I vestgavlen er indgang med en glat dør, endvidere et vindue som sydfacadens samt i gavltrekanter en firrudet vinduesramme. Over alle muråbninger er murstik. Dør og vinduer er malet grønne. I søndre tagflade et jerntagvindue. I tagryggen en skorsten med sokkel og krone.

Til Chr. Mølstedsgade er vest for hovedbygningen en grønmalet låge.

*Bygningshistorie:* Ved branden den 12. maj 1842 nedbrændte en ældre,



Chr. Mølstedsgade 8. (NM 1977).



lerklinet bindingsværksbygning beliggende på denne grund. Ejeren, Neel Corneliusdatter, lod derefter opføre en grundmuret bygning, der stod færdig i januar 1843. Medens det gamle hus, i overensstemmelse med den almindelige byggeskik i byen, lå langs grundens nordskel, blev det nye hus rykket frem til gadelinien. Bygningen beskrives i 1843 som teglhængt, inddelt i fem fag med engelske vinduer, indgang fra gaden med en fyldingsdør til en forstue og køkken, hvorfra udgang til gården, ligeledes med en fyldingsdør. Der var skodder for tre fag vinduer og alt træværk var oliemalet.

Hvorvidt luden er opført samtidig med hovedbygningen lader sig ikke afgøre med sikkerhed, da den ikke omtales direkte i arkivalierne. Såvel i 1856 som 1861 blev bygningen imidlertid »forandret og forbedret«, hvilket giver sig udslag i en stigning af vurderingssummen med henholdsvis 100 % og 50 %, uden at det fremgår, hvilke forandringer der er tale om. En af disse ombygninger kan således være tilbygning af luden, der i al fald er indtegnet på et matrikelkort fra 1883. Tilbygningen øst for luden er opført i 1927. Den nuværende skorsten er opmuret i 1960'erne. I 1976 er isat nye døre i nordsiden, men derudover er bygningens ydre ikke ændret væsentligt siden opførelsen. Igennem det meste af dette århundrede har der været indrettet to beboelseslejligheder i huset.

Den grundmurede bygning i gården er opført i 1856 eller få år før, i fem grundmurede fag med tegltag. Bygningen var da indrettet til stue, vaske- og brændehus. I dette århundrede har her været indrettet rulleforretning.

#### CHR. MØLSTEDSGADE 9 se Blegerstræde 1.

#### CHR. MØLSTEDSGADE 10, matr.nr. 117, 118.

- ?–1798–? : Løydu Petersdatter, enke efter Knud Leth.  
? –1806: Skipper Jan Palmsen.  
1806–1823: Skipper Niels Corn. Rasmussen.  
1823–1860: Skipper Jacob Corn. Bertelsen og dennes enke Mette Jacob Bachers.  
1860–1861: Styrmd. Jens Hansen Brodersen.  
1861–1864: Leisbeth Jacob Bertelsen, enke efter Jens Hansen Brodersen.  
1864–1912: Skibsreder Jørg. Pedersen »Højerup«, g.m. Leisbeth Jacob Bertelsen.  
1912–1913: Købmd. Siegfred Pedersen.  
1913–1918: Anna Math. Pedersen, f. Krabbe, enke efter Siegfred Pedersen.  
1918–1938: Enkefru Johanne Johnsen.  
1938–1941: Malerinde Else Johnsen.  
1941–1956: Frk. Gerda Nielsen.  
1956–1966: Dir. Kai G. Berg.  
1966–1970: Fru Edith Mouritzen og flyveinst. M. Mouritzen.  
1970– : O.insp. Gudmund Boesen.

*Bygningsbeskrivelse:* Grundmuret bygning med teglhængt heltag. Over den pudsede sorte sokkel står sydfacaden vandskuret og gulkalket med hvid, profileret hovedgesims. I midten er indgang med en tofløjet, grønmalet fyldingsdør med overvindue. Øst for døren er tre torammede vinduer (17½"×46") med vandnæser og stabler til skodder, ved det vestre fag tillige fjeder; endvidere et blændingsfelt af samme dimensioner med påmalet vindue. Vest for det midtplacerede indgangsparti er tre vinduer som de østre, også her er stabler til skodder og ved de to vestre fag tillige fjeder. I andet fag fra vest er indgang med en tofløjet glasfyldingsdør. Over midterfaget er en muret, teglhængt gavlkvist, hvorfra der med en tofløjet glasfyldingsdør er udgang til en altan, der hviler på to murede piller i gården. I tagfladen er tre zinkdækkede tagkviste, hver med et trerammert vindue; endvidere et jerntagvindue. Under taget en zinktagrende. I tagryggen er to gulkalkede skorstene med sokkel, krone og dæklade. Den østre del af nordfacaden står i overpudset bindingsværk. I den sorte sokkel er enkelte kampesten; muren er gulkalket. I denne side er tre torammede vinduer. I den frie vestgavl er et torammert vindue med vandnæser, stabler samt en hvirvel og fjeder til skodder. I gavltrekanten ligeledes et torammert vindue. Samtlige vinduer er malet grønne og har tre ruder i hver ramme.

I haven syd for huset er en nord-sydvendt, grundmuret halvtagsbygning langs grundens østskel. Bygningen er gulkalket. I nordgavlen er indgang med en revlehalvdør, og øst for denne er et torammert vindue med tre ruder i hver ramme og klinkesålbænk. I vestfacaden er tre glatte døre samt tre vinduesrammer med tre ruder i hver. I sydgavlen til Chr. Mølstedsgade en garageport.

For haven i syd er et grønmalet plankeværk af vandrette planker; heri en låge. Såvel lågen som plankeværket øst for denne er af stafbrædder.

*Bygningshistorie:* På dette sted lå i 1798 en teglhængt bindingsværksbygning i otte fag med egestolper og udmurede tvælv. Huset var indrettet til beboelse samt brændehus i den østre del; fra gården var to indgange, begge med halvdøre, hvoraf den ene, til brændehuset, nævnes at være

flammeret. Alle vinduerne var indlagt i bly. I taget var tre kviste med lemme; efter al sandsynlighed alle placeret i den søndre tagflade. Ved branden i 1842 blev bygningen beskadiget; skaden ansattes til  $\frac{1}{5}$  af hele bygningens vurderingssum, men specificeredes ikke nærmere. I juni samme år var bygningen istandsat; de oprindelige blyvinduer var nu udskiftet med engelske vinduer og de tre kviste i taget nævnes ikke. I 1876 eller få år tidligere omsattes såvel gavlene som sydfacaden i grundmur, medens nordsiden forblev i bindingsværk; bygningen forsynedes mod syd med zinktagrende og nedløbsrør samt en lille kvist med  $1\frac{1}{2}$  fag vinduer med små ruder, antagelig den nuværende gavlkvist. Huset havde i øvrigt otte fag vinduer med store ruder, med udvendige skodder for de fem fag, samt to fag og tre enkelte vinduer med små ruder. På loftet, der hidtil ikke havde været indrettet til beboelse, var nu indrettet et værelse mod øst. For indgangen fra haven i syd var en dobbelt fyldingsdør. Muligvis er også etagehøjden blevet hævet ved denne ombygning. Bagsiden er delvis omsat til grundmur i dette århundrede. I 1911 var her indrettet to beboelseslejligheder, senere indrettedes endnu een på loftet; disse er nu atter nedlagte, således at bygningen i dag kun rummer een beboelseslejlighed. I begyndelsen af 1970'erne istandsattes bygningen, og den vestre dør isattes i stedet for et vindue.

Halvtagsbygningen er opført i midten af dette århundrede.

CHR. MØLSTEDSGADE 11–13  
se Blegerstræde 2.

CHR. MØLSTEDSGADE 12,  
matr.nr. 119a.

*Fredet i klasse B.*

- ?–1793 Skipper Gert Petersen Lars  
–1830: og dennes enke Trein Theis  
Albertsdatter.  
1830–1851: Jens Larsen Døiring og  
dennes enke Johanne Jens-  
datter.  
1851–1903: Styrmd. Math. Petersen  
Schmidt og dennes enke  
Ehm Schmidt.  
1903–1944: Peter Poul Schink og den-  
nes enke Hanne Schink.  
1944–1971: Fyrass. Peter Martin  
Schink.  
1971– : Skibstømr. Søren Hein.

*Bygningsbeskrivelse:* Øst-vestvendt bygning, for størstedelen grundmuret, med stråttækt tag med kragtræer og en række tagsten ved tagskægget. Over den sorte, pudsede sokkel står sydfacaden glatpudset og gulkalket med hvid, aftrappet hovedgesims af træ. Til bygningen er indgang med en fyldingsdør, hvorover en baldakin med tagpap på trækonsoller. Vest for døren er en trerudet vinduesramme med vandnæse. Øst for døren er tre torammede vinduer (16"×40") med vandnæser og fladbuestik. I den søndre tagflade er to stråtagkviste, hver med et torammet vindue, desuden et stort jerntagvindue. I nordsiden står det vestre fag i bindingsværk udmuret med gasbeton mellem stolperne; i hele nordfacaden er tagremmen bevaret, ligesom der i de tre østre fag, der er helt opmuret i gasbeton, endnu ses et afsavet bjælkehovede. Murværket står glatpudset og gulmalt over den pudsede, sorte sokkel. I det vestre fag er et torammet vindue. I samtlige vinduesrammer i bygningen er tre ruder. Såvel dør som vinduer er grønmalede.

På grundens sydøstre hjørne står en grundmuret halvtagsbygning med cementtagsten. I vestgavlen er indgang med en fyldingsdør med ruder. I sydfacaden til Chr. Mølstedsgade er en torudet vinduesramme. I østgavlen til Jens Eyberts Plads er en vinduesramme med en tværsporse foroven.

Til Chr. Mølstedsgade er et plankeværk med lodrette planker i rått træ; heri en låge.

*Bygningshistorie:* Bygningen udgør den vestre del af en større 1700-tals bebyggelse, hvorfra den udskiltes i 1831, se også Jens Eyberts Plads 3. Denne ejendom indtegnedes til brandforsikring i 1793, men bebyggelsen er formentlig en del ældre. I 1793 stod hovedbygningen i otte fag med stråtag. Heraf udgjorde de fire vestre fag det nuværende Chr. Mølstedsgade 12. Denne del stod helt i bindingsværk med egestolper og lerklinede vægge. I det vestre fag var et kammer med et blysprossevindue, i de tre øvrige fag var stue med tre fag engelske vinduer. Samtlige vinduer var placeret i sydfacaden. Over det andet fag fra øst var en tagskægskvist med luge; denne kvist er først fjernet et stykke ind i dette århundrede og kan stadig spores i hovedgesimsen. Da disse fag i 1831 blev udskilt som en selvstændig ejendom, etableredes indgang i det vestre fag med forstue og bagvedliggende køkken. Bygningens ydre ændredes i øvrigt ikke, før

CHR. MØLSTEDSGADE 15/  
SØNDERSTRÆDE 2,  
matr.nr. 189a.

- 1827–1869: Fastlods Peder Nielsen  
Kromann og dennes enke.  
1869–1874: Neel Peder Kromann.  
1874–1909: Gartner Martin Nielsen og  
dennes enke.  
1909–1910: Maskinmest. Jacob Math.  
Schmidt, fru Olivia Borg,  
Thorv. Jul. Borg, Johanne  
Helene Borg og Nelly Olga  
Math. Borg.  
1910–1913: Maskinmest. Jacob Math.  
Schmidt.  
1913–1956: Bleger Sigvard Petersen  
Bleg.  
1956– : Vaskeriejer Erik Harforte.

sydfacaden i 1909 blev omsat i grundmur. Der var da indrettet et værelse på loftet. Det bevarede bindingsværk i nordsiden viser, at bjælkelaget i bygningen er blevet hævet. Da dette ikke er tilfældet i den østre del, Jens Eyberts Plads 3, er det sandsynligvis sket efter ejendommens deling og muligvis først i forbindelse med sydfacadens grundmuring. Derefter er bygningen ikke ændret før i 1970'erne, hvor de to stråtagkviste er påbygget, skorstenen fjernet og nordløberen for de tre østre fags vedkommende nyopmuret i gasbeton. Det vestre fag er, i 1977, ligeledes udmuret i gasbeton, men med bibeholdelse af stolperne.

Halvtagsbygningen i syd er opført i 1909 som vaske- og brændehus.

*Bygningsbeskrivelse:* Grundmuret bygning med teglhængt heltag. Over den sorte, pudsede sokkel står facaderne glatpudsede og gule, nordsiden malet, sydsiden kalket, afsluttet af en hvid, aftrappet hovedgesims. I nordfacaden er indgang med en nyere, flammeret halvdør med kulørte blyndfattede ruder i den øverste del. På hver side af døren er et trerammemet vindue med tre ruder i hver ramme. I nordre tagflade er et stort jerntagvindue uden sprosser. Under taget en plastictagrende. I tagryggen en nyere skorsten i gule sten. I sydfacaden er indgang med en glat revledør. Vest for indgangsdøren er to torammede vinduer uden sprosser, vest for disse er to små udelte vinduesrammer og, vest herfor igen, et stort trerammemet vindue. Under taget en zinktagrende. I vestgavlen til Sønderstræde er en lang, højtsiddende vinduesramme med råglasrude; endvidere ses spor efter to tidligere vinduesåbninger i form af murstik. I gavltrekanten er et torammemet vindue med tre ruder i hver ramme, syd herfor ses spor efter en luge; alle døre og vinduer er malet grønne.

Mod sydvest i gården står en grundmuret bygning med teglhængt heltag. Bygningen er pudset og gulkalket med hvid, aftrappet hovedgesims. I østgavlen er to torammede vinduer uden sprosser, i gavltrekanten herover er en luge med lem og udligger. I nordfacaden er indgang med en fyldingsdør. Under taget en plastictagrende. I vestgavlen til Sønderstræde er en imprægneret garageport; herover en lille vinduesramme.

*Bygningshistorie:* Beboelsesbygningen er opført i 1837 for fastlods Peder Nielsen Kromann, muligvis med udnyttelse af elementer af en ældre bindingsværksbygning, der tidligere lå på grunden. Huset opførtes i grundmur til alle sider, inddelt i otte fag med stråtag. Huset havde engelske vinduer og indgang med en fyldingsdør. Loftet var da uudnyttet, men i 1909, hvor stråtaget var blevet erstattet af et tegltag, havde man her påbegyndt indretningen af et værelse. Sit nuværende udseende har bygningen fået omkring 1960, hvor den forsynedes med nye døre. Den nordre indgang rykkedes mod vest, medens den søndre indgang flyttedes mod øst. Samtidig udskiftedes bygningens tidligere torammede vinduer med de nuværende.

Den søndre bygning er opført i 1842 i grundmur med tegltag, engelske vinduer med skodder for to fag samt fyldingsdøre. Bygningen var ved opførelsen indrettet til stue, saltekammer og brændehus, men var i 1857 helt indrettet til beboelse, nu også med køkken. I begyndelsen af dette århundrede var her indrettet vævestue og rullestue. Senere anvendtes bygningen i forbindelse med blegervirksomhed i ejendommen og som værksted. Også denne bygning har fået sit nuværende udseende omkring 1960.

CHR. MØLSTEDSGADE 17/  
SKIPPERSTRÆDE 9,  
matr.nr. 191a.

- 1864–1886: Detailhdl. Wilh. Elias  
Adolph Møller.

*Bygningsbeskrivelse:* Grundmuret bygning i to etager med teglhængt heltag. Over den pudsede, sorte sokkel står bygningen vandskuret og gulkalket med hvid kordongesims og hvid, muret hovedgesims med tandsnit. I stueetagen er en gennemgående forstue uden dør til gaden; om indgangen en hvid, pudset indfatning. Vest herfor er til gaden et stort butiksvindue.



- 1886–1896: Kirstine Møller, f. Hansen, enke efter ovennævnte.  
 1896–1920: Detailhdl. Georg Vilh. Møller.  
 1920–1926: Købmd. Poul Schack.  
 1926–1927: Dragør og Omegns Brugsforening.  
 1927–1929: Bankrev. og købm. Otto E. Stautz.  
 1929–1930: Skibsreder A. P. Møller.  
 1930–1941: Slagt.mest. Alb. Petersen.  
 1941–1975: Farvehdl. Adrian Palm Steffen.  
 1975– : Dragør Kommune.

Øst for gennemgangen er en vinduesramme med råglasrude og øst herfor to fag vinduer, det østre af disse er et dannebrugsvindue, medens det vestre og bredere fag har to lodposte og en tværpost. I anden etage er fem fag dannebrogsvinduer. Under taget er en zinktagrende. I den nordre tagflade er tre zinkklædte tagkviste med fladt tag, i den midterste af disse et trerammet vindue, i de to andre et torammet vindue; i hver ramme er tre ruder. I tagryggen er to vandskurede, gulkalkede skorstene. For gennemgangen er mod syd en fyldingsdør med overvindue. I stueetagen er tre fag vinduer med fladbuestik, i anden etage fem fag vinduer, hvoraf det midterste, ved trappeopgangen, er placeret højere end de øvrige. Alle vinduer er torammede med tre ruder i hver ramme. I taget er en zinkklædt tagkvist med fladt tag og et torammet vindue med tre ruder i hver ramme. I hver overgavl er to trerudede vinduesrammer med fladbuestik, desuden et rundt hanebåndsvindue med støbejernsstjerne. Alt træværk er malet grønt.

Mod sydøst i gården er en nyere, nord-syd-orienteret halvtagsbræddebygning med tagpap. I den sorttjærede bygnings vestfacade er syv glatte døre.

*Bygningshistorie:* Ejendommen er opført i 1886 af murermester Jens Dahl for detailhandler W. E. A. Møller og dennes enke, Kirstine Møller. Huset er i det væsentligste opført i samme skikkelse som den, hvori det fremtræder i dag. I en del af stueetagen var indrettet høkerhandel, og en del af anden etage anvendtes som pakrum. I øvrigt var huset indrettet til beboelse; loftsetagen er dog først blevet inddraget hertil i dette århundrede. Købmandsforretningen, der tillige omfattede skibsproviantering, afløstes i 1920'erne af en brugsforening. Senere har her været drevet slagterforretning, mejeri og nu glarmesterforretning. Bygningen har fra opførelsen stået i blank mur i gule sten, men er i 1977 blevet vandskuret og gulkalket. Samtidig med denne istandsættelse er et sidehus i vest nedrevet, og en ny halvtagsbygning af imprægnerede brædder opført.

CHR. MØLSTEDSGADE 19/  
 SKIPPERSTRÆDE 7,  
 matr.nr. 191c.

- ? –1788: Anne Jansdatter, enke efter Alb. Dirchsen.  
 1788–1822: Jens Larsen Palm.  
 1822–1842: Skipper Lars Jensen Palm.  
 1842–1885: Lods Hans Adrian(sen) Johnsen.  
 1885–1901: Dorteia Johnsen, Hanne Christine Johnsen og Anna Math. Johnsen.  
 1901–1940: Dorteia Johnsen (til 1903) og skibsfør. Isbrandt Peter Schmidt, g.m. Anna Math. Johnsen.  
 1940–1953: Snedker Niels Jens Schmidt.  
 1953–1968: Slagter Rich. Kindler.  
 1968– : Ing. Oliver Jensen.

*Bygningsbeskrivelse:* Ejendommen består af en øst-vestvendt hovedbygning, en dermed sammenbygget tværbygning i nord samt en sidebygning i syd. Alle bygninger er grundmurede, de to førstnævnte teglhængte.

Hovedbygningen står gulmalet over den sorte kampestenssokkel; under taget en hvid aftrappet hovedgesims. I sydfacaden er indgang med en tofløjet glasfyldingsdør, øst for døren er to torammede vinduer med tre ruder i hver ramme. Den vestre del af facaden er skjult af den nedenfor beskrevne sidebygning. Over de to vinduesfag er en muret, teglhængt gavlkvist, hvori to vinduer som de ovenfor beskrevne. I tagfladen vest herfor er en muret, teglhængt heltagskvist, heri et vindue som de øvrige. Bygningens nordside er helt skjult af den nedenfor beskrevne tilbygning. I østgavlen til Skipperstræde er to torammede vinduer med tre ruder i hver ramme, skifersålbænke og stabler til skodder. I overgavlen er et torammet vindue med seks ruder i hver ramme. Taget har halvvalm i øst, herunder en hvid, aftrappet gesims.

I hele hovedbygningens bredde er mod nord en tilbygning med gavl til Chr. Mølstedsgade. Over den sorte kampestenssokkel står bygningen gulmalet med brændte fuger og en hvid aftrappet hovedgesims. I østfacaden til Skipperstræde er et torammet vindue med tre ruder i hver ramme og skifersålbænk. I nordgavlen er indgang med en nyere fyldingsdør. Vest for døren er en trerudet vinduesramme, øst for døren et torammet vindue med tre ruder i hver ramme samt umiddelbart ved siden af døren en lille rude. I overgavlen er to torammede vinduer som det østre fag. Alle muråbninger i nordsiden er med fladbuestik. Under tagets halvvalm er en hvid, aftrappet gesims. I tagryggen en vandskuret, gulkalket skorsten med sokkel og krone.



Chr. Mølstedsgade 19, nybygget kvist i søndre tagflade. (NM 1978).

Sidebygningen mod vest i gården har halvtag med tagpap og er i nord sammenbygget med hovedbygningen. Bygningen er gulmalet med hvid hovedgesims.

Alt træværk er malet grønt.

Til Skipperstræde et grønt plankeværk med låge.

*Bygningshistorie:* Bygningen har fået sit nuværende udseende i 1976 ved ombygning af et ældre hus, der indtil 1842 udgjorde den østre del af en større bygning. Da denne i 1817 blev indtegnet til brandforsikring, lå den i 12 fag egebindingsværk med udmurede tavler og teglhængt tag. Bygningen var indrettet til beboelse og havde engelske vinduer. I 1842 deltes bygningen i to selvstændige ejendomme. Den vestre af disse er senere nedrevet for at give plads til det nuværende Chr. Mølstedsgade 17. Den østre ejendom, som udgør Chr. Mølstedsgade 19, blev straks omsat til grundmur. Bygningen var indrettet til beboelse og havde indgang såvel fra gaden som fra haven i syd.

I 1857 opførtes tilbygningen i nord, i grundmur og med teglhængt heltag, indrettet til beboelse med engelske vinduer. Til bygningen var indgang fra gaden i nord.

Omkring århundredskiftet indrettedes beboelse på loftet i såvel hovedbygningen som tilbygningen.

Ved ombygningen i 1976 er gavlkvisten og tagkvisten påbygget, og vinduerne fornyet. Et grundmuret, teglhængt bislag ved den østre ende af hovedbygningens sydfacade, opført i 1857, fjernedes ved samme lejlighed. Samtidig er indgangen til den nordre bygning flyttet, idet denne tidligere var placeret, hvor nu det østre vindue sidder.

Sidebygningen i syd er opført i 1976.

## DEVENTERGADE 1

se Strandstræde 14.

## DEVENTERGADE 2/ STRANDSTRÆDE 12, matr.nr. 304b.

- ?-1797 Skibstømr. Chr. Olsen  
 -1823: Smed og dennes enke Else Pedersdatter.  
 1823-1865: Skipper Hans Jansen Hein og dennes enke Karen Niels Christians.  
 1865-1900: Benthe Hans Heins, enke efter styrmd. Dirch Olsen Wass.  
 1900-1915: Styrmd., senere lods Dirch Olsen Wass.  
 1915-1919: O.serg. Johs. Alfr. Helge.  
 1919-1921: Værkmest. P. Franke.  
 1921-1942: Fru Bertha Rasmussen.  
 1942-1943: Fisker Jan Børge Schmidt Rasmussen.  
 1943-1961: Vognmd. Ejnar Oscar Rasmussen.  
 1961-1963: Ing. Jørg. Spliid.  
 1963-1964: Overseas Wool Co. v/ dir. Knud Gormsen.  
 1964-1966: Læge Jan Feveile Holck.  
 1966-1968: Civ.ing. A. C. Andersen.  
 1968-1976: Rest. Agnes Dam Jensen.  
 1976- : Eva Dam Jensen.

*Bygningsbeskrivelse:* Øst-vestvendt bygning i fem fag med teglhængt heltag. Sydfacaden og vestgavlen er grundmuret, medens en del af nordsiden står i bindingsværk. Over de to vestre fag i sydsiden er en frontkvist med ensidigt tagfald. Bygningen hviler på en glatpudset, sort sokkel af mur og kampesten, hvorover facaderne står glatpudsede og gulkalkede med hvid sugfjæl. I sydfacaden er indgang i det østre fag med en nyere, sortbejdsdør med en lille rude foroven. Vest herfor er to nyere, sortbejdsede, torammede vinduer med to tværsprosser i hver ramme og termoruder. I kvisten to lignende fag. I tagfladen et ovenlysvindue, i tagryggen en vandskuret og gulkalket skorsten med sokkel. I nordsiden står 1½ fag i den østre ende i bindingsværk med løsholt og glammede bjælkehoveder; tavlene er lerklinede, tømmeret overkalket. I det østre fag er en nyere trerudet vinduesramme. I den vestre undergavl er to fag vinduer og i overgavlen to fag; alle som sydfacadens vinduer.

Om gården i vest og syd er et grønmalet plankeværk med lodrette planker; heri en låge.

*Bygningshistorie:* Bygningen udgør den vestre del af en ældre bindingsværksbygning med egestolper, lerklinede vægge og stråtag. Bygningen stod i 1797 i seks fag, men var inden 1840 udvidet eller ombygget til ni fag, hvoraf en del stod i grundmur. Det bevarede bindingsværk i nordsiden viser, at bjælkelaget i bygningen er hævet, men hvornår dette er sket, lader sig ikke afgøre. Bygningen havde i 1840 stadig stråtag, hvori en fem alen lang, muret kvist indrettet til beboelse, formentlig identisk med den nuværende kvist. De oprindelige blysprossevinduer var inden 1840 udskiftet med engelske rammer. I midten af 1870'erne udskiltes de fire østre fag som en selvstændig ejendom, se Deventergade 4. De resterende fem fag blev istandsat og til dels ombygget og fremstod derefter i alt væsentligt i den skikkelse, som bygningen har i dag; næsten helt omsat i grundmur

og med tegltag. Bortset fra kvisten var loftet ikke inddraget til beboelse. I bygningen, der nu havde fået en snæver skorsten med 2 alen høj pibe, var 4½ fag vinduer med store ruder og tre fag samt to halve med små ruder, i sydfacaden var indgang med en tofløjet fyldingsdør, i vestgavlen en glat dør. Ved midten af dette århundrede blev bygningen istandsat, de nuværende vinduer og døren isattes og facaden pudsedes.

I slutningen af forrige århundrede blev der drevet en mindre butik i ejendommen.

### DEVENTERGADE 3/ SMEDEGANGEN, matr.nr. 306a.

- ? –1796: Hans Andersen.  
 1796–1842: Skipper Peder Hansen Malm.  
 1842–1845: Matros Jens Pedersen Hedberg.  
 1845–1881: Matros Morten Svendsen Klein og dennes enke Kirsten Jens Isbrandts.  
 1881–1899: Bente Morten Klein.  
 1899–1913: Anders Jacob Kastrup.  
 1913–1965: Fisker Edv. Jacob Riber.  
 1965–1967: Fotogr. Jørg. Henriksen.  
 1967–1970: Ark. Henn. Jensen.  
 1970– : Ing. Søren Elkær-Hansen.

*Deventergade 2, gavl til Strandstræde samt sydfacade. (NM 1977).*



*Bygningsbeskrivelse:* Bygningens ydre fremtræden er præget af, at den udgør en del af en vinkelbygning, nemlig en østre længe samt den østre del af nordlængen, hvorfor den fremstår som en nord-syd-orienteret længe med helvalm i nord til Deventergade. Bygningen er stråttækt og består dels af grundmur, dels af bindingsværk. Nordfacaden er grundmuret og står glatpudset og gulkalket over den sorte sokkel. Fra Deventergade er indgang med en rød- og grønmalet fyldingsdør med ruder. Vest for døren er to torammede vinduer (17"×40") med tre ruder i hver ramme; begge grønmaledede. I taget et ovenlysvindue. Vestfacaden er kun synlig i to bindingsværksfag i syd, idet den nordre del er skjult af nabobygningen samt den nedenfor beskrevne bygning. De to fag står med sort sokkel og sort tømmer med glammede bjælkehoveder, dog er tagremmen gulkalket ligesom de udmurede og vandskurede tavler. I hvert fag er et torammet, grønmalet vindue (16½"×34") med tre ruder i hver ramme. I tagryggen en vandskuret og gulkalket skorsten med sokkel, krone og rør. Østsiden er synlig i tre fag, idet den nordre del er skjult af Strandlinien 31. Heraf fremtræder de to søndre fag i bindingsværk med lerklinede tavler og med løsholter af meget spinkelt tømmer. Det nordre fag er grundmuret; heri er anbragt en trerudet vinduesramme. Farveholdningen er som i vest. Sydgavlen til Smedegangen er grundmuret og gulkalket; heri er anbragt et torammet vindue (17"×37") med tre ruder i hver ramme. Gavltrekanten er bræddeklædt og sorttjæret og forsynet med vandbræt. I gavltrekanten er anbragt et torammet vindue med seks ruder i hver ramme; under vinduet en luge med to lemme.

Mod nord i gården, bygget op ad en del af sydfacaden til Strandstræde 14, er en lille, grundmuret halvtagsbygning med paptag. Bygningen er vandskuret og gulkalket. I sydfacaden er indgang med en nyere dør med ruder; endvidere en tophængt råglasrude. Fra denne bygning er adgang til hovedbygningen.

Til Smedegangen et grønmalet plankeværk af lodrette planker; heri en låge.

*Bygningshistorie:* Bygningen udgør som ovenfor omtalt den østre del af en større ejendom, hvis vestre del, matr.nr. 306b, kort før midten af forrige århundrede blev udskilt som en selvstændig ejendom, for snart efter at blive lagt sammen med naboen i vest, se Strandstræde 14.

Da skipper Peder Hansen Malm i 1796 havde overtaget ejendommen, lod han den straks brandforsikre. På grunden lå da to bygninger sammenbyggede i vinkel, begge stråttækte bindingsværksbygninger.

Den nordre længe var inddelt i syv fag og havde overalt lerklinede tavler. I bygningen var blysprossevinduer med jernstænger for. I det østre fag var indrettet brændehus, den øvrige del af bygningen var indrettet til beboelse. I 1842 blev ejendommen så delt, idet de tre vestre fag udskiltes som en selvstændig ejendom. I de tilbageværende fire fag var en del af tavlene nu udmurede, og bygningen var forsynet med engelske vinduer; for to af disse fag – formentlig de til gaden vendende – var skodder. I løbet af sidste halvdel af forrige århundrede blev bygningen omsat i grundmur. I dette århundrede er bygningens ydre ikke ændret.

Den østre længe stod i 1796 i tre fag bindingsværk med lerklinede tavler i



øst og udmurede tavl i vest. I vestfacaden var indgang i det nordre fag med en halvdør. Bygningen var indrettet til vævestue med blysprossevinduer. I den bræddeklædte sydgavl var en luge med lem. Østfacadens nordre fag er omsat i grundmur formentlig i begyndelsen af dette århundrede, men derudover er bygningen ikke ændret væsentligt.

Den lille, grundmurede halvtagsbygning er opført omkring 1970.

DEVENTERGADE 4,  
matr.nr. 304a.

- 1865–1915: Styrmd., senere skibsfør.  
Søren Peter Pouls og dennes enke Johanne Hans Heins.  
1915–1963: Som Deventergade 2.  
1963– : Vognmd. Ejnar Oscar Rasmussen og dennes enke Sigrid Rasmussen.

*Bygningsbeskrivelse:* Grundmuret bygning med teglhængt heltag. Sort, muret sokkel, pudset gulmalet facade, hvid hovedgesims med tandsnit. I sydfacaden er indgang i det østre fag med en nyere lakeret lameldør, der er indsat i den oprindelige karm; fast overvindue. Endvidere tre torammede vinduer med fladbuestik og profilerede sålbænke. Vinduerne er grønmaledede. I øst er en del af undergavlen skjult af en grundmuret halvtagsbygning med paptag. Denne bygning er glatpudset og gulmalet og har indgang med en nyere lameldør. I hovedbygningens overgavl er et torammet vindue. I nordsiden, der er gulmalet og har hvid aftrappet hovedgesims, er to torammede vinduer med fladbuestik. I søndre tagflade et ovenlysvindue og et jerntagvindue. Under taget til begge sider zinktagrender. I tagryggen en nyere skorsten i gule sten, med hætte. I samtlige vinduesrammer er tre ruder.

Til Deventergade i vest et grønmalet stakit med stakitlåge og i øst et grønt plankeværk.

*Bygningshistorie:* Bygningen er opført i 1877 for skibsfører Søren Peter Pouls, der gennem sin kone havde arvet de fire østre fag af ejendommen, matr.nr. 304; se Deventergade 2. Han lod straks den ældre bygning nedbryde og opførte i stedet den nuværende bygning. Bygningen var indrettet til beboelse, og på loftet var indrettet et værelse i vest. I begyndelsen af 1960'erne udskiftedes den oprindelige indgangsdør med den nuværende; den nuværende skorsten og ovenlysvinduet stammer fra samme tidspunkt. Derudover er bygningens ydre ikke ændret siden opførelsen.

Udhuset øst for hovedbygningen er opført i sin nuværende skikkelse i begyndelsen af 1960'erne.

DEVENTERGADE 5  
se Strandlinien 31.

DEVENTERGADE 6/  
STRANDLINIEN 29,  
matr.nr. 301, 302.

- ?–1817–? : Lars Andersen Møller.  
? –1839: Kirstine Møller, enke efter Jan Hansen Jans.  
1839–1868: Skipper Isbrandt Jacobsen Raagaard.  
1868–1870: Jacob og Geert Isbrandtsen Raagaard.  
1870–1936: Skipper Geert Isbrandtsen Raagaard.  
1936–1961: Fhv. skibsfør. H. J. Tønnesen og dennes enke Thora Tønnesen, f. Raagaard.  
1961–1968: Dir. Knud Gormsen.  
1968– : Herreekv.hdl. Jørg. Palm Bacher og dennes enke Tove Bacher, f. Tønnesen.

*Bygningsbeskrivelse:* Grundmuret bygning med skiferklædt heltag. Over den brune, pudsede sokkel står bygningen med glatpudset, beige facade og profileret hovedgesims i samme farve. I østfacaden er fem dannebrogsvinduer med trukne indfatninger, buede overkanter og murede sålbænke; vinduerne er malet brune og beige. Vestfacaden er groftpudset, malet beige med aftrappet hovedgesims. I denne side er indgang med en fyldingsdør med rude, tre fag dannebrogsvinduer med fladbuestik, det nordre med tværsprosser i underrammerne. I hver gavltrekanter er et torammet vindue med een sprosse samt et rundt hanebåndsvindue. I sydgavlen er tillige en glasdør, der fører ud til en altan ud for den østre del af gavltrekanter; altanen hviler på to søjler i gården. I hver tagflade er tre ovenlysvinduer, i øst tillige et jerntagvindue. Under taget til begge sider er beige zinktagrender. I tagryggen en beige skorsten med sokkel og krone.

Vest for denne bygning en fritliggende, øst-vestvendt bygning i grundmur med stråtag med kragtræer. Soklen er sort, muret og pudset med kampesten i nordsiden. Facaden er gulmalet med en aftrappet, gul hovedgesims af træ. I sydfacaden er to torammede vinduer (19"×34") med seks ruder i hver ramme; sortbejdsede med rødmaledede sålbænke. I gavlene er sorte vindskeder. I østgavlen en halvdør med en lille rude, i gavltrekanter en høj smal vinduesramme med tre ruder. I nordsiden er tagrem. I tagryggen en snoet skorsten.

E. C. Hammersvej 5 og 3, vestfacader. (NM 1977).



Deventergade 6, snoet skorsten på vestre bygning. (NM 1978).

E. C. HAMMERSVEJ 1  
se Kongevejen 2.

E. C. HAMMERSVEJ 3,  
matr.nr. 16.

1855–1881: Skibskapt. Peder Hansen  
Magleby og dennes enke.  
1881–1918: Cigarhdl. Harald Peter Jul.  
Hansen.  
1918–1977: Styrmd. Rob. Martin  
Schmidt.  
1977– : Børge Henn. Præst  
Schmidt.

Til Deventergade et brunt plankeværk af lodrette planker, heri en låge.

*Bygningshistorie:* Den østre bygning er opført af muremester R. P. Guld-  
borg i 1897. I bygningen var indrettet to beboelseslejligheder; den ene på  
loftet. Indtil midten af dette århundrede var der indgang til bygningen i  
østfacadens søndre fag. En verandatilbygning i syd er fjernet ved midten  
af dette århundrede.

Den vestre bygning, beliggende på matr.nr. 302, udgør den vestre del af  
den oprindelige hovedbygning på grunden. Denne var opført i 1700-tallet  
som en bindingsværksbygning med lerklinede vægge og stråtag. I 1840  
var halvdelen af bygningen blevet omsat i grundmur. I 1874 ombyggedes  
huset atter: dels udvidedes det med et fag mod øst og var nu på 11 fag, dels  
omsattes yderligere en del af bygningen, således at nu hele sydfacaden,  
østgavlen samt en del af nordsiden, formentlig den endnu stående vestre  
del, stod i grundmur. I 1897 blev de seks østre fag nedrevet for at give  
plads til den nuværende hovedbygning. Den tilbageværende vestre del  
istandsattes samtidig; fra denne istandsættelse stammer den snoede skor-  
sten. Der var da indrettet en selvstændig lejlighed. Ved en istandsættelse  
for få år siden er der isat nye vinduer og dør.

*Bygningsbeskrivelse:* Grundmuret bygning i fem fag med teglhængt heltag  
med halvvalm. Over den sorte, murede og pudsede sokkel står vestfaca-  
den glatpudset og gulmalet med hvid, profileret hovedgesims. I midterfa-  
get er ad tre stentrin opgang til en tofløjet fyldingsdør med overvindue. På  
hver side af døren er to vinduer med lod- og tværpost samt tværsporse i  
underrammerne, fladbuestik og murede og trukne sålbænke. Vinduerne  
er grønmaledede, døren er imprægneret, grøn og naturfarvet. Under taget  
en zinktagrende. Østfacaden står vandskuret og gulkalket med hvid,  
aftrappet hovedgesims. Her er indgang med en glat halvdør med over-  
vindue. Nord for døren er facaden skjult af den nedenfor beskrevne  
sidebygning. Syd for indgangen er tre torammede vinduer (17"×51")  
med tre ruder i hver ramme og fladbuestik. Under taget en zinktagrende.  
I tagfladen to jerntagvinduer samt ved kip en nyere, vandskuret skorsten.  
Nordgavlen er vandskuret og gulkalket, i overgavlen en luge med lem.  
Sydgavlen er glatpudset og gulmalet. I undergavlen er i vest spor efter et

vindue; i øst et blændingsfelt svarende til østfacadens vinduer. I overgavlen er to torammede vinduer med tre ruder i hver ramme.

I tilbygning til hovedbygningens østfacade mod nord er en lille, grundmuret halvtagsbygning med paptag. Bygningen er vandskuret og gulkalket. Til bygningen er indgang med en glat dør; øst for denne et torammet vindue med tre ruder i hver ramme. Alt træværk er grønmalet; under taget en zinktagrende.

I forlængelse af sidstnævnte mod øst er en større og dybere, grundmuret halvtagsbygning med tegltag. Over den glatte, sorte sokkel står bygningen glatpudset og gulkalket. I sydfacaden er to indgange med revledøre, et torammet vindue med tre ruder i hver ramme samt et halvt tilsvarende fag, blændet med plader. I taget en gulkalket skorsten med sokkel og krone.

*Bygningshistorie:* Hovedbygningen er opført i 1863 i samme skikkelse som den, hvori den fremtræder i dag. Omkring 1970 blev den oprindelige skorsten erstattet af den nuværende. Indgangsdøren i vest er isat 1977, men er en nøjagtig kopi af den oprindelige dør. Bygningen var, formentlig fra opførelsen, indrettet til to beboelseslejligheder. Omkring 1890 indrettedes tillige en lille tobakshandel.

Den lille bygning med paptag, i tilbygning til hovedbygningen, er opført 1893 som køkken til den ene af lejlighederne.

Den større bygning i nordøst er ligeledes opført 1893 som brænde- og vaskehus. Bygningen havde ved opførelsen paptag.

E. C. HAMMERSVEJ 5/  
NØRREGADE 1, matr.nr. 10a, 11.  
*Fredet i klasse B.*

Matr.nr. 10a:

- ? -1861: Lodsbogh. Peter Jepsen og  
Juliane Marie Jepsen.  
1861-1870: Juliane Marie og Trine  
Emilie Jepsen.  
1870-1874: Trine Emilie Jepsen.  
1874-1912: Jens Nic. Johs. Ravn, g.m.  
ovennævnte.  
1912-1928: Skibsfør. Egbert Th.  
Schmidt.  
1928-1972: Lods John Einar Schmidt  
og dennes enke Thora  
Schmidt.  
1972- : Kirsten Palm Rasmussen,  
f. Schmidt.

Matr.nr. 11:

- 1822-1884: Fastlods Adrian Johnsen  
og dennes enke.  
1884-1909: Skibsfør. Isbrandt Is-  
brandtsen Schmidt.  
1909: Enkefru Dortha Schmidt.  
1909-1928: Skibsfør. Egbert Schmidt.  
Derefter som matr.nr. 10a.

*Bygningsbeskrivelse:* Grundmuret bygning i to etager med teglhængt heltag. Bygningen er inddelt i otte fag. Over den sorte kampestenssokkel står bygningen vandskuret og gulkalket med hvid, aftrappet hovedgesims. I vestfacaden er i stueetagen fem torammede vinduer med tre ruder i hver ramme, fladbuestik og skifersålbænke. I anden etage er fem tilsvarende fag, men med seks ruder i hver ramme. Den søndre del af østfacaden er skjult af den nedenfor beskrevne tilbygning. I den nordre del af stueetagen er et torammet vindue med to ruder i hver ramme, stabler og hvirvler til skodder; syd herfor en udvendig gulkalket skorsten. I taget over den søndre del er en stående gavlf, i hvis tagryg er en høj skorsten i røde sten med sokkel og krone. Sydgavlen står uden muråbninger i stueetagen, i anden etage er to torammede vinduer med tre ruder i hver ramme samt en torudet vinduesramme. I nordgavlen er indgang med en tofløjet fyldingsdør med ruder, herfor en vinter-revledør. I anden etage er to torammede vinduer med tre ruder i hver ramme. I gavlpidsen et torudet hanebåndsvindue. Alt træværk er malet brunt.

Ved den søndre del af hovedbygningens østside er en grundmuret halvtagstilbygning med paptag. Bygningen hviler på en sort kampestenssokkel og står herover vandskuret og gulkalket. I syd er indgang med en nyere, imprægneret dør med ruder; øst for indgangen er et torammet vindue med tre ruder i hver ramme. I østfacaden er indgang med en glat dør, syd herfor et torammet vindue med tre ruder i hver ramme og, syd herfor igen, en udelt vinduesramme. Under taget en gulmalet zinktagrende. I nord er et torammet vindue med tre ruder i hver ramme samt øst derfor en udelt vinduesramme. Dør og vinduer er malet brune.

Syd for hovedbygningen er mod vest et sorttjæret plankeværk af vandrette planker; heri en låge. Nord for bebyggelsen afgrænses grunden af et brunmalet stakit med låge.

*Bygningshistorie:* Hovedbygningen er opført i 1836 eller få år tidligere. Bygningens ydre er ikke ændret siden opførelsen.

På grunden havde tidligere ligget en øst-vestvendt, stråttækt bygning



fra 1700-tallet. Af denne bygning blev den vestre del nedrevet for at give plads til den nye bygning, medens den østre del blev liggende som et sidehus sammenbygget med forhuset i en vinkel. Det er fra denne bygning, den stående gavlf over hovedbygningen i øst stammer. I 1920'erne ombyggedes dette hus, der derefter fremtrådte som en tilbygning i øst, indrettet til køkken og vaskehus.

## ENGVEJ 2/

KASTANIE ALLÉ 1, matr.nr. 6.

»Elisenborg«.

- ?-1776-? : Rebsl.mest. Andr. Nielsen.  
 ? : Købmd. Jens Lauritzen af  
 Kiøbenhavn.  
 ?-1793 Kapt. og strandtoldinsp.  
 -1816: Moldrup og dennes enke  
 Cathrine Elsebeth Mol-  
 drup, f. Juel.  
 1816-1847: Det Kgl. Generaltold-  
 kammer og Commercecol-  
 legium.  
 1847-1910: Skibsreder Hans Nielsen  
 Jeppesen og dennes enke.  
 1910-1920: Rest. Carl F. Borg.  
 1920-1925: Anna Caroline Borg, Carl  
 Louis Borg, Martin Jacob  
 Borg, Nelly Elise Borg og  
 Adrian Johansen Borg.  
 1925-1936: Rest. Carl Louis Borg.  
 1936: Arnold Ejlersen Blangsted.  
 1936-1940: Rest. Laurits Hansen.  
 1940-1955: Enkefru Antoinette Hen-  
 riette Hansen.  
 1955- : Dragør Kommune.

*Bygningsbeskrivelse:* Til Kastanie Allé en grundmuret bygning i to etager med teglhængt heltag. Over den sorte, murede sokkel står bygningen vandskuret og gulkalket med hvid, aftrappet hovedgesims. På nordfacadens midte er en muret forstueudbygning i een etage med teglhængt heltag med lav rejsning. Bygningen har sort sokkel, vandskuret, gulkalket murværk og aftrappet hovedgesims. I nord er indgang med en tofløjet fyldingsdør. I forstueudbygningens øst- og vestside er en torudet vinduesramme. På hver side af forstueudbygningen er i stueetagen et torammet vindue (17"×38") med tre ruder i hver ramme. I anden etage er tre tilsvarende fag. Under taget en zinktagrende. I tagfladen et lille jerntagvindue. I tagryggen en vandskuret og gulkalket skorsten med sokkel og krone. I sydfacaden er indgang i stueetagen med en fyldingsdør og på hver side af denne en torudet vinduesramme. Over indgangen er i anden etage en tilsvarende dør, hvortil opgang fra gården ad en udvendig trætrappe. Vest for denne dør er et torammet vindue med tre ruder i hver ramme. Den øvrige del af sydfacaden er skjult af de nedenfor beskrevne sidebygninger. I vestgavlen til Engvej er i stueetagen to torammede vinduer med tre ruder i hver ramme, mellem vinduerne er et tilsvarende blændingsfelt. I anden etage er tre og i gavltrekanten eet tilsvarende fag; samtlige vinduer er imprægnerede. I østgavlen er tre vinduer i hver etage samt eet fag i gavltrekanten, alle som vestgavlens vinduer. Døre og vinduer i nord og syd er malet røde.

Sammenbygget med denne bygning ligger ud til Engvej en grundmuret bygning i een etage med fladt paptag. Over den sorte, murede sokkel står bygningen vandskuret og gulkalket. I vestsiden er indgang med en tofløjet fyldingsdør med fladbuestik, desuden et torammet vindue med to ruder i hver ramme. Under taget en zinktagrende. I taget er en høj skorstenspipe i gule sten med rør. I østfacaden er to revledøre og to torammede vinduer med tre ruder i hver ramme.

Syd for denne bygning ligger en øst-vestvendt, grundmuret bygning i een etage med teglhængt heltag. Over den sorte sokkel med profileret overkant står bygningen vandskuret og gulkalket med hvid hovedgesims med sav- og tandsnit. Ved sydfacaden er en muret forstueudbygning med facadebehandling, farveholdning og hovedgesims som hovedbygningen. Heri er indgang fra syd med en tofløjet fyldingsdør med tre ruder i hver fløj. I forstueudbygningens øst- og vestside er et torammet vindue med tre ruder i hver ramme. På hver side af forstueudbygningen er to fag vinduer med lod- og tværpost samt tværsporse i underrammerne; herunder skifersålbænke. Under taget en zinktagrende. I tagfladen et ovenlysvindue og et lille jerntagvindue. I tagryggen to skorstene i gule sten med sokkel og krone. I vestgavlen til Engvej er to fag vinduer som sydfacadens, i gavltrekanten to torammede vinduer med tre ruder i hver ramme samt et udelt hanebåndsvindue. Nordfacaden er skjult af tilbygninger i gården mellem denne bygning og den ovenfor beskrevne, toetages bygning. Østgavlen skjules af den herefter beskrevne bygning.

Mod øst ligger en stor, grundmuret bygning i een etage med fladt tag med bølgeeternit. Over den pudsede, sorte sokkel står bygningen glatpudset og gulkalket. I østfacaden er indgang med en tofløjet glasdør med overvindue. På hver side af døren er to torammede vinduer med otte ruder i overrammerne og fire større ruder i underrammerne. I sydgavlen

er tre vinduer med underrammer som de ovenfor beskrevne og overrammer i den halve højde med fire ruder i hver.

I forlængelse af denne bygning mod nord er en mindre tilsvarende bygning med paptag. Heri indgang fra øst med en imprægneret glasdør, nord for døren et vindue. I sydfacaden til gården er et torammet vindue med tre ruder i hver ramme.

*Bygningshistorie:* Den toetages bygning er opført i 1776 eller umiddelbart før for rebslagermester Andreas Nielsen, efter at hans gamle hus og reberbane, beliggende på samme sted, var brændt. Bygningen er opført i grundmur i to etager med teglhængt tag og indrettet til beboelse med 22 fag engelske vinduer. En mindre del af bygningen var dog indrettet til vejerhus i forbindelse med rebslagervirksomheden. Indgangen til bygningen har i al fald fra 1793 været placeret i midterfaget, det grundmurede bislag i nord er derimod først påbygget i dette århundrede. Bygnings ydre synes ikke at være ændret væsentligt siden opførelsen.

Den vestre bygning er opført i 1872 som vaskehus, brænde- og gennemgang til gården og er ikke ændret væsentligt siden.

Den søndre bygning er ligeledes opført i 1872 af murermester R. P. Guldborg. Bygningen var da indrettet til to beboelseslejligheder. I begyndelsen af dette århundrede indrettedes her en restauration, som nedlagdes i 1950'erne, da Dragør Kommune overtog ejendommen og lod den indrette til ungdomsklub. Forstuebygningen i syd er tilføjet i dette århundrede.

Bygningen øst herfor opførtes i 1930 som udvidelse af restaurationen.

Den østre sidebygning er opført i 1872 som materialhus.

De grundmurede småbygninger i gården er opført et stykke ind i dette århundrede i forbindelse med restaurationen.

Som omtalt er ejendommen oprindelig opført i forbindelse med en reberbane, denne synes dog allerede at være nedlagt i 1780'erne, hvor købmand Lauritzen fra København her havde indrettet fabrik (væveri). Erhvervsvirksomheden synes helt at være nedlagt, da strandtoldinspektør Moldrup overtog stedet. Det var Moldrup, der gav ejendommen navnet »Elisenborg«.

## FOGDENS PLADS 1 se Lodsstræde 17.

## FOGDENS PLADS 2, matr.nr. 262. *Fredet i klasse B.*

- ? –1797: Neel Jansdatter, enke efter Carl Bertels(en).  
1797–1846: Skibskapt. Peder Nielsen og dennes enke Trein Corn. Bertels.  
1846–1898: Lods Corn. Hendriksen Palm.  
1898–1902: Enkefru Marchen Adrian Palm.  
1902: Fhv. lods Jørg. C. Palm.  
1902–1928: Enkefru Inger Palm.  
1928–1955: Tjener Hendrik Jørg. Palm.  
1955– : Lods Aage Palm.

*Bygningsbeskrivelse:* På grunden ligger en nord-syd-orienteret hovedbygning i to etager og, sammenbygget med denne i nordøst, en eenetages sidefløj. Begge bygninger er grundmurede og teglhængte. Herudover ligger en del mindre bygninger på grunden.

Den to etager høje bygning, beliggende ud til Fogdens Plads, er inddelt i seks fag. Over den sorte kampestenssokkel står bygningen vandskuret og gulmalet med hvid, aftrappet hovedgesims. I vestfacadens stueetage er tre torammede vinduer (16½"×43") med vandnæser. Yderfagene er uden muråbninger, og det tredie fag fra syd er blændet. I anden etage er fire torammede vinduer, i det søndre fag et blændet vindue, i tredie fag fra nord er spor efter en laveresiddende muråbning. Mellem etagerne er murankre. I østfacaden er i stueetagen et torammet vindue med vandnæse. Størstedelen af østfacaden er skjult af den tilstødende, eenetages fløj. I sydgavlen er i anden etage to torammede vinduer og herover i gavlspid-sen en torudet vinduesramme. I nordgavlen er i stueetagen et torammet vindue med stabler til skodder. I anden etage er et torammet vindue; i gavlspid-sen en firrudet vinduesramme. I den trekant af østfacaden, der er synlig nord for den eenetages fløj, er ligeledes en firrudet ramme. Samtlige vinduer i stueetagen har tre ruder i hver ramme, medens vinduesrammerne i anden etage har seks ruder.

Den eenetages sidefløj har sort sokkel, vandskuret, gulmalet murværk med brændte lejefuger og hvid, aftrappet hovedgesims. Til bygningen er



*Fogdens Plads 2, vestre langes facade til pladsen.  
(NM 1939).*

indgang fra syd med en tofløjet, beklædt dør af Blichmanntypen; i det halvrunde vindue over døren er fire ruder. Foran døren er et nyere bislag af plader, herfor en dør med et seksrudet vindue. Vest for indgangsfaget er et torammet vindue (16½"×34½") med seks ruder i hver ramme. I det østre fag er en nyere dør. Mellem de to indgange er tre torammede vinduer med tre ruder i hver ramme samt i tredje fag fra døren spor efter en tidligere muråbning. Under taget en grønmalet zinktagrende. I søndre tagflade er to ovenlysvinduer, et jerntagvindue samt i øst en zinkklædt tagkvist med sadeltag med lav rejsning; heri et vindue med 12 ruder. I nordfacaden er indgang med en tofløjet fyldingsdør og indenfor denne en tofløjet dør med ruder. Øst for døren er eet og vest for to vinduesfag, alle torammede med tre ruder i hver ramme og vandnæser under; det vestre fag lavere end de andre. Den østre del af nordfacaden er skjult af den nedenfor beskrevne tilbygning. I nordre tagflade er to zinkklædte kviste med sadeltag med lav rejsning, i hver kvist et torammet vindue med tre ruder i hver ramme, derudover to små ovenlysvinduer.

Tilbygget nordsiden af den sidstbeskrevne bygning er en grundmuret bygning med teglhængt heltag. Over den sorte sokkel står bygningen glatpudset og gulmalet med hvid, afrappet hovedgesims. I vestfacaden er to indgange, begge med fyldingsdøre, mellem disse døre er et torammet vindue med to ruder i hver ramme og længst i nord et halvt fag af lignende udseende. Under taget en grønmalet zinktagrende. I tagryggen en vandskuret og gulkalket skorsten med sokkel og krone.

Syd for hovedbygningen med vestfacade ud til Fogdens Plads ligger en grundmuret bygning med heltag med tagpap. I nordgavlen er en trerudet vinduesramme. I taget en skorsten. Adgangen til denne bygning finder sted fra øst, hvor der langs gårdens sydskel ligger en del nyere halvtagsbygninger med paptag.

Vinduerne i alle de ovenfor beskrevne bygninger er malet grønne.



Til Fogdens Plads er, såvel nord som syd for den toetages bygning, et grønmalet plankeværk med låge.

*Bygningshistorie:* Ejendommen, der tilhører gruppen af de såkaldte skipperhuse, er opført i slutningen af 1700-tallet af tømmer- og snedkermester J. H. Blichmann, men blev først indtegnet i brandforsikringskassen i 1810. På dette tidspunkt havde såvel den vestre som den nordre fløj i alt væsentligt samme skikkelse som i dag. Nordfløjen synes dog oprindeligt at have været kortere, men udvidet mod øst før 1810. Begge bygninger var indrettede til beboelse; i stueetagen i vestfløjen var dog tillige indrettet et brændehus.

I den vestre fløj har, til et stykke ind i dette århundrede, været en luge med lem, hvilket stadig kan spores i muren, men udover dette synes bygningens ydre ikke at være ændret væsentligt.

Kvistene i den nordre fløj er opsat i slutningen af 1920'erne. Den østre dør i sydfacaden samt bislaget for den vestre dør stammer fra midten af dette århundrede, hvor også en skorsten, opmuret i begyndelsen af dette århundrede, er fjernet. Derudover er bygningen ikke ændret væsentligt i det ydre.

Bygningen i nord er opført i 1955 som fyrrum og køkken i forbindelse med den østre lejlighed i nordfløjen.

Den søndre bygning, beliggende ud til Fogdens Plads, er formentlig opført i slutningen af forrige århundrede som brænde- og vaskehus. Bygningen har i dette århundrede været udnyttet i forbindelse med blegervirksomhed i ejendommen og havde da en kvist med luge til Fogdens Plads, se fotografiet på forrige side. Kvisten ombyggedes senere, idet den nederste del tilmuredes, og der isattes et vindue i den øverste del. I 1947 fjernedes kvisten.

Bygningerne øst for sidstnævnte er opført ved midten af dette århundrede.

### FOGDENS PLADS 3 se Lodsstræde 15.

### FOGDENS PLADS 4/ BYMANDSGADE 28, matr.nr. 263.

1903–1913: Mur.mest. R. P. Guldborg.

1913–1921: Johanne Guldborg, Emma Guldborg, Marchen Guldborg og Anna Kirstine Guldborg.

1921–1946: Fru Ingeborg Madsen.

1946–1951: Forr.før. S. Olsen.

1951–1971: Reklamekons. Henn. Gundersen.

1971–1975: Lærer Edith Dalgård Nielsen og lærer Hans Jørg. Poulsen.

1975– : Lærer Hans Jørg. Poulsen.

*Bygningsbeskrivelse:* Grundmuret bygning i tre brede fag, kælder og een etage. Bygningen har teglhængt heltag. Over den sorte, pudsede sokkel står facaderne glatpudsede og gulmalede med hvid, profileret hovedgesims i vest. I vestfacaden er to torammede kældervinduer med tre ruder i hver ramme og fladbuestik; syd herfor er, ligeledes i kælderen, en bred, glat port. I stueetagen er tre fag vinduer, hver bestående af to høje, udelte rammer og herover en lav, tophængt ramme med lodsprosse, under vinduerne er skifersålbænke. Under taget en grønmalet zinktagrende. I tagfladen en teglhængt taskekvist med tagpap på flunkerne; heri et torammet vindue med tre ruder i hver ramme. I tagryggen en nyere skorsten i røde sten. Størstedelen af østfacaden er skjult af den nedenfor beskrevne, grundmurede tilbygning i to etager. Syd for denne er en torudet vinduesramme. Nord for tilbygningen er et torammet kældervindue med seks ruder i hver ramme og fladbuestik; i stueetagen et lignende fag. Under taget til denne side en hvid aftrappet hovedgesims. Bygningens nordgavl er uden muråbninger. I sydgavlen er indgang til kælderetagen med en halvdør samt et torammet kældervindue med seks ruder i hver ramme og fladbuestik. I gavltrekanten et torammet vindue med tre ruder i hver ramme og fladbuestik, et rundt støbejernsvindue med stjerne samt en fyldingsdør med ruder, hvorfra er udgang til en altan på taget af en grundmuret tilbygning til den østre del af sydgavlen.

Denne tilbygning er gulmalet og har fladt paptag. Fra vest er indgang med en fyldingsdør med ruder, hvortil er opgang ad en høj stentrappe. I sydgavlen er et torammet vindue med otte ruder i hver ramme og i østsiden et halvt tilsvarende fag; begge med fladbuestik. Kælderetagen er delvis åben mod syd.

I tilbygning til hovedbygningens østside er en grundmuret bygning i to etager med fladt tag, hvorpå en altan. Bygningen er gulmalet. I sydgavlen er i stueetagen et vindue med to lodposte samt tværpost, i anden etage et fag med to udelte rammer. Østsiden er uden muråbninger. I nord er en lille, torudet vinduesramme i kælderhøjde. Samtlige døre og vinduer er malet grønne.

Grunden indhegnes i syd og vest af et sort plankeværk på klink; heri mod Fogdens Plads en grønmalet stakitlæge.

*Bygningshistorie:* Huset er opført i begyndelsen af dette århundrede af murermester R. P. Guldborg, der i 1903 havde købt grunden af ønkefru Inger Palm, der tillige ejede Fogdens Plads 2. Guldborg lod den tidligere bebyggelse på grunden nedrive og opførte den nuværende bygning, der stod færdig i 1906 og ikke er ændret væsentligt siden. Dog er tilbygningerne senere tilføjelser.

## FOGDENS PLADS 5 se Skipperstræde 14.

## FOGDENS PLADS 6/ BYMANDSGADE 21, matr.nr. 268.

- ? -1828: Kirsten Christen Bødkersdatter, enke efter skipper Crilles Poulsen Jans.
- 1828-1849: Matros Johan Johansen Hangeland.
- 1849-1870: Skomager og hjulmd. Jan Jansen Schmidt.
- 1870-1888: Hjulmd. Hans Nielsen (Nielson)Lund og dennes enke Neel Lund, f. Johansen.
- 1888-1896: Skibstømmerne Jan Hansen Nielsen Lund og Hans Hansen Schmidt.
- 1896-1899: Skibstømr. Jan Hansen Nielsen Lund.
- 1899-1919: Fyrass. Hans Hansen.
- 1919-1941: Postbud Harald Jan Hansen.
- 1941: Dyrlæge Th. Jensen.

*Bygningsbeskrivelse:* Grundmuret bygning med teglhængt heltag. Bygningen hviler på en sort pudset sokkel med enkelte kampesten. Herover står bygningen glatpudset og gulmalet. Facaderne afsluttes af en hvid, aftrappet hovedgesims med savsnit. I nordfacaden er tre torammede vinduer med højtsiddende tværsporse, fladbuestik og skifersålbænke. Vest herfor er spor efter endnu et vindue. Under taget en zinktagrende. I nordre tagflade et jerntagvindue. I tagryggen en skorsten i røde sten med sokkel, krone og rør. Bygningen er sammenbygget med naboen i øst, hvortil brandmur med brandkam i taget. I sydfacaden er indgang med en fyldingsdør med råglasruder. Vest for denne dør er et vinduesfag af samme udseende som nordfacadens vinduer, øst for døren et lignende fag, men med tre rammer. Øst herfor er endnu en indgang; herfor en fyldingsdør med rude. Længst i øst en lille udelt vinduesramme. Under taget en zinktagrende. I søndre tagflade er to jerntagvinduer samt en zinkklædt tagkvist med sadeltag med lav rejsning; heri et trerammert vindue med tre ruder i hver ramme. I vestgavlen til Fogdens Plads er to vinduer som nordfacadens; i gavltrekanten herover et trerammert vindue med tre ruder i hver ramme. Gavltrekanten indrammes på de skrå sider af et hvidt gesimsbånd af samme udseende som hovedgesimsen.

I gården syd for hovedbygningen er i vest en grundmuret, øst-vestvendt bygning med heltag med lav rejsning, herpå tagpap. Over den sorte, murede sokkel står bygningen gulmalet med en lille hvid hovedge-



*Fogdens Plads set fra syd. I forgrunden t.h. Fogdens Plads 4. (NM 1977).*

## FOGDENS PLADS

- 1941–1967: Mur.arb.md. Lars Peter Petersen.  
1967– : Fru Anna Kristine Petersen.



Fogdens Plads 6, vestgavl. (NM 1978).

## FOGDENS PLADS 7, matr.nr. 218b.

- ?–1797–? : Lods Jacob Olsen.  
? –1821: Skipper Jan Corn. Rasmussen og hustru Ane Jacobsdatter.  
1821–1866: Peter Petersen Schmidt.  
1866–1901: Skibsfør. og -reder, senere foged Isbrandt Petersen Schmidt.  
1901–1929: Lodsbogh. Dirch Jansen Jans.  
1929–1962: Kontrollør Chr. Peter Christensen.  
1962: Kontrollør Chr. Bendtsen.  
1962– : Elektriker Herluf Bendtsen.

Fogdens Plads 8, tagskægskvist i søndre tagflade. (NM 1978).



sims. I østgavlen er indgang med en glat halvdør. I nordfacaden er en fyldingsdør med ruder. På hver side af denne dør er et torammet vindue med tre ruder i hver ramme og under vinduerne vandnæser. Under taget en plastictagrende. I vestgavlen, der vender ud til Fogdens Plads, er et vinduesfag af samme udseende som hovedbygningens vinduer, ligesom gesimsbåndet i hovedbygningens gavl gentages her.

Samtlige vinduer og døre i de to bygninger er malet grønne.

Til Fogdens Plads er et grønmalet plankeværk af lodrette planker; heri en låge.

*Bygningshistorie:* Huset har fået sit nuværende udseende i 1896 ved en gennemgribende ombygning af et ældre hus, der derefter fremstod i grundmur med tegltag. Huset var indrettet til beboelse. På loftet blev mellem 1896 og 1901 indrettet et værelse, ligesom huset forsynedes med tagrender.

Det i 1896 ombyggede hus rummer elementer af en ældre, lerklinet bindingsværksbygning, som i 1881 var blevet omsat til grundmur med undtagelse af østgavlen og en del af sydfacaden. Huset havde da 5½ fag vinduer med store ruder og tre fag med små ruder, indgang med en glat dør samt i det stråttækte tag en snæver skorsten med to alen høj pibe.

Ved ombygningen i 1896 blev huset omsat helt i grundmur samtidig med, at etagen gjordes højere og stråtaget udskiftedes med tegl. Derimod bibeholdtes skorstenen, der formentlig var nyopmuret i 1881.

Den grundmurede bygning i gården er opført i 1901 som vaskehus, senere anvendt som brændehus. Bygningen havde oprindelig tegltag.

*Bygningsbeskrivelse:* Grundmuret bygning med teglhængt heltag med halvvalm i øst. Bygningen hviler på en sort, muret og pudset sokkel, hvorover facaderne står vandskurede og gulkalkede. I syd en hvid, aftrappet hovedgesims. I sydfacaden er indgang med en fyldingsdør med råglasrude i den øverste fyldning, øst herfor er en vinduesramme med tre råglasruder, og øst herfor igen tre torammede vinduer (16½"×41") med tre ruder i hver ramme, fladbuestik og vandnæser. I søndre tagflade en papklædt tagkvist med sadeltag med lav rejsning. Heri et trerammet vindue med ni ruder. I østgavlen, der vender ud til Fogdens Plads, er to torammede vinduer (16½"×41") med tre ruder i hver ramme og fladbuestik. I overgavlen et torammet fag med tre ruder i hver ramme. I nordsiden er to torammede vinduer med tre ruder i hver ramme. I tagfladen en nyere skorsten i gule sten med hætte. Alt træværk er malet grønt.

Mod syd på grunden ligger, ud til Fogdens Plads, en bindingsværksbygning i tre fag med heltag med bølgeeternit. Over den sorte sokkel står bygningen med gulmalede, udmurede tavl og grønmalet tømmer med to rækker udvendige sidebånd. I vestfacaden er i det midterste fag et torammet vindue med tre ruder i hver ramme og vandnæse. I østfacaden er bindingsværket overpudset, heri to små, udelte vinduesrammer. Begge gavltrekanter er af brædder, malet lysegrå med grønmalede vindskeder og vandbrædder. I den søndre undergavl er en nyere, udelte vinduesramme, i overgavlen en lille, firrudet ramme. I nordgavlen er indgang med en glat halvdør, i gavltrekanter en trerudet vinduesramme.

Til Fogdens Plads et imprægneret plankeværk af lodrette planker, heri en låge.

*Bygningshistorie:* Hovedbygningen udgør den østre del af en bygning fra 1700-tallet i otte fag egebindingværk med udmurede tavl og teglhængt heltag. Bygningen havde oprindelig blysprossevinduer, der inden 1840 var udskiftet med engelske rammer. I 1869 omsattes hele sydfacaden samt den østre trediedel af nordfacaden i grundmur. Fra dette tidspunkt



stod også østgavlen grundmuret helt op i spidsen. I ejendommen indrettedes nu to beboelseslejligheder. Tagkvisten er påbygget i midten af dette århundrede. I begyndelsen af 1960'erne udskiltes de fire vestre fag som en selvstændig ejendom, se Skipperstræde 16. I bygningen var i en periode efter midten af forrige århundrede indrettet en urtekrambutik.

Den søndre bygning er opført i 1840 som stald-, brænde- og sandhus, senere brænde- og materialhus. Bygningen havde oprindeligt stråtag, som i 1940 udskiftedes med det nuværende bølgeeternittag.

#### FOGDENS PLADS 8, matr.nr. 271.

- ?–1800–? : Niels Bentsen.  
 ? –1836: Bendt Nielsen og Hans Nielsen.  
 1836–? : Matros Anders Nielsen Skarp.  
 ? –1855: Matros Peder Andersen Skarp.  
 1855–1870: Matros Ole Andersen Brøndby.  
 1870–1875: Matros Niels Poulsen.  
 1875–1885: Matros Peter Haagensen.  
 1885–1893: Zire Chr. Møller.  
 1893–1914: Anna Christine Haagensen.  
 1914–1927: Arb.md. Hans Vald. Petersen.  
 1927–1958: Enkefru Ahf Dorthea Bendtsen, f. Petersen.  
 1958–1970: Gross. Leif Jensen.  
 1970: Fru Eva Andersen.  
 1970–1976: Ing. Jesper Jans.  
 1976–1977: Peter Eriksen og Birthe Frey.  
 1977– : Birthe Frey.

#### FOGDENS PLADS 9 se Bymandsgade 26.

#### FOGDENS PLADS 10, matr.nr. 272b.

- Indtil 1856: Som Fogdens Plads 12.  
 1856–1875: Bendt Mortensen.  
 1875–1909: Matros Niels Poulsen.  
 1909–1924: Fabr.arb. Wald. Albrechtsen og dennes enke Ane Albrechtsen.  
 1924–1954: Fru Emma Høpfner, f. Albrechtsen.  
 1954–1967: Fru Grethe Pedersen.  
 1967– : Fru Annelise Petersen.

*Bygningsbeskrivelse:* Grundmuret bygning med stråttækt tag med kragtræer. Over den sorte, murede sokkel står bygningen vandskuret og gulkalket med sorttjæret sugfjæl. I nordsiden er rester af bindingsværk i form af bjælkehoveder. I det vestre fag er indgang med en fyldingsdør. Øst herfor er et torammet vindue (17"×37") med tre ruder i hver ramme og stabler til skodder, et meget lille, torammet vindue med seks ruder i hver ramme, dernæst et lignende, men højere fag samt umiddelbart øst herfor en firrudet vinduesramme. I den vestre del af tagfladen er en zinkdækket kvist med sadeltag med lav rejsning; heri et torammet vindue med tre ruder i hver ramme. Desuden et ovenlysvindue og et jerntagvindue. I tagryggen en gulkalket skorsten med sokkel og krone. I sydfacaden er indgang med en flammeret halvdør med en lille rude i den øverste del. Vest for døren er et trerammet vindue samt to torammede vinduer, alle med tre ruder i hver ramme og vandnæser. Over det trerammede vindue er en tagskægskvist med et torammet vindue med fire små ruder i hver ramme. I tagfladen i øvrigt et ovenlysvindue og et jerntagvindue. Alt træværk er malet grønt.

*Bygningshistorie:* Huset har fået sin nuværende skikkelse i slutningen af forrige århundrede, hvor et 1700-tals bindingsværkshus omsattes i grundmur. Det gamle hus blev indtegnet til forsikring første gang i 1800, hvor det lå i fem fag med stolper, klinede vægge og stråtag. Huset var indrettet til beboelse med fire fag blyvinduer og indgang med en halvdør. Over det vestre fag var en kvist med lem. Endnu i 1840 stod huset helt i bindingsværk med klinede vægge, og først 1897 synes det at være omsat i grundmur. I stråtaget nævnes da to kviste, men endnu i 1914 var loftet ikke inddraget til beboelse.

*Bygningsbeskrivelse:* Grundmuret bygning med heltag, teglhængt i nord, stråttækt i syd; i sydsiden er påbygget en muret kvist i hele bygningens længde. Over den sorte, murede og glatpudsede sokkel står facaderne pudsede og gulkalkede. I nordfacaden er indgang med en nyere, flammeret dør med råglasrude, øst herfor en lille vinduesramme med fire råglasruder og vest for døren to torammede vinduer. I tagfladen en muret tagkvist med teglhængt heltag. Heri et torammet vindue. I sydfacaden er indgang i øst med en glat dør og vest herfor tre torammede vinduer. I kvisten herover er tre lignende fag. I tagryggen en vandskuret og gulkalket skorsten med sokkel og krone. I samtlige vinduesrammer er tre ruder, under vinduerne er klinkesålbænke. Alt træværk er imprægneret.

I gården er en bygning under opførelse.

*Bygningshistorie:* Huset har fået sit nuværende udseende i sidste halvdel af 1960'erne ved ombygning af et ældre, grundmuret, stråttækt hus. Denne bygning bestod oprindeligt af ni fag, men deltes i 1850'erne i to selvstændige ejendomme; se også Fogdens Plads 12. Huset havde da indgang fra gaden til en forstue og udgang til gården fra køkkenet bag forstuen. Bygningen var forsynet med engelske vinduer og fyldingsdøre. Mellem

FOGDENS PLADS 11/  
BYMANDSGADE 19,  
matr.nr. 222.

- ?-1809 Bleger Peter Jacobsen  
-1832: Tydsk.  
1832-1873: Styrmd. Jacob Peter Tydsk  
og dennes enke Ellen Niels  
Jørgensen.  
1873-1895: Skibsfør. Svend Sørensen  
Præst.  
1895-1899: Frk. Benthine Dorthea  
Præst.  
1899: Fyrbøder Peter Johan Lar-  
sen.  
1899-1938: Smed Bodolph Lundqvist.  
1938-1939: Fru Ellen Vilhelm. Nielsen  
og fru Mary Sofie Riber.  
1939: Fru Mary Sofie Riber.  
1939- : Kontrollør Martin Steffen-  
sen.

FOGDENS PLADS 12,  
matr.nr. 272a.

- ?-1810-? : Anders Jansen Tæcker.  
? -1857: Treine Hans Pyndts, enke  
efter matros Chr. Steen  
Larsen.  
1857-1891: Bendt Andersen.  
1891-1918: Matros Niels Christoffer  
Ibsen og dennes enke Trein  
Anna Ibsen.  
1918: Gross. Louis Poulsen.  
1918-1933: Bud H. P. L. Hansen.  
1933-1943: Bogh. Bernh. Marius Hil-  
mark, fru Dagmar Chri-  
stensen og regnsk.før.  
Henry Peter Hansen.

1856 og 1857 forhøjedes bygningens vurderingssum med en trediedel, tilsyneladende uden ændringer i bygningens ydre. I 1909 var indrettet et værelse på loftet, og det er muligvis i forbindelse hermed, at der påbygges en frontkvist over den vestre del af bygningen, mod såvel syd som nord. I 1960'erne blev bygningen så gennemgribende istandsat og ombygget. Stråtaget i nord erstattedes af tegl med stort udhæng; frontkvisten fjernedes, og den nuværende tagkvist opsattes i stedet. På sydsiden opmurede kvisten i hele bygningens længde. Alle døre og vinduer fornyedes.

*Bygningsbeskrivelse:* Grundmuret bygning i otte spærfag med stråttækt tag med kragtræer. Over den sorte kampestenssokkel står facaderne glatpudsede og gulmalede med hvid aftrappet hovedgesims; muret i nord, af træ i syd. I nordfacaden er tre vinduesfag, hvoraf det midterste er trerammes, de andre torammede; under vinduerne, der er malet grønne og hvide, er klinkesålbænke. Hovedgesimsen brydes omtrent på midten af et hvidmallet, skråtstillet bræt. I sydfacaden er indgang med en lakeret, flammeret dør med rude. Øst for døren er et torammes vindue og vest for et trerammes. Det vestre fag er skjult bag den nedenfor beskrevne halvtagsbygning. Under taget en plastictagrende. I søndre tagflade er en stråtagkvist, hvori et torammes vindue. I samtlige vinduesrammer er tre ruder.

Mod vest i gården en grundmuret halvtagsbygning, der støder op til forhuset. Bygningen har bølgeeternittag. I østfacaden er et trerammes vindue med tre ruder i hver ramme samt en dør.

Grunden indhegnes i syd og øst af en gulmalet mur, afdækket med tegl. Heri er i syd en låge.

*Bygningshistorie:* En 1700-tals bindingsværksbygning i seks fag med egestolper, lerklinede tavler og stråtag ombyggedes i 1857 så kraftigt, at der på det nærmeste er tale om et nyt hus. Bygningen fremstod herefter i grundmur i otte fag med stråtag, indgang fra gården med en fyldingsdør og overalt engelske vinduer. I 1912 var der blevet indrettet et værelse på loftet. I 1890'erne var i bygningens østre ende indrettet en lille butik. Stråtagkvisten er opsat ved midten af dette århundrede, hvor der også er isat ny dør. Også det trerammede vindue er isat i dette århundrede. Uregelmæssigheden i hovedgesimsen i nord kunne tyde på, at her engang har været en kvist med front i plan med facaden; en sådan omtales dog ikke i arkivalierne.

Den grundmurede bygning i vest er opført som vaskehus i 1912, da med paptag.

*Bygningsbeskrivelse:* Grundmuret bygning med stråtag. Over den sorte kampestenssokkel står bygningen stænkpudset og malet beige med hvid sugfjæl. I nordfacaden er to torammede vinduer, det vestre måler 17''×40'', det østre 17''×34''. I sydfacaden er det østre fag skjult af en grundmuret halvtagsbygning med paptag, hvori er indgang med en glat dør; herfra er indgang til hovedbygningen. Vest for denne tilbygning er to torammede vinduer med vandnæser. I tagfladen et jerntagvindue. I tagryggen en skorsten med sokkel og krone. I vestgavlen er et torammes vindue (17''×34''); i gavltrekanen et lignende fag samt en grønmalet vindskede. Samtlige vinduer har tre ruder i hver ramme; alle er grønmalede.

Mod syd på grunden ligger en grundmuret halvtagsbygning med paptag og i forlængelse af denne mod øst en halvtagsbræddebygning, ligeledes med paptag.

Til gaden i vest er en gulmalet mur med låge.

*Fogdens Plads set fra syd. T.v. nr. 11. T.h. i forgrunden nr. 14, der bag skimtes gavlen af nr. 12, i baggrunden nr. 2. (NM 1977).*



1943– : Tekstilarb. Kaj Lundqvist.

*Bygningshistorie:* Bygningen fremtræder i alt væsentligt i samme skikkelse, som da den for 120 år siden blev udskilt fra en større ejendom, hvori også Fogdens Plads 10 indgik. Da ejendommen indtegnedes til brandforsikring i 1810 stod den helt i bindingsværk med lerklinede vægge og stråtag. Ved delingen i 1856 var bygningen imidlertid helt omsat i grundmur, men hvornår denne ombygning eller eventuelle nybygning af ejendommen har fundet sted, meddeler arkivalierne intet om. Mellem 1856 og 1857 steg bygningens vurderingssum med mere end 50 %, uden at det er muligt, ud fra de af taksationsmændene givne oplysninger, at påvise nogen ændring i bygningens fremtræden. Bygningen er i dette århundrede blevet stænk-pudset, men i øvrigt ikke ændret.

Tilbygningen til stuehuset samt den grundmurede bygning i syd er opført ved midten af dette århundrede, medens bræddebygningen formentlig er opført omkring århundredskiftet.

FOGDENS PLADS 13/  
RØNNE ALLÉ 34,  
matr.nr. 200a-b.  
*Fredet i klasse B.*

?–1784

–1793–?: Skibskapt. Peter Mørck.

? –1814: Peder Ivertsen.

1814–1822: Skipper Corn. Jansen Jans.

1822–1836: Crilles Dirchsen Jans.

Herefter delt i matr.nr. 200a og 200b.

Matr.nr. 200a:

1836–1840: Crilles Dirchsen Jans og  
lods Jacob Petersen  
Schmidt.

1840–1884: Lods Jacob Petersen  
Schmidt.

1884–1914: Lods Peter Jacobsen  
Schmidt.

1914–1956: Styrmd. Jacob Peter  
Schmidt.

1956– : Fru Nelly Schmidt.

*Bygningsbeskrivelse:* Grundmuret øst-vestvendt hovedbygning i 11 fag med teglhængt heltag med halvvalm i øst. Over andet og tredje fag fra vest er i sydsiden en muret, teglhængt gavlkvist med helvalm. Bygningen hviler på en sorttjæret kampestenssokkel, hvorover facaderne står vandskurede og gulmalede med hvid aftrappet hovedgesims. I sydfacaden er indgang i midterfaget med en tofløjet fyldingsdør med overvindue. Vest for døren er fem torammede vinduer (20"×38") med seks ruder i hver ramme og vandnæse; ved de fire vestre fag er stabler til skodder. Øst for det midtplacerede indgangsparti er tre vinduer af samme udseende, ligeledes med stabler til skodder. I andet fag fra øst er indgang med en fyldingsdør med overvindue. Under taget en zinktagrende. I gavlkvisten er to torammede vinduer med seks ruder i hver ramme. I taget vest for gavlkvisten er en muret, teglhængt taskekvist, hvori et torammet vindue med seks ruder i hver ramme. I søndre tagflade i øvrigt to jerntagvinduer. I østgavlen er tre torammede vinduer med tre ruder i hver ramme, fladbuestik og fyldingsskodder. I overgavlen er to vinduesfag af samme udseende, men uden skodder. Nordsiden står som sydfacaden, idet dog de fem østre fag skiller sig ud ved at være ombygget i nyere tid. Heri er indgang med en fyldingsdør med råglasruder foroven. Endvidere er to torammede vinduer med seks ruder i hver ramme. I den vestre del af nordsiden, der vender ind til gården i Skipperstræde 19, er to torammede vinduer med tre ruder i hver ramme, i det ene vindue er råglasruder, i det andet matterede ruder. I taget to jerntagvinduer. I tagryggen er to vandskurede og gulkalkede skorstene med sokkel og krone. I nordre tagflade er ved kip en nyere skorsten med sokkel og krone. Forskællingen hvidtet.



*Fogdens Plads 13 set fra sydøst, før tilleg af have mod syd og øst og før lysthuset byggedes. (NM udat.).*



Matr.nr. 200b:

1836–1856: Crilles Dirchsen Jans.

1856–1898: Stenhugger Johan Nielsen  
Skaarup.

Derefter som matr.nr. 200a.

Syd for hovedbygningen en nord-syd-orienteret grundmuret bygning med teglhængt heltag med halvvalm i syd. Over den sorte sokkel med kampesten står facaderne vandskurede og gulmalede, afsluttet af en hvid, profileret hovedgesims. I østfacaden er et torammet vindue med tre ruder i hver ramme, herved er stabler og hvirvler til skodder; endvidere ses spor af et nu tilmuret dørfag, samt et lille tilmuret vindue. Den søndre gavl er glatpudset og gulmalet; i undergavlen er her to torammede vinduer med tre ruder i hver ramme, stabler og hvirvler til skodder. I overgavlen et fag af samme udseende, men uden stabler og hvirvler. I nordgavlen er indgang med en fyldingsdør med ruder foroven samt et torammet vindue (18"×33½") med seks ruder i hver ramme. I overgavlen er spor af en nu tilmuret luge; herover murstik. På hver side heraf er en lille vinduesramme med seks ruder. I gavlspidsen herover en lille luge. I gavlen er murankre. I vestfacaden er to torammede vinduer (19"×34") med seks ruder i hver ramme. Den søndre del af vestsiden er skjult af den nedenfor beskrevne bygning. I tagryggen er en gulmalet skorsten med sokkel og krone. Forskællingen er hvidtet.

Sammenbygget med den ovenfor beskrevne bygning mod vest en grundmuret halvtagsbygning med skifertag. Facaden i nord har muret, sort sokkel og herover vandskuret, gulmalet mur og hvid sugfjæl. Fra nord er indgang med en tofløjet, glat port; på hver side heraf er en torudet vinduesramme. I vestgavlen er en tofløjet, glat port. Huset er i syd bygget op ad en vandskuret og gulmalet mur med teglafdekning.

Op ad ovennævnte bygnings sydside er bygget en verandabygning af brædder med paptag. Hertil er indgang fra syd. I såvel øst- som vestsiden er to vinduer, hver bestående af een ramme med seks ruder.

Mod sydvest i gården en grundmuret bygning med teglhængt heltag. Bygningen har sort sokkel, gulmalede facader og hvid, aftrappet hovedgesims. I sydfacaden er to torammede vinduer med tre ruder i hver ramme. I nordfacaden et torammet vindue med seks ruder i hver ramme; herved stabler til skodder. Vestgavlen er uden muråbninger; heropad et espalieret frugttræ. Østgavlen er delvis skjult af den næstbeskrevne bygning. I overgavlen er en torudet vinduesramme.

Op ad østgavlen på den ovenfor beskrevne bygning er en lille grundmuret halvtagsbygning med skorsten; i denne bygning er to glatte døre med overvinduer. Bygningen er gulmalet.

Mellem denne bygning og halvtagsbygningen med skifertaget er to fag plankeværk af lodrette planker, gulmalet. Heri en låge. For haven i syd og øst et gulmalet stakit. Mellem hovedbygningen og den sydøstre bygning et plankeværk af vandrette planker; heri en låge.

Samtlige døre og vinduer er malet brune.

*Bygningshistorie:* I 1784 lod skibskaptajn Peter Mørck sin ejendom indtegne til brandforsikring. Hvor gammel bygningen var på dette tidspunkt lader sig ikke afgøre. Bygningen stod da som nu i 11 fag med teglhængt tag, men murene var af bindingsværk med egestolper og murede vægge mellem disse. Overgavlene var bræddeklædte og heri var mod øst en luge med to lemme. Andet og tredie fag fra vest stod dog allerede da i grundmur og herover var en muret kvist, hvori to fag vinduer af samme udseende som kvistens nuværende vinduer. Men herover var endnu en vinduesramme med fire ruder, det afvalmede tag på kvisten er således en bygningsændring fra forrige århundrede. For indgangen, der også da var placeret i midterfaget, var en flammeret halvdør og over døren var en lille kvist, hvori en luge med to lemme. Øst for indgangspartiet var tre fag vinduer og vest for fire fag samt et lille fag umiddelbart ved siden af døren; endvidere var der et vinduesfag i den nordre del af østgavlen. Alle vinduer var forsynet med hængeskodder, men kun tre af vinduerne havde engelske rammer, de øvrige fag havde blysprosserammer. Bygningen var indrettet til beboelse med saltekammer i nordre del af det vestre fag. I den søndre del af de to østre fag var dog indrettet stald for en hest samt hønsehus, hvortil indgang med en halvdør, formentlig placeret samme sted som den nuværende østre indgang. Alt træværk var malet med oliefarve.

Da den østre bygning i 1793 overtog staldfunktionen, indrettedes det østre fag i hovedbygningen til materialhus og senere brændehus. Bygningen stod derefter i det væsentlige uændret i det ydre til 1836, hvor de nuværende, engelske vinduesrammer dog havde erstattet de tidligere blysprosserammer. Dette år solgtes de fem vestre fag fra til lods Jacob Petersen Schmidt. Hovedbygningen udgjorde nu to selvstændige ejendomme med hver sin indgang med forstue og eget køkken. Allerede 1840 forenedes de to halvdele igen under samme ejer. Bygningen synes at være omsat til grundmur i 1860, hvorved den formentlig har fået sit nuværende udseende; de nuværende indgangsdøre stammer formentlig også fra denne tid. Kvisten i vest er påbygget i 1930'erne. De fem østre fag af nordfacaden er ombygget i midten af dette århundrede. Derudover er der ikke sket ændringer i bygningens ydre.

Den østre bygning er opført i 1793 som rullehus og hestestald i fem grundmurede fag med teglhængt heltag. I bygningen var da fem fag engelske vinduer med skodder. Den luge, der stadig anes i nordgavlen, har formentlig været der fra opførelsen, ligesom det tilmurede dørfag i øst formentlig er den oprindelige indgang til stalden. Bygningen indrettedes til beboelse i 1840 og blev da forsynet med skorsten. Bygningen har fra dette tidspunkt udgjort en selvstændig ejendom, matr.nr. 200b, men fra slutningen af forrige århundrede dog med samme ejer som hovedbygningen. Bygningen rummer stadig en selvstændig beboelseslejlighed.

Den skiferklædte halvtagsbygning vest herfor er formentlig opført omkring århundredskiftet som brændehus.

Lysthuset i syd er opført i dette århundrede, efter at arealet syd for de grundmurede bygninger var blevet tillagt grunden.

Den grundmurede bygning i sydvest er opført i 1860 eller kort før som brænde- og materialhus, senere vaskehus. Vinduerne i sydsiden er isat i dette århundrede.

Den lille bygning op ad østgavlen er opført i dette århundrede.

*Bygningsbeskrivelse:* Øst-vest-orienteret bygning med stråttækt tag med kragtræer. Sydfacaden og den frie vestgavl står i grundmur, nordsiden i bindingsværk med lerklinede tavler. Bygningen viser sig mod syd i tre fag, idet den vestre del er skjult bag den nedenfor beskrevne sidebygning. Facaden er vandskuret og gulmalet, under taget til begge sider en gul sugfjæl. I det østre fag er indgang med en nyere glasdoor. Vest herfor er to

FOGDENS PLADS 14/  
RØNNE ALLÉ 36, matr.nr. 273a.  
Fredet i klasse B.

? -1823: Neel Petersdatter, enke ef-

- ter skipper Dirch Wi-  
brandtsen.
- 1823–1854: Væver Peder Michaelsen Stege og Trein Dirch Wi-brandts.
- 1854–1855: Lods Jacob Petersen Schmidt.
- 1855–1876: Peder Jørgensen Varpeløv og dennes enke Trein Ole Baasted.
- 1876–1880: Nic. Hansen Vestergaard.
- 1880–1902: Johan Larsen.
- 1902–1944: Jordbruger Anton Emil Rasmussen.
- 1944–1966: Frk. Carla Rasmussen.
- 1966–1968: Bogh. Ib Brun Pedersen.
- 1968– : Skibsfør. Jan Peter Rose.

nyere vinduesfag, torammede med to ret store ruder i hver ramme; under vinduerne er skifersålbænke. Træværket i såvel dør som vinduer er imprægneret. I søndre tagflade en stråtagskvist, hvori et torammet vindue med tre ruder i hver ramme. Vestgavlen til Fogdens Plads står glatpudset og gulmalet over den pudsede, sorte sokkel. I undergavlen er tre imprægnerede vinduer som sydfacaden; i gavltrekanten to lignende fag samt en rødmalet vindskede. Nordsiden har høj, sort sokkel med kampesten. Herover står bygningen i fire bindingsværksfag samt et grundmuret fag i øst. Tømmeret, bestående af stolper og glammede bjælkehoveder, er overmalet. I de to østre fag er to nyere, højtsiddende, tophængte vinduesrammer med een rude i hver.

Sammenbygget med hovedbygningen i sydvest er en grundmuret bygning med paptag. Over den sorte, murede sokkel står bygningen gulmalet med en hvid aftrappet hovedgesims. I vestfacaden til Fogdens Plads er fire udelte vinduesrammer, i østfacaden to tilsvarende. Den nordre del af østfacaden består af imprægnerede brædder, heri er indgang med en dør med ruder. I sydgavlen er en rødbrun vindskede. Gavlen er delvis skjult af en nyere halvtagsbræddebygning.

*Bygningshistorie:* Den skikkelse, hvori bygningen fremtræder i dag, er hovedsagelig bibragt den i dette århundrede ved ombygninger af et 1700-tals bindingsværkshus. Bygningen har oprindeligt hørt sammen med den østfor liggende bygning, Rønne Allé 38, men udskiltes i 1823 som en selvstændig ejendom. Da ejendommen i 1850 blev indtegnet til brandforsikring, stod bygningen i fem fag bindingsværk med dels murede og dels klinede vægge; den vestre gavltrekant af brædder. Den vestre ende af bygningen var indrettet til brændehus, den øvrige del til beboelse med indgang fra syd. Bygningens tidligere tilhørsforhold til nabohuset i øst gav sig udslag i, at de to ejendomme havde fælles skorsten delt med en skillevæg. Umiddelbart efter at jordbruger Anton Rasmussen havde overtaget ejendommen, lod han den ombygge, således at vestgavlen og sydfacaden nyopmuredes i grundmur. På loftet var nu indrettet et værelse, og det er muligvis i forbindelse hermed, at der opsattes en blikkenslagerkvist i den søndre tagflade. I slutningen af 1960'erne har huset så fået sit nuværende udseende, idet den tidligere tagkvist udskiftedes med den nuværende stråtagskvist; den østre del af sydfacaden nyopmuredes og det nuværende indgangsparti her etableredes. Samtidig isattes nye vinduer i sydfacaden og vestgavlen, hvor der i gavltrekanten anbragtes to fag vinduer mod tidligere eet fag. I nordsiden isattes de to små, tophængte vinduer i øst, hvor der tidligere havde været et torammet vindue med seks ruder i hver ramme. Samtidig etableredes hovedindgangen til bygningen fra den vestre længe.

Den vestre bygning er opført i 1902 som stald, svinehus, brændehus m.m. samt vognport i den nordre ende. Bygningen er opført i grundmur med paptag og har oprindeligt haft torammede vinduer delt med midtertværssprosser som hovedbygningen. De nuværende udelte rammer er isat i slutningen af 1960'erne, da bygningen blev inddraget til beboelse. Samtidig etableredes det nuværende hovedindgangsparti i træ i den tidligere vognport.

HAVNEPLADSEN, matr.nr. 5.  
Beghuset.  
*Fredet i klasse B.*

Bygningen har fra opførelsen tilhørt  
Dragør Kommune.

*Bygningsbeskrivelse:* Grundmuret bygning med kvadratisk grundplan. Teglhængt tag med helvalm. Over den sorte kampestenssokkel står bygningen vandskuret og gulkalket. I nord er indgang med en grønmalet, glat dør. I vest er en lille lem. I taget en vandskuret, gulkalket skorstenspipe med sokkel og krone.

*Bygningshistorie:* Bygningen, der findes afsat på kort fra slutningen af 1700-tallet, er bygget som kogehus eller beghus. Bygningen består ude-





*Havnepladsen, beghuset set fra sydvest. I baggrunden Strandlinien 5, 3 og 1. (NM 1939).*

HAVNEPLADSEN i øvrigt se Strandlinien 2, 4, 6 og 8.

HOLLANDSFED 1/  
VON OSTENSGADE 34,  
matr.nr. 249.

*Fredet i klasse B.*

1851–1881: Skibsfør. Lars Pedersen  
Malm og dennes enke  
Grethe Schmidt.

1881–1889: Grethe Math. Malm.

1889–1932: Styrmd., senere skibsfør.  
Chr. Jacob Borg, g.m.  
Grethe Malm.

1932–1969: Frk. Gerda Astrid Borg.

1969– : Fuldm. Palle Hegelund  
Pedersen.

lukkende af en skorsten med åbent ildsted til kogning af beg og tjære samt til madlavning for de i havnen liggende skibe, idet åben ild om bord var forbudt på grund af brandfaren.

*Bygningsbeskrivelse:* Grundmuret bygning med gavlkvist over to fag i nord, teglhængt heltag med halvvalm. Over den sorte, pudsede sokkel står bygningen glatpudset og gulmalet med hvid, aftrappet hovedgesims, der fortsætter som en plattegesims over gavlkvistens fod. I nordfacaden er indgang i andet fag fra vest med en imprægneret, tofløjet fyldingsdør med overvindue. Vest for døren er et torammet vindue (17"×42") med tre ruder i hver ramme, øst for døren er to tilsvarende fag, alle med imprægnerede rammer. I gavlkvisten herover er to tilsvarende fag samt et rundt hanebåndsvindue. Under taget en plastictagrende. I tagryggen en gul skorsten med sokkel og krone. I sydfacaden er tre vinduesfag som de nordre. Den vestre del af facaden er skjult af den nedenfor beskrevne sidebygning. Under taget en zinktagrende. I tagfladen er to små jerntagvinduer. I vestgavlen til Hollandsfed er et vinduesfag som de ovenfor beskrevne, i overgavlen to tilsvarende fag. Østgavlen er uden muråbninger.

Sammenbygget med hovedbygningen ligger langs grundens vestskele en grundmuret sidebygning med teglhængt heltag. Over den sorte, murede sokkel står bygningen glatpudset og gulmalet med hvid, aftrappet hovedgesims. Vestfacaden er uden muråbninger, sydgavlen ligeledes, men med spor efter to små vinduer, hvoraf det ene i gavltrekanten. I østfacaden er indgang med en sortmalet halvdør. På hver side af døren er

et torammet vindue med tre ruder i hver ramme. Under taget en zinktagrende.

Til Von Ostensgade er et grønmalet plankeværk af lodrette planker, heri en låge.

*Bygningshistorie:* Bygningen er opført i 1855 for skibsfører Lars Pedersen Malm i grundmur med gavlkvist og teglhængt tag. I 1868 nævnes, at bygningen havde 11 fag engelske vinduer og indgang med en dobbelt fyldingsdør. Bygningen synes ikke ændret væsentligt siden opførelsen. Omkring 1970 er døren og vinduesrammerne i stueetagen udskiftet.

Sidebygningen er opført i 1868 til beboelse og brændehus, hvortil var indgang med henholdsvis en fyldingsdør og en glat dør. To vinduer i sydgavlen er sløjfet omkring 1970.

HOLLANDSFED 2  
se Von Ostensgade 32.

HOLLANDSFED 3, matr.nr. 248a,  
vestre del.

?-1797-? : Dorthe Theisdatter, enke  
efter Chr. Møller.

*Bygningsbeskrivelse:* Grundmuret bygning med stråtækt tag med kragtræer. Over den sorte, murede sokkel står bygningen vandskuret og gulmalet. I sydfacaden er indgang med en nyere dør med baldakin. Vest for døren er tre torammede vinduer med tre ruder i hver ramme. Ved

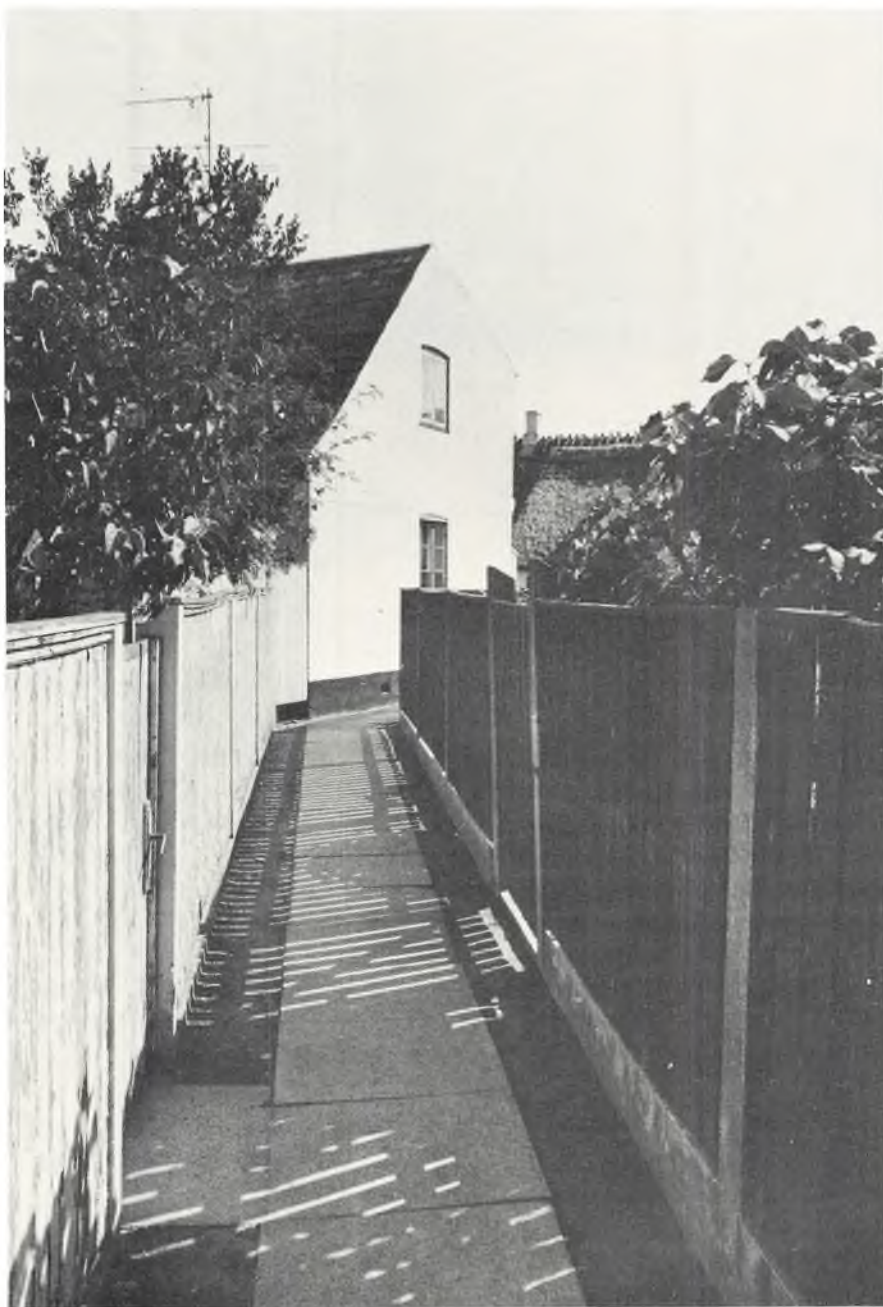

*Hollandsfed 4, vestgavl set fra Trein Jylmands Gang. (NM 1977).*

- ? –1838: Skipper Corn. Jansen Jans.  
 1838–1840: Lods Peter Nielsen Magleby.  
 1840–1845: Skipper Gert Jansen Passer.  
 1845–1854: Jan Jansen Jans.  
 1854–1889: Matros Corn. Jansen Jans.  
 1889–1934: Matros Hendrik Crillesen Jans.  
 1934–1958: Chauffør Henry Jensen Jans.  
 1958– : Arb.md. Gunnar Chr. Jans Hagen.

tagskægget en række tagsten. I tagryggen en vandskuret, gul skorsten med sokkel og krone. Nordfacaden står glatpudset og gulmalet. Heri et torammet vindue (17½"×40") med tre ruder i hver ramme og vandnæse. Længere mod øst en lille, torudet vinduesramme. Facaden ligger her lidt tilbagetrukket i forhold til den øvrige del af facaden; i soklen er her kampesten. Under taget en sugfjæl. I vestgavlen er et torammet vindue med tre ruder i hver ramme, herunder gulmalet skifersålbænk. I overgavlen et lignende fag. Alt træværk er malet grønt; i vest en grøn vindskede. Mod øst er bygningen sammenbygget med Strandstræde 9, der udgør den østre del af matr.nr. 248a.

Til Hollandsfed er i vest et grønmalet plankeværk med låge.

*Bygningshistorie:* Huset udgør den vestre del af et større hus, der i 1889 blev delt i to selvstændige beboelser, se også Strandstræde 9. Bygningen har i det væsentligste fået sit nuværende udseende i forrige århundrede, men rummer i sig elementer af et stråtagt, 1700-tals bindingsværkshus i otte fag med egestolper og murede tavli i syd, klinede i nord; gavltrekanterne var af brædder med en lem i hver. I hver tagflade var en kvist; i den søndre et fag blysprosevinduer, i den nordre to lemme. Huset var indrettet til beboelse med indgang med en halvdør og blyindfattede vinduer overalt. Inden 1840 var en del af bygningen blevet omsat i grundmur. I 1902 nævnes ydermurene overalt at være grundmur; nordsidens uregelmæssigheder tyder på, at ombygningen er sket gradvist. Den større dybde i den vestre del af bygningen, svarende til nuværende Hollandsfed 3 og den vestre del af Strandstræde 9, fremgår også af et matrikelkort opmålt i 1883; men hvornår den er opstået belyses ikke nærmere af arkivalierne. Allerede i 1797 omtales en tilbygning ved den vestre del af sydsiden, men denne, der synes uændret endnu i 1840, har dog været af betydelig mindre udstrækning end tilfældet er i dag.

Da huset i 1889 deltes i to selvstændige ejendomme, forblev de dog under samme matr.nr.

Hollandsfed 3 er ikke ændret væsentligt i det ydre i dette århundrede, dog er vinduet i gavlen isat omkring 1960.

#### HOLLANDSFED 4/ TREIN JYLMANDS GANG, matr.nr. 239.

- 1872–1910: Fisker Søren Jørgensen og dennes enke.  
 1910–1918: Styrmd. Jørg. Emil Jørgensen og Nielsine Petrine Strømberg, f. Jørgensen.  
 1918–1961: Arb.md., senere frugthdl. Kristian Ernst Kindler.  
 1961– : Fru Anna Christine Kindler.

*Bygningsbeskrivelse:* Grundmuret bygning i tre fag med skifertag. Over de to vestre fag er i syd en frontkvist med ensidigt tagfald. Over den sorte sokkel står bygningen vandskuret og gulmalet med hvid, aftrappet hovedgesims med tovsnoning, i sydfacaden tillige med tandsnit. I sydfacaden er indgang i det østre fag med en fyldingsdør med rude. Vest herfor er to fag vinduer med fladbuestik over. I kvisten herover er endnu to vinduer. Under taget er til begge sider zinktagrende. I søndre tagflade et jerntagvindue. I nordsiden er et vindue med råglasruder. I tagfladen ved kip en nyere skorsten i gule sten. I vestgavlen til Trein Jylmands Gang er et vindue i undergavlen og et i overgavlen. Samtlige vinduer har to rammer à tre ruder og er malet grønne og hvide, døren grøn.

*Bygningshistorie:* Huset er opført i 1873 for fisker Søren Jørgensen i grundmur med stråtag, fire fag vinduer med store og 1½ fag med små ruder og indgang fra gården i syd med en dobbelt fyldingsdør. Loftet var da ikke inddraget til beboelse, men inden 1910 var der her indrettet et værelse; bygningen betegnes da som nyistandsat. Det oprindelige stråtag udskiftedes i slutningen af 1930'erne med det nuværende skifertag, samtidig påbyggedes kvisten.

#### HOLLANDSFED 6/ VÆGTERSTRÆDE 5, matr.nr. 240, 241.

*Bygningsbeskrivelse:* Grundmuret bygning i fem fag med teglhængt heltag. I sydfacaden er en gavlkvist over andet fag fra øst. Over den sorte, murede sokkel står facaderne vandskurede og gulmalede. I sydfacaden er



## HOLLANDSFED

- 1868–1894: Marchen Poul Vass, enke efter matros Peter Madsen.  
1894–1924: Skibsfør. Jens Andersen.  
1924–1950: Styrmd. Oluf Martin Andersen og dennes enke Anna Jensine Andersen.  
1950: Bogh. Poul Jacob Steffen Andersen.  
1950–1966: Arb.md. Lauritz Hansen.  
1966–1968: Bagermest. Knud Erik Kold.  
1968–1973: Fru Inger Kold.  
1973– : Fru Marianne Boesen.

## HOLLANDSFED 8 se Vægterstræde 4.

## HOLLANDSFED 10/ STRANDSTRÆDE 7, matr.nr. 247.

- 1793–? : Guldsmedemest. Christen Nielsen Lindbach og dennes enke Johanne Dorthea.  
?–1816–? : Matros Ole Nielsen og hustru Malene Andreasdatter.  
?–1831 Tønnes Rasmussen (Løber), g.m. Ole Niensens datter Karen Jensen Kastrup.  
1868–1914: Malene Tønnes Rasmussen.  
1914–1918: Kunstmaler Eiler Sørensen.  
1918–1953: Frk. Alva Holmstrøm.  
1953–1955: Fabr. Gunnar Wigh-Thomsen.  
1955– : Fru Leise Blaes Thomsen.

en hvid, aftrappet hovedgesims med savsnit. I andet fag fra øst er indgang med en tofløjet, imprægneret fyldingsdør med fast overvindue. I facaden er i øvrigt fire torammede vinduer med skifersålbænke; i gavlkvisten over indgangsdøren et lignende vindue. På kvistens flunker er en aftrappet, hvid gesims, i hver flunke en lille rude. I tagfladen en zinkklædt kvist med sadeltag med lav rejsning; heri et trerammet vindue. I østgavlen er to torammede vinduer og i gavltrekanten derover to lignende fag. Samtlige vinduer i bygningen er imprægnerede og har tre ruder i hver ramme. Gavltrekanten i øst indrammes af et hvidt bånd med savsnit.

Mod vest i gården en halvtagsbygning af brædder.

Grunden indhegnes i syd og øst af et grønmalet plankeværk af lodrette planker, heri mod syd en låge.

*Bygningshistorie:* Huset er opført i 1868 i grundmur med teglhængt tag, indrettet til beboelse med indgang fra gården i syd med en tofløjet fyldingsdør. I bygningen var ved opførelsen 14 fag engelske vinduer. Loftet var oprindeligt ikke inddraget til beboelse, men i begyndelsen af dette århundrede indrettedes et værelse i østgavlen. I 1913 indrettedes en hel beboelseslejlighed på loftet, og i denne forbindelse opsattes tagkvisten. En overgang i dette århundrede har der i bygningen været indrettet butik med indgang i østgavlen og højt butiksvindue. I slutningen af 1960'erne blev bygningen istandsat; gavlen fik sit nuværende udseende og dør og vinduer fornyedes. Forstuekvisten er påbygget i 1970'erne.

Bygningen i gården er opført i forbindelse med ejendommens istandsættelse, samtidig opsattes plankeværket i stedet for et tidligere stakit.

*Bygningsbeskrivelse:* Grundmuret øst-vest-orienteret hovedbygning med teglhængt heltag. Over den sorte, pudsede sokkel står facaderne gulmalede. Fra syd er indgang med en halvdør med overvindue og ved siden af døren en lille vinduesramme med fire ruder, vest for døren er to torammede vinduer med to ruder i hver ramme. Den resterende del af sydfacaden er skjult bag den nedenfor beskrevne sidebygning. Ved sydmuren er to stræbepiller. Under taget en blåmalet tagrende. I søndre tagflade er et ateliervindue og to jerntagvinduer. I tagryggen en glatpudset og gulmalet skorsten med sokkel. Nordsiden er gulmalet og uden muråbninger. I østgavlen er indgang med en nyere dør, ved siden af denne er et torammet vindue uden sprosser. I den sorttjærede, bræddeklædte overgavl med vandbræt og vindskede er to firrudedede vinduesrammer. Vestgavlen er lerklinet med bræddeovergavl. Alle vinduer er blåmalede.

Sammenbygget hermed i vest er en sidebygning med teglhængt heltag. Østfacaden består af imprægnerede brædder; heri er to torammede vinduer med tre ruder i hver ramme samt en dør med to store ruder; under taget en zinktagrende. Sydgavlen til Hollandsfed er grundmuret og gulmalet; heri er to torammede vinduer med tre ruder i hver ramme og skifersålbænke. Samtlige vinduer er imprægnerede.

Mod øst på grunden står en grundmuret garagebygning med paptag. I sydgavlen til gaden en blåmalet garageport. I vestsiden en revledør med rude samt et trerammet sprosseløst vindue. Bygningen er gulmalet.

*Bygningshistorie:* Huset har fået sit nuværende udseende ved gradvise ombygninger af et bindingsværkshus, formentlig fra 1700-tallet. I 1817, hvor huset blev indtegnet til brandforsikring, lå det i fem fag af blandings-tømmer med lervægge og stråtag, indrettet til beboelse med engelske vinduer. Derefter vides intet om huset før i 1876, hvor det var ret kraftigt ombygget; en væsentlig del af denne ombygning må formodes at være foregået umiddelbart før denne vurdering. Huset beskrives nu som ind-delt i seks fag med hele sydsiden, vestre gavl samt halvdelen af nordsiden i

Hollandsfød 6, sydfacade og østgavl til Vægtstræde. I baggrunden Hollandsfød 4. (NM 1977).



grundmur, resten af bagsiden i bindingsværk med udmurede tavl, østre gavl med lerklinede tavl og overgavlen af brædder. Huset var stadig stråttækt og med undtagelse af loftet indrettet til beboelse med fire fag vinduer med store ruder og et halvt fag med små ruder samt indgang med en glat dør. I 1914 var tagetagen blevet indrettet til beboelse med tre værelser; omkring dette tidspunkt isattes også ateliervinduet i tagets sydside. Huset synes, med undtagelse af vestgavlen, at være omsat i grundmur i 1942, hvor også stråttaget udskiftedes med tegltag.

Sidebygningen samt muren til gaden er opført i 1953, hvor også hovedbygningen blev istandsat. Selv om der er etableret forbindelse direkte fra hovedbygningen til sidebygningen, er hovedbygningens sydfacade dog bevaret; heri et torammet vindue med to ruder i hver ramme som de øvrige i sydfacaden.

Garagebygningen mod øst på grunden er opført i midten af dette århundrede.

JAN TIMANNS PLADS 1, 3, 5/  
TOLDERGADE 2,  
matr.nr. 2bc, 2bd, 2be.

Jan Timanns Plads 1/Toldergade 2,  
matr.nr. 2bc:

–1927: Dyrslæge og gdr. Jul. Madsen.

1927–1928: Forl.boghdl. Carl F. V. Jensen.

1928–1933: Tømr.mest. Johs. Petersen.  
1933– : Mekaniker Axel Hansen.

Jan Timanns Plads 3/Toldergade 2,  
matr.nr. 2bd:

–1927: Dyrslæge og gdr. Jul. Madsen.

1927–1936: Forl.boghdl. Carl F. V. Jensen.

1936–1939: Bankass. E. Klint.

1939–1946: Kontorass. L. Koefoed.

1946–1959: Fru Ellen Hagel.

1959–1972: Pastor Just Nielsen.

1972–1975: Fru Ellen Nielsen.

*Bygningsbeskrivelse:* Jan Timanns Plads 1/Toldergade 2: Grundmuret vinkelbebyggelse med teglhængt heltag, bestående af en nord-syd-orienteret bygning med facade til Jan Timanns Plads og en søndre fløj til Toldergade.

Den vestre fløj er pudset og malet lys grå over den sorte sokkel; under taget en hvid, aftrappet hovedgesims. I vestfacaden er indgang med en grønmalet, flammeret dør med lille rude, nord for indgangen er to hvidmalede, torammede vinduer med otte ruder i hver ramme. I tagfladen en tagkvist med et torammet vindue med seks ruder i hver ramme. Denne del af bygningen er indrettet til beboelse og udformet i lighed med Jan Timanns Plads 3 og 5. I den søndre del af bygningen er indgang til den i sydfløjen indrettede biograf. For indgangen er en tofløjet glasfyldingsdør og på hver side heraf et stort nirudet vindue samt et udhængsskab. I taget over denne del er to tagkviste, som den ovenfor nævnte, men med tre-rammede vinduer. I sydgavlen er en tofløjet, grønmalet, flammeret dør. I gavltrekanten et torammet vindue med seks ruder i hver ramme samt et rundt støbejernsvindue med stjerne. Østfacaden er gulmalet med to hvidmalede vinduer som vestfacadens og indgang med en grønmalet glasfyldingsdør. I tagfladen to kviste, hvoraf den søndre er trerammet, den nordre torammet.

Den søndre fløj står med stænkpudset, gråmalet sydfacade med fire stræbepiller. Under taget en aftrappet gesims. Fra Toldergade er to

1975– : Jørg. Hansen og Birthe Schmidt Rasmussen.

Jan Timanns Plads 5/Toldergade 2, matr.nr. 2be:

–1927: Dyrslæge og gdr. Jul. Mad- sen.

1927–1939: Forl.boghdl. Carl F. V. Jensen.

1939–1945: Viggo Nielsen.

1945–1952: Ing. J. A. Jensen.

1952– : Snedker Jul. Lund.

indgange som den ovenfor beskrevne i vestfløjens sydgavl, desuden en blanding af samme format som dørene. Nordsiden er gulmalet med en grundmuret halvtagsstilbygning på midten. I tilbygningen er indgang med to grønmaledede, flammerede døre, mellem disse er et torammet vindue med tre ruder i hver ramme. Østgavlen er skjult af en grundmuret halvtagsgaragetilbygning på nabogrunden.

Jan Timanns Plads 3: Grundmuret og teglhængt bygning i forlængelse af nr. 1 og udformet som denne. Facaderne er her rødmaledede, dør og vinduer hvide. I vestfacaden er tre fag vinduer, placeret syd for døren, i taget en kvist som den nordre i nr. 1. I østfacaden er tre tilsvarende vinduesfag og en tofløjet glasfyldingsdør; i tagfladen en torammet kvist.

Jan Timanns Plads 5: I forlængelse af forrige en tilsvarende bygning. Bygningen er gulmalet. I vestfacaden er to grønmaledede vinduer nord for døren. I hver tagflade en kvist af samme udformning som de ovenfor beskrevne kviste. I østfacaden er tre vinduesfag samt en tofløjet glasfyldingsdør. Nordgavlen er uden muråbninger.

I taget er brandkam mellem bygningerne. I tagryggen tre gulmaledede skorstenene med hætte samt længst i nord en skorsten i røde sten.

*Bygningshistorie:* På dette sted lå indtil 1927 avlsbygningerne til Dragør-gård, se Toldergade 4. Da gården blev nedlagt som landbrugsejendom, opførtes de nuværende bygninger, hvis ydre ikke er ændret siden. Den søndre fløj har fra opførelsen været indrettet til biograf. I dennes sydfacade har tidligere været yderligere en dør, i det nuværende blændingsfelt. I den søndre del af Jan Timanns Plads 1 var tidligere indrettet en bagerbutik.

JAN TIMANNS PLADS 2  
se Kongevejen 16.

JAN TIMANNS PLADS 4  
Se Lybækstræde 1.

JAN TIMANNS PLADS 6,  
matr.nr. 51b.

1852–1875: Sejlmager Hans Jacob Klíngenberg og dennes enke Leudu Peter Kjøges.

1875–1910: Matros Anders Petersen Svart og dennes enke Leis- beth Svart.

1910–1918: Bagermest. E. Schubert.

1918–1919: Bagermest. Harald Vald. Hagel.

1919–1924: Konditor Theodor Jul. Buch.

1924–1939: Gross. Martin Dyrbye.

1939–1954: Frisørmest. A. Th. Kehlet.

1954–1968: Fru Anna Nielsine Kehlet.

1968– : Toldvagtimest. Holger Strømberg og kommunelæ- rer Ole Strømberg.

*Bygningsbeskrivelse:* Grundmuret bygning med teglhængt heltag. Over den sorte, pudsede sokkel står bygningen palæpudset og malet beige med en hvid, aftrappet hovedgesims. I sydfacaden er indgang med en nyere, blåmalet fyldingsdør med råglasrude. Vest for døren er to torammede vinduer (16"×41") uden sprosser. Øst for døren er 2½ fag vinduer af samme udseende, hvoraf det halve fag er placeret umiddelbart øst for døren. Samtlige vinduer er hvidmaledede og forsynet med klinkesålbænke. Under taget en zinktagrende. I tagfladen to zinkklædte tagkviste, hver med tre udelte vinduesrammer. I tagryggen en nyere skorsten i røde sten med hætte. I nordfacaden er tre imprægnerede vinduesrammer, hver med to råglasruder. Under taget en zinktagrende. I tagfladen to ovenlys- vinduer. I vestgavlen er et torammet vindue med tre ruder i hver ramme, langs gavlen en smal slippe.

Mod sydøst på grunden ligger en lysegrå halvtagsbygning af stafbræd- der med paptag. I vestgavlen er et trerammet vindue med tre ruder i hver ramme. I sydfacaden er to glatte revledøre samt en trerudet vindues- ramme.

Til Jan Timanns Plads er dels et trådhegn og dels et lysegråt planke- værk af stafbrædder.

*Bygningshistorie:* Bygningen udgør den vestre del af et hus opført efter branden 1852, se også Stettinstræde 4. Da huset stod færdigt i 1853, var det inddelt i 12 grundmurede fag med tegltag og indrettet til beboelse samt i den vestre ende brænde- og materialhus, hvori jordgulv. I huset var engelske vinduer med skodder. I 1876 blev de syv vestre fag udskilt som en selvstændig ejendom. I denne del af huset var da 5½ fag vinduer med store ruder og indgang med en dobbelt, glat dør. De nuværende, udelte vinduesrammer er fra dette århundrede, døren er udskiftet for få år siden, det samme gælder nordsidens vinduer. Tagkvistene er opsat i midten af dette århundrede. Skorstenen stammer fra samme periode.



Halvtagsbygningen i syd er muligvis identisk med et i 1876 opført brændehus af tømmer og brædder med tegltag. Bygningen har i al fald haft sit nuværende udseende fra 1918.

**JENS EYBERTS PLADS 1/  
VON OSTENSGADE 15,**  
matr.nr. 112a.

*Fredet i klasse B.*

- ?-1796-? : Sidse Hansdatter, enke efter Hendrik Petersen.  
 ?-1840 Skipper Svend Jacobsen  
 -1844: Hermann og dennes enke Geert Hendrik Petersdatter.  
 1844-1855: Jørg. Jensen Rasmussen.  
 1855-1866: Styrmd. Hendrik Corneliusen Palm.  
 1866-1912: Lods Anders Peter Steffensen og dennes enke Ane Steffensen.  
 1912-1959: Drejermest. Martin Jansen.  
 1959- : Dir. Henn. Busch-Jensen.

*Jens Eyberts Plads 1, østfløjens sydgavl samt sydfacade af nordre fløj. (NM 1977).*



*Bygningsbeskrivelse:* Ejendommen består af en eenetages fløj til Von Ostensgade og en toetages fløj bygget vinkelret derpå i øst. Desuden en fritliggende, grundmuret bygning i syd samt et lysthus.

De to sammenbyggede fløje er begge grundmurede og teglhængte. Forskællingen hvidtet. Over en høj, sort kampestenssokkel står facaderne vandskurede og gulkalkede med brændte lejefuger. Facaderne afsluttes af en hvid aftrappet gesims.

Den eenetages nordfløj har i facaden til Von Ostensgade fem uregelmæssigt placerede, torammede vinduer (17"×45"). Ved de tre vestre fag er stabler til skodder, ved to af disse fag tillige hvirvler; under alle vinduer er vandnæser. Ved det østre fag ses spor efter en tidligere, højere muråbning til et butiksvindue. I nordre tagflade er et ovenlysvindue. I tagryggen to vandskurede og gulkalkede skorstene med sokkel og krone. Taget er afvalmet i øst. I sydfacaden er tre torammede vinduer af samme mål som nordsidens vinduer og ligeledes med vandnæser og stabler til skodder. Over det midterste af disse tre fag er en muret gavlkvist, hvori et torammet vindue; i kvisten er spor efter en tidligere luge. På hver side af disse tre fag er en indgang. Den vestre med en fyldingsdør med ruder, vest for døren en vinduesramme. Den østre dør er en nyere, tofløjet fyldingsdør, og umiddelbart vest for denne er endnu en vinduesramme. Under taget er en zinktagrende, i tagfladen et ovenlysvindue og to jerntagvinduer. I østgavlen til Jens Eyberts Plads er i etagen et torammet vindue (17"×45") med fladbuestik og vandnæse. Syd for vinduesfaget er spor i muren efter en tidligere muråbning. I overgavlen er endnu et torammet vindue. Samtlige vinduer og døre er grønmaledede, i hver vinduesramme er tre ruder.

Nordfløjens østgavl danner en helhed med østfacaden i den to etager høje østfløj. I dennes stueetage er to fag vinduer af samme udseende som vinduet i nordfløjens undergavl; i anden etage er to fag som i nordfløjens overgavl. I sydgavlen er i stueetagen et torammet vindue med tre ruder i hver ramme og vandnæse, i anden etage et lignende fag med fladbuestik over. Herover i gavlspidsen en lille, udelt vinduesramme.

Mod sydøst på grunden står en grundmuret bygning med teglhængt heltag. Bygningen er vandskuret og gulkalket over den sorte sokkel; i nord og syd en hvid, aftrappet hovedgesims. Forskællingen hvidtet. Under taget en zinktagrende. I vestgavlen et torammet vindue med tre ruder i hver ramme og vandnæse. I nordsiden en glat dør og øst for denne en indmuret plade fra en bilæggerov. I østgavlen til Jens Eyberts Plads en garageport. Sydsiden hel. Alt træværk er malet grønt.

I haven mod sydvest et espalierlysthus.

Til Jens Eyberts Plads et grønmalet plankeværk af lodrette stafbrædder; heri en låge.

*Bygningshistorie:* Såvel den eenetages længe ud til Von Ostensgade som den toetages til Jens Eyberts Plads er opført før 1796, i det store og hele i samme skikkelse som den, hvori de fremtræder i dag.

Den nordre længe stod i 1796 helt i grundmur med teglhængt tag; inddelt i otte fag, indrettet til beboelse. Fra gården var indgang med en flammeret halvdør placeret samme sted som den østre indgangsdør i dag. I sydfacaden var i det vestre fag et blysproset vindue med jernstænger og i østgavlen to fag blysprosevinduer med skodder for. I østgavlen var tillige anbragt en luge med to lemme; også i gavlkvisten var en luge. Inden 1840 var blyrammerne udskiftet med engelske rammer. Ved branden i

1842 beskadigedes den vestre gavl, men den istandsattes straks efter i sin gamle skikkelse. I 1856 blev ejendommen »forbedret«, hvad der dog kun synes at berøre husets indre. Den vestre indgang er formentlig etableret i sidste halvdel af forrige århundrede.

Den østre længe til Jens Eyberts Plads stod i 1796 i grundmur og med tegltag, indrettet til beboelse med to fag blyvinduer med skodder i stueetagen og i anden etage to fag engelske vinduer. De to bygninger stod i forbindelse med hinanden. Før midten af forrige århundrede var her indrettet en butik.

I dette århundrede har i ejendommen været indrettet drejerværksted, sæbeudsalg og skrædderforretning; sporene af denne butiksideindretning øjnes stadig, såvel i østgavlen som i det østre fag i nordfacaden.

Den lille bygning i sydøst er opført i 1890'erne af muremester Jens Dahl som brændehus og vaskehus. I 1920'erne indrettedes her drejerværksted, der nedlagdes i slutningen af 1930'erne. I østgavlen var da indgangsdør og butiksvindue. Efter butikkens nedlæggelse tilmuredes såvel dør som vinduesåbning. Bygningen indrettedes til garage omkring 1960.

**JENS EYBERTS PLADS 2/  
VON OSTENSGADE 17,**  
matr.nr. 184.

*Fredet i klasse B.*

1868–1922: Magnus Lundkvist.

1922–1941: Rasmus Andr. Jensen.

1941–1949: Fisker Martin Steffensen.

1949–1969: Bager Gert Greisen.

1969–1976: Fabr. Eigil Reimers.

1977– : Fru Lis Reimers.

*Bygningsbeskrivelse:* Grundmuret, øst-vest-orienteret bygning med strå-tækt tag med kragtræer. Over den sorte, pudsede sokkel af mur og kampesten står facaderne vandkurede og gulmalede; i nord afsluttet af en hvid, aftrappet hovedgesims med tandsnit, i syd af en hvid sugfjæl. I nordfacaden til gaden er fem uregelmæssigt placerede, torammede vinduer (16"×43") med fladbuestik; herunder murede sålbænke i røde sten. Ved tagskægget er en række tagsten; i tagfladen et jerntagvindue. I tagryggen en bred skorstenspipe i røde sten med sokkel og krone. I sydfacaden er tre fag vinduer som i nordsiden. Den østre del af facaden er skjult af den nedenfor beskrevne sidebygning, hvorfra der også er indgang til hovedbygningen. Over det andet fag fra vest er en grundmuret, stråtækt gavlkvist, hvori et torammet vindue. I tagfladen i øvrigt et ovenlysvindue. Vestgavlen til Jens Eyberts Plads, der er uden muråbninger, har grøn vindskede. Døre og vinduer er malet grønne. I samtlige vinduesrammer er tre ruder.

I tilbygning til hovedbygningen er langs grundens østskel en grundmuret sidebygning med stråtag med kragtræer. I det nordre fag, der ikke er så dybt som den øvrige bygning, er indgang med en tofløjet fyldingsdør. I bygningen er i øvrigt en nyere, tofløjet, glat dør indsat i en ældre karm med overvindue. I vestre tagflade en stråtagskvist med nirudet vindue.

Til Jens Eyberts Plads er et grønt plankeværk, hvori en låge.

*Bygningshistorie:* Hovedbygningen er opført i 1868 i grundmur med stråtag. Til bygningen var da indgang fra syd med en tofløjet fyldingsdør, hvor nu det østre af de tre vinduer sidder. Med undtagelse af loftet var bygningen indrettet til beboelse. Gavlkvisten i syd er påbygget i 1940'erne. Bygningen er istandsat omkring 1970, hvorved indgangsdøren sløjfedes, og rygningen forsynedes med kragtræer. Samtidig udførtes det vestre vinduesfag i nordfacaden, i stedet for et påmalet vindue i en blanding.

Sidebygningen er ligeledes opført i 1868; da indrettet til beboelse med to fag vinduer samt indgang med en fyldingsdør. I midten af dette århundrede indrettedes garage i den søndre del af denne bygning. Bygningen er kraftigt ombygget omkring 1970, herved hævedes tagryggen til samme højde som hovedbygningens tagryg, medens bjælkelaget fortsat er lidt lavere. Kvisten i vest påbyggedes ved samme lejlighed. Samtidig isattes den tofløjede fyldingsdør, en ældre dør fra Sydfyn.

**JENS EYBERTS PLADS 3,**  
matr.nr. 119b.

*Fredet i klasse B.*

*Bygningsbeskrivelse:* Hovedbygningen består af en øst-vestvendt, eenetages længe med en lille, toetages bygning i vinkel i sydøst. Begge bygninger er stråtækte med kragtræer på rygningen.

*Jens Eyberts Plads set fra syd. T.v. Jens Eyberts Plads 3, der bag nr. 1, søndre bygning, gavl af østre længe og hovedbygningens tag. T.h. Jens Eyberts Plads 2. (NM 1977).*



*Jens Eyberts Plads 2 og 6 set fra sydvest. (NM 1960).*



- ?–1793 Skipper Gert Petersen Lars  
 –1830: og dennes enke Trein Theis Albertsdatter.  
 1830–1856: Matros Greis Chr. Greis og dennes enke Trein Peter Trochmann.  
 1856–1858: Ane Greis Christens.  
 1858–1892: Handelsbest. Joseph Louis Fischer og dennes enke Math. Fischer.  
 1892–1915: Styrmd. Chr. Mikkelsen.  
 1915–1965: Snedker Georg Larsen.  
 1965– : Maskinsnedker Karl Larsen.

Den eenetages længe står dels i grundmur, dels i bindingsværk. Over den sorte sokkel står bygningen med sort tømmer og vandskurede, gulkalkede tavl. I sydfacaden er indgang med en fyldingsdør med rude, hvorover en baldakin med tagpap. Øst for døren er et torammet vindue med tre ruder i hver ramme. Under taget en hvid, aftrappet hovedgesims af træ. Den østre del af sydsiden er skjult af den toetages østfløj. Nordsiden står i bindingsværk med lerklinede tavl, inddelt i fire fag med sorttjærede stolper, glammede bjælkehoveder og tagrem. I det vestre fag er et nyere, torammet vindue med tre ruder i hver ramme. I den grundmurede østgavl er to torammede vinduer med tre ruder i hver ramme, i den sorttjærede, bræddeklædte overgavl et trerammet vindue, ligeledes med tre ruder i hver ramme. I søndre tagflade er et jerntagvindue, i tagryggen en vandskuret og gulkalket skorsten med sokkel og krone.

Den toetages østfløj står i bindingsværk i sydgavlen, medens øst- og vestfacaderne er grundmurede i stueetagen og bræddeklædte i anden etage. I stueetagen er mod øst et torammet vindue med tre ruder i hver ramme, anden etage er uden vinduer. I sydgavlen er et lignende fag, i anden etage to torammede vinduer med to ruder i hver ramme. Overgavlen er bræddeklædt.

Døre og vinduer er malet grønne.

Langs grundens vestskel ligger en nyere halvtagsbygning af sorte



brædder med paptag. I østfacaden er to grønne revledøre og to udelte vinduesrammer. Under taget en plastictagrende.

Til Jens Eyberts Plads er et grønt plankeværk af lodrette planker, heri en låge.

*Bygningshistorie:* Ejendommen udgør den østre del af en større 1700-tals bebyggelse, der blev delt i 1831; se også Chr. Mølstedsgade 12. Da bygningen i 1793 blev indtegnet til brandforsikring, bestod den eenetages længe af otte fag, hvoraf de fire vestre nu udgør Chr. Mølstedsgade 12. De seks vestre fag stod med egestolper og klinede vægge, medens de to østre fag var grundmurede. I østgavlen var to fag blysporsevinduer med skodder for, indgangen til bygningen var placeret samme sted som den nuværende indgang, da med en flammeret dør; formentlig en halvdør. Senere er blyrammerne udskiftet med engelske rammer, dette synes først at være sket efter 1840. Bygningen fik ny skorsten, formentlig i slutningen af forrige århundrede, derudover er bygningens ydre ikke ændret væsentligt.

Den toetages tilbygning i øst var i 1793 indrettet til spisekammer med et blysporsevindue, herover i anden etage en sal med to vinduer, ligeledes indlagt i bly. Heller ikke denne bygning synes ændret væsentligt siden, dog er blysporsevinduerne i forrige århundrede erstattet af engelske rammer.

Begge bygninger er istandsat i 1970'erne, hvorved vinduerne er udskiftet og tagkonstruktionen fornyet.

Bræddebygningen i gården er opført i 1960'erne.

#### JENS EYBERTS PLADS 4 se Von Ostensgade 19.

#### JENS EYBERTS PLADS 6, matr.nr. 187a. *Fredet i klasse B.*

- ?–1793–? : Skipper Jens Eiberdtsen.  
? –1852: Skipper og skibsreder Peter Jensen Skriver.  
1852–1877: Loidu Peter Jensdatter, enke efter skibsfør. og -reder Jacob Jan Petersen.  
1877–1914: Skibsfør. og -reder Jan Jacob Petersen.  
1914–1945: Gårdejerne Adrian Jan Petersen (til 1918), Peter Jan Petersen (til 1918) og John Jan Petersen.  
1945–1953: Dir. Corn. Adrian Petersen.  
1953–1968: Fisker Jan Adrian Petersen  
1968– : Sygeplejerske Ketty M. Petersen.

*Bygningsbeskrivelse:* Hovedbygningen langs grundens nordskel er en lang stråtagt længe i grundmur og bindingsværk med en bindingsværksgavlkvist over de to vestre fag. Bygningen hviler på en sort kampestenssokkel, hvorover sydfacaden står grundmuret, vandskuret og gulkalket med sort sugfjæl. Dog står de to vestre fag, under gavlkvisten, i bindingsværk, som denne med udmurede, gulkalkede tavler og sort tømmer. Disse to fag er uden muråbninger. Til bygningen er to indgange, begge med flammerede halvdøre. Vest for dørene er to torammede vinduer (19½"×36") med tre ruder i hver ramme og stabler til skodder. Øst for indgangene er tre lignende, men større, fag. I tagfladen er tre stråtagkviste, i hver et torammet vindue med tre ruder i hver ramme; desuden to små ovenlysvinduer med sprosser. I tagryggen en vandskuret og gulkalket skorsten med sokkel og krone. På rygningen er kragtræer. I gavlkvisten er to torammede vinduer med tre ruder i hver ramme. Gavltrekanter er brædeklædt, heri en luge med udligger og tov. Vestgavlen står grundmuret, vandskuret og gulkalket med tagrem og hjørnestolpe i syd. I stueetagen er to torammede vinduer med tre ruder i hver ramme, i »anden etage« et lignende fag samt nord herfor et vindue med gule, blyindfattede ruder; i det sorte tømmer omkring dette vindue er stabler til en luge. Nordsiden står dels i grundmur, dels i bindingsværk med vandskuret, gulkalket murværk og sort tømmer. Den østre del står i grundmur, men med syv bjælkeender med varierende mellemrum og størrelse samt tagrem. I denne del er to torammede vinduer af forskellig størrelse, hver med seks ruder i hver ramme. I taget over denne del er to store ovenlysvinduer. Den vestre del af bygningen står i fire bindingsværksfag, dog mangler den anden stolpe fra vest, medens bjælkehovedet stadig ses og i soklen herunder en syldesten svarende til den, de øvrige stolper hviler på. Soklen i den vestre del adskiller sig tydeligt fra soklen i de syv østre fag. I taget over denne del er to mindre ovenlysvinduer med sprosser.

Mod sydvest på grunden ligger en grundmuret bygning med teglhængt heltag. Over den sorte sokkel står bygningen vandskuret og gulkalket



Stråtagkviste i søndre tagflade på Jens Eyberts Plads 6 og der bag Skipperstræde 3, efter branden. (NM 1978).



Jens Eyberts Plads 6, vestre del af hovedbygningen set fra sydvest, efter branden. (NM 1977).

med hvid aftrappet hovedgesims. I vestfacadens midte er en bred, tofløjet port. I østfacaden er to indgange med revledøre med overvindue og fladbuestik; den nordre af disse er en halvdør. Mellem de to indgange er et torammet vindue med tre ruder i hver ramme, syd for er tre tilsvarende fag, uregelmæssigt placeret; vinduerne har støbte sålbænke og fladbuestik. Under taget en zinktagrende, i tagfladen to jerntagvinduer. I tagryggen en vandskuret og gulkalket skorsten med sokkel og krone. I nordgavlen er to døre som den søndre i østfacaden. Sydgavlen er uden muråbninger.

Vinduer og døre i begge bygninger er malet brune.

Grunden indhegnes mod syd til Chr. Mølstedsgade af et brunt plankeværk med lodrette planker. Til Jens Eyberts Plads er et lignende plankeværk, heri en låge. Vest for hovedbygningen indhegnes en lille have af et brunt stakit med låge.

*Bygningshistorie:* Huset er opført i 1700-tallet og stod i 1793, da det indtegnedes til brandforsikring, i det store og hele med samme udseende som i dag. Bygningen er formentlig opført helt i bindingsværk med udmurede tavl og stod således i 1793. Bygningen var inddelt i 11 fag med en kvistsal over de to vestligste fag, i denne »kvist« var tre fag vinduer med blyrammer, i etagen nedenunder var to fag vinduer i vestgavlen, ligeledes med blyrammer og forsynede med jernstænger. I de næste to fag fra vest var i sydfacaden anbragt to engelske vinduer, og over disse to fag var i stråtaget en kvist med lem. I de næste to fag var indgang med en flammeret halvdør samt et blysprossevindue, øst herfor var endnu fire fag vinduer, alle med engelske rammer og forsynet med skodder, heraf muligvis 1-2 fag i nordsiden, og i taget herover to kviste med lemme. Bygningen anvendtes til beboelse, dog ikke loftsetagen, med undtagelse af kvistsalen i vest. Før 1839 var bygningen delvis omsat i grundmur og de blyindfattede vinduer erstattet af engelske vinduer. Da her i sidste halvdel af forrige århundrede indrettedes to beboelseslejligheder, blev det oprindelige indgangsparti erstattet af to fyldingsdøre med ruder. Hvornår de i 1700-tallet omtalte kviste i syd er fjernet, fremgår ikke. Hvor nu det blyindfattede vindue sidder i vest, var endnu ind i dette århundrede en luge. I 1953 påbyggedes to stråtagkviste.

Ved en brand nytårmorgen 1976 blev bygningen stærk beskadiget, men istandsattes samme år i det væsentlige i sin gamle skikkelse. I taget opsattes tre stråtagkviste af noget anden udformning end de to tidligere kviste. Fotografiet på s. 199 viser bygningen før branden, medens hosstående fotografier viser den nyrestaurerede bygning.

Bygningen i sydvest er formentlig opstået i slutningen af forrige århundrede ved ombygning af en ældre, stråttækt bindingsværksbygning, der lå på stedet allerede i 1793, indrettet til kostald, brænde- og materialhus. I slutningen af forrige århundrede, muligvis samtidig med omsætningen til grundmur, forsynedes bygningen med spåntag. Bygningen var da indrettet til lade og havde en kvistluge midt i vestre tagflade, denne fjernedes i begyndelsen af dette århundrede. Spåntaget er senere blevet udskiftet med det nuværende tegltag. Vinduer og døre i østfacaden er af nyere dato.

*Bygningsbeskrivelse:* Grundmuret bygning med teglhængt heltag med hvidtet forskælling. Over den sorte sokkel står bygningen glatpudset og gulmalet med en hvid aftrappet hovedgesims. I sydfacaden er indgang med en glat, hvidmalet dør med råglasrude. Vest for døren er to grå- og hvidmalede dannebrogsvinduer; øst for døren et lignende fag. Det østre fag er skjult af en grundmuret halvtagsbygning med indgang med en lignende dør som i hovedbygningen; bygningen har paptag. I hovedbyg-

KAMPENSGADE 1  
se Strandstræde 6.

KAMPENSGADE 2/  
STRANDSTRÆDE 4,  
matr.nr. 294a.

1817–1855: Matros, senere snedker  
Chr. Jensen Helsingør og  
dennes enke Neel Crilles  
Pouls.

## KAMPENSGADE

*Kampensgade set fra vest. T.v. gavlen af Strandstræde 3, dernæst Kampensgade 2 og 4, t.h. Kampensgade 1. (NM 1977).*



- 1855–1908: Matros, senere høker Jacob Jensen Præst.  
1908–1965: Skibskok Peter P. Jansen og dennes enke Olivia Jansen.  
1965– : Arb.md. Kristian Emil Peter Jansen.

ningens søndre tagflade er to ovenlysvinduer, i taget ved tagskægget en høj, gulmalet skorsten med hætte. Under taget en hvidmalet zinktagrende. Nordfacaden har samme behandling og farveholdning som sydfacaden og er uden muråbninger. I nordre tagflade er to ovenlysvinduer. I den vestre undergavl til Strandstræde er spor efter et vindue; i overgavlen et trerammede vindue med tre ruder i hver ramme.

Til Kampensgade et gråmalet plankeværk af lodrette planker, heri en låge.

*Bygningshistorie:* Bygningen har fået sit nuværende udseende ved ombygninger af et stråttækt 1700-tals bindingsværkshus. Da denne bygning i 1817 blev indtegnet til brandforsikring lå den i syv fag; bindingsværkets tavler var dels lerklinede, dels udmurede. Huset var indrettet til beboelse. I slutningen af 1830'erne blev en del af huset omsat i grundmur og taget, formentlig på samme del, teglhængt. I 1850'erne fuldførtes grundmuringen og hele bygningen fik nu tegltag. Huset var indrettet til beboelse med indgang fra gården i syd med en fyldingsdør; i bygningen var overalt engelske vinduer. På loftet var nu indrettet et værelse i vestgavlen. Bygningen blev istandsat i 1908, det er formentlig ved denne lejlighed, de nuværende vinduer er isat. Sit nuværende udseende har bygningen fået i 1960'erne, hvor et vindue i vestgavlen tilmuredes og en snæver skorsten i tagryggen erstattedes af den nuværende skorsten i søndre tagflade. Tilbygningen i øst er opført ved samme lejlighed.

### KAMPENSGADE 3/ STRANDLINIEN 23, matr.nr. 295.

- 1844–1889: Lods Peter Hendriksen Strømberg.  
1889–1921: Lods Hendrik Corn. Steffensen og dennes enke Bertha Math. Steffensen.  
1921–1926: Gross. Ernst Meyer.  
1926–1946: Fru Aase Steffensen, f. Meyer.  
1946– : Frisør mest. Edv. Johs. Schwartz.

*Bygningsbeskrivelse:* Grundmuret bygning med teglhængt heltag med halvvalm, hvidtet forskælling. Bygningen er inddelt i fem fag, hvoraf de tre midterfag i østfacaden springer let frem i en risalit, hvorover en gavlkvist. Over den sorte sokkel står bygningen glatpudset og gulmalet med en hvid, profileret hovedgesims; gavlkvisten kronet af en trekantsfronton, der indrammes af et hvidt gesimsbånd. Fra øst er indgang med en midtplaceret, tofløjet glasdør med overvindue; på hver side af døren er to fag dannebrogsvinduer, hvorunder skifersålbænke, rammerne er imprægnerede, karmtræet grønmalet. Ud for de tre midterste fag er en terrasse, omgivet af en lav, gulmalet mur. I gavlkvisten er tre fag grøn- og hvidmalede vinduer med højtsiddende tværsporse, det midterste fag er trerammede, yderfagene torammede. Over samtlige muråbninger er fladbuestik. I trekantsfrontonen et rundt vindue. Under taget en grønmalet zinktagrende. I vestfacaden er indgang med en imprægneret dør. På hver side heraf er et vindue med to udelte, imprægnerede rammer. Den søndre



del af facaden er skjult af en grundmuret halvtagsbygning i gule sten. I tagfladen er en kvist med sadeltag med lav rejsning; heri et trerammert vindue. Endvidere to ovenlysvinduer. I nordgavlen er spor efter fire vinduesfag, to i stueetagen og to i gavltrekkanten. I den søndre gavltrekkant er eet vinduesfag.

Til Kampensgade er et grønt plankeværk af lodrette planker, heri en låge. Til Strandlinien en lav, gulmalet mur med klinkeafdækning.

*Bygningshistorie:* Bygningen er opført i 1859 af murermester J.C. Krause for lods Peter Hendriksen Strømberg. I stueetagen var ved opførelsen vinduer med krydspost og tværsprosser i underrammerne. For indgangen fra øst var en tofløjet fyldingsdør, senere fotografier viser et lille bislag ved denne indgang – af samme type som bislagene ved Strandgade 18 og Vestgrønningen 26. Stueetagens nuværende vinduer samt dørpartiet og terrassen foran stammer fra en ombygning ved midten af dette århundrede. For indgangen fra gården i vest var oprindeligt en fyldingsdør, der ligeledes er udskiftet i midten af dette århundrede. Medens gavlkvisten fra opførelsen har været indrettet til beboelse, synes dette først at have været tilfældet for det øvrige loft fra 1872. Også vestfacadens vinduer er udskiftet i midten af dette århundrede og skorstenen fjernet. Tilmuringen af nordgavlens vinduer er af ældre dato.

Gulstensbygningen i gården er opført i midten af dette århundrede.

KAMPENSGADE 4/  
STRANDLINIEN 21,  
matr.nr. 292.

- ?–1800 Snedker- og tømrermest.  
–1815: Johan Henrich Blichmann.  
1815–1839: Hans Petersen Jans og  
dennes enke Gjertrud Jo-  
han Blichmannsdatter.  
1839–1868: Styrmd., senere skipper  
Hans Andersen Pøgel-  
strøm (Pygelstrøm).  
1868–1905: Lods Henrik G. Rander og  
dennes enke, detailhdl.  
Math. Rander.  
1905–1958: Matros, senere bådfør.  
Jens Andersen og dennes  
enke Emma Andersen.  
1958– : Frk. Inge Johansen.

*Bygningsbeskrivelse:* Ejendommen består af to grundmurede, teglhængte bygninger sammenbygget i vinkel. Begge bygninger har glatpudset, sort sokkel og står derover stænkpuddede og malet lys beige.

I hovedbygningen er indgang fra syd med en tofløjet fyldingsdør med ruder i de øverste fyldinger. Vest for døren er tre torammede vinduer med tværsprosser foroven. Om dør og vinduer er glatte, pudsede indfatninger. Døren er malet rød og grøn, vinduerne grønne. Under taget en aftrappert hovedgesims samt zinktagrende. Den østre del af facaden er skjult af sidebygningen. Nordsiden er glatpudset og gulkalket, under taget en sugfjæl, i muren et lille vindue. I østgavlen til Strandlinien er to fag vinduer som de ovenfor beskrevne, ligeledes med indfatninger. I tagryggen en skorsten i røde sten med hætte.

Den lille sidebygning i sydøst har i facaden til Strandlinien et vindue af samme udseende som hovedbygningens vinduer. I den søndre gavltrekkant er en vinduesramme af samme udseende som de øvrige, men noget mindre. I vestfacaden er et lavt vindue med blyindfattede ruder.

Til Kampensgade et imprægneret plankeværk af brædder på klink. Heri en låge. Til Strandlinien et grønmalet stakit med låge.

*Bygningshistorie:* Hovedbygningen har i det væsentligste fået sit nuværende udseende i 1852 ved ombygning af et 1700-tals hus. Huset indtegnedes første gang til brandforsikring i 1800, hvor sydsiden og de to vestre fag af nordsiden stod i grundmur, medens de seks øvrige fag i nordsiden stod i bindingsværk med klinede vægge. Den vestre undergavl var af ler, den østre muret, begge overgavle af brædder. Huset var stråttækt og i taget mod syd var anbragt en kvist med et fag engelske vinduer. I det tredie fag fra øst var indgang med en halvdør. I huset var – foruden kvistvinduet – seks fag engelske vinduer, med skodder for de to østligste. Inden 1840 synes denne bygning at være omsat helt i grundmur, men i øvrigt ikke ændret væsentligt. Ved ombygningen i 1852 blev det oprindelige stråtag erstattet af et tegltag, og huset fremstod derefter i 10 spærfag; kvisten er formentlig fjernet ved denne lejlighed; samtidig fandt en modernisering af husets indre sted. Ifølge arkivalierne fandt en ombygning sted i 1872. Huset havde nu fem vinduesfag, alle med store ruder, samt i taget et

enkelt jerntagvindue med små ruder. For indgangen var en tofløjet fyldingsdør, i tagryggen en snæver skorsten, 1½ alen over tagryggen. I begyndelsen af dette århundrede indrettedes et værelse på loftet i østgavlen. I slutningen af forrige århundrede indrettedes i en del af bygningen en butik, fra 1905 håndkøbsudsalg. Stænkpuddningen stammer fra midten af dette århundrede.

Allerede i 1800 lå en grundmuret tilbygning til stuehuset i dettes østre ende, inddelt i to fag og med stråtag. Bygningen var indrettet til materialhus og havde et fag engelske vinduer med to jernstænger. Den frie sydgavl havde gavltrekkant af brædder. Det er formentlig denne bygning, der i 1852 fik tegltag. Bygningen havde i 1872 et fag vinduer med store ruder samt et enkelt vindue med små ruder, en glat dør for indgangen samt tagrende med nedløbsrør på vestsiden. Da der i slutningen af forrige århundrede blev indrettet butik i ejendommen, blev den nordre del af denne bygning også inddraget, medens den resterende del bibeholdtes som brændehus. Ved butikkens nedlæggelse blev bygningen inddraget til beboelse. Bygningen stænkpuddedes samtidig med hovedbygningen ved midten af dette århundrede.

KONGEVEJEN 1/  
VESTGRØNNINGEN 8/  
LILLEGADE 2, matr.nr.62a-b.

Matr.nr. 62a:

1881–1900: Skibsfør. Henrik J. Strømberg.

1900–1937: Enkefru Ane Strømberg.

1937–1958: Grønthdl. Adrian Petersen.

1958–1967: Grønthdl. Harry Petersen og grønthdl. Adrian Petersen.

1967– : Ejendomsaktieselskabet »Amak«.

Matr.nr. 62b:

1881–1912: Fastlods Jørg. Jacob Tønnesen.

1912–1920: Handelsgartner P. Crilsen.

1920–1924: H. Lohmann og J. P. Johansen.

1924–1926: Grønthdl. C. A. Albrechtson.

1926–1958: Grønthdl. Adrian Petersen.

Derefter som matr.nr.62a.

*Bygningsbeskrivelse:* Grundmuret bygning i to etager med støbt kælder under samt teglhængt heltag med helvalm. Facaden til Vestgrønningen er inddelt i fem vinduesfag samt et skråt afskåret hjørnefag såvel i nord som i syd. Over den sorte sokkel i kælderhøjde står bygningen pudset og malet lysegrå i stueetagen. Under taget en tandsnitsgesims. I vestfacaden er et kældervindue med to udelte rammer. I stueetagen tre fag dannebrogsvinduer og nord herfor to høje butiksvinduer. I anden etage er tre dannebrogsvinduer, i yderfagene altaner med franske døre. I det søndre hjørnefag er et kældervindue som i vest og såvel i stueetagen som i anden etage et dannebrogsvindue. I sydgavlen er to kældervinduer, i stueetagen er indgang i det østre fag med en fyldingsdør med råglasrude. I det nordre hjørnefag et højt butiksvindue i stueetagen og et dannebrogsvindue i anden etage. I nordgavlen til Kongevejen er indgang til butikken med en glasdør samt et stort butiksvindue; i anden etage to dannebrogsvinduer. I taget er mod vest tre afvalmede, teglhængte kviste; i hver kvist er to udelte vinduesrammer. Østsiden er synlig mod gården i fire fag, idet den nordre del er skjult af det nedenfor beskrevne forhus til Kongevejen. Facaden er pudset med cement. I kælderen er to fag vinduer; i hver af de andre etager er tre dannebrogsvinduer. I taget to tagkviste som de ovenfor beskrevne. Under taget er til alle sider en zinktagrende. I tagryggen en skorsten. Alle vinduer er malet røde og beige.

Den ovenfor beskrevne bygning er mod øst sammenbygget med et forhus til Kongevejen, ligeledes grundmuret, i to etager og med teglhængt heltag. Bygningen har ingen kælder og hviler på en sokkel af tilhugne kampesten, men fremtræder i øvrigt helt i overensstemmelse med den ovenfor beskrevne bygning. Bygningen er inddelt i tre fag. Til Kongevejen er i stueetagen to høje butiksvinduer samt øst herfor indgang med en tofløjet fyldingsdør med overvindue. I anden etage er tre fag dannebrogsvinduer. I taget er to tagkviste af samme udseende som kvistene i den vestre bygning. Sydfacaden mod gården er pudset med cement. I stueetagen er indgang med en fyldingsdør med fast overvindue og vest herfor et dannebrogsvindue. I anden etage er to fag dannebrogsvinduer og mellem disse en lille, udelte vinduesramme. Under taget en aftrappet, muret gesims. I tagfladen en tagkvist med fladt tag; heri to udelte vinduesrammer. I tagryggen en skorsten. Brandkam til naboen i øst.

I gården mod sydøst en grundmuret, eenetages bygning med teglhængt heltag. I nordfacaden er tre glatte døre samt et torammet vindue med to ruder i hver ramme. I tagryggen en vandskuret skorsten med sokkel, krone og rør.

*Bygningshistorie:* Ejendommen har fået sit nuværende udseende i dette århundrede, dels ved nybygning, dels ved ombygning af to ældre bygninger.

Omkring 1880 blev matr.nr. 62 delt i tre selvstændige ejendomme. På matr.nr. 62a, tilhørende skibsfører Henrik J. Strømberg, lå ud til Vestgrønningen en nord-syd-orienteret, grundmuret bygning i een etage opført i 1863. Denne bygning stod uændret, indtil den i 1937 blev overtaget af frugt- og grønthandler Adrian Petersen, der også ejede den ved siden af liggende matr.nr. 62b.

Her havde fastlods Jørgen Tønnesen i 1881 opført en grundmuret, teglhængt bygning i een etage, indrettet til beboelse med ti fag vinduer med store ruder og indgang med to fyldingsdøre, hvoraf den ene var tofløjet. Bygningen stod ligesom nabohuset i blank mur. I begyndelsen af dette århundrede indrettedes her butik. I 1926 overtoges ejendommen af Adrian Petersen, der i midten af 1930'erne lod bygningen ombygge til den nuværende skikkelse.

Da han få år senere købte den ovenfor omtalte ejendom på matr.nr. 62a, lod han det gamle hus på denne grund nedrive og opførte i stedet den nuværende bygning i samme stil som bygningen ud til Kongevejen.

I ejendommen har været grønthandel til 1960'erne, hvorefter den nuværende butik indrettedes.

Den lille bygning i sydøst er opført i slutningen af 1930'erne som vaskehus.

## KONGEVEJEN 2/ E. C. HAMMERSVEJ 1, matr.nr. 17.

1935–1942: Gross. Carl Schepler.  
1942–1944: Carl Scheplers Eftf., Irma  
Fabrikkerne A/S.  
1944–1962: Dir. J. H. Schumann.  
1962–1967: Irma Fabrikkerne A/S.  
1967–1975: Tandlæge Aage Gall.  
1975–1977: Svend Aage Hansen.  
1977– : Ejerlejligheder.

*Bygningsbeskrivelse:* Grundmuret bygning i to etager med teglhængt heltag. Bygningen, der har skrå afskårne hjørner i vest, står groft pudset med hvid, aftrappet hovedgesims. Til Kongevejen er bygningen inddelt i ni vinduesfag. Stueetagen er indrettet til butikker med store vinduer og udhængsskabe. Den vestre del af facaden til Kongevejen samt vestgavlen er beklædt med hvide mosaikstifter. Mellem de to butikker er indgang med en glasdør, herover er indsat en plade med indskriften: »DRAGØRS FØRSTE KØBMANDSHANDEL OPRETTEDES HER 20 JUNI 1766 AF GRITH HANSDATTER. DENNE BYGNING OPFØRTE 1936«. I anden etage er brunmalede dannebrogsvinduer. I vestgavlen er indmuret et sandstensrelief. I taget mod syd er fire teglhængte, afvalmede heltagskviste med zinkklædte flunker, i hver et trerammes vindue uden sprosser. I vest er en tilsvarende kvist med firrammet vindue. Det nordvestre hjørne er glatpudset og hvidmalet. Den vestre del af nordsiden er skjult af en grundmuret tilbygning uden muråbninger. I stueetagen er fire forskellige fyldingsdøre og 1½ vinduesfag, i anden etage er seks dannebrogsvinduer. Over tredje fag fra vest er en frontkvist med teglhængt helvalm, heri et dannebrogsvindue. I taget er fem zinkklædte kviste med fladt tag, den vestre trerammes, de øvrige torammede.

Mod nord i gården en halvtagsbræddebygning med paptag.

*Bygningshistorie:* Ejendommen er opført i 1936, i hovedtrækkene i samme skikkelse som den, hvori den fremtræder i dag. Relieffet i vestgavlen, forestillende fru Justitia, er overført fra den tidligere på grunden liggende bebyggelse.

## KONGEVEJEN 3/ LILLEGADE 4, matr.nr. 62c.

1837–1881: Lods Jacob Tønnesen Cap-  
tain og dennes enke Trein  
Hans Møller.  
1881–1910: Skibsfør. Peter Petersen  
Holte, g.m. Grith Jacob

*Bygningsbeskrivelse:* Grundmuret bygning i to etager med teglhængt heltag. Bygningen er inddelt i tre fag og hviler på en sokkel af tilhugne kampesten, hvorover facaden står i blank mur; stueetagen i gule sten, anden etage i cementsten. Bygningen har kordon- og hovedgesims med tandsnit i nordfacaden; hovedgesimsen i syd aftrappet. I stueetagen er indgang fra Kongevejen i det østre fag med en tofløjet fyldingsdør med overvindue, vest herfor er to vinduer med lod- og tværpøst samt tvær-



## KONGEVEJEN

- Tønnesen.  
1910–1967: Fru Trine Hansine Sørensen, f. Holte.  
1967– : Slagt.mest. Chr. Weber.

sprosse i underrammerne; under vinduerne er skifersålbænke. I anden etage er tre lignende fag, men med murede sålbænke. Alt træværk er malet grønt. I tagryggen en skorsten i gule sten med sokkel, krone og hætte. I sydfacaden står stueetagen glatpudset og gulkalket, anden etage i cementsten, heri vinduer med tre ruder i hver ramme; i stueetagen tillige indgang med en fyldingsdør.

*Bygningshistorie:* Huset er opført i 1881 for skibsfører Peter Holte i een etage med teglhængt tag. Huset var indrettet til beboelse med fem fag vinduer med store ruder og indgang fra nord med en tofløjet fyldingsdør og fra gården i syd med en enkelt fyldingsdør. På loftet var i den vestre ende indrettet et værelse, hvori 4½ vinduesfag med små ruder, formentlig anbragt i en kvist. Påbygningen af anden etage fandt sted mellem 1910 og 1920.

## KONGEVEJEN 4, matr.nr. 18a.

- 1874–1912: Købmd. Jens Nic. Johs. Ravn.  
1912–1917: Dragør Pålægs- og Delikatesseforretning.  
1917–1919: Barber og frisør Oscar Rob. Holbeck Hansen.  
1919–1954: Frisør A. Th. Kehlet.  
1954–1970: Fru Anna Nielsine Kehlet.  
1970–1975: Vaskeriejer Walter Johanson.  
1975–1976: Lindy Christensen og Egon Engstrøm Dideriksen.  
1976– : Egon Engstrøm Dideriksen.

*Bygningsbeskrivelse:* Grundmuret, øst-vest-orienteret bygning med teglhængt heltag. Over den lave, sorte sokkel står sydfacaden glatpudset og gulmalet med en hvid, aftrappet hovedgesims med tandsnit. Til bygningen er indgang med en fyldingsdør med stor rude. På hver side af døren er et stort butiksvindue med sort sålbænk. Under taget en hvidmalet zinktagrende. I tagfladen er to zinkklædte kviste med sadeltag med lav rejsning; i hver kvist et vindue med to lodposte samt tværpost, malet grønne og hvide. I tagfladen endvidere et jerntagvindue. Nordsiden står vandskuret og gulkalket med en muret, aftrappet hovedgesims. Under taget en zinktagrende. I tagfladen to jerntagvinduer; ved kip er to høje skorstenspiber i røde sten med hætte.

Sammenbygget hermed mod øst er en grundmuret nord-sydvendt bygning med teglhængt heltag. Over den pudsede, sorte sokkel står vestfacaden glatpudset og gulmalet med hovedgesims som på den nordre bygning. Til bygningen er indgang med en tofløjet, grønmalet fyldingsdør med råglasrude; syd for døren et dannebrogsvindue, malet grønt. Under taget en hvidmalet zinktagrende. I tagfladen en kvist som de ovenfor beskrevne i den nordre bygning; endvidere et jerntagvindue. I tagryggen en skorsten i røde sten med hætte. Sydgavlen, der vender ud til Kongevejen, er glatpudset og gulmalet. Om gavltrekanter et afbrudt, hvidt gesimsbånd med tandsnit. I gavlen er indgang med en glasdør, på hver side heraf et butiksvindue. I gavltrekanter et trerammert vindue med tværsporse foroven, malet grønt og hvidt. I den østre tagflade er et ovenlysvindue. Bygningens østside er i øvrigt skjult af bygningerne på nabo-grunden.

*Bygningshistorie:* Begge bygninger er opført i 1876 for købmand Ravn. Den nordre bygning var indrettet til vognport, hestestald, ølkammer, rullestue, køkken og pigekammer. Den østre indrettet til købmandsbutik. Bygningen stod i blank mur til et stykke ind i dette århundrede. Efter at købmandsbutikken flyttedes til naboejendommen i øst, har bygningerne rummet skiftende butiksindretninger.

## KONGEVEJEN 5/ LILLEGADE 6, matr.nr. 63.

- 1821–1859: Skipper Gert Jacobsen Bacher.  
1859–1881: Lods Svend Gertsen Bacher.  
1881–1904: Lods Hendrik Svend Bacher.  
1904–1920: Enkefru Petrea Bacher.

*Bygningsbeskrivelse:* Grundmuret bygning med teglhængt heltag. I bygningen er indrettet to butikker, der helt dominerer bygningens nordfacade. Til hver butik er to store butiksvinduer og mellem vinduerne er indgang med en glasdør. Murpillerne mellem vinduerne optages af udhængsskabe og glasskiltning. I nordre tagflade er fire tagkviste; i hver kvist et trerammert vindue med tre ruder i hver ramme. I sydsiden står bygningen med sort, pudset, muret sokkel, glatpudset, gulkalket murværk og hvid, aftrappet hovedgesims. Ad to stentrin er opgang til en brunmalet fyldingsdør med råglasrude; over døren er en plade med

- 1920–1936: Enkefru Dorthea Larsen  
Lindsby.  
1936: Isenkræmmer Arthur Ge-  
org Larsen Lindsby.  
1936– : Slagt.mest. Chr. Weber.

inskriptionen: »SVEND G. BAKKER 1859«. Vest for døren er 2½ fag torammede vinduer (17½"×51"), det halve fag placeret umiddelbart ved siden af døren. Længst mod vest er en dør, der fører ind til en sorttjæret bræddetilbygning med vinylhalvtag; i denne bygning er i østfacaden en glat dør. I hovedbygningen er øst for døren 1½ fag vinduer som de ovenfor beskrevne. Alle vinduerne er med fladbuestik, vandnæser og skifersålbænke; i hver ramme er tre ruder. Vinduerne er malet brune og beige. Den østre del af hovedbygningen er skjult af den nedenfor beskrevne bygning. Under taget er en zinktagrende. I søndre tagflade er fire zinkklædte tagkviste hver med et torammet vindue med tre ruder i hver ramme. I tagfladen er ved kip en nyere skorsten i gule sten.

Mod øst i gården er en grundmuret halvtagsbygning med tagpap. Bygningen er glatpudset og gulkalket; under taget en zinktagrende. Til bygningen er indgang med en fyldingsdør; desuden er to torammede vinduer med tre ruder i hver ramme.

Mod sydvest i gården er en grundmuret halvtagsbygning med tagpap. Bygningen er vandskuret og gulkalket. I østgavlen er indgang med en glat dør. I nordsiden en tofløjet port.

Til Lillegade en gul mur med teglafdekning. Heri en tofløjet port.

*Bygningshistorie:* Størstedelen af bygningen er opført i 1859, dog er de vestligste fem-seks alen opført 1872. Bygningen var da indrettet til beboelse. Fra gaden var indgang med to fyldingsdøre, hvoraf den ene var tofløjet. På loftet var i den østre ende indrettet to værelser. I begyndelsen af dette århundrede indrettedes butik i den vestre del af ejendommen, medens beboelsen i den østre del bibeholdtes indtil 1930'erne, hvor slagtermester Weber lod ejendommen ombygge. Ligesom kvistene i taget mod nord stammer de nuværende butikker med store vinduer i hele stueetagen fra denne ombygning.

Den sydvestre bygning i gården rummer muligvis elementer af et brændehus opført 1859, men er ombygget i dette århundrede. De øvrige bygninger er nyere.

KONGEVEJEN 6/  
STRALSUNDSTRÆDE 2,  
matr.nr. 19a.

- ?–1796 Skipper Jens Hansen Sva-  
ne.  
1814–1834: Johan Lund af Køben-  
havn.  
1834–1839: Skipper Corn. Jansen Jans.  
1839–1908: Lods Peder Nielsen Mag-  
leby, dennes enke Grethe  
Schmidt, og dennes anden  
mand, fyrass. Jens Jacob  
Tønnesen.  
1908–1917: Ejendomshdl. Peter Ber-  
thel Jans.  
1917–1944: Købmd. Edv. Ravn.  
1944–1963: Fru Theresia Hansigne  
Ravn.  
1963–1964: Fuldm. Else Ravn og ass.  
Axel Ravn.  
1964–1970: C. Schous Fabrikker A/S.  
1970–1974: Købmd. Erik Møller Jen-  
sen.  
1974– : Radioforhdl. Jørgen  
Clausen.

*Bygningsbeskrivelse:* Langs grundens nordskel ligger den grundmurede hovedbygning i een etage med teglhængt heltag med halvvalm i øst. Over den sorte, pudsede sokkel står sydfacaden vandskuret og gulmalet med profileret hovedgesims. Til bygningen er indgang med en grønmalet fyldingsdør. Umiddelbart vest for døren er et torammet vindue med to ruder i hver ramme; over dette fag er en gavlkvist med et lignende vindue anbragt i en rundbuet blænding. Vest herfor er endnu to torammede vinduer (21"×39") med to ruder i hver ramme og stabler til skodder; ved det vestre fag tillige fjeder. Den vestre del af sydfacaden er skjult af en nyere glasbygning i vest i gården. Under taget en plastictagrende. I hovedbygningens søndre tagflade er et ovenlysvindue. Nordsiden er delvis skjult af træbygningen på nabogrunden; under taget en aftrappet hovedgesims. I tagfladen et jerntagvindue. Østgavlen til Stralsundstræde står gulmalet med brændte fuger. Heri er tre torammede vinduer med tre ruder i hver ramme, sålbænke af træ og stabler til skodder; murstik over de to søndre fag synes at antyde, at her tidligere har været bredere vinduer. I overgavlen er et torammet vindue med to ruder i hver ramme, spor i muren tyder på, at her tidligere har været en lem; syd for dette fag er et vindue med to udelte rammer, endvidere en lille, udelt vinduesramme.

Med østfacade til Stralsundstræde ligger en to etager høj, grundmuret bygning med teglhængt heltag. Over den sorte kampestenssokkel står østfacaden vandskuret og gulmalet med brændte lejefuger, gulmalet hovedgesims som hovedbygningens. I stueetagen er et lille torudet vindue samt spor efter et tilmuret vinduesfag. I anden etage er et vindue med



Kongevejen 6, østfløjens gavl til Kongevejen. (NM 1977).

to udelte rammer samt spor efter et nu tilmuret vindue. I facaden er S-formede murankre. Under taget en gulmalet zinktagrende. I tagryggen en vandskuret og gulmalet skorsten med sokkel og krone. Vestfacaden er glatpudset og gulmalet med hovedgesims som i øst. Til stueetagen er indgang med en grønmalet fyldingsdør. I anden etage er en tilsvarende dør, hvortil er opgang ad en udvendig trætrappe. Den søndre del af vestfacaden er skjult af den nedenfor beskrevne søndre bygning. Under taget en plastictagrende. Sydgavlen, der vender ud til Kongevejen, er glatpudset og gulmalet. Heri er to fag dannebrogsvinduer i hver etage samt et torudet hanebåndsvindue. I gavlen er S-formede murankre.

Mellem denne bygning og hovedbygningen er en grundmuret portbygning i to etager, vandskuret og gulmalet. I stueetagen er til Stralsundstræde en tofløjet fyldingsdør. I anden etage et vindue med to udelte rammer. I vestfacaden er et tilsvarende fag i anden etage.

Sammenbygget med den toetages bygning ligger ud til Kongevejen en grundmuret, bygning med fladt tag. Over den sorte, pudsede sokkel står bygningen glatpudset og gulmalet. Bygningen er indrettet til butik med indgang fra gaden med en glassdør. På hver side af døren er to butiksvinduer. På det flade tag er en terrasse med en lav mur til Kongevejen; på muren er anbragt seks vaser. Nordsiden er uden muråbninger.

Mod vest i gården er en nyere halvtagsbygning med glasfacade og indgang med en glassdør.

*Bygningshistorie:* Såvel hovedbygningen som østfløjen med portbygning er opført i sidste halvdel af 1700-tallet af J. H. Blichmann, som et såkaldt »skipperhus«.

Da ejendommen i 1796 blev indtegnet til brandforsikring, var hovedbygningen helt indrettet til beboelse. Gavlkvisten var da en forstuekvist, idet der herunder var indgang med en tofløjet, beklædt dør af Blichmannstypen, hvorover et halvrundt vindue med otte ruder; i kvisten var en luge med to lemme. I bygningen var engelske vinduesrammer, i alt seks fag, heraf de to i gavlen. Bygningen er ikke ændret væsentligt siden, dog er døren og en del af vinduerne ændret i dette århundrede.

I den østre fløj var i 1796 indrettet et kammer i stueetagens nordre fag, heri to fag blysprossevinduer. Den øvrige del af stueetagen var indrettet til saltekammer, brænde- og materialhus samt kostald. I anden etage var en sal i den nordre del med tre fag blysprossevinduer. Den søndre del af anden etage var indrettet til høløft, hertil var i sydgavlen en luge med lem samt to udelte vinduesrammer. Denne bygning indrettedes senere, muligvis ved midten af forrige århundrede, til beboelse. Bygningens vinduer er ændret såvel i forrige århundrede som i dette århundrede. Portgenemgangen i nord er etableret i begyndelsen af dette århundrede efter opførelsen af den søndre bygning, der lukkede for adgangen fra syd.

Den søndre bygning er opført i begyndelsen af dette århundrede som butiksbygning og har indtil omkring 1970 rummet en købmandsbutik, erstattet af den nuværende radioforretning.

Ejendommen er istandsat omkring 1970.

## KONGEVEJEN 7/ LILLEGADE 8, matr.nr. 64b.

Indtil 1882: Som Kongevejen 9.  
1882–1913: Lods Adrian Corn. Palm  
og dennes enke Ane Palm,  
f. Bertelsen.  
1913–1931: Enkefru Math. Steffen.  
1931– : Farvehdl. Adrian Palm  
Steffen.

*Bygningsbeskrivelse:* Grundmuret bygning i to etager med teglhængt heltag. Over den sorte sokkel af tilhugne granitsten står bygningen vandskuret og gulmalet. I nordfacaden er en hvid kordongesims med tandsnit og derunder tovsnoning, hovedgesimsen er ligeledes hvid og af samme udseende, men uden tovsnoning. Fra gaden er indgang med en grønmalet, tofløjet fyldingsdør med overvindue; døren er mage til indgangsdøren i Kongevejen 9. Øst for indgangen er to fag vinduer med lod- og tværpost samt tværsporse i underrammerne. I anden etage er tre fag dannebrogsvinduer, det vestre med råglasruder i underrammerne. Vinduerne er malet grønne og hvide, over alle muråbninger er fladbuestik. Under taget



en zinktagrende. I tagfladen et jerntagvindue. Sydfacaden har en hvid kordongesims af samme udseende som den nordre samt en gul, aftrappet hovedgesims. Sydfacadens vinduer er af samme udseende som nordsidens. I tagfladen tre ovenlysvinduer.

Ud til Lillegade ligger en grundmuret heltagsbygning med lav rejning. Bygningen er gulmalet, på taget tagpap. Fra Lillegade er indgang med en grønmalet fyldingsdør. I taget en nyere skorsten i gule sten.

På hver side af den sidst beskrevne bygning er en grønmalet låge, den vestre med støbte stolper, hvorpå kugler.

*Bygningshistorie:* I 1882 udskiltes bebyggelsen på denne grund fra den øst for liggende ejendom, Kongevejen 9. På dette tidspunkt lå her en grundmuret bygning i een etage med teglhængt heltag, opført i begyndelsen af 1870'erne. Bygningen har fået sit nuværende udseende i 1913, da anden etage påbyggedes, medens stueetagen står uændret og i sine dimensioner samt vinduernes og dørens udformning stadig vidner om det tidligere tilhørsforhold til nabohuset i øst.

Den lille bygning i syd er formentlig opført i 1913.

KONGEVEJEN 8/  
STRALSUNDSTRÆDE 1,  
matr.nr. 22a-b og 23b.

Matr.nr. 22a, 23b – fra 1918 tillige  
matr.nr. 22b:

1873–1934: Skibsfør. Hans Dirchsen  
Præst og dennes enke Trein  
Præst, f. Palm.

1934–1973: Ing., cand. polyt. Hans  
Svendsen.

1973– : Civ.ing. Henn. Svendsen.

*Bygningsbeskrivelse:* Grundmuret bygning med skiferklædt heltag. Bygningen hviler på en sokkel af tilhugne granitsten, herover står facaderne i blank mur i gule sten, afsluttet af en muret, aftrappet hovedgesims med tandsnit. I sydfacaden er indgang i det østre fag med en bred, lakeret dør med ruder og overvindue; over indgangen en baldakin af akryl. Vest for døren er seks fag vinduer med lod- og tværpost samt tværsprosser i underrammerne; herover fladbuestik. Vinduerne er malet brune og hvide og forsynet med skifersålbænke. Over de tre midterste fag er en fra facadeplanet let tilbagetrukket, muret kvist, hvori to fag vinduer som de ovenfor beskrevne samt i midten en tofløjet, lakeret glasfyldingsdør, hvorfra udgang til en lille altan. Kvisten har fladt tag, hvorunder en gesims svarende til hovedgesimsen. Under taget en zinktagrende. I tagfladen tre jerntagvinduer. Midt i tagryggen en gulmalet kikkenborg, hvori mod syd et trerammert vindue; i hver af de tre andre sider et torammert vindue, alle med tre ruder i hver ramme. På hver side af kikkenborgen er i tagryggen en skorsten i gule sten med sokkel og krone med tandsnit. I nordfacaden er fire uregelmæssigt placerede vinduesfag af samme udseende som sydfacadens vinduer, men grønmaledede og forsynet med plankeskodder. Den østre del af nordsiden er skjult af den nedenfor beskrevne sidebygning. Under taget en zinktagrende, i tagfladen syv jerntagvinduer af varierende størrelse. I vestgavlen er i etagen to høje, fladbuede blændingsfelter efter to nu tilmurede vinduer; skifersålbænkene ses stadig. I gavltrekanter, der indrammes af en afbrudt, aftrappet gesims med tandsnit, er to fag vinduer som de øvrige i bygningen samt et hanebåndsvindue.

Tilbygget hovedbygningen mod nordøst er en grundmuret sidebygning med teglhængt heltag. Bygningen står i gule sten med hovedgesims som hovedbygningen. I vestfacaden er to torammede vinduer med tre ruder i hver ramme samt i syd indgang med en fyldingsdør med overvindue. Den nordre undergavl er skjult af den nedenfor beskrevne bygning; i overgavlen en luge med lem. Østsiden er skjult af et sidehus på nabo-grunden. I vestre tagflade et jerntagvindue, i østre tagflade en høj skorstenspipe i gule sten med rør.

Tilbygget sidehusets nordgavl er en mindre, grundmuret bygning i gule sten med hovedgesims som de øvrige bygninger. Bygningen hviler på en støbt sokkel og har fladt tag. Fra vest er indgang med en tofløjet fyldingsdør med høje ruder. I nordgavlen er et stort, smårudet vindue med fladbuestik, samt øst herfor et mindre vindue, ligeledes med små ruder.

Kongevejen 8, kikkenborg. (NM 1978).



Ud til Stralsundstræde ligger en lille, gråmalet bræddebygning med halvtag af tagpap.

Syd for sidstnævnte er et lysegråt plankeværk af lodrette planker; heri en låge af stafbrædder. Den nordre del af grunden mod Stralsundstræde er for tiden uden indhegning. Til Kongevejen indhegnes haven af et hegn med murede piller af gule sten med jerngitter.

*Bygningshistorie:* Ejendommen er opført 1874 af muremester R. P. Guldberg for skibsfører Hans Dirchsen Præst, der umiddelbart forinden havde tilkøbt sig en del af nabogrunden, se Kongevejen 10. Kikkenborgen er påbygget i 1903 eller 1904, frontkvisten i midten af 1930'erne. Derudover er bygningens ydre ikke ændret væsentligt siden opførelsen, dog er to fag vinduer i vestgavlen tilmuret.

Sidebygningen i øst er opført samtidig med hovedbygningen til vaske- og brændehus og står stadig i sin oprindelige skikkelse.

Den lille bygning for enden af denne er opført i midten af 1930'erne.

KONGEVEJEN 9/  
BADSTUEVÆLEN 1/  
LILLEGADE 10, matr.nr. 64a.

- ?-1793-? : Skipper Peter Jansen Passer.  
? : Marchen Gert Cornelisen Bachersdatter.  
? -1841: Carl Theis Bertelsen.  
1841-1882: Lods Hendrik Carl Bertelsen.  
1882-1925: Lods Carl Hendrik Bertelsen.  
1925-1964: Enkefru Julie Henriette Bacher, f. Palm.  
1964- : Fru Ellen Steffensen og herreekvip.hdl. Jørg. Palm Bacher.

*Bygningsbeskrivelse:* Grundmuret bygning med teglhængt heltag med halvvalm i øst. Bygningen er inddelt i fem vinduesfag, hvoraf yderfagene er bredere end de øvrige. I nordfacaden er de tre midterste fag i risalit; herover en gavlkvist. Bygningen hviler på en sort sokkel af tilhugne granitsten; herover står nordfacaden stænkpudset. Hovedgesimsen, der er trukket og profileret, fortsætter hen over gavlkvistens fod. Gavlkvisten afsluttes af en trekantsfronton indrammet af en lignende gesims; såvel denne som hovedgesimsen er malet beige. I det vestre fag er indgang med en tofløjet fyldingsdør med fast overvindue. Til døren er opgang ad tre granittrin. Øst herfor er fire fag vinduer med lod- og tværpost samt tværsporse i underrammerne. I gavlkvisten er tre torammede vinduer med tre ruder i hver ramme samt et ovalt hanebåndsvindue. Samtlige vinduer har fladbuestik og skifersålbænke og er malet brune og beige, medens døren er brun. Sydfacaden står vandskuret og gulmalet over den sorte sokkel. Over størstedelen af sydsiden er bygget en muret frontkvist med fladt paptag. Fra gården er indgang i vest med en grønmalet fyldingsdør med rude og fast overvindue. Øst for døren er to fag hvidmalede vinduer som nordfacadens. Over etagen en hvid, aftrappet gesims. I kvisten er et lignende vindue samt øst herfor et vindue med to lodposte, tværpost samt tværsporse i underrammerne. Begge vinduer er hvidmalede. Kvisten har en lille, gulmalet, aftrappet hovedgesims og zinktagrende. I tagfladen er to jerntagvinduer. I tagryggen en skorsten i røde sten med sokkel, krone og rør. Den østre gavl er stænkpudset og har to fag vinduer som nordfacadens. I overgavlen er yderligere to vinduesfag af samme udseende som gavlkvistens vinduer. Under halvvalmen er en gesims af samme udseende som hovedgesimsen.

Syd for hovedbygningen, men sammenbygget hermed, ligger en grundmuret bygning med teglhængt heltag med halvvalm. Over den høje, sorte sokkel står bygningen vandskuret og gulmalet. I sydfacaden er to torammede vinduer (16''×39''), grøn- og hvidmalede med stabler til skodder samt tre ruder i hver ramme. I tagfladen to jerntagvinduer. I tagryggen en skorsten i røde sten med sokkel. I østgavlen er to vinduesfag som sydfacadens, dog kun stabler ved det søndre. I overgavlen er et torammet vindue med to ruder i hver ramme, herover en rundbuet blanding efter en luge, som der også ses spor efter i muren under vinduet. I vestgavlen er indgang med en grønmalet fyldingsdør med ruder og syd for denne et lille, torudet vindue. Helt i nord er et torammet vindue med tre ruder i hver ramme.

Grunden afgrænses mod Lillegade af et grønmalet plankeværk af lodrette planker; heri en låge af stafbrædder.

Kongevejen 9, søndre bygning samt østgavl af hovedbygningen set fra Badstuevejen. I baggrunden Kongevejen 6, østre bygning. (NM 1977).



*Bygningshistorie:* På dette sted lå tidligere et teglhængt bindingsværkshus fra 1700-tallet, hvoraf den østre del blev nedrevet i 1850'erne for at give plads til den nuværende bygning. Denne stod færdig i 1855 og fremtrådte da i samme skikkelse som i dag, dog er kvisten mod syd påbygget i 1925. Bygningen er stænkpudset ved midten af dette århundrede, men i øvrigt ikke ændret i det ydre.

Den lille bygning i syd er opført før 1793, hvor den var indrettet til brændehus og kostald samt sandhus, hvor der under loftet var hønsehus. Til bygningen var da indgang med to halvdøre, i østgavlen en luge. Mellem denne bygning og forhuset var to egestolper med en låge »og ovenover samme en del udarbejdet billedhuggerarbejde«. I en beskrivelse fra 1840 nævnes, at en del af bygningen var opmuret i kridtsten; bygningens indretning var stort set den samme som i 1793.

I forbindelse med opførelsen af det nye forhus ændredes også den lille bygning, idet den indrettedes til beboelse med indgang i østgavlen, hvilket stadig kan spores i muren. Samtidig overtoges brændehusfunktionen af den vestre del af det gamle forhus, som blev stående i forlængelse af den nye bygning, men senere måtte vige pladsen for det nuværende Kongevejen 7.

Den søndre bygning er i begyndelsen af dette århundrede atter indrettet til brændehus samt vaskehus.

**KONGEVEJEN 10/  
WISMARSTRÆDE 2,  
matr.nr. 23a.**

- ?–1794–? : Kirsten Nielsdatter, skipper Theis Passers hustru.  
 ? –1832: Skipper Hans Stephensen, dennes enke Marchen Nielsdatter Præst og deres arvinger: Dirch Hansen Præst, Niels Hansen Præst og Ane Hansdatter.  
 1832–1873: Dirch Hansen Præst.  
 1873–1910: Skibsfør. Math. Jansenbacher.  
 1910–1940: Lods Laurits Jensen Gjørtler.  
 1940–1943: Frk. Thora Gjørtler, maskinist Thorv. Gjørtler,

*Bygningsbeskrivelse:* Til Kongevejen en grundmuret bygning i to etager med heltag med skifer i syd og tegl i nord. Bygningen hviler på en sokkel af tilhugne granitsten. Herover står sydfacaden til haven mod Kongevejen i blank mur af gule sten med muret kordon- og hovedgesims, begge aftrappede og forsynet med tandsnit. Bygningen er inddelt i fire vinduesfag. I stueetagen er indgang i det vestre fag med en grønmalet fyldingsdør med overvindue. Øst for indgangen er tre fag vinduer med lod- og tværpost samt tværsporse i underrammerne, over vinduerne er fladbuestik. I anden etage er fire lignende fag; alle er malet grønne og hvide. I søndre tagflade to jerntagvinduer, under taget en plastictagrende. I tagryggen en skorsten i gule sten med sokkel og krone. Nordfacaden er pudset og står gulmalet over den sorte sokkel; under taget en hvid hovedgesims med tandsnit. I stueetagen er tre fag vinduer som sydfacadens, i anden etage 3½ fag torammede vinduer med tre ruder i hver ramme, fladbuestik og skifersålbænke. I tagfladen er to jerntagvinduer, under taget en plastictagrende. Den vestre del af nordsiden er skjult bag den nedenfor beskrevne sidebygning. I den vestre gavltrekanter er en trerudet vinduesramme samt et rundt vindue i gavlspidsen; gavlen er i øvrigt skjult af



1943- : fabr. Peter Gjørtler og fru Ellen Smith, f. Gjørtler.  
: Thora Gjørtler og Ellen Smith.

nabobygningen i vest. Den nordre del af østgavlen er skjult af den nedenfor beskrevne bygning. Ved søndre del af gavlen er en lille verandatilbygning af brædder med fladt paptag. Bygningen er gulmalet, fra syd er indgang med en dør med stor rude, i øst et vindue med små kulørte ruder. I hovedbygningens gavltrekant er et trerammert vindue med tre ruder i hver ramme, herover fladbuestik samt i gavlspidsen et lille rundt vindue.

Sammenbygget med den ovenfor beskrevne bygning i øst er en grundmuret bygning i een etage med teglhængt heltag med halvvalm i øst. Over den sorte sokkel står bygningen vandskuret og gulmalet med brændte fuger; facaden afsluttes af en hvid, aftrappet hovedgesims. I sydfacaden er tre torammede vinduer med tre ruder i hver ramme, herover fladbuestik; vinduerne er malet grønne og hvide. I tagfladen et jerntagvindue samt en rund rude indlagt i en dobbelt tagsten. I østgavlen, der vender ud til Wismarstræde, er to torammede vinduer (16½"×44") med tre ruder i hver ramme; i overgavlen et lignende fag flankeret af to seksrudede rammer, ved det midterste af disse fag er spor efter en tidligere lem. Under de grønne og hvide vinduer er grønmaledede sålbænke af træ. Bygningens nordside er skjult af den herefter beskrevne bygning.

Sammenbygget med sidstbeskrevne bygning i nord er en grundmuret bygning med østfacade til Wismarstræde. Bygningen er inddelt i to vinduesfag og har teglhængt heltag med halvvalm i nord. Over den sorte kampestensokkel står bygningen vandskuret og gulmalet. Fra gaden er indgang med en grønmalet fyldingsdør med råglasrude, syd for døren er et torammert vindue med tre ruder i hver ramme, fladbuestik og grønmalet sålbænk af træ. I vestfacaden er en hvid, aftrappet hovedgesims under taget. I det nordre fag er indgang med en grønmalet fyldingsdør med baldakin af akryl. I vestre tagflade er tre runde ruder indlagt i dobbelte tagsten. I tagryggen en vandskuret og gulmalet skorsten med sokkel og krone. Nordgavlen er delvis skjult af en nyere, lav halvtagsbræddebygning med paptag; herover er i gavlen et trerudet, tophængt vindue. Vest for bræddebygningen er et torammert vindue med tre ruder i hver ramme, i overgavlen et tilsvarende fag.

Mod nord på grunden, ud til Wismarstræde, ligger en lille, grundmuret vaskehusbygning med teglhængt heltag. Bygningen er vandskuret og gulmalet med en lille, hvid, aftrappet hovedgesims. I østfacaden er et lille torammert vindue med to ruder i hver ramme, fladbuestik og skifersålbænk. Under taget en plastictagrende. I tagryggen ved sydgavlen en vandskuret og gulmalet skorsten med sokkel, krone og rør. I vestfacaden er indgang med to grønmaledede døre, hvoraf den ene er en halvdør. I nordgavlen en lille, udelt vinduesramme; sydgavlen er uden muråbninger.

Mod vest i gården, i tilbygning til det toetages forhus, er et grundmuret sidehus med halvtag med lav rejsning, dækket dels med pandeplader, dels med bølgeblik. Bygningen er gulmalet over den sorte sokkel; under taget en zinktagrende. Det søndre fag er skråt afskåret; heri er indgang med en grønmalet fyldingsdør med baldakin af akryl. I østfacaden er i øvrigt to torammede vinduer med tre ruder i hver ramme, det nordre med stabler til skodder. I nordgavlen er to små vinduer, der dog er skjult af de nedenfor nævnte småbygninger. Mod vest er bygningen bygget op ad sidehuset til Kongevejen 8.

Op ad nordgavlen er tilbygget tre små, sammenbyggede halvtagsbræddebygninger.

Grunden afgrænses mod Wismarstræde af grønmaledede plankeværker, i nord af vandrette planker med låge, syd for bygningerne af lodrette planker. Til Kongevejen et trådhegn samt hæk.

*Bygningshistorie:* Det eenetages stuehus på hjørnet af Wismarstræde udgør den østre del af en grundmuret, teglhængt bygning i ti fag, opført før 1794.

Kongevejen 10, sydfacade af den toetages hovedbygning. (NM 1977).



Denne bygning var indrettet til beboelse og havde engelske vinduer med skodder. I de tre tilbageværende, østre fag var i 1794 indrettet en stue med tre fag vinduer. Fra denne tífags bygning solgtes i 1873 de to vestre fag til naboen (se Kongevejen 8), der lod dem nedrive. De resterende otte fag, der var forsynet med en tofags gavlkvist i vest, blev istandsat, men for størsteparten af husets vedkommende blot for få år senere at måtte vige pladsen for den toetages bygning. Fra 1877 har de tre østre fag stået ene tilbage uden at være ændret væsentligt. Dog er en stor luge i østgavlen fjernet i dette århundrede, men sporene efter den kan stadig ses.

Den hermed sammenbyggede bygning mod Wismarstræde er ligeledes opført før 1794, hvor ejendommen indtegnedes til brandforsikring. Bygningen var da indrettet til beboelse med tre fag engelske vinduer. I vindueskarmene var oprindelig jernstænger. Vinduerne har efter al sandsynlighed haft små ruder, der inden 1874 var erstattet af store. I 1870'erne indrettedes et værelse på loftet.

Den toetages bygning stod færdig i 1878 i syv grundmurede fag med skifertag på sydsiden og tegl på nordsiden. Huset var indrettet til beboelse med et trerammert vindue og 13 fag fire- og torammede vinduer, alle med store ruder samt tre enkelte vinduer og to runde jernvinduer i gavlene. Indgang fra syd og fra gården i nord, begge med fyldingsdøre. Bygningen er ikke ændret væsentligt siden opførelsen. Den lille verandabygning ved østgavlen er fra begyndelsen af dette århundrede.

Det hermed sammenbyggede sidehus mod vest på grunden er ligeledes opført i 1878 og står i samme skikkelse som ved opførelsen.

Vaskehusbygningen i øst er formentlig opført i 1920'erne.

**KONGEVEJEN 11/  
BADSTUEVÆLEN 2,  
matr.nr. 156.**

1845–1915: Det Kgl. Generaltoldkammer og Commercecollegium.

1915–1932: Boghdl. Chr. Schou.

1932–1968: Enkefru Julie Schou, f. Buchwald.

1968– : Dragør Kommune.

I 1915 henlagdes det tidligere matr.nr. 157, som boghandler Schou havde erhvervet det foregående år, under matr.nr. 156.

*Bygningsbeskrivelse:* Til Kongevejen en grundmuret hovedbygning i een etage med teglhængt heltag. Bygningen er inddelt i syv store fag. Over den sorte, pudsede sokkel står facaden glatpudset og malet lys beige med en hvid aftrappert hovedgesims. Ud for midterfaget er en grundmuret forstueudbygning, hvori indgang med en tofløjet fyldingsdør med ruder; i gavlen herover er anbragt rigsvåbnet i sandsten, derunder en plade med inskriptionen: »JULIE OG ANDREAS BUCHWALD SCHOUS MINDE«. På forstueudbygningens øst- og vestsider er en lille, tophængt vinduesramme med fire ruder. I nordfacaden øst for forstueudbygningen er tre fag hvidmalede vinduer med lod- og tværpost, fire ruder i overrammerne og otte i underrammerne; under vinduerne er skifersålbænke. Vest for indgangspartiet er indrettet butik med to butiksvinduer til Kongevejen samt indgang med en glasdør med fast overvindue; i gavlen mod Badstuevælen er yderligere et butiksvindue samt et sprossevindue som de ovenfor beskrevne, i overgavlen to lignende vinduer. I nordre tagflade er to ovenlysvinduer og to jerntagvinduer. I tagryggen en skorsten. Den underste del af østgavlen er skjult af en tilbygning, i overgavlen er med en tofløjet glasdør udgang til en altan på denne tilbygning; endvidere et torammert vindue med to ruder i hver ramme. I sydfacaden er tre fag vinduer som de nordre samt indgang med en tofløjet glasfyldingsdør. Bygningen hviler her på en glatpudset, rød sokkel, hvorover facaden står vandskuret og gulkalket, afsluttet af en hvid, aftrappert hovedgesims som i nord. Under taget en zinktagrende. I søndre tagflade er en bred taskekivist med tre torammede vinduer med otte ruder i hver ramme, desuden et jerntagvindue.

Sammenbygget med hovedbygningen i syd og vest er en grundmuret bygning i to etager. Bygningen har brudt heltag med tegl på den nederste del og tagpap på den øverste. Vestfacaden til Badstuevælen er glatpudset med sort sokkel, lys beige murværk og hvid, aftrappert hovedgesims. I stueetagen er i nord indgang med en fyldingsdør med ruder og overvindue. Herover er i anden etage fire små, enrammede vinduer med tvær- og krydssprosser. I den søndre del af bygningen er indrettet butik med to store butiksvinduer samt indgang med en glasdør. I anden etage er to fag

sprossevinduer som i hovedbygningen samt en bred karnap med lignende vinduer. I taget er tre jerntagvinduer. I østfacaden, der står med samme behandling og farveholdning som hovedbygningens sydfacade, er i stueetagen to torammede vinduer med to ruder i hver ramme samt et enrammet vindue med tværsporse og krydssprosser; endvidere er indgang med en fyldingsdør med rude. I anden etage er to fag sprossevinduer som i hovedbygningen, og mellem disse er to fag med tvær- og krydssprosser.

Til hovedbygningen er mod øst tilbygget en grundmuret bygning med fladt tag, hvorpå er en altan med muret rækværk. I bygningen er indrettet to butikker, hver med en stor glasrude og indgang med glasdør. Over den glatte, sorte sokkel er facaden malet lys beige, afsluttet af en hvid, aftrappet hovedgesims. Østgavlen er uden muråbninger. I bagsiden er en tilbygning af nyere dato; heri er to torammede vinduer med tre ruder i hver ramme, herunder skifersålbænke samt to udelte vinduesrammer. På taget er tagpap.

Mod sydøst i gården er en grundmuret halvtagsbygning med tagpap. Over den glatpudsede, røde sokkel står bygningen vandskuret og gulkalke. I bygningen er indgang med en glat dør og på hver side heraf er en vinduesramme med seks ruder.

Syd for denne bygning er en halvtagsbygning af brædder med tagpap. Heri to glatte døre.

For gården i øst er en lille mur med smedejernslåge.



Kongevejen 12, plankeværk med stakit. En tidligere hyppigt anvendt hegnstype i Dragør, i dag er kun to eksemplarer tilbage, det andet i Strandgade 29. (NM 1978).

## KONGEVEJEN 12/ WISMARSTRÆDE 1, matr.nr. 39b.

- 1816–1866: Gridt Jan Hermannsdatter.  
1866–1898: Bådfør. Lars J. Gjørtler.  
1898–1911: Lauritz Jensen Gjørtler.  
1911–1968: Matros Magnus Alb. Mogensén.  
1968–1972: Enkefru Karoline Mogensén.  
1972– : Civ.ing. Alfr. Mogensén.

*Bygningshistorie:* I 1845 erhvervede Generaltoldkammeret matr.nr. 156. Den derpå liggende bebyggelse blev straks nedbrudt til fordel for den nuværende bygning, der tjente som embedsbolig for toldforvalteren og i en kort periode i begyndelsen af dette århundrede for kommandanten på fortet.

Hovedbygningen til Kongevejen er opført i 1846. Til bygningen var indgang såvel fra gaden som fra gården, begge med tofløjede fyldingsdøre, til hver dør var opgang ad to granittrin. Forstueudbygningen til Kongevejen er tilføjet ved ejendommens ombygning i begyndelsen af dette århundrede. For gårdfacadens vinduer var oprindeligt udvendige skodder, medens vinduer til gaden var forsynet med indvendige skodder. Butiksindretningen i vest er foretaget, da boghandler Schou i 1915 erhvervede ejendommen.

Den to etager høje sidebygning ud til Badstuevælen er totalt ombygget i begyndelsen af dette århundrede. I 1846 lå her en grundmuret enetages bygning med indkørselsport nærmest hovedbygningen, brændehus, stald for to heste, hønsehuse og karlekammer.

Den grundmurede butiksbygning ved hovedbygningens østgavl er opført for boghandler Schou umiddelbart efter dennes erhvervelse af ejendommen.

*Bygningsbeskrivelse:* Grundmuret bygning i fem fag med teglhængt heltag. Sort, muret sokkel med kampesten i vestgavlen. Herover står bygningen vandskuret og gulmalet, i syd og nord afsluttet af en hvid aftrappet hovedgesims. I sydfacaden er indgang i midten med en fyldingsdør med høje råglasruder. Øst for døren er to fag dannebrogsvinduer. Vest for døren et bredt vinduesfag med to lodposte og tværpost, der sidder højere i det bredere midterparti end i yderpartierne. Under taget til begge sider zinktagrender. I søndre tagflade er to zinkklædte tagkviste med sadeltag med lav rejsning; i hver kvist et vindue af samme udseende som det vestre i facaden. I tagryggen en skorsten i gule sten med sokkel og krone. Nordsiden er uden muråbninger. I vestgavlen til Wismarstræde er et dannebrogsvindue.

I gården er i vest et lille, grundmuret udhus med gavnl til Kongevejen. Bygningen har teglhængt heltag, sort sokkel og pudset, gulmalet facade





Kongevejen 12-16. (NM 1939).

med sugfjæl. I nordgavlen er indgang med en fyldingsdør. I østfacaden en glat dør samt en trerudet vinduesramme (20"×32").

Til Kongevejen et grønt plankeværk af lodrette planker med stakit ovenpå; heri en låge ligeledes med stakit.

*Bygningshistorie:* I august 1852 nedbrændte den tidligere på grunden liggende, stråttækte bindingsværksbygning med kridtstensvægge, hvorefter den nuværende bygning blev opført. Huset stod under bygning i september samme år og fuldførtes formentlig i løbet af vinteren. Bygningen står i det væsentligste som ved opførelsen, hvor der dog var to fag vinduer på hver side af døren; spor efter de to vestre fag kan stadig ses i muren. De to tagkviste er opsat i begyndelsen af dette århundrede.

Den grundmurede bygning i gården er opført som brænde- og vaskehus i slutningen af forrige århundrede.

#### KONGEVEJEN 13, matr.nr. 158a.

1875–1893: Skibsreder Svend Kjæmpe.

1893–1895: Bagermest. Peter Herman Jensen.

1895–1901: Værtshush. og bagermest. Thorv. Scheller.

1901–1948: Konditor Emil Thorv. Scheller.

1948–1957: Fru Trine Olivia Scheller.

1957–1961: Fru Anne Margr. Clausen, f. Scheller.

1961–1964: Bagermest. Gun. Petersen.

*Bygningsbeskrivelse:* Grundmuret bygning med gavnl til Kongevejen. Teglhængt heltag. Over den sorte sokkel står bygningen glatpudset og gulmalt. I nordgavlen er et bredt, hvidt bånd over etagen. I undergavlen er et bredt vinduesfag bestående af en ramme med ni ruder, herunder skifer-sålbænk. Vest herfor er indgang med en nyere, flammeret dør, hvori foroven et vindue med blyindfattede, kulørte ruder. I overgavlen er to torammede vinduer med tre ruder i hver ramme, herunder skifersålbænke. Ud fra gavlen hænger et bagerskilt. Vestfacaden er synlig i fire vinduesfag med lod- og tværpost samt tværsprosse i underrammerne, og syd herfor en fyldingsdør med rude og overvindue. Over to fag er en bred, teglhængt taskekvist, hvori et trerammede vindue med to ruder i hver ramme; kvisten afsluttes af en hvid, aftrappet gesims. Under taget er

1964–1971: Bagermest. Børge Hansen.

1971– : Bagermest. Alfr. Iversen.

ligeledes en hvid, aftrappet hovedgesims, der fortsætter hen over kvistens fod. Den nordre del af vestfacaden er skjult bag den næstbeskrevne bygning. Under taget en plastictagrende. I vestre tagflade er to jerntagvinduer. I østsiden, der afsluttes af en hvid, aftrappet hovedgesims, er tre torammede vinduer med to ruder i hver ramme og fladbuestik. I østre tagflade to jerntagvinduer. Alt træværk er malet grønt.

Sammenbygget med hovedbygningen i vest er en grundmuret bygning med facade til Kongevejen. Bygningen har heltag med meget lav rejsning, herpå tagpap. I bygningen er indrettet bagerbutik med en stor butiksrude samt indgang med en glassør. Under taget en zinktagrende. Nordfacaden er i øvrigt skjult af glasskiltning. I syd er en hvid, aftrappet hovedgesims, medens bygningen i øvrigt er skjult af en lille, grundmuret halvtagsbygning med paptag. I denne tilbygning er to døre, den ene med ruder foroven; desuden et vindue, bestående af een ramme med otte ruder.

I forlængelse heraf mod vest endnu en mindre, grundmuret bygning med heltag med lav rejsning, hvorpå tagpap. Glatpudset, gul mur, zinktagrende. Fra syd er indgang med en glat dør.

I forlængelse af hovedbygningen mod syd er en grundmuret halvtagsbygning, i hvis vestfacade er to nyere, ubehandlede, torammede vinduer med tre ruder i hver ramme.

For enden af sidstnævnte bygning ligger en grundmuret øst-vest-orienteret bygning med teglhængt heltag. I dennes østgavl et torammet vindue med to råglasruder i hver ramme. I overgavlen et halvrundt støbejerns-staldvindue. I tagryggen en nyere, gulmalet skorsten.

*Bygningshistorie:* Den nord-syd-orienterede beboelselænge er opført i 1876 for skibsreder Svend Kjæmpe. Huset er opført i grundmur, inddelt i 15 fag og med teglhængt tag, hvorunder zinktagrender med nedløbsrør. I tagryggen to skorstene med 2 alen høje piber. Huset var ved opførelsen indrettet til to beboelseslejligheder samt en slagterbutik og havde 15 fag vinduer med store ruder samt fire indgangsdøre, alle med fyldinger. I taget var to jerntagvinduer; på loftet var indrettet et værelse i hver gavl. Oprindeligt synes der at have været to butikker i huset, men da bagermester Thorvald Scheller i 1895 overtog ejendommen, indrettedes her, foruden beboelsen, bageri og bagerbutik. Butikken var indrettet i nord med indgang såvel i gavlen som i vestfacaden. Dørene var fyldingsdøre, den vestre med ruder; såvel i gavlen som i vestfacaden var et butiksvindue. I nordre gavl var tillige et dannebrogsvindue, i vestfacaden var fem fag dannebrogsvinduer, i sydgavlen en dør og i overgavlen et torammet vindue. Til alle døre var opgang med to granittrin. Loftet var nu indrettet til beboelse; i taget var – som nu – fire jerntagvinduer. Kvisten er påbygget i 1911.

Baghuset er ligeledes opført i 1876 for Svend Kjæmpe, i syv grundmurede fag med tegltag. I bygningen var da tre staldvinduer i støbejern, et ovalt jernvindue i gavlen samt et almindeligt vindue. Bygningen var oprindeligt indrettet til vognport, hestestald, svinehus og slagtehus, hvilket sidste af bager Scheller nyindrettedes til bageri. Stalden var inden 1908 omdannet til materialhus.

Den grundmurede halvtagsbygning, der forbinder hovedbygningen med baghuset, er opført omkring århundredskiftet som vaskehus og siden inddraget i bageriet.

Butiksbygningen vest for hovedbygningen er opført omkring 1920. Tilbygningen vest herfor er opført som garage hen mod midten af dette århundrede.

- ? -1822: Skipper Jan Petersen Hermann og dennes enke Anne Nielsdatter.  
 1822-1826: Smedesvend Rasmus Andersen Odense, g.m. enken.  
 1826-1862: Slagter Peter Mogensen og dennes enke Marchen Peter Peters.  
 1862-1877: Bådfør. Ole Petersen Schmidt.  
 1877-1896: Bådfør. Peter Olsen Schmidt.  
 1896-1920: Enkefru Trein Schmidt og dennes arvinger.  
 1920- : Dragør Kommune.

sorte sokkel står bygningen vandskuret og gulmalet med en hvid, aftrappet hovedgesims; på gavlkvistens slunker en tilsvarende gesims. Til bygningen er indgang med en midtplaceret, tofløjet fyldingsdør med overvindue. På hver side af døren er fire torammede vinduer med to ruder i hver ramme, vandnæser og stabler til skodder. I gavlkvisten er to lignende fag, men med højtsiddende tværsporse, samt et hanebåndsvindue. På kvisten en plade med navnet »Østerbo«. Under taget en zinktagrende. I den vestre del af tagfladen er tre store ovenlysvinduer, i den østre del to jerntagvinduer. I tagryggen er to vandskurede og gulmalede skorstone med sokkel og krone; den østre med hætte. I nordsiden er den østre del skjult af et skur på nabogrunden. I den vestre del er to torammede vinduer med tre ruder i hver ramme og mellem disse et halvt lignende fag. Alt træværk er malet mørkegrønt.

Mod vest i gården er en lille, grundmuret halvtagsbygning med paptag. Bygningen er vandskuret og gulmalet. I østfacaden er indgang med en tofløjet, grønmalet revledør, i sydgavlen til Kongevejen en lille udelt vinduesramme.

Mod øst i gården er en lille, grundmuret, teglhængt bygning med heltag. Bygningen er vandskuret og gulmalet. I vestfacaden er to revledøre. Ved nordgavlen er en høj, gul skorsten. Sydgavlen, der vender ud til Kongevejen, er uden muråbninger.

Grunden indhegnes mod Kongevejen af et grønmalet plankeværk af lodrette planker; heri en låge.

*Bygningshistorie:* Huset har fået sit nuværende udseende ved en ombygning foretaget omkring 1840, hvor et ældre, stråttækt hus i syv grundmurede fag blev udvidet med 5¼ alen mod øst, samtidig påbyggedes gavlkvisten, og stråtaget udskiftedes med tegl. Medens bygningen hidtil udelukkende havde tjent beboelsesformål, blev den nu tillige indrettet til stald for een hest og fire køer samt til slagteri. Slagteriet havde tidligere haft til huse i en sidebygning i gården. Branden i 1852 anrettede skader på tagets nordside og tre vinduesfag. I al fald de nyisatte vinduer forsynedes herefter med jernskodder. Slagterivirksomheden er formentlig ophørt omkring 1860, hvorefter hele bygningen indrettedes til beboelse. Herefter synes bygningen ikke at være ændret væsentligt i det ydre. Dog er de trerudede vinduesrammer udskiftet med de nuværende ved midten af dette århundrede.

De to bygninger i syd er formentlig opført i slutningen af forrige århundrede eller begyndelsen af dette.

#### KONGEVEJEN 15, matr.nr. 158c.

- 1905-1940: Tømrer Hans Erik Hansen.  
 1940-1943: Rev. Erik Krog-Hansen.  
 1943-1948: Gross. Hagbard Hermann.  
 1948-1949: Maskinarb. Viggo Madsen.  
 1949-1951: Peder Olsen.  
 1951- : Cykelhdl. Viggo Madsen.

*Bygningsbeskrivelse:* Grundmuret toetages bygning med teglhængt heltag. Hele stueetagen domineres af en butiksinretning med to store butiksruder og indgang i midten med en glasdør. I vest er desuden indgang med en dør med råglasrude til en gennemgang til gården. Facaden er i hele denne etage beklædt med trælameller. Herover står anden etage glatpudset og gulmalet med en hvid, aftrappet hovedgesims. I anden etage er fire torammede vinduer med tre ruder i hver ramme og skifersålbænke. Under taget en zinktagrende. Sydfacaden er glatpudset og gulmalet og afsluttes af en hvid, aftrappet hovedgesims. For gennemgangen er en fyldingsdør med stor råglasrude. Faget øst herfor er i stueetagen skjult af en grundmuret tilbygning med halvtag. I denne tilbygning er indgang med en fyldingsdør med råglasrude; hertil opgang ad en udvendig trappe. Den østre del af sydfacaden er skjult bag den nedenfor beskrevne sidebygning. I anden etage er to torammede vinduer med tre ruder i hver ramme, endvidere to små udelte vinduesrammer. Herudover er længst mod øst udgang med en glasdør til en altan på taget af sidehuset. Under taget en zinktagrende. I tagfladen to jerntagvinduer. Vinduerne, i såvel nord som syd, er imprægnerede.



Mod øst i gården et grundmuret sidehus i een etage og sammenbygget med forhuset. Bygningen har fladt tag.

I gården en grundmuret øst-vest-orienteret halvtagsbygning opført af cementsten. Over den murede, sorte sokkel står nordfacaden glatpudset og gulmalet, afsluttet af en hvid hovedgesims med savsnit. Fra nord er indgang med to fyldingsdøre, hvoraf den ene med en stor rude. Øst for dørene et torammet vindue med tre ruder i hver ramme, fladbuestik og muret sålbænk; vest for dørene et halvt fag af samme udseende. Døre og vinduer er malet grågrønne. En del af nordsiden er skjult af den ovenfor beskrevne sidebygning. Vestgavlen er vandskuret og gulmalet. I sydsiden er tre torammede vinduer med tre ruder i hver ramme samt indgang med en glat dør med rude.

I gårdens sydvestre hjørne en lille halvtagsbræddebygning.

*Bygningshistorie:* Hovedbygningen med tilbygning samt sidehus er opført i 1963 i sin nuværende skikkelse.

Den grundmurede bygning i gården er opført 1920 eller få år tidligere.

KONGEVEJEN 16/  
JAN TIMANNS PLADS 2,  
matr.nr. 41.

1846–1878: Bagermest. Carl Alb. Schubert.

1878–1898: Enkefru Karen Christine Schubert.

1898–1929: Bagermest. Eduard Schubert og dennes enke Math. Schubert, f. Mørch.

1929–1939: Fru Marie Jansine Weichard, f. Mørch.

1939– : Fru Helga John.

*Bygningsbeskrivelse:* Grundmuret bygning med teglhængt heltag med gavlkvist over to fag i syd. Over den murede, sorte sokkel står nordsiden og den frie østgavl vandskuret og gulmalet, medens sydfacaden er palæpudset. Såvel i nord- som i sydfacaden er en aftrappet, hvid hovedgesims, der i syd fortsætter hen over gavlkvistens fod som et hvidt bånd. I sydfacaden er indgang med en fyldingsdør med høje ruder; vest herfor et trerammet vindue med tværsprosser foroven. Øst for døren er fire fag vinduer med lod- og tværpost samt tværsporse i underrammerne, herunder hvide sålbænke. Over de to vestre af disse er gavlkvisten placeret; heri et vindue med to lodposte og tværpost. Med undtagelse af vinduet vest for døren er alle vinduer med fladbuestik. I den østre gavltrekant er et torammet vindue med tværsprosser foroven. I nordsiden er to lignende fag (16½"×40"). Alle vinduer er malet brune og beige. Under taget en zinktagrende. I nordre tagflade et jerntagvindue.

I gården mod sydvest en grundmuret halvtagsbygning med skifertag. Bygningen er gulmalet og har hvid, aftrappet hovedgesims. I øst er et torammet vindue med tre ruder i hver ramme.

Syd for huset er til Jan Timanns Plads og Kongevejen et gråt plankeværk af lodrette stafbrædder, heri en låge.

*Bygningshistorie:* Ved branden i august 1852 beskadigedes et stråttækt grundmuret hus, beliggende på dette sted. Skaden opgjordes af brandforsikringen således: »taget og loftet afbrændt, en del af muren havde givet sig, hele bygningen i øvrigt beskadiget«. Allerede i slutningen af september var skaden udbedret. Skønt senere brandtaksationer omtaler, at huset er nyopført i 1852, synes det dog at være klart, såvel af den korte tid fra branden til huset atter stod fuldfærdigt, som af hele husets indretning, der nøje svarede til det gamle hus', at en væsentlig del af dettes mure indgik i det nye hus. Huset, der beskadigedes ved branden, var da også mindre end fem år gammelt, opført 1847-48 for bager Schubert i grundmur med stråtag, hvorunder to rækker tagsten med »vandrender«. Til bygningen var indgang såvel fra gården som fra gaden. Huset, der var indrettet til beboelse, var inddelt i seks fag og havde engelske vinduer og fyldingsdøre. Ved istandsættelsen efter branden forsynedes bygningen med tegltag. De engelske vinduer bliver i 1880 beskrevet som eet fag med tre rammer og 4½ fag torammede, alle med store ruder, indgangene var dels med en dobbelt glat dør, dels en enkelt fyldingsdør; desuden en dobbelt træluge. Gavlkvisten nævnes endnu ikke i en vurderingsforretning fra 1907 og er formentlig påbygget omkring 1920.

Halvtagsbygningen er formentlig opført omkring århundredskiftet.

## KONGEVEJEN 17/

BODESTRÆDE 1, matr.nr. 159.

- 1862–1897: Høker Hans Peter Jansen.  
 1897–1901: Enkefru Ellen Jansen.  
 1901–1923: Detailhdl. Carl Edv. Lund.  
 1923–1924: Disp. R. Reinhard.  
 1924–1947: Asta Emilie Vilhelm.  
                   Reinhard.  
 1947–1948: Dir. W. Reinhard.  
 1948–      : Købmd. Anders Peter  
                   Bothmann.

*Bygningsbeskrivelse:* Grundmuret bygning i to etager med skiferklædt heltag. Sort sokkel, glatpudsede, gulmalede facader, profileret, gul hovedgesims. I stueetagen er indrettet butik med indgang i nordfacaden med en glasdør og et stort butiksvindue på hver side heraf; i østgavlen endnu et butiksvindue. Hele butiksfacaden er træbeklædt. Denne træbeklædning skjuler delvis en aftrappet kordongesims, der fortsætter som et bredt bånd over den frie østgavl; kordongesimsen ses ligeledes i sydfacaden. I anden etage er i nord fire fag dannebrogsvinduer med skifersålbænke og fladbuestik, malet røde og beige. Under taget en plastictagrende. I nordre tagflade et jerntagvindue. I tagryggen en skorsten i røde sten med sokkel og krone. I østgavlen er i anden etage et trerammede, sprosseløst vindue og i forbindelse hermed en glasdør med udgang til en altan med smedejernsgelænder. I gavlspidsen er et torammede, sprosseløst vindue. Sydsiden viser sig til gården i tre fag, idet resten er skjult af en sidebygning. I stueetagen er et torammede vindue med tre ruder i hver ramme og fladbuestik samt indgang med en nyere, lakeret dør med overvindue med råglasrude. I anden etage er et trerammede og et torammede vindue samt et halvt fag med een ramme; alle uden sprosser.

I gården mod vest en grundmuret, nord-syd-orienteret bygning med mansardhalvtag med skifer. Sort, muret og pudset sokkel, vandskuret og gulmalet facade. Til bygningen er indgang med en glat dør med overvindue, desuden to torammede, sprosseløse vinduer med skifersålbænke. I sydgavlen er udgang med en glasdør til en altan på taget af en grundmuret bygning i forlængelse mod syd. I taget er en kvist med fladt tag med tagpap; heri en udelt vinduesramme.

Den ovenfor omtalte søndre bygning skjules af en garagebygning ud til Bodestræde.

Hovedbygningen og sidehuset forbindes med en smal, toetages mellembygning, hvori en vinduesramme med råglasrude.

*Bygningshistorie:* Forhuset til Kongevejen er opført i 1867, da kun i een etage med teglhængt tag; i 1889, hvor bygningen i øvrigt ikke er ændret væsentligt, omtales dog skifertag til den ene side. Bygningen har da utvivlsomt været forsynet med en aftrappet hovedgesims, der, da bygningen i begyndelsen af dette århundrede blev forhøjet til to etager, bevarede som kordongesims. I ejendommen har været drevet købmandshandel fra husets opførelse til 1970.

Den nordre sidebygning er opført i 1889 til beboelse; bygningen havde da skiferklædt heltag. I 1930'erne indrettedes bygningen som vaskehus samt lager i forbindelse med købmandsbutikken i forhuset. Mansardetagen er påbygget ved midten af dette århundrede, hvor også forbindelsesbygningen til forhuset er opført.

Den søndre sidebygning er opført i 1880'erne som pakhus; garagen i 1930'erne.

## KONGEVEJEN 18/

TOLDEGADE, matr.nr. 4a.

- 1960: Fru Leudo Jansen.  
 1960–      : Tømr.mest. Svend Bülow,  
                   civ.ing. Bent Hedegaard,  
                   blikkenslag.mest. Knud  
                   Børge Nielsen.

*Bygningsbeskrivelse:* Grundmuret anlæg i fire længer med teglhængt mansardtag. Bygningen er gulmalet. I etagen er mindre, udelte vinduesrammer med buet overkant, seks i nord og syd, fire i øst. I mansarden er et tilsvarende antal vinduer, hver med to udelte rammer. I vest er fem tilsvarende fag i mansarden, medens der i etagen er indkørsel til gården, hvor der er store butiksvinduer til alle side. I bygningens nordøstre hjørne er en høj, vandskuret skorstenspipe. Langs østfacadens nordre del er en støbt kældertrappe. Til det ene af de fire vinduer i mansarden fører en udvendig vindeltrappe.

*Bygningshistorie:* Bygningen er opført i sin nuværende skikkelse i begyndelsen af 1960'erne.

KONGEVEJEN 19-21/  
BODESTRÆDE 2, matr.nr. 224.

matr.nr. 223a:

1884–1908: Lods Niels Foss.

1908–1921: Slagt.mest. Hermann Fr.  
Steffensen.

Derefter henlagt under matr.nr. 224.

Matr.nr. 224:

1854–1899: Matros, senere skibsfør.  
Niels Jan Pedersen.1899–1921: Slagt.mest. Hermann Fr.  
Steffensen.1921–1946: Enkefru Mary Margr. Stef-  
fensen.1946–1956: Frk. Henriette Anna Fle-  
chenstein, fru Ella Vilhelm.  
Jans, f. Steffensen, fru  
Edith Fanny Heiten, f. Stef-  
fensen og fru Ingeborg Ag-  
nes Reinhard, f. Steffensen.1956– : Slagt.mest. Kaj Ole Hvo-  
rup.

*Bygningsbeskrivelse:* Grundmuret bygning i een etage med teglhængt mansardtag. Over den lave, sorte sokkel står bygningen vandskuret og gulmalet med en gul, aftrappet hovedgesims. Den vestre del af bygningen er indrettet til slagterbutik med indgang med en tofløjet glasdør med to store butiksvinduer på hver side. Øst for butikken er indgang med en tofløjet fyldingsdør med høje råglasruder og overvindue. I den østre del af bygningen er indgang med en glasdør og øst for denne en udelt vinduesramme. Mellem glasdøren og den tofløjede fyldingsdør er to fag vinduer med lod- og tværpost samt to tværspisser i underrammerne, hvori er råglasruder. Vinduerne er malet grønne og beige, dørene grønne. Under de tre sidstnævnte vinduer er skifersålbænke. I mansarden er to karnapper, den ene over det østre fag, den anden over fjerde fag fra vest. I karnappernes nordside er et dannebrogsvindue og i hver af de skrå sider er et halvt lignende fag. Over den vestre af disse karnapper er en kvist, hvorfra er udgang med en tofløjet dør til en lille altan. Over den østre karnap er en zinkdækket tagkvist med sadeltag med svag hældning; heri tre udelte vinduesrammer. På hver side af den vestre karnap er i mansarden tre dannebrogsvinduer. I taget er endvidere fire jerntagvinduer. I tagryggen en skorsten. I den vestre overgavl er to torammede vinduer med fladbuestik, derover et trerammert vindue, alle med tre ruder i hver ramme. Den vestre del af sydfacaden er skjult af den nedenfor beskrevne sidebygning. I etagen er to døre med råglasruder samt vinduer af varierende udformning. I mansarden er vinduer som i nordsiden. I tagets øverste del to kviste som den østre af de ovenfor beskrevne kviste. I tagfladen er ved kip en nyere, gul skorsten.

Sammenbygget med hovedbygningen ligger, ud til Bodestræde, et grundmuret sidehus i een etage med teglhængt heltag. Bygningen er vandskuret og gulmalet. I vestfacaden til gaden er en udelt vinduesramme med råglasrude. I den søndre gavl, ligeledes en udelt vinduesramme samt i gavltrekanten et torammert vindue med tre ruder i hver ramme. I østsiden er indgang med en imprægneret dør samt en tofløjet jerdør. I østre tagflade en gul skorstenspipe med rør.

På grunden står i øvrigt en høj, grundmuret og gulmalet halvtagsbygning.

*Bygningshistorie:* Nr. 19 er opført i 1885 i een etage med teglhængt heltag og forhøjet med mansardetagen omkring 1920. Nr. 21 er nyopført i slutningen af 1920'erne. Sit nuværende udseende har bygningen fået i slutningen af 1960'erne, da slagterbutikken udvidedes.

Sidebygningen til Bodestræde er opført i slutningen af forrige århundrede. Den høje, grundmurede bygning i syd er opført i 1909 som slagterhus og stald.

KONGEVEJEN 20,  
matr.nr. 2g, 60.

1851–1915: Gdr. Peter Jansen.

1915–1928: Aft Riber, f. Jansen, enke  
efter lods Math. Bertel Ri-  
ber.1928–1936: Arb.md. Isbrandt Peter-  
sen, landmd. William Ri-  
ber og frk. Ane Riber.1936–1976: Frisørrest. Edv. Johs.  
Schwartz.1976– : A/S Erik A. Rasmussen og  
Sønner.

*Bygningsbeskrivelse:* Grundmuret bygning med teglhængt heltag med hvidtet forskælling. Over den sorte sokkel står bygningen vandskuret og gulmalet, i syd med en gul hovedgesims med tandsnit, i nord en hvid, aftrappet hovedgesims. Mod syd en gavlkvist i to fag. Bygningen er indrettet til butik. I sydfacaden er to store butiksvinduer samt indgang med to glasdøre. Facaden er i øvrigt skjult af skiltning med undtagelse af de to østre fag, hvori to torammede vinduer (17"×50") med tre ruder i hver ramme, skifersålbænke og fladbuestik. Vinduerne er malet hvide og lysegrønne. I gavlkvisten, der har skifertag, er to lignende fag samt et rundt hanebåndsvindue. Under taget en grønmalet tagrende. I søndre tagflade en zinkklædt tagkvist med sadeltag med lav rejsning, i kvisten et trerammert vindue med tre ruder i hver ramme. I tagryggen en nyere, gulmalet skorsten. I nordsiden er mod øst et torammert vindue med tre ruder i hver ramme og fladbuestik, vest herfor er to med brædder tillukkede fag; alle med vandnæser, ved det midterste fag er hvirvler til skod-



der. I østgavlen er et vindue som de to østre vinduer i sydfacaden, nord herfor er indgang med en imprægneret lameldør. I gavltrekanten et torammet vindue med tre ruder i hver ramme og fladbuestik. Vestgavlen er uden muråbninger.

Nordøst for hovedbygningen, og sammenbygget med denne, ligger en grundmuret halvtagsbygning med paptag. Bygningen er gulmalet og uden muråbninger.

Til Kongevejen er, øst for hovedbygningen, et lysegrønt plankeværk af lodrette stafbrædder, heri en gulmalet låge; øst herfor et trådhegn. Til Slottet i øst ligeledes et trådhegn.

*Bygningshistorie:* Den nuværende bebyggelse er opført i 1882 for gårdejer Peter Jansen, ejeren af den vest for liggende Kongevejsgård, som bolig for datteren Aff og dennes mand Mathias Riber. I 1930'erne indrettedes her en barber- og frisørsalon, der i 1960'erne afløstes af den nuværende butiksendretning.

Den lille bygning i nordøst tjente oprindeligt som brændehus, nu som lager i forbindelse med butikken.

#### KONGEVEJEN 22/SLOTTET/ TOLDERGADE, matr.nr. 59.

1895–1945: Lods Hans Jacob Borg.  
1945–1946: Fru Anine Jarris, f. Borg,  
og Peter Jacob Borg.  
1946–1949: Tjener Knud Larsen.  
1949–1956: Vognmd. J. E. C. Jahn.  
1956–1957: Fru Karen Marie Jahn.  
1957–1959: Brandmd. Verner Willadsen.  
1959– : Hans Bidstrup.

*Bygningsbeskrivelse:* Grundmuret bygning med teglhængt heltag; i syd en kvistopbygning over den østre del. Over den sorte sokkel står facaderne rødmaledede, afsluttet af en hvid, aftrappet hovedgesims. I sydfacaden er indgang med en hvidmalet fyldingsdør med høje ruder. På hver side af døren er to torammede vinduer (17''×49'') med tre ruder i hver ramme. I kvisten over de østre fag er to torammede vinduer med tværsporse foroven. De to vestre fag dækkes af den nedenfor beskrevne sidebygning. I nordsiden er tre torammede vinduer med tre ruder i hver ramme, vinduerne er hvidmalede med fladbuestik og hvidmalede sålbænke; rammerne i det midterste fag måler 16''×36'', i de to andre 17''×49''. Under taget en zinktagrende. I nordre tagflade et jerntagvindue. I tagryggen en rødmalet skorsten med sokkel og krone. Østgavlen er uden muråbninger. I den vestre overgavl er et torammet vindue med tværsporse foroven. Alle vinduer er hvidmalede.

Sammenbygget med hovedbygningen i sydvest en halvtagsbygning, hvis østfacade er af rødmaledede brædder, medens vestsiden er grundmuret. Fra øst er indgang med en hvidmalet fyldingsdør med ruder. På hver side af døren er en hvidmalet vinduesramme med ni ruder. Bygningen har akryltag.

Syd for ovennævnte er endnu en halvtagsbygning af rødmaledede brædder i øst og grundmur i vest; på taget er bølgeeternit. Fra nord er indgang med en tofløjet glasfyldingsdør.

For gården er mod øst et blågrønt plankeværk med låge.

*Bygningshistorie:* Huset er opført i 1896 for lods Hans Jacob Borg i det væsentlige i samme skikkelse som den, hvori det fremtræder i dag. Oprindeligt har her været indrettet to lejligheder, idet der nævnes køkken såvel i stueetagen som i kvisten.

Den vestre bygning har sin oprindelse i et lysthus, der nævnes i 1920.

Bygningen i syd er opstået ved ombygninger af et ældre brændehus, der oprindeligt havde tegltag.

#### KONGEVEJEN 23 se Strandgade 30.

#### KONGEVEJEN 24 se Strandlinien 9.

#### KONGEVEJEN 25/ MAGSTRÆDE 1, matr.nr. 225a.

?–1791–? : Skipper Peter Petersen  
Wochmann.  
?–1826 Matros Mauritz Jensen  
–1863: Møller.

*Bygningsbeskrivelse:* Grundmuret bygning med teglhængt heltag med kvistetage. Bygningen er indrettet til butik med indgang fra Kongevejen med en glasdør. Vest for indgangen er et stort butiksvindue, øst for to lignende vinduer samt to udhængsskabe, den resterende del af facaden skjules af skiltning. Under taget en zinktagrende. Kvistetagen er glatpudset og gulmalet, heri er mod nord tre torammede vinduer delt med en

## KONGEVEJEN

- 1863–1907: Skipper Jens Mauritzen Møller og dennes enke Inger Zacharias Møller.  
1907–1915: Viggo Thorv. Fr. Søeberg.  
1915–1918: Postbud Tycko E. Bove.  
1918–1919: Kapt. Wilh. Rasch.  
1919–1922: O.sergent Johs. Alfr. Helge.  
1922–1933: Købmd. Alex Bruun Pallesen.  
1933– : Farvehdl. Adrian Palm Steffen.

midtstillet tværsprosse. I tagryggen en gulmalet skorsten med sokkel og krone. Mod syd er gårdspladsen overdækket og inddraget i bygningen, således at stueetagens sydfacade ikke er synlig. I kvistetagen mod syd er to fag vinduer som de nordre. Østgavlen er glatpudset og gulmalet, i overgavlen en grønmalet lem. I undergavlen ses spor efter to vinduesfag.

*Bygningshistorie:* Bygningen har fået sin nuværende skikkelse i dette århundrede ved en kraftig ombygning af et ældre hus. Denne bygning var opført i 1700-tallet og stod i 1791 i ti fag med stråttækt tag. Begge gavlene og de to yderste fag i øst og vest var grundmurede, den øvrige del, bestående af seks fag, var i egebindingsværk med murede tavler. Overgavlene var af brædder og forsynet med lemme. Bygningen var indrettet til beboelse og havde blysprosserammer. I 1826 frasolgttes den vestre del af denne bygning til kroen; de tilbageblevne seks fag synes ikke at være ændret væsentligt, dog var blyrammerne nu udskiftet med engelske rammer. Sit nuværende udseende har bygningen fået i 1941, da den totalt ombyggedes, og kvistetagen tilføjedes. En lagerbygning, opført på hovedbygningens sydside umiddelbart efter ombygningen, er siden inddraget i hovedbygningen.

## KONGEVEJEN 27/ MAGSTRÆDE 2, matr.nr. 285.

?–1817

- 1830: Jan Jacob Captain.  
1830–1890: Skipper Christopher Jansen Captain.  
1890–1920: Sass Christopher Jans og Marchen Christopher Jans.  
1920–1921: O.sergent Johs. Alfr. Helge.  
1921–1926: Slagt.mest. A. Frederiksen.  
1926–1929: Bygmest. Charles Hansen.  
1929–1959: Enkefru Ella Vilhelm Jans, f. Steffensen.  
1959–1961: Købmd. Max Jacobsen.  
1961– : Distriktsinsp. Einar Bjørklund.

*Bygningsbeskrivelse:* Grundmuret bygning i een etage med mansardtag med tegl på den nederste del og tagpap på den øverste. Bygningen hviler på en høj, sort sokkel af mur og kampesten. Derover står facaderne glatpudsede, nordfacaden og den frie vestgavl malet gul, sydfacaden lyserød; såvel i nord som i syd er en hvid, aftrappet hovedgesims. I hele underetagen er butikssindretning. I nord er fire store butiksvinduer samt indgang med en lameldør med stor rude. I vestgavlen er indgang med en glasdør samt en stor butiksrude. I mansarden er i nord tre vinduer med lod- og tværpost samt tværsprosse i underrammerne, i vestre overgavl to torammede sprosseløse vinduer. I sydfacaden er to indgange, den ene med en fyldingsdør, den anden med en nyere lameldør med råglasrude, desuden er to torammede vinduer med tre ruder i hver ramme. Træværket er malet blå. I mansarden er to vinduer uden sprosser og poste. Mellem disse to fag en lukket altan af gule sten, altanen hviler på to søjler i gården. Den øverste del af altanen er af brædder; heri et sprosseløst vindue. I mansarden er desuden en lille udelt vinduesramme. Under taget en zinktagrende.

I gården er i sydøst en grundmuret halvtagsbygning med bølgeeternit-tag, glat, sort sokkel og glatpudset, lyserødt murværk. Til bygningen er indgang med en glat dør, desuden et torammet vindue med tre ruder i hver ramme. Under taget en zinktagrende. Bygningen er forsynet med en høj skorstenspipe i gule sten.

Til Magstræde et beige plankeværk med lodrette planker; heri en grønmalet låge.

*Bygningshistorie:* Ejendommen har fået sit nuværende udseende i dette århundrede ved ombygning af et hus, som i det væsentligste hidrørte fra midten af forrige århundrede.

I 1852 lod Christopher Jansen Captain sit stråttækte, 1700-tals bindingsværkshus med lerklinede vægge ombygge og forbedre, hvorefter det fremstod helt i grundmur, men stadig med stråtag. Da taget imidlertid allerede i 1859 blev udskiftet med tegl og hele bygningens indre ved de senere butikssindretninger er totalt ændret, er der intet tilbage af det gamle hus. Mansardetagen påbyggedes i 1920'erne. Gennem hele dette århundrede har der været skiftende butikssindretninger i underetagen. Altanen i syd er påbygget i midten af dette århundrede.

Vaskehuset i gården er opført i 1930.

## KONGEVEJEN 29 se Strandlinien 11.

## LILLEGADE 1 se Vestgrønningen 10.

## LILLEGADE 2 se Kongevejen 1.

**LILLEGADE 3, matr.nr. 65b.**

Indtil 1924: Som Vestgrønningen 10, matr.nr. 65a.

1924–1963: Købmd. Peter Adrian Petersen.

1963–1977: Ark. Per Svensson.

1977– : Ole Nørgaard.

*Bygningsbeskrivelse:* Grundmuret bygning med teglhængt heltag med halvvalm i øst. Mod vest sammenbygget med Vestgrønningen 10, med hvilken den tidligere har udgjort een ejendom. Over den sorte sokkel af mur og kampesten står bygningen vandskuret og gulmalet med hvid, aftrappet hovedgesims. Under halvvalmen en lignende gesims. I sydfacaden er indgang med en fyldingsdør med overvindue. Øst for døren er to torammede vinduer (16½"×48") med tre ruder i hver ramme og fladbuestik. Vest for døren er to lignende fag samt, umiddelbart ved siden af døren, en mindre torudet vinduesramme. Over de to vestre fag er en muret teglhængt gavlkvist, heri et trerammes vindue med tre ruder i hver ramme, i gavlsplidsen et rundt vindue; på kvistens flunker en hvid aftrappes gesims. Under taget en zinktagrende, i tagfladen et jerntagvindue. I tagryggen to vandskurede og gulmalede skorstene med sokkel og krone. I nordsiden er tre højtsiddende torammede vinduer (16½"×48") med tre ruder i hver ramme, fladbuestik og stabler til skodder. I den østre overgavl er to torammede vinduer med tre ruder i hver ramme.

Mod øst i haven en lille teglhængt halvtagsbygning. Syd gavlen står i bindingsværk med udmurede tavler i røde sten, medens bygningen i øvrigt er grundmuret. I vestsiden, der er gulmalet, er et torammet vindue med seks ruder i hver ramme. I nord gavlen er indgang med en revledør. Ved gavlen en høj skorsten med rør.

Øst for hovedbygningen er en sortmalet låge med overligger.

**LILLEGADE 4**  
se Kongevejen 3.**LILLEGADE 5**  
se Badstuevælen 3.**LILLEGADE 6**  
se Kongevejen 5.**LILLEGADE 8**  
se Kongevejen 7.**LILLEGADE 10**  
se Kongevejen 9.

*Bygningshistorie:* Bygningen udgør den østre halvdel af en større 1700-tals bebyggelse, der i dette århundrede er delt i to selvstændige ejendomme. For bygningens tidligere historie, se Vestgrønningen 10. Såvel gavlkvisten i syd som tagkvisten i nord er påbygget i begyndelsen af dette århundrede.

Den lille bygning i øst omfattes ikke af forsikringen i 1865, hvilket dog ikke udelukker, at den har eksisteret på dette tidspunkt. I al fald er den senest opført omkring århundredskiftet, hvor den anføres som brændehus.

**LØDSSTRÆDE 1/  
VON OSTENSGADE 25,**  
matr.nr. 203a, 204a.

Matr.nr. 203a:

1872–1920: Bådfør. Johan Chr. Schrøder.

1920–1952: Matros Jan Martin Jensen Klein.

1952–1967: Fru Kristine Jensine Christensen.

1967–1970: Holger Hansen.

1970–1975: Maskinmest. Svend-Aage Hansen.

1975– : Henn. Lorentzen.

Matr.nr. 204a:

? –1850: Arb.md. Peter Iversen og dennes enke Alt Niels Bergstrøm.

1850–1882: Enkefru Inger Peter Iversen.

1882–1902: Chr. Larsen.

1902–1920: Trein Larsen og Grith Larsen, g.m. matros Jens Klein.

Derefter som matr.nr. 203a.

*Bygningsbeskrivelse:* Grundmuret bygning med stråtag med kragtræer. Sort kampestens sokkel, hvorover facaderne står glatpudsede og gulkalkede, afsluttet af en hvid, aftrappes hovedgesims. I sydfacaden er indgang med en halvdør med fyldinger; øst herfor er to torammede vinduer (17"×37"), vest for døren tre torammede vinduer (16½"×36", det østre dog 13½"×36"). Samtlige vinduer er forsynet med vandnæser, de to østre har tillige nyere flisesålbænke. I den vestre del af tagfladen er en stråtagkvist, heri et torammet vindue. I tagryggen en vandskuret og gulkalket skorsten med sokkel og krone. Øst gavlen til Lodsstræde er grundmuret, vandskuret og gulkalket. Midt i gavlen er et torammet vindue (16½"×37") med fladbuestik, vandnæse og klinkesålbænk. I overgavlen et lignende fag. I gavlen endvidere en sort vindskede. I nordfacaden til Von Ostensgade er i den vestre del tre regelmæssigt placerede torammede vinduer (15"×38") med vandnæser og klinkesålbænke. I den østre del af huset er et torammet vindue (16½"×37") med vandnæse og klinkesålbænk; dette fag er placeret højere end nordsidens andre vinduer. I samtlige vinduesrammer er tre ruder. Alt træværk er malet grønt.

Til Lodsstræde et nyere, sort plankeværk af lodrette planker, heri en låge.

*Bygningshistorie:* Bygningen har fået sit nuværende udseende i dette århundrede ved sammenlægning af to, tidligere selvstændige, ejendomme.

Den østre af disse var oprindeligt et bindingsværkshus med lerklinede vægge, men omsattes til grundmur kort efter midten af forrige århundrede.



LODSSTRÆDE 2  
se Von Ostensgade 27.

LODSSTRÆDE 3  
se Skipperstræde 2.

LODSSTRÆDE 4, 4A, 4B,  
matr.nr. 255a, 255e.  
»Pedersminde«.

Matr.nr. 255a:

- ? -1773: Skipper Peder Simonsen og dennes enke Loidu Jan Jacobsen Kurvemager.  
1773-1807: Skipper Jens Petersen Skriver, g.m. Loidu Jan Jacobsen Kurvemager.  
1807-1852: Skipper og sognefgd. Peter Jensen Skriver.  
1852-1877: Loidu Peter Jensdatter, enke efter skibsfør. og -reder Jacob Jan Petersen.  
1877-1914: Skibsfør. og gdr. Jan Jacob Petersen.  
1914-1918: Adrian, Peter og John Jan Petersen.  
1918-1924: Gdr. Adrian Jan Petersen og dennes enke Anna Petersen, f. Jansen.  
1924-1977: Gdr. Jacob Villum Svendsen og dennes enke Ane Svendsen, f. Petersen.  
1977- : Adrian Svendsen.

Matr.nr. 255e:

- Indtil 1965: Som matr.nr. 255a.  
1965- : El.inst. Kaj Svendsen.

de. Til bygningen var indgang, formentlig fra gården, med en fyldingsdør.

Den vestre bygning er opført i 1872 i grundmur, der var da fire fag vinduer med store ruder og indgang såvel fra gården som fra gaden, begge med fyldingsdøre med ruder.

Bygningerne er formentlig ombygget i 1920'erne, efter at de havde fået samme ejer. Ved denne ombygning er etagehøjden i den østre bygning forøget fra 3½ alen til 4 alen, svarende til den højde den vestre bygning er opført i. Indgangen fra gaden er dog først sløjfet noget senere. Stråtagkvisten i syd har omkring 1970 erstattet en ældre tagkvist. Bygningen har i en periode omkring midten af dette århundrede været stænkpuddet.

*Bygningsbeskrivelse:* Til Lodsstræde en grundmuret bygning i to etager med teglhængt heltag med halvvalm i nord. Over den høje sorte kampestenssokkel står bygningen vandskuret og gulmalet med hvid, aftrappet hovedgesims. Under halvvalmen i nord en tilsvarende gesims. Bygningen er inddelt i seks fag. I stueetagen er fem torammede vinduer (16½"×48") med tre ruder i hver ramme og stabler til skodder, i andet fag fra syd et blændingsfelt af samme dimensioner. I anden etage er seks torammede vinduer med tre ruder i hver ramme. I østfacaden er indgang med en nyere, lakeret lameldør med fast overvindue. Syd for døren er et torammet vindue med tre ruder i hver ramme og stabler til skodder. Vest for døren er et halvt tilsvarende fag. I anden etage er et torammet fag med tre ruder i hver ramme, et halvt fag af samme udseende samt en lille ramme med to ruder. Gavlene er uden muråbninger. I sydgavlen, der vender ind til porten i den nedenfor omtalte, nyere, vestre længe, er indmuret et sandstensrelief samt en stenplade med indskriften: »PSS LJD ANNO 1764«. I tagryggen en nyere skorsten i gule sten med sokkel og krone. Alle vinduer er malet grønne og beige.

Grundmuret, øst-vest-orienteret hovedbygning i een etage med teglhængt heltag. Sort sokkel, vandskuret, gulmalet mur, hvid, aftrappet hovedgesims. I vestre fag er en nyere, lakeret lameldør med fast overvindue med inskriptionen »Pedersminde 1853«. Endvidere fire torammede vinduer med tre ruder i hver ramme, vandnæser og stabler til skodder. I bygningens nordside et lignende vinduesfag. I søndre tagflade er tre jerntagvinduer. Alle vinduer er malet grønne og hvide.

Mod syd og vest på grunden ligger nyere længer i gule sten; den vestre med bølgeaternittag, den søndre teglhængt med ovenlysvinduer. I bygningerne er store, torammede vinduer med tværsprosse foroven, i den vestre længe tillige staldvinduer. Til Lodsstræde er mod nord i den vestre længe en grønmalet, trefløjet port med dør.

Syd herfor ligger en lille, grundmuret, gulmalet bygning med teglhængt heltag. Indgang i vestgavlen med imprægneret dør, et torammet vindue med tre ruder i hver ramme, i gavltrekanten et tilsvarende fag. Langsiderne er uden vinduer.

*Bygningshistorie:* Ejendommen indtegnedes i brændforsikringskassen i 1810, men forsikringen synes da ikke at have dækket alle bygninger, idet der da kun omtales det øst-vest-orienterede stuehus, en trefags tilbygning hertil samt en tværbygning i fire fag til stald, medens det fremgår af Lyngbyes kort fra 1811, at der har været en betydelig større bebyggelse på grundens vestre del.

Den grundmurede toetages bygning ud til Lodsstræde er ikke umiddelbart genkendelig blandt de i 1810 forsikrede bygninger. Den har dog utvivlsomt ligget der på dette tidspunkt, og en bygning af samme grundplan genkendes da også på Lyngbyes kort fra 1811. Bygningen findes derimod i en taksationsforretning fra 1857, hvor den stod i samme skik-

Lodsstrædes nordre ende. T.v. Lodsstræde 2, hovedbygningens gavl samt vestre længe. Der bag bygnin-  
gerne til Lodsstræde 4 – 4A-B. T.h. anes gavlene af  
Lodsstræde 1 og 5. Bygningen, der springer frem i  
gaden er Lodsstræde 9. (NM 1977).



kelse som i dag. Initialerne på stentavlen i porten henfører til ejerlistens første navne Peder Simon Søn og Loidu Jans Datter.

Det eenetages stuehus har fået sit nuværende udseende kort før 1857 og da formentlig i 1853, således som inskriptionen over døren angiver. I 1810 lå bygningen i grundmur med stråtag, hvori en kvist. Bygningen var indrettet til beboelse med indgang fra syd, i kvisten var indrettet en sal. I 1853 ombyggedes huset og forsynedes med tegltag. Siden er bygningens ydre ikke ændret væsentligt.

De øvrige bygninger på grunden er opført i 1937, efter at de tidligere udlænger var nedbrændte i efteråret 1936. Efter landbrugets nedlæggelse er disse bygninger for størstedelen indrettet til beboelse i 1960'erne.

Den lille bygning i syd er opført i midten af dette århundrede som garage, i 1977 indrettet til beboelse.

#### LODSSTRÆDE 5, matr.nr. 205.

- 1798–1835: Styrmd. Thomas Corneliussen.  
1835–1855: Skipper Jens Petersen Haven.  
1855–1866: Slagter Hans Jørg. Hansen.  
1866–1900: Vognmd. Vilh. Carl Petersen.  
1900–1925: Marchen, Anna og Hanne Petersen.  
1925–1948: Jernbanearb. Peter Bertel Jansen.  
1948– : Skibstømr. Alf Frandsen.

*Bygningsbeskrivelse:* Grundmuret bygning med teglhængt heltag. Bygningen hviler på en sort sokkel af mur og kampesten, hvorover facaden står vandskuret og gulmalet, afsluttet af en hvid, aftrappet hovedgesims. I østgavlen, der vender ud til Lodsstræde, er to torammede vinduer med tre ruder i hver ramme, fladbuestik og sålbænke, vinduerne er malet grønne og beige. I gavltrekanter er et trerammet vindue med tre ruder i hver ramme. Sydfacadens vestre del er skjult bag den nedenfor beskrevne sidebygning. I midten er indgang med en tofløjet glasdør, og på hver side heraf er et vindue med tre udelte rammer. Nordsiden har samme udseende og behandling som sydfacaden; heri er et torammet vindue med tre ruder i hver ramme samt en nyere ramme med råglasrude. I den søndre tagflade er to zinkklædte kviste med sadeltag med lav rejsning; i hver kvist er et trerammet vindue med tre ruder i hver ramme.

Mod vest i gården en grundmuret halvtagsbygning, hvori to døre, to vinduer og en høj skorstenspipe.

*Bygningshistorie:* Huset har fået sit nuværende udseende ved ombygninger i dette og forrige århundrede af en stråtækt, 1700-tals bindingsværksbygning. Bygningen var i 1798 inddelt i otte fag med klinede vægge i nordsiden, men i øvrigt med murede tavler mellem stolperne, overgavlne var af brædder og i taget var i syd anbragt en kvist med lemme. Endnu i 1840 havde bygningen stort set samme udseende, men i 1849 foretoges en omfattende istandsættelse og ombygning. Herved blev de seks vestre fag omsat i grundmur, hvorimod de to østre fag blev stående i bindingsværk, stråtaget erstattedes af et tegltag, overgavlne var stadig af brædder,

loftet var ikke udnyttet til beboelse. De to østre fag blev formentlig omsat i 1876 eller umiddelbart før, således at hele huset nu stod i grundmur, stadig med bræddeklædte overgavle; i huset var seks fag vinduer med store ruder og 3½ fag med små ruder, fra gården var indgang med en fyldingsdør, hvorover en forstuekvist. I den søndre tagflade påbyggedes en tagkvist i begyndelsen af dette århundrede. Ved midten af dette århundrede fik bygningen så den skikkelse, hvori den fremtræder i dag. Forstuekvisten fjernedes og i stedet opsattes den vestre tagkvist. Skorstenen fjernedes og nye døre og vinduer isattes.

Bygningen mod vest i gården er opført i 1948.

LODSSTRÆDE 6, matr.nr. 215b.

1940–1956: Enkefru Petrea Jensine Wheeler og fru Dagmar Math. Stoumann.

1956–1961: Skomagermest. Erik Oldenburg.

1961– : Rest. Børge Kirkegaard Madsen.

*Bygningsbeskrivelse:* Grundmuret vinkelbebyggelse med teglhængt heltag. Bestående af en hovedbygning i nord og et sidehus i vest. Bygningerne står glatpudsede og malet gulgrønne. I bygningerne er smårude vinduer med ni ruder i hver ramme og forsynet med jalousiskodder. Skodderne er brune, vinduerne brune og hvide. Indgang med lameldøre. Under taget brunmalede zinktagrender. I sidebygningens vestre tagflade ved kip en skorsten i gule sten.

Til Lodsstræde et brunt, imprægneret plankeværk med låge.

*Bygningshistorie:* Bygningerne er opført i 1950'erne for skomagermester Oldenburg på en hidtil ubebygget havegrund tilhørende Lodsstræde 15.

LODSSTRÆDE 7, matr.nr. 206.

?–1810 Styrmd. Lars Larsen Bar-  
–1859: bara og dennes enke  
Marchen Peder Mathias-  
datter.

1859–1901: Gunnild og Ane Ellern.  
1901: Gdr. Crilles Dirksen.

1901–1909: Trine Niels Jensen, enke ef-  
ter murer C. H. Petersen.

1909–1925: Lygtetænder Chr. Peter  
Christensen.

1925–1935: Vognmd. Martin Neu-  
mann Petersen.

1935–1937: Jordbruger Martin Herm.  
Corn. Petersen.

1937–1977: Gasværksarb. Chr. Bendt-  
sen.

1977– : Fru Dagny Ellen Margr.  
Bendtsen.

*Bygningsbeskrivelse:* Øst-vestvendt bygning med stråttækt heltag med kragtræer. Gavlen til Lodsstræde er grundmuret helt op i spidsen, medens syd- og nordsiden står i otte fag bindingsværk med sorttjærede egestolper og glammede bjælkehoveder. Bygningen hviler på en høj, sorttjæret kampestenssokkel. Østgavlen er vandskuret og gulmalet; i etagen er et torammet vindue (15½"×37") med tre ruder i hver ramme samt vandnæse. I gavltrekanter er et ligeledes torammet vindue med tre ruder i hver ramme, men af bredere og lavere format end vinduet i etagen. Karmtræet er grønmalet, medens rammerne er imprægnerede. Brunmalet vindskede. Sydfacaden har murede vægge mellem stolperne, dog er andet til fjerde fag fra vest omsat til grundmur. I det vestre fag er et grønt og gråt torammet vindue (16½"×37") med vandnæse. I de tre grundmurede fag øst herfor er to torammede vinduer med tværsprosse i den øverste del. Øst herfor er indgang med en lysegrå fyldingsdør med rude i den øverste fylding, ved siden af døren et nyere, tophængt vindue med råglas; øst herfor er to torammede vinduesfag (17½"×34") med tre ruder i hver ramme. Disse, såvel som de ovenfor nævnte tre fag, har alle grønmalet karmtræ, medens de nyere rammer er imprægnerede. I søndre tagflade er en stråtagkvist, hvori et torammet vindue med seks ruder i hver ramme. I tagryggen en skorsten i gule sten med sokkel og krone. Nordsiden står med murede tavler med et fladskifte på midten; alt malet gult. I tredje fag fra øst er et torammet vindue med tre ruder i hver ramme.

I gården mod sydøst er en grønmalet halvtagsbræddebygning med tagpap. Til bygningen er indgang med en glat revledør; på hver side af døren er en hvidmalet, trerudet vinduesramme.

*Bygningshistorie:* Ejendommen er opført før 1810, hvor den første gang blev vurderet til brandforsikring. Bygningen stod da som nu i otte fag egebindingsværk med murede vægge og stråtag. Bygningen var indrettet til beboelse; i taget var en kvist. Hvornår denne kvist er fjernet, lader sig ikke afgøre på grundlag af det eksisterende kildemateriale; den nuværende stråtagkvist er opsat omkring 1940. Bygningen er i øvrigt ikke ændret væsentligt i det ydre, dog er vinduerne fornyet i de senere år.

Halvtagsbygningen i gården er formentlig opført omkring 1900.



LODSSTRÆDE 8, matr.nr. 68b.

1955- : Lods Aage Palm.

*Bygningsbeskrivelse:* Grundmuret bygning med teglhængt heltag. I syd to gavlkviste. Over den sorte sokkel står bygningen glatpudset og gulmalet med en lille, hvid, aftrappet hovedgesims. Til bygningen er indgang i vestgavlen med en fyldingsdør, hvorover en råglasbaldakin. I bygningen er torammede vinduer med tre ruder i hver ramme, malet grønne og beige. I hver gavlkvist er et vindue. Under taget er grønmaledede zinktagrender. Ved nordsiden er en høj skorstenspipe.

Til Lodsstræde et grønt plankeværk af lodrette planker med låge.

*Bygningshistorie:* Bygningen er opført omkring 1960 for lods Aage Palm.

LODSSTRÆDE 9, matr.nr. 210.

?-1817

-1837: Ole Jensen Spækhøker.

1837-1888: Skipper Jacob Andersen  
Bager og dennes enke Grith  
Gert Bachersdatter.

1888-1892: Styrmd. Peter Alb. Larsen.

1892-1938: Matros Peter Mogens(en)  
Albertsen og dennes enke  
Trein Albertsen.

1938-1957: Bagermest. Laurits Mo-  
gensen.

1957- : Fru Kirsten Mogensen.

*Bygningsbeskrivelse:* Grundmuret bygning med heltag med bølgeeternit. Bygningen er inddelt i ni fag og hviler på en høj, sort sokkel med kampesten i den østre ende. Herover står facaderne vandskurede og gulkalkede med hvid hovedgesims af træ. I sydfacaden er indgang i vest med en gammel, sammenstemt dør med firrudet vindue i. Øst herfor er et halvt vinduesfag, bestående af een ramme med tre ruder; dernæst er indgang med en fyldingsdør. Øst for denne er fire torammede vinduer med tre ruder i hver ramme og klinkesålbænke. Øst for disse en nyere tofløjet dør med ruder. I de to østre fag er to fag vinduer af samme udseende som de ovenfor beskrevne. Alle vinduerne er forholdsvis nye og malet stærkt grønne. I søndre tagflade er fire ovenlysvinduer. Under taget en zinktagrende. Østgavlen er grundmuret til bjælken, derover beklædt med plader. Soklen sorttjæret, murværket gulkalket, pladerne malet beige. I overgavlen er et torammet, imprægneret vindue med tre ruder i hver ramme. Nordsiden er gulkalket og har hvid sugfjæl. I den østre del af nordsiden, som vender ud til Lodsstræde, er to torammede vinduer af forskellige dimensioner, det ene med to tværsprosser i hver ramme, det andet uden sprosser. Begge med skifersålbænk og fladbue-

*Lodsstræde 7, 5 og 1. (NM 1977).*





Lodsstræde 11, sydgavl. (NM 1977).

LODSSTRÆDE 11, matr.nr.211.

- ? –1828: Jacob Jacobsen Kirkerup.  
 1828–1829: Chr. Jensen Helsingør.  
 1829–1838: Matros Ole Tønnesen  
 Baasted.  
 1838–1855: Trein Peter Busch, enke ef-  
 ter ovenstående.  
 1855–1873: Arb.md. Chr. Nielsen og  
 dennes enke Ane Marie  
 Jørgensen.  
 1873–1893: Ane Marie Nielsen, senere  
 g.m. Per Magnusson Nils-  
 son.  
 1893–1915: Arb.md. og vægter Lars  
 Frandsen.  
 1915– : Arb.md. Martin Lauritz  
 Frandsen og dennes enke.

LODSSTRÆDE 13, matr.nr.212.

- 1872–1895: Jens Tønnesen Løber og  
 dennes enke Trein Jan Pe-  
 tersen.  
 1895–1950: Tønnes Løber og Jan Lø-  
 ber, begge matroser.

stik. Desuden er i det østre fag spor af en tidligere muråbning. I den del af nordsiden, der vender ind til naboens gård, er et torammet vindue med tre ruder i hver ramme samt vandnæse; et halvt fag af samme udseende samt et lille nyere tophængt vindue med råglasrude. Under taget en zinktagrende. I den nordre tagflade en nyere, vandskuret og gulskalket skorsten ved kip.

Til Lodsstræde i øst et nyere, sort plankeværk med låge.

*Bygningshistorie:* Huset er opført i 1837, dog muligvis med anvendelse af elementer af et 1700-tals bindingsværkshus i ni fag, der indtil da havde ligget på grunden. Det nye hus var ligeledes inddelt i ni fag, men 4½ alen kortere end det gamle; størstedelen af huset var grundmuret, resten i bindingsværk med murede tavler. Taget var stråtagt og huset forsynet med engelske vinduer. Inden 1874 var hele bygningen blevet omsat i grundmur. En del af huset var da indrettet til brændehus med indgang med en glat dør; til beboelsen var indgang med en tofløjet fyldingsdør. Af vinduerne var fem fag med store og seks fag med små ruder, skorstenen var nyopmuret, loftet var ikke udnyttet til beboelse. I 1880'erne var indrettet høkerbutik i en del af ejendommen. Et stykke ind i dette århundrede indrettedes bageri med tilhørende butik i en del af bygningen. Til butikken var indgang i nordsiden. Bygningens oprindelige stråtag udskiftedes i 1932 med eternit. Vinduerne er nylig udskiftet, ligesom den nuværende skorsten er ny.

*Bygningsbeskrivelse:* Grundmuret bygning i tre fag med teglhængt heltag. Over den glatpudsede, sorte sokkel står facaderne vandskurede og gulmalede, afsluttet af en hvid, aftrappet hovedgesims. I østfacaden til gaden er to torammede vinduer (17"×34") med midtvertværsprosse. I tagfladen en zinkklædt kvist med sadeltag med lav rejsning; heri et torammet vindue med to ruder i hver ramme. I sydgavlen er et vinduesfag som østfacadens (17"×28") samt i overgavlen et torammet vindue med kulørte blyindfattede ruder. Fra gården i vest er indgang med en fyldingsdør med ruder samt nord herfor et vindue, som de øvrige. Den nordre del af bygningen er skjult bag sidehuset. Alt træværk er malet grønt.

Sammenbygget med forhuset i vest er et grundmuret halvtagssidehus med kælder samt mansardtag med tagpap. Bygningen har sort, glatpudset sokkel, glatpudset, gulmalet facade og hvid, aftrappet hovedgesims. I etagen et torammet vindue (16½"×33") med to ruder i hver ramme. Til kælderen er nedgang med lemme over. I mansardtaget i syd er et torammet vindue med to ruder i hver ramme.

Til Lodsstræde er i syd et grønmalet plankeværk af lodrette planker; heri en låge.

*Bygningshistorie:* Bygningen har fået sit nuværende udseende i begyndelsen af dette århundrede, hvor en lerklinet bindingsværksbygning i tre fag med stråtag blev omsat i grundmur. Dette hus blev første gang indtegnet til brandforsikring i 1855, men er utvivlsomt betydelig ældre. Ved ombygningen bibeholdtes stråtaget og gavltrekanterne af brædder. Gavlene murede helt op i spidsen omkring 1920. Stråtaget udskiftedes med tegl i 1937, tagkvisten er formentlig påbygget ved samme lejlighed.

Sidehuset er opført i 1930'erne.

*Bygningsbeskrivelse:* Grundmuret bygning med stråtag med kragtræer. Over den sorte, murede sokkel står facaderne glatpudsede og gulmalede, i syd med en hvid, aftrappet hovedgesims af træ, i nord med sugfjæl. I sydfacaden er indgang med en nyere, grønmalet dør med råglasrude. Øst for døren er to torammede vinduer (16"×41") med tre ruder i hver ramme og klinkesålbænke. Vest for døren er en lille tophængt vindues-



Lodsstræde 15 set fra nordøst, gavl til gaden. (NM 1939).



1950: Purser Axel Lynggaard Petersen.  
 1950–1963: Havnebetj. Henry Løber.  
 1963– : Fru Evy Tollroth Petersen.

ramme med to ruder samt et vindue som de ovenfor beskrevne. Det vestre fag er skjult af den nedenfor beskrevne halvtagsbygning. Under taget en plastictagrende. Ved tagskægget en række tagsten. I søndre tagflade er to jerntagvinduer. I den nordre tagflade er en nyere, gulmalet skorsten. Mod vest er bygningen sammenbygget med Skipperstræde 10; i taget en brandkam. I østgavlen til Lodsstræde er et torammet vindue med tre ruder i hver ramme og skifersålbænk; i gavltrekanthen herover er en torudet vinduesramme samt en grønmalet vindske. Samtlige vinduer er malet grønne.

I gården mod vest er en grundmuret halvtagsbygning med paptag. Bygningen, der støder op til hovedbygningen, er gulmalet. I østfacaden er indgang med en flammeret halvdør med rude, desuden et torammet vindue med tre ruder i hver ramme og klinkesålbænk.

Til Lodsstræde er et nyere, grønmalet plankeværk af lodrette planker; heri en låge.

*Bygningshistorie:* Huset er opført i 1884 med genanvendelse af spær og lægter fra en bindingsværksbygning, der tidligere lå på grunden. Det nye hus opførtes i grundmur, dog med gavlen til naboen i vest i mur og bindingsværk; denne gavl må da formodes at stamme fra det gamle hus. Huset havde stråtag og en snæver skorsten med 2 alen høj pibe. I bygningen var indrettet to beboelseslejligheder, hvortil indgang med en tofløjet fyldingsdør; vinduerne var alle med store ruder. Den oprindelige indgangsdør blev i midten af 1960'erne erstattet af den nuværende dør. Samtidig blev den gamle skorsten nedrevet og den nuværende opmuret.

Halvtagsbygningen i gården er opført i midten af 1960'erne.

LODSSTRÆDE 15/  
 FOGDENS PLADS 3,  
 matr.nr. 215a.  
*Fredet i klasse B.*

?–1795 Skipper Theis Carl(sen)  
 –1831: Berthelsen og dennes enke  
 Bendte Hendricksdatter.  
 1831–1881: Skipper Jan Carlsen Jans.  
 1881–1940: Skibsfør. Carl Jansen Jans  
 og dennes enke Trein Jans.

*Bygningsbeskrivelse:* Grundmuret bygning med teglhængt heltag. Over størstedelen af sydsiden er en muret frontkvist. Bygningen hviler på en sort sokkel af mur og kampesten, hvorover facaderne står vandskurede og gulkalkede med brændte lejefuger, til begge sider afsluttet af en hvid, profileret hovedgesims. I sydfacaden er indgang med en tofløjet, beklædt dør af Blichmanntypen, over den grøn- og brunmalede dør er et halvrundt vindue med otte ruder. Ved døren er indmurede stabler, formentlig til en vinterdør. Vest for døren er tre torammede vinduer (18½"×45") samt umiddelbart vest for døren en lille udelt vinduesramme. Øst for indgangen er fire lignende vinduer, men placeret lidt lavere, desuden spor



1940–1963: Enkefru Petrea Jensine  
Wheeler og fru Dagmar  
Math. Stoumann.  
1963– : Ing. Kaj Kirstein.

efter et tilmuret fag af samme dimensioner længst i øst. Under vinduerne er vandnæser af træ afdækket med tagpap. Ved de fire fag øst for døren er stabler til skodder. I frontkvisten – der er placeret over indgangsfaget og de tre vinduesfag på hver side heraf – er en dør med kulørte ruder i den øverste del, herfra er udgang til en altan over indgangsdøren. Vest for døren er fire torammede vinduer og øst for døren tre fag, alle med fladbuestik; under vinduerne er sålbænke afdækket med tagpap. Såvel vinduerne her som i stueetagen har grønmalet karmtræ, medens rammerne, der alle har tre ruder, er uden maling. I nordsiden er tre torammede vinduer (18½"×45") med tre ruder i hver ramme, samt længst mod øst et mindre, torammet vindue med to ruder i hver ramme. I nordre tagflade er fire ovenlysvinduer samt to jerntagvinduer. I østgavlen til Lodsstræde er to torammede vinduer med stabler og hvirvler til skodder, i hver ramme er tre ruder, i overgavlen er to lignende fag, men af lavere og bredere format, i gavlsipidsen en lille udelt ramme. I tagryggen er mod øst en kikkenborg, hvis sider er beklædt med gul- og grønmaledede plader; i hver side er et trerammet vindue med tre ruder i hver ramme, på taget er tagpap.

Mod vest i gården er en grundmuret halvtagsbygning med tagpap. Bygningen er orienteret nord-syd. Det nordøstre hjørne er skråt afskåret. Til bygningen, der er gulmalet, er indgang med en fyldingsdør; desuden tre udelte vinduesrammer.

Sammenbygget hermed i syd er en halvtagsbræddebygning, gulmalet, med paptag. Heri er to glatte døre samt et torammet vindue med tre ruder i hver ramme.

Sammenbygget med ovennævnte i syd er en øst-vestvendt, grundmuret bygning med heltag med lav rejsning; herpå tagpap. Hertil er indgang fra nord med en fyldingsdør med ruder. I taget en høj skorstenspipe med rør.

Mod øst i gården et espalierlysthus med paptag.

*Bygningshistorie:* Ejendommen indtegnedes første gang til brandforsikring i 1795, hvor den stod i ti grundmurede fag med teglhængt tag. Bygningen synes at have haft en kvistopbygning over de tre vestre fag, idet der over disse omtales en sal med to fag vinduer, som ikke kan have været anbragt i vestgavlen, da denne, som i dag, var bygget sammen med naboen. I sydfacaden var desuden otte fag engelske vinduer, hvoraf i al fald de tre fag på hver side af døren var forsynet med skodder. Over døren, der står uændret i dag, var en forstuekvist, hvori et engelsk vindue. I østre undergavl var to fag engelske vinduer, antagelig anbragt som de nuværende, idet der i de to østre fags nordside var afdelt et spisekammer, der formentlig har fået lys fra det lille vinduesfag i nordsiden, selvom dette vindue først omtales senere. Gavlen var grundmuret helt op i spidsen, og her var anbragt et engelsk vindue samt en lem. I 1880 blev huset istandsat og ombygget, hvorved kvisten udvidedes til det nuværende omfang, og bygningen fik sit nuværende udseende. Der var nu indrettet to beboelseslejligheder i underetagen og een i kvisten. Også kikkenborgen nævnes på dette tidspunkt; da der ikke findes beskrivelser af ejendommen mellem 1795 og 1880, er det imidlertid ikke muligt at datere denne med sikkerhed. En sammenligning med opførelsetidspunktet for de øvrige kikkenborge i byen gør det dog sandsynligt, at også denne er resultat af ombygningen i 1880. I begyndelsen af dette århundrede havde en privat real-skole til huse i bygningen.

De to nord-sydvendte sidebygninger er opført i 1880, den nordre dog ombygget ved midten af dette århundrede, hvor tidligere bræddevægge erstattedes af gasbeton.

Den øst-vestvendte, grundmurede bygning indtegnedes til brandforsikring i 1880, på hvilket tidspunkt dens alder angives som ukendt. Bygningen havde da skifertag og tjente som brændehus. I begyndelsen af

Lodsstræde 15, kikkenborg, set fra sydvest. (NM 1978).





*Lodsstræde 17 og 15. (NM 1939).*



LODSSTRÆDE 17/  
FOGDENS PLADS 1, matr.nr. 216.  
*Fredet i klasse B.*

- ?-1796-? : Skipper Hans Henrichsen  
Palm.  
?-1840  
-1852: Skipper Alb. Jansen.  
1852-1901: Styrmd. Jørg. Peder Møller  
og dennes enke.  
1901-1939: Lods Lauritz Emil Møller  
og dennes enke Ida Vil-  
helm. Møller.  
1939-1942: Eiler Willy Andersen.  
1942-1952: Fru Martha Emilie  
Schjønnemann.  
1952-1961: Peter Tønnesen.  
1961-1972: Formd. Helge Svendsen.  
1972-1975: Hans Felix Siebenhaar.  
1975- : Suzanne Kozeluh og Elise  
Strøll Kozeluh.

dette århundrede indrettedes vaskehus, og bygningen forsynedes med skorsten. Skifertaget udskiftedes med pap ved midten af dette århundrede.

Lysthuset er formentlig opført omkring århundredskiftet.

*Bygningsbeskrivelse:* Grundmuret bygning med teglhængt heltag. Bygningen hviler på en høj sort kampestenssokkel, hvorover bygningen står vandskuret og gulmalet, i øst afsluttet af en hvid, aftrappet hovedgesims, der brydes af en gavlkvist over det tredie fag fra nord. I østfacaden er fem uregelmæssigt fordelte, torammede vinduer. Det søndre fag har tre ruder i hver ramme, under vinduet en klinkesålbænk. De øvrige fag har alle udelte rammer, under det nordre fag er klinkesålbænk, ved dette fag ses spor efter en tidligere indgang. Under de tre øvrige fag er vandnæser, ved de to er stabler til skodder. I den lille gavlkvist er et torammet vindue med to ruder i hver ramme samt et udelt hanebåndsvindue. Vinduerne er malet grønne og hvide. I østre tagflade er et ovenlysvindue. Den nordre del af bygningens vestside er skjult bag en lille, grundmuret halvtagsbygning med paptag, hvori indgang med en glat dør. Syd for halvtagsbygningen er et torammet vindue med tre ruder i hver ramme og et højtsiddende vindue med råglasrude, herved er spor efter en tidligere dør. Over denne del af bygningen er en stor, lukket udbygning i taget, hvilende på murede piller i gården. I denne udbygning er i nord og syd et trerammet vindue med to ruder i hver ramme. Den søndre del af vestfacaden har spor efter tidligere muråbning. Under taget en grønmalet sugfjæl samt en ligeledes grønmalet zinktagrende. I tagfladen et ovenlysvindue. Nordgavlen er uden muråbninger, under halvvalmen er et grønt bræt. I sydgavlen er indgang med en fyldingsdør med råglasrude, desuden et torammet vindue med tre ruder i hver ramme. I overgavlen et trerammet vindue, ligeledes med tre ruder i hver ramme. Under halvvalmen er en hvid, aftrappet gesims.

Mod sydvest i haven er en grundmuret halvtagsbygning med paptag. Til bygningen er indgang med en glat halvdør, desuden er to torammede vinduer og eet femrammet, alle med to ruder i hver ramme. I taget en høj skorstenspipe.

Grunden indhegnes af et grønmalet plankeværk af lodrette planker, heri en låge.

*Bygningshistorie:* Bygningens nuværende udseende er stærkt præget af ombygninger foretaget i dette århundrede. Bygningen er opført før 1796, hvor den indtegnedes til brandforsikring. Huset stod da, som i dag, helt i grundmur med tegltag, inddelt i seks fag. Vinduerne var alle med engelske rammer og engelsk glas med små ruder; i eet fag var jernstænger og for eet fag ud til Lodsstræde var hængeskodder. I et af de søndre fag var indgang med en dobbelt yderdør. Inden 1840 var indrettet et værelse på loftet. Indgangen flyttedes siden til det nordre fag, men er sløjfet ved midten af dette århundrede, hvor der i stedet er etableret indgang i sydgavlen. Såvel sydgavlen som vestfacaden er stærkt ombygget i dette århundrede. Tilbygningen i vest er påbygget omkring 1940.

Den grundmurede bygning i sydvest er opført et stykke ind i dette århundrede.

LYBÆKSTRÆDE 1/  
JAN TIMANNS PLADS 4,  
matr.nr. 49, 50.

- 1850-1879: Bagermest. Carl Alb.  
Schubert og dennes enke  
Karen Kristine Schubert.

*Bygningsbeskrivelse:* Grundmuret bygning med teglhængt heltag. Over den sorte sokkel af mur og kampesten står bygningen vandskuret og gulmalet, til begge sider afsluttet af en hvid aftrappet hovedgesims, der i vest brydes af en muret, teglhængt gavlkvist over eet fag. I vestfacaden er seks uregelmæssigt fordelte vinduer med lod- og tværpост samt tværsporse i underrammerne; ved alle vinduer er stabler til skodder. Ved vinduet under gavlkvisten er murpillerne meget brede, medens de ved de tre fag



Lybækstræde set fra syd. T.h. vestfacaden af nr. 1, l.v. gavlene af nr. 4 og 6. (NM 1977).



- 1879–1918: Bagermest. Eduard Chr. Schubert og dennes enke Math. Schubert.  
 1918–1919: Bagermest. Harald Vald. Hagel.  
 1919–1921: A/S Autodepot for Skandinavi-  
 en.  
 1921–1924: Fabr. Aug. Reinche.  
 1924–1925: Smedemest. Gert Søren  
 Lundkvist.  
 1925–1939: Fisker Bertel Alb. Riber.  
 1939– : Handelsmd. Villads Lar-  
 sen og dennes enke Elga  
 Larsen.

nord herfor er ret smalle. Længst mod syd er et blændingsfelt af størrelse som de øvrige vinduer; heri er en lille, tophængt vinduesramme med to ruder. I soklen ved denne blænding ses spor efter en tidligere dør. I gavlkvisten er et torammet vindue med tre ruder i hver ramme. I vestre tagflade er tre jerntagvinduer. I tagryggen en skorsten med sokkel og krone. Østfacaden er uden muråbninger; under taget en plastictagrende. I østre tagflade er to jerntagvinduer samt en vandskuret og gulkalket skorsten med sokkel, krone og rør. Nordgavlen er uden muråbninger. I sydgavlen er i vest et torammet vindue med tre ruder i hver ramme og i øst en tofløjet fyldingsdør med høje ruder, herved er stabler, antagelig til en vinterdør; i overgavlen et torammet vindue med tre ruder i hver ramme. Alt træværk er malet grønt.

Nord for hovedbygningen en garagebygning med halvtag med bølgeeternit, til gaden en sort garageport.

I syd på grunden er en nyere, grundmuret garagebygning. Over den sorte sokkel står bygningen glatpudset og gulmalet med en lille, hvid, afrappet hovedgesims. I sydgavlen til Jan Timanns Plads er to garageporte, i gavltrekanten en luge. I nordre gavltrekant er ligeledes en luge og herunder i gavlen en dør. Alt træværk er imprægneret.

Til Lybækstræde er et sort plankeværk af lodrette planker på støbte stolper. Heri en låge.

*Bygningshistorie:* Bygningen er opført 1852-53, efter at den tidligere bebyggelse på grunden var nedbrændt i august 1852. Huset er opført for bager Carl Albert Schubert og indrettet til bageri og beboelse samt bagerbutik mod syd. På loftet var indrettet et lille kammer, medens loftet i øvrigt var i eet rum med melkasser; i forbindelse hermed var i kvisten en luge med to lemme og en udligger med vinde. Vinduerne var forsynede med skodder. I 1880 nævnes syv fag vinduer, alle med store ruder, hvoraf der var skodder for de seks fag, hvilket stablerne ved de seks fag til gaden da også stadig vidner om. Til huset var da fire indgange, een fra gaden, hvor blændingsfeltet er nu; denne dør, der var tofløjet, førte ind til

butikken. Derudover var endnu en tofløjet indgangsdør samt to indgange med glatte døre. På loftet var nu indrettet to værelser. I begyndelsen af dette århundrede blev bageriet nedlagt, og ejendommen indrettedes udelukkende til beboelse, hvorved den fik sit nuværende udseende.

Garagebygningerne er opført i midten af dette århundrede.

#### LYBÆKSTRÆDE 2, matr.nr. 35, 36a.

- 1845-? : Skipper Crilles Jansen Passer og dennes enke.  
 ? -1900: Marchen Crilles Passer.  
 1900-1918: Grønthdl. Jens Chr. Petersen og dennes enke Mette Kirstine Guldborg, f. Sørensen.  
 1918-1936: Postbud Fr. Gall.  
 1936-1971: Vævemest. Anders Aug. Andersson.  
 1971-1974: Niels Fiil og Lis Fiil.  
 1974- : Eva Westerlund og Ulf Helgstrand.

*Bygningsbeskrivelse:* Grundmuret bygning med teglhængt heltag. Bygningen hviler på en høj, sort kampestenssokkel; herover står sydfacaden pudset og gulmalet med hvid, aftrappet hovedgesims. Til bygningen er indgang med en tofløjet fyldingsdør; på hver side af denne er 3½ fag torammede vinduer (16½"×43") med tre ruder i hver ramme og skifer-sålbænke, det halve fag er placeret nærmest døren. Under taget en zinktagrende. I tagfladen en zinkdækket tagkvist med lav rejsning; heri et trerammes vindue med tre ruder i hver ramme, desuden et ovenlysvindue. I tagryggen er en vandskuret og gulmalet skorsten med sokkel og hvid krone. Til naboen i vest en brandkam. Nordsiden er gulkalket med en hvid aftrappet hovedgesims. Heri er to fag torammede vinduer med tre ruder i hver ramme, samt længst i vest en udelt vinduesramme. I tagfladen er to ovenlysvinduer. Træværket er malet brungrønt.

I gården mod syd er en halvtagsbræddebygning med paptag. Bygningen er malet brungrøn. I nordsiden er en revledør samt to trerudede vinduesrammer. Østgavlen vender ud til Lybækstræde.

Til Lybækstræde er et nyere, brungrønt plankeværk af lodrette planker. Heri en låge.

*Bygningshistorie:* En ældre, grundmuret og stråttækt, tofløjet bygning beliggende på dette sted nedbrændte i august 1852, hvorefter den nuværende bygning opførtes. Huset er opført i grundmur med teglhængt tag og indrettet til to beboelseslejligheder. Tagkvisten er formentlig påbygget i begyndelsen af dette århundrede. Bygningens ydre er i øvrigt ikke ændret væsentligt siden opførelsen.

Bræddebygningen i syd er opført som brændehus og retirade i 1913.

#### LYBÆKSTRÆDE 3, matr.nr. 48.

- 1852-1879: Bagermest. Carl Alb. Schubert og dennes enke Karen Kristine Schubert.  
 1879-1918: Bagermest. Eduard Chr. Schubert og dennes enke Math. Schubert.  
 1918-1919: Bagermest. Harald Vald. Hagel.  
 1919-1944: Købmd. Edv. Ravn.  
 1944-1963: Fru Theresia H. Ravn.  
 1963-1965: Fuldm. Else Ravn og ass. Axel Ravn.  
 1965- : Tegner Inger Schmidt.

*Bygningsbeskrivelse:* Grundmuret bygning med teglhængt heltag. Bygningen hviler på en sort kampestenssokkel, hvorover facaderne står vandskurede med hvid, aftrappet hovedgesims i syd og nord. Sydfacaden er skjult af en garagebygning på nabogrunden, Lybækstræde 1. Nordfacaden står gulmalet uden muråbninger. Under taget en zinktagrende. I vestgavlen til Lybækstræde er indgang med en glat, grønmalet dør med sidestykke, syd herfor en lille, udelt vinduesramme. I overgavlen en luge.

*Bygningshistorie:* Ved branden i august 1852 nedbrændte en stråttækt bindingsværksbygning beliggende på dette sted. Brandtomten købtes derefter af bager Schubert, der her lod opføre den nuværende bygning i grundmur med teglhængt tag til brænde- og materialhus, hvortil indgang med en glat dør. Bygningen har i dette århundrede været anvendt som lagerbygning i forbindelse med købmand Ravns forretning på Kongevejen.

#### LYBÆKSTRÆDE 4, matr.nr. 34a.

- 1825-1871: Skibsfør. Jacob Jansen Captain.  
 1871-1901: Skibsfør. Wilh. Heinr. Wulff.  
 1901-1916: Grønthdl. Jens Chr. Petersen og dennes enke Mette Kirstine Guldborg, f. Sørensen.

*Bygningsbeskrivelse:* Grundmuret bygning med gavnl til Lybækstræde. Bygningen har teglhængt heltag. Over den sorte sokkel af mur og kampesten står facaderne glatpudsede og gulmalede, afsluttet af en hvid, aftrappet hovedgesims. I sydfacaden er indgang med en mørk, imprægneret dør med en rund råglasrude; vest for døren er et fast vindue med kulørte, blyindfattede ruder. I sydfacaden er endvidere på hver side af døren et bredt, trerammes vindue med tværspisser foroven i de smallere yderrammer, medens den store midterramme er udelt. Under vinduerne er murede sålbænke. I den søndre tagflade er en zinkklædt tagkvist med

- 1916–1918: Arb.md. Isbrandt Petersen.  
 1918–1937: Bagermest. Harald Vald. Hagel.  
 1937–1944: Enkefru Ellen Nielsine Hagel, f. Petersen.  
 1944– : Automobilhdl. Dirch V. Petersen og dennes enke Gudrun Petersen.

sadeltag med lav rejsning; heri et trerammet, sprosseløst vindue. I tagfladen er endvidere et ovenlysvindue og to jerntagvinduer. I tagryggen to skorstene i gule sten med hætte. Under taget til begge sider er plastictagrender. I nordfacaden et torammet vindue med tre råglasruder i hver ramme. Østgavlen til gaden er stænkpuddset. I undergavlen er to torammede vinduer (16½"×42") med tre ruder i hver ramme og skifersålbænke; i overgavlen et lignende fag med klinkesålbænke. I vestre overgavl et lignende vindue med murstik over. Alle vinduer er hvidmalede.

Mod vest i gården er en halvtagsbræddebygning med paptag. Heri en glat dør.

Sammenbygget hermed i syd er en grundmuret halvtagsbygning, glatpuddset og gulmalet med paptag. Heri et torammet vindue med tre ruder i hver ramme og vandnæse samt indgang med en glat dør. I taget en gulmalet skorsten med rør.

Mod sydøst i gården en grundmuret, glatpuddset og gulmalet halvtagsbygning med paptag. Bygningen er indrettet til garage med en sorttjæret port i gavlen til Lybækstræde.

Til gaden et grønmalet plankeværk af lodrette planker. Heri en låge.

*Bygningshistorie:* Bygningen er opført, efter at et ældre, stråtækt bindingsværkshus var nedbrændt i 1852. Huset, der stod færdigt i 1854, er opført i grundmur med tegltag og fra opførelsen indrettet til to beboelseslejligheder med fælles indgang fra gården i syd med en tofløjet fyldingsdør. Bygningen istandsattes i 1874, og fra dette tidspunkt havde den 11½ fag vinduer med store ruder, og på loftet var indrettet et værelse i hver gavl. Sit nuværende udseende, med de store vinduer og tagkvisten, har bygningen fået ved midten af dette århundrede.

De øvrige bygninger er alle opført i dette århundrede.

#### LYBÆKSTRÆDE 6/ NØRREGADE 17, matr.nr. 30.

- 1816–1868: Skibstømr. Jens Christian(sen) Bødker og dennes enke Marchen Jan Cornelius.  
 1868: Skibsreder Niels Jansen Holte.  
 1868–1925: Lods Carl G. Alb. Petersen.  
 1925–1955: Skibsfør. Alfr. Laurits Schmidt.  
 1955–1971: Fru Agnes Nicoline Christiansen.  
 1971–1972: Erik, Svend Niels og Jørg. Christiansen.  
 1972–1977: Dir. Henn. Busch-Jensen.  
 1977– : Niels Busch-Jensen.

*Bygningsbeskrivelse:* Grundmuret bygning med teglhængt heltag. Over den høje, sorte kampestenssokkel står facaderne glatpuddsete til vinduernes underkant, derover vandskurede og malet lys beige. Facaderne afsluttes i nord og syd af en hvid, aftrappet hovedgesims. I sydfacaden er indgang med en tofløjet fyldingsdør med overvindue. Vest for indgangen er tre torammede vinduer (15½"×41") med tre ruder i hver ramme; under vinduerne er vandnæser og skifersålbænke. Øst for døren er 2½ fag vinduer af samme udseende. Ved alle vinduer er stabler og hvirvler til skodder. Under taget en plastictagrende. I søndre tagflade tre ovenlysvinduer. I tagryggen en vandskuret og gulkalket skorsten med sokkel og krone. I nordfacaden er to torammede vinduer som vinduerne i sydfacaden og, øst for disse, to halve fag af samme udseende. Ved alle vinduerne er stabler til skodder, ved de tre østre tillige hvirvler. I taget er en tagkvist med sadeltag med lav rejsning, herpå tagpap; heri et torammet vindue med højtsiddende tværsporse samt lille lodsprosse i den øverste del. I tagfladen er endvidere to jerntagvinduer. Østgavlen til Lybækstræde er glatpuddset og malet. I undergavlen er et torammet vindue med tre ruder i hver ramme, stabler og hvirvler til skodder; nord for dette en blanding af samme dimensioner. I overgavlen er et lignende fag samt et udelt hanebåndsvindue. Alle vinduer er malet brune.

Mod sydøst i gården ligger en grundmuret halvtagsbygning med bølgeaternittag. Bygningen har sort, muret sokkel, gulmalet facade og hvid sugfæl. Til bygningen er indgang med en fyldingsdør i nord. I vestgavlen er et torammet vindue med seks ruder i hver ramme. I østgavlen til gaden en vinduesramme med tre ruder.

Mellem de to bygninger er til Lybækstræde et grønmalet plankeværk af lodrette planker; heri en låge.

*Bygningshistorie:* Ved branden d. 1.8.1852 nedbrændte en ældre, lerklinet,



MAGSTRÆDE 1  
se Kongevejen 25.

MAGSTRÆDE 2  
se Kongevejen 27.

MAGSTRÆDE 3-5  
se Strandgade 30.

MAGSTRÆDE 4/  
STRANDLINIEN 15,  
matr.nr. 287.

?-1818

-1851: Niels Nielsen Kromann.

1851-1880: Karen Niels Kromann,  
enke efter styrmd. Dirk Ol-  
sen Wass.

1880-1901: Fastlods Corn. Jacob Jan-  
sen og dennes enke Ane  
Jansen.

1901-1902: Blikkenslag.mest. C. J.  
Stripp, landmd. H. Jansen,  
købmd. J. R. Jansen, P. H.  
Strømberg, P. Jansen, J.  
Sørensen og C. Leth.

1902-1912: Købmd. A. P. Schmidt.

1912-1918: Bertha Henriette Schmidt,  
f. Jansen.

1918: Gross. Louis Poulsen.

1918: Red. Emanuel Rex.

1918-1922: Repr. Aage Grotkjær.

1922-1925: Bagermest. Fr. Nielsen.

1925-1927: Fisker Niels Sørensen.

1927- : Bleger, senere fisker og  
konfekturhdl. Jan  
Schwartz.

stråtækt bygning beliggende på dette sted. I løbet af det følgende år lod ejeren, skibstømrer Jens Christian Bødker, den nuværende bygning opføre. Ved en vurderingsforretning foretaget i 1868 blev vurderingssummen næsten fordoblet, uden at dette dog, efter arkivalierne at dømme, har givet sig synlige udslag i bygningens ydre; dog er huset formentlig på dette tidspunkt blevet forsynet med tagrender og nedløbsrør af zink. Bygningen var indrettet til beboelse med indgang fra gården i syd og havde 12 fag engelske vinduer, hvoraf de ti var forsynet med skodder. Bygningen er ikke ændret væsentligt siden.

Den grundmurede halvtagsbygning i gården er opført et stykke ind i dette århundrede.

*Bygningsbeskrivelse:* Grundmuret bygning med teglhængt heltag med hvidtet forskælling. Bygningen hviler på en grå, pudset sokkel, i vestgavlen til Magstræde med sorte kampesten. Herover står bygningen glatpudset og gulmalet med hvid, aftrappet hovedgesims af træ. I sydfacaden er to store vinduesfag med to lodposte i hvert, den bredere midterramme er udelt, medens yderrammerne har en tværsporse foroven. Vest for disse to fag er et dannebrogsvindue med kulørte, blyindfattede ruder. Under vinduerne er klinkesålbænke, karmtræet og postene er malet lys turkis, medens rammerne er imprægnerede. Det østre fag er skjult af den nedenfor beskrevne bygning, hvorfra der er indgang til hovedbygningen med en glasdør, og øst derfor en udelt råglasrude. Under taget en beigefarvet zinktagrende. I den søndre tagflade er to zinkklædte tagkviste med sadeltag med lav rejsning. I den vestre er et vindue med to lodposte og tværpost, i den østre fire udelte rammer. Desuden et ovenlysvindue. Nordfacaden står vandskuret og gul over den sorte kampestensokkel. I den vestre del af nordsiden er et torammet vindue med tre råglasruder i hver ramme, herunder vandnæse. I tagfladen et jerntagvindue. I vestgavlen til Magstræde er et trerammet vindue med tværsporsor i yderrammerne, i gavltrekanter et trerammet vindue med tværsporsor foroven. I østgavlen, der delvis er skjult af nabobygningen, er et halvt vinduesfag med råglasrude.

Tilbygget sydfacadens østre fag er en lille, grundmuret bygning i gule sten med fladt tag. Heri er mod vest indgang med en lakeret lameldør. Mod syd er et trerammet vindue med tværsporse foroven.

Mod sydvest i gården en grundmuret halvtagsbygning. Bygningen er vandskuret og gulmalet. I nordfacaden er to indgange med lysegrå fyldingsdøre samt to halve vinduesfag, bestående af en ramme med tværsporse foroven; vinduerne er malet hvide og turkis, herunder klinkesålbænke. Under taget en gråmalet zinktagrende. I østgavlen er et trerammet vindue med tværsporse foroven; i vestgavlen et torammet vindue med tre ruder i hver ramme. I taget en høj skorsten i røde sten med hætte.

Ud til Strandlinien ligger en lille, grundmuret butikbygning i blank mur med fladt tag. I øst er to store butiksruder samt indgang i midten med en glasdør.

Til Magstræde et gråmalet plankeværk med låge.

*Bygningshistorie:* Huset har fået sit nuværende udseende ved talrige ombygninger, såvel i sidste halvdel af forrige århundrede som i dette århundrede, af et ældre hus. Hvorledes det gamle hus oprindeligt har set ud, vides ikke, men da det i 1818 blev indtegnet til brandforsikring, stod det i otte fag, hvoraf en del i grundmur og en del i bindingsværk; huset var teglhængt og indrettet til beboelse med engelske vinduer og fyldingsdøre. I 1851 lod Karen Niels Kromann denne bygning forlænge ved en grundmuret tilbygning i øst i tre fag med tegltag. Herved lod hun det imidlertid ikke blive, idet hun allerede seks år senere lod hele huset ombygge, så det derefter fremtrådte i 12 grundmurede fag, stadig med tegltag. Bygningen



Magstræde 4, vestgavl. (NM 1977).

#### MAGSTRÆDE 6, matr.nr. 288a.

- ?–1796 Skipper Ouscher Dirchsen  
–1820: og dennes enke Ane Eybertsdatter.  
1820–1823: Agt Ouscher Dirchsdatter, enke efter lods Jan Nielsen Kromann.  
1823–1863: Jacob Dirch(sen) Jans.  
1863–1904: Skibstømr., senere fisker Lars Peter Krogh.  
1904–1918: Frk. Anna Petrine Krogh.  
1918–1937: Smed Gotfred Lundqvist.  
1937– : Farvehdl. Adrian Palm Steffen.

#### MAGSTRÆDE 8/ STRANDGADE 32, matr.nr. 288c.

- Indtil 1847: Som Magstræde 6.  
1847–1848: Neel Anders Olsen Broders.  
1848–1857: Dirch Jansen Schmidt.  
1857–1902: Matros Lars Larsen Lyngby d. Yngre.  
1902–1934: Frk. Ane Lars Larsen Lyngby.  
1934–1942: Havnearb. Lauritz Georg Lyngby.  
1942–1944: Styrmd. Eiler Willy Andersen.  
1944–1949: Skomagermest. Erik Oldenburg.  
1949–1951: Repr. Otto Ravn.  
1951–1955: Læge Viggo Christensen.

var fremdeles indrettet til beboelse og på loftet var nu indrettet et værelse. I 1880 blev bygningen istandsat. Den var nu indrettet til to beboelseslejligheder, idet større dele af loftet synes inddraget til beboelse. På dette tidspunkt havde huset to skorstene, begge med to alen høje piber; under tagets søndre side var tagrende af zink med nedløbsrør. Samtlige vinduer, 11 fag samt to enkelte, var med store ruder; i vestgavlen var anbragt en luge, og fra gården var to indgange, den ene med en fyldingsdør. Huset ombyggedes atter i 1902. Herefter synes ejendommen atter at være een beboelse. Hvilke ydre ændringer denne ombygning i øvrigt har givet sig udslag i, fremgår ikke af arkivalierne, men i al fald synes den ene skorsten at være nyopmuret. I midten af dette århundrede har der på loftet været indrettet en selvstændig lejlighed, som nu atter er sløjfet. Tagkvistene er påbygget i dette århundrede, dog ikke samtidig. Det samme gælder isættelsen af de brede vinduesfag; her er dog nylig isat nye rammer med termoruder. Skorstenene er fjernet ved midten af dette århundrede, hvor også den lille tilbygning i gule sten er opført.

Det grundmurede vaskehus er opført omkring 1940.

Butiksbygningen ud til havnen er opført omkring 1940 i stedet for en bræddebygning, der i nogle år havde været anvendt som chokolade- og iskageudsalg om sommeren.

*Bygningsbeskrivelse:* Nord-syd-orienteret bygning med bølgeeternittag. Vestfacaden og den frie nordgavl er grundmuret, medens østsiden til dels står i bindingsværk med udmurede tafl. I vestfacaden er indgang med en fyldingsdør; nord for denne er fire torammede vinduer med tre ruder i hver ramme. Muren er pudset og gulkalket. I tagfladen to ovenlysvinduer. I den østre gavltrekant et vindue som de ovenfor beskrevne.

Til Magstræde et højt, grønt plankeværk med låge.

*Bygningshistorie:* I midten af forrige århundrede frasolgttes de fem søndre fag af en 11 fag lang, stråttækt bindingsværksbygning fra 1700-tallet, se Magstræde 8. De resterende fag, som var indrettet til beboelse, stod endnu i 1865 med egestolper og lerklinede vægge, brædegavl og stråtag, fire fag vinduer og to døre. Omsætningen til grundmur påbegyndtes før 1870, men nåede formentlig først sin nuværende udstrækning i 1892. Bygningen var da stadig indrettet til beboelse samt brændehus og havde en skorsten med 2 alen høj pibe. Inden 1916 var der tillige indrettet et værelse på loftet. Da farvehandler Palm Steffen i 1937 havde overtaget bygningen, lod han denne indrette til lagerbygning; samtidig hermed udskiftedes det oprindelige stråtag med det nuværende eternittag.

*Bygningsbeskrivelse:* Grundmuret bygning med stråtag med kragtrær. Bygningen hviler på en sort sokkel af mur og kampesten. Herover står facaderne pudsede og gulmalede. I vestsiden en gulmalet sugfjæl, i øst en hvid, aftrappet hovedgesims af træ. I vestfacaden er indgang med en fyldingsdør. Syd for døren er et vindue med to udelte rammer. Den nordre del af vestsiden skjules af den nedenfor beskrevne, grundmurede tilbygning. Under taget en gulmalet tagrende, ved tagskægget en række tagsten. I vestre tagflade et jerntagvindue. I tagryggen en vandskuret skorsten med sokkel og krone. I østfacaden er et dannebrogsvindue med råglasruder og klinkesålbænk. Mod nord er bygningen sammenbygget med Magstræde 6. I sydgavlen til Strandgade er tre torammede, sproseløse vinduer; i gavltrekanten herover to lignende fag. Såvel dør som vinduer samt vindskede i syd er malet blågrå.

Ved den nordre del af hovedbygningen er en lille, grundmuret halvtagstilbygning med tegtag. Bygningen har sort, muret sokkel og pudset, gulmalet facade. I vestgavlen til Magstræde er en lille, bundhængt vinduesramme med råglasrude.

- 1955–1958: Inga Kristensen.  
 1958–1962: Styrmandsasp. Niels Clemens Sørensen.  
 1962–1966: Kleinsmed Poul Hans Stefensen.  
     1966: Luftkapt. Palle Bentsen.  
 1966–1969: Reklamekons. Søren Bruhn.  
 1969–1972: Planlægger Helge Camp-hanssen.  
 1972–1974: Bartender Henn. de Renouard.  
 1974–1975: City Bank.  
 1975– : Dir. Bent Ren.

## NYBY 1, matr.nr. 334o.

- 1842–1866: Skipper Niels Jeppesen Taarnby og dennes enke Marchen Hans Møllers.  
 1866–1901: Bådfør. Peter Svendsen, g.m. Ehm Niels Jeppesen.  
 1901–1907: Fyrass. S. Jacobsen.  
 1907–1924: Corn. Corneliusen og dennes enke Rasmine Jacobine, f. Schwartz.  
 1924–1940: Enkefru Ane Petersen.  
 1940–1958: Bådebyg.mest. Henrik C. Petersen.  
 1958– : Dragør Kommune.



Nyby 3, østfacade. (NM 1977).

## NYBY 3, matr.nr. 334p.

*Bygningshistorie:* I 1796 lod skipper Ouscher Dirchsen sin ejendom vurdere til indtegnning i brandforsikringskassen. Ejendommen bestod da, foruden af diverse udhuse, af en stråttækt hovedbygning i 11 fag, hvoraf de tre søndre fag var i grundmur, medens den øvrige del af huset stod med egestolper og lerklinede vægge. I femte eller sjette fag fra nord var indgang med en flammeret halvdør. Bygningen var indrettet til beboelse med en vævestue i de tre søndre fag. Overalt i bygningen var vinduer med engelske ruder i blyrammer. I den frie sydgavl var i gavltrekanten to vinduesfag. I midten af forrige århundrede blev de fem søndre fag frasolgt som en selvstændig ejendom med indgang fra gården i vest og helt indrettet til beboelse med undtagelse af loftet, men tilsyneladende ikke ændret i det ydre siden 1700-tallet. Bygningen omsattes helt i grundmur omkring århundredskiftet. Loftet er formentlig først inddraget til beboelse i dette århundrede, hvor bygningen også er forsynet med andre vinduer.

Den lille tilbygning er opført omkring 1960.

*Bygningsbeskrivelse:* Grundmuret bygning med teglhængt heltag. Over den sorte, pudsede sokkel står bygningen vandskuret og gulkalket med en hvid, aftrappet hovedgesims. I østfacaden er indgang med en fyldingsdør med to høje råglasruder og fladbuestik. Nord for døren er et trerammert vindue med højtsiddende tværsporse i yderrammerne og fast rude i midten. I tagfladen er en muret, teglhængt, afvalmet heltagskvist, hvori et vindue med tre udelte rammer. Endvidere et jerntagvindue. Under taget en zinktagrende. I tagryggen en vandskuret skorsten med sokkel og krone. I vestsiden er en lille ludetilbygning, hvori indgang med en fyldingsdør med ruder. Nord for døren en lille, firrudet vinduesramme. Over den nordre del af bygningen er en grundmuret gavlkvist, hvori et torammert vindue med tre ruder i hver ramme. Den aftrappede hovedgesims fortsætter som en plattegesims over gavlkvistens fod. Den nordre del af vestfacaden er skjult bag den nedenfor beskrevne sidebygning. I den frie nordgavl er to torammede vinduer med tværsporse foroven, fladbuestik og støbte sålbænke. Dørene er malet grønne, vinduerne grønne og hvide.

Sammenbygget med hovedbygningen er en grundmuret sidebygning i nord med teglhængt heltag. Over den sorte sokkel står bygningen vandskuret og gulkalket med hvid, aftrappet hovedgesims. I sydfacaden er to grønmaledede revledøre og to torammede vinduer med tre ruder i hver ramme; alle muråbninger i denne side med fladbuestik. I nordsiden er et torammert vindue med tre ruder i hver ramme, men uden buestik. I den vestre gavltrekant er en trerudet vinduesramme. Under taget en zinktagrende. I tagryggen en vandskuret skorsten med sokkel og krone.

Til gaden et lille, grønt stakit med låge.

*Bygningshistorie:* Ved branden i 1842 nedbrændte Niels Jeppesens hus i Von Ostensgade på matr.nr. 102. Han fik i stedet anvist byggegrund vest for byen på Dragør fælle, hvor han opførte sit nye hus i syv grundmurede fag og med teglhængt heltag. I 1866 deltes huset i to selvstændige ejendomme mellem Niels Jeppesens svigersønner; heraf udgør den nordre del Nyby 1. Det er formentlig i forbindelse med denne deling, at den østre indgang er etableret. Det brede vinduesfag er af nyere dato, idet bygningen oprindelig har haft samme type vinduer som Nyby 3. I 1901 nævnes et værelse på loftet. Kvistene i øst og vest er dog først påbygget i 1941, det samme gælder ludetilbygningen i vest.

Sidebygningen er opført i 1901, den østre del til beboelse, den vestre til vaskehus.

*Bygningsbeskrivelse:* Grundmuret bygning med teglhængt heltag. Over den



Nyby, østfacader. I forgrunden østgavl af Nyby 13. (NM 1977).



- 1842–1866: Skipper Niels Jeppesen Taarnby og dennes enke Marchen Hans Møllers.  
 1866–1895: Skipper Peter Jansen Junker, g.m. Ane Niels Jeppesen.  
 1895–1918: Matros Lauritz Madsen.  
 1918–1923: Skorstensfej.mest. Einar E. Hansen.  
 1923–1940: Købmd. Hans Thorv. Jans.  
 1940–1976: Frk. Thora Jans og frk. Alma Jans.  
 1976–1977: Frk. Thora Jans og frk. Ebba Bothmann.  
 1977– : Frk. Thora Jans og Dragør Kommune.

sorte, pudsede sokkel står bygningen vandskuret og gulkalket med en hvid, aftrappet hovedgesims. I østfacaden er indgang med en grønmalet fyldingsdør med overvindue. Syd for indgangen er to torammede vinduer med tre ruder i hver ramme; vinduerne er malet grønne og beige med grønmaledede sålbænke. Under taget en zinktagrende. I tagryggen en gulkalket skorsten med sokkel og krone. I vestfacaden er indgang med en grønmalet fyldingsdør med rude og overvindue; umiddelbart nord for døren er en trerudet vinduesramme. Syd for indgangen er et torammet vindue med fire ruder i hver ramme og klinkesålbænk. Den søndre del af vestfacaden er skjult af den nedenfor beskrevne sidebygning. I tagfladen et jerntagvindue. I den søndre gavltrekan er to torammede vinduer med tre ruder i hver ramme og skifersålbænke.

Sammenbygget med hovedbygningen er mod syd i gården en grundmuret halvtagsbygning med paptag. Bygningen er vandskuret og gulkalket. I nordfacaden er indgang med en grønmalet fyldingsdør med ruder. Øst for døren er et torammet vindue med tre ruder i hver ramme. I vestgavlen er en torudet vinduesramme. Sydsiden er uden muråbninger.

Mod vest i gården står en grønmalet bræddebygning med halvtag med tagpap. I østfacaden er to revledøre og en seksrudet vinduesramme.

Til gaden øst for huset er et grønt stakit.

*Bygningshistorie:* Bygningen er opført efter branden i 1842, som den søndre del af en større bygning, se også Nyby 1. I 1866 deltes denne bygning i to selvstændige ejendomme. Bygningens ydre er ikke ændret væsentligt siden.

Den grundmurede sidebygning er opført i 1922 som køkken. Bræddebygningen i vest er formentlig opført omtrent samtidig hermed.

NYBY 5, matr.nr. 334q, 334fæ.

- 1852–1880: Skipper Jan Jansen Jans og dennes arvinger.  
 1880–1917: Styrmd. Jan Jansen Jans og styrmd., senere havnefgd. Hendrik Jansen Jans.  
 1917–1929: Fhv. havnefgd. Hendrik Jansen Jans.  
 1929–1932: Skibsfør. Jan Henrik Jansen og dennes enke Thora Vilhelm. Jansen.

*Bygningsbeskrivelse:* Grundmuret bygning med teglhængt heltag med halvvalm. Bygningen er inddelt i fem vinduesfag; mod øst er en midtplaceret gavlkvist på to fag. Over den sorte sokkel står bygningen vandskuret og gulmalet med en hvid, profileret hovedgesims, der fortsætter over gavlkvistens fod. I det bredere midterfag er indgang med en tofløjet fyldingsdør med overvindue med kulørte, blyindfattede ruder. På hver side af døren er to vinduer med lod- og tværpost samt tværsporse i underrammerne, fladbuestik og stabler til skodder. I gavlkvisten er to torammede vinduer med tre ruder i hver ramme og fladbuestik. I trekanten herover, der indrammes af et hvidt, profileret gesimsbånd, er en oval rude. I østre tagflade et lille jerntagvindue. I tagryggen en gulmalet

- 1932–1945: Fru Karen Svendsen.  
 1945–1962: Malermest. Corn. Leth.  
 1962–1967: Kedelpasser Henn. Riber.  
 1967–1971: Fotograf Jørg. Henriksen.  
 1971–1972: Læge Hans Peter Vejlsted.  
 1972–1977: Marianne Vejlsted.  
 1977– : Birgit og Arne Andersen.



Nyby 5, østfacadens midterparti. (NM 1977).

NYBY 7, matr.nr. 334r, 334bt.

- 1842–1852: Skipper Poul Svendsen.  
 1852–1868: Smed Hans Peder Jansen.  
 1868–1873: Snedker Edv. Emil Holm.  
 1873–1899: Arb.md. Theis Nielsen  
 Heller.  
 1899–1906: Trine Theis Heller.  
 1906–1933: Væver Chr. Peter Christ-  
 ansen.  
 1933–1966: Arb.md. Edv. Nic. Olsen  
 og dennes enke Math. Ol-  
 sen.  
 1966– : Fru Ella Mühldorff, f. Ol-  
 sen.

skorsten med sokkel og krone. I vestfacaden er indgang med en nyere, sort dør med et halvt vinduesfag på hver side samt overvindue. På hver side af døren er et vindue som østfacadens. Vestfacaden er i nord og syd skjult af de nedenfor beskrevne bygninger. Under taget en hvid, aftrappet gesims samt en zinktagrende. I tagfladen tre ovenlysvinduer. I hver gavl er to fag vinduer som facaderne, i overgavlen to torammede vinduer med tre ruder i hver ramme. Under halvvalmen en hvid, aftrappet gesims. Alle vinduer samt døren i øst er malet mørkegrønne.

Sammenbygget med forhuset er mod syd i gården en grundmuret sidebygning med teglhængt heltag. Bygningen står vandskuret og gulmalet med hvid, aftrappet hovedgesims. I nordfacaden er indgang med en nyere, sort dør med stor råglasrude. Øst for døren er to torammede vinduer med tre ruder i hver ramme og fladbuestik. Under taget en zinktagrende. I tagryggen en gulmalet skorsten med sokkel. Sydsiden er uden muråbninger. I den vestre gavltrekant er en torudet vinduesramme.

Sammenbygget med forhuset mod nord i gården er en bræddebygning med halvtag med tagpap. Bygningen er beklædt med imprægnerede brædder. Til bygningen er indgang fra syd med en revledør. I vestgavlen er et stort vindue. I tilbygning til denne mod syd er en nyere verandabygning af sorte brædder med akryltag. I syd og vest er firrammede, udelte vinduer.

*Bygningshistorie:* Ved branden i 1852 nedbrændte et stråttækt bindingsværkshus, beliggende i Nørregade på matr.nr. 29, tilhørende matros Jan Jansen Hans' enke. Huset udflyttedes derefter til Nyby, hvor det opførtes for sønnen, skipper Jan Jansen Jans, i hovedtrækkene i samme skikkelse som den, hvori det fremtræder i dag. Bygningen var indrettet til beboelse samt brændehus og havde ifølge taksationsforretningen fra 1854 »et velindrettet køkken«. Omkring århundredskiftet var her indrettet to beboelseslejligheder. Bygningens ydre er ikke ændret væsentligt siden opførelsen, dog er døren i vest udskiftet i midten af dette århundrede.

Den vestre bygning i gården er opført efter hovedbygningen, men inden 1885, som beboelse, køkken og vaskehus.

Bræddebygningen i nord er opført som brændehus, formentlig i slutningen af forrige århundrede. Bygningen havde oprindeligt tegltag, som er udskiftet med det nuværende paptag i midten af dette århundrede, hvor bygningen også er blevet beklædt med imprægnerede brædder.

*Bygningsbeskrivelse:* Ejendommen består af en øst-vestvendt hovedbygning og en dermed sammenbygget vestre længe med tilbygninger samt en fritliggende bygning i vest.

Hovedbygningen er grundmuret og har teglhængt heltag. Over den sorte, pudsede sokkel står facaderne pudsede og gulmalede med hvid, aftrappet hovedgesims. I sydfacaden er indgang med en nyere teaktræs-dør med fast sidevindue og overvindue, endvidere to torammede vinduer. Den vestre del af sydfacaden er skjult af den vestre længe. I nordsiden er to lignende fag og mellem disse et halvt fag med råglasruder. I den østre undergavl er to torammede vinduer og i overgavlen et trerammert vindue. Vestgavlen har vinduer som østgavlen. Alle vinduer er malet grønne, rammerne har samme format (17"×39") og i hver ramme er tre ruder; under vinduerne er lysegrå sålbænke. Under taget grønmaledede zinktagrender. I søndre tagflade et jerntagvindue. I tagryggen en vandskuret og gulmalet skorsten med sokkel og krone. Forskællingen er hvidtet.

Den vestre længe er grundmuret med teglhængt heltag. Bygningen er i nord sammenbygget med hovedbygningen og har samme højde som denne, ligesom facaderne er behandlet på samme måde. I østfacaden er to fag vinduer. I vestfacaden er mod syd to vinduer, den nordre del af vestsiden er skjult af den nedenfor beskrevne gasbetontilbygning. I syd-



Nyby 7, nordre længes østgavl. (NM 1977).

gavlen, der vender ud til en lille slippe, er i overgavlen et vindue. I undergavlen er spor efter eet eller to tilmurede vinduer. Alle vinduer er torammede og grønmaledede samt forsynede med lysegrå sålbænke. Med undtagelse af vinduet i den søndre overgavl, der har torudede rammer, har samtlige vinduer tre ruder i hver ramme og samme format som hovedbygningens vinduer. Under taget er en grønmalet zinktagrende. I tagryggen en vandskuret og gulmalet skorsten med sokkel og krone.

I sydøst er endnu en grundmuret bygning med teglhængt heltag. I den sorte sokkel er kampesten i sydsiden; herover står bygningen pudset og gulmalet med hvid, aftrappet hovedgesims. I vestgavlen er indgang med en glat, grønmalet dør. I nordfacaden er et torammet vindue (18½"×37") med seks ruder i hver ramme; herunder en lysegrå sålbænk. Østgavlen er uden muråbninger. I sydsiden, der vender ud til den ovenfor omtalte slippe, er et torammet vindue (17"×34") med seks ruder i hver ramme. Alle vinduer er malet grønne.

Mellem de to sidstnævnte bygninger er en øst-vestvendt halvtagsbygning med paptag. Bygningen er af brædder, men bygget op ad en gulmalet mur i syd, som vender ud til den omtalte slippe. Hele nordfacaden udgøres af to fyldingsdøre med råglasruder i den øverste fylding.

I tilbygning til den vestre længe i nordvest er en bygning i gasbeton med paphalvtag. Bygningen er glatpudset og gulmalet. I vestsiden er en trerudet vinduesramme med lysegrå sålbænk under. Fra nord er indgang med en fyldingsdør med råglasrude.

I nordvest er en øst-vestvendt halvtagsbræddebygning med paptag. Nordsiden er sorttjæret, bygningen er i øvrigt malet lysegrå, dørene grønne. Sydfacaden er af stafbrædder, nordsiden een på to. I syd er to revledøre samt en udelt vinduesramme.

For baggården er i nord et grønmalet plankeværk af lodrette stafbrædder, heri en låge. I syd et gråmalet plankeværk af lodrette planker.

For forhaven i øst er et grønmalet stakit på støbte stolper. Heri to låger.

*Bygningshistorie:* Ved branden i 1842 nedbrændte skipper Poul Svendsens hus beliggende på matr.nr. 106 i Von Ostensgade. Byen anviste ham i stedet byggegrund på den indtil da ubebyggede fælle, hvor han opførte sit nye hus, der stod færdigt i juli 1843. Det grundmurede, teglhængte hus var orienteret øst-vest og inddelt i syv fag med engelske vinduer og fyldingsdøre.

Hertil byggede smed Hans Peder Jansen i 1852 den vestre længe som smedeværksted. Bygningen havde tegltag og var inddelt i fire fag. I 1889 lod arbejdsmand Theis Nielsen Heller denne bygning indrette til beboelse. Tilbygningen i gasbeton er fra midten af dette århundrede.

Den grundmurede bygning i sydøst blev først forsikret i 1889, hvor den tjente som brændehus; bygningen var dog ikke helt ny på dette tidspunkt.

Den lille bygning, der forbinder sidstnævnte med den vestre længe, er først opført et stykke ind i dette århundrede som retirede.

Bræddebygningen i vest er opført i 1887 som brændehus. Bygningen havde da tegltag, der omkring 1930 erstattedes af det nuværende paptag.

NYBY 9-11, matr.nr. 334s, 334az.

Matr.nr. 334s:

1842-1855: Matros Peter Johan Mathiesen, kaldet Snedker.

1855-1858: Matros Chr. Peter Johansen.

1858-? : Gridt Peter Johansen.

? -1953: Matros Laurits Peter Madsen Røjkjær.

*Bygningsbeskrivelse:* Grundmuret bygning i fire fag med teglhængt heltag. Over den sorte, pudsede sokkel af mur og kampesten står bygningen vandskuret og malet orange med hvid, aftrappet hovedgesims. I østfacaden er fire torammede, sprosseløse vinduer med jalousiskodder; såvel vinduer som skodder er imprægnerede. Under taget en zinktagrende. I tagryggen en orangefarvet skorsten med sokkel og krone. Den søndre del af vestfacaden er skjult af den nedenfor beskrevne halvtagsbygning. Nord for denne er indgang med en nyere dør med høj råglasrude samt et imprægneret, udelt vindue. I vestre tagflade er et ovenlysvindue. I nordre



- 1953–1957: Havnefgd. Martin Madsen og fru Astrid Jørgensen.  
 1957– : Fru Ellen Madsen og vogninsp. Folmer Petersen.  
 Matr.nr. 334az:  
 1907–1921: Malermestrene H. P. Strømberg og Carl Dirch Leth.  
 1921–1963: Mal.mest. Corn. Marius Leth.  
 Derefter som matr.nr. 334s.

gavltrekan en tophængt, udelt vinduesramme. I søndre gavltrekan er et vindue med to udelte rammer.

Til hovedbygningen er i sydvest tilbygget en halvtagsbygning med paptag; hele nordfacaden udgøres af tre store ruder. I vest støder bygningen op til den herefter beskrevne bygning.

Mod sydvest i gården en grundmuret, øst-vestvendt halvtagsbygning med paptag. Bygningen er gulmalet. I nordfacaden er indgang med en nyere dør hvori en rund rude og over døren et vindue med kulørte, blyindfattede ruder. I bygningen er desuden to trerammede vinduer med fire ruder i hver ramme.

*Bygningshistorie:* Huset er opført i 1842 for sømand Peter Johan Mathiesen i stedet for det ved branden samme år nedbrændte hus, beliggende på hjørnet af Von Ostensgade og Slippen, matr.nr. 104. På den af byen anviste grund på fælleden, opførte han sit grundmurede hus med tegtag. Huset havde fire fag engelske vinduer med skodder for; fra øst var indgang med en fyldingsdør til en gennemgående forstue med udgang til gården vest for huset. De nuværende vinduer og skodder stammer fra midten af dette århundrede.

Den sydvestre bygning er opført i 1907 som malerværksted for malermestrene Strømberg og Leth.

- NYBY 13, matr.nr. 334t, 334ab.  
 1842–1844: Skipper Christen Andersen Broder og boet efter denne.  
 1844–1891: Styrmd. Chr. Hansen Møller og hustru Trein Anders Broders.  
 1891–1903: Skibsfør. Isbrandt Jensen Krabbe.  
 1903–1918: Hendrik Crillesen.  
 1918–1926: Peter Hendrik Crillesen, Trein Schmidt, f. Hendrik Crillesen, Marchen Hendriksen, Crilles Hendriksen og Agth Jansen, f. Bacher.  
 1926–1933: Fhv. gdr. Anders Pedersen.  
 1933–1948: Jacob Dirchsen.  
 1948–1969: Michael Dirchsen og dennes enke Anna Gerda Dirchsen.  
 1969– : Ark. Hans Erik Appel.

*Bygningsbeskrivelse:* Grundmuret bygning med teglhængt heltag med halvvalm. Over den sorte sokkel står bygningen vandskuret og gulkalket med hvid, aftrappet hovedgesims; under halvvalmene en tilsvarende gesims. I gavlene et hvidt profileret bånd over stueetagen. I sydfacaden er et grønmalet bislag af træ, heri indgang med en lameldør; i bislagets vestside er en seksrudet vinduesramme, i østsiden en udelt ramme. På hver side af bislaget er to torammede vinduer (17"×43") med tre ruder i hver ramme, stabler og hvirvler til skodder samt klinkesålbænk. Under taget en zinktagrende. I tagryggen en vandskuret skorsten med sokkel og krone. I nordfacaden er indgang med en grønmalet fyldingsdør med rude. Umiddelbart øst for døren er en trerudet vinduesramme og øst herfor en lille, udelt, tophængt ramme. Vest for døren er to trerudede vinduesrammer med stabler til skodder. Under taget en zinktagrende, i tagfladen to ovenlysvinduer. Den østre og vestre del af nordfacaden er skjult af de nedenfor beskrevne tilbygninger. I østgavlen er tre vinduesfag som de søndre med stabler og hvirvler til skodder samt vandnæser, i overgavlen to lignende fag. I vestgavlen er indgang med en tofløjet glasfyldingsdør, på hver side af denne er et vinduesfag som de ovenfor beskrevne, ligeledes med stabler og hvirvler til skodder. I overgavlen er to lignende fag. Samtlige vinduer er malet grønne.

Til hovedbygningens nordside er i vest en grundmuret halvtagstilbygning i gasbeton med bølgeeternittag. I bygningen er indgang fra øst med en grønmalet lameldør.

Ved den østre del af nordsiden er en grundmuret, teglhængt halvtagsbygning. Bygningen står vandskuret og gulkalket med en lille, aftrappet hovedgesims. I nord og vest er indgang med revledøre, den vestre tofløjet.

Mod vest på grunden ligger en grundmuret bygning med heltag med cementplader. Over den sorte sokkel står bygningen vandskuret og gulmalet. I østfacaden er tre revledøre, heraf en ældre halv dør, de to andre er nye. I facaden er i øvrigt et seksrudet støbejernsvindue samt spor efter et tilsvarende. Længst i syd er et stort støbejernsvindue med 16 ruder. I vestfacaden er tre seksrudede støbejernsvinduer. Samtlige vinduer er rødmaledede. Over vestfacadens midte er ved tagfoden en zinkdækket heltagskvist, hvori en luge med to grønmaledede lemme. I hver gavlspid er et rundt støbejernsvindue.



Nørregades sydside set fra øst. (NM 1977).

*Bygningshistorie:* Ved branden i 1842 nedbrændte et ældre hus i Von Ostensgade, beliggende på matr.nr. 99 og 100. Huset havde tilhørt enken Trein Corneliusdatter Huch og Lars Jacobsen Hermann, men efter branden erhvervedes grunden af skipper Christen Andersen Broder. Af byforstanderskabet fik denne dog i stedet anvist byggegrund på fælleden, hvor han lod opføre det nuværende Nyby 13 i samme skikkelse som den, hvori bygningen fremtræder i dag.

Af de to tilbygninger på nordsiden er den østre opført samtidig med hovedbygningen og ikke ændret væsentligt siden. Den vestre har fået sit nuværende udseende ved ombygning af en ældre, teglhængt tilbygning, oprindelig af brædder.

Den vestre bygning er opført i 1903 til kostald, svinesti og fårehus, hønse- og andehus samt til »opbevaring af rodfrugter«. Bygningens ydre er ikke ændret væsentligt siden.

NYBY 15, matr.nr. 334u, 334ac.  
»Markbo«.

1852–1885: Havnefgd. og dannebrogsmd. Peter Petersen Pouls.

1885–1899: Frk. Malene Pouls.

1899–1902: Cand.jur. E. B. Larsen.

1902–1905: Enkefru Bertha Schillerup.

1905–1922: Smedemest. M. Lundqvist.

1922–1927: Hovmest. Georg Knudsen.

1927–1968: Fru Anna Jensine Knudsen, senere Johansen.

1968– : Fru Magda Andersen, f. Knudsen.

*Bygningsbeskrivelse:* Grundmuret bygning med teglhængt heltag med halvvalm. Over den sorte sokkel står bygningen vandskuret og gulmalet med gul, aftrappet hovedgesims; under halvvalmene en tilsvarende gesims. I østfacaden er indgang med en tofløjet fyldingsdør med overvindue. På hver side af døren er tre torammede vinduer med tre ruder i hver ramme, skifersålbænke samt stabler og fjedre til skodder. Alt træværk er malet mørkegrønt. Det nordre fag er skjult af den nedenfor beskrevne halvtagsbygning. I tagfladen tre jerntagvinduer. I tagryggen er tre vandskurede og gulmalede skorstene med sokkel og krone. I vestfacaden er fire vinduesfag som de østre, ligeledes med stabler. I tagfladen to store jerntagvinduer. Ved nordgavlen er en halvtagstilbygning med paptag; i dennes vestgavl er et vindue som hovedbygningens. I hovedbygningens overgavl er to fag vinduer som de øvrige. I den søndre overgavl er to

tilsvarende fag. Ved gavlen er tilbygget en verandabygning med heltag med bølgeeternit med lav rejsning.

I tilbygning til hovedbygningens østfacade ligger langs grundens nordskel en grundmuret halvtagsbygning med bølgeeternittag, hvori en skorsten med sokkel, krone og rør. Bygningen er vandskuret og gulmalet. I sydfacaden er to fyldingsdøre, den østre med ruder; mellem de to indgange er en trerudet vinduesramme med fladbuestik.

*Bygningshistorie:* Ved branden i 1852 nedbrændte en ældre bygning, beliggende på matr.nr.36 og tilhørende daværende underhavnefoged Peter Petersen Pouls. Denne lod imidlertid sit nye hus opføre vest for byen i sydlig forlængelse af den række huse, der var blevet udflyttet hertil efter branden i 1842. Bygningen stod færdig i sommeren 1853, i samme skikkelse som den, hvori den fremtræder i dag. Ved vinduerne har indtil midten af dette århundrede været plankeskodder, hvorom stablerne stadig vidner. Omkring århundredskiftet var her indrettet et børnehjem.

Tilbygningerne er opført i dette århundrede.

## NØRREGADE 1

se E. C. Hammersvej 5.

## NØRREGADE 3, matr.nr. 12.

1892–1909: Skibstømr. Niels Bastian(sen).

1909–1911: Marchen Bastiansen, enke efter ovennævnte.

1911–1917: Tømr. T. M. Heller.

1917–1951: Ane Petersen, enke efter gross. Crilles Petersen.

1951–1966: Kogerske Else Jensine Petersen.

1966– : Skibsing. Kell Guldborg Andersen.

*Bygningsbeskrivelse:* Grundmuret bygning i fem fag med teglhængt heltag. Over den sorte, pudsede sokkel af mur og kampesten står facaderne gulkalkede – vandskuret i nord og vest, glatpudset i syd – med hvid, profileret hovedgesims og hvid, trukken indfatning om døren. Fra gaden er indgang med en midtplaceret, tofløjet fyldingsdør med høje ruder i de øverste fyldinger samt fast overvindue, hvori indskriften »Sommerhvilte 1893«. På hver side af døren er to fag dannebrogsvinduer, hvorunder murede og trukne sålbænke. Dør og vinduer er malet blå og røde, sålbænkene grå. I den nordre tagflade er to zinkklædte tagkviste med sadeltag med lav rejsning; i hver kvist et vindue med tværpost og to lodposte. Under taget en zinktagrende. I tagryggen en gulkalket skorsten og umiddelbart syd for kippen en lignende skorsten. I sydfacaden er indgang i andet fag fra vest med en fyldingsdør med ruder og fast overvindue. Endvidere fire fag dannebrogsvinduer med nye sålbænke i træ. I tagfladen er to tagkviste, som de nordre; endvidere et ovenlysvindue og to små jerntagvinduer. Bygningen er sammenbygget med naboen i øst. Vestgavlen er uden muråbninger.

Mod sydvest i haven er en grundmuret halvtagsbygning med tegltag. Over en sort, støbt sokkel står bygningen glatpudset og gulkalket. I østfacaden er fem torammede vinduer med tre ruder i hver ramme, vinduerne er malet blå og røde; under vinduerne er træsålbænke. I nordgavlen er to døre.

Til Nørregade er vest for hovedbygningen en låge i ubehandlet træ for indgangen til en lille slippe langs husets vestgavl.

*Bygningshistorie:* Hovedbygningen er opført i 1893 i sin nuværende skikkelse, dog var der i taget, foruden de fire kviste, en åben altan. Ved opførelsen blev bygningen indrettet til fire lejligheder.

Sidehuset i haven er opført omkring 1970.

## NØRREGADE 5

se Stralsundstræde 6.

## NØRREGADE 7

se Stralsundstræde 5.

## NØRREGADE 9, matr.nr. 20b.

Indtil 1886: Som Stralsundstræde 5.  
Derefter som Wismarstræde 6.

*Bygningsbeskrivelse:* Grundmuret bygning i to etager med brudt heltag med tegl på den nederste del og pap på den øverste, vandrette del. Over den sorte, pudsede sokkel står bygningen vandskuret og gulmalet, med aftrappet hovedgesims og kordongesims, begge gulmalede. I nordfacaden til Nørregade er i stueetagen to fag dannebrogsvinduer med murede sålbænke. Herover er i anden etage to lignende fag, men med tværprosper i underrammerne. I taget er en skorstenspipe med rør. Under taget en zinktagrende. I sydfacaden er i stueetagen to fag dannebrogsvinduer med murede sålbænke, i anden etage et lignende vindue, men med tværprosse



i underrammerne og placeret forskudt for stueetagens vinduer; desuden en lille, tophængt, udelt vinduesramme. I taget mod syd et jerntagvindue. I vestgavlen er indgang med en lakeret revledør. Samtlige vinduer er malet grønne og hvide, sålbænkene sorte.

Vest for hovedbygningen er op ad nabohusets østgavl en rødmalet halvtagsbræddebygning med bliktag. Til denne bygning er indgang med en glat dør.

I forlængelse af ovennævnte bygning i syd er endnu en rødmalet halvtagsbræddebygning med paptag. Til denne bygning er tre indgange, alle med glatte døre.

*Bygningshistorie:* I 1886 købte skibstømrer Niels Bastiansen – der i forvejen var ejer af matr.nr. 21, Nørregade 11 – en del af matr.nr. 20 med den derpå stående bygning, som udgjorde den østre del af et større hus, se Stralsundstræde 5. Bastiansen lod senere den gamle bygning nedrive og opførte i 1901 den nuværende bygning i samme skikkelse som den, hvori den fremtræder i dag.

De to bræddebygninger er opført senere i dette århundrede.

NØRREGADE 11  
se Wismarstræde 6.

NØRREGADE 13/  
WISMARSTRÆDE 9, matr.nr. 32.

1831–1853: Matros Peder Pedersen  
Magleby.  
1853–1868: Fhv. lods Anders Petersen  
Schmidt og dennes enke  
Karen Jens Præst.  
1868–1889: Hans Jensen Svane.  
1889–1927: Styrmd. Jan Adrian Friis.  
1927–1929: Adrian Palm Friis.  
1929–1938: Fru Karen Bruun.  
1938–1954: Fru Ingeborg Jørgensen.  
1954–1971: Maskinarb. Axel Jans.  
1971– : Poul Jans.

*Bygningsbeskrivelse:* Grundmuret bygning i seks fag med gavlkvist i nord over andet og tredje fag fra øst, teglhængt heltag. Bygningen hviler på en høj sort kampestenssokkel, hvorover facaderne står vandskurede og gulmalede med hvid aftrappet hovedgesims, der fortsætter hen over gavlkvistens fod som et bredt bånd. I nordsiden er under gavlkvisten to torammede vinduer (15''×46'') med tre ruder i hver ramme, malet grønne og hvide med vandnæser og grønne plankeskodder. Vest herfor er opgang ad en stentrappet på tre trin til en grønmalet fyldingsdør med overvindue. I gavlkvisten er to torammede vinduer med tre ruder i hver ramme samt i gavlspidsen et rundt vindue. På kvistens flunker er en hvid aftrappet gesims. I tagryggen en gulmalet skorsten med sokkel og krone. Under taget en plastictagrende. I vestgavlen er tre torammede vinduer med tre ruder i hver ramme, vandnæser og stabler til skodder; i overgavlen et lignende fag, men uden stabler. I sydfacaden er tre fag vinduer af samme udseende og med vandnæser. Det østre fag er skjult bag den senere beskrevne halvtagsbygning, hvorfra der også er indgang til hovedbygningen. I søndre tagflade er en zinkklædt tagkvist med sadeltag med lav rejsning; heri fire vinduesrammer med seks ruder i hver. I tagfladen desuden et ovenlysvindue.

I gården mod øst en grundmuret halvtagsbygning, der i nord er tilbygget hovedbygningen. I bygningen, der er glatpudset og gulkalket, er en nyere, glat, lakeret dør med en lille råglasrude, desuden et torammet vindue med tre ruder i hver ramme. I forlængelse af denne i syd er endnu en grundmuret halvtagsbygning i gasbeton, glatpudset og gulmalet. Heri et torammet vindue med to råglasruder i hver ramme.

Til Wismarstræde en gulkalket mur med grøn låge.

*Bygningshistorie:* På dette sted lå tidligere en bindingsværksbygning i fire fag, der nedbrændte i august 1852, hvorefter den nuværende bygning opførtes. Det nye hus stod færdigt i 1854 i seks grundmurede fag med tegltag, indrettet til beboelse med indgang fra gården i syd. Skønt gavlkvisten ikke direkte nævnes, må den dog formodes at stamme fra bygningens opførelse, idet der på dette tidspunkt omtales et kvistværrelse på to fag. Bygningen synes ikke ændret væsentligt siden opførelsen.

De to halvtagsbygninger i gården er opført 1930 og 1970.

NØRREGADE 15, matr.nr. 31.

*Bygningsbeskrivelse:* Grundmuret bygning med teglhængt heltag. Bygningen er inddelt i fire fag. I nordsiden er en gavlkvist over andet fag fra vest.

- 1824–1875: Vægter Peder Larsen Barbara og dennes enke Bendte Olsdatter.  
 1875–1913: Skibsfør. Jesper Andersen og dennes enke.  
 1913–1918: Lagerarb. Oskar Petersen.  
 1918–1919: Brændehdl. Niels Petersen.  
 1919–1929: Styrmd. Martin Bager.  
 1929–1943: Havnefgd. A. E. Steffensen.  
 1943–1944: Snedker Holger Vilh. Steffensen.  
 1944– : Fru Ruth Margr. Steffensen.

NØRREGADE 17  
 se Lybækstræde 6.

RØNNE ALLÉ 18  
 se Bymandsgade 1.

RØNNE ALLÉ 20  
 se Bymandsgade 3.

RØNNE ALLÉ 22  
 se Bymandsgade 5.

RØNNE ALLÉ 24  
 se Blegerstræde 9.

RØNNE ALLÉ 26-28  
 se Blegerstræde 16.

RØNNE ALLÉ 30  
 se Sønderstræde 13.

RØNNE ALLÉ 32  
 se Sønderstræde 14-16.

RØNNE ALLÉ 34  
 se Fogdens Plads 13.

RØNNE ALLE 36  
 se Fogdens Plads 14.

RØNNE ALLÉ 38, matr.nr. 273b.  
*Fredet i klasse B.*

- ? –1823: Neel Petersdatter, enke efter skipper Dirch Wi-brandtsen.  
 1823–1872: Matros Wibrandt Dirchsen.  
 1872–1904: Fisker Christen Palmsen Friis, g.m. Marchen Wibrandt Dirchs.  
 1904–1926: Tømr. Palm Christen Friis.  
 1926–1929: Vognmd. Anton Emil Rasmussen.  
 1929–1931: Enkefru Cathinca Dich.  
 1931–1932: Læge Poul Henn. Dich.  
 1932–1933: Slagt.mest. Chr. Eicke.  
 1933–1967: Augusta Eicke.  
 1967–1969: Dir. Werner Raffel.

Over den sorte kampestenssokkel står nordfacaden palæpudset, gulbrun, med aftrappet hovedgesims, der brydes af gavlkvisten. I det vestre fag er indgang med en imprægneret fyldingsdør med kulørte ruder. Til døren er opgang fra gaden ad fire klinkebelagte trin. Øst for døren er tre torammede vinduer med højtsiddende tværsprosse; i gavlkvisten et lignende vindue. Vinduerne er malet brune og hvide. På gavlkvistens flunker er en lille, aftrappet gesims. Under taget en plastictagrende. I tagryggen en nyere skorsten i gule sten. Sydfacaden er glatpudset med en hvid, aftrappet hovedgesims. Det vestre fag er skjult af den nedenfor beskrevne sidebygning, hvorfra der er adgang til hovedbygningen. Øst herfor er et torammet vindue som nordfacadens samt et trerammet vindue, hvor den midterste ramme er udelt, yderrammerne med højtsiddende tværsprosse. Under taget en grønmalet zinktagrende. I tagfladen er to tagkviste med paptag med lille rejsning; i hver kvist er et torammet vindue som nordfacadens.

Mod vest i gården er en grundmuret sidebygning sammenbygget med forhuset. Bygningen er pudset og malet gulbrun og har fladt paptag. I østfacaden er to imprægnerede lameldøre, mellem disse er et torammet vindue som forhusets samt et halvt fag med råglasruder. I taget en høj skorsten i gule sten. Sydgavlen er uden muråbninger.

Mod sydøst i gården er en halvtagsbræddebygning med paptag. Bygningen er grønmalet. I vestgavlen er indgang med en glat dør. I nordsiden et trerudet vindue.

*Bygningshistorie:* I 1852 nedbrændte et ældre, stråtækt bindingsværkshus, beliggende på grunden. I stedet opførtes den nuværende bygning, som stod færdig samme efterår. Huset er opført i grundmur med teglhængt tag og forsynet med fyldingsdøre og engelske vinduer med udvendige skodder. Endnu i 1914 var loftet ikke inddraget til beboelse, og det er formentlig først sket samtidig med, at tagkvistene i syd påbyggedes i 1930'rne. I 1943 foretoges en større ombygning, idet hovedindgangen fra gaden flyttedes eet fag mod vest og facaden pudsedes, den nuværende trappe er formentlig samtidig hermed. Også mod gården flyttedes indgangen eet fag mod vest. Siden er bygningens ydre ikke ændret væsentligt.

Sidehuset er opført i forbindelse med den ovenfor omtalte ombygning i 1943.

Halvtagsbygningen i øst er formentlig opført omkring århundredskiftet. Den omtales første gang i 1914, hvor den var indrettet til brændehus og retirede.

*Bygningsbeskrivelse:* Stråtækt bygning i seks fag, dels i grundmur, dels i bindingsværk. Bygningen hviler på en sort kampestenssokkel, herover står sydfacaden grundmuret, vandskuret og gulkalket med sort sugfjæl. I hvert yderfag er indgang, begge med en imprægneret dør med ruder. Mellem indgangene er tre torammede vinduer (16½"×41") med tre ruder i hver ramme, vinduerne er malet brune. Over den vestre indgangsdør er en konsolbåret baldakin af træ. Herover er en tagskægskvist, hvori et torammet vindue med to ruder i hver ramme. I tagfladen er endvidere to stråtagkviste, hver med et torammet vindue med to ruder i hver ramme. I tagryggen en vandskuret og gulkalket skorsten med sokkel og krone. På tagryggen er kragtræer. Nordsiden står i bindingsværk med lerklinede tavler, dog er det vestre fag grundmuret. Den vestre stolpe er overkalket, de øvrige overpudsede, alt gulkalket. I andet fag fra vest er et torammet vindue (16"×40") med tre råglasruder i hver ramme, i det østre fag er en nyere, fast vinduesramme med råglasrude.

Til Rønne Allé afgrænses grunden af et grønt plankeværk af vandrette planker, heri en låge.

- 1969–1970: Fru Karin Raffel.  
 1970–1971: Dir. Mads Petersen.  
 1971–1974: Stewardesse Merete Østerby Madsen.  
 1974–1976: Eksportchef Hans Begborg og fru Pia Begborg.  
 1976– : Erling Schou Kristensen.

RØNNE ALLÉ 40, matr.nr. 274a.  
*Fredet i klasse B.*

- ?–1784  
 –1797: Bager Adrian Jansen Palm.  
 1797–1837: Bager og urtekræmmer Dirch Albertsen Riber.  
 1837–1850: Lods Peter Petersen Schmidt og dennes enke Agt Jan Aages.  
 1850–1872: Isbrandt Isbrandtsen.  
 1872–1877: Vævermest. Vilh. Bothmann.  
 1877–1911: Bleger Jan Gertsen Passer.  
 1911–1915: Peter Corn. Passer.  
 1915–1954: Arb.md. Georg Siegfred Nielsen.  
 1954–1957: Dragørhjørnet A/S.  
 1957–1971: O.ass. Anny Brandt.  
 1971–1977: Georg og Dorthé Lemke.  
 1977– : Svend Erik Thorup og Anne-Lise Thorup.

RØNNE ALLÉ 42, matr.nr. 275b.

- Indtil 1863: Som Byskriverstræde 7.  
 1863–? : Styrmd. Conrad Grau Molberg og dennes enke.  
 ?–1870 Skibsfør. Erik Larsen og  
 –1909: dennes enke Neel Larsen, f. Svane.  
 1909–1924: Matros Alb. Theodor Emil Larsen.  
 1924–1925: Vognmd. Ejnar Oscar Rasmussen.  
 1925–1968: Arb.md. Chr. Magnus Nielsen og dennes enke Ellen Nielsen.  
 1968–1973: Fru Christa Jensen, f. Nielsen.  
 1973– : Poul Jensen.

*Bygningshistorie:* Bygningen udgør den østre del af en større ejendom opført i 1700-tallet i bindingsværk med lerklinede tavler. I 1823 udskiltes den vestre del som en selvstændig ejendom, se Fogdens Plads 14. Da bygningen i 1837 blev indtegnet i brandforsikringskassen, stod den endnu helt i bindingsværk med lervægge, vinduerne var alle med engelske rammer. Sydfacaden er omsat til grundmur senere i forrige århundrede, uden at det nærmere lader sig præcisere hvornår, denne ombygning har fundet sted. I tagskægskvisten over døren har tidligere været to lemme, hver med en lille, kvadratisk rude. Stråtagskvistene er opsat i 1930'erne. Den østre indgang er etableret i 1967, den vestre dør er formentlig isat samtidig.

*Bygningsbeskrivelse:* Grundmuret bygning med teglhængt heltag. Over den sorte, murede og pudsede sokkel står sydfacaden groft pudset og gulkalket med sort sugfjæl. Til bygningen er indgang med en glat, grønmalet halvdør. Vest herfor er fire torammede vinduer med tre ruder i hver ramme. Ved vinduerne, der er malet grønne, er hvirvler til skodder. I tagfladen er to zinkklædte, grønmalede tagkviste med sadeltag med lav rejsning; i hver kvist er et vindue med lod- og tværpøst samt tværsporse i underrammerne. I tagfladen endvidere et lille jerntagvindue. I tagryggen mod øst er en vandskuret og gulkalket skorsten med sokkel, krone og hætte. Nordsiden står vandskuret og gulkalket. Her er den vestre hjørnestolpe samt endnu en stolpe i den vestre del bevaret. I denne side er to torammede vinduer med tre ruder i hver ramme samt vest herfor et halvt lignende fag, men bundhængt. Samtlige vinduer er ret nye og forsynet med termoruder.

Til Rønne Allé er et grønt plankeværk af vandrette planker, heri en låge.

*Bygningshistorie:* Bygningen udgør den vestre del af en større 1700-tals bygning, der i 1960 deltes i to selvstændige ejendomme. For bygningens historie før dette tidspunkt, se Byskriverstræde 5. Dør og vinduer er udskiftet i midten af dette århundrede. De to tagkviste er opsat tidligere i århundredet.

*Bygningsbeskrivelse:* Grundmuret bygning med teglhængt heltag. Over den grå, pudsede sokkel står sydfacaden stænkpudset og gulkalket med hvid, afrappet hovedgesims. Ud for facadens midte er en grundmuret tilbygning med afvalmet, teglhængt heltag. Heri er fra syd indgang med en dør med gul råglasrude. I tilbygningens vestside er en lille vinduesramme med råglasrude. På hver side af tilbygningen er to torammede vinduer med tre ruder i hver ramme. Vinduerne er malet grønne og hvide og har grøn- og hvidmalede plankeskodder. I tagfladen er en teglhængt heltagskvist, hvori et trerammes vindue med tre ruder i hver ramme; endvidere et jerntagvindue. Nordsiden står gulmalet over den sorte, murede sokkel, facaden afsluttes af en hvid, afrappet hovedgesims. I tagfladen er fire jerntagvinduer af varierende størrelse. Ved kip to nyere, vandskurede skorstene. I den frie vestgavl er et torammes vindue med tre ruder i hver ramme, heraf de to nederste matterede. Over vinduet er fladbuestik. I den søndre del af gavlen er indmuret en kraftig stabel. I overgavlen er et grøn- og hvidmalet, trerammes vindue med tre ruder i hver ramme.

Langs grundens vestskele ligger to grundmurede halvtagsbygninger med paptag. Begge bygninger er pudsede og gulmalede. Den søndre ligger med sydgavlen ud til Rønne Allé, heri er et hvidmalet, torammes vindue med seks ruder i hver ramme. I østfacaden er to grøn- og hvidmalede vinduer, hver med to udelte rammer; nord herfor er indgang med en



grønmalet fyldingsdør. I den nordre bygning, der er sammenbygget med den søndre, er to små, hvidmalede, torudede vinduesrammer. Ved nordgavlen, hvori indgang, er en høj skorstenspipe og en smallere, grundmuret halvtagsbygning.

Til Rønne Allé et hvidmalet stakit med låge.

*Bygningshistorie:* Bygningen udgør den vestre del af en større 1700-tals bygning, hvorfra den udskiltes som en selvstændig ejendom i 1863. For bygningens historie før dette tidspunkt, se Byskriverstræde 7. Om det oprindelige indgangsparti allerede ved bygningens deling var blevet flyttet mod vest til den nuværende placering, kan ikke afgøres ud fra arkivalierne. Det er dog sandsynligt, at dette først er sket, da der omkring århundredskiftet indrettedes to beboelseslejligheder, hvilket også resulterede i, at bygningen udstyredes med to skorstene mod førhen kun een; de nuværende skorstene er dog af langt nyere dato. På loftet var fra begyndelsen af dette århundrede indrettet et værelse. Den nuværende forstueudbygning stammer fra 1960'erne.

Af de to halvtagsbygninger i syd er den nordre ældst, opført i begyndelsen af dette århundrede som brændehus. Den søndre er et ombygget lysthus. Den lille bygning nord for disse er fra 1960'erne.

RØNNE ALLÉ 44  
se Byskriverstræde 7.

RØNNE ALLÉ 46  
se Søgade 1.

RØNNE ALLÉ 48/  
SØGADE 3, matr.nr. 284a.

- ?–1802–? : Lods Hans Pedersen  
Kroemann.  
?–1840 Lods Jens Jansen og  
–1863–?: dennes enke.  
?–1902  
–1905: Matros Fr. Korndrup.  
1905–1922: Enkefru Trine Johansen, f.  
Theis og fru Leisbeth Møller, f. Theis.  
1922–1947: Fru Leisbeth Møller.  
1947–1970: Postpakmest. Fr. Thorv.  
Møller og fru Elisabeth  
Kirstine Christensen, f.  
Møller.  
1970– : Fru Elisabeth Kirstine  
Christensen, f. Møller, fru  
Elisa Hjort, el-montør Jan  
Theis Møller, Per Theis  
Møller og o.postbud Orla  
Chr. Møller (fra 1974 fru  
Margarita Møller).

*Bygningsbeskrivelse:* Grundmuret bygning med teglhængt heltag og hvidt forskalling. Over den sorte sokkel står bygningen vandskuret og gulskalket med en hvid aftrappet hovedgesims. I sydfacaden er indgang med en nyere, imprægneret dør med to råglasruder. Vest for døren er to torammede vinduer med tre ruder i hver ramme og fladbuestik; vinduerne er malet grønne og hvide. I tagfladen en zinkdækket tagkvist med sadeltag med svag hældning; heri et vindue med tre udelte rammer. I tagryggen en skorsten i røde sten med sokkel og krone. I nordfacaden til Søgade er to fag vinduer som sydfacadens. I tagfladen et jerntagvindue. Bygningen er mod øst sammenbygget med Rønne Allé 50; i taget en brandkam.

Mod syd på grunden er en rødmalet halvtagsbræddebygning med paptag. Til denne bygning er indgang med en revledør, desuden en lille, hvidmalet, firrudet vinduesramme. Bygningen er delvis skjult af en lille, ligeledes rødmalet, lysthusbygning af brædder med buet paptag. I dennes sydside, ud til Rønne Allé, er et hvidmalet, torammet vindue med tre ruder i hver ramme, i øst et lignende fag; indgang i nord.

Til Rønne Allé i syd er et rødmalet stakit med låge.

*Bygningshistorie:* Bygningen udgør den vestre halvdel af en større bygning, der i 1922 deltes i to selvstændige ejendomme; se også Rønne Allé 50. I 1840 lå på dette sted en stråttækt bindingsværksbygning i otte fag med udmurede tavle; den var indrettet til beboelse og forsynet med engelske vinduesrammer. Denne bygning var formentlig opført i slutningen af 1700-tallet og indtegnedes til brandforsikring i 1802, hvor vinduerne havde blysprosserammer, mens bygningens ydre i øvrigt synes at have været som i 1840. Herefter vides intet om bygningen før 1903, hvor her lå et »temmelig godt vedligeholdt« grundmuret, teglhængt hus, der dog »på grund af slid og ælde« kun vurderedes til  $\frac{3}{4}$  af værdien for et nyt hus. Bygningen har altså på dette tidspunkt langt fra været nyopført, ligesom der heller ikke har været foretaget større ombygninger inden for en længere årrække. En opmåling, foretaget i 1863 med henblik på en bygningsafgift, viser, at bebyggelsen på grunden da havde samme mål som i 1903. Det er nok rimeligt at antage, at bygningen efter 1840 gradvist er blevet ombygget til sit nuværende udseende. Tagkvistene er påbygget i dette århundrede.

Bræddebygningerne i sydvest er opført et stykke ind i dette århundrede.

RØNNE ALLÉ 50/SØGADE 5/  
STRANDLINIEN 61,  
matr.nr. 284b.

Indtil 1922: Som Rønne Allé 48.  
1922–1949: Enkefru Trine Johansen.  
1949– : Fru Johanne Jans, f. Jo-  
hansen.

*Bygningsbeskrivelse:* Grundmuret bygning med teglhængt heltag med hvidtet forskælling. Over den sorte kampestenssokkel står bygningen med vandskurede, gulkalkede facader og hvid, aftrappet hovedgesims. I sydfacaden er indgang i det vestre fag med en fyldingsdør; øst for døren er to torammede vinduer med tværsporse foroven og fladbuestik. Vinduerne er malet røde og beige; under taget en rødmalet zinktagrende. I tagfladen en teglhængt taskekvist, hvori et torammet vindue som de ovenfor beskrevne. I tagryggen en gul skorsten med sokkel og krone. I nordfacaden til Søgade er to fag vinduer som sydfacadens; under taget en plastictagrende. I tagfladen et jerntagvindue. I østgavlen er to fag vinduer som de ovenfor beskrevne, i gavltrekanten et lignende, men trerammet, vindue.

I haven syd for huset står en grundmuret halvtagsbygning med paptag. Bygningen er gulkalket og orienteret nord-syd. I østfacaden er to imprægnerede døre samt et halvt vinduesfag som hovedbygningens.

Grunden afgrænses i syd og øst af et hvidmalet stakit med låge.

*Bygningshistorie:* Bygningen udskiltes i 1920'erne som en selvstændig ejendom, men havde indtil da hørt sammen med nabohuset, Rønne Allé 48, hvilket stadig afspejles i de to bygningers ensartede fremtræden. Om bygningens historie før dette tidspunkt, se Rønne Allé 48. Bygningens nuværende vinduer stammer fra dette århundrede.

Den søndre bygning er opført i midten af dette århundrede.

SKIPPERSTRÆDE 1/  
VON OSTENSGADE 21,  
matr.nr. 186.

?–1797–? : Skomager Svend Andersen  
Neymann.  
?–1838 Matros Sivert Pedersen  
–1847: Bleg.  
1847–1856: Matros Niels Nielsen  
Sundby og dennes enke  
Gunnild Zibrandt Ebbesen.  
1856–1857: Bengt Andersen, g.m. en-  
ken.  
1857–1874: Fragtmd. Stephen Peder-  
sen og dennes enke Malene  
Hans Malm.  
1874–1886: Jacob Hansen Knudsen,  
g.m. enken.  
1886–1895: Jens Madsen.  
1895–1931: Matros Niels Peter Mogen-  
sen.  
1931–1964: Clara Mogensen, g.m.  
snedk.mest. Arnold  
Nielsen.  
1964–1965: Niels Kehlet og Eva Ras-  
mussen.  
1965–1969: O.læge Mogens Vinter Jo-  
hansen.  
1969–1970: Fru Anna Klemine Ander-  
sen Vinter Johansen.  
1970– : Fru Karin Raffel.

*Bygningsbeskrivelse:* Grundmuret bygning med teglhængt heltag. Bygningen hviler på en sort sokkel, i nordsiden med kampesten. Herover står nordfacaden glatpudset og gulmalet med en hvid, aftrappet hovedgesims. Til Von Ostensgade er fire torammede vinduer (16"×36½") med fladbuestik og hvide, pudsede indfatninger. Under taget en zinktagrende. I tagfladen en nyere, gulmalet skorsten. Sydfacaden står vandskuret og gulkalket med en hvid hovedgesims af træ. Fra denne side er indgang med en nyere fyldingsdør. Øst for døren er et torammet vindue med fladbuestik og sålbænk af træ. Vest for den omtalte dør er endnu en indgang, denne med en tofløjet glasfyldingsdør, vest for denne endnu et vindue som det forrige. Under taget en zinktagrende. I tagfladen en bred kvist med sadeltag med lav rejsning med tagpap på tag og flunker, heri to torammede vinduer; endvidere et lille jerntagvindue. I østgavlen til Skipperstræde er to torammede vinduer med støbte sålbænke, herved jalousiskodder, i gavltrekanten et lignende fag med fladbuestik og ligeledes med jalousiskodder. I samtlige vinduesrammer er tre ruder; skodderne er malet brune, dør og vinduer hvide og brune.

Mod sydøst på grunden, med bagsiden ud til Skipperstræde, står en ny halvtagsbygning af imprægnerede brædder med paptag.

Til Skipperstræde er endvidere et sort plankeværk af lodrette planker, heri indgang fra nord med en grønmalet halvdør.

*Bygningshistorie:* Bygningen har fået sin nuværende skikkelse ved ombygninger af et stråttækt bindingsværkshus opført i 1700-tallet. I 1797 lå denne bygning i fem fag med lerklinede tavler og bræddeklædte overgavle, i den østre en lem. I sydfacaden var indgang i det vestre fag med en halvdør. Bygningen var indrettet til beboelse og havde blysprossevinduer. Inden 1840 var disse udskiftet med engelske rammer, men derudover synes bygningen ikke at være ændret. Da bygningen næste gang vurderedes, i 1874, var nordfacaden og den østre undergavl omsat i grundmur, medens sydsiden stod uændret i bindingsværk med klinede tavler. Bygningen havde fire fag vinduer med store ruder og 4½ med små ruder, for indgangen var nu en fyldingsdør. I 1890 blev »husets underdel ombygget«, hvorefter hele bygningen fremstod i grundmur, den vestre overgavl var dog stadig af brædder. Samtidig opmuredes en ny skorsten. Stråtaget,

SKIPPERSTRÆDE 2/  
VON OSTENSGADE 23/  
LODSSTRÆDE 3, matr.nr. 202.  
*Fredet i klasse B.*

1792–1818: Lods Theis Petersen Palm.  
1818–1843: Lods Palm Theisen Palm.  
1843–1858: Jan Palmsen Friis.  
1858–1900: Skomager Peter Isbrandt Schmidt.  
1900–1935: Skomager Edv. Peter Schmidt.  
1935–1956: Vognmd. Ejnar Oscar Rasmussen.  
1956–1968: Fru Grethe Asch.  
1968– : Adv. Eigil Jensen.

*Skipperstræde 3, sydfacade. (NM 1977).*



der bibeholdtes ved ombygningen i 1890, blev i 1911 udskiftet med tegl. Kvisten i tagets sydside er formentlig opført samtidig hermed, i al fald er den påbygget inden 1930. I begyndelsen af dette århundrede var der indrettet barbersalon i den østre del af bygningen med butiksvindue og indgang i gavlen.

Bræddebygningen i sydøst er opført i 1977.

*Bygningsbeskrivelse:* Grundmuret bygning med teglhængt heltag med halvvalm i vest og gavlkvist over to fag i nord. Over den høje, sorte kampestenssokkel står facaderne vandskurede og gulmalede, afsluttet med en hvid, aftrappet hovedgesims, der fortsætter som et bredt bånd over gavlkvistens fod; under halvvalmen i vest en lignende gesims. I nordfacaden er fire uregelmæssigt placerede, torammede vinduer. De tre vestre fag (17''×39'') med vandnæser og stabler til skodder, det østre (17½''×40''). I det vestre fag er spor efter en tidligere døråbning. I gavlkvisten er to torammede vinduer med fladbuestik. I vestgavlen er to torammede fag (17½''×40'') med vandnæser, mellem disse er spor efter en tidligere døråbning, i overgavlen to lignende vinduer. I sydfacaden er to torammede vinduer (17''×39'') med vandnæser, endvidere to indgangsdøre, dels en fyldingsdør med ruder i den øverste del, dels en glasfyldingsdør. Hovedgesimsen brydes af en lille, grundmuret gavlkvist med teglhængt tag og hvid, aftrappet gesims på flunkerne, heri et torammet vindue med skifersålbænk. Under taget en grønmalet zinktagrende. I søndre tagflade et jerntagvindue. I tagryggen en snæver skorsten med sokkel og krone. Samtlige vinduer er malet mørkegrønne; i hver ramme er tre ruder.

Mod syd i gården en bindingsværksbygning med grundmuret gavl til Skipperstræde. Bygningen er inddelt i fire fag og har teglhængt heltag. Sort sokkel med kampesten, udmurede, pudsede, gulmalede tavler, hvid sugfjæl. I nordsiden er to glatte døre. Øst herfor en vinduesramme med seks ruder (19''×33''), vest for dørene et torammet vindue (16''×26'') med to ruder i hver ramme og en ramme (17½''×30'') med seks ruder. I vestgavlen til gaden er en garageport og i gavltrekanten en luge. Alt træværk er malet brunt. Sydsiden er grundmuret og står i gule sten.

Tilbygget ovennævnte garagebygningens vestre fag i nord er en lille, grundmuret halvtagsbygning med tagpap. I denne bygning er en glat revledør, i nordgavlen en lavtsiddende luge, i vestsiden til gaden en luge. Bygningen er gulmalet med brunt træværk.

I forlængelse af garagebygningen mod øst er en grundmuret halvtagsbygning med tagpap. Sort sokkel, gulmalet murværk. I nordfacaden er en vinduesramme med seks ruder samt to glatte revledøre, hvoraf den østre er en halvdør. I det næsten flade tag er tre jerntagvinduer. Østgavlen er beklædt med vandrette brædder. Sydsiden står i blank mur.

*Bygningshistorie:* Bygningen har fået sit nuværende udseende i slutningen af forrige århundrede ved ombygninger af en 1700-tals bygning. Denne lå i 1796 i otte grundmurede fag med stråtag. Bygningen var indrettet til beboelse med indgang i andet eller tredje fag fra vest med en flammeret halvdør. Vestgavlen var grundmuret helt op i spidsen, hvori var anbragt to fag engelske vinduer; i de to vestre fag var yderligere tre engelske vinduer med skodder, medens de øvrige vinduer i bygningen var indlagt i bly. I taget var til hver side en kvist med luge. Bygningen var på dette tidspunkt godt 2 alen kortere end i dag. I 1840 var på loftet indrettet et værelse i vestgavlen; dette har dog formentlig allerede været tilfældet i 1796, da de to vinduer her ellers havde været overflødige. Der var nu engelske vinduer overalt i bygningen, der i øvrigt ikke synes ændret siden 1700-tallet. I 1862 blev stråtaget udskiftet med tegl. I 1880'erne tilkøbtes et stykke af nabogrunden mod øst, og bygningen udvidedes til sin nuvæ-



*Skipperstrædes nordre del. T.v. Skipperstræde 4 og gavlens af nr. 4A. Dernæst springer nr. 6 frem i gaden og der bag i to etager nr. 12. T.h. gavlens af nr. 3. (NM 1977).*



rende udstrækning. Gavlkvisten i nord synes påbygget på et ret sent tidspunkt, idet den ikke omtales i en vurderingsforretning foretaget i 1889. På dette tidspunkt var der endnu kun indrettet eet værelse på loftet i vestgavlens, medens det øvrige loft anvendtes til foder. Kvisten i tagets sydside omtales derimod, den var på dette tidspunkt forsynet med en luge. I bygningen var 12½ fag vinduer med store ruder samt indgang med en fyldingsdør. Bygningen var indrettet til beboelse samt to skomagerværksteder. Skomagerværksted med butik har fortsat eksisteret et stykke ind i dette århundrede, hvor der tillige var grønthandel i bygningen. I det vestre fag af nordfacaden var et højt butiksvindue, i faget øst herfor indgang. Desuden var indgang i vestgavlens.

Garagebygningen omtales som brændehus i 1889, hvor det er en ældre bygning. Den må da formodes at være identisk med det i 1840 nævnte brænde- og materialhus i fire bindingsværksfag med stråtag. Om bygningen på dette tidspunkt var ny, lader sig ikke afgøre, men den er formentlig opført i 1800-tallet. Stråtaget er udskiftet med tegl, da hovedbygningens tag udskiftedes.

De øvrige bygninger på grunden synes først at være opført i dette århundrede.

SKIPPERSTRÆDE 3,  
matr.nr. 188a.

1955– : Ark. Povl Abrahamsen.

*Bygningsbeskrivelse:* Grundmuret bygning med stråtag. Over den sorte glatte sokkel står bygningen vandskuret og gulkalket med hvid sugfjæl. I sydfacaden er indgang med en halvdør og på hver side heraf er tre torammede vinduer med tre ruder i hver ramme samt umiddelbart øst for døren en lille, torudet vinduesramme. I tagfladen er tre stråtagskviste; i hver kvist et torammet vindue med buet overkarm og -ramme samt seks ruder i hver ramme. I tagryggen en vandskuret og gulkalket skorsten med sokkel og krone. I nordfacaden et torammet vindue som sydfacadens, men med råglasruder. I nordre tagflade tre runde jerntagvinduer. I østgavlens til Skipperstræde er to vinduer som sydfacadens, i gavltrekanter to lignende, men mindre fag, et hanebåndsvindue samt vindskede. Alt træværk er malet mørkegrønt.

Til Skipperstræde et grønmalet plankeværk af lodrette planker; heri en låge.

*Bygningshistorie:* Bygningen er opført i 1976, efter at et stråttækt 1700-tals hus beliggende på dette sted nedbrændte ved nytår dette år. Det nye hus er i hovedtrækkene opført i samme skikkelse som den nedbrændte bygning, hvoraf en del dog stod i bindingsværk.

SKIPPERSTRÆDE 4-4A,  
matr.nr. 207a, 188b.

- 1837–1878: Skibsred. Jørg. Pedersen  
»Højerup«.
- 1878–1931: Købmd. John Siegfred Pe-  
dersen.
- 1931–1944: Enkefru Anna Math. Pe-  
dersen, f. Krabbe.
- 1944–1959: Købmd. Louis J. E. Peter-  
sen (til 1946), prok. Emil  
Alfr. P. Petersen og dir.  
Axel Thorv. Petersen.
- 1959–1962: Prok. Emil Alfr. P. Peter-  
sen og fru Margaret Dou-  
glas Petersen.
- 1962–1963: Samme samt Tove Larsen  
og Eva Petersen.
- 1963– : Fru Elly Petersen, Tove  
Larsen og Eva Petersen.

*Bygningsbeskrivelse:* Grundmuret, øst-vestvendt hovedbygning med teglhængt heltag med halvvalm i vest. Over den sorte, murede og pudsede sokkel står bygningen vandskuret og malet lys gul med en hvid, aftrappet hovedgesims. I sydfacaden er ad to stentrin opgang til en nyere, glat, brunmalet dør med fast overvindue og fast sidestykke. Over døren indskriften: JPS DHM 1846. Øst for døren er fire torammede vinduer (17"×47") med vandnæser og klinkesålbænke. Vest for døren er 2½ fag af samme udseende, alle med tre ruder i hver ramme. Over andet til fjerde fag fra øst er en frontkvist med paptag. Heri er et vindue med to lodposte samt højtsiddende tværposte i siderne, herunder klinkesålbænk. I søndre tagflade er to jerntagvinduer. Fra nord er indgang med en tofløjet fyldingsdør med høje ruder; nordsiden er i øvrigt delvis skjult af den nedenfor beskrevne tilbygning. I nordre tagflade er en skorsten i røde sten med rør. I vestgavlen til Skipperstræde er et vindue med to lodposte samt tværpost, der er placeret højere i det bredere midterfelt, vinduet har fladbuestik og skifersålbænk. I overgavlen er et trerammert vindue med tre ruder i hver ramme og skifersålbænk. Under valmen en hvid, aftrappet gesims. Alt træværk er malet brunt.

Til Skipperstræde en grundmuret bygning, der i syd støder op til hovedbygningen. Bygningen har teglhængt heltag. Over den lave, sorte, murede sokkel står facaderne pudsede og gulkalkede, afsluttet af en hvid hovedgesims – i vest med tandsnit, i øst aftrappet. I vestfacaden er to grønmaledede vinduer, hver med to lodposte samt højtsiddende tværposte i siderne; under vinduerne skifersålbænke. I det nordre fag er indgang med en nyere, lakeret dør med overvindue. I østsiden er en lille udelt vinduesramme. Den søndre del af østsiden er skjult bag den nedenfor beskrevne tilbygning. I nordgavlen, der er hvidkalket, er spor efter to højtsiddende muråbninger. I vestre tagflade er to jerntagvinduer. I østre tagflade to zinkklædte tagkviste med sadeltag med lav rejsning; i den søndre et trerammert vindue med tre ruder i hver ramme, i den nordre et torammert vindue med to ruder i hver ramme.

I hjørnet mellem de to ovenfor beskrevne bygninger er tilbygget en grundmuret halvtagsbygning med paptag. I denne bygning er indgang i nordgavlen med en fyldingsdør med ruder. I østsiden er to torammede vinduer, det ene med udelte rammer, det andet med tre matterede ruder i hver ramme.

I gården syd for hovedbygningen er en grundmuret bygning med vestgavl til Skipperstræde. Bygningen har paptag med lav rejsning. Facaderne er glatpudsede og malet gule. I nordsiden er et torammert vindue med tre ruder i hver ramme samt indgang med en fyldingsdør. I gavlen til gaden et torammert vindue (18"×44½") med tre ruder i hver ramme og fladbuestik. Under taget i nord en zinktagrende, i syd en plastictagrende. Dør og vinduer er malet brune.

Mellem sidstnævnte bygning og hovedbygningen er til Skipperstræde en tofløjet, brunmalet port.

*Bygningshistorie:* Den søndre længe er opført i 1846 for skipper Jørgen Pedersen »Højerup«. Bygningen holder samme mål som den 1700-tals bindingsværksbygning, der indtil da havde ligget på stedet. Det nye hus opførtes helt i grundmur med tegltag og var inddelt i 11 fag. For indgangen fra gården i syd var i 1877 en tofløjet fyldingsdør. Bygningen havde torammede engelske vinduer, i 1877 nævnes, at disse havde store ruder. I vestgavlen var fire vinduesfag, heraf var de to fag anbragt i undergavlen og forsynet med skodder. Det nuværende brede vinduesfag er isat et stykke ind i dette århundrede. Loftet var oprindelig ikke udnyttet til beboelse, men i 1851 var der blevet indrettet et værelse i vestgavlen.

Hertil byggedes, formentlig i 1863, ligeledes for skibsreder Jørgen Pedersen, en lille grundmuret tilbygning på nordsiden til udvidelse af

*Skipperstræde 6, vestgavl. (NM 1977).*



køkkenet; bygningen havde zinktag, to vinduesrammer med store ruder og en tofløjet fyldingsdør med ruder.

Den nord-sydvendte bygning ud til gaden er opført 1889 for købmand John S. Pedersen, som butik og lager. Bygningen stod da i blank mur med to høje butiksvinduer og indgang i midten. Bygningen udvidedes til sin nuværende størrelse med to fag vinduer mod nord, formentlig i 1919; samtidig pudsedes facaden. Bygningen har fået sit nuværende udseende ved butikkens nedlæggelse omkring 1930.

Den søndre bygning er opført år 1900 eller få år tidligere som pakhus, senere tillige brændehus, og efter købmandsforretningens nedlæggelse indrettet til vaskehus.

**SKIPPERSTRÆDE 5,**  
matr.nr. 188c.

- 1925–1964: Fru Johanne Margr. Lund,  
f. Johansen.  
1964–1972: Snedker Jul. Johansen  
Lund.  
1972– : Erik Lund.

*Bygningsbeskrivelse:* Grundmuret bygning med teglhængt heltag. Over den sorte sokkel står bygningen vandskuret og gulmalet med aftrappet hovedgesims. I østfacaden er tre imprægnerede vinduer; hvert fag med to udelte rammer. Under taget en zinktagrende. I tagfladen et stort og et lille ovenlysvindue samt en skorsten i gule sten. Vestfacaden er uden muråbninger, nordgavlen ligeledes. I sydgavlen er indgang med en imprægneret dør og vest herfor to vinduer som østfacadens; i gavltrekanter et lignende fag.

Grunden afgrænses i syd og øst af en gulmalet mur, afdækket med tagsten. Heri mod øst en låge.

*Bygningshistorie:* Et ældre, grundmuret og stråttækt hus, beliggende på dette sted, nedbrændte i 1962, hvorefter det nuværende hus opførtes i den skikkelse, hvori det fremtræder i dag. Det gamle hus var ligeledes orienteret nord-syd.

**SKIPPERSTRÆDE 6,**  
matr.nr. 208.

- 1853–1899: Jens Peter(sen) Berggreen.  
1899–1901: Enkefru Ane Berggreen.  
1901–1942: Arb.md. Jens Peter Svendsen.  
1942–1958: Fisker Hans Juul Andersen.  
1958–1969: Viceforst. Jørg. Birch Andersen.  
1969– : Fisker Olaf Laursen.

*Bygningsbeskrivelse:* Grundmuret bygning med teglhængt heltag. Over den sorte sokkel står bygningen vandskuret og gulmalet med en hvid, aftrappet hovedgesims. I sydfacaden er indgang med en imprægneret fyldingsdør med råglasrude. Vest for døren er et torammet vindue (19"×38") med seks ruder i hver ramme. Øst for døren er to fag vinduer med samme mål, men med tre ruder i hver ramme. Under vinduerne er skifersålbænke. Under taget til begge sider er grønmaledede zinktagrender. I søndre tagflade to ovenlysvinduer. I nordsiden er et torammet vindue (19"×38") samt vest for dette een vinduesramme (17½"×32"); vinduerne har seks ruder i hver ramme, skifersålbænke og stabler til skodder. I vestgavlen til Skipperstræde er to torammede vinduer (17"×43") med



*Skipperstrædes østside, forrest gavlen af nordre længe i nr. 10. De to gavle bagved tilhører Skipperstræde 6. (NM 1977).*



tre ruder i hver ramme; i gavltrekanen herover et torammet vindue med seks ruder i hver ramme, fladbuestik og skifersålbænk. Samtlige vinduer er malet grønne.

I gården er i syd en grundmuret, teglhængt bygning med sort sokkel, pudset, gulmalet facade og hvid, aftrappet hovedgesims. I nordsiden er indgang med en fyldingsdør med stor rude, vest for døren er to torammede vinduer med to ruder i hver ramme og skifersålbænke. I vestgavlen til gaden er et trerammet vindue med to ruder i hver ramme, i gavltrekanen herover en seksrudet vinduesramme. Under taget en grønmalet zinktagrende. I tagryggen en gulmalet skorsten med rør.

Til Skipperstræde et grønmalet plankeværk, hvori en port og en halv-dør.

*Bygningshistorie:* Huset er opført i 1856 for Jens Petersen Berggreen i seks grundmurede fag og med teglhængt tag. Huset var indrettet til beboelse med indgang fra gården i syd med en fyldingsdør. I 1881 nævnes 5½ fag vinduer med små ruder; loftet var ikke udnyttet til beboelse.

Den søndre bygning blev opført i 1871 til hestestald, vognport og sandhus i fem grundmurede fag, den vestre gavl af brædder og taget teglhængt. Hertil indgang med to glatte døre. Senere anvendt til brænde- og vaskehus.

#### SKIPPERSTRÆDE 7 se Chr. Mølstedsgade 19.

#### SKIPPERSTRÆDE 8, matr.nr. 209.

- ? –1810: Skipper Hans Stephensen, Kirsten Nielsdatter og Løydue Nielsdatter, begge enker.
- 1810–1837: Hjulmd. Peter Petersen Freksen.
- 1837–1874: Matros Gert Petersen Freksen, dennes enke Johanne Sophie Elisabeth Lochmann og dennes anden mand, arb.md. Niels Sønesen.
- 1874–1884: Matros Niels Nielsen Sønesen og dennes søster Neel Nielsen Sønesen.
- 1884–1898: Peter Magnus Nielsen og Neel Nielsen Sønesen.
- 1898–1916: Peter Magnus Nielsen.
- 1916–1920: C. Borg.
- 1920–1922: Mur.mest. Jens Jensen.
- 1922–1928: Frk. Isabella Augusta Charlotte Kofr.
- 1928–1948: Mur.mest. Henrik Jensen.
- 1948– : Mur.mest. Poul Plum Jensen.

*Bygningsbeskrivelse:* Grundmuret bygning med teglhængt heltag. Over den sorte, murede og pudsede sokkel står facaden glatpudset og gulmalet med hvid hovedgesims med tandsnit. I midten er indgang med en nyere, imprægneret lameldør med råglasrude. På hver side af døren er to torammede, sprosseløse vinduer, malet hvide og grønne med sorte sålbænke; endvidere er vest for døren et lille, tophængt vindue med råglasrude. I den søndre tagflade er to zinkklædte tagkviste med vinduer som facadens; endvidere et jerntagvindue. I tagryggen en skorsten i røde sten med sokkel og krone. Under taget en grønmalet zinktagrende. I den gulkalkede nordside er to fag torammede vinduer (16"×37") med tre ruder i hver ramme; i det vestre fag er ruderne mattede. Mellem disse to fag er endnu et torammet vindue (20"×35"), i hver ramme er en matterede rude, under vinduet vandnæse. Vinduerne er alle malet grønne og hvide.

I gården er i syd en grundmuret halvtagsbygning med et torammet vindue med tre ruder i hver ramme samt indgang med en imprægneret dør. I den vestre ende en veranda med ruder til vest og nord og indgang med en dør med glasrude.

*Bygningshistorie:* Huset har fået sit nuværende udseende i 1883, idet det oprindelige stråtag dog er udskiftet med tegl i 1930. Tidligere lå på grunden et stråtækt, lerklinet bindingsværkshus i seks fag. Da huset blev indtegnet i brandforsikringen for landbygninger i 1810, havde det i taget en kvist med lem, huset var indrettet til beboelse og samtlige vinduer havde blyrammer; bygningen må formodes at være opført engang i 1700-tallet. Ved ombygningen i 1883 blev hele underdelen fornyet, vinduer, lofter og gulve udskiftedes, ligesom der opførtes en ny skorsten. Stråtaget bibeholdtes imidlertid og udskiftedes som nævnt først i 1930; de to tagkviste er formentlig påbygget ved samme lejlighed, hvor også de nuværende vinduer blev isat. Den oprindelige fyldingsdør blev i begyndelsen af 1960'erne erstattet af den nuværende lameldør.

Den grundmurede halvtagsbygning i syd er opført i sidste halvdel af 1960'erne.

#### SKIPPERSTRÆDE 9 se Chr. Mølstedsgade 17.

#### SKIPPERSTRÆDE 10, matr.nr. 213.

*Bygningsbeskrivelse:* Grundmuret øst-vestvendt bygning med gavl til Skipperstræde. Teglhængt heltag. Sort kampestenssokkel, hvorover bygningen står vandskuret og gulkalket med hvid sugfjæl i nordsiden, i sydfaca-

- ?-1793-? : Lodsoldermd. Math. Jacobsen Schmidt.  
 ? -1849: Lods Hans Pedersen Strømberg.  
 1849-1889: Murer Jens Hansen Holm og dennes enke Marchen Jacob Schmidt.  
 1889-1906: Peter Vilh. Christensen og dennes enke Emma Christensen.  
 1906-1937: Matros Niels Kristoffer Ibsen.  
 1937-1953: Maler Niels Kristoffer Ibsen.  
 1953- : Fabriksarb. Poul Jacobsen.

den en hvid aftrappet hovedgesims. I nordsiden er et nyere, udelt vindue, et vindue med to udelte rammer, en glat revledør samt en stor udelt vinduesramme umiddelbart vest for døren. Samtlige vinduer har råglasruder, ved de to sidstnævnte er stabler til skodder. I vestgavlen til Skipperstræde er to torammede vinduer (17"×39") med tre ruder i hver ramme, fladbuestik og klinkesålbænke. I gavltrekanten er et trerammede fag med tre ruder i hver ramme og klinkesålbænk. Sydfacaden er mod vest skjult af den nedenfor beskrevne bygning. I facaden er fra vest en top-hængt, udelt vinduesramme, et torammet vindue (16"×35") med tre ruder i hver ramme og vandnæse, samt i øst et stort nyere vindue bestående af to imprægnerede rammer, hver med en stor rude. Under taget en zinktagrende. I søndre tagflade et jerntagvindue og et ovenlysvindue.

Sammenbygget hermed i syd, med facade til gaden, ligger en grundmuret bygning med teglhængt heltag. Over den sorte kampestensokkel står facaden vandskuret og gulmalet med hvid aftrappet hovedgesims. I nord er indgang til en gennemgående forstue, for indgangen en tofløjet beklædt dør med ruder foroven; i vestfacaden er i øvrigt to torammede vinduer (19"×34") med tre ruder i hver ramme, klinkesålbænke og stabler til skodder. I vestre tagflade et ovenlysvindue. Under taget en grønmalet zinktagrende. For udgangen til gården er en fyldingshalvdør med rude. Den øvrige del af østsiden er skjult af den herefter beskrevne bygning.

Grundmuret tilbygning med sort sokkel, gulmalet mur og hvid aftrappet hovedgesims. Heri i øst to torammede vinduer, det søndre med tre ruder i hver ramme (18½"×35"), det nordre med udelte rammer; begge med vandnæse. Bygningen har teglhængt tag, herunder en grønmalet zinktagrende. Over de to nordre fag er bygget en stor bræddekvist med halvtag med tagpap. I kvisten, som er sorttjæret, er i øst to torammede, imprægnerede vinduer med tre ruder i hver ramme. Den søndre del af denne tilbygning er skjult af en grundmuret halvtagsbygning med tagpap; sidstnævnte bygning er gulmalet som de øvrige og forsynet med en seksrudet vinduesramme samt to fyldingsdøre.

Hvor intet andet er nævnt, er træværket malet lysegrønt. I ejendommen er to beboelseslejligheder.

*Bygningshistorie:* Den øst-vest-orienterede bygning udgør den oprindelige hovedbygning, der er opført før 1793, hvor den første gang vurderedes til brandforsikring. Bygningen var da stråttækt og stod helt i grundmur, vinduerne havde alle blysprosser, og fire fag var forsynet med skodder; i vestgavlen var to fag vinduer samt to fag i overgavlen. Vinduerne udskiftedes i forrige århundrede med engelske vinduer. I 1859 erstattedes stråttaget af tegl. Bygningen er ombygget i begyndelsen af 1960'erne, da loftsetagen blev inddraget til beboelse; de store vinduer til gården blev da isat i stedet for to torammede sprossevinduer. I 1880'erne blev der drevet detailhandel i en del af bygningen.

Den vestre bygning er ligeledes opført før 1793, hvor den stod i grundmur med stråtag. I midten var gennemgang til gården, syd herfor var brændehus og i nord vævestue. I brændehuset var en luge, i vævestuen to fag blysprossevinduer. Bygningen var endvidere forsynet med en muret kvist med to lemme; kvistens placering fremgår ikke af arkivalierne. I 1840 stod bygningen stadig indrettet som i 1793. I 1859 udskiftedes stråttaget med tegl. Flytningen af gennemgangen fra midterfaget til den nordre del af bygningen, hænger efter al sandsynlighed sammen med tilbygningen i øst. Om denne også er foregået i 1859, fremgår ikke af arkivalierne; i 1840 synes den imidlertid ikke at have været der, medens den er indtegnet på et matrikelkort fra 1883. Døren for gennemgangen til gaden er formentlig overflyttet fra en tidligere placering i hovedbygning-

*Skipperstræde 10, vestgavl af nordre bygning. (NM 1977).*



SKIPPERSTRÆDE 11,  
matr.nr. 191b.

- 1848–1862: Vævermest. Fr. Wilh. Jørgensen.  
 1862–1899: Hans Peter Svart.  
 1899–1910: Anna Svartz.  
 1910–1924: Frk. Rasmine Jacobine Svartz.  
 1924–1939: Enkefru Adelaide Math. Bendtsen, f. Svartz og Emilie Hansigne Schmidt, f. Svartz. Ved sidstnævntes død i 1931 overtoges hendes andel af enkemanden, gartner Andr. Peter Schmidt.  
 1939–1946: Gartner Chr. Peter Schmidt.  
 1946– : Ophelia Christensen.

SKIPPERSTRÆDE 12,  
matr.nr. 214.

- 1836–1886: Matros, senere lods Math. Johansen Severin og dennes arvinger: lods Gotfred M. Severin, skibsfør. Chr. Mathiesen, snedker Jacob Larsen og lods Peter J. Schmidt.  
 1886–1922: Skibsfør. Chr. Mathiesen og dennes enke Caroline Mathiesen, f. Mathias Severin.  
 1922–1943: Kapt. Harald Jul. (Taarnby) Hansen.  
 1943–1949: Enkefru Hansigne Math. Hansen, kaldet Taarnby.  
 1949–1952: Sagfører. Holger Byfeldt.  
 1952–1964: Kapt. Poul Borking.  
 1964– : Journ. Hans V. Bischoff.

gen. Ved ombygningen indrettedes en selvstændig beboelseslejlighed i den vestre bygning og en lejlighed i tilbygningen. Kvisten er påbygget i begyndelsen af 1960'erne.

Halvtagsbygningen i syd er opført i dette århundrede.

*Bygningsbeskrivelse:* Grundmuret bygning med teglhængt heltag med halvvalm. Over den sorte sokkel står bygningen vandskuret og gulmalet med hvid, aftrappet hovedgesims; under halvvalmene en tilsvarende gesims. I østfacaden er en midtplaceret indgang med en tofløjet fyldingsdør med overvindue. På hver side af døren er to torammede vinduer med tre ruder i hver ramme med fladbuestik og træsålbænke. Døren er rødmalet, vinduerne røde og hvide. Under taget en zinktagrende. I tagfladen en zinkklædt tagkvist med sadeltag med lav rejsning, heri et firrammet vindue med tre ruder i hver ramme. I vestfacaden er en rødmalet dør med rude, herover en akrylbaldakin. Syd for døren er to fag vinduer og nord for eet fag; vinduerne er af samme udformning som østfacadens vinduer, dog er de to yderfag trerammede. I tagfladen er tre store ovenlysvinduer. I den søndre overgavl er to torammede vinduer med tre ruder i hver ramme. Nordgavlen er uden muråbninger.

Syd for huset er indgang til gården med en rødmalet låge.

*Bygningshistorie:* Huset er opført i 1858 på den indtil da ubebyggede søndre del af grunden til Chr. Mølstedsgade 17, hvorfra det samtidig udskiltes som en selvstændig ejendom. Bygningens ydre er formentlig ikke ændret væsentligt siden opførelsen.

*Bygningsbeskrivelse:* Grundmuret bygning i to etager med teglhængt heltag med halvvalm i vest. Over den sorte sokkel af mur og kampesten står bygningen vandskuret og gulkalket, afsluttet af en hvid, aftrappet hovedgesims såvel i nord som i syd. I sydfacaden er indgang med en fyldingsdør med råglasrude. Indgangspartiet er imidlertid skjult af en nyere forstueudbygning i grønmalet træ, heri er indgang i vest med en ubehandlet halvdør; såvel i syd som i øst er en seksrude vinduesramme. I sydfacadens stueetage er vest for forstueudbygningen to torammede vinduer (16½"×43") med fladbuestik; i hver ramme er tre ruder. Øst for indgangen er to torammede vinduer (17"×55") med fire ruder i hver ramme og fladbuestik. I det østre fag en smal glasfyldingsdør. I anden etage er fire torammede vinduer med tre ruder i hver ramme, fladbuestik og klinke-sålbænke. Under taget en plastictagrende. I søndre tagflade er tre jerntagvinduer. I tagryggen en vandskuret og gulkalket skorsten med sokkel og krone. I nordsiden er i stueetagen et torammet vindue, som er synligt fra gaden, under vinduet er skifersålbænk og herunder en trukket gesims, vinduer har fladbuestik og stabler til skodder; herover er i anden etage et lignende fag, dog uden den trukne sålbænk og stablerne. Skjult bag Skipperstræde 10 er et halvt fag i stueetagen og 1½ fag i anden etage. Alle nordsidens vinduer har tre ruder i hver ramme. I vestgavlen er i anden etage et torammet vindue med tre ruder i hver ramme og fladbuestik; i overgavlen et trerammet vindue med to ruder i hver ramme, under halvvalmen en hvid, aftrappet gesims. Samtlige vinduer er malet grønne.

Mod sydvest på grunden ligger en nord-sydvendt, grundmuret bygning med teglhængt heltag. Over den sorte sokkel er bygningen vandskuret og gulkalket med hvid, aftrappet hovedgesims. Til bygningen er indgang i øst med en tofløjet fyldingsdør. På hver side af døren er et torammet vindue, det nordre med tre ruder i hver ramme, det søndre med een råglasrude i hver ramme; vinduerne har samme dimensioner. I nordgavlen er en lille luge, ved gavlen er opmuret en skorsten. I søndre gavltrekant er en tophængt, udelt vinduesramme. Vestsiden til Skipperstræde er uden muråbninger.





*Skipperstræde 14 set fra syd. (NM 1977).*

**SKIPPERSTRÆDE 13**  
se Sønderstræde 6.

**SKIPPERSTRÆDE 14/  
FOGDENS PLADS 5/  
SKIPPERGANGEN, matr.nr. 217.**

1876–1903: Lods Tønnes J. Schmidt.  
1903–1949: Maskinmest. Eduard Jacob Petersen.  
1949–1950: Korresp. Jens Munk-Petersen.  
1950–1960: Kontorchef Søren Gammelgård-Jacobsen.  
1960– : Fru Gertrud Købke Sutton.

*Bygningshistorie:* Huset er opført i 1859 for fastlods Mathias Johansen Severin i samme skikkelse, som den hvori det fremtræder i dag. Den ret sparsomme overlevering af arkivalier fra perioden 1858-70 bevirker dog, at det ikke helt kan udelades, at der er medgået bygningselementer fra et ældre grundmuret hus i een etage med stråtag. Ved slutningen af forrige århundrede var der indrettet en beboelseslejlighed i hver etage, på loftet et kammer. Bortset fra forstuetilbygningen i syd, som er tilføjet inden for de senere år, er bygningens ydre ikke ændret væsentligt siden opførelsen.

I 1898 opførtes ved grundens nordvestre skel et grundmuret, teglhængt brændehus i fire fag.

*Bygningsbeskrivelse:* Grundmuret bygning med teglhængt heltag. Bygningen hviler på en lav sokkel af tilhugne granitsten, derover står facaderne i blank mur; under taget en tandsnitsgesims. I sydfacaden er to indgange, den østre med en tofløjet fyldingsdør med overvindue, den vestre med en tofløjet glasdør, ligeledes med overvindue. Mellem de to indgange er et vindue med lod- og tværpost samt tværsporse i underrammerne. Under taget en zinktagrende, i tagfladen to ovenlysvinduer og et jerntagvindue. I tagryggen en skorsten i gule sten med sokkel og krone. I nordsidens østre del er to fag vinduer som det søndre, her med råglas i den underste rude i hver ramme. I vestgavlen til Skipperstræde er fire lignende vinduer og i overgavlen to torammede vinduer med tre ruder i hver ramme. Om gavltrekanten en brudt gesims med tandsnit. Østgavlen er delvis skjult af den nedenfor beskrevne bygning; syd herfor er et fag vinduer som de øvrige i etagen. I gavltrekanten er to torammede vinduer med tre ruder i hver ramme. Samtlige vinduer er malet sorte og hvide. Over alle muråbninger er fladbuestik.

Sammenbygget med hovedbygningen mod øst er en grundmuret bygning med teglhængt heltag. Bygningen står i blank mur. I sydfacaden er

indgang med en fyldingsdør. Vest for døren er et torammet vindue med tre ruder i hver ramme og fladbuestik, øst for døren et halvt tilsvarende fag. Under taget en zinktagrende. I tagfladen et jerntagvindue, i tagryggen en høj skorsten med sokkel. Nordsiden er uden muråbninger. I den østre gavltrekanter er et torammet vindue med fladbuestik.

Mod øst på grunden står to sammenbyggede halvtagsbræddebygninger med paptag. Den vestre af disse hviler på en muret sokkel, i vestfacaden er indgang med en halvdør og på hver side af denne et tophængt, femrudet vindue. Til den østre af bygningerne er en tofløjet port mod Fogdens Plads.

Til Skipperstræde er syd for hovedbygningen en høj gulkalket mur med teglafdekning. Heri indgang med en sort, glat låge.

*Bygningshistorie:* Hovedbygningen er opført 1876-77 for reservelods Tønnes Schmidt. Bygningen fremtræder i dag i samme skikkelse som ved opførelsen, dog er glasdøren til haven isat i 1950'erne.

Den østre bygning er opført samtidig med hovedbygningen som brændehus, vaskehus og pige-kammer. Bygningens ydre er ikke ændret siden.

Bræddebygningen i øst stammer formentlig fra århundredskiftet, men er siden ombygget.

Muren i øst synes at være bygget samtidig med hovedbygningen, men var da afdækket med skifer. Indgangen heri er senere flyttet mod syd.

#### SKIPPERSTRÆDE 15, matr.nr. 195.

- ?-1795 Skipper Christen Petersen  
-1817: Friis.  
1817-? : Styrmd., senere skipper og foged Hans Olsen Broder, g.m. Mette Christen Friis-datter.  
? -1867: Malene Ole Wass, enke efter Hans Olsen Broder.  
1867-1875: Jens Andersen Schmidt.  
1875-1886: Skibsfør. Lars Nielsen Jepsen.  
1886-1932: Snedker H. Blichmann.  
1932-1952: Enkefru Petrine Johansen, f. Blichmann.  
1952- : Fru Ellen Petersen.

*Bygningsbeskrivelse:* Grundmuret bygning med heltag. Over den sorte sokkel, der i den østre del indeholder kampesten, står bygningen glatpudset og gulmalet. De to vestre fag er mod syd i to etager med tag af cementtagsten. I stueetagen er her et torammet vindue med tre ruder i hver ramme og fladbuestik og øst herfor indgang med en fyldingsdør med rude. I anden etage er to vinduesfag af samme udseende som stueetagens vindue. De følgende tre fag står i een etage med hvid, profileret hovedgesims. I denne del er to fag vinduer som de ovenfor beskrevne samt øst herfor en fyldingsdør med fladbuestik. I den teglhængte tagflade herover er to ovenlysvinduer. Den resterende del af bygningen står i to etager mod syd med cementtagsten. I denne del er indgang med en fyldingsdør med ruder samt to torammede vinduer med tre ruder i hver ramme og fladbuestik, i anden etage er tre lignende vinduer. Under taget en hvid, afrappet hovedgesims. I østgavlen til gaden er to torammede vinduer med tre ruder i hver ramme og skifersålbænke, i overgavlen et halvt tilsvarende fag samt et torudet hanebåndsvindue. Nordsiden står grundmuret i een etage med teglhængt tag. Muren er vandskuret og gulmalet. I denne side er fire fag torammede vinduer med tre ruder i hver ramme. I nordre tagflade ved kip er to gulmalede skorstene med sokkel og krone. Vinduer og døre er malet grønne.

Mod syd på grunden ligger, med gavlen ud til gaden, en grundmuret bygning med skiferklædt heltag. Bygningen hviler på en sokkel af tilhugne granitsten, hvorover facaderne står gulmalede med en hvid, afrappet hovedgesims. I nordfacaden er indgang med en grønmalet fyldingsdør, vest for døren er et torammet vindue med tre ruder i hver ramme. Under taget en plastictagrende; i tagfladen et jerntagvindue, i tagryggen en vandskuret og gulmalet skorsten med sokkel og krone. I sydfacaden er et vindue som nordfacadens. I østgavlen er tre lignende vinduesfag med fladbuestik og skifersålbænke, i gavltrekanter et lignende fag samt et udelt hanebåndsvindue. I vestgavlen er en dør samt i gavltrekanter et torammet vindue med tre ruder i hver ramme og et torudet hanebåndsvindue.

Til gaden et grønt plankeværk af vandrette stafbrædder med låge.

*Bygningshistorie:* I 1795 lod skipper Christen Petersen Friis sin ejendom





*Skipperstræde set fra syd. T.v. gavlen af nr. 17 og der bag to gavle tilhørende nr. 15. T.h. nr. 20. (NM 1977).*



indtegne til brandforsikring. På dette tidspunkt lå hovedbygningen i otte grundmurede fag med teglhængt heltag; disse otte fag udgjorde den østre del af den nuværende hovedbygning. Bygningen var indrettet til beboelse med indgang fra syd med en flammeret dør i tredje eller fjerde fag fra vest; herover var en kvist af tømmer og brædder med to lemme. I bygningen var fem fag engelske vinduer med skodder samt i øst et blysprossevindue, ligeledes med skodder. Den østre overgavl var bræddeklædt og heri var anbragt to lemme. Inden 1840 var hertil bygget to grundmurede fag med tegltag vest for den gamle bygning, som ikke synes at være ændret væsentligt. Tilbygningen i vest omtales i 1840 som værende helt i grundmur, men i 1880'erne nævnes det, at nordsiden stod i stampet ler. I 1880'erne var en del af bygningen indrettet til snedkerværksted. De to vestre fag forhøjedes til to etager mod syd omkring 1920 eller kort før, medens den vestre del først henimod midten af dette århundrede fik påbygget anden etage.

Den søndre bygning er opført i 1889 som snedkerværksted og formentlig ikke ændret væsentligt siden.

SKIPPERSTRÆDE 16,  
matr.nr. 218a.

Indtil 1962: Som Fogdens Plads 7.

1962: Fru Ahf Hansen.

1962- : Skibsfør. Poul Schmidt og  
dennes enke Lucie Hilde-  
gard Schmidt.

*Bygningsbeskrivelse:* Øst-vestvendt bygning dels i grundmur, dels i bindingsværk med teglhængt heltag. Bygningen er inddelt i fire fag, over de tre østre er i sydsiden en muret frontkvist med paptag. Bygningen står vandskuret og gulmalet med en lille, hvid, aftrappet gesims under taget. Det vestre fag i sydfacaden er helt skjult af den nedenfor beskrevne bygning. I den østre del er tre fag vinduer, hver med to udelte rammer, i frontkvisten er tre lignende fag, alle grønmaledede. I tagfladen er et lille ovenlysvindue. Nordsiden står i fire fag bindingsværk, heri et vindue med to udelte rammer. Vestgavlen står i overpudset bindingsværk med bræddeklædt overgavl, heri et torammet vindue med tre ruder i hver ramme.

Sammenbygget med ovenfor beskrevne bygning i syd og vest er en grundmuret tilbygning med teglhængt tag. I syd er indgang med en nyere, tofløjet, imprægneret dør med råglasruder, i østgavlen er en høj, gul råglasrude. I vestgavlen en tophængt ramme med råglasrude. Bygningen er gulmalet, i taget en skorsten.

Mod sydvest på grunden står en mørkegrøn halvtagsbygning af brædder med paptag. I østfacaden er to seksrudede vinduesrammer, i nord indgang med en fyldingsdør.

Grunden afgrænses i vest til Skipperstræde af en gulmalet mur med teglafdekning, heri en grøn låge.

*Bygningshistorie:* Bygningen udgør den vestre del af en større ejendom, hvorfra den udskiltes i begyndelsen af 1960'erne, se også Fogdens Plads 7. Bygningen er opført i 1700-tallet i egebindingsværk med udmurede tavler, inddelt i otte fag og forsynet med tegltag. Overgavlene var af brædder, begge med lemme. Bygningen var indrettet til beboelse med blysprossevinduer. Inden 1840 var der isat engelske vinduesrammer overalt, men derudover synes bygningens ydre ikke at være ændret væsentligt. Denne bygning ombyggedes kraftigt i 1869, idet hele sydfacaden samt den østre trediedel af nordsiden omsattes i grundmur. Frontkvisten påbyggedes i 1877 og ejendommen indrettedes nu til to beboelseslejligheder. Da den vestre del i 1960'erne udskiltes som en selvstændig ejendom, opførtes tilbygningen i syd.

Bræddebygningen er formentlig opført i 1920'erne.

SKIPPERSTRÆDE 17/  
BYMANDSGADE 22,  
matr.nr. 196.

?-1773-? : Skipper Anders Jensen.

*Bygningsbeskrivelse:* Grundmuret bygning med stråtag med en række tagsten ved tagskægget. Over den sorte, pudsede sokkel står facaden glatpudset og gulmalet med gul sugfjæl. I sydfacaden er indgang i vest med en revlehalvdør og umiddelbart øst for denne en trerudet vinduesramme med fladbuestik, der fortsætter over døren. Endvidere er indgang med en

- ?-1793-? : Skipper Isbrandt Corne-liussen.  
 ? : Skipper Isbrandt Isbrandtsen.  
 ? -1829: Reservelods Christen Svendsen Præst og dennes enke Ranu Hans Jans.  
 1829-1854: Svend Olsen Broder, g.m. Ranu Hans Jans.  
 1854-1886: Leisbeth Chr. Svends.  
 1886-1908: Skibstømr. Peter Adrian Jans.  
 1908-1935: Arb.md., senere vognmd. Martin Petersen.  
 1935-1966: Jordbruger Martin Herm. Corn. Petersen.  
 1966- : Konduktør Jan Neumann Petersen.

fyldingsdør med høje ruder; foran denne er et grundmuret bislag med heltag med tagpap; heri indgang med en halvdør. Vest for bislaget er et torammet og et trerammet vindue (17"×39") med tre ruder i hver ramme, fladbuestik og skifersålbænke. Øst for bislaget et torammet vindue af samme udseende. I søndre tagflade er to brede stråtagkviste, i hver et trerammet vindue med tre ruder i hver ramme. I tagryggen to nyere skorstene, pudsede og gulmalede. I gavlen til Skipperstræde er et torammet vindue som facadens, men med tandsnit under sålbænken; i gavltrekanten et lignende fag, men med lige overkant samt en grønmalet vindskede. Alle vinduer er grønmalede. I nordsiden er to torammede vinduer med tre ruder i hver ramme og fladbuestik.

Mod sydvest i gården står en grundmuret halvtagsbygning med paptag. I nordgavlen er et torammet vindue med seks ruder i hver ramme, fladbuestik og skifersålbænke. I østfacaden er to torammede vinduer med tre ruder i hver ramme. I sydgavlen er spor efter en garageport. Mod sydøst, med gavlen til Skipperstræde, står en nyere halvtagsbygning af imprægnerede brædder med paptag, indrettet til garage med port i østgavlen.

Til Bymandsgade er en gulmalet mur med teglafdækning. Til Skipperstræde et imprægneret plankeværk.

*Bygningshistorie:* Bygningen har fået sin nuværende skikkelse ved ombygninger i dette århundrede af en 1700-tals bygning i egebindingsværk med lerklinede tav. I 1936 blev denne bygning omsat i grundmur. Bislaget for indgangen er opført i 1940'erne, det samme gælder den østre tagkvist, medens den vestre er påbygget i 1970'erne.

Den vestre bygning er opført omkring 1950 som garage, men er ombygget i 1977, hvorved garageporten i sydgavlen er tilmuret og østfacadens vinduer isatte. Den østre bygning er opført i 1960'erne.

SKIPPERSTRÆDE 18  
se Bymandsgade 24.

SKIPPERSTRÆDE 19/  
BYMANDSGADE 15,  
matr.nr. 199.

- ? -1784: Jens Erlandsens enke.  
 1784-1820: Skipper Peter Asmussen Kromand.  
 1820-1835: Skomagermest. Jens Jacob Kiildsen.  
 1835-1876: Styrmd. Dirch Jansen Tydsk.  
 1876-1907: Skibsfør. Peter Søren Petersen og dennes enke Neel Dirch Tydsk.  
 1907-1910: Frk. Ane Peter Sørensen.  
 1910-1949: Tømr. Herm. Nielsen.  
 1949-1963: Enkefru Trein Nielsen.  
 1963- : Frk. Gerda P. Nielsen.

*Bygningsbeskrivelse:* Grundmuret bygning med gavlkvist i nord over to fag, heltag med cementtagsten. Sort, pudset sokkel med kampesten; herover står facaderne glatpudsede og gulmalede med hvid, afrappet hovedgesims af træ. I sydfacaden er indgang med en tofløjet fyldingsdør. Øst for døren er 2½ fag torammede vinduer (16½"×42") med tre ruder i hver ramme og vandnæser. Vest for døren er tre lignende fag. I vest er en ikke længere benyttet fyldingsdør samt vest herfor et torammet vindue (16"×35½") med tre ruder i hver ramme. I taget er over den sidstnævnte dør en heltagskvist med cementtagsten på taget og zinkplader på flunkerne; i kvisten et stort torammet vindue med tre ruder i hver ramme. I taget et jerntagvindue. I nordsiden til Bymandsgade er vinduesfordelingen uregelmæssig. Under gavlkvisten, i tredje og fjerde fag fra vest, er to torammede vinduer med vandnæser. I det vestre fag er et mindre torammet vindue, men anbragt i et blændingsfelt på størrelse med de andre vinduer. Øst for gavlkvisten er to fag, ligeledes torammede og med vandnæser. I gavlkvisten er to ret store torammede vinduer. Alle vinduer med tre ruder i hver ramme. Vinduer og døre er malet grønne. I nordre tagflade er et jerntagvindue. I tagryggen en skorsten i røde sten med sokkel og krone. Under taget en zinktagrende. Østgavlen er glatpudset og gulmalet. I overgavlen er et trerammet vindue med tre ruder i hver ramme og muret sålbænk, herover et udelt hanebåndsvindue.

Mod sydøst i gården er en grundmuret halvtagsbygning med gavl til Skipperstræde. Bygningen er gulmalet, på taget tagpap. I nordsiden er to tofløjede glatte døre. I vestgavlen en vinduesramme med seks ruder.

*Bygningshistorie:* Bygningen har fået sit nuværende udseende i slutningen af forrige og begyndelsen af dette århundrede ved ombygninger af en 1700-tals bygning. Denne stod indtil 1877 med egestolper, lerklinede

vægge og stråtag, men ombyggedes totalt dette år. Ydermurene i syd, nord og øst omsattes i grundmur, en ny skorsten opmuredes og gulve og vinduer fornyedes. Derimod ændredes husets overdel ikke, stråtaget bibeholdtes, i hver tagflade var en lille kvist, i den nordre var et vinduesfag med store ruder, i den søndre en luge med to lemme. I bygningen var på dette tidspunkt 12½ fag vinduer med store ruder samt indgang med en dobbelt fyldingsdør. Mellem 1910 og 1915 fandt den ombygning sted, der er bestemmende for husets nuværende fremtræden. Stråtaget erstattedes af cementtagsten, gavlkvisten i nord påbyggedes og loftet indrettedes til beboelse.

Den grundmurede halvtagsbygning i gården er opført i 1877, da med spåntag, siden med jernpandplader.

SKIPPERSTRÆDE 20/  
BYMANDSGADE 17,  
matr.nr. 221.

- ?-1798-? : Johan Bertelsen.  
1814-1835: Peter Jacobsen Tydsk.  
1835-1839: Styrmd. Jacob Petersen  
Tydsk og dennes enke Ehm  
Niels Jørgensdatter.  
1839-1862: Chr. Petersen Kastrup og  
dennes enke Neel Peter  
Jans.  
1862-1894: Hans Andersen Lundtofte  
og dennes enke Ane Lund-  
tofte.  
1894-1931: Hovmest. Anders Hansen  
Lundtofte.  
1931-1964: Snedker Hans H. E. Lund-  
tofte.  
1964- : Brandmd. Henry Knud-  
sen.

SKYLLEBROEN 1  
se Strandstræde 36.

SKYLLEBROEN 3/  
STRANDLINIEN 53,  
matr.nr. 325.

- ?-1827 Hans Hansen Malling eller  
-1863: Malm og dennes enke Ellen  
Peter Sørensdatte, senere  
g.m. matros Jan Petersen  
Tydsk.  
1863-1889: Arb.md. Jens Madsen.  
1889-1909: Fisker Johs. Bentzen og  
dennes enke Inger Bent-  
zen.  
1909-1959: Vognmd. Arthur Rasmus-  
sen.  
1959-1971: Fru Else Jensen.  
1971- : Hanne Henning Jensen.

*Bygningsbeskrivelse:* Grundmuret bygning med teglhængt heltag. Over den sorte, murede sokkel står bygningen vandskuret og gulmalet. Under taget, såvel i nord som i syd, er en aftrappet, muret gesims i gule sten, tre skifter høj, hvoraf det midterste er et savskifte. I sydfacaden er indgang med en nyere, imprægneret dør. Vest for døren er to fag vinduer og øst for eet fag, alle torammede og imprægnerede med en tværsprosse foroven og klinkesålbænke. I tagfladen tre ovenlysvinduer. Til naboen i øst en brandkam. I nordfacaden til Bymandsgade er tre vinduer som sydfacaden; i det vestre fag er kulørte, blyindfattede ruder. Under taget en zinktagrende, i tagfladen et ovenlysvindue. I vestgavlen er to vinduer som sydfacaden og i gavltrekanten et lignende, men trerammes fag.

I gården mod syd er to nyere, grundmurede halvtagsbygninger samt et imprægneret halvtag af brædder. Grunden afgrænses i vest og syd af en gulmalet mur.

*Bygningshistorie:* Bygningen fremtræder i dag som et resultat af en i 1960'erne stedfunden istandsættelse af et ældre hus. Denne bygning stammede i det væsentligste fra 1910, hvor et lerklinet 1700-tals bindingsværkshus blev »nyopført med undtagelse af taget og rejsningen«. Bygningen fremtrådte derefter i grundmur til alle sider og med hovedgesims som den nuværende. Bygningen var indrettet til beboelse, også på loftet var indrettet et værelse. Taget, som altså ikke ændredes ved denne ombygning, var stråttækt. I 1960'erne blev bygningen så gennemgribende istandsat; dør og vinduer udskiftedes. Tagkonstruktionen fornyedes, og huset fik nu tegltag.

De øvrige bygninger på grunden er opført i 1960'erne.

*Bygningsbeskrivelse:* Grundmuret bygning med teglhængt heltag. Over den sorte kampestenssokkel står bygningen glatpudset og gulmalet med sort sugfjæl. I nordfacaden er indgang med en sort dør, øst for denne er et torammes, imprægneret vindue med tre ruder i hver ramme og skifersålbænk. Under taget en zinktagrende. I tagfladen et stort ovenlysvindue. I østgavlen er indgang med en tofløjet, imprægneret glasfyldingsdør. På hver side af døren er et vindue som det ovenfor beskrevne, i gavltrekanten et lignende fag. Sydsiden er uden muråbninger. I taget en nyere skorsten.

I gården en lille, nyere, sorttjæret bræddebygning.

*Bygningshistorie:* Bygningen har fået sit nuværende udseende omkring 1960 ved en gennemgribende istandsættelse af et ældre hus. Dette hus indtegnedes til brandforsikring i 1836, hvor det beskrives som en stråttækt bindingsværksbygning i fire fag med lerklinede tavler. I 1870'erne blev sydsiden omsat i grundmur, og omkring 1890 omsattes den resterende del af bygningen i grundmur, hvorimod stråtaget bibeholdtes. Ved istandsættelsen omkring 1960 erstattedes stråtaget af det nuværende tegltag, døre og vinduer udskiftedes, og den nuværende skorsten opførtes.



Slippen 3, »Volmerhus«, østfacade. (NM 1977).



SLIPPEN 1/  
STRANDGADE 11/  
BJERGERLAV 14, matr.nr. 84.

- 1781–1833: Skipper Anders Nielsen Bornholm og dennes enke Grith Larsdatter.  
1833–1874: Mesterkok Theis Andersen Holm og dennes enke Marchen Theis Palm.  
1874–1902: Anders Theisen Holm og dennes enke Marchen Holm, f. Steffen Niels.  
1902–1923: Styrmd. Niels Steffensen og dennes enke Gertrud Sofie Steffensen.  
1923–1940: Postbud Hans Peter Steffensen, kok Emil Steffensen, maskinmest. Peter Hans Steffensen og sukkerkoger Gerhard Chr. Steffensen.  
1940–1969: Detailhdl. Jannie Brandt-Jensen.  
1969– : Kommunalarb. Carl Chr. Brandt-Jensen.

*Bygningsbeskrivelse:* Grundmuret bygning med heltag med eternitplader. Bygningen hviler på en lav, sort, muret sokkel med enkelte kampesten. Facaderne står vandskurede og gulmalede, afsluttet af en hovedgesims af træ. I sydfacaden er i midten en indgang med en nyere, ubehandlet lameldør med råglasrude. Vest herfor er et trerammet og et torammet vindue, begge med tre ruder i hver ramme. Øst for døren er spor efter en tidligere, bred muråbning. Muren i det vestre fag er ældre end i den øvrige del af sydfacaden, her er tillige et bjælkehoved over det vestre vindue. I søndre tagflade er to tagkviste med eternitplader på taget, gavltrekanten med vandret bræddebeklædning og pladeklædte flunker. I hver kvist et trerammet vindue med ni ruder. I tagryggen en skorsten i røde sten med sokkel og krone. I nordfacaden til Strandgade er i øst et stort trerammet vindue med tre ruder i hver ramme, fladbuestik og skifersålbænk. Vest herfor er to torammede vinduer med tre ruder i hver ramme og skifersålbænk. Mellem disse fag er en enkelt ramme med en lille, kvadratisk rude. I tagfladen en tagkvist med eternitpladetag, gavltrekanten er beklædt med vandrette brædder; i kvisten et torammet vindue med tre ruder i hver ramme. Østgavlens sokkel består af flere og større kampesten end soklen i øvrigt, i undergavlen er to torammede vinduer med tre ruder i hver ramme og malede skifersålbænke. I overgavlen et torammet vindue med tre ruder i hver ramme samt vindskede. Alt træværk er malet mørkt grønt.

På grundens sydøstre hjørne står et grundmuret udhus med teglhængt tag. Bygningen har lav, sort sokkel, vandskurede, gulmalede facader og hvid, afrappet hovedgesims. I vestgavlen er et torammet vindue med tre ruder i hver ramme, herover en lille udelt kvadratisk ramme. I nordsiden er indgang med en glat dør. I sydsiden til Bjergerlav er et højtsiddende vindue med to ruder. I østgavlen til Slippen et torammet vindue med seks ruder i hver ramme, herunder skifersålbænk. Det sydøstre hjørne er skråt afskåret. Alt træværk er malet mørkegrønt.

Om grunden i syd og øst er et brunmalet plankeværk af lodrette planker; heri en låge, såvel til Slippen som til Bjergerlav.

*Bygningshistorie:* Huset har fået sit nuværende udseende i dette århundrede ved ombygning af et stråttækt bindingsværkshus fra 1700-tallet. Dette hus stod med egestolper og lerklinede vægge. En vurderingsforretning fra 1796 nævner, at østgavlen var grundmuret helt op i spidsen og ikke bræddeklædt, således som tilfældet var i al fald fra 1876 til midten af dette århundrede. På loftet var i østgavlen indrettet et værelse med et

vindue i blyramme, de øvrige vinduer var dels med blyrammer, dels med engelske rammer og de fleste forsynet med skodder, heraf skydeskodder i de to østre fag; for indgangen en flammeret dør. I 1840 stod bygningen uændret, dog med engelske vinduer overalt, men inden 1876 synes en del af sydfacaden, formentlig i den vestre ende, at være omsat i grundmur; for indgangen var nu en glat dør. I begyndelsen af dette århundrede blev mindre dele af bygningen omsat i grundmur. Et stykke ind i dette århundrede indrettedes en skomagerbutik i den vestre del af bygningen, og i forbindelse hermed isattes butiksvinduer. Denne butik nedlagdes omkring 1940. Samtidig underkastedes bygningen en gennemgribende ombygning, hvorved hele bygningen omsattes i grundmur, og nye vinduer isattes i stedet for de tidligere torammede, smårude vinduer. Stråtaget udskiftedes med bølgeeternit i 1951, og samtidig fjernedes en lille, stråttækt heltagskvist med bræddefront ved tagkægget i nordsiden. I 1940'erne og et stykke ind i 1950'erne rummede bygningen et sæbeudsalg.

Den lille bygning i sydøst er opført som vaske- og brændehus i 1941.

## SLIPPEN 2

se Strandgade 13.

## SLIPPEN 3/

VON OSTENSGADE 12/

BJERGERLAV 13, matr.nr. 104.

1852–1857: Handelsbest. Aug. Wilh. Weistrup og dennes enke Nicoline Weistrup.

1857–1866: Høker Ole Sørensen Rosenkold, tidl. gæstg. i Rønne og dennes enke Wilhelm. Elisabeth.

1866–1923: Købmd. Dirk Jansen Mørk.

1923–1924: Konditor Volmer Rasmussen.

1924–1933: Købmd. N. Riis.

1933–1972: Købmd. J. K. Nielsen og dennes enke Kristine Pouline Nielsen.

1972–1973: Major Jørg. Chr. Nielsen og fru Inger Kirsten Jensen.

1973– : Amanuensis, mag. Jesper Jensen.

*Bygningsbeskrivelse:* Grundmuret toetages bygning i syv brede vinduesfag med gavlkvist over de tre midterfag. Teglhængt heltag med helvalm. Over den sorte, pudsede, murede sokkel står østfacaden vandskuret og gulmalet med gul kordongesims og gul, profileret hovedgesims, der fortsætter over gavlkvistens fod som en plattegesims, hvori tre rosetter. Gavlkvisten afsluttes af en frontispice indrammet af en profileret gesims, der fortsætter på kvistens flunker. I stueetagen er i hvert yderfag et indgangsparti med glatpudset, lysegrå indfatning med trekantsfronton. Den nordre indgang med en tofløjet fyldingsdør med ruder i øverste fylding samt overvindue, den søndre med glasdør med fast siderude. Mellem de to indgangspartier er fem fag vinduer med fladbuestik og skifersålbænke. De tre nordre fag er dannebrogsvinduer, de to søndre er butiksvinduer, men af samme dimensioner som dannebrogsvinduerne. I anden etage er syv torammede vinduer med fladbuestik og tre ruder i hver ramme. Vinduerne er malet brune og beige. I gavlkvisten er endnu tre lignende fag, men med murede sålbænke; i frontispicen en rund blænding med påmalet urskive. I taget er på hver side af gavlkvisten en zinkklædt kvist med fladt tag; i hver kvist et torammet vindue med tre ruder i hver ramme. Nordgavlen er delvis skjult af den nedenfor beskrevne bygning; vest herfor er i stueetagen en fyldingsdør med overvindue samt et vindue med lod- og tværpost samt tværsporse i underrammerne. I anden etage er tre torammede vinduer med fladbuestik og tre ruder i hver ramme. I taget en zinkklædt kvist med fladt tag, heri et vindue med fire udelte rammer. I sydgavlen er i stueetagen et torammet vindue med tre ruder i hver ramme og muret sålbænk, øst herfor to blændingsfelter af samme dimensioner som facadens vinduer og med murede sålbænke. I anden etage er to torammede vinduer med tre ruder i hver ramme og murede sålbænke samt i midten et blændingsfelt af samme dimensioner. Alle muråbninger er med fladbuestik. Vestsiden er vandskuret og gulkalket, heri i stueetagen en tofløjet fyldingsdør samt syd herfor fire fag sprossevinduer, uregelmæssigt fordelt og af varierende størrelse. I anden etage er seks torammede vinduer med tre ruder i hver ramme; de fire fag med murede sålbænke.

Tilbygget hovedbygningen i nord en grundmuret eenetages bygning med paptag. Sort sokkel, vandskuret, gulmalet facade, aftrappet gul hovedgesims. I øst et torammet vindue med tre ruder i hver ramme og muret sålbænk. I vest er indgang med en fyldingsdør. For vestsiden er tilbygget et halvtag med tagpap.

I tilbygning hertil i nord er endnu en grundmuret bygning, orienteret øst-vest, med heltag med lav rejsning, herpå tagpap. Bygningen har

samme facadebehandling og farveholdning som ovenstående. I østgavlen, der danner en helhed med facaden af den foranbeskrevne bygning, er et torammet vindue med tre ruder i hver ramme og muret sålbænk. I nordfacaden til Bjergerlav er en tofløjet, glat port samt et torammet vindue med seks ruder i hver ramme og fladbuestik. Det nordøstre hjørne er skråt afskåret. I sydsiden er en fyldingsdør og en vinduesramme med to ruder. Under taget en zinktagrende.

*Bygningshistorie:* Ved branden 1842 nedbrændte en ældre, stråttækt bygning beliggende på dette sted, tilhørende styrmand Hendrik Jacobsen Hermann og matros Peter Johan Mathiesen. H. J. Hermann fik derefter tilladelse til at genopføre sin del af ejendommen i forbindelse med sit andet ligeledes nedbrændte hus, se Von Ostensgade 2, medens P. J. Mathiesen af byen fik anvist en byggegrund på fælleden, se Nyby 11. Grunden i Slippen lå så ubebygget hen til 1852, hvor byen solgte den på auktion til handelscommis A. W. Weistrup, der tillige mageskiftede sig til det tilstødende gadeareal mod nord. Han lod samme år murermester J. C. Krause opføre den nuværende bygning, indrettet til beboelse samt en del af stueetagen til butik og pakrum. For vinduerne i butikken var udvendige skodder, medens beboelsen i samme etage havde indvendige skodder. Fra gaden var, som i dag, to indgange til henholdsvis butik og beboelse. I 1873, da købmand Dirk Mørk havde overtaget ejendommen og påbygget gavlkvisten, nævnes, at bygningen havde 31 fag vinduer med store ruder; heraf tre fag med indvendige skodder samt fem jerntagvinduer. Tagkvistene er påbygget i dette århundrede.

De to små bygninger på grundens nordøstre hjørne er opført i dette århundrede.

SLIPPEN 4/  
VON OSTENSGADE 14,  
matr.nr. 173.

- ?-1853 Lods Jacob Jensen Borg  
-1877-?: og dennes enke.  
?-1882 Lods Jens Peter Greisen og  
-1930: dennes enke Marchen  
Greisen.  
1930-1970: Snedker Adrian Christensen og dennes enke Anna Caroline Christensen, f. Greisen.  
1970- : Fru Inger Gattrup, f. Christensen, og salgschef Knud Gattrup.

*Bygningsbeskrivelse:* Grundmuret bygning i ti vinduesfag med gavlkvist over fjerde til sjette fag fra syd. Teglhængt heltag med halvvalm. Over den sorte, murede sokkel står facaderne vandskurede og gulkalkede med en hvid, afrappet hovedgesims, der fortsætter hen over kvistens fod som et bredt bånd; under halvvalmen i gavlene en tilsvarende gesims. I femte fag fra syd er indgang fra gaden med en tofløjet fyldingsdør med høje råglasruder og overvindue, ligeledes med råglasrude. Herudover er i sydfacaden ni torammede vinduer (16"×50") med tre ruder i hver ramme, fladbuestik, skifersålbænke og stabler til skodder. I kvisten er tre fag vinduer af samme udseende, men uden stabler. Dør og vinduer malet brune. Gavlkvisten afsluttes af en trekantsfronton, indrammet af et hvidt, afrappet gesimsbånd, der fortsætter på kvistens flunker. Under taget en zinktagrende; i tagfladen et ovenlysvindue. I tagryggen er en vandskuret og gulkalket skorsten med sokkel og krone. I nordgavlen er en fyldingsdør med overvindue og en vinduesramme med tre ruder og vandnæse, i overgavlen et torammet vindue med tre ruder i hver ramme, med vandnæse og fladbuestik, desuden en luge med lem. Sydgavlen er i øst skjult af en grundmuret halvtagsbygning med tagpap og en skorsten med rør. I denne bygning, der har samme farveholdning som hovedbygningen, er i vestsiden indgang med en fyldingsdør samt et torammet vindue med tre ruder i hver ramme. I hovedbygningens overgavl er to torammede vinduer med tre ruder i hver ramme. I undergavlen er spor efter et tilmuret vindue. I østsiden er fire torammede vinduer samt længst i nord et enrammet vindue, alle med tre ruder i hver ramme og med vandnæser. Vinduerne er uregelmæssigt fordelt. De tre nordre har alle fladbuestik. Ved de torammede fag, med undtagelse af det søndre, er stabler til skodder. I tagfladen er tre jerntagvinduer samt ved kip to nyere skorstene.

I gården nord for hovedbygningen er en teglhængt halvtagsbræddebygning med høj rejsning. Bygningen er malet grå med undtagelse af



østsiden, der er sorttjæret. I vestsiden er to glatte døre og en trerudet vinduesramme.

På grundens sydvestre hjørne står en rødmalet halvtagsbræddebygning med tagpap.

Til gaden et rødmalet plankeværk af vandrette planker med låge.

*Bygningshistorie:* Huset er opført i 1853 for lods Jacob Jensen Borg i 13 grundmurede fag med tegltag og kvist over tre fag. Huset, der endnu ikke var helt færdigindrettet i januar 1854, havde indgang fra gaden med en tofløjet fyldingsdør og 19½ fag engelske vinduer, som i 1877 nævnes alle at være med store ruder. På dette tidspunkt var der yderligere tilkommet et halvt vinduesfag. Huset synes oprindelig kun at have været indrettet til een lejlighed, men i 1877 var der indrettet to lejligheder, og huset havde foruden en almindelig skorsten nu også fået en snæver skorsten. Medens loftet hidtil havde været uudnyttet, var der nu blevet indrettet et værelse her foruden et værelse i gavlkvisten. To indgange fra gården med henholdsvis en fyldingsdør og en glat dør nævnes først i 1868; der må her være tale om indgangene i gavlene, hvoraf den søndre nu skjules af vaskehuset.

Brændehuset i den nordre gård er opført samtidig med hovedbygningen. Vaskehuset ved hovedbygningens sydgavl er opført i 1930'erne, bræddebygningen i syd er noget ældre, formentlig opført omkring 1900.

#### STETTINSTRÆDE 3, matr.nr. 223b.

1869–1875: Gdr. og dyrlæge Fritz Jul. Madsen.

1875–1885: Skibsfør. Hans Jørg. Hansen.

1885–1895: Væver og høker Friederich Aug. Lebrecht Heinze.

1895–1904: Fhv. gdr. Corn. Corneliusen.

1904–1911: Carl Conrad Holm.

1911–1932: Fhv. gdr. Jan Peter Jansen.

1932–1955: Fru Emma Heinsvig, f. Jansen.

1955–1959: Slagt.mest. Jan Heinsvig.

1959–1967: Fabr. Leo Høyer.

1967–1972: Speditør Knud Sørensen.

1972– : Trafikflyver Carl Kjær-gaard Petersen.

*Bygningsbeskrivelse:* Grundmuret bygning med teglhængt heltag. Vestfacaden til Stettinstræde er stænkpudset og gulmalet over den lave, sorte sokkel. Under taget i vest en trukket, profileret hovedgesims; i øst en aftrappet gesims. I facaden er fire fag dannebrogsvinduer, malet brune og beige med brunmalede skifersålbænke og gule indfatninger. I vestre tagflade er en zinkklædt tagkvist med sadeltag med lav rejsning; heri et trerammes, sprosseløst vindue; desuden et jerntagvindue. I tagryggen en skorsten i røde sten med sokkel og hætte. I østsiden er indgang med en nyere, imprægneret dør med råglassiderude; over døren en baldakin med tagpap. Syd for døren er et vindue med tre udelte rammer; herover er en frontkvist, hvori et trerammes vindue med tværsprosser foroven. Nord for indgangen et dannebrogsvindue med skifersålbænk. I taget en tagkvist som i vest samt et ovenlysvindue. I sydgavlen er et dannebrogsvindue med skifersålbænk, i overgavlen et vindue uden sprosser og poste. I nordgavlen, der delvis er skjult af en grundmuret halvtagstilbygning med tagpap, hvori indgang fra vest med en revledør, er en trerudet vinduesramme. I gavltrekanen en nyere, lav vinduesramme med råglasrude; her ses spor efter et tidligere vindue af dimensioner som sydgavlens vindue. Vinduerne er malet brune og beige.

*Bygningshistorie:* Bygningen er opført i 1870 i det væsentligste i samme skikkelse som den, hvori den fremtræder i dag. Dog er såvel tagkvistene som gavlkvisten i øst påbygget ved midten af dette århundrede.

Halvtagsbygningen i nord og dennes fortsættelse i øst på matr.nr. 223c er opført i 1876 som materialhus, men indrettedes i 1880'erne til høkerbutik med ølaftapning. I dette århundrede indrettedes bygningen til brænde- og vaskehus.

I midten af 1950'erne udskiltes matr.nr. 223c, med det i slutningen af 1930'erne opførte beboelseshus, som en selvstændig ejendom.

#### STETTINSTRÆDE 4, matr.nr. 51a.

1840–1875: Sejlmager Hans Jacob Klíngenberg og dennes enke Leudo Peter Kjøgés.

*Bygningsbeskrivelse:* Grundmuret bygning med teglhængt heltag. Bygningen hviler på en muret sokkel af røde sten, hvorover bygningen står groftpudset og gulmalet, i syd og nord afsluttet af en gul, aftrappet hovedgesims. I sydfacaden er indgang med en nyere lameldør med stor rude. I øst er et torammes vindue med tre ruder i hver ramme, mellem dette fag og døren et halvt fag af samme udseende. Under vinduerne, der

- 1875–1910: Skipper Peter Hansen.  
 1910–1921: Styrmd. Peter Jacob Hansen.  
 1921–1956: Matros Lauritz Larsen.  
 1956–1965: Fru Anna Helene Larsen.  
 1965– : Sanitør Svend Aage Larsen.

er grønmaledede, er klinkesålbænke. Under taget en plastictagrende. I søndre tagflade en zinkklædt tagkvist med sadeltag med lav rejsning; heri et torammet vindue med tre ruder i hver ramme. I tagfladen er endvidere et ovenlysvindue. I tagryggen en skorsten i røde sten med sokkel og krone. I nordsiden er en trerudet vinduesramme. I nordre tagflade et ovenlysvindue. I østgavlen til Stettinstræde er enkelte sorttjærede kampesten i soklen. Herover er i undergavlen tre torammede vinduer (16½"×41½") med tre ruder i hver ramme og herunder klinkesålbænke. I overgavlen er to lignende fag samt et udelt hanebåndsvindue.

Mod sydvest i gården er en grundmuret halvtagsbygning med bølgeeternittag. Bygningen er groftpudset og gulmalet. I østfacaden er to imprægnerede lameldøre samt et torammet vindue med to ruder i hver ramme. I nordgavlen en mindre udelt vinduesramme. I taget en skorsten med rør.

Længst mod syd i gården et lille halvtagskur med tagpap.

Til Stettinstræde er et plankeværk af vandrette planker; heri en låge.

*Bygningshistorie:* Ved branden i 1852 nedbrændte sejlmager Hans Jacob Klingenberg's ni fag lange, stråttækte, grundmurede hus til grunden. I stedet lod han opføre en grundmuret, teglhængt bygning inddelt i 12 fag, som stod færdig det følgende år. Huset, der var indrettet til beboelse samt brændehus, havde engelske vinduer med skodder, indgang ad en fyldingsdør, og alt træværket malet med oliefarve. Loftet synes ikke at have været inddraget til beboelse. I 1876 deltes denne bygning i to selvstændige ejendomme, hvoraf de fem østre fag kom til at udgøre det nuværende Stettinstræde 4 (for den vestre del se Jan Timanns Plads 6). Bygningen havde da, i 1876, indgang med dobbelt, udvendig fyldingsdør og syv fag engelske vinduer med store ruder. Tagkvisten er påbygget i begyndelsen af dette århundrede. Bygningens palæpuds, den nuværende skorstenspipe samt indgangsdøren stammer fra dette århundredes midte.

Den grundmurede halvtagsbygning er opført i begyndelsen af 1930'erne som vaske- og brændehus.

#### STETTINSTRÆDE 5, matr.nr. 57.

- 1886–1933: Matros Jens Nielsen Strøe.  
 1933–1954: Frk. Nelly Jacobine Strøe og frk. Alma Jensine Strøe.  
 1954– : Fru Aase Strøe Nielsen.

*Bygningsbeskrivelse:* Grundmuret bygning med teglhængt heltag. Over den pudsede, sorte sokkel står bygningen glatpudset og gulmalet med hvid, aftrappet hovedgesims. I vestfacaden til gaden er to store, udelte, brunmaledede vinduesrammer med fladbuestik og brune skifersålbænke; det nordre fag er bredere end det søndre. Under taget en plastictagrende. I tagfladen en teglhængt taskekvist med zinkklædte flunker, i kvisten en stor rude. I tagfladen ved kip er en skorsten i røde sten med hætte. Østfacaden er skjult af en grundmuret, glatpudset og gulmalet tilbygning, hvis nordøstre hjørne er skråt afskåret. Hovedbygningens nordgavl er uden muråbninger. I sydgavlen er indgang med en brunmalet lameldør, i gavltrekanen et vindue med en stor, udelt ramme med en lille overramme.

Mod sydøst i gården en imprægneret halvtagsbygning med paptag.

Til gaden er syd for hovedbygningen et raftehegn med låge.

*Bygningshistorie:* Bygningen er opført i 1913 for sømand Jens Strøe. På grunden havde tidligere ligget et 1700-tals bindingsværkshus med stråtag. Det nye hus opførtes i grundmur med teglhængt tag. Bygningen var indrettet til beboelse. I 1960 udskiftedes de oprindelige sprossevinduer med de nuværende udelte rammer, de tidligere vinduer havde dog samme dimensioner. Tilbygningen i øst er opført i 1938.

*Bygningsbeskrivelse:* Grundmuret bygning med teglhængt heltag. Over den sorte sokkel står bygningen glatpudset og gulmalet med hvid, aftrappet

#### STETTINSTRÆDE 6, matr.nr. 46, 47.

## STETTINSTRÆDE

- 1852–1853: Ane Johan Frederiks, enke efter væver Jørg. Nielsen Agerup.
- 1853–1890: Stine og Gunnild Jørgen Niels.
- 1890–1918: Matros Svend Nielsen (g.m. Gunnild Jørgen Niels) og Petrine Søren Præst.
- 1918–1946: Repr. Vilh. Vald. Andr. Thulin og Petrine Søren Præst.
- 1946–1972: Fru Gudrun Karen Schmidt.
- 1972–1975: Fru Gudrun Schmidt og tegner Inger Schmidt.
- 1975– : Tegner Inger Schmidt.

hovedgesims. I nordfacaden er en frontkvist over de to vestre fag, heri to vinduer. I facaden herunder er indgang med en tofløjet fyldingsdør med ruder og vest herfor et vindue, øst for døren er to vinduer. Samtlige vinduer i nordfacaden er torammede med tre ruder i hver ramme, karmtræet er sort, rammerne brunimprægnerede. Ved stueetagens vinduer er stabler til skodder, under vinduerne sålbænke af træ. Døren er ligeledes sort og brun. Den østre del af nordfacaden er uden muråbninger. Under taget en plastictagrende. I tagryggen i vest ved kip er en nyere skorsten i gule sten. I øst er i kip en gulmalet skorsten med sokkel. I tagfladen et jerntagvindue. I sydfacaden er to store vinduer, hver med tre udelte rammer. Den østre del af facaden er skjult af en halvtagsverandabygning af brædder med bølgeaternittag, i bygningen er store ruder. I den østre undergavl er i nord et torammet vindue med tre ruder i hver ramme, i gavltrekannten et lignende fag.

Ud til Stettinstræde ligger en bygning på kampestenssokkel. Bygningen har heltag med lav rejsning, hvorpå bølgeaternittag. Østfacaden til gaden og nordgavlen står i grundmur uden muråbninger. Vestfacaden er bræddeklædt, heri er indgang med en glat dør og tre tophængte, seksruddede vinduesrammer. I sydgavlen er en garageport.

*Bygningshistorie:* Bygningen er opført i 1852, efter at den tidligere bebyggelse på grunden var nedbrændt samme år. Bygningen er opført i grundmur med tegltag. Frontkvisten i nord er påbygget i dette århundrede. Sydfacaden er ombygget til sit nuværende udseende ved midten af dette århundrede. Nordfacadens dør og vinduer er udskiftet ved samme tid.

Den lille bygning i øst er opført hen mod midten af dette århundrede.

## STETTINSTRÆDE 7, matr.nr. 55b.

- 1809–1821: Matros Peder Nielsen Werling og dennes enke Marchen Hans Petersen Kroemandsdatter, fra 1827 i ægteskab med Peter Eybertsen Kroemann.
- 1821–1868: Matros Peter Eybertsen eller Eilersen Kroemann og dennes enke Ane Hans Petersen.
- 1868–1896: Marchen og Ane Peter Eilers.
- 1896–1924: Arb.md. Johs. Madsen.
- 1924–1937: Fisker Oluf Ferd. Christoffersen.
- 1937–1954: Frisør A. Th. Kehlet.
- 1954–1970: Fru Anna Nielsine Kehlet.
- 1970–1973: Prod.chef Poul Himmelstrup.
- 1973– : Producer Inger Stilling og journ. Henrik F. Holst.

*Bygningsbeskrivelse:* Grundmuret bygning med teglhængt heltag. Over den sorte sokkel står bygningen vandskuret og gulkalket med hvid, aftrappet hovedgesims. I sydfacaden er en midtplaceret indgang med en nyere, sort, beklædt dør. På hver side af døren er to torammede vinduer med tre ruder i hver ramme, skifersålbænke og fladbuestik; også over døren er fladbuestik. Over andet og tredie fag fra vest er en gavlkvist, hvori to vinduer som de ovenfor beskrevne, men mindre; på flunkerne en lille gul aftrappet gesims. Ved gavlkvistens fod en række tagsten. I tagfladen i øvrigt et ovenlysvindue. I nordfacaden er to vinduer som de søndre. Under taget en zinktagrende. I tagryggen en skorsten i røde sten med hætte. I vestgavlen til gaden er to vinduer som de øvrige; i gavltrekannten et tilsvarende, men mindre fag. Samtlige vinduer er sortbejdsede og med termoruder.

Mod sydøst på grunden står en grundmuret halvtagsbygning med paptag. Over den sorte sokkel står bygningen vandskuret og gulkalket med en lille, hvid, aftrappet hovedgesims. I østfacaden er indgang med en grønmalet fyldingsdør; syd for døren et torammet vindue med tre ruder i hver ramme og skifersålbænk. Under taget en zinktagrende. I taget en høj, vandskuret skorstenspipe med krone.

Til gaden er syd for beboelsesbygningen et sort plankeværk af lodrette planker; heri en låge.

*Bygningshistorie:* Bygningen har fået sit nuværende udseende i slutningen af forrige århundrede samt i dette århundrede ved ombygninger af et ældre, stråtekt hus. Denne bygning indtegnedes til brandforsikring i 1810, hvor den tilsyneladende stod i grundmur, indrettet til beboelse. Bygningen synes ikke at have været underkastet væsentlige ombygninger før i 1897, hvor den blev gennemgribende istandsat, og stråtaget udskiftet med tegl; for vinduerne var nu skodder. Gavlkvisten er først påbygget omkring 1970, hvor også døre og vinduer er udskiftet.

Den lille bygning i syd er opført i 1930'erne som vaskehus.



Stettinstræde 11, 7 og 5. (NM 1977).



STETTINSTRÆDE 9,  
matr.nr. 55a.

- ?-1817-? : Sejlmager Peter Nielsen  
Westermann.  
? -1868: Ellen Peter Niels, enke efter  
matros Niels Marcussen  
Lindberg.  
1868-1870: Matros Ole Hans Olsen og  
dennes enke.  
1870-1925: Matros Hans Peter Høpf-  
ner.  
1925-1954: Frisør A. Th. Kehlet.  
1954-1970: Fru Anna Nielsine Kehlet.  
1970- : Prod.chef Poul Himmel-  
strup.

*Bygningsbeskrivelse:* På grunden ligger tre grundmurede bygninger sammenbygget i vinkel, alle med teglhængt heltag.

Den nordre fløj står vandskuret og gulkalket over den sorte sokkel; under taget en hvid, aftrappet hovedgesims. I sydfacaden er indgang med en nyere, med flammering beklædt, dør. Vest for døren er to torammede vinduer (16½"×42") med tre ruder i hver ramme og fladbuestik. Øst for døren er 2½ lignende fag, hvoraf det halve fag sidder umiddelbart ved siden af døren. Såvel dør som vinduer er grønmaledede. Under taget en zinktagrende. I tagfladen er to zinkklædte kviste med sadeltag med lav rejsning; i hver kvist er et torammet vindue med tre ruder i hver ramme, desuden et jerntagvindue. I tagryggen en vandskuret skorsten med hætte. I nordsiden er indgang med en grønmalet fyldingsdør med overvindue; vest for døren et torammet vindue med tre ruder i hver ramme og fladbuestik.

Sammenbygget hermed mod øst er en ligeledes vandskuret og gulkalket bygning med hvid, aftrappet hovedgesims. Tagets rejsning er højere end på den ovenfor beskrevne bygning. Mod øst er to torammede vinduer med tre ruder i hver ramme og i gavltrekanter herover et tilsvarende, men lidt mindre, fag. Nord herfor en dør. I nordsiden en lille, firrudet vinduesramme. I taget et jerntagvindue samt en høj skorstenspipe.

Den østre fløj, sammenbygget med den sidstbeskrevne bygning, står vandskuret og gulkalket over den sorte sokkel og med en hvid, aftrappet hovedgesims. I østfacaden er indgang med en med flammering beklædt dør; syd herfor et torammet vindue med tre ruder i hver ramme, nord for døren tre tilsvarende vinduesfag. I vestfacaden er indgang med en tofløjet glasfyldingsdør længst i nord, desuden en dør som østfacadens. Mellem de to døre er to fag vinduer og syd for den søndre dør endnu et fag; alle som østfacadens vinduer. Over andet fag såvel fra syd som fra nord er en gennemgående gavlkvist med et torammet vindue med tre ruder i hver ramme. På gavlkvistenes flunker er en lille, hvid, aftrappet gesims. I tagryggen en vandskuret og gulkalket skorsten med sokkel og krone.

*Bygningshistorie:* Den østre fløj har fået sin nuværende skikkelse ved gennemgribende ombygninger i slutningen af forrige århundrede og i dette århundrede af et 1700-tals bindingsværkshus, hvoraf der nu intet er tilbage. Denne bygning stod endnu langt op i forrige århundrede i bindingsværk af blandingstømmer med lerklinede vægge og stråtag. I 1886 ombyggedes den totalt, idet »hele underdelen med skorsten, vinduer og døre, lofter, gulve og fodpaneler« udskiftedes, derimod bibeholdtes det gamle stråtag. I 1930'erne udskiftedes stråtaget med det nuværende tegltag; kvisten i syd er formentlig opsat ved samme lejlighed. Bygningen er istandsat i begyndelsen af 1970'erne, og døren i sydfacaden udskiftet.

Den hermed sammenbyggede bygning i øst er opført i 1930'erne. Østfløjen er nyopført i begyndelsen af 1970'erne.

STETTINSTRÆDE 11,  
matr.nr. 53.

- ?-1796 Lods Peter Hendriksen og  
-1823: dennes enke Ehm Jansdatter.  
1823-1851: Lods Niels Pedersen Magleby og dennes enke Em Peter Hendriksdatter.  
1851-1907: Skibstømr. Peter Petersen Pouls.  
1907-1947: Frk. Marie Kristine Pouls.  
1947- : O.betj. Svend Petersen.

*Bygningsbeskrivelse:* Den grundmurede, stråttækte hovedbygning danner den østre længe i en vinkelbygning. Over den pudsede sorte sokkel står bygningen glatpudset og gulmalet med hvid sugfjæl. Den søndre del af vestfacaden er skjult bag den nedenfor beskrevne søndre længe. Nord herfor er fire torammede vinduer med tre ruder i hver ramme, fladbuestik og sålbænke af træ. Vinduerne er malet mørkt blågrønne. Ved tagskægget er en række tagsten, på rygningen kragtræer. I tagfladen en bred taskkvist med strå på tag og flunker; heri fire seksrudede vinduesrammer. I tagryggen en nyere, gulmalet skorsten. I østfacaden er indgang med en tofløjet glasfyldingsdør; herover fladbuestik. Nord herfor er en tophængt, trerudet vinduesramme. I tagfladen et jerntagvindue. Den søndre del af østfacaden er skjult af den nedenfor beskrevne bræddebygning. Sydgavlen vender ud til en lille slippe; i gavltrekanter er et torammet vindue med seks ruder i hver ramme.

Den søndre fløj er grundmuret med stråttækt tag med kragtræer. Over den sorte sokkel står bygningen vandskuret og gulmalet med hvid sugfjæl. I nordfacaden er indgang med en fyldingsdør med ruder; øst for døren er et torammet vindue med tre ruder i hver ramme. I vestgavlen et lignende vindue samt et lille vindue i gavlspidsen. Sydsiden er uden muråbninger. Fra denne bygning er indgang til hovedbygningen.

Tilbygget hovedbygningen i øst er en nyere, sorttjæret bræddebygning med fladt paptag. I østsiden et torammet vindue med tre ruder i hver ramme. Øst herfor en lavere, sort bræddebygning med tagpap; heri et lille, torammet vindue med to ruder i hver ramme. I hver af de to bygninger er en halvdør.

Stormgade 3, nordfacade. (NM 1977).



*Bygningshistorie:* Begge længer i vinkelbygningen er opført i sidste del af 1700-tallet, og de stod begge grundmurede og stråttækte, da ejendommen i 1796 blev indtænet til brandforsikring.

Hovedbygningen var indrettet til beboelse med indgang fra vest i faget umiddelbart nord for sidelængen; for indgangen var en flammeret dør. I bygningen var fem fag blysprossevinduer, hvoraf det ene fag var placeret i sydgavlen, der var grundmuret helt op i spidsen. I taget var en kvist med lem. En oplysning fra 1840 om, at bygningen på dette tidspunkt havde tegltag, synes at være en fejlskrivning, i al fald var bygningen atter stråttækt i 1850'erne. Derimod var blyrammerne inden 1840 udskiftet med engelske rammer. Sit nuværende udseende har bygningen fået ved midten af dette århundrede, hvor tagkvisten, der tidligere havde tagpap på tag og flunker, tækkedes med strå. Indgangen, der indtil da havde været samme sted som i 1700-tallet, sløjfedes, idet der etableredes indgang fra den søndre fløj. Også skorstenen stammer fra midten af dette århundrede.

Den søndre fløj var i 1796 indrettet til stue, senere vævestue, i den østre del, hvortil adgang fra hovedbygningen. I den vestre del var brændehus med særskilt adgang fra gården med en halvdør. Også i denne bygning

var blysprossevinduer, der inden 1840 var udskiftet med engelske rammer; brændehuset synes da at være sløjfet. Indgangsdøren i nord er isat i midten af dette århundrede, men derudover synes bygningens ydre ikke at være ændret væsentligt.

Bræddebygningerne i øst er opført efter midten af dette århundrede.

STETTINSTRÆDE 13,  
matr.nr. 52.

- ?–1817 Skipper Peter Hansen  
–1828: Jans.  
1828–1877: Styrmd. Jens Petersen  
Jans.  
1877–1881: Lars Peter(sen) Barbara.  
1881–1900: Ane Barbara, f. Peter Jans,  
enke efter Lars Peter Bar-  
bara.  
1900–1918: Anna Lars Petersen.  
1918–1927: Fisker Palm Olsen Broder  
Kromann.  
1927– : Fru Grethe O. Jensen, f.  
Kromann.

*Bygningsbeskrivelse:* Grundmuret bygning med teglhængt heltag. Bygningen, der er orienteret nord-syd, er stænkpudset med hvid sugfjæl i øst og vest. I vestfacaden er tre fag vinduer, hver med to udelte, imprægnerede rammer; karmtræet rødmalet. Nord herfor er en lille, stænkpudset forstuetilbygning med zinktag. I denne er indgang med en imprægneret dør med råglasruder; i sydsiden et vindue med råglasruder. Under taget en rødmalet zinktagrende. I tagfladen et lille jerntagvindue. I tagryggen en skorsten i røde sten med hætte. I østfacaden er et lille torammet vindue med tre ruder i hver ramme, malet rødt og hvidt; syd herfor et vindue med to udelte, imprægnerede rammer. I nordgavlen er to torammede vinduer med højtsiddende tværsprosse, i gavltrekanten et tilsvarende, men højere fag; karmtræet er rødmalet, rammerne imprægnerede. Om gavlen en rødmalet vindskede.

Sammenbygget hermed i vest en nordre længe af brædder med stråtag. Sydfacaden er grønmalet; heri er indgang med en grønmalet dør med lamelbeklædning, heri en rude. Øst for døren er to tæt sammenstillede, rødmaledede, trerudede vinduesrammer, vest for døren to tilsvarende torudede rammer. Nordsiden og vestgavlen står sorttjæret, een på to. Nordsiden er uden åbninger; under taget en plastictagrende, i tagfladen et jerntagvindue. I den vestre gavltrekant er en kvadratisk, udelt vinduesramme. I gavlen et vandbræt.

Grunden indhegnes til Stettinstræde af et grønmalet plankeværk af lodrette planker; heri en låge.

*Bygningshistorie:* Bygningen har fået sit nuværende udseende ved ombygninger af et 1700-tals bindingsværkshus. Da dette blev indtegnet til brandforsikring i 1817 stod det i fem fag bindingsværk af blandingstømmer med lervægge og stråtag. Bygningen var med undtagelse af loftet indrettet til beboelse. Da bygningen vurderedes næste gang, i 1840, var en del af huset blevet omsat til grundmur; bygningen var nu overalt forsynet med engelske vinduer. Hvornår den endelige grundmuring har fundet sted, fremgår ikke klart af arkivalierne, formentlig har det været i slutningen af forrige århundrede. Stråtaget erstattedes med tegl i 1947, facadernes stænkpuds stammer fra samme periode. De nuværende vinduer er isat i midten af dette århundrede.

Den nordre længe er opført før 1840, hvor den beskrives som en stråttækt bræddebygning, indrettet til brænde- og materialhus.

*Bygningsbeskrivelse:* Grundmuret bygning med teglhængt heltag med hvidtet forskælling. Over den sorte kampestensokkel står facaden glatpudset og gulkalket, i nord afsluttet af en hvid, aftrappet hovedgesims i træ. Fra gaden er ad en stentrappes opgang til en grønmalet fyldingsdør med overvindue. På hver side af døren er to torammede vinduer (16½"×42") med tre ruder i hver ramme, vandnæser og klinkesålbænke. Under taget en zinktagrende. I tagfladen et ovenlysvindue. I tagryggen to gulkalkede skorstene med sokkel og krone. I sydfacaden er indgang med en glassdør. Øst for døren er tre fag, uregelmæssigt placerede, vinduer og vest for døren to fag. Alle er torammede (de østre 16½"×42" – de vestre 16"×40") med tre ruder i hver ramme og klinkesålbænke. Ved faget umiddelbart øst for døren er stabler til skodder. Under taget en hvidkalket sugfjæl. I tagfladen fire ovenlys. I den østre gavltrekant er et torammet vindue med tre ruder i hver ramme. Alt træværk er malet grønt.

STORMGADE 1  
se Vestgrønningen 38.

STORMGADE 2  
se Vestgrønningen 36.

STORMGADE 3, matr.nr. 132.

- 1876–1919: Styrmd. Rasmus Jacobsen.  
1919–1938: Enkefru Trein Albertsen.  
1938–1969: Fru Jensine Elisabeth Møller.  
1969– : Fru Karen Funder.



Mod sydøst på grunden en nyere, grundmuret bygning med teglhængt heltag med lav rejsning. Bygningen er glatpudset og gulkalket. I vestfacaden er indgang med en glasdør; i nordgavlen en lille rude.

Til gaden er et fag plankeværk med en grønmalet låge af stafbrædder.

*Bygningshistorie:* Bygningen er opført i 1877 i grundmur med tegltag og med undtagelse af loftet indrettet til beboelse. Oprindeligt var her indrettet to beboelseslejligheder, hvorfor huset også var udstyret med to skorstene. Bygningen havde otte fag vinduer med store ruder og eet fag samt to enkelte vinduer med små ruder. Fra gaden var indgang med en fyldingsdør, desuden var to indgange fra gården ligeledes med fyldingsdøre. Den ene indgang fra gården er sløjet i dette århundrede, hvorefter også vinduerne til gården er ændrede. Vinduet i gavlen er af nyere dato. Derudover er bygningen ikke væsentligt ændret, dog er døren til gården udskiftet omkring 1970.

Den grundmurede bygning i syd er opført omkring 1970.

#### STORMGADE 4, matr.nr. 128.

1962– : Skibstømr. Børge Lorentzen.

*Bygningsbeskrivelse:* Grundmuret bygning med teglhængt heltag. Over den sorte sokkel står bygningen glatpudset og gulmalet. I sydfacaden er to indgange med grøn- og hvidmalede lameldøre. Vest for døren er fem fag torammede vinduer med tre ruder i hver ramme, malet grønne og hvide; øst for dørene et halvt tilsvarende fag. I søndre tagflade er seks ovenlysvinduer. Under taget en zinktagrende. Nordsiden og vestgavlen er uden muråbninger. I nordre tagflade ved kip en skorsten.

Til gaden en gulmalet mur, afdækket med tagsten. I muren en låge.

*Bygningshistorie:* Huset er opført i begyndelsen af 1960'erne af Børge Lorentzen, dog med anvendelse af enkelte bygningselementer fra den ældre på grunden stående bygning. Den gamle bygning på grunden havde stået uændret fra midten af forrige århundrede, i grundmur og med tegltag; bygningen var noget lavere end det nuværende hus.

#### STORMGADE 5, matr.nr. 133a.

1846–1876: Snedker Jens Nielsen Jeppesen og dennes enke Ane Knud Andersen.  
 1876–1885: Marchen Jens Jeppesen og Emma Jens Jeppesen.  
 1885–1898: Marchen Jens Jeppesen og Jacob Jens Jepsen.  
 1898–1934: Marchen Jens Jeppesen.  
 1934–1954: Carlsine Wilhelm. Bleg.  
 1954–1966: Skuespillerinde Hedvig Schad og kunstmaler Aage Schad.  
 1966–1968: Aage Schad.  
 1968–1976: Ark. Lars Tøgern og adjunkt Ulla Tøgern.  
 1976– : Ulla Tøgern.

*Bygningsbeskrivelse:* Grundmuret, toetages bygning med teglhængt heltag. Sort sokkel af mur og kampesten, vandskuret, gulkalket facade, hvid, aftrappet hovedgesims. I nordsiden er indgang fra gaden med en grønmalet dør med fast overvindue. På hver side af døren er to torammede vinduer (16"×42") med tre ruder i hver ramme, vandnæser og stabler til skodder. I anden etage er fem torammede vinduer med tre ruder i hver ramme, det midterste af disse har andre dimensioner end de øvrige og er formentlig isat i stedet for en tidligere lem; en muråbning under dette vindue er udfyldt med vandrette, grønmalede brædder. Vinduerne er grønmalede. Vestgavlen er vandskuret og gulkalket uden muråbninger. Sydfacaden har samme udseende og farveholdning som nordfacaden, her er dog tillige et hvidt bånd mellem etagerne. I stueetagen er tre torammede vinduer som de nordre, en ny halvdør med rude i øverste del og øst for døren en vinduesramme (17½"×38") med seks ruder. I anden etage er fem torammede vinduer med tre ruder i hver ramme. Den østre del af bygningen er skjult bag den nedenfor beskrevne bygning. I tagryggen er to gulkalkede skorstene med sokkel.

Mod øst i gården en grundmuret sidebygning med teglhængt heltag. I bygningen er tre fag vinduer med lod- og tværpost samt tværsporse i underrammerne, desuden indgang med en tofløjet glasfyldingsdør. I vestre tagflade et jerntagvindue. Bygningen er gulkalket med en lille, hvid hovedgesims.

*Bygningshistorie:* Den toetages bygning er opført i midten af forrige år-

Stormgade 7-1. (NM 1977).



hundrede, oprindelig kun i een etage, men inden 1878 ombygget til sit nuværende udseende. I 1855 lå her en grundmuret, stråttækt bygning i een etage, bygningen angives at være »forandret og forbedret«; da her tidligere lå en bindingsværksbygning med klinede vægge, er der dog snarere tale om en helt ny bygning. I 1863 blev bygningen atter vurderet, og vurderingssummen steg da med ca. 30 %; da kildematerialet for netop denne periode kun er mangelfuldt overleveret, lader det sig imidlertid ikke afgøre hvilke bygningsændringer, der har bevirket denne stigning; huset betegnes dog stadig som brandfarligt, hvilket kunne tyde på, at det på dette tidspunkt endnu var stråttækt. Den næste vurderingsforretning fandt sted i 1878, hvor bygningen i det væsentligste fremtrådte i samme skikkelse som i dag; nemlig i to etager med teglhængt heltag. Det anføres da, at bygningen var opført i 1859, men anden etage påbygget senere. I bygningen var da 15 fag vinduer med store ruder, et fag og tre enkelte med små ruder, to dobbelte fyldingsdøre, hvoraf den ene med ruder samt en dobbelt, glat dør. Indtil midten af dette århundrede var der indrettet tre beboelseslejligheder i ejendommen, der i dag kun rummer een beboelse. I 1976 isattes ny dør såvel i nordsiden som i sydsiden. I begyndelsen af dette århundrede havde en blegervirksomhed til huse i ejendommen, i forbindelse hermed var en luge i midterfaget i anden etage, senere er denne erstattet af et vindue.

Sidehuset er formentlig fremkommet ved en ombygning af en bindingsværksbygning, opført omkring 1860 i seks fag med bræddebeklædning på vestsiden, bræddegavl og teglhængt heltag. Bygningen var indrettet til beboelse og havde to fag vinduer med store ruder og to fag med små ruder samt indgang fra gården med en tofløjet fyldingsdør. Hvornår bygningen er omsat til grundmur lader sig ikke afgøre på grundlag af det eksisterende kildemateriale. Ændringen er dog foretaget mellem 1878 og 1918. Fra sidstnævnte år er bygningens ydre ikke væsentligt ændret, dog er den nuværende dør isat i 1976.

STORMGADE 6, matr.nr. 129.

?-1799-? : Peder Nielsen Foss.

? -1835: Skipper Jan Peder Passer.

1835-1837: Matros Daniel Fr. Kjeldsen.

1837-1843: Jacob Isbrandtsen  
Raagaard.

1843-1870: Matros Johs. Jansen Borg

*Bygningsbeskrivelse:* Grundmuret bygning med stråtag. Over den sorte, pudsede sokkel står bygningen glatpudset og gulkalket; under taget i syd en hvid sugfjæl. I sydfacaden er indgang i midten med en fyldingsdør med ruder. På hver side af indgangen er to torammede vinduer (16"×40") med tre ruder i hver ramme og vandnæser. I søndre tagflade er to jerntagvinduer. I tagryggen en skorsten i gule sten med sokkel og krone. I nordfacaden er fire fag vinduer som sydfacadens, det østre fag med kulørte, blyindfattede ruder, de øvrige med matterede ruder. I tagfladen

## STORMGADE

og dennes enke Ane Peter Lars.

1870–1893: Skrædder Chr. Olsen.

1893–1937: Matros Jan Anders(en) (Jensen) og dennes enke Leisbeth Peter Jens.

1937–1968: Fru Jensine Petersen.

1968– : Frk. Lise Petersen.

er to jerntagvinduer. Den frie østgavl er grundmuret forneden, overgavlen bræddeklædt med vandbræt og vindskede. Dør og vinduer er malet blå.

Mod sydvest i gården en åben bræddehalvtagsbygning med paptag.

Til Stormgade et imprægneret plankeværk af vandrette planker; heri en låge.

*Bygningshistorie:* Huset har fået sit nuværende udseende i sidste halvdel af forrige århundrede, da en 1700-tals bindingsværksbygning blev omsat i grundmur. Da bygningen i 1799 blev vurderet til brandforsikring, stod den i bindingsværk med lerklinede vægge, og i stråtaget var mod syd anbragt en kvist med lem. Huset var inddelt i fem fag og indrettet til beboelse i øst med tre fag vinduer i blyrammer, indgang fra syd med en halvdør i andet fag fra vest; det vestre fag var brændehus. I løbet af de næste 40 år var en del af tavlene blevet udmurede, og blyvinduerne udskiftet med engelske vinduer, men bygningens indretning ikke ændret. Grundmuringen fandt formentlig sted i 1870, hvor huset fik sit nuværende udseende med indgang i midten med en dør af samme udseende som nuværende, samtidig synes også skorstenen at være nyopmuret, idet den tidligere havde været anbragt et fag længere mod vest. I en periode herefter anvendtes bygningen til skrædderværksted og detailhandel, der atter nedlagdes få år senere. Da huset blev ombygget i 1870, forblev gavlene uændrede; de var på dette tidspunkt begge sammenbyggede med nabohuse. Da nabobygningen i øst blev nedrevet i begyndelsen af dette århundrede, blev gavlen stående i lerklinet bindingsværk og omsattes først til grundmur omkring 1960. Omtrent samtidig opmuredes den nuværende skorstenspipe. Døren, der er en kopi af den tidligere dør, er isat i 1960'erne.

Halvtaget i gården er fra 1960'erne.

*Bygningsbeskrivelse:* Øst-vest-orienteret, grundmuret hovedbygning med heltag med cementtagsten. Over den sorte, pudsede sokkel står sydfacaden vandskuret og gulkalket med en aftrappet, gul hovedgesims af træ. I sydfacaden er to indgange, hver med en tofløjet fyldingsdør med høje ruder, herover en lille konsolbåret baldakin af træ med tagpap. Mellem indgangene er syv torammede vinduer, de fire østre med tre ruder i hver ramme, de tre vestre med seks ruder i hver ramme (19"×35"). Vest for den vestre indgang er 4½ fag vinduer med tre ruder i hver ramme; det halve fag placeret umiddelbart ved siden af døren. Såvel døre som vinduer er malet røde og grønne. Den østre del af sydfacaden er skjult af den nedenfor beskrevne bygning. I tagfladen er over det andet vinduesfag fra øst en bræddeklædt kvist med cementheltag; i kvisten et torammet vindue med tværsporse foroven, i hver flunke en lille udelt vinduesramme; træværket er malet brunt. I taget over de to vestre af de smårudede vinduer er en taskekvist med cementtagsten; tagfladen under kvisten er afdækket med tagpap. I kvistens front af brunmalet tømmer er to torammede vinduer med tre ruder i hver ramme, malet grønne og røde. Vest herfor er endnu en brunmalet, bræddeklædt kvist med heltag med cementtagsten; heri et torammet vindue med tre ruder i hver ramme og derover en lille, udelt vinduesramme. I den søndre tagflade er i øvrigt tre ovenlysvinduer og et jerntagvindue. Under taget er i den vestre del en plastictagrende. I tagryggen er to vandskurede og gulkalkede skorstene med sokkel og krone. Den østre del af nordfacaden er skjult af en lille, grundmuret halvtagstilbygning med paptag, bygningen er vandskuret og gulmalet; i vestgavlen er et trerudet vindue. Vest herfor står hovedbygningens nordfacade vandskuret og gulmalet over den sorte, murede sokkel. Den vestre del af nordsiden er opmuret i kridtsten. Under taget en sort sugfjæl; herunder ses bjælkehoveder med uregelmæssig fagbredde.

## STORMGADE 7

se Blegerstræde 3.

## STRALSUNDSTRÆDE 1

se Kongevejen 8.

## STRALSUNDSTRÆDE 2

se Kongevejen 6.

## STRALSUNDSTRÆDE 3

se Wismarstræde 4.

## STRALSUNDSTRÆDE 4,

matr.nr. 13b, 14 og 15.

? -1819: Gårdmand Thønsen, St. Magleby (halvdelen).

? -1815: Snedker Johan Henrich Blichmann (halvdelen).

1815(19) Jørg. Johansen Blichmann  
-1840: og dennes enke Ane Anders Larsdatter.

1840–1881: Snedk.- og tømr.mest. Dirch Jørgensen Blichmann.

1881–1935: Snedker Jørg. Dirch Blichmann.

1935–1954: Snedkermest. Martin Thorv. Blichmann.

1954–1972: Fru Christine Blichmann.

1972–1975: Tove Magleby, Edith Jans og hovmest. Børge Blichmann.

Derefter matr.nr. 13b og 14:

1975– : Otto Stenersen Hansen.

Matr.nr. 15:

1975–1977: Dirch Blichmann Jans.

1977– : Niels Peter Theut og Annegrethe Lodberg Jacobsen.



Stralsundstræde 4, hovedbygningens gavl, østre længe samt gavl af bræddebygning i syd. (NM 1977).



Til bygningen er indgang med en nyere halvdør med en stor rude i den øverste del. Øst for døren er et torammet vindue med tre ruder i hver i hver ramme, vest for døren er fire fag torammede vinduer, heraf et med seks ruder i hver ramme, de øvrige med tre ruder; længst i vest en firruded ramme. I taget er over indgangen en tagkvist med heltag med cementtagsten; heri et vindue med to udelte rammer, vest herfor er to tilsvarende kviste, hver med tre udelte vinduesrammer, alle med bræddeklædte gavltrekanter og pladeklædte flunker. Endvidere længst i vest et stort ovenlysvindue. Østgavlen til Stralsundstræde står glatpudset og gulmalet over den sorte, pudsede sokkel, hvori enkelte kampesten. I gavlen er tre torammede vinduer med tværsprosse foroven, fladbuestik og støbte sålbænke. Vinduerne er malet røde og grønne. I gavltrekanter er to tilsvarende fag, hvoraf det søndre er placeret væsentligt lavere end det nordre. Desuden et hanebåndsvindue med to ruder.

Sammenbygget med ovenfor beskrevne bygning i syd er en grundmuret, nord-sydvendt bygning med teglhængt heltag. Over den sorte, pudsede sokkel står østfacaden glatpudset og gulmalet; under taget en sort trægesims med karnis. I facaden et torammet vindue med højtsiddende tværsprosse, herfor rød- og grønmaledede fyldingsskodder med fjeder og hvirvler. I tagryggen en vandskuret og gulmalet skorsten med sokkel og krone. Vestfacaden har samme udseende som østfacaden. Heri er et torammet vindue med tre ruder i hver ramme. I den vestre del af sydgavlen er spor efter en tidligere dør. Overgavlen er beklædt med brunmalede brædder med vandbræt og vindskede; heri et torammet vindue med to ruder i hver ramme.

Syd herfor med østgavlen ud til gaden ligger en bræddebygning med teglhængt heltag. Bygningen hviler på en sort kampestenssokkel og står herover beklædt med vandrette, gulmalede brædder. I nordfacaden er fire indgange, den vestre med en glat dør, de tre andre med fyldingsdøre. Desuden er to torammede vinduer (17"×37") med tre ruder i hver ramme og vandnæser; vinduerne er røde og grønne. Under taget en

plastictagrende. I tagfladen en teglhængt kvist med fladt tag og bræddeklædte flunker. I kvisten er fire trerudede vinduesrammer. I tagryggen en skorsten i røde sten med sokkel og krone. Sydsiden er af sorttjærede brædder på klink uden åbninger. I østgavlen er indgang med en bred, nyere fyldingsdør med høje ruder. På hver side af døren er et torammet vindue med tre ruder i hver ramme og vandnæse. Såvel dør som vinduer er malet sorte og røde. I gavltrekanen er en lille, torudet vinduesramme samt en lille lem. Vestgavlen er grundmuret, vandskuret og gulkalket. Heri er et torammet vindue med tre ruder i hver ramme og fladbuestik. Herover, midt i gavlen, en indmuret ovnplade. I gavltrekanen en trerudet vinduesramme. Den søndre del af gavlen er skjult af en nyere, imprægneret halvtagsbræddebygning med paptag. Hertil er indgang fra nord med en glat dør; desuden et torammet vindue med tre ruder i hver ramme.

Mod sydvest på grunden står en grundmuret bygning i gasbeton med paptag med lav rejsning. Over den sorte sokkel står bygningen gulkalket. I nordfacaden er indgang med en halvdør med sidestykke. Vest herfor er to torammede vinduer med tre ruder i hver ramme. Under taget en plastictagrende. I østgavlen et vindue som nordfacadens.

Til Stralsundstræde er syd for hovedbygningen en grønmalet, tofløjet låge af stafbrædder. Nord for hovedbygningen et sorttjæret plankeværk af lodrette planker; heri en låge.

*Bygningshistorie:* Hovedbygningen har fået sit nuværende udseende ved ombygning af to stråttækte bindingsværksbygninger fra 1700-tallet. Disse bygninger stod endnu i begyndelsen af forrige århundrede fortrinsvis i bindingsværk med lerklinede vægge. I den ene af bygningerne var engelske vinduesrammer. På dette tidspunkt var begge bygninger indrettet til beboelse. Efter at de to huse var blevet forenet under samme ejer, foretoges der kraftige ombygninger, således at bygningen i 1842 fremstod næsten helt i grundmur; bindingsværket stadig med lerklinede vægge. Bygningen var nu indrettet til beboelse samt snedkerværksted, formentlig i den vestre ende. I bygningen var nu engelske vinduer overalt, fra syd var to indgange. Inden 1855 var de sidste bindingsværksrester forsvundet, og bygningen var nu indrettet til to beboelseslejligheder. I 1878 nævnes, som i dag, tre beboelseslejligheder med de nuværende adgangsforhold. Størstedelen af vinduerne havde på dette tidspunkt store ruder. I bygningen nævnes endvidere en luge, denne har formentlig været placeret i østgavlen, hvor nu det søndre vindue i overgavlen sidder. Kvistene nævnes ikke i 1878, men det kan dog ikke udelukkes, at de to store kviste i syd har været der på dette tidspunkt, hvorimod den vestre er opsat i begyndelsen af dette århundrede. Det samme gælder formentlig tagkvistene mod nord. I 1878 havde bygningen stadig stråtag, medens der i 1918 var spåntag på en del af bygningen; i 1932 var spåntaget udskiftet med tegl, og endelig i 1936 var hele taget teglhængt. I de senere år er en del vinduer udskiftet, men i øvrigt er bygningens ydre ikke ændret væsentligt.

Den hermed sammenbyggede bygning i syd er opført i 1842 eller umiddelbart før til beboelse. Til bygningen var indgang i sydgavlen. Bygningens ydre er ikke ændret væsentligt.

Bræddebygningen i syd er opført i to omgange i midten af forrige århundrede og stod i det væsentligste i sin nuværende skikkelse i 1855. Bygningen var indrettet til snedkerværksted, brændehus og materialhus. Kvisten nævnes ikke i vurderingerne, men må formodes at være oprindeligt.

Gasbetonbygningen i sydvest er opført i 1970'erne.

- ?-1796-? : Skipper Anders Jensen  
Præst, derefter dennes dø-  
tre.
- 1823-1871: Jens Hansen Snedker og  
dennes arvinger: gæstg.  
Dirch Jensen, høker Niels  
Mortensen Karrebæk,  
skibsfør. Hans Nielsen  
Jeppesen og Ane Jens  
Hans, enke efter skibsfør.  
Peter Hansen Magleby.
- 1871-1884: Skibsfør. Jacob Jansen  
Captain og dennes arvin-  
ger.
- 1884-1913: Detailhdl. Trein Jacob Jan-  
sen, enke efter Peter Bi-  
strup.
- 1913-1918: Jordbruger P. H. Riber.
- 1918-1921: Fabr. Knud Baumgaard.  
1921: Fuldm. Alb. Jørgensen.
- 1921-1934: Prok. A. Rasmussen.
- 1934-1947: Detailhdl. Vilh. Ertner.
- 1947-1960: Repr. Max V. Ertner.
- 1960-1968: Mur.mest. Viggo Jørgen-  
sen.
- 1968- : Fru Inge Henny Nielsen.

sede og gulmalede, afsluttet af en hvid hovedgesims af træ. I nordfacaden er tre høje torammede vinduer med otte ruder i hver ramme; herunder sortmalede klinkesålbænke. I det vestre fag er spor af en tidligere indgangsør. Under taget, der har et stort udhæng, en plastictagrende. I nordre tagflade et jerntagvindue samt en teglhængt taskekvist, hvori et torammet vindue med seks ruder i hver ramme. I tagryggen en skorsten i gule sten med hætte. I sydfacaden er indgang med en tofløjet, beklædt dør med ruder foroven. På hver side af døren er et torammet vindue af samme udseende som nordsidens vinduer; i vest er en høj sprosseløs ramme. Under taget en plastictagrende. I den søndre tagflade er en teglhængt taskekvist med bindingsværksfront og pladeklædte flunker; herfra er med en tofløjet dør med små ruder udgang til en altan, der hviler på en stolpe i gården. På hver side af denne dør er en otterudet vinduesramme. I tagfladen er endvidere et ovenlysvindue. Den søndre del af husets østgavl er skjult af en tilbygning i nabogården. Overgavlen er beklædt med gulmalede plader. Vestgavlen er glatpudset og gulmalet med profileret gavlmuring. I overgavlen er to fag torammede vinduer med seks ruder i hver ramme. Samtlige vinduer i bygningen er malet røde og grønne.

Mod øst i gården en grundmuret halvtagssidebygning med bølgeeter-nittag. Over den sorte sokkel står bygningen glatpudset og gulmalet. Til bygningen er to indgange, hver med en fyldingsdør, den ene med rude, desuden et højt, sprosseløst vindue og et torammet vindue med tre ruder i hver ramme; begge vinduer med klinkesålbænke.

Til Stralsundstræde er en gulmalet mur med teglafdekning. Heri en imprægneret låge.

*Bygningshistorie:* Bygningen er opført før 1796, hvilket år den blev indtegnet til brandforsikring. Bygningen udgjorde da en del af en større ejendom på 11 fag, men de seks fag, der udgør Stralsundstræde 5 i dag, skilte sig dog ud som et selvstændigt hus, idet de allerede på dette tidspunkt fremstod helt i grundmur, såvel på begge langsider som i gavlen. I det teglhængte tag var anbragt to kviste, hver med en lem, men om disse var placeret i denne bygning eller i dens forlængelse mod øst på fem bindingsværksfag, lader sig ikke afgøre ud fra arkivalierne. Bygningen var indrettet til beboelse med indgang fra gården i syd med en flammeret halvdør i første eller andet fag fra øst; i bygningen var endvidere fire fag vinduer med blysprosser samt i den vestre gavltrekant to fag vinduer, ligeledes med blysprosser, idet der på loftet i denne ende var indrettet et værelse. Huset var forsynet med en almindelig skorsten mod øst, som stadig forefandtes i 1874, hvor bygningen ikke synes ændret væsentligt; skorstenen havde da en 1½ alen høj pibe. Samtlige vinduer var på dette tidspunkt med små ruder; for indgangen en fyldingsdør. I 1886 frasolgtes den østre del af ejendommen, således at huset nu virkelig kom til at udgøre en selvstændig bygning. Bygningen havde nu fået en snæver skorsten med en 1¾ alen høj pibe. Til naboen i øst var loftet adskilt ved en bræddegavl. En del af bygningen var indrettet til butik. Det er muligvis i forbindelse hermed, at der har været indgang fra Nørregade i det vestre fag. Bygningen har fået sit nuværende udseende med hensyn til vinduer, det store tagudhæng og taskekvisten i dette århundrede.

Sidebygningen i gården er opført omkring 1960.

## STRALSUNDSTRÆDE 6/ NØRREGADE 5, matr.nr. 13a.

- 1770-1824: Tømmermd. Peter Peter-  
sen og hustru Kirsten  
Svendsdatter.
- 1824-1851: Jan Petersen Krøyer.
- 1851-1858: Snedk.- og tømr.mest.

*Bygningsbeskrivelse:* Grundmuret bygning med teglhængt heltag med hvidtet forskælling. Sort sokkel af mur og kampesten; herover står facaderne glatpudsede og gulmalede med hvid aftrappet hovedgesims. Under taget til begge sider en rødmalet zinktagrende. I nordfacaden er seks torammede vinduer (15½"×45") med tre ruder i hver ramme, fladbuestik og vandnæser; for de tre vestre fag er rødmalede plankeskodder, ved de tre østre er stabler til skodder. Vinduerne er her som til de andre sider malet



- Dirch Jørgensen Blichmann.  
 1858–1885: Lods Crilles Peder(sen) Steffensen.  
 1885–1900: Lods P. C. Schmidt.  
 1900–1904: Hoftapetserer T. A. F. Holm.  
 1904–1933: Fhv. gdr. Crilles Petersen Bacher og dennes enke Ane Bacher, f. Dirksen.  
 1933–1943: Montør Erik Petersen.  
 1943–1946: Cigarhdl. Henry Riis Sørensen.  
 1946–1957: Fru Viola Augusta Christine Riis Sørensen.  
 1957– : Sygepl. Astrid Minna Stautz og bygningsinsp. Arne Hans Stautz.

røde og grønne. I nordre tagflade er tre jerntagvinduer. I tagryggen en nyere, vandskuret og gulmalet skorsten. I østgavlen til Stralsundstræde er to blændingsfelter med fladbuestik; i overgavlen to torammede vinduer med tre ruder i hver ramme og fladbuestik samt et udelt hanebåndsvindue. I sydfacaden er over tre fag en grundmuret gavlkvist med teglhængt helvalmtag. I kvisten er en tofløjet dør med ruder; herudfor et jerngitter. På hver side af døren et torammet vindue med tre ruder i hver ramme og skifersålbænk. Under kvisten er to torammede vinduer med tre ruder i hver ramme, fladbuestik, vandnæser og klinkesålbænke. Øst herfor er facaden skjult af en grundmuret, gulmalet udbygning med aftrappet, hvid gesims. I denne udbygnings vestre side er et højt, smalt vindue med gul råglasrude; i syd er indgang med beklædt dør af Blichmanntypen, men uden vindue over, og ved siden af denne et halvt vinduesfag med tre ruder og stabler til skodder. Øst for tilbygningen er to torammede vinduer (15½"×44") med tre ruder i hver ramme, vandnæser, klinkesålbænke og stabler til skodder. Det vestre fag er skjult bag den nedenfor beskrevne bygning. I taget over det vestre fag er en lille tagkvist med sadeltag med lav rejsning; heri en halvrund rude.

I gården står langs grundens vestskele en grundmuret halvtagsbygning med teglhængt tag. Bygningen støder op til hovedbygningen. I taget en høj skorstenspipe med sokkel, krone og rør. I bygningen, der er gulmalet som hovedbygningen, er fire torammede vinduer med tre ruder i hver ramme; desuden i tredje fag fra syd en tofløjet fyldingsdør samt i det nordre fag en glat revlehalvdør og inden for denne en fyldingsdør.

Til Stralsundstræde en gulmalet mur med teglafdekning; heri en mørk, imprægneret låge.

*Bygningshistorie:* Bygningen har fået sin nuværende udseende ved adskillige ombygninger af et ældre bindingsværkshus. De væsentligste af disse ombygninger fandt sted ved midten af forrige århundrede. I 1818 lå her en lerklinet, stråttækt bindingsværksbygning, formentlig opført i 1700-tallet. Inden 1842 var en del af bygningen omsat i grundmur, men væsentligere var dog den ombygning, der fandt sted i 1855, hvor størstedelen af huset nyopførtes. Herefter fremstod bygningen helt i grundmur med tegltag på den ene side og stråtag på den anden. Medens bygningen tidligere kun havde rummet een beboelse, indrettedes nu to selvstændige beboelseslejligheder med hver sin indgang og eget køkken. Allerede 13 år senere var bygningen dog atter ombygget. Nu synes der atter kun at være een beboelse, i al fald omtales kun een indgang med en tofløjet dør og kun eet køkken. I bygningen var nu 14 fag engelske vinduer. Taget synes nu at være teglhængt på begge sider, og under taget var zinktagrender med nedløbsrør. Inden 1901 var en del af loftet inddraget til beboelse, blandt andet var der indrettet et værelse i østgavlen. Mod syd var et bislag af tømmer og brædder med paptag. Bygningen havde på dette tidspunkt to snævre skorstene. Gavlkvisten i syd og det grundmurede bislag er påbygget omkring 1960, Blichmanddøren er isat ved samme lejlighed.

Det grundmurede sidehus i vest er opført i 1878 til vaske- og brændehus, da med skifertag; bygningen blev forlænget mod syd og teglhængt omkring 1960.

*Bygningsbeskrivelse:* Grundmuret forhus i otte fag med gavlkvist over tre fag i nord; teglhængt heltag. Bygningen hviler på en sorttjæret sokkel af mur og kampesten, hvorover facaden står vandskuret og gulkalket afsluttet af en hvid, profileret hovedgesims, der fortsætter som et bånd over gavlkvistens fod. Fra Strandgade er ad fire stentrin opgang til en tofløjet fyldingsdør med fladbuestik. Øst for døren er tre torammede vinduer (17"×49") med tre ruder i hver ramme, fladbuestik, vandnæser, skifersålbænke og fyldingskodder. Vest for døren er tre vinduer af samme

STRANDGADE 1  
se Vestgrønningen 18-20.

STRANDGADE 2  
se Vestgrønningen 16.

STRANDGADE 3, matr.nr. 80.

- 1854-? : Skipper Niels Jansen Holte.  
 ? -1903: Leise Arnesen, f. Jans, enke efter skibsfør. L. Arnesen.  
 1903–1943: Enkefru Sigrid Bertelsen.  
 1943–1946: Mur.mest. Vald. Holm.  
 1946–1971: Cykelhdl. Erik Lindberg.

Strandgade 3, nordfacade; der bag nordre længe samt nordgavl af hovedbygningen Strandgade 1/Vestgrønningen 18-20. (NM 1977).



1971- : Hr.sagf. Oluf Lind.

udseende, ligeledes med fyldingsskodder; det vestre fag er uden muråbning. I gavlkvisten er tre vinduer som de ovenfor beskrevne, men uden skodder. I gavltrekanten, der indrammes af et hvidt, profileret bånd, der fortsætter på kvistens flunker, er et rundt vindue. I nordre tagflade et jerntagvindue. Under taget en zinktagrende. Gårdfacaden er kun synlig i de to vestre fag, idet resten er skjult bag en tilbygning. Facaden er vandskuret og gulkalket og afsluttet af en hvid, aftrappet hovedgesims. I det vestre fag er et vindue som nordfacadens, men uden skifersålbænk og skodder; øst herfor er indgang med en fyldingsdør med otte ruder. I taget er over disse fag en zinkklædt tagkvist med fladt tag, heri et torammet vindue med tre ruder i hver ramme. Endvidere et lille jerntagvindue og et ovenlysvindue.

Den resterende del af sydfacaden er skjult af en grundmuret halvtags-tilbygning med paptag. Bygningen er to etager høj og inddelt i syv uregelmæssige fag. En hvid, aftrappet gesims over stueetagen, samt en række tagsten over gesimsen viser, at denne bygning er opstået ved en forhøjelse af en oprindelig eenetages bygning med gavlkvist over det andet fag fra vest. Denne forhøjelse ses også tydeligt i bygningens østgavl. Bygningen har sort sokkel, vandskuret, gulkalket murværk og en lille hvid hovedgesims. I stueetagen er 2½ fag torammede vinduer (17"×46½") med tre ruder i hver ramme og fladbuestik. Desuden to indgange, den østre med en fyldingsdør med otte ruder, herover fladbuestik, den vestre med en glat dør. I anden etage er fire fag vinduer som de ovenfor beskrevne.

Mod syd i gården er en grundmuret halvtagsbygning i røde sten med bølgeaternittag. I bygningen er to glatte døre, et trerammet sprosseløst vindue samt en enkelt ramme med tre ruder. Under taget en zinktagrende.

Alt træværk er malet mørkegrønt.

*Bygningshistorie:* Bygningen er opført i 1855-56 af muremester J.C. Krause for skibskaptajn Niels Jansen Holte. Bygningen, hvis ydre ikke er ændret væsentligt siden opførelsen, var indrettet til beboelse; i slutningen af forrige århundrede var her tillige indrettet en butik. Bygningen er istandsat i 1970'erne.

Tilbygningen på bagsiden stod oprindelig i een etage med en forstuekvist, således som nævnt under beskrivelsen. Bygningen er ombygget til sit nuværende udseende i 1940'erne.

Den søndre bygning er opført i 1943.

STRANDGADE 4/  
VOGNMANDSGADE 3,  
matr.nr. 73a-b.

- 1898–1913: Styrmd. C. Lykke og  
styrmd., senere skibsfør.  
Peter Magleby.  
1913–1915: Skibsfør. Peter Magleby.  
1915–1936: Fru Bertholine Christine  
Magleby, f. Lykke.  
1936–1937: Fhv. skibsfør. Peter Peter-  
sen Magleby.  
1937– : Fru Ellen Marie Møller, f.  
Magleby.

*Bygningsbeskrivelse:* Grundmuret bygning med teglhængt heltag. Over den sorte sokkel står bygningen glatpudset og gulmalet med en hvid hovedgesims, profileret i syd, aftrappet i nord. I sydfacaden er en midtplaceret indgang med en glat, lakeret dør med overvindue. På hver side af døren er to fag dannebrogsvinduer. I tagfladen er to teglhængte heltagskviste med bræddeklædte gavltrekanter. I hver kvist et vindue med to lodposte samt tværpost. I tagfladen endvidere et ovenlysvindue. I nordsiden er indgang med en grønmalet fyldingsdør med overvindue. Øst for indgangen er to fag vinduer med lod- og tværpost samt tværsporse i underrammerne, vest for døren et blændingsfelt af samme dimensioner som vinduerne samt et bredt vinduesfag som de øvrige, men med to lodposte. Under taget en plastictagrende. Over samtlige muråbninger såvel i nord som i syd er fladbuestik, alle vinduer er malet hvide. I den nordre tagflade er to store og to små ovenlysvinduer. Gavlene er uden muråbninger.

I gården nord for hovedbygningen er mod øst en grundmuret halvtagsbygning med paptag. Bygningen er vandskuret og gulmalet over den sorte sokkel. I vestgavlen er indgang med en grøn revledør. I sydfacaden er et vindue med to udelte rammer. Under taget en zinktagrende. I taget en gulmalet skorsten med sokkel og hætte.

De to bygninger forbindes af en lille grundmuret halvtagsbygning med paptag.

Til Strandgade afgrænses grunden af et hvidmalet stakit med låge. Til Vognmandsgade i nord er en gulmalet mur afdækket med tegl. Heri en låge.

*Bygningshistorie:* Huset er opført i 1898 for styrmand C. Lykke og styrmand Peter Magleby og indrettet til to beboelseslejligheder. Bygningen fremtræder i hovedtrækkene som ved opførelsen, dog er skorstenen fjernet, et vindue i nordsiden sløjfet og døren i syd udskiftet. Den østre kvist er opsat et stykke ind i dette århundrede, medens den vestre er påbygget omkring 1960.

Den nordre bygning i gården er opført samtidig med hovedbygningen som vaskehus. Bygningen havde da skifertag, der i midten af dette århundrede er erstattet af tagpap.

Den lille forbindelsesbygning mellem hovedbygningen og vaskehuset er opført i midten af dette århundrede.

STRANDGADE 5, matr.nr. 81.

- ?–1798–? : Skipper Peter Hansen  
Rasmus.  
? –1816: Gårdmd. Bertel Jansen.  
1816–1853: Lods Hendrik Petersen  
Strømberg.  
1853–1888: Skibskapt. Jens Isbrandt-  
sen Krabbe.  
1888–1894: Skipper Hans Chr. Kock.  
1894–1910: Anna Jensine Kock.  
1910–1915: Gdr. Crilles Clausen.  
1915–1946: Musikdir. Sofus Petersen.  
1946–1949: Bodil Kirstine Petersen.  
1949–1952: Jørg. Kruse Houmann.  
1952–1975: Tømr. Karl Petersen.  
1975– : Fru Tove Ingrid Hansen, f.  
Petersen.

*Bygningsbeskrivelse:* Grundmuret bygning i syv fag med heltag, hvorpå bølgeeternit til gaden og tegl til gården. Bygningen hviler på en sort kampestenssokkel, hvorover facaderne står vandskurede og gulkalkede med grønmalet sugfjæl. I facaden til Strandgade er fem uregelmæssigt placerede torammede vinduer (16½"×37") med tre ruder i hver ramme, vandnæser, stabler til skodder samt ved to fag tillige hvirvler. I det tredje fag fra vest er indgang med en tofløjet fyldingsdør; over denne en lille gavlkvist, hvori et vindue af samme udseende som de ovennævnte. På kvistens tag er bølgeeternit. I tagryggen er i den østre ende en vandskuret skorsten med sokkel og krone. Vestgavlen har samme udseende og behandling som facaden, her er dog ingen kampesten i soklen. Mod øst er bygningen sammenbygget med naboen. Også i sydsiden er soklen muret, medens facaden i øvrigt har samme behandling og farveholdning som nordfacaden. I vest er to torammede, sprosseløse vinduer med klinkesålbænke. Øst for disse er indgang med en fyldingsdør med ruder i den øverste halvdel; ved siden af døren et halvt vinduesfag, bestående af en ramme med seks ruder (19"×33"). Øst herfor er tre torammede vinduer (19"×34") med tre ruder i hver ramme. I det østre fag er indgang med en fyldingsdør og umiddelbart vest for denne en seksrudet vinduesramme (19"×33"). Under taget er her, såvel som i nordsiden, en grønmalet zinktagrende. I tagfladen er to papklædte kviste med sadeltag med lav



rejsning, bræddeklædt gavltrekant og torammede vinduer med tre ruder i hver ramme. Endvidere to store, et mindre og et rundt jerntagvindue.

I gården i syd er en lille grønmalet halvtagsbygning med paptag.

Vest for ovennævnte er endnu en halvtagsbygning med grundmuret facade, men østgavl i bindingsværk. Bygningen har sort sokkel, vandskuret, gulkalket mur og paptag. Til bygningen er to indgange.

*Bygningshistorie:* Huset er opført før 1798, hvor det første gang takseredes til brandforsikring. Bygningen stod da i syv bindingsværksfag med lerklinede vægge; den nordre tagflade var stråttækt, heri var en kvist med lem; den søndre tagflade var teglhængt og heri var ligeledes en kvist med lem. Huset var indrettet til beboelse samt brænde- og materialhus og havde en gennemgående forstue med flammerede halvdøre til såvel gaden som gården. Bygningen havde på dette tidspunkt overalt vinduer i blyrammer, som i forrige århundrede udskiftedes med engelske vinduesrammer. Bygningen blev i al fald delvis omsat til grundmur inden 1840 og stod helt i grundmur fra 1855. I slutningen af forrige århundrede indrettedes huset til to beboelseslejligheder. Stråttaget mod nord erstattedes inden 1916 af spåntag, som senere er udskiftet med det nuværende eternittag. Loftet er inddraget til beboelse i 1920'erne, og i forbindelse hermed er de to tagkviste i syd påbygget.

Bygningen mod vest i gården er opført omkring 1920.

STRANDGADE 6/  
VOGNMANDSGADE 5,  
matr.nr. 74.

1853–1900: Lods Peter Jensen Greisen.

1900–1905: Enkefru Marchen Palm  
Greisen, f. Theisen.

1905–1939: Pens. lods Chr. Peter Greisen.

1939– : Frk. Elisa Greisen.

*Bygningsbeskrivelse:* Grundmuret bygning med teglhængt heltag, med halvvalm til begge sider. Bygningen er inddelt i fem fag med midtrisalitet over tre fag, hvorover gavlkvist med frontispice. Over den sorte, pudsede sokkel står sydfacaden stænkpuddet, afsluttet af en aftrappet hovedgesims, der fortsætter som et bånd over kvistens fod; under halvvalmen en lignende gesims. I sydfacaden er fem torammede vinduer (17"×46") med tre ruder i hver ramme, fladbuestik og skifersålbænke. Ved hvert vindue er stabler til skodder. I gavlkvisten er tre vinduesfag af samme udseende. Frontispicen er indrammet af et muret bånd, der fortsætter på kvistens flunker. I frontispicen et rundt vindue. I søndre tagflade et jerntagvindue. Under taget en zinktagrende. I tagryggen en snæver skorsten med sokkel og krone. Nordsiden er vandskuret og gulkalket med hvid, aftrappet hovedgesims. I denne side er tre fag vinduer som facadens, ved de to østre af disse er stabler til skodder. I øst er indgang med en simpel fyldingsdør med overvindue. Østgavlen er vandskuret og gulkalket. Heri er indgang med en tofløjet fyldingsdør; nord herfor et torammet vindue med tre ruder, fladbuestik og skifersålbænk. I overgavlen to vinduer af samme udseende.

Sammenbygget med hovedbygningen mod øst, men forskudt herfor mod nord, således at størstedelen af hovedbygningens østgavl ligger fri, er en lille grundmuret bygning med teglhængt heltag. Bygningen er inddelt i to fag, har glat, sort sokkel, hvorover sydfacaden står vandskuret og gul. Under taget en zinktagrende. Fra syd er indgang med en simpel fyldingsdør og på hver side af denne en vinduesramme med tre ruder. Vestgavlen er vandskuret og gul, heri to simple fyldingsdøre med overvinduer. Nordsiden står i røde sten med en lille muret hovedgesims.

Til Strandgade et stakit med låge. Til Vognmandsgade et plankeværk med låge.

*Bygningshistorie:* Hovedbygningen er opført 1854-55 for ekstralods Peter Jensen Greisen, i samme skikkelse som den, hvori den fremtræder i dag. Såvel døre som vinduer er oprindelige. Bortset fra facadens stænkpudd, der er påført i dette århundrede, er bygningen ikke ændret væsentligt siden opførelsen.

Den østre bygning er opført i 1920'erne som vaskehus.

## STRANDGADE 7, matr.nr. 82.

- 1828–1860: Skibskapt. Isbrandt Jensen Krabbe.  
 1860–1868: Peter Isbrandtsen Krabbe.  
 1868–1894: Høker Crilles Mouritzen Møller.  
 1894–1926: Lods Anders Peter Sørensen.  
 1926–1938: Bådebygger Johs. Vald. Sørensen.  
 1938–1970: Tømrer Leo Svend Oluf Petersen.  
 1970–1977: Fru Thora Andrea Petersen.  
 1977– : Ejendomsmægler Kaj Markussen.

*Bygningsbeskrivelse:* Grundmuret bygning med heltag med skifer på nord-siden og eternitplader på sydsiden. Over to fag i nord er en muret frontkvist med ensidigt tagfald, hvorpå tagpap. Over den sorte sokkel af mur og kampesten står bygningen groftpudset og gulkalket med trukken gesims og hvidmalet sugfjæl. I nordfacaden er tre torammede vinduer (19"×33") med tre ruder i hver ramme, fladbuestik, vandnæser og klinkesålbænke samt vest for døren et halvt lignende fag. Fra gaden er indgang med en nyere, glat, lakeret dør, hvortil opgang ad to klinkebelagte trappetrin. I frontkvisten to fag vinduer som de ovenfor beskrevne. Under taget en plastictagrende. Kvisten afsluttes af en hvid, aftrappet gesims. I den nordre tagflade er to jerntagvinduer. I tagryggen to nyere, vandskurede og gulkalkede skorstene. Vinduerne er grønmaledede. I sydfacaden er indgang med en fyldingsdør med ruder; vest for denne tre torammede vinduer med tre ruder i hver ramme og øst for døren et halvt lignende fag. Under taget en grønmalet hovedgesims af træ. I tagfladen en taskekvist med pap på tag og flunker; i den bræddeklædte front er et torammet vindue med tre ruder i hver ramme.

Mellem bygningen og naboen i øst er en slippe; for denne til gaden en grønmalet låge.

*Bygningshistorie:* Huset har i det store og hele fået sin nuværende skikkelse i sidste halvdel af forrige århundrede, men rummer muligvis elementer af en ældre bygning. I 1825, hvor ejendommen blev indtegnet til forsikring, lå her et stråttækt bindingsværkshus i fem fag med dels murede, dels lerklinede vægge; dette var formentlig det samme hus, som er indtegnet på Lyngbyes kort fra 1811, og som da strakte sig helt hen til naboen i øst. Ved næste beskrivelse af ejendommen i 1855 stod huset i seks grundmurede fag, stadig med stråtag. Om dette hus rummer dele af den ældre bygning er uvist, men bygningen må antages da at være afkortet til den nuværende længde. Kvisten til gaden er formentlig påbygget i 1890 eller årene umiddelbart inden. Muligvis er stråtaget fjernet samtidig med kvistens påbygning, i al fald havde huset i 1905 dels spåntag og dels skifertag, medens kvisten var beklædt med pap. Også kvisten mod syd omtales i 1905. I huset var i slutningen af forrige århundrede indrettet en høkerbutik.

STRANDGADE 8/  
VOGNMANDSGADE 7,  
matr.nr. 75.

- ?–1851 Skipper Peter Jansen Pas-  
 –1904: ser og dennes enke Mar-  
 chen Passer, f. Wærling.  
 1904–1924: Enkefru Anna Petrine  
 Jans, f. Passer.  
 1924–1946: Bager Johs. Simonsen.  
 1946– : Malermest. Holger Johan  
 Leth.

*Bygningsbeskrivelse:* Grundmuret bygning i to etager med skiferklædt heltag. Bygningen står i rød, blank mur med muret kordon- og hovedgesims. I sydfacadens vestre fag er indgang med en nyere, glat dør, hvorover et fast vindue med kulørt råglasrude; herover fladbuestik. I stueetagen er i øvrigt tre fag dannebrogsvinduer, i anden etage er fire torammede vinduer med tre ruder i hver ramme; under alle vinduer er hvide, murede sålbænke. Under taget en zinktagrende. I tagryggen en skorsten i røde sten. I søndre tagflade to ovenlysvinduer og et jerntagvindue. I nordfacaden er fire fag vinduer i hver etage, i stueetagen dannebrogsvinduer, i anden etage torammede vinduer med tre ruder i hver ramme, det vestre fag i hver etage med råglasruder. Samtlige vinduer er malet grønne og beige.

I haven i sydøst en grundmuret halvtagsbygning med garageport til Strandgade. I vestfacaden er en nyere, imprægneret, flammeret halvdør samt to vinduer, hver med en udelt ramme.

Til Strandgade en glatpudset, gulmalet mur, hvori en låge.

*Bygningshistorie:* Huset er opført i 1892 for enkefru Marchen Passer. Bygningen var, med undtagelse af loftet, indrettet til beboelse med een lejlighed i hver etage. Bortset fra døren, der er udskiftet i nyere tid, er bygningen ikke ændret siden opførelsen.

Den søndre bygning er opført i dette århundrede som brændehus.

## STRANDGADE 9/

BJERGERLAV 12, matr.nr. 83a.

- 1835–1882: Lods Ole Andersen Blaes.  
 1882–1922: Styrmd. Jan Jacob  
 Schmidt og dennes enke  
 Leise Ole Blaes.  
 1922–1939: Korresp. Johs. William  
 Schmidt.  
 1939– : Fru Emmy Math. Schmidt.



Strandgade 9, nordfacade. (NM 1977).

## STRANDGADE 10, matr.nr. 76.

- ?–1798–? : Lods Niels Nielsen Kroemann.  
 ?–1840 Trein Niels Kromann, enke  
 –1855: efter skipper Jens Johansen  
 Hein.  
 1855–1860: Marchen Hans Wass.  
 1860–1870: Trein Niels Kromann.  
 1870–1923: Skipper Niels Hansen Svane.  
 1923–1924: Trein Christoffersen, f.  
 Svane.  
 1924–? : Ida Andrea Petersen, f.  
 Christoffersen.  
 ? –1966: Telefonistinde Thyra  
 Svane Petersen.  
 1966– : Læge Jan Feveile Holck.

*Bygningsbeskrivelse:* Grundmuret bygning med teglhængt heltag samt en frontkvist mod nord i næsten hele bygningens længde. Også kvisten, hvis tag udgår fra tagryggen, er teglhængt. Facaderne er vandskurede og gulkalkede over den høje, sorte sokkel, hvis nederste del består af tilhugne granitsten, medens den øverste del er muret. Den profilerede, hvide hovedgesims fortsætter over kvistens fod som et profileret bånd; kvisten afsluttes under taget af en ligeledes hvid gesims med samme profil. I midten er opgang ad en stentrappé på fire trin til en tofløjet fyldingsdør med fast overvindue og fladbuestik. På hver side heraf er to fag vinduer med lod- og tværpost samt tværsporse i underrammerne, fladbuestik og murede og trukne sålbænke. I kvisten er fem torammede vinduer med tre ruder i hver ramme, fladbuestik og murede og trukne sålbænke. Vinduerne er malet brune og beige, døren brun. Under taget en zinktagrende. I tagryggen en vandskuret og gulkalket skorsten med sokkel og krone. I sydfacaden er under taget en hvid, aftrappét hovedgesims. I vest er tre fag vinduer som nordfacadens, dernæst en smal dør med overvindue og øst herfor en fyldingsdør med ruder i den øverste halvdel; herover et vindue. Den østre del af bygningen er skjult af en grundmuret lude med tegtag; i denne er et torammet vindue med tre ruder i hver ramme, i vest en halvdør, i taget et ovenlysvindue og en høj skorstenspipe. I hovedbygningens søndre tagflade er et ovenlysvindue og tre jerntagvinduer.

Mod syd på grunden, med bagsiden ud til Bjergerlav, er en gråmalet halvtagsbræddebygning med paptag.

Til Bjergerlav et lysegråt plankeværk af lodrette planker, heri en låge af stafbrædder.

*Bygningshistorie:* Bygningen er opført af murermeister J. C. Krause i 1865 for fastlods Ole Andersen Blaes. Bygningens ydre er ikke ændret væsentligt siden. Ved opførelsen er dog muligvis anvendt elementer af den tidligere bebyggelse på grunden. I 1852 havde Blaes nemlig ladet sit gamle 1700-tals bindingsværkshus omsætte til grundmur. Disse ret nye mure kan tænkes at være anvendt ved opførelsen af det nye hus, etagehøjden er dog utvivlsomt blevet forøget, ligesom dør og vinduer fornyedes.

Den grundmurede tilbygning på bagsiden i øst er opført i 1930'erne som vaskehus.

Bræddebygningen i syd er opført som brændehus i begyndelsen af dette århundrede.

*Bygningsbeskrivelse:* Grundmuret bygning i syv fag med stråtag med kragtræer. Over de to østre fag er en stråtækt, gennemgående gavlkvist. Over den sorte kampestenssokkel står bygningen vandskuret og gulkalket. Under taget er til begge sider tagrem og herover bjælkehoveder; tømmeret er sort. I sydfacaden er med to stentrin opgang til en midtplaceret fyldingsdør. Vest for indgangen er tre torammede vinduer, øst for 2½ fag; det halve fag er placeret nærmest døren. Over de to fag under gavlkvisten er fladbuestik. Alle vinduerne er malet røde og grønne; i hver ramme (16"×40") er tre ruder, under vinduerne er vandnæser og hvidmalede skifersålbænke. I gavlkvisten er to torammede vinduer med to ruder i hver ramme, over vinduerne er et hvidt bånd, om gavlen en grøn vindskede. I søndre tagflade er en bred stråtagskvist med front af grønne brædder; i kvisten et trerammét vindue med tre ruder i hver ramme. I tagryggen en nyere, vandskuret og gulkalket skorsten samt en lille skorsten med sokkel og krone. I nordsiden til Badstuevælen er tre torammede vinduer (16"×40") med tre ruder i hver ramme og herunder vandnæser; fagene er uregelmæssigt fordelt. I gavlkvisten er to torammede vinduer med en tværsporse i hver ramme, herover et udelt hanebåndsvindue; endvidere en grøn vindskede. Vinduerne er malet røde og grønne. I nordre tagflade et ovenlysvindue og et jerntagvindue.





Strandgade 10, gavlkvist i syd med gesimsbånd.  
(NM 1978).

Mod syd på grunden, med sydfacade til Strandgade, ligger en lille grundmuret bygning i fire fag med stråtag med kragtræer. Under taget en tagrem, hvorover bjælkehoveder. Over den sorte, glatte sokkel står facaden glatpudset og gulkalket, tømmeret sort. I sydfacaden er indgang i det vestre fag med en ny, flammeret dør. Vest for døren er tre torammede vinduer (15"×38½") med tre ruder i hver ramme og under vinduerne klinkesålbænke. I nordfacaden er i det vestre fag en dør som den søndre; ved siden af døren er en trerudet vinduesramme. I østre gavltrekant er et torammet vindue med tre ruder i hver ramme, fladbuestik og klinkesålbænk. I tagryggen en vandskuret skorsten med sokkel og krone.

Mod vest i gården er et nyt halvtagsbræddeskur med tagpap.

Til Strandgade et grønt plankeværk af lodrette planker, heri en låge.

*Bygningshistorie:* Hovedbygningen er opført i 1700-tallet og fremstod, da den i 1798 indtegnedes til brandforsikring, i seks grundmurede fag med gavlkvist over de to østre og stråttekt tag. I tredje fag fra øst var indgang med en halvdør. Inden 1840 var de oprindelige blysprossevinduer udskiftet med engelske vinduer, men derudover synes bygningen ikke at være ændret væsentligt. I 1873, hvor bygningen var blevet istandsat, nævnes otte fag vinduer med store ruder og 5½ fag med små ruder; for indgangen var nu en dobbelt fyldingsdør. Stråtagkvisten er påbygget omkring 1970, men på samme sted har tidligere været en mindre tagkvist.

Den lille bygning ud til Strandgade er ligeledes opført i 1700-tallet. I 1798 var her indrettet vævestue og materialhus. Bygningen stod i grundmur med bræddeklædte overgavle, hvori en lem. I stråtaget var mod syd en kvist med luge med to lemme. I bygningen var to fag blysprossevinduer og to døre på indmurede stabler. I 1840 var vævestuen omdannet til brændehus, men derudover synes der ikke at være sket ændringer. I midten af forrige århundrede udskiftedes blysprossevinduerne med engelske rammer med store ruder. I 1870'erne indrettedes bygningen til beboelse og udstyredes i denne forbindelse med skorsten. Kvisten i syd er fjernet omkring århundredskiftet eller lidt senere. Bygningen er istandsat i 1970'erne.

## STRANDGADE 11

se Slippen 1.

## STRANDGADE 12, matr.nr. 77.

- ?-1793-? : Gerdt Frechsdatter, enke efter Rasmus Adriansen.  
 ? -1825: Skipper Dirch Dirchsen.  
 1825-1855: Jacob Jansen Asmus og dennes enke Kirsten Christiansdatter.  
 1855-1892: Ane Jacob Jans (til 1870) og Bendte Jacob Jans.  
 1892-1919: Fyrbøder Math. Aagesen.  
 1919-1943: Arb.md. P. Krøier.  
 1943- : Elektriker Egon Svendsen.

*Bygningsbeskrivelse:* Grundmuret bygning med stråtag. Over den høje, sorte kampestenssokkel står bygningen vandskuret og gul – kalket i nord, malet i syd – til begge sider med hvid sugfjæl samt tagrem og bjælkehoveder. I sydsiden er over to fag en muret, stråttekt gavlkvist. Fra gården i syd er indgang med en glat, grønmalet dør med to ovale råglasruder. På hver side af indgangen er to torammede vinduer (16½"×41") med tre ruder i hver ramme, vinduerne er malet hvide og grønne; herunder hvidmalede klinkesålbænke. Umiddelbart øst for døren er en lille vinduesramme med blyindfattede råglasruder. I gavlkvisten er to torammede fag med tre ruder i hver ramme; herover et muret gesimsbånd, om gavlen en grønmalet vindskede. I søndre tagflade er en papklædt tagkvist med sadeltag med lav rejsning; heri et trerammet vindue med tre ruder i hver ramme. I tagryggen en skorsten i røde sten med sokkel og krone. I nordsiden til Badstuevælen er fem vinduer, det østre fag er trerammet, de øvrige torammede, alle rammer måler 16"×42". Andet og tredje fag fra øst er uden sprosser, i det vestre af disse er råglasruder. I de øvrige vinduer er tre ruder i hver ramme. Alle er malet røde og grønne og forsynet med vandnæser. I tagfladen er to jerntagvinduer.

I gården er mod øst en grundmuret bygning med afvalmet, teglhængt halvtag. Bygningen er gulmalet og har hvid hovedgesims. I bygningen, der er orienteret nord-syd, er to torammede vinduer med tre ruder i hver ramme; herunder hvide sålbænke. Endvidere er indgang med tre grønmalede døre, hvoraf den søndre er en halvdør.



Strandgade 12, gavlkvist med gesimsbånd. (NM 1978).

Mod vest i gården er en grønmalet halvtagsbræddebygning med paptag; heri smårudede vinduer.

Til Strandgade et grønmalet plankeværk af lodrette planker; heri en låge.

*Bygningshistorie:* Bygningen er opført i 1700-tallet og stod, da den i 1793 blev indtegnet til brandforsikring, i samme skikkelse som i dag. Vinduerne var dog forsynet med blysprosserammer; for de vestre fag var skodder, i de østre jernstænger. Af bygningens seks fag var det tredje fra vest noget bredere; heri var indgang fra gården i syd med en flammeret halvdør, mod nord var køkkenet med skorstenen. I gavlkvisten var indrettet en sal, heri to blysprossevinduer. En del af blysprossevinduerne var udskiftet med engelske rammer inden 1840, resten udskiftedes før 1874, hvor de to fag havde store ruder og 9½ fag små ruder. I bygningen var da indrettet to beboelseslejligheder. Tagkvisten er påbygget i begyndelsen af dette århundrede. En fyldingsdør fra forrige århundrede er udskiftet med den nuværende dør ved midten af dette århundrede, hvor også de blyindfattede råglasruder er isat i den lille ramme ved siden af indgangen.

De to bygninger i gården er opført i 1940'erne for Egon Svendsen som henholdsvis vaske- og brændehus og andehus.

STRANDGADE 13/  
SLIPPEN 2/  
VON OSTENSGADE 16,  
matr.nr. 174.

1831–1887: Snedker, senere vognmd.  
Erich Espensen.

1887–1932: Skibstømr. og foged Carl  
Vilh. Constantin Lund.

1932–1937: Fhv. købmd. Carl Edv.  
Lund, fru Anna Johnsen, f.  
Lund, fru Emilie Caroline  
Petersen, f. Lund, fru  
Emma A. Eriksen, f. Lund,  
kapt. Jens Peter Lund,  
Axel Fr. Nielsen og Dagny  
Helene Jensen, f. Nielsen.

1937–1972: Fru Carla Julie Augusta  
Brandt.

1972– : O.ass. Anny Brandt.

*Bygningsbeskrivelse:* Grundmuret bygning med teglhængt heltag med halvvalm i vest. Bygningen er inddelt i ti fag. Over den pudsede, sorte sokkel står facaderne vandskurede og gulkalkede, afsluttet af en hvid, aftrappet hovedgesims. I nordfacaden er indgang med en tofløjet fyldingsdør med fast overvindue; til døren er opgang med tre stentrin. Vest for døren er tre fag og øst for fem fag torammede vinduer med fladbuestik og sålbænke af træ. Ved seks af vinduerne er indmurede stabler til skodder. I den frie vestgavl er to vinduer som facadens med stabler til skodder. I overgavlen et trerammert vindue med tre ruder i hver ramme. Under halvvalmen en hvid, aftrappet gesims. I sydfacaden er indgang med en fyldingsdør med fast overvindue. Vest for døren er et halvt vinduesfag med sålbænk af træ; vest herfor er et torammert vindue med vandnæse. Øst for døren er 2½ fag torammede vinduer med sålbænke af træ. Den østre del af bygningen er skjult bag sidebygningen. I søndre tagflade er et ovenlysvindue samt et jerntagvindue. I nordre tagflade et jerntagvindue. I tagryggen en bred, vandskuret og gulkalket skorstenspipe med sokkel og krone, bestående af to sammenbyggede skorstensrør. Forskællingen hvidtet. Samtlige vinduesrammer måler 15"×46", i hver ramme er tre ruder. Såvel dør som vinduer er malet mørkegrønne.

Mod øst i gården er en grundmuret sidebygning med teglhængt heltag. Sort sokkel, vandskuret, gulkalket facade, hvid, aftrappet hovedgesims som hovedbygningens. En stentrapp på tre trin fører op til en fyldingsdør med fast overvindue. Syd herfor er tre torammede vinduer af samme udseende som hovedbygningens; nord for døren er yderligere halvandet fag. I tagryggen en vandskuret, gulkalket skorsten med sokkel og krone. Forskællingen hvidtet. I den frie sydgavl er et torammert vindue (14½"×44") med tre ruder i hver ramme og med vandnæse. I overgavlen er en vinduesramme med seks ruder. Op ad denne gavl er en lille halvtagsbræddebygning med paptag; i denne bygning en glat dør med balustre over.

Mod vest i gården er en mørkegrøn halvtagsbræddebygning med paptag. Fra øst er indgang med en glat dør, på hver side heraf en vinduesramme med midttertversprosse.

*Bygningshistorie:* Ejendommen er opført i midten af forrige århundrede for Erich Espensen. På samme sted lå tidligere en stråttækt bindingsværksbygning, som i 1832 indtegnedes til brandforsikring. Hvornår denne

STRANDGADE 14/  
BADSTUEVÆLEN, matr.nr. 78.  
»Dragør Borgerforening«.

1871–1906: Snedk.mest. Edv. Emil  
Holm og dennes enke Ane  
Holm.

1906–1912: Vilh. Aug. Holm.

1912–1916: Rest. C. F. Borg.

1916– : Dragør Borgerforening.

Borgerforeningens indgang fra Strandgade. (NM 1977).



bygning er nedbrudt, giver arkivalierne ingen oplysninger om, men i 1864 lå den nuværende bygning på stedet. I bygningen var indrettet to beboelseslejligheder med fælles forstue med indgang fra gaden i nord og gennemgang til gården. Bygningens ydre er ikke ændret siden.

Sidebygningen i øst er opført samtidig med hovedbygningen og indrettet til een beboelseslejlighed, hvis ene stue lå delvis inde i hovedbygningen. Heller ikke denne bygning er ændret siden. Den lille bræddebygning ved sydgavlen er utvivlsomt identisk med den lokumsbygning, der i 1880'erne lå på dette sted.

Bræddebygningen i vest er opført i slutningen af 1930'erne.

*Bygningsbeskrivelse:* På grunden ligger en sammenhængende, grundmuret bebyggelse ud til gaderne i nord, øst og syd.

Mod nord en to etager høj bygning med teglhængt heltag. Over den sorte, glatte sokkel står facaden pudset og gulmalet med hvid kordongesims samt en aftrappet, hvid hovedgesims. Bygningen er inddelt i seks brede vinduesfag. I stueetagen er vinduer med lod- og tværpost samt tværspisser i underrammerne og fladbuestik. Desuden indgang i nordfacadens vestre fag med en tofløjet fyldingsdør samt udgang til gården i syd. I anden etage er to torammede vinduer med tre ruder i hver ramme. Under taget en zinktagrende; i den nederste del af tagfladen en høj skorstenspipe. I østgavlen er fire vinduesfag i hver etage.

Sammenbygget hermed mod syd er endnu en toetages bygning med teglhængt heltag. Bygningen har samme facadebehandling og farveholdning som forrige, men er lidt højere, dog er kordongesimsen placeret i højde med den forrige. I hver etage er fire fag vinduer af udseende som i den ovenfor beskrevne bygning. Under taget en zinktagrende. I vestre tagflade to skorstene. I den søndre gavlspids er to trerudede vinduesrammer.

I tilbygning til sydgavlen på ovenstående bygning er en bygning i een etage med teglhængt heltag. Bygningen har facadebehandling og farve som de ovenfor beskrevne bygninger. Østfacaden er uden vinduer. I sydgavlen til Strandgade er indgang med en tofløjet fyldingsdør med ruder i de øverste fyldinger og fast overvindue med kulørte, blyindfattede ruder. Omkring døren er en hvid, pudset indfatning med gesims. På hver side af døren er et vindue, som vinduerne i de ovenfor beskrevne bygningers stueetage, men med kulørte, blyindfattede ruder. I gavltrekanten er to torammede vinduer med tre ruder i hver ramme.

Sammenbygget hermed mod vest er endnu en bygning i een etage med mansardetage til Strandgade; teglhængt tag. Bygningen har sort sokkel og pudset, gulmalet facade. I sydfacaden til Strandgade er et vindue som vinduerne i den sidstbeskrevne bygning. I vestgavlen indgang med en glat dør.

Samtlige vinduer og døre er malet grønne.

Til gaden er vest for den sidst beskrevne bygning en grønmalet låge.

*Bygningshistorie:* Bygningerne er, med undtagelse af den sidstnævnte, opført i slutningen af forrige århundrede for snedkermester Edvard Emil Holm, efter hvem etablisementet gik under navnet »Holms Lokaler«.

Ældst er hjørnebygningen i nord, som opførtes 1872-73 i samme skikkelse som den, hvori den fremtræder i dag. Fra opførelsen har her været dansesal i hele bygningens højde og fra 1880'erne restaurationslokaler.

De to nord-syd-orienterede bygninger er opført 1885-1886 og da indrettet til beboelse samt et foreningslokale i den nordre bygnings anden etage. I disse bygninger var i 1880'erne indrettet en høkerbutik og fra slutningen af forrige århundrede en barbersalon.

Den lille bygning ud til Strandgade er opført et stykke ind i dette århundrede.



Strandgade 14, Borgerforeningen, østfacader til Badstuevælen. (NM 1977).



STRANDGADE 15/  
VON OSTENSGADE 18,  
matr.nr. 113b.

- 1873–1909: Lods Gotfred Math. Johansen Severin og dennes enke Hanne Severin, f. Strømberg.  
1909–1957: Maskinmest. Bodolf Hans Severin.  
1957–1973: Enkefru Margr. Severin.  
1973–1974: Ester Beer og Gunnar Niels Severin.  
1974–1976: Anna Troest og Jørgen Troest.  
1976– : Henrik Eigil Jensen.

*Bygningsbeskrivelse:* Grundmuret bygning med teglhængt heltag. Nordfacaden står i blank mur med hvid, trukken hovedgesims. I nordsiden er indgang med en tofløjet fyldingsdør med fast overvindue. Vest for døren er to fag vinduer med lod- og tværpost samt tværsprosser i underrammerne. Såvel dør som vinduer har hvide, trukne indfatninger med buede overkanter; under vinduerne er skifersålbænke og derunder hvide, trukne gesimser. Over de to vestre fag er en skiferdækket frontkvist, hvori tre torammede vinduer med tre ruder i hver ramme og fladbuestik. Træværket er malet mørkegrønt. Under taget er en zinktagrende. Over den sorte, glatpudsede sokkel står sydfacaden vandskuret og gulmalet, afsluttet af en hvid, aftrappet hovedgesims med sav- og tandsnit. I den vestre del af sydfacaden er to fag vinduer af samme udseende som vinduerne i nord; den østre del af facaden er skjult bag den nedenfor beskrevne bygning. I taget et ovenlysvindue samt et jerntagvindue. I tagryggen en skorsten i gule sten med sokkel og krone. I østgavlen, der står i blank mur, er tre fag vinduer som facadernes; herunder skifersålbænke. I overgavlen to torammede vinduer med tre ruder i hver ramme. Størstedelen af vestgavlen er skjult bag Strandgade 13; i den nordre del ses et halvt fag som nordfacadens og med indfatning som disse. I overgavlen er en trerudet vinduesramme.

I gården er mod øst en grundmuret halvtagsbygning med tegltag. Bygningen, der i nord støder op til hovedbygningen, er vandskuret og gulmalet med en hvid, aftrappet hovedgesims. I vestfacaden er indgang med en halvdør samt en tofløjet glasfyldingsdør. Mellem de to døre er en trerudet vinduesramme og syd for den tofløjede dør en ramme med små ruder samt et torammet vindue med tre ruder i hver ramme. I sydgavlen et lignende fag.

Til Strandgade et hvidmalet stakit med låge.

*Bygningshistorie:* Huset er opført i 1873 for ekstralods Gotfred Mathias Johansen Severin i grundmur med teglhængt heltag hvorunder zinktagrender med nedløbsrør. Huset var indrettet til beboelse og havde 9½ fag vinduer med store ruder og indgang såvel fra nord som fra syd; begge med fyldingsdøre, den nordre tofløjet. Gavlkvisten er påbygget i 1890'erne. Bygningens ydre er i øvrigt ikke ændret væsentligt.

Den grundmurede halvtagsbygning i øst er opført i 1909 som vaskehus, brændehus og retirader.

STRANDGADE 16/  
BADSTUEVÆLEN 20,  
matr.nr. 171c.  
*Fredet i klasse B.*

- 1791–1828: Skipper Peter Andersen Holte.  
1828–1830: Carl Jansen Jans.  
1830–1879: Styrmd., senere skibsfør. Ole Olsen Wass og dennes enke.  
1879–1902: P. Krabbe.  
1902–1906: Enkefru Neel Krabbe, f. Wass.  
1906–1918: Styrmd. Anders Jepsen Møller og kok, senere hovmest. Oluf Thorv. Krabbe.  
1918–1924: Hovmest. Oluf Thorv. Krabbe.  
1924–1956: Ass. Vald. Henrik Bentzen.  
1956–1959: Alma Math. Bentzen.  
1959–1965: Gdr. Christen Therkelsen.  
1965–1967: Fru Elly Margr. Skjørringe og styrmd. Roald Oddwal Kristoffersen.  
1967– : Fru Thyra Louise Kiellerup.

*Bygningsbeskrivelse:* Ejendommen består af to grundmurede bygninger i to etager med teglhængt heltag. Den vestre bygning ligger med facade ud til Badstuevælen, den søndre bygning ud til Strandgade. Begge bygninger har sorte sokler af mur- og kampesten, hvorover facaderne står vandskurede og gulkalkede med hvide, aftrappede hovedgesimser, disse er dog enklere på den søndre bygning.

Den vestre bygning er inddelt i seks fag, i stueetagen er fire torammede vinduer med tværsprosser foroven, fladbuestik og skifersålbænke, hvorunder en lille, muret gesims. Mellem etagerne er murankre. I anden etage er fire vinduesfag, heraf er de to søndre som stueetagens, dog med lige overkanter, medens de to nordre fag er torammede med tre ruder i hver ramme og uden sålbænke. Vinduerne er placeret over stueetagens. Til bygningen er indgang i østfacaden med en tofløjet dør af Blichmantypen. I sydgavlen er i stueetagen et vindue som de øvrige i denne etage, men trerammet. I anden etage er to fag vinduer som de søndre i vestfacaden. I gavltrekanten et udelt hanebåndsvindue. I vestre tagflade er et jerntagvindue, i tagryggen en vandskuret og gulkalket skorsten med sokkel og krone. I nordgavlen er blændingsfelter i begge etager, i gavltrekanten et torammet vindue med tre ruder i hver ramme. Alt træværk er malet mørkegrønt.

I den søndre bygning er indgang fra gaden med en fyldingsdør med råglasrude i den øverste fylding. Vest for indgangen er 2½ fag vinduer som de søndre i den ovenfor beskrevne bygnings anden etage; det halve fag er placeret nærmest døren. Vinduerne er forsynet med skifersålbænke og stabler til skodder. Øst for indgangen er en lille vinduesramme med tværsprosser foroven og klinkesålbænk. I anden etage er fire fag vinduer som vinduerne i den vestre bygnings stueetage, herunder skifersålbænke. I nordsiden er i stueetagen et vinduesfag samt en dør for gennemgangen til gaden. Anden etage er uden muråbninger. I den østre gavltrekant er en trerudet vinduesramme. Alt træværk er malet grønt. Under taget en plastictagrende. I tagryggen en skorsten med sokkel og krone.

*Bygningshistorie:* Grunden, hvorpå de nuværende bygninger ligger, tilhørte oprindelig Badstuevælen 18. Da denne ejendom i 1791 blev indtegnet til brandforsikring, lå der på grundens søndre del kun mindre udhuse, medens Lyngbyes kort fra 1811 viser en bebyggelse på grunden svarende til den nuværende vestre bygning. Nærmere oplysninger om denne bygning haves imidlertid ikke, før hele ejendommen i 1828 blev solgt på auktion, hvorved den deltes i to selvstændige ejendomme. Den vestre bygning beskrives da som en grundmuret bygning i to etager; det bemærkes, at anden etage »endnu står under arbejde«, hvilket stadig var tilfældet, da bygningen blev forsikret i 1830. Bygningen er da utvivlsomt påbegyndt i begyndelsen af 1800-tallet, og fuldførelsen har trukket i langdrag på grund af de dårlige økonomiske forhold i forbindelse med søkrigen med England 1807-1814 og statsbankerotten 1813; en skæbne som også ramte andet byggeri i byen, se Vestgrønningen 16. Dette stemmer da også overens med en mundtlig tradition i familien, som stadig ejer Badstuevælen 18. Bygningens vinduer er ændret i begyndelsen af dette århundrede.

Strandgade 16, i baggrunden Strandgade 18. (NM 1939).



Den søndre bygning er opført i 1852. Bygningen stod da i een etage, indrettet til beboelse og brændehus. Fra gaden var indgang til en forstue, formentlig samme sted som den nuværende indgang; vinduerne var forsynet med skodder. For gennemgangen nævnes i 1878 en tofløjet fyldingsdør. Anden etage påbyggedes umiddelbart efter århundredskiftet.

STRANDGADE 17, matr.nr. 7c, 19b, 112b.

?-1846 Mur.mest. Carl Fr.  
 -1852-?: Krause.  
 ?-1857-? : Skibskapt. Bertel C. Bertelsen.  
 ?-1899 Snedk.mest. Jul. Herm.  
 -1925: Bertelsen.  
 1925-1944: Arb.md. Alfr. Petersen.  
 1944-1946: Fisker Henry Sørensen.  
 1946-1973: Fisker Jens Wærling og dennes enke Emily Wærling.  
 1973- : Arb.md. Theis Wærling.

*Bygningsbeskrivelse:* Grundmuret bygning med teglhængt heltag med halvvalm og hvidtet forskælling. Over den sorte sokkel står bygningen glatpudset og hvidmalet med hvid, aftrappet hovedgesims. Bygningen er inddelt i tre fag med torammede vinduer med tre ruder i hver ramme. I nordfacadens østre fag er indgang med en tofløjet fyldingsdør med ruder foroven. I tagryggen en hvidmalet skorsten med sokkel og krone. Den søndre del af vestgavlen er skjult af en grundmuret, hvidmalet tilbygning med fladt paptag, i det sydøstre hjørne en hvid skorsten med sokkel og krone. I denne tilbygning er indgang i nord- og sydgavlen. I hovedbygningens østgavl er en tophængt ramme med råglasruder, i overgavlen et torammet vindue med to ruder i hver ramme. I vestgavlen er et vinduesfag som facadernes, i overgavlen et torammet vindue med to ruder i hver ramme. Dør og vinduer er malet røde og grønne. Ved den søndre del af gavlen er en rødmalet halvtagsbræddebygning.

Til Strandgade er i vest et rødmalet stakit på grønne, støbte stolper; heri en stakitlåde. Øst herfor et rødmalet plankeværk af lodrette planker.

*Bygningshistorie:* Ejendommen indtegnedes til brandforsikring i 1846, hvor den ejedes af murermester Carl Frederik Krause, og bygningen er da utvivlsomt opført af denne umiddelbart før. Bygningen er opført i grundmur med teglhængt tag og indrettet til beboelse med indgang i østgavlen med en fyldingsdør; de engelske vinduer var forsynet med skodder. I 1852 var bygningen »forbedret«, idet der var indrettet et værelse på loftet i den ene gavl; derudover synes bygningen at have stået uændret, nu nævnes dog tagrender på begge sider af huset. Få år efter indrettedes endnu et værelse på loftet. I slutningen af forrige århundrede indrettedes en manufakturhandel i en del af ejendommen. I forbindelse hermed etableredes indgang i nordfacaden. Vest for indgangen var to høje butiksvinduer. Butikken er nedlagt i 1920'erne.

Tilbygningen i øst er opført i 1934 som vaske- og brændehus. Den lille bygning i vest er fra forrige århundrede.



## STRANDGADE 18, matr.nr. 312b.

Indtil 1864: Som Badstuevælen 16.  
 1864–1869: Dorteia Nielsdatter, enke efter bager Christopher Trehms.  
 1869–1877: Bagermest. Peter Westphal.  
 1877–1898: Styrmd. Theodor Johan Hartvig Westphal.  
 1898–1932: Lods Daniel Jensen.  
 1932–1966: Ing. Johan Adrian Bertelsen.  
 1966–1971: Ing. Carl Juul Garde.  
 1971–1974: Fru Paula Ohlsson.  
 1974– : Ib Rasmussen.

*Bygningsbeskrivelse:* Grundmuret bygning i tre fag med teglhængt heltag med halvvalm. Over den sorte sokkel står bygningen vandskuret og gulmalet med hvid profileret hovedgesims. I sydfacaden til gaden er tre fag vinduer med fladbuestik og hvide, murede og trukne sålbænke. Under halvvalmene er hvide, trukne gesimser. I hver overgavl er to fag vinduer som facadens. I østgavlen er indgang i syd, for indgangen et lille grønmalet bislag; nord for døren et vindue som facadens. I nordsiden er i det østre fag et vindue, den øvrige del af nordsiden er skjult af en grundmuret tilbygning. I taget er fire ovenlysvinduer, tre mod syd og et mod nord. Samtlige vinduer i bygningen er torammede med tre ruder i hver ramme. Alt træværk er grønmalet. Under taget en grønmalet zinktagrende.

På hovedbygningens nordside er en grundmuret tilbygning med teglhængt halvtag. Bygningen er gulmalet med en lille, hvid hovedgesims. I nordsiden er indgang med en fyldingsdør med rude; desuden et torammet vindue med seks ruder i hver ramme. I østgavlen er endnu en indgang samt et torammet vindue med tre ruder i hver ramme. I taget er en høj, vandskuret skorsten.

*Bygningshistorie:* Bygningen er opført i slutningen af 1850'erne for bager Christopher Trehms, Badstuevælen 16. I 1867 udskiltes bygningen herfra som en selvstændig ejendom tilhørende hans enke, Dorteia Nielsdatter. Bygningens ydre er ikke ændret væsentligt siden opførelsen.

Tilbygningen på bagsiden er opført i midten af dette århundrede.

## STRANDGADE 19, matr.nr. 175b.

? –1830: Snedker Isbrandt Pedersen.  
 1830–1890: Styrmd., senere skipper Hans Andersen Wass og dennes enke Ane.  
 1890–1939: Marchen Wass, enke efter skibsfør. Anders Wass.  
 1939–1965: Frk. Marchen Wass.  
 1965– : Bagermest. Børge Petersen.

*Bygningsbeskrivelse:* Grundmuret bygning med teglhængt heltag. Over den pudsede, sorte sokkel står facaderne glatpudsede og gulmalede med hvid, aftrappet hovedgesims. I nordfacaden er to torammede vinduer med tre ruder i hver ramme, malet røde og grønne. Mellem vinduerne er indgang med en nyere, imprægneret dør med råglasruder. I sydfacaden er to torammede vinduer med tre ruder i hver ramme og skifersålbænke; vest herfor er en tofløjet dør med store ruder. Under taget en zinktagrende. I søndre tagflade er tre ovenlysvinduer. Ved vestgavlen er en nyere, pudset og gulmalet skorsten.

Ved vestgavlen er en lille grundmuret tilbygning med meget lav rejsning, på taget er tagpap. Facadebehandling og farver er som hovedbygningens. I nordsiden er indgang med en nyere dør. I sydsiden en imprægneret halvdør.

Til Strandgade et nyere imprægneret plankeværk med låge.

*Bygningshistorie:* Bygningen har fået sit nuværende udseende i 1960'erne ved ombygning af et ældre hus. Dette hus udgjorde oprindeligt den vestre del af en større ejendom, hvortil også Strandgade 21 hørte. Da denne ejendom blev indtegnet til brandforsikring i 1839, stod den i ni fag, dels i grundmur og dels i bindingsværk med udmurede tavler. Bygningen var stråttækt og indrettet til beboelse med engelske vinduer. Den grundmurede del synes at have været i den vestre ende. I 1889 blev de tre vestre fag udskilt som en selvstændig ejendom. Disse fag stod da helt i grundmur, havde stråttag og en snæver skorsten med en 2 alen høj pibe. I 1960'erne blev bygningen gennemgribende istandsat. Bygningen udvidedes mod vest, stråttaget erstattedes med det nuværende tegltag og døre og vinduer udskiftedes.

## STRANDGADE 20

se Bodestræde 9.

STRANDGADE 21/  
TREIN JYLMANDS GANG,  
matr.nr. 175a.

Indtil 1890: Som Strandgade 19.  
 1890–1910: Ane Wass, enke efter Hans

*Bygningsbeskrivelse:* Grundmuret bygning i fem fag med teglhængt heltag. Over den sorte sokkel står bygningen vandskuret og gulkalket med sort sugfjæl. I nordfacaden er fire torammede vinduer med tre ruder i hver ramme og fladbuestik. I tagfladen er en muret, teglhængt heltagskvist, hvori et torammet vindue med tre ruder i hver ramme. I tagryggen en vandskuret, gulkalket skorsten med sokkel og krone. Den østre del af

- Andersen Wass.  
 1910–1931: Matros Anders Christensen Kastrup.  
 1931–1975: Christen Andersen Kastrup.  
 1975–1976: Skuespiller Dirch Hartvig Passer.  
 1976– : Søren Merser.

facaden er skjult af det nedenfor beskrevne sidehus. I sydfacaden ses fire bjælkehoveder i forskellig højde. I denne side er indgang med en glat dør, vest for døren er fire fag vinduer som nordfacadens. I tagfladen er to store og et mindre ovenlysvindue. Dør og vinduer er grønmaledede.

Nord for hovedbygningen og sammenbygget med denne er en sidebygning med teglhængt heltag. Vestfacaden står grundmuret, vandskuret og gulkalket med sort sugfjæl. For indgangen er en fyldingsdør og nord for denne en seksrudet vinduesramme (18"×30"). Østfacaden står i to fag bindingsværk, heraf et stort fag med løsholt og dokke, syd herfor et grundmuret fag. Nordgavlen står i bindingsværk med klinede tavler. I den bræddeklædte overgavl en luge, herunder vandbræt. Tømmeret er sorttjæret, tavlene gulkalkede.

Til Strandgade et grønt plankeværk med låge.

*Bygningshistorie:* Bygningen har fået sit nuværende udseende i 1970'erne, men udgør de seks østre fag af en oprindeligt ni fag lang bygning, der i 1889 blev delt i to selvstændige ejendomme, se også Strandgade 19. De seks fag stod i 1889 i bindingsværk med murede tavler og stråtag, hvori en tagskægskvist mod syd, der først er fjernet ved tagets omlægning i 1970'erne. Omsætningen til grundmur synes først at have fundet sted et stykke ind i dette århundrede. Huset har undergået en omfattende istandsættelse i 1970'erne, hvorved stråtaget udskiftedes med det nuværende tegltag, døre og vinduer fornyedes, og kvisten påbyggedes.

I 1838 lå mod øst på grunden en stråtagt bindingsværksbygning i to fag, indrettet til brænde- og materialhus. I 1930 udskiftedes det oprindelige stråtag med pap. Bygningen er istandsat i 1970'erne og forsynet med tegltag.

**STRANDGADE 22/  
 BODESTRÆDE 10, matr.nr. 234.**

- ?–1800–? : Bager Chr. Tobias Weyse.  
 ? –1805: Bager Friderich Wilh. Kallested.  
 1805–1820: Morten Sørensen Borg.  
 1820–? : Johanne Algreen, enke efter Lars Olsen Malm.  
 ?–1840  
 –1863: Lars Larsen Lyngby.  
 1863–1913: Fisker Lars Jensen Jylle og dennes enke.

*Bygningsbeskrivelse:* Ejendommen består af to længer sammenbygget i vinkel.

Den nordre længe er grundmuret med skiferdækket heltag. Over den sorte sokkel står bygningen vandskuret og gulkalket med hvid sugfjæl. Sydfacaden er synlig i 2½ fag, idet resten er skjult bag den vestre længe. Fra syd er indgang med en fyldingsdør. Vest for døren er et torammet vindue (16"×41") med tre ruder i hver ramme, øst for døren en lignende vinduesramme; under begge vinduer er klinkesålbænke. Under taget en mørkegrøn zinktagrende, i tagryggen en skorsten med sokkel og krone. I vestgavlen til Bodestræde er tre torammede vinduer (16"×41") med tre ruder i hver ramme, fladbuestik og grønmaledede klinkesålbænke. I over-



Strandgade 22, vestre længe samt nordlængens gavl mod Bodestræde. T.h. Strandgade 24. (NM 1977).

- 1913–1927: Matros Anders Larsen  
Jylle og fisker Niels Larsen  
Jylle.  
1927–1930: Frk. Mary Annie Wharrier  
Larsen Jylle og fisker Niels  
Larsen Jylle.  
1930–1950: Frk. Mary Annie Wharrier  
Larsen Jylle.  
1950–1957: Fru Math. Olsen.  
1957–1967: Formd. John Olsen.  
1967–1973: Læge Mogens Helveg  
Claesson.  
1973– : Ole Hein Christensen.

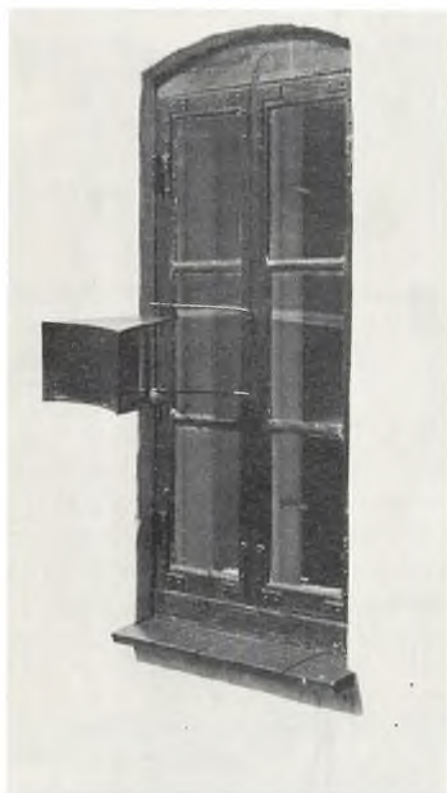

Strandgade 22, vindue med gadespejl i gavl til Strandgade. (NM 1977).

STRANDGADE 23/  
TREIN JYLMANDS GANG,  
matr.nr. 238.

- 1800–1832: Styrmd. Jan Jørgensen  
Borg og dennes enke Ehm  
Christiansdatter.

gavlen et trerammet vindue med tre ruder i hver ramme. Østgavlen har bræddeovergavl med vandbræt og vindskede; heri en tophængt, trerudet vinduesramme. I nordsiden er et torammet vindue (18½"×32") med seks råglasruder i hver ramme; herunder klinkesålbænk. Vinduer og dør er malet mørkegrønne.

Den vestre længe er grundmuret med stråtagt tag. Over den sorte, murede og pudsede sokkel står facaderne vandskurede og gulkalkede; under taget en hvid sugfjæl. I østfacaden er indgang med en fyldingsdør, og nord for denne er en trerudet vinduesramme (18"×29") med fladbuestik. I vestfacaden til Bodestræde er to torammede vinduer (16½"×35") med fladbuestik og klinkesålbænke. I hver ramme er tre ruder, i det nordre fag med råglas. I sydgavlen til Strandgade er ligeledes et torammet vindue (16"×36") med tre ruder i hver ramme og fladbuestik; i gavltrekanten et lignende fag, men i lavere og bredere format. Under begge vinduerne er klinkesålbænke. Om gavlen en sort vindskede. Dør og vinduer er malet mørkegrønne.

På grundens sydøstre hjørne er en halvtagsbræddebygning med paptag. Bygningen er malet mørkegrøn. Til bygningen er to indgange, begge med glatte revledøre, den ene fra nord, den anden, som er en halvdør, fra vest. Endvidere en firrudet vinduesramme. Sydgavlen vender ud til Strandgade.

Til Strandgade er et mørkegrønt plankeværk af lodrette planker; heri en låge.

*Bygningshistorie:* Den nordre længe har fået sit nuværende udseende ved en grundmuring foretaget i 1887 samt ved stråtagets udskiftning med skifer i 1906. Bygningen udgjorde oprindelig den vestre del af en større bindingsværksbygning, der i 1800 var på 11 fag og tillige omfattede bebyggelsen på nabogrunden, matr.nr. 235. Denne bygning var stråtagt, de seks vestre fag indrettet til beboelse, de fem østre til bageri; i midten var indgang med en flammeret halvdør, begge gavltrekanten var bræddeklædt. I 1820 frasolgttes den vestre del af ejendommen, omfattende den nedennævnte vestre staldlænge, en senere nedrevet tværbygning i syd samt den vestre del af hovedbygningen. I 1887 blev bygningen omsat i grundmur, sandsynligvis isattes de nuværende vinduer ved samme lejlighed med undtagelse af faget i nordsiden, der formentlig er af ældre dato. Stråtaget bibeholdtes i 1887, men udskiftedes i 1906 med det nuværende skifertag; samtidig opførtes en ny skorsten med en 1½ alen høj pibe.

Den vestre længe har i det væsentligste fået sin nuværende skikkelse i 1887, da en ældre bindingsværksbygning blev omsat i grundmur. I 1800 lå her en bindingsværksbygning med stolper og klinede vægge og stråtag. Bygningen var inddelt i tre fag, hvor der var stald i de to sydligste, og i det nordligste var en gennemgang til den nordre længe. I 1840 var bygningen indrettet til brændehus, forstue og køkken. Denne indretning går formentlig tilbage til 1820, idet skorstenen og dermed køkkenet ved delingen af ejendommen forblev i nabohuset. I 1887 blev bindingsværket omsat til grundmur, samtidig indrettedes huset til beboelse; de nuværende vinduer til gaden isattes formentlig ved samme lejlighed, ligesom døren i østsiden. På loftet var i 1887 indrettet et værelse. Siden er bygningen ikke ændret væsentligt i det ydre. I 1970'erne beskadigedes taget ved en brand.

Bræddebygningen i sydøst er opført i 1887 som brændehus.

*Bygningsbeskrivelse:* Grundmuret bygning med stråtag. Over den sorte, glatte sokkel står bygningen gulkalket. I nordfacaden er indgang med to fyldingsdøre med ruder i den øverste del; længst i vest er et torammet vindue. I sydfacaden er det andet og tredie fag fra øst skalmurede, her ses to bjælkehoveder; facaden springer lidt frem i forhold til facaden i vest, ligesom muren ikke er i forbandt med faget øst for. I det østre fag er et



- 1832–1871: Lods Hans Pedersen Magleby og dennes enke Johanne Jan Borg.  
 1871–1889: Marchen Hans Magleby.  
 1889–1903: Købmd. Jul. Henrik Steen.  
 1903–1917: Jordbruger Andr. Andersen.  
 1917–1950: Væver Martin Corn. Andersen.  
 1950–1967: Fru Petra Johanne Hansine Andersen.  
 1967– : Snedker Marinus Crilles Tommerup Andersen.

torammet vindue (19"×34"). I den skalmurede del er to torammede vinduer (16½"×38") med fladbuestik; disse holder lige underkant med det østre fag. Vest herfor er indgang med en beklædt fyldingsdør med rude. Vest for døren er et halvt vinduesfag. I søndre tagflade tre jerntagvinduer. Vestgavlen har grønmalet vindskede; i undergavlen er to torammede vinduer, i overgavlen et lignende fag. I alle vinduesrammer er tre ruder. Alt træværk er malet lysegrønt. I tagryggen en skorsten med sokkel og krone.

Til hovedbygningen er i nordøst tilbygget en lille, grundmuret bygning med heltag med eternitskifer. Over den sorte, murede sokkel står bygningen vandskuret og gulkalket. I vestfacaden er indgang med en glat dør; syd for denne er et torammet vindue med tre ruder i hver ramme og fladbuestik. I nordgavlen til Strandgade er et trerammet vindue med to ruder i hver ramme.

I den søndre ende af haven er et halvtagsbræddeskur med to glatte døre.

I haven endvidere et lysthus.

Til Strandgade et lavt, lysegråt plankeværk af vandrette planker; heri en låge. Til Trein Jylmands Gang et højt, lysegråt plankeværk af lodrette planker; heri en låge.

*Bygningshistorie:* Bygningen har fået sit nuværende udseende ved adskillige ombygninger af et 1700-tals bindingsværkshus, som indtegnedes til forsikring i 1817. På dette tidspunkt stod bygningen i seks fag med lerklinede tavl, fyrretømmer og bræddeklædte overgavle. Huset var indrettet til beboelse, på dette tidspunkt åbenbart kun med indgang fra syd. Omsætningen til grundmur fandt sted i flere etaper, begyndende ved midten af forrige århundrede og formentlig først afsluttet omkring århundredskiftet. Bygningen havde dog stadig bræddeklædt overgavl i vest, hvori en luge og herover et torammet vindue med seks ruder i hver ramme. Vinduet i gavltrekanen hænger formentlig sammen med det loftsværelse, som nævnes i en beskrivelse fra 1910.

Den lille, grundmurede bygning i nord omtales første gang i 1910, men er opført før århundredskiftet. Bygningen har gennem et halvt århundrede rummet skiftende butikker (slagter, mælkeudsalg og grønhandel).

#### STRANDGADE 24, matr.nr. 235, 348.

- 1864–1909: Ekstralods Adrian Hansen Johnsen.  
 1909–1930: Enkefru Emma Johnsen, f. Jeppesen.  
 1930–1932: Maskinmest. Harald Peter Johnsen.  
 1932–1967: Enkefru Doris Louise Johnsen.  
 1967– : Damefrisør Dagmar Nielsen.

*Bygningsbeskrivelse:* Grundmuret bygning i fem fag med teglhængt heltag. Over den sorte, murede og pudsede sokkel står facaderne vandskurede og gulmalede, afsluttede af en hvid, aftrappet hovedgesims, i syd med sav- og tandsnit. I sydfacaden er en midtplaceret indgang med en tofløjet, grønmalet fyldingsdør med fast overvindue. På hver side af døren er to fag vinduer med lod- og tværpost samt tværsporse i underrammerne. Under vinduerne er murede sålbænke med skifer. Under taget en plastictagrende. I den søndre tagflade er en teglhængt taskekvist med zinkklædte flunker; heri et trerammet vindue med tre ruder i hver ramme. I tagryggen er to snævre skorstene med sokkel, krone med tandsnitsgesims samt hætte. I nordfacaden er to ens fyldingsdøre med overvindue. Øst for dørene er to fag vinduer og vest for eet fag – alle som sydfacadens vinduer. I hver gavltrekan er to torammede vinduer med tre ruder i hver ramme og murede sålbænke, desuden et udelt hanebåndsvindue. I den østre undergavl er tillige et vindue som i facaden. Alle vinduer er malet grønne og hvide.

Mod nordvest i gården er en halvtagsbygning med bølgeeternittag. Den vestre del af sydfacaden er i bindingsværk; den øvrige del af bygningen er grundmuret. Bygningen er glatpudset og gulkalket. I sydfacaden er to glatte revledøre. I østgavlen en trerudet vinduesramme.

*Bygningshistorie:* Huset er opført i 1868 og ikke ændret væsentligt siden,

dog er tagkvisten i syd påbygget i 1930'rne. I en kortere periode var her indrettet et bibliotek, før biblioteket i Von Ostensgade 13 indrettedes.

Den lille bygning i gården er formentlig fremkommet ved ombygninger i dette århundrede af et brændehus opført 1876.

## STRANDGADE 26, matr.nr. 231.

- ? –1762: Marchen Tønsdatter.  
 1762–1828: Matros Chr. Nicolaisen (først g.m. enken Marchen Tønsdatter) og dennes enke Ellen Albrethsdatter.  
 1828–1854: Peter Petersen Malm »også kaldet Busk«.  
 1854–1865: Ane Peter Malm, enke efter matros Niels Jansen Krøier.  
 1865–1887: Daglejer Niels Johansen, g.m. Ane Peter Malm.  
 1887–1893: Dykker Chr. Peter Sørensen.  
 1893–1923: Arb.md. Chr. Petersen.  
 1923–1940: Fru Johanne Rasmussen, f. Petersen.  
 1940–1958: Fru Elly Olga Olufsen og tekstilarb. Vagn G. Olufsen.  
 1958– : Fru Elly Olufsen.

*Bygningsbeskrivelse:* Grundmuret bygning med stråttækt tag med kragtræer. Over den sorte sokkel står bygningen vandskuret og gulkalket med en hvid hovedgesims. I sydfacaden er indgang med en fyldingsdør med ruder foroven. Vest for døren er en kvadratisk vinduesramme med råglasrude. Øst for indgangen er tre torammede vinduer (17"×37") med tre ruder i hver ramme; herunder vandnæser. Over det midterste af disse fag er en muret, stråttækt gavlkvist. Hovedgesimsen fortsætter over kvistens fod som et hvidt bånd. I kvisten er et torammet vindue med tre ruder i hver ramme og vandnæse; om gavlen en grønmalet vindskede. Også dør og vinduer er malet grønne. Under taget en plastictagrende. I tagfladen et ovenlysvindue. Nordsiden er grundmuret og gul med sort sugfjæl. Næsten hele nordsiden er imidlertid skjult af den herefter beskrevne bygning.

På hovedbygningens nordside er en grundmuret, stråttækt korsbygning, hvis øst- og vestfacade, der vender ind til nabogrundene, er uden muråbninger. Bygningen hviler på en sort sokkel af mur og kampesten og står herover vandskuret og gul; i nordgavlen en grøn vindskede. Til bygningen er indgang i nordgavlen med en glat, grønmalet dør. Vest for døren er to torammede vinduer (17½"×32") med fladbuestik. Øst for døren er et halvt fag med vandnæse. I overgavlen et torammet vindue. Alle vinduer er grønmaledede og har tre ruder i hver ramme.

I gården syd for hovedbygningen er i vest en nyere halvtagsbygning af brædder med paptag.

Til Strandgade et grønmalet plankeværk af lodrette planker, heri en låge.

*Bygningshistorie:* Huset er formentlig opført i 1700-tallet, men nærmere oplysninger om det kendes først fra 1818, da det indtegnedes i brandforsikringen for landbygninger. Huset stod da dels i grundmur og dels i bindingsværk, inddelt i fem fag, forsynet med stråtag og indrettet til beboelse. Korsbygningen i nord nævnes ikke før 1875, men må antages at stamme fra 1700-tallet, idet huset er indtegnet på Lyngbys kort fra 1811 med samme grundplan som i dag. I 1835 »forbedredes« bygningen, idet den omsattes helt i grundmur. Gavlkvisten er påbygget i begyndelsen af 1940'rne.

STRANDGADE 27  
se Vægtstræde 2.

Strandgade 26-28, sydfacader set fra gaden. (NM 1977).

## STRANDGADE 28, matr.nr. 230.

- ?-1818-? : John Erichsen Levanger.  
 ? -1849: Ovennævntes svigersønner: Ole Mortensen Borg og matros Knud Andersen.  
 1849-1881: Matros Knud Andersen.  
 1881-1924: Matros Hans Mogensen og dennes enke Bodil Mogensen, f. Andersen.  
 1924-1925: Emma Petrea Rasmussen, f. Mogensen.  
 1925-1927: Kroejer N. J. Petersen.  
 1927-1934: Fru Henriette Math. Wal-løe Jørgensen.  
 1934-1935: Tømrmest. Ove Peter-sen.  
 1935-1940: Prokurist Fr. Guldbek.  
 1940-1946: Rentier Carl Kaae.  
 1946- : Journ. Harry Carl Erik Kaae.

*Bygningsbeskrivelse:* Grundmuret bygning i fem fag med stråtag. Over den sorte, pudsede sokkel står bygningen vandskuret og gulkalket med hvid, afrappet træhovedgesims i syd og hvid sugfjæl i nord. I syd tillige plastictagrende og ved tagskægget en række tagsten. I sydfacaden er indgang med en flammeret halvdør; vest herfor er en vinduesramme med tre ruder, øst for døren er tre torammede vinduer (16"×40") med tre ruder i hver ramme og vandnæser; malet mørkegrønne. I søndre tagflade er over andet fag fra øst en stråtagskvist, hvori et torammet vindue med buet overkarm og tre ruder i hver ramme. I nordsiden er et torammet vindue (18"×33") med tre ruder i hver ramme.

I gården mod sydøst en halvtagsbræddebygning med sydgavl til Strandgade, i nordgavlen en glat dør, i vestfacaden et torammet vindue med ni ruder i hver ramme, samt to glatte døre.

Til Strandgade et grønmalet plankeværk med låge.

*Bygningshistorie:* Huset har i det væsentligste fået sit nuværende udseende i 1881 ved en gennemgribende ombygning af et ældre bindingsværkshus, formentlig opført i 1700-tallet. Dette hus lå i 1818 i fire fag af blandings-tømmer med lervægge og stråtag og var indrettet til beboelse. I 1881 blev hele underdelen fornyet, såvel ydervæggene, der nu opførtes i grundmur, som skillevægge, lofter, gulve, vinduer og døre samt skorstenen, der opførtes som en snæver skorsten med 2 alen høj pibe. Taget på den gamle bygning blev imidlertid bibeholdt, idet det dog blev efterset og istandsat. De nyisatte vinduer bestod af 6½ fag med store ruder og endvidere isattes en fyldingsdør, der i nyere tid er erstattet med den nuværende, flamme-rede halvdør. Loftet var endnu ikke inddraget til beboelse. I den søndre tagflade var anbragt en lille kvist med eet fag vinduer med små ruder; den nuværende kvist er opsat i 1973.

Halvtagsbygningen i syd er identisk med et brændehus af tømmer og brædder med tegltag opført i forrige århundrede. Tegltaget erstattedes i 1935 af tagpap.

## STRANDGADE 29, matr.nr. 243a.

- 1854-1904: Giert Carl Bertelsen og dennes enke Marchen Hermann.  
 1904-1935: Styrmd. Chr. Fr. Wei-chardt og dennes enke Marchen Weichardt.  
 1935-1971: Bager Lauritz Carl Wei-chardt.  
 1971-1972: Jacob Zach. Weichardt, Georg Johan Weichardt m.fl.  
 1972-1973: Georg Johan Weichardt, Marchen Huld, Grethe Jørgensen m.fl.  
 1973-1974: Marchen Huld og Grethe Jørgensen.  
 1974- : Købmd. Erik Møller Jen-sen.

*Bygningsbeskrivelse:* Grundmuret trefagsbygning med teglhængt heltag. Over den sorte, pudsede og murede sokkel står bygningen vandskuret og gulmalet med hvid, afrappet hovedgesims. I nordfacaden er indgang i det vestre fag med en fyldingsdør med overvindue. Øst for indgangen er to torammede vinduer (16½"×46½") med tre ruder i hver ramme, fladbuestik og vandnæser. Døren er malet rødbrun, vinduerne røde og hvide. Under taget en grønmalet zinktagrende. I tagryggen en skorsten med sokkel og krone. I vestgavlen et udelt hanebåndsvindue. I den østre gavltrekant et torammet vindue med seks ruder i hver ramme. I sydfacaden er indgang med en tofløjet glasfyldingsdør; øst for døren er to torammede vinduer med tre ruder i hver ramme, vandnæser, sålbænke og fladbuestik. Vinduerne er malet røde og hvide. Under taget en grønmalet zinktagrende.

Mod vest i gården er en halvtagsbræddebygning med paptag. Bygningen er malet grøn; heri en glat dør.

Til Strandgade er et grønt plankeværk af vandrette planker; herpå stakit. I plankeværket en låge.

*Bygningshistorie:* Bygningen er opført omkring 1880 i samme skikkelse som den, hvori den fremtræder i dag.

STRANDGADE 30/  
 MAGSTRÆDE 3-5/  
 KONGEVEJEN 23, matr.nr. 226.  
 »Dragør Kro«.  
 Fredet i klasse B.

*Bygningsbeskrivelse:* Ejendommen består af en søndre fløj, bestående af to bygninger, der mod øst er sammenbygget med en toetages fløj til Mag-stræde og i forlængelse af denne mod nord en bygning i een etage. Sammenbygget med denne i nord en mindre bygning, der løber på skrå mod nordvest. Til Kongevejen en toetages bygning samt i forlængelse af



- ?-1793-? : Skipper Corn. Theisen.  
 1798-1824: Jacob Knudsen Leth og dennes enke Neel Carlsdatter.  
 1824-1839: Gæstg. Knud Leth og dennes enke Neel Nielsdatter.  
 1839-1880: Skipper og gæstg. Dirch Jensen, g.m. Neel Nielsdatter.  
 1880-1882: Grith Jan Mørch, enke efter Dirch Jensen.  
 1882-1898: Skibsfør. Claus Peter Krause, g.m. Grith Jan Mørch.  
 1898-1904: Gæstg. J. Rander og dennes enke Leudo Rander.  
 1904-1918: Gæstg. Jan Passer.  
 1918-1919: Gæstg. Carl Beicker.  
 1919-1931: Rest. Niels J. Pedersen.  
 1931-1944: Viktualiehdl. Vilh. Petersen.  
 1944-1945: Rest. Henriette Jensen.  
 1945-1947: Fhv. gdr. Ole Marius Olsen.  
 1947-1958: Rest. Hjalmar Petersen.  
 1958-1959: Rigmor Andersen.  
 1959-1965: Rest. Børge Kirkegaard Madsen.  
 1965-1967: Rest. Bent Nielsen.  
 1967-1976: Rest. Mads Kjær-Olsen og hotelinsp. Jørgen Kjær-Olsen.  
 1976- : Bodil Therese Kjær-Olsen og Jørgen Kjær-Olsen.

*Kroens facader til Magstræde set fra syd. (NM 1939).*



denne mod vest en portbygning. Samtlige bygninger er grundmurede og teglhængte.

Den søndre fløj står i een etage med gavlkvist i syd over to fag. Over den sorte sokkel står sydfacaden vandskuret og gulmalet med en hvid, aftrappet hovedgesims. Til bygningen er indgang med en tofløjet fyldingsdør med råglasruder. Vest for døren er et torammet vindue med fire ruder i hver ramme, øst for døren er fire tilsvarende fag; alle med stabler til skodder. I gavlkvisten, der er placeret over de to østre af disse fag, er to torammede vinduer med seks ruder i hver ramme samt et firrudet hanebåndsvindue. I gavlkvisten er murankre. Øst herfor er indgang med en tofløjet, beklædt dør af Blichmanntypen, herover er anbragt en forstuekvist, hvori et lille, torammet vindue med seks ruder i hver ramme. Vest for denne dør er en lille, seksrudet vinduesramme. Hovedgesimsen på denne østre del af bygningen adskiller sig fra hovedgesimsen vest for gavlkvisten. Nordfacaden til gården står rødmalet med hvid, aftrappet hovedgesims. I øst er indgang med en tofløjet dør med ruder. Vest herfor er fire torammede vinduer med fire ruder i hver ramme, vandnæser og stabler til skodder. Den vestre del af facaden er skjult af en lille, teglhængt halvtagsbygning, hvori indgang med en fyldingsdør med ruder; i tilbygningens vestgavl er en lille, udelt vinduesramme. Under taget en plastictagrende. I tagfladen to jerntagvinduer. I tagryggen en gulmalet skorsten med sokkel og krone. Vestgavlen er uden muråbninger, men helt i nord er spor efter en rundbuet åbning. I gavltrekanten er spor efter to luger.

Den to etager høje østfløj har en høj, sort sokkel med enkelte kampesten; herover står bygningen vandskuret og gulmalet med hvid, aftrappet hovedgesims. I stueetagen til Magstræde er fem torammede vinduer med tre ruder i hver ramme. De tre søndre fag, hvis rammer måler 20"×44", har stabler og fjedre til skodder, det ene fag tillige hvirvel. Rammerne i de to nordre fag måler 18½"×44". I anden etage er fem torammede vinduer med seks ruder i hver ramme. Mellem etagerne er murankre. Under taget en plastictagrende. I tagryggen to vandskurede, gulmalede skorstene med sokkel og krone. Bygningens sydøstre hjørne er skråt afskåret. Ad tre granittrin er her opgang til en tofløjet, beklædt dør af Blichmanntypen, døren er malet grå, grøn og rød, herover et halvrundt vindue med otte ruder. Herover er i anden etage et torammet vindue med seks ruder i hver ramme. I sydgavlen til Strandgade er et torammet vindue (20"×44") med tre ruder i hver ramme, herved stabler og hvirvler til skodder. Anden etage er uden muråbninger i gavlen, i gavltrekanten er et torammet vindue med otte ruder i hver ramme, derover i gavlspejden en lille rude. I gavlen er s-formede murankre. Vestfacaden er i stueetagen mod syd skjult af en lille, grundmuret halvtagsbygning med tegltag, sort sokkel, gul mur og lille, hvid hovedgesims, i vestsiden to tophængte, torudede vinduer med råglas. Nord herfor er i hovedbygningens stueetage et torammet vindue med fire ruder i hver ramme, herved stabler til skodder. I anden etage er to torammede vinduer, det søndre med tre ruder i hver ramme, det nordre med seks ruder i hver ramme. Den nordre del af vestfacaden er skjult af den søndre fløj.

Den eenetages bygning i forlængelse af ovenstående mod nord har samme facadebehandling og farveholdning i østfacaden som denne. I stueetagen er seks torammede vinduer. De tre søndre fag har fire ruder i hver ramme, der måler 21"×56", men er anbragt i blændingsfelter, der går 2½" under vinduerne; ved vinduerne er stabler og fjedre til skodder. De tre nordre fag har tre ruder i hver ramme, der måler 21"×53", desuden er her et blændingsfelt af samme størrelse som vinduesåbningerne. Ved det nordre fag er spor efter en tidligere portåbning. Under taget en hvid, aftrappet hovedgesims samt en plastictagrende. I tagfladen et jerntagvindue. Vestfacaden står rødmalet med hvid, aftrappet hovedgesims. I denne side er to indgange, hver med en tofløjet, grønmalet

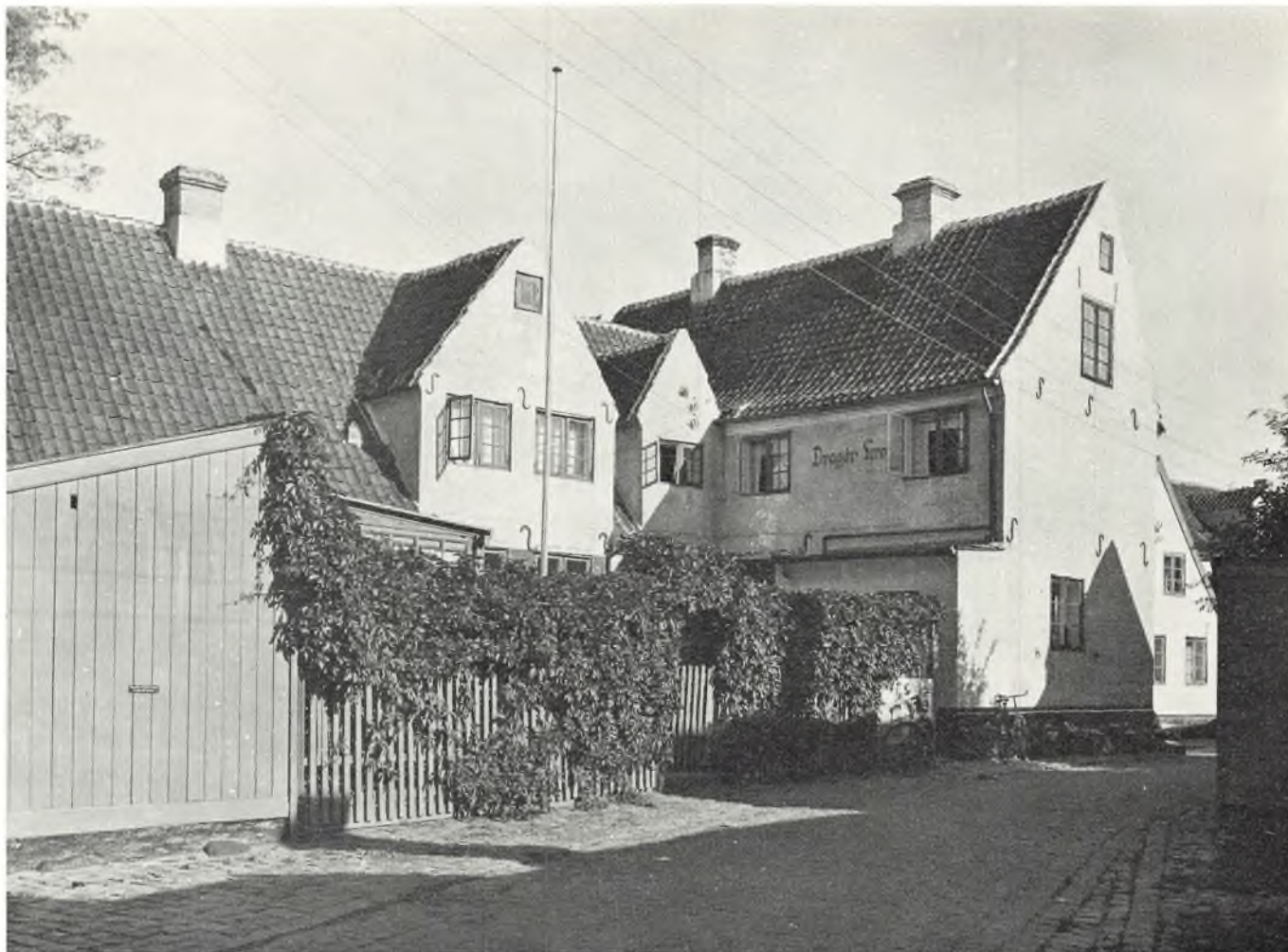

Strandgade 30, »Dragør Kro«, facader til Strandgade. (NM 1939).

Kroens facader til Magstræde set fra nord, den toetages kvist er senere nedtaget. (NM 1939).



fyldingsdør, hvorover et kurvehanksbuet vindue med fire ruder. Til den nordre dør fører en støbt trappe med fire klinkebelagte trin, til den søndre tre granittrin. Mellem dørene er tre torammede vinduer med tre ruder i hver ramme. Over det midterste af disse fag er en gavlkvist med to lemme, udligger og tov. Over den søndre indgang er endnu en gavlkvist, lidt mindre end den forrige; heri et torammet vindue med to ruder i hver ramme samt et firrudet hanebåndsvindue. Syd herfor er to torammede vinduer med fire ruder i hver ramme og stabler til skodder. Under bygningen er kælder, hvortil er nedgang i faget nord for den søndre indgang; over nedgangen er to skrå lemme. Størstedelen af nordgavlen skjules af den nedenfor beskrevne, skrå længe. I gavltrekanten er en udelt vinduesramme samt et udelt hanebåndsvindue.

Fra nordgavlen på den sidst beskrevne bygning strækker en eenetages længe sig mod nordvest. Over den sorte sokkel står bygningen mod krogården vandskuret og rødmalet med hvid, aftrappet hovedgesims. Til bygningen er indgang med en fyldingsdør, vest for denne er tre torammede vinduer med to ruder i hver ramme. Over det midterste vinduesfag er en gavlkvist med luge med to lemme og udligger. I nordvestgavlen, der ligeledes vender ind til krogården, er et halvrundt, udelt vindue; i gavltrekanten et torammet vindue med to ruder i hver ramme. Gavlen er delvis skjult af den nedenfor beskrevne portbygning til Kongevejen. Nordøstfacaden, der vender ud til en lille baggård ved Magstræde, står pudset og gulmalet med hvid, aftrappet hovedgesims og brunmalet zinktagrende. I denne side er et trerammet vindue med seks ruder i hver ramme, vest herfor er to fyldingsdøre. Ved kip to nyere, gule skorstene.

Ud til Kongevejen i nord ligger en toetages bygning i tre fag. Over den sorte sokkel står bygningen rødmalet med hvid, aftrappet hovedgesims. I



stueetagen er indrettet butik, hvortil indgang fra gaden med en glasdør; på hver side af døren er et stort butiksvindue, flankeret af udhængsskabe. I anden etage er tre torammede vinduer med to ruder i hver ramme. Under taget en plastictagrende. I sydfacaden til gården er et vindue med to lodposte, tværpst samt tværsporse i underrammerne. Øst herfor er indgang med en fyldingsdør med over- og sidevindue. I anden etage er tre vinduer som vinduerne i nordfacadens anden etage, ved de to vestre fag er stabler til skodder. I vestgavlen, der vender ind mod portgennemkørslen, er en bemalet fyldingsdør.

Sammenbygget med sidst beskrevne bygning, men knapt så dyb, er en portbygning i to etager. Til Kongevejen er en tofløjet, bemalet fyldingsport. Over porten er to torammede vinduer med to ruder i hver ramme. I sydfacadens anden etage er to lignende fag.

*Bygningshistorie:* Siden 1721 har der på dette sted ligget en kro. Oprindeligt lå kroen kun på det gamle matr.nr.228, der senere er udvidet med matr.nr.227a, 226, 229 og den vestre del af 225, alt nu henført under matr.nr.226. Den oprindelige bebyggelse udgjordes af bindingsværksbygninger, men i slutningen af 1700-tallet begyndtes en omfattende ombygning og nyopførelse af bygninger, som fortsatte langt ind i forrige århundrede.

Ældst af de endnu stående bygninger er den østre del af sydfløjen. Bygningen er opført af tømmer- og snedkermester J. H. Blichmann og stod færdig, før ejendommen i 1793 blev indtegnet til brandforsikring. Bygningen er opført i grundmur med teglhængt tag og havde tre fag engelske vinduesrammer med skodder for; øst herfor var indgang med den karakteristiske Blichmannske dør og det lille vindue vest for døren. Over de vestre fag var en kvist med to fag engelske vinduer, formentlig identisk med den nuværende gavlkvist. Derimod nævnes forstuekvisten ikke, den må dog antages at være oprindelig.

Sit nuværende udseende har sydfløjen fået 1841-1842, da en ældre bindingsværksbygning beliggende på det gamle matr.nr.229, som i et stykke tid havde tilhørt kroen, blev nedrevet og den vestre del af sydfløjen opført i stedet. Bygningen er ikke ændret væsentligt siden, dog er tilbygningen på nordsiden fra dette århundrede.

Den toetages østfløj er opført i 1805 af J. H. Blichmann, i det store og hele i samme skikkelse som den, hvori bygningen fremtræder i dag. Dog var sydgavlen da uden vinduer, men med en lem i anden etage. Tilbygningen i vest er fra dette århundrede.

Bygningen i forlængelse heraf mod nord er opført i 1830 på det gamle matr.nr.227a. Bygningen havde oprindeligt en gavlkvist i to etager mod Magstræde, denne er først fjernet i 1960'erne. Den søndre del af bygningen var indrettet til beboelse med engelske vinduer og indgang fra gården, nemlig den endnu eksisterende søndre indgang, af samme udseende som i dag. I den nordre del var bryggeri og brændehus. I bryggeriet var »simple vinduer«. Kælderen var indrettet i forbindelse med bryggeriet samt til kulkælder. Under den nordre gavlkvist mod gården var placeret endnu en indgang med en tofløjet, glat dør med vindue over som den søndre dør. I de to nordre fag var en tofløjet, glat port til brændehuset, også den med buet vindue over. Formentlig har der oprindeligt været en tilsvarende port til Magstræde, senere erstattet af en dør, som nu atter er sløjfet, og i dens sted isat et vindue. Også mod gården er porten sløjfet og erstattet af en dør, medens den nordre af de to oprindelige døre er tilmuret, og først senere i dette århundrede er på dette sted isat et vindue.

Den skrå længe, der er bygget op ad nordgavlen på den sidst omtalte bygning, er opført i 1843 som vognremise og stald til fire heste. Vognremisen var indrettet i den nordvestre del af bygningen, og hertil var indkørsel med en tofløjet port, i bygningen var staldvinduer. Sit nuværende udse-

*Kroens indgangsparti fra Strandgade. (NM 1939).*





STRANDGADE 31  
se Strandstræde 1.

STRANDGADE 32  
se Magstræde 8.

STRANDGADE 33  
se Strandstræde 2.

STRANDGADE 34-36/  
STRANDLINIEN 17,  
matr.nr. 289, 290a.

1862-1889: Købmd. Jens Andersen  
Schmidt.

1889-1911: Mette Schmidt, ovennævntes  
enke.

1911-1915: Enkefru Math. Christine  
Kirkeby, f. Schmidt.

1915-1958: Købmd. Hans Thorv.  
Jans.

1958- : Bodil Kure.

ende har bygningen fået i midten af dette århundrede. Gavlkvisten med luge har tidligere været anbragt længere mod øst.

I 1820'rne tilkøbtes den vestre del af matr.nr.225 med den derpå liggende bebyggelse, se Kongevejen 25. Denne bygning stod da i fire grundmurede fag med stråtag. Bygningen var indrettet til karlekammer, materialhus og senere rullestue. Stråtaget udskiftedes med tegl i midten af forrige århundrede. Bygningen er forhøjet til to etager i begyndelsen af dette århundrede.

Portbygningen omtales først i 1826 og er ikke ændret væsentligt siden.

*Bygningsbeskrivelse:* Ejendommen består af to sammenbyggede fløje i nord og øst med en lille tilbygning i nord samt en fritliggende bygning i vest. Alle bygninger er grundmurede og har, med undtagelse af den sidstnævnte, teglhængte tage; øst- og nordfløjen i to etager.

Østfløjen: Over den sorte sokkel står østfacaden til Strandlinien i blank mur i gule sten med enkelte skifter i røde sten. Under taget en hvid, profileret hovedgesims. Stueetagen er præget af en butiksendretning i bygningens søndre del. Mod øst er to butiksvinduer og tre udhængsskabe. Nord herfor er tre fag vinduer med lod- og tværpost samt tværsporse i underrammerne. I anden etage er to fag torammede vinduer flankeret af to trerammede, alle med tre ruder i hver ramme; under vinduerne, der er malet brune, er skifersålbænke. Under taget en zinktagrende. I tagfladen to jerntagvinduer. I tagryggen to vandskurede skorstene med sokkel og krone. Vestfacaden er vandskuret og gulmalet, afsluttet af en hvid, aftrappet hovedgesims. I stueetagen er eet vinduesfag som østfacadens, i anden etage 1½ fag af samme udseende. I sydgavlen er i stueetagen opgang ad en støbt trappe til en fyldingsdør med stor rude, hvormed indgang til butikken. På hver side af døren er et butiksvindue med et udhængsskab på hver side. Vest herfor er et vinduesfag som de nordre i østfacaden, overrammerne er dog blændet med finerplader. Ved dette vindue er stabler til skodder. I anden etage er tre torammede vinduer med tre ruder i hver ramme. I gavlspidsen et rundt vindue. Nordgavlen er delvis skjult af den nedenfor beskrevne tilbygning, på hvis tag er en altan, hvortil udgang fra hovedbygningens anden etage med en tofløjet glasfyldingsdør; i gavlens anden etage er tillige to torammede vinduer med tre ruder i hver ramme. I gavlspidsen et rundt vindue.

Tilbygget den østre fløjs nordgavl er en lille, grundmuret bygning med fladt tag. Fra øst er indgang med en brunmalet dør med buestik. Bygningens nordside er helt skjult af en butiksbbygning på nabogrunden. På bygningens tag er en altan med muret rækværk.

Den nordre fløj består af to bygninger: en mindre i øst og en større i vest, begge i to etager med samme højde og dybde.

Den østre bygning står gulmalet i sydfacaden med hvid, aftrappet hovedgesims. I stueetagen er indgang med en umalet fyldingsdør, vest for denne en bundhængt vinduesramme med råglasrude. I anden etage en torudet vinduesramme. Over den vestre del af bygningen er en gavlkvist, hvori en torudet vinduesramme. På kvistens flunker en hvid, aftrappet gesims. Nordsiden står i blank mur i gule sten med bånd i røde sten og ligger i plan med hovedbygningens nordgavl, men lidt tilbagetrækket i forhold til den nedenfor beskrevne bygning. I anden etage er et torammet vindue med to ruder i hver ramme. Under taget en hvid, aftrappet hovedgesims.

Den vestre sidebygning har sort, muret sokkel, vandskurede og gulmalede facader og under taget i syd og nord en hvid, aftrappet hovedgesims. I sydfacaden er fire stræbepiller. I stueetagen er indgang i det vestre fag med en fyldingsdør samt i det østre fag ligeledes med en fyldingsdør med råglasrude foroven og fast overvindue. Mellem disse døre er tre fag vinduer med lod- og tværpost samt tværsporse i underrammerne. I

Strandgade 36, facade til Strandlinien. (NM 1977).





Strandgade 35, kikkenborg. (NM 1978).

anden etage er i det vestre fag med en glasfyldingsdør udgang til en altan på taget af den nedenfor beskrevne bygning. Øst herfor er fire fag vinduer som stueetagens. Under taget en plastictagrende. I tagfladen to jerntagvinduer. I tagryggen to skorstene i røde sten med sokkel; den vestre med krone, den østre med hætte. I nordfacaden er i stueetagen to fag vinduer som sydfacadens, det østre med matterede ruder, det vestre med råglasruder. Vest for disse er et vindue med to lodposte samt tværpost; heri matterede ruder. I anden etage er tre lignende vinduer placeret over stueetagens vinduer, og øst herfor 1½ tilsvarende fag. I tagfladen et jerntagvindue.

I gården mod sydvest en grundmuret bygning med fladt tag. Bygningen er vandskuret og gulmalet med en lille, hvid hovedgesims. I østfacaden er en fyldingsdør samt en mindre, glat dør. I sydgavlen til Strandgade et torammet vindue med tre ruder i hver ramme. På bygningens flade tag er en altan, hvortil en udvendig trætrappe fra gården.

Hvor intet andet er nævnt, er træværket malet mørkebrunt.

Til Strandgade et grønmalet stakit med låge.

*Bygningshistorie:* Den østre fløj er opført i 1862 for købmand Jens Andersen Schmidt. Bygningen stod da i een etage med en midtplaceret gavlkvist, som stadig kan spores i muren; gavlkvisten afsluttedes af en frontispice med trukken, profileret indfatning. Stueetagen var indrettet til købmandshandel med indgang i sydgavlen og beboelse med indgang fra øst. Frontspidsen og loftet var indrettet til to beboelseslejligheder. Omkring århundredskiftet forhøjedes bygningen til to etager, først i vest, siden i øst, men frontispicen blev stående til henimod midten af dette århundrede. Siden er bygningens ydre ikke ændret væsentligt.

Tilbygningen til østfløjens nordgavl er opført omkring århundredskiftet.

Det vestre sidehus er opført i 1864 og indrettet som dansesal i eet stort rum. Bygningen er ombygget flere gange siden. Første gang i 1880, hvor den forhøjedes fra seks til ni alen. Samtidig opførtes det østre sidehus. Gavlkvisten var da forsynet med en luge og hejseværk. Også stræbebillerne i syd stammer fra denne ombygning. Bygningen var stadig indrettet til dansesal over begge etager, men loftet udnyttedes formentlig til lagerrum i forbindelse med butikken. I 1920'erne, hvor hele bygningen anvendtes som lager, beskadigedes den ved en brand, og ved istandsættelsen herefter indrettedes bygningen til beboelse i to etager.

Ved ombygningen i 1880 skabtes forbindelse til hovedbygningen i øst, og det er derfor sandsynligvis først på dette tidspunkt, at beboelseslejligheden bag butikken blev inddraget som serveringslokaler i forbindelse med dansesalen. Etablissementet gik under betegnelsen »Schmidts Lokaler«.

Den vestre bygning er opført omkring 1930.

STRANDGADE 35/  
STRANDLINIEN 19,  
matr.nr. 291a.

1878–1898: Skibsfør. Hans Dirchsen  
Præst.

1898–1937: Lods F. V. Møller.

1937–1945: Enkefru Møller.

1945–1972: Lab.mest. Bertel Møller.

1972– : Kontorchef Søren Møller.

*Bygningsbeskrivelse:* Grundmuret bygning i røde sten med skiferklædt heltag. Mod øst en gavlkvist over de tre midterste fag. Bygningen hviler på en grå, pudset sokkel. Øverst i hver murpille er en rund blanding med blomsterornamentik, under taget en bloktandgesims. I østfacaden er fem dannebrogsvinduer med murede indfatninger og skifersålbænke. I gavlkvisten tre torammede vinduer uden sprosser, derover i spidsen et rundt vindue. På hver side af gavlkvisten er i tagfladen en lille tagkvist med sadeltag med lav rejsning, i hver kvist et vindue med to udelte vinduesrammer. På gavlkvistens tag er en grønmalet kikkenborg med dannebrogsvinduer til tre sider. I vestfacaden et torammet vindue af samme proportioner som de ovenfor beskrevne vinduer i østfacaden. Den nordre del af vestsiden er skjult af den nedenfor beskrevne sidebygning. I nordgavlen til Strandgade er ad tre granittrin opgang til en tofløjet fyldingsdør

med fast overvindue. Vest for døren er et dannebrogsvindue. I gavltre-kanten er to torammede vinduer uden sprosser, i gavlspidsen et rundt vindue. I sydgavlen er indgang med en tofløjet glasdør, desuden et dannebrogsvindue. I gavltre-kanten et torammet vindue uden sprosser samt en glasfyldingsdør med udgang til en altan. I gavlspidsen et rundt vindue.

Sammenbygget med hovedbygningen er, ud til Strandgade, en grundmuret sidebygning i røde sten med skifertag, hvorunder en aftrappet hovedgesims. I nordsiden til Strandgade er to udelte vinduesrammer med råglasruder. I sydfacaden et torammet vindue uden sprosser samt en dør med ruder. Herover er en muret taskekvist i næsten hele bygningens bredde. I kvisten et torammet, sprosseløst vindue.

Alt træværk i begge bygninger er imprægneret.

Mod syd på grunden en garagebygning med fladt tag, i østgavlen en grønmalet garageport.

*Bygningshistorie:* Ejendommen er opført i 1898 af murermester R. P. Guld-borg. Bygningen er ikke ændret væsentligt siden opførelsen, dog er kik-kenborgen påbygget senere. Altanen i sydgavlen stammer fra midten af dette århundrede.

Garagebygningen er opført i midten af dette århundrede.

STRANDLINIEN 1, matr.nr. 339.  
»Greisens Pakhus«.

1863–1875: Skibsreder C. C. Jans.

1875–1892: Bådfør. Peter Jensen  
Kjæmpe og dennes enke  
Marchen Kjæmpe.

1892–1895: Enkefru Marchen Kjæmpe  
og fhv. skibsfør. Th. Arne-  
sen.

1895–1902: Fhv. skibsfør. Th. Arnesen  
og fhv. skibsfør. Jens Eriks-  
sen.

1902–1903: Fhv. skibsfør. Jens Eriksen  
og pens. lods Chr. Greisen.

1903–1949: Pens. lods Chr. Greisen.

1949– : Dragør Sejlklub.

*Bygningsbeskrivelse:* Grundmuret bygning med teglhængt heltag. Over den sorte sokkel af mur og kampesten står bygningen vandskuret og gulmalet med hvid, aftrappet hovedgesims. I østfacaden er to torammede vinduer med tre ruder i hver ramme, vinduerne er hvidmalede med buet overkarm og -rammer. Syd for vinduerne er to tofløjede døre med ruder, ligeledes med buet overkarm. Over den ene af disse et skilt med indskriften »Dragør Sejlklub«. I vestfacaden er to fag vinduer som de ovenfor beskrevne, medens nordre del af facaden er skjult af den nedenfor beskrevne bygning. Under taget en hvidmalet zinktagrende. I hver tagflade er fire runde jerntagvinduer, i østsiden tillige et almindeligt firkantet jerntagvindue. I tagryggen en vandskuret, gul skorsten med sokkel og krone. I nordgavlen er tre vinduer som de øvrige, heraf det ene i gavltre-kanten. I sydgavlen er to vinduer, også her det ene i gavltre-kanten.

I tilbygning til hovedbygningens vestfacade mod nord er en lille grundmuret bygning med heltag med lav rejsning beklædt med tagpap. Bygningen er vandskuret og hvidmalet. Fra syd er indgang med en råglasdør. I nordsiden en tilsvarende dør. I vestgavlen er tre små top-hængte ruder.

*Bygningshistorie:* Bygningen er opført i 1863 i grundmur med tegltag og havde i 1877 3½ fag vinduer med store ruder og seks små, enrammede vinduer med små ruder, for alle vinduer var skodder. Til bygningen var indgang i sydgavlen og i østsiden, begge med tofløjede døre. Bygningen tjente fra opførelsen som pakhus, senere tillige materialhandel. Sit nuværende udseende har bygningen fået, da Dragør Sejlklub i 1949 erhvervede ejendommen og indrettede den til klubhus.

Tilbygningen i vest er opført i 1950.

STRANDLINIEN 2/  
HAVNEPLADSEN, matr.nr. 5.  
Havnekontoret.

Bygningen har fra opførelsen tilhørt  
Dragør Kommune.

*Bygningsbeskrivelse:* Grundmuret bygning med teglhængt heltag. Bygnin-gen, der er orienteret nord-syd, har sort, pudset sokkel, vandskuret, gulkalket murværk og hvid, aftrappet hovedgesims i øst og vest. I østfa-caden er to seksrudede vinduesrammer (19"×35"); ved det nordre fag er stabler til skodder. I vestfacaden er indgang med en glat dør; syd herfor et vindue som de ovenfor beskrevne. I nordgavlen er et vindue, som de øvrige, herved stabler til skodder; i gavltre-kanten derover en luge. I



tagryggen en vandskuret og gulkalket skorsten med sokkel og krone.

Dør og vinduer er malet mørkegrønne.

*Bygningshistorie:* Bygningen er opført i midten af forrige århundrede som havnekontor og erstattede som sådan en ældre bræddetilbygning ved byens kompagnihus, nuværende Dragør Museum. Denne bræddebygning blev nedrevet mellem 1840 og 1857, og den nuværende bygning opførtes straks efter. Bygningen havde ved opførelsen to indgange i vestfacaden, heraf er den søndre i 1930'erne erstattet af det nuværende vindue. Ved vinduerne var oprindeligt plankeskodder. Ved midten af dette århundrede har været etableret en dør i østfacadens søndre fag, nu atter erstattet af et vindue. Derudover er bygningens ydre ikke ændret siden opførelsen.

STRANDLINIEN 3, matr.nr. 338.

»Tolderboligen«.

*Fredet i klasse B.*

1831–1863: Den Kongelige Direction for Quarantaine-foranstaltningerne i Danmark.

1863–1970: Direktoratet for Toldvæsenet.

1970– : Dragør Kommune.

*Bygningsbeskrivelse:* Grundmuret bygning i fem brede fag med teglhængt heltag. Over den sorte, glatpudsede sokkel står bygningen vandskuret og gulkalket, i nord og syd afsluttet af en hvid, aftrappet hovedgesims. I sydfacaden er indgang i midterfaget med en tofløjet fyldingsdør med overvindue. På hver side af døren er to fag vinduer med lod- og tværpost samt tværsporse i underrammerne. For vinduerne er plankeskodder. I søndre tagflade er fire jerntagvinduer. Under taget en plastictagrende. I tagryggen to skorstene med sokkel og krone. I nordfacaden er indgang i midterfaget med en tofløjet fyldingsdør som den søndre; på hver side af døren et vindue, som de ovenfor beskrevne og ligeledes forsynet med plankeskodder. I det vestre fag er en blanding svarende til vinduerne. I det østre fag en nyisat fyldingsdør. I tagfladen er fem jerntagvinduer. I den østre undergavl er to vinduer som facadernes; for det søndre fag er plankeskodder, ved det nordre er stabler til skodder. I gavltrekanten herover er et torammet vindue med to ruder i hver ramme samt et udelt hanebåndsvindue. Vestgavlen har samme udseende som østgavlen, dog mangler hanebåndsvinduet, og det søndre fag i undergavlen er tilmuret. Alt træværk er malet mørkegrønt.

*Bygningshistorie:* Bygningen er opført i 1831 for Den Kongelige Direction for Quarantaine-foranstaltningerne i Danmark, der samme år havde lejet grunden af byen. Da bygningen i 1833 blev indtegnet til brandforsikring, blev den beskrevet som en grundmuret, teglhængt bygning med engelske vinduer forsynet med skodder. I bygningen var indrettet syv værelser, hvoraf de to på loftet. Ud over en indgang i sydfacaden fandtes to



Strandlinien 3, sydfacade. (NM 1977).



*Strandlinien 4, Dragør Museum, set fra nordvest. T.v. det lille havnekontor, Strandlinien 2. Bag museet ses gavlen af havnepakhuset, Strandlinien 10. (NM 1960).*

indgange til to værelser i vestgavlen. Bygningen var omgivet af et stakit på ikke mindre end 106 fag »som danner forskellige afdelinger til karantænebrug«. Bygningen anvendtes som karantænestation indtil 1863, hvor byforstanderskabet vedtog at overdrage lejemålet på grunden til toldvæsenet. Bygningen indrettedes derefter til tjenestebolig for toldbetjenten, et formål som bygningen dog også tidligere havde tjent i perioder, hvor funktionen som karantænestation var mindre aktuel. I 1970 er bygningen overgået til Dragør Kommune, der har indrettet den til klublokaler. I denne forbindelse er en tilbygning til den østre del af nordsiden fjernet, ligesom døren i denne side er flyttet eet fag mod øst og det derværende vindue isat i dørens sted.

**STRANDLINIEN 4/  
HAVNEPLADSEN**, matr.nr. 5.  
Dragør Museum.  
*Fredet i klasse B.*

Bygningen har fra opførelsen tilhørt Dragør Kommune.

*Bygningsbeskrivelse:* Bindingsværksbygning i 11 fag med teglhængt halvtag. Bygningen hviler på en sort sokkel af mur og kampesten. De murede tavle er vandskurede og gulkalkede, tømmeret er sorttjæret. Tømmeret består af egestolper med glammede bjælkehoveder, i nordfacaden tillige løsholter. Over tredje fag fra vest er i nordsiden en muret gavlkvist, hvori en luge med to sorttjærede lemme; på hver side af lugen er en seksrudet vinduesramme, over lugen en lille firrudet vinduesramme og i den østre flunke en lignende firrudet vinduesramme. I femte fag fra øst er indgang med en flammeret halvdør, rød og grøn. I tredje og sjette fag fra øst er torammede vinduer med seks ruder i hver ramme. Fagbredden er varierende. De to østre fag er betydeligt smallere end de øvrige, medens de derpå følgende to fag er meget brede. Sydfacaden er uden fyldtømmer, midt på de to vestre og fire østre fag er et fladskifte. Et glammede bjælkehovede under vindueshøjde i tredje fag fra vest viser, at bygningen engang har været afsluttet her. I den tilsvarende stolpe mod nord er en udlusning i samme højde. I femte fag fra øst er indgang med en flammeret halvdør,



Snoet skorsten på museet. (NM 1978).

ved siden af døren i samme fag sidder en seksrudet vinduesramme (19"×33"). I tredje fag fra øst er et torammet vindue (18"×31") med seks ruder i hver ramme. I sjette fag en seksrudet ramme (18"×31"). I tredje til femte fag fra vest er tre torammede vinduer (16½"×40") med tre ruder i hver ramme, herunder vandnæser. Over femte fag fra vest er en muret, teglhængt tagkvist med halvvalm, heri er et torammet vindue med seks ruder i hver ramme. I tagryggen en snoet, gulkalket skorsten. Forskællingen hvidtet. I søndre tagflade er i øvrigt to jerntagvinduer. I østgavlen er to torammede vinduer (19"×33") med seks ruder i hver ramme. I vestgavlen to lignende fag. Over hver gavl er en muret, teglhængt gavlkvist, hvori en sorttjæret luge, herover i vest en lille rude.

*Bygningshistorie:* Sit nuværende udseende har bygningen fået i begyndelsen af 1930'erne ved en restaurering foretaget af arkitekten Egil Fischer i forbindelse med bygningens indretning til museum. Bygningens udseende afspejler tydeligt flere byggefaser, således som det også fremgår af beskrivelsen. Den ældste del antages at stamme fra 1682, hvilket år der vides at være indkøbt materialer til opførelse af et pakhus på havnen (Chr. Nicolaisen: Amagers Historie Bd. III s. 285). I løbet af 1700-tallet udvidedes bygningen flere gange, således at den havde nået sin nuværende udstrækning inden 1810, hvor den første gang vurderedes til brandforsikring. Bygningen betegnede da som »Byens Sejlmager- og Materialhus« og bestod af 11 bindingsværksfag med udmurede tavler og teglhængt heltag, hvori to kviste. I bygningen var fire døre, hvoraf den ene var placeret i sydsiden, medens de tre andre formentlig alle var placeret i nord. Af bygningens 35 alens længde, angives de 15 alen at være indrettet til beboelse med forstue, stue, kammer og køkken, medens den øvrige del af stueetagen var opdelt i to rum til pakhus. Loftet var i eet stort rum, formentlig udnyttet som sejlmagerværksted. I bygningen var samtlige vinduer indlagt i bly. Disse var inden 1840 udskiftet med engelske rammer, medens husets indretning var uændret. I 1872, da bygningen atter vurderedes, nævnes fire fag vinduer med store ruder samt et fag og fem enkelte vinduer med små ruder. Til bygningen var da adgang med en tofløjet port, en tofløjet, glat dør og en fyldingsdør. Den snoede skorsten stammer fra slutningen af forrige århundrede. På tagryggen var indtil 1914 et udkigstårn i stil med tårnet på lodshuset. Bygningen anvendtes som mødelokale for byforstanderskabet og siden kommunalbestyrelsen, indtil det nye rådhus på Stationsvej blev taget i brug i 1914. Derefter udlejedes lokalerne til stedlige håndværkere, indtil bygningen indrettedes til museum. Der blev foretaget en gennemgribende istandsættelse, de omtalte porte og døre sløjfede og i stedet isattes flere vinduer. En del tilbygninger på sydsiden fjernedes. Siden er bygningens ydre ikke ændret.

STRANDLINIEN 5, matr.nr. 5.

»Kolerabygningen«.

»Nordre smedie«.

Fredet i klasse B.

Bygningen har i al fald fra omk. 1800 tilhørt Dragør Kommune.

*Bygningsbeskrivelse:* Kampestensbygning med teglhængt tag med halvvalm. Over den sorte sokkel står bygningen gulkalket. I sydfacaden er tre torammede vinduer med seks ruder i hver ramme; for vinduerne plankeskodder. I nordsiden er indgang i midten med en tofløjet dør. På hver side af døren er et vindue som de ovenfor beskrevne. I nordre tagflade er to jerntagvinduer. I vestgavlen er et vindue af samme udseende som de øvrige samt indgang med en flammeret dør. Østgavlen er uden muråbninger. I tagryggen en bred skorsten med sokkel og krone. Alt træværk er malet mørkegrønt.

*Bygningshistorie:* Opførelsestidspunktet for denne bygning og dens tidligste historie er ret usikker. Bygningen er formentlig opført omkring 1700 eller tidligere og antages oprindeligt at have haft et militært formål. Ifølge traditionen skulle bygningen have været benyttet som karantænebyg-



ning; hvis dette er rigtigt, har der formentlig været tale om en midlertidig indretning til dette formål umiddelbart før opførelsen af den øst for liggende karantænebygning, se Strandlinien 3. I byforstanderskabets forhandlingsprotokol omtales bygningen dog i 1850'erne og 60'erne som »det såkaldte kogehus«, en formulering, der kunne tyde på, at bygningen tidligere havde været anvendt til samme formål som beghuset, se Havnepladsen. I 1863 vedtog byforstanderskabet at indrette bygningen til smedeværksted, hvilket formål den tjente langt ind i dette århundrede; i sydfacaden var da en bred tofløjet port. Bygningen er nu indrettet til klublokaler.

STRANDLINIEN 6/  
HAVNEPLADSEN, matr.nr. 5.  
»Søndre smedie«.

Bygningen har fra opførelsen tilhørt  
Dragør Kommune.

*Bygningsbeskrivelse:* Grundmuret bygning med teglhængt heltag. Over den sorte sokkel af mur og kampesten står bygningen vandskuret og gulalket. I nordfacaden er en tofløjet, grønmalet, glat port. Øst for porten er to fag vinduer og vest for eet fag, alle torammede med seks ruder i hver ramme; herunder skifersålbænke. I nordre tagflade er to jerntagvinduer. Under taget en tagrende. I tagryggen en høj, vandskuret og gulkalket skorstenspipe. I sydfacaden er tre fag vinduer, det vestre som de ovenfor beskrevne vinduer, de to andre også torammede, men med tre ruder i hver ramme; alle med skifersålbænke. I søndre tagflade er to jerntagvinduer. Under taget en tagrende. Vinduerne er malet mørkegrønne.

*Bygningshistorie:* I 1767 omtales et smedehus på havnen, som formentlig er identisk med den nuværende smedie. Bygningens opførelsetidspunkt og bygningshistorie lader sig ikke belyse nærmere på grundlag af det benyttede kildemateriale.

STRANDLINIEN 8/  
HAVNEPLADSEN, matr.nr. 340.  
Lodshuset.

Bygningen har fra opførelsen tilhørt  
Dragør Lodskompani.

*Bygningsbeskrivelse:* Grundmuret bygning med teglhængt heltag. Inddelt i seks brede fag. Over den sorte, murede og pudsede sokkel står nordfacaden vandskuret og gulmalet med hvid, aftrappet hovedgesims. At bygningen er opført i to omgange afspejles i soklen, der er højere i den vestre del af bygningen. I nordfacaden er indgang med en tofløjet, glat dør med overvindue. Vest for døren er tre torammede vinduer med tre ruder i hver ramme, vandnæser og stabler til skodder. Øst for døren er et blændingsfelt af samme størrelse som vinduerne, samt endnu et vindue af samme udseende som de andre, men med to mattede ruder. I taget er, over den østre del af bygningen, to teglhængte heltagskviste, i hver kvist et toram-



Strandlinien 6-8, søndre smedie og lodshuset, sydfacader, t.h. havnepakhuset, Strandlinien 10. (NM 1939).



Havnepakhuset, vestgavl og sydfacade. (NM 1977).

met vindue med tre ruder i hver ramme. Desuden tre jerntagvinduer. I tagryggen er to skorstene med sokkel og krone, begge gule – den vestre kalket, den østre malet. I tagryggen er endvidere et udkigstårn i grønmalet træ; heri er i nord og syd en lille rude og i øst en vinduesramme med to små ruder. På tårnet en flagstang. Under taget til begge sider er grønmaledede tagreuder. Sydfacaden er glatpudset og gulmalet med hvid, aftrappet hovedgesims. Også her er soklen højere i den gamle del af bygningen. Heri er tre fag vinduer som nordsidens, men med klinkesålbænke og uden stabler; ved det vestre fag er dog hvirvler til skodder. Øst for disse tre vinduer er et rundbuet blændingsfelt, hvori et vindue bestående af en ramme med tre ruder; ved dette vindue er en indmuret stabel og hvirvel til skodde. Øst herfor igen er et blændingsfelt som i nord, samt en stor, grønmalet port. I søndre tagflade er tre jerntagvinduer, i den østre del en teglhængt heltagskvist, hvori et torammet vindue med tre ruder i hver ramme, samt en meget lille tagkvist, hvori en enkelt rude. Bygningen er mod vest sammenbygget med smedien, hertil brandkam. Østgavlen er vandskuret og gulmalet; i gavltrekanen en vinduesramme med tre ruder samt udgang med en glat dør til det øst for bygningen stående udkigstårn af sorttjæret tømmer. Alt træværk er grønmalet.

*Bygningshistorie:* I 1820'erne lod Dragør Lodscompagni opføre en grundmuret, teglhængt bygning til materialhus og opholdsrum. Bygningen var forsynet med engelske vinduer med skodder. I øst afsluttedes bygningen af en buegang med fem piller. Udkigstårnet var placeret i tagryggen ved østgavlen, flagstangen på tårnet nævnes i en beskrivelse fra 1840. I 1879 forlængedes bygningen mod øst, ligeledes i grundmur med tegltag, hvori to små teglhængte kviste til hver side; i hver kvist et fag vinduer med store ruder. I underetagen var otte fag vinduer med store ruder, alle forsynet med skodder, samt to enkelte vinduer, ligeledes med store ruder. Tårnet på taget var uændret, men buegangen var nu lukket. Den har dog efterladt sig spor i det rundbuede blændingsfelt i bygningens sydside. Hele loftet var nu indrettet til værelser.

Tårnet øst for bygningen er opført i 1912.

*Bygningsbeskrivelse:* Hovedbygningen, beliggende med østfacaden ud til Strandlinien, er grundmuret i to etager med teglhængt heltag med halvvalm til begge sider. Bygningen er inddelt i 11 fag, hvoraf de fem midterfag i en risalit afsluttet af en frontispice. Over den sorte, pudsede sokkel af tilhugne kampesten står facaderne glatpudsede og gulmalede med hvid, aftrappet hovedgesims. Frontispicen er indfattet af en hvid, brudt, profileret gesims. Stueetagen er skjult af en stor verandabygning med indgang i midten med en ny dør med glasrude. I facadens anden etage er 11 vinduer med lod- og tværpost samt tværsporse i underrammerne. I vestsiden står de fem søndre fag i to etager, den resterende del i een etage. I den søndre del er i stueetagen tre vinduer med lod- og tværpost samt tværsporse i underrammerne; endvidere to indgange. I anden etage er fem fag vinduer som de ovenfor beskrevne. Den nordre del er næsten helt skjult af den nedenfor beskrevne nordre fløj. I sydgavlen er i stueetagen fire vinduer, hver med en stor underramme og to små overrammer; vinduerne har samme dimensioner som bygningens øvrige vinduer. I anden etage er to fag vinduer som vinduerne i øst- og vestfacaden. I nordgavlen er i stueetagen tre fag vinduer med lod- og tværpost samt tværsporse i underrammerne; desuden eet fag med to lodposte, tværpost og tværsporse i underrammerne. I anden etage er tre fag som de ovenfor beskrevne med een lodpost. Alt træværk er malet mørkegrønt. Under taget en zinktagrende. I tagryggen tre gulmalede skorstene med sokkel og krone.

Den nordre fløj, beliggende ud til Toldergade, er grundmuret, een

STRANDLINIEN 9/  
KONGEVEJEN 24/  
TOLDERGADE, matr.nr. 2a.  
»Dragør Strandhotel«.

- 1845–1874: Gæstg. Lars Madsen og dennes enke Kirstine.  
1874–1882: Skibsfør. og gæstg. Math. Jacobsen Schmidt.  
1882–1898: Skibsfør. Claus Peter Krause.  
1898–1904: Gæstg. J. Rander og dennes enke Leudo Rander.  
1904–1909: Gæstg. H. N. Terp.  
1909–1917: Partikulier A. Eicke.  
1917–1919: Rest. Jens Peter Jensen.  
1919–1923: Rest. Oscar Petersen.  
1923–1933: Rest. H. C. Jensen.  
1933–1936: Rest. Chr. Gelsing.  
1936–1937: Rest. Bent Jacobsen.  
1937–1954: Rest. Chr. Gelsing.  
1954–1958: Rest. Otto Palle Jensen.  
1958–1961: Rest. Agnes Dam Jensen.  
1961–1963: Hotelejer Aage Ehlers.  
1963–1968: Math. Elisabeth Ehlers.  
1968–1969: Rest. Georg Normand.

1969–1972: Rest. Axel Michael Elf.  
 1972–1975: I/S Dragør Strandhotel.  
 1975–1976: Købm. Erik Møller Jensen.  
 1976– : Per Arvid Helgstrand.

etage høj med heltag med tagpap. Over den sorte, glatte sokkel står bygningen pudset og gulmalet. I nordfacaden er fem murede lisener, indgang med en tofløjet dør, tre høje vinduesfag med lod- og tværpost samt to tværsprosser i underrammerne; i det østre fag et torammet vindue med tre ruder i hver ramme. Sydfacaden til gården er ligeledes forsynet med lisener, men delvis skjult af en tværbygning. I sydsiden er to fag vinduer som de høje i nordsiden samt indgang i vest med en tofløjet dør med overvindue, og vest herfor en lille, glat dør med sidestykke.

Den søndre fløj, beliggende ud til Kongevejen, er grundmuret, to etager høj med heltag med tagpap. Bygningen er pudset og gulmalet, i sydfacaden er en lille, hvid plattegesims over stueetagen; under taget i syd og nord en lille, hvid, aftrappet hovedgesims. Bygningen er inddelt i otte fag. I sydfacadens stueetage er indgang i fjerde fag fra øst med en dør med ruder. I denne etage er seks fag vinduer med lod- og tværpost samt tværsporse i underrammerne. I anden etage seks lignende fag samt i det østre fag en fransk altan, hvortil en dør med store ruder. Nordfacaden er delvis skjult af den nedenfor beskrevne tværbygning, vest derfor af en gulmalet ludebygning af tømmer og brædder i to etager, og vest for denne igen af en grundmuret halvtagsbygning i een etage. I nordre tagflade er to skorstene med sokkel og krone. I den østre gavltrekan er et trerammet vindue med tre ruder i hver ramme.

I gården en grundmuret tværbygning, der forbinder den nordre og den søndre fløj. Bygningen er i een etage og med teglhængt heltag.

Til »Slottet« i vest et nyt plankeværk.

*Bygningshistorie:* Hovedbygningen i øst er opført i 1845 for Lars Madsen. Bygningen er opført i grundmur i een etage med teglhængt heltag. I østsiden med en gavlkvist over otte fag med frontispice; i vestsiden med en kvist over to fag. Til bygningen var indgang med tofløjede døre i øst og vest samt i sydgavlen. I bygningen var »engelske toetages vinduer«, heraf var 14 fag til gaden forsynet med skodder. Såvel i kvistene som i gavlene var indrettet værelser. Da bygningen atter vurderedes ti år senere, synes den ikke at være ændret. Omkring århundredskiftet opsattes en del små tagkviste, og en veranda byggedes mod øst; denne er dog ombygget flere gange i dette århundrede. Anden etage påbyggedes i 1930'erne, og indgangen i sydgavlen sløjfedes.

Den nordre og den søndre fløj er begge opført et stykke ind i dette århundrede.

Ejendommen er i 1977 under ombygning, idet en tidligere vestfløj er nedrevet og den eenetages tværbygning opført i stedet.

STRANDLINIEN 10/  
 SMEDEBAKKEN, matr.nr. 341.  
 »Havnepakhuset«.  
*Fredet i Klasse B.*

1845–1934: Dragør Lodskompani.  
 1934– : Dragør Kommune.

*Bygningsbeskrivelse:* Grundmuret bygning med teglhængt heltag. Over den lave, sorte, pudsede sokkel står facaderne vandskurede og gulkalkede med hvid, aftrappet hovedgesims. I nordsiden er fem vinduesåbninger lukket med planker. I sydfacaden er tilsvarende fem enrammede vinduer (23"×44") med seks ruder i hver ramme. Over muråbningerne er murstik. Det vestre fag i sydfacaden er blændet, og i den øverste del er indsat en ventilationsrist. I den søndre tagflade et jerntagvindue. I vestgavlen er en tofløjet, glat port, hvorover et halvcirkelfelt blændet med planker. På hver side af porten er et blændingsfelt svarende til nord- og sydfacadernes muråbninger; i den søndre er indsat en ventilationsrist. I gavltrekanen herover er en luge med to lemme og på hver side heraf en muråbning tillukket med planker. I østgavlen er en bred, tofløjet port, hvori to døre. I gavltrekanen herover en luge med to lemme og på hver side heraf et seksrudet vindue. Alt træværk er malet mørkegrønt.

Syd for bygningen er en gård indhegnet af en gulkalket mur, afdækket med tagsten.



*Bygningshistorie:* Bygningen er opført i 1845 for Dragør Lodseri, der samme år havde erhvervet grunden. Bygningen har fra opførelsen været indrettet til material- og pakhus og er ikke ændret væsentligt siden. I begge langsider var vinduer forsynet med skodder. I vestgavlen var oprindelig vinduer i de to nu blændede felter samt et halvrundt vindue over porten; desuden var der i hver gavltrekant to vinduer, som nu er blændet med planker. Bygningen overtoges i 1934 af Dragør Kommune, men anvendes stadig til sit oprindelige formål.

STRANDLINIEN 11/  
KONGEVEJEN 29, matr.nr. 286a.

- ?-1784-? : Skipper Jørg. Gertsen.  
 ?-1796-? : Anne Ever(t)sdatter, enke efter Jørg. Gertsen.  
 ?-1844 Lods Jens Jensen Præst og  
 -1856: dennes enke Johanne Anders Larsdatter.  
 1856-1886: Lods Anders Petersen Schmidt og dennes enke Karen Jens Præst.  
 1886-1922: Skibsfør. Jørg. Olsen Blaes.  
 1922-1937: Fru Hanne Jensine Lundqvist, f. Blaes.  
 1937- : Damefrisørinde Nelitha Lundqvist.

*Bygningsbeskrivelse:* Grundmuret bygning med teglhængt heltag. Bygningen hviler på en sort sokkel af mur og kampesten, hvorover facaderne står vandskurede og gulmalede med hvid, aftrappet hovedgesims af træ. I sydfacaden er indgang med en rød- og grønmalet fyldingsdør med råglasrude. Vest for døren er 3½ fag torammede vinduer (17"×43") med tre ruder i hver ramme, fladbuestik og skifersålbænke. Ved siden af døren i øst er et halvt fag af samme udseende, men med råglasruder. Under taget en zinktagrende. I tagfladen tre jerntagvinduer. I tagryggen en gulmalet skorsten med sokkel og krone. I nordfacaden til Kongevejen er fire torammede vinduer med tre ruder i hver ramme, fladbuestik og skifersålbænke. Under taget en zinktagrende; i tagfladen tre jerntagvinduer. I den østre undergavl er to fag vinduer som de ovenfor beskrevne; i gavltrekanten et torammet vindue med to ruder i hver ramme. Samtlige vinduer er malet grønne og hvide.

Mod sydvest i gården er en halvtagsbræddebygning med paptag. I nordsiden er en seksrudet vinduesramme (19"×33") samt indgang med en glat dør. Bygningen er åben i den vestre ende.

Grunden indhegnes i nord og øst af et grønmalet stakit, i øst tillige et grønt plankeværk, hvori en låge.

*Bygningshistorie:* Bygningen har i det væsentligste fået sit nuværende udseende i forrige århundrede ved ombygning af en ældre bindingsværksbygning. Denne stod i 1784 i otte fag egebindingsværk med klinede tavl og tækket med strå; overgavlene var bræddeklædte, i den østre en luge. Bygningen var indrettet til beboelse med undtagelse af loftet. I sydfacaden var indgang med en glat halvdør i tredje fag fra øst, i tredje til femte fag fra vest var engelske vinduer med skodder, de øvrige vinduer i bygningen var indlagt i bly. Inden 1796 var de tre østre fag blevet omsat i grundmur, ligesom østgavlen var grundmuret helt op i spidsen. I stråtaget var nu en kvist med luge, for indgangen en flammeret halvdør; vinduerne synes ikke ændret. Endnu i 1844, da der foretoges vurderinger af nyopførte bygninger på grunden – senere frasolgt som selvstændig ejendom, synes denne bygning ikke at være ændret væsentligt, idet den ikke omvurderedes, men fortsatte under sin gamle assurance. Bygningen synes dog inden 1858 helt at være omsat i grundmur og stråtaget udskiftet med tegl. I 1872 frasolgtes den søndre del af grunden med de derpå stående bygninger, se Strandlinien 13. Ved denne lejlighed blev hovedbygningen omvurderet. Den stod da i det store og hele i sin nuværende skikkelse. For indgangen var en glat dør, i den østre del tre fag vinduer med store ruder, desuden 9½ fag med små ruder. På loftet var indrettet et værelse i østgavlen. De nuværende vinduer i den vestre del af ejendommen er isat noget senere, formentlig omkring århundredskiftet, samtidig med, at bjælkelaget i denne del af huset hævedes. Siden er bygningen ikke ændret væsentligt.

Brændehuset i sydvest er formentlig opført omkring århundredskiftet.

STRANDLINIEN 12-14-16/  
SMEDEBAKKEN, matr.nr. 329.

*Bygningsbeskrivelse:* Ejendommen består af tre længer, hvoraf den nordre udgør Strandlinien 12-14. Bygningerne er grundmurede og teglhængte.

- 1835–1876: Vognmd. Hans Olsen  
Taarnby eller Ullerup og  
dennes enke Trein Peter  
Sørens.
- 1876–1914: Bådfør. Peter Petersen  
Malm.
- 1914–1918: Gross. Louis Poulsen.
- 1918–1922: Fru Thea Sand.
- 1922–1930: Red. Andreas Buntzen.
- 1930–1958: Enkefru Klasina Buntzen.
- 1958– : Styrmd., senere skibsfører  
Andreas Buntzen.

Den nordre længe er gulkalket med hvid, aftrappet hovedgesims; taget har halvvalm mod øst. I nordfacaden er to indgange, begge med grønmaledede fyldingsdøre med overvindue, den østre dør er tofløjet. Mellem dørene er tre torammede vinduer (18"×41") med tre ruder i hver ramme. Vest for den vestre dør er to fag vinduer og øst for den østre tre fag, alle som de ovenfor beskrevne. Alle er malet hvide og grønne og har stabler til skodder. I tagfladen er to små murede, teglhængte heltagskviste. I hver kvist et trerammert vindue med to ruder i hver ramme. Desuden et jerntagvindue. I tagryggen tre skorstene i gule sten med sokkel og krone. Under taget en zinktagrende. I sydfacaden er to indgange, den vestre med en fyldingsdør med overvindue. Vest for denne er et vindue som nordsidens. Mellem de to døre er 2½ fag vinduer af samme udseende. Den østre dør er ligeledes en fyldingsdør, men med rude i den øverste fylding. Øst for døren er et vindue som de øvrige beskrevne. Den østre del af facaden er skjult bag en lille, grønmalet bræddehalvtagsbygning med tagpap, hvori en fyldingsdør med overvindue. Under taget en zinktagrende, i tagfladen fire jerntagvinduer. Vestgavlen er uden muråbninger. I den østre undergavl er to fag vinduer som facadernes, herved er stabler til skodder; i overgavlen er to lignende fag. Alt træværk i syd og øst er malet grønt.

Den østre fløj består af to bygninger i forlængelse af hinanden, hvoraf den søndre udgør den egentlige hovedbygning. Denne har halvvalm i syd. Over den sorte sokkel står bygningen vandskuret og gulkalket med hvid, aftrappet hovedgesims. I vestfacaden er indgang med en nyere, flammeret dør med rude. Nord for døren er et vindue med lod- og tværpost samt to tværprosper i underrammerne. Mellem døren og dette vindue er to små vinduer, det ene med een ramme, det andet med to; begge med to ruder i hver ramme. Under vinduerne er murede sålbænke i røde sten. Under taget en zinktagrende. I tagfladen en lille teglhængt taskekvist med et torammert vindue med to ruder i hver ramme; desuden et ovenlysvindue og tre små jerntagvinduer. I tagryggen er to skorstene i gule sten med sokkel og krone. Østfacaden er delvis skjult af en grundmuret tilbygning med fladt tag, hvorpå en altan. Bygningen er vandskuret og gulkalket med hvid, aftrappet hovedgesims. Syd for tilbygningen er i hovedbygningens facade et vindue med lod- og tværpost samt to tværprosper i underrammerne. I tilbygningens sydside er et tilsvarende vindue. I østsiden et stort vindue med fire store ruder. I nord er indgang med en fyldingsdør med ruder. Nord for tilbygningen er et vindue som det søndre samt et tilsvarende fag, blot med to lodposte. I taget en teglhængt taskekvist, hvori et firrammet vindue med to ruder i hver ramme. I taget over tilbygningen er en stående gavltrekant, hvorfra der med en glasdør med sidevindue er udgang til altanen på tilbygningens tag. Over døren er påmalet navnet »Smedebakken«. I den søndre undergavl er to fag vinduer med to lodposte samt tværpost. I overgavlen er to fag vinduer, hver med tre udelte rammer.

Tilbygget hovedbygningen mod nord er en grundmuret bygning, hvis østfacade flugter med hovedbygningens, ligesom etagehøjden er den samme, medens tagryggen er lidt højere. Bygningen er imidlertid smalere end hovedbygningen, hvorfor vestfacaderne er forskudt for hinanden. Etagehøjden er her væsentlig højere end i øst. Den øverste del af vestfacaden, hvor bygningen er sammenbygget med den ovenfor beskrevne nordre fløj, er beklædt med plader malet i forskellige farver. Bygningen er uden muråbninger. Taget er afvalmet mod nord.

Sydfløjen har sort sokkel, vandskuret, gulkalket mur og hvid, aftrappet hovedgesims. I nordfacaden er tre indgange, de to med glatte døre, den østre med en nyere, flammeret dør. Længst i vest er en trerudet vinduesramme, i øvrigt to torudede vinduer. I sydfacaden er fire halvrunde staldvinduer med fire ruder i hvert vindue, ramme og sprosser af træ. I



Strandlinien 13, sydfacade. (NM 1977).

tagryggen en skorsten med sokkel, krone og rør. I nordre tagflade to og i søndre tagflade eet jerntagvindue. Under taget en zinktagrende.

Alt træværk i østre og søndre fløj er malet grønt.

Mellem nordre og søndre fløj til Strandlinien er en gulkalket mur afdækket med tegl, heri en smedejernslåge.

*Bygningshistorie:* Den nordre længe er opført i 1851 i grundmur og med tegltag. Bygningen var indrettet med en indkørselsport fra gaden. Øst for gennemkørslen var indrettet en beboelseslejlighed; vest for gennemkørslen var karlekamre og materialrum. I 1865 ombyggedes huset, hvorved det fik sit nuværende udseende, idet der indrettedes tre beboelseslejligheder. I bygningen nævnes dog fem indgangsdøre, hvoraf den ene tofløjet, alle fyldingsdøre. De to af lejlighederne havde, som i dag, fælles forstue. I bygningen var, som nu, 16½ fag vinduer, idet der var indrettet et værelse på loftet i den østre gavl. For de fem vinduesfag var skodder.

Den søndre del af østlængen er opført i 1842 eller få år tidligere i fire grundmurede fag med tegltag. Bygningen var indrettet til beboelse med indgang fra gården og engelske vinduer med skodder for. Denne bygning blev opført i forlængelse af en bindingsværksbygning, der var tilbygget den nordre længe. Inden 1865 var denne ombygget til sit nuværende udseende. Verandaen og trekantgavlen i øst synes at stamme fra begyndelsen af dette århundrede. Det samme gælder de nuværende vinduer.

Den søndre længe er opført i 1865 eller få år tidligere, eventuelt med udnyttelse af elementer fra en tidligere bindingsværksbygning, beliggende samme sted og indrettet til stald, skærelø og gennemkørsel. I 1865 lå bygningen helt i grundmur med stråtag indrettet til brændehus og gennemkørselsport samt et kammer. I bygningen var en port, to døre, eet fag vinduer samt to staldvinduer. Denne bygning ombyggedes omkring 1880 og fremstod derefter som to bygninger. Den østre af disse på to fag havde nu tegltag og var inddraget til beboelse i forbindelse med den østre længe; i bygningen var to fag torammede vinduer med tre ruder i hver ramme og forsynet med skodder. Den vestre del var stadig stråttækt, i øst indrettet til vaskehus, hvorfor bygningen var blevet forsynet med skorsten; i vest til brændehus. I bygningen var eet vindue med store ruder, fem med små ruder samt tre glatte døre. Således stod bygningen endnu et stykke ind i dette århundrede, da ombyggedes den atter til en helhed. Bygningen var nu teglhængt overalt og i de østre fag var gennemkørsel med dobbelte porte, hvilket stadig kan spores i sydvæggen.

### STRANDLINIEN 13, matr.nr. 286b.

Indtil 1858: Som Strandlinien 11.

1858–1903: Ekstralods, senere reserve-  
lods Ole Jensen Svane.

1903–1926: Enkefru Hanne Olivia Jan-  
sen, f. Svane, og frk. Agnes  
Vilhelm. Svane.

1926–1973: Enkefru Johanne Groth, f.  
Jansen.

1973– : Fru Karen Johanne Bjar-  
nø, f. Groth, og snedker  
Helge Peter Groth.

*Bygningsbeskrivelse:* På grunden ligger to sammenbyggede beboelseshuse i forlængelse af hinanden.

Den østre bygning står i tre grundmurede fag med teglhængt heltag med halvvalm i øst. Over den sorte sokkel af tilhugne kampesten står bygningen vandskuret og gulkalket med hvid, aftrappet hovedgesims i syd og nord. I sydfacaden er indgang i det vestre fag med en tofløjet, lysegrøn fyldingsdør med fast overvindue. Øst for døren er to torammede vinduer med tre ruder i hver ramme, herunder vandnæser. Ved vinduerne er stabler til skodder, ved det vestre fag tillige hvirvler. Over indgangsdøren er en muret, teglhængt forstuekvist, heri et torammet vindue med tre ruder i hver ramme. Under taget en zinktagrende. I tagfladen to små jerntagvinduer. I tagryggen en skorstenspipe med sokkel, krone og hætte. I østgavlen er to fag vinduer som de ovenfor beskrevne, men med murede og trukne sålbænke; mellem de to fag ses spor efter en tidligere muråbning. I overgavlen er to lignende fag, men uden sålbænke. I nordsiden er et vindue som de ovenfor beskrevne vinduer i sydfacaden, med vandnæse, stabler og hvirvler til skodder. Under taget en plastictagrende. I den synlige nordre del af vestgavlen er en glat dør, i gavltrekan- ten en trerudet vinduesramme og et udelt hanebåndsvindue.



Den vestre bygning er smallere end den østre, hvormed den er sammenbygget således, at sydfacaderne flugter. De to bygninger har samme etagehøjde, medens taget på den vestre er noget lavere end på den østre. Bygningen er grundmuret med teglhængt heltag. Over den sorte sokkel af tilhugne kampesten står bygningen vandskuret og gulkalket med hvid, aftrappet hovedgesims. Fra syd er indgang med en nyere imprægneret, glat dør; herved ses indmurede stabler til en tidligere dør. Vest for døren er en trerudet vinduesramme med stabler til skodder. I taget en zinkklædt tagkvist med sadeltag med lav rejsning; heri et trerammes vindue med tre ruder i hver ramme. Desuden et jerntagvindue. Under taget en zinktagrende. Bygningen er mod vest sammenbygget med naboen. I nordsiden er en fyldingsdør med rude. Øst for døren er et torammet vindue (17"×43") med tre ruder i hver ramme, vandnæse og stabler til skodder. Under taget en plastictagrende, i tagfladen et jerntagvindue.

Samtlige vinduer er malet grønne og beige.

Til Strandlinien et stakit med låge.

*Bygningshistorie:* Hovedbygningen er opført i 1844 som beboelse og brændehus. Bygningen udgjorde da een ejendom med Strandlinien 11, hvorfra den udskiltes i 1872. Til bygningen var ved opførelsen to indgange, den ene »fra gården« er formentlig den endnu eksisterende dør i vestgavlen. Den anden indgang, til brændehuset, omtales at være fra »gaden« og har formentlig været placeret i østgavlens midte, hvor en muråbning stadig anes. I bygningen var syv fag vinduer med tilhørende skodder. I 1903 var her indrettet en lejlighed på loftet, ligesom hele underetagen var indrettet til beboelse. Bygningen er ikke ændret i det ydre siden.

Den mindre bygning vest herfor er opført i slutningen af forrige århundrede som brændehus og først et stykke ind i dette århundrede inddraget til beboelse.

STRANDLINIEN 15  
se Magstræde 4.

STRANDLINIEN 17  
se Strandgade 34-36.

STRANDLINIEN 18,  
matr.nr. 343. »Kridthuset«.

1892–1936: Skibsfør. N. Petersen og  
dennes enke Hanne Theis  
Petersen.

1936–1968: Fru Bertha Petrine  
Schmidt.

1968– : Skibsfør. Erik Berg Peter-  
sen.

*Bygningsbeskrivelse:* Grundmuret bygning af kridtsten med skiferheltag. Over den grå, kvaderpudsede sokkel står bygningen hvidmalet med hvid, aftrappet hovedgesims med tandsnit. I vestfacaden er indgang med en bred, tofløjet, mørkebrun fyldingsdør med høje ruder. Om døren en gråmalet indfatning. Hertil fører en støbt trappe på tre trin. På hver side af døren er to fag dannebrogsvinduer med grå indfatninger. Over vinduerne er fladbuestik. I tagfladen er to ovenlysvinduer, under taget en zinktagrende, i tagryggen en skorsten i røde sten med hætte. I østsiden er ved midterfaget et bislag af hvidmalede brædder, heri er indgang i nord med en fyldingsdør; i bislagets østside er et torammet vindue med tre ruder i hver ramme. På hver side af bislaget er to fag dannebrogsvinduer med gråmalede sålbænke. Over østfacadens midte er en gavlkvist med to torammede vinduer med tværprosser foroven. I taget et ovenlysvindue. Over vinduerne er murstik i gule sten. Bygningen er mod syd sammenbygget med Strandlinien 20; hertil en brandkam. Den nordre undergavl er skjult af den nedenfor beskrevne bygning; i overgavlen er to fag vinduer som gavlkvistens. Ved nordgavlen en hvidmalet skorsten. Samtlige vinduer og døre er malet mørkebrune.

Op ad hovedbygningens nordgavl er en halvtagsbygning af sorttjærede brædder på klink med paptag. I nordsiden er to torammede, hvidmalede vinduer med tværprosser foroven.

Mod nordøst på grunden en åben, mørkegrøn halvtagsbræddebygning med paptag.

Grunden afgrænses i øst af et grønt stakit, hvori en låge. I nord et grønt plankeværk med låge.

*Bygningshistorie:* Bygningen er opført i 1892 i nøjagtig samme skikkelse som den, hvori den fremtræder i dag.

STRANDLINIEN 19  
se Strandgade 35.STRANDLINIEN 20,  
matr.nr. 344.

1892–1915: Lods J. P. Pouls.

1915–1946: Ovennævntes hustru, Katharine Johanne Pouls, f. Blichmann.

1946–? : Partikulier Peter Jacob Pouls og frk. Martha Louise Pouls.

? –1976: Frk. Martha Louise Pouls.

1976–1977: Kristian og Olga Jansen.

1977– : Torben Hansen.

Bræddebygningen ved nordgavlen er bygget i begyndelsen af 1970'erne; her har dog tidligere ligget en bræddebygning.

*Bygningsbeskrivelse:* Grundmuret bygning med teglhængt heltag. Bygningen hviler på en sokkel af tilhugne granitsten; herover står vestfacaden stænkpuddet, østfacaden og sydgavlen vandskuret; alt malet lys beige. Under taget i øst og vest en hvid, aftrappet hovedgesims med tandsnit. I vestfacaden er indgang med en mørkegrøn fyldingsdør med overvindue. Nord for døren er eet fag og syd for to fag vinduer, alle torammede (16½"×53") med tre ruder i hver ramme; under vinduerne skifersålbænke. Under taget en zinktagrende, i tagfladen to små jerntagvinduer, i tagryggen en vandskuret skorsten med sokkel og krone. I østfacaden er tre vinduer som de ovenfor beskrevne. Det nordre fag er skjult af et bislag af gulmalede brædder med tagpap; heri er indgang fra syd med en grønmalet fyldingsdør med overvindue, i øst et trerammert vindue med tre ruder i hver ramme. I tagfladen er fire jerntagvinduer. I den søndre gavltrekant er to torammede vinduer med tre ruder i hver ramme. Alle vinduer er malet mørkegrønne, og over vinduerne er fladbuestik.

Mod nordøst på grunden en grønmalet heltagsbræddebygning med paptag. I syd et torammert vindue med tre ruder i hver ramme, i øst en ret stor, firrudet vinduesramme, i vest indgang med en glasfyldingsdør.

For grunden er i øst et grønmalet plankeværk af vandrette stafbrædder, heri en låge. I vest er, syd for hovedbygningen, et fag grønmalet plankeværk, hvori en låge.

STRANDLINIEN 21  
se Kampensgade 4.STRANDLINIEN 22,  
matr.nr. 345.

1893–1930: Lods Peder Nielsen Steffensen.

1930–1957: Enkefru Bertha Christine Steffensen.

1957–1976: Bådebyg.mest. Henrik C. Petersen.

1976– : Fru Edith Helga Petersen.

*Bygningshistorie:* Bygningen er opført i 1892 af murermester R. P. Guldborg og ikke ændret væsentligt siden.

Bislaget og bræddebygningen i øst er opført i 1909.

*Bygningsbeskrivelse:* Grundmuret femfagsbygning med teglhængt heltag; mod vest en gavlkvist over andet og tredje fag fra syd. Bygningen hviler på en sokkel af tilhugne granitsten. Herover står facaderne glatpuddede og gulmalede, afsluttet af en profileret hovedgesims, der fortsætter over gavlkvistens fod som et bånd. I vestfacaden er indgang i det søndre fag med en nyere egetræsdør med fast sidevindue med kulørte, blyindfattede råglasruder; op til døren fører en trappe med tre støbte trin. Nord for døren er fire fag grønmalede dannebrogsvinduer med hvide, trukne indfatninger med buede overkanter. I gavlkvisten er to vinduer med to udelte rammer i hver. I tagfladen et jerntagvindue, under taget en zinktagrende. I østfacaden er to dannebrogsvinduer med trukne indfatninger som i vest. En del af østfacaden er skjult af en teglhængt ludebygning med et torammert, sprosseløst vindue. Luden forsætter som et åbent halvtag hen for det nordre fag. Under taget en zinktagrende. I tagfladen en bred, teglhængt taskekvist med trækledt front; heri tre torammede, sprosseløse vinduer. I østre tagflade ved kip en nyere skorsten i røde sten med hætte. I den nordre gavltrekant er et imprægneret vindue med to udelte rammer. I den søndre undergavl et dannebrogsvindue samt en nyere, tophængt vinduesramme med kulørte blyindfattede råglasruder. I gavltrekanten to udelte vinduesrammer og mellem dem en glasdør med udgang til en altan.

På grundens nordøstre hjørne står en grønmalet halvtagsbræddebygning med paptag.

Grunden syd for huset indhegnes af en gulmalet mur med teglafdekning. For grunden mod øst er et grønmalet plankeværk af lodrette planker, heri en låge. Til Strandlinien er nord for huset et fag grønmalet plankeværk af vandrette stafbrædder, heri en låge.

*Bygningshistorie:* Huset er opført af murermester R. P. Guldborg i 1893.

STRANDLINIEN 23  
se Kampensgade 3.

STRANDLINIEN 25/  
BAGERGANGEN, matr.nr. 296.

- 1827–1868: Lods Anders Jeppesen Møller.  
1868–1886: Reservelods og skibsreder Theis Palmsen Palm.  
1886–1947: Ane Palm, f. Møller, enke efter Theis P. Palm.  
1947–1952: Math. Petrine Heller, Hanne Hansigne Palm og Andr. Peter Palm.  
1952–1969: Elinst. Kaj Svendsen.  
1969–1970: Fru Lene Christensen.  
1970–1972: Grønlund Serigrafi A/S.  
1972– : Dir. Niels Grønlund.

STRANDLINIEN 29  
se Deventergade 6.

STRANDLINIEN 31/  
DEVENTERGADE 5/  
SMEDEGANGEN,  
matr.nr. 307a-b.

- ?–ca. 1820: Tømmermd. Tønnes Jacobsen Captain.  
ca. 1820 Trein Olsdatter, enke efter  
–1838: Tønnes Jacobsen Captain.  
1838 Matros Jan Olsen  
–ca. 1845: Espe(n)green.  
ca. 1845 Trein Tønnes Captains,  
–1866: enke efter Jan O.  
Espe(n)green.

Ved opførelsen var det planlagt at fortsætte husrækken, Strandlinien 18–22, med endnu et hus syd for de øvrige, derfor stod sydgavlen oprindelig uden muråbninger. Da dette byggeri ikke blev til noget, forsynedes gavlen omkring århundredskiftet med vinduer. Altanen påbyggedes lidt senere. Gavlkvisten i vest er påbygget i begyndelsen af 1930'erne; kvisten i østre tagflade er fra midten af dette århundrede, luden lidt ældre.

*Bygningsbeskrivelse:* Grundmuret bygning med teglhængt heltag med halvvalm i øst. Over den sorte, murede sokkel står bygningen vandskuret og gulmalet med hvid, aftrappet hovedgesims. I sydfacaden er fem torammede vinduer uden sprosser. Vest herfor er indgang med en imprægneret dør, også vinduerne er imprægnerede. Over det midterste vinduesfag er en gavlkvist; heri et vindue svarende til facadens. Den vestre del af facaden er skjult bag en lille, grundmuret halvtagstilbygning med tagpap, hvori et torammet vindue med kulørte, blyindfattede ruder. Hovedbygningens nordfacade er uden muråbninger. I den østre undergavl er et stort, trerammet vindue, hvor midterrammen er dobbelt så bred som yderrammerne, alle udelte; herunder klinkesålbænk. I overgavlen to vinduer som sydfacadens. Under halvvalmen en hvid, aftrappet gesims.

Til Strandlinien afgrænses grunden af en lav, gul mur afdækket med klinker. Til Bagergangen en tilsvarende, men højere mur.

*Bygningshistorie:* Bygningen er opført i 1844, men er i sin nuværende skikkelse stærkt præget af en omfattende istandsættelse i 1950'erne. Den i 1844 opførte bygning var indrettet til beboelse, hvortil var indgang fra gården, samt til brændehus med en særskilt indgang, ligeledes fra gården. Loftet var ikke udnyttet til beboelse og kvisten nævnes først i 1874, men det kan dog ikke udelukkes, at den har været der fra 1844. En »forbedring« foretaget i 1857 synes væsentligst at have bestået i, at brændehuset sløjfedes, samt at der indrettedes et værelse på loftet. Der nævnes nu skodder for vinduerne til »gaden«, hvorved må forstås Bagergangen; indtil ombygningen i 1950'erne var der stadig stabler til skodder ved disse vinduer. I 1874 havde bygningen 10½ fag vinduer med store ruder samt eet fag med små ruder, foruden to jerntagvinduer. Endvidere var to indgange fra gården med henholdsvis en glat dør og en tofløjet fyldingsdør, formentlig de samme døre som ved bygningens opførelse. Huset var nu blevet forsynet med tagrende med nedløbsrør under taget mod syd. Samtidig blev bygningen forsynet med bislag af tømmer og brædder med zinktag ved den vestre af de to indgange. Foruden de to indgange i sydfacaden har i dette århundrede været etableret indgang i østgavlen. Ved ombygningen i 1950'erne har bygningen fået sit nuværende udseende, idet de to indgange sløjfedes og ny dør og vinduer isattes.

*Bygningsbeskrivelse:* I øst, på matr.nr. 307b, en grundmuret, stråtækt bygning med nordside ud til Deventergade. Grå, pudset sokkel, groftpudset, gulmalet mur, i nord afsluttet af en grå, aftrappet hovedgesims af træ, i syd en profileret hovedgesims; under taget til begge sider en plastictagrende. I nordsiden er en trerudet vinduesramme med fladbuestik og klinkesålbænk. Ved tagskægget såvel i nord som i syd en række tagsten. I nordre tagflade to jerntagvinduer. I østgavlen er et torammet vindue med tre ruder i hver ramme og klinkesålbænk; i gavltrekanen et lignende fag samt en grønmalet vindskede. Vinduerne er, som ejendommens øvrige vinduer, malet grønne og hvide. I sydfacaden er to torammede vinduer (17"×44") med tre ruder i hver ramme, klinkesålbænke og grønne plankeskodder. Den vestre del af bygningen er skjult af den nedenfor beskrevne tilbygning. I den søndre tagflade er et ovenlysvindue og et jerntagvindue. I tagryggen en vandskuret og gulkalket skorsten med sokkel og krone.





Herefter matr.nr. 307a:

1866–1890: Trein Jan Olsen  
Espe(n)green.

1890–1902: Tømrer Jørg. Sørensen.

1902–1907: Enkefru Grith Jan Sørensen.

1907–1958: Skomagersvend Siegfred Jørg. Sørensen.

1958–1977: Frk. Christiane Sørensen og skotøjsarb. Ebert Sørensen.

1977– : Ebert Sørensen.

Matr.nr. 307b:

1866–1902: Matros, senere tømrer Jørg. Sørensen.

Derefter som matr.nr. 307a.

Sammenbygget hermed mod vest på matr.nr. 307a endnu en grundmuret, stråttækt bygning. Sort, pudset, muret sokkel, pudset, gulkalket mur med tagrem samt sugfjæl i den østre del; en del af bygningen er skjult af den ovenfor omtalte tilbygning. I sydfacaden er to torammede vinduer (16"×39") med tre ruder i hver ramme og klinkesålbænke. I søndre tagflade et ovenlysvindue og et jerntagvindue. I tagryggen en skorsten med sokkel og krone. I nordsiden er to torammede vinduer med tre ruder i hver ramme, fladbuestik og klinkesålbænke. I nordre tagflade to jerntagvinduer.

Den ovenfor omtalte tilbygning på sydsiden af de to beskrevne bygninger er en grundmuret halvtagsbygning med tegltag. Over den sorte sokkel står bygningen glatpudset og gulmalet. I sydfacaden er to små udelte vinduesrammer, den vestre med råglas; under vinduerne klinkesålbænke. I øst og vest er indgang med en glat dør med råglasrude og akrylbaldakin.

Mod sydøst i gården er en grundmuret bygning med heltag med lav rejsning. Over den sorte, murede sokkel står bygningen glatpudset og gulmalet. I vestgavlen er en imprægneret halvdør samt et torammet vindue med tre ruder i hver ramme og klinkesålbænke. I østgavlen et lignende vindue. Nord- og sydmuren er uden åbninger.

Mod sydvest en gråmalet halvtagsbræddebygning med paptag. I østgavlen et torammet vindue med otte ruder. I nordfacaden er indgang med en fyldingsdør. I sydsiden til Smedegangen et torammet vindue med seks ruder i hver ramme. Vinduerne er malet grønne.

Til Strandlinien et lysegråt stakit. Mellem hovedbygningens gavlgavl og det østre udhus et nyere plankeværk med låge. Til Smedegangen et grønmalet plankeværk af lodrette planker; heri en imprægneret låge.

*Bygningshistorie:* Beboelselængen har fået sit nuværende udseende i slutningen af forrige århundrede ved ombygning af en ældre bygning. Denne var formentlig opført i 1700-tallet, men nærmere oplysninger om den haves ikke før 1837, hvor den indtegnedes til brandforsikring. Bygningen stod da dels i grundmur, dels i bindingsværk med lerklinede vægge. I midten af 1860'erne deltes huset i to selvstændige ejendomme. Den østre af disse ombyggedes i 1877 fuldstændig, idet hele underdelen med ydermure, skillevægge, lofter, gulve, vinduer og døre fornyedes, samtidig opmuredes en ny skorsten og taget repareredes, således at der faktisk er tale om en helt ny bygning. Den vestre del er formentlig først ombygget i 1890, da de to bygninger atter forenedes under samme ejer. Begge bygninger var nu indrettet til beboelse, på loftet var et værelse i østgavlen. Bygningernes ydre er ikke ændret i dette århundrede.

STRANDLINIEN 35  
se Zytffensgade 3.

Tilbygningen på sydsiden er opført i 1960'erne. Dette gælder også den grundmurede bygning i gården.

Bræddebygningen i vest er opført i forrige århundrede som brændehus.

STRANDLINIEN 37,  
matr.nr. 314.

- ?-1797 Skipper Niels Stephansen  
-1824: eller Steffensen og hustru  
Marchen Dirchsdatte.  
1824-1884: Lods Peder Nielsen Steffen  
og dennes enke.  
1884-1916: Skibsfør. Crilles Peter  
Strømberg og dennes enke.  
1916-1964: Skibstømr. og sognefgd.  
Vald. Corn. Strømberg.  
1964-1973: Fru Anna Margr. Strøm-  
berg.  
1973- : Gartner Carl Børge Poul-  
sen og fru Agth Poulsen.

*Bygningsbeskrivelse:* Grundmuret bygning med stråtag med kragtræer; ved tagskægget en række tagsten. Over den sorte sokkel af mur og kampesten står bygningen vandskuret og gulkalket med hvid sugfjæl. I sydfacaden er tre indgange. Længst i vest en tofløjet fyldingsdør med ruder i de øverste fyldinger. Øst for denne er to torammede vinduer med tre ruder i hver ramme og vandnæser. Dernæst en tofløjet glasfyldingsdør. Mellem denne og den østre indgang er to vinduer som de ovenfor beskrevne. Over det vestre af disse er en bræddeklædt, stråtækt gavlkvist, hvori fire trerudede vinduesrammer. For den østre indgang er en fyldingsdør med ruder. Øst for denne er to større vinduesfag med lod- og tværpost; underrammerne er delt af en tværsprosse, de tophængte overrammer af en lodsprosse. I den vestre del af taget er en stråtagskvist, hvori et vindue med otte små ruder, buet overkarm og -ramme. I tagryggen en vandskuret og gulkalket skorsten med sokkel og krone. Nordsiden afspejler såvel i den sorte sokkel som i det vandskurede, gulkalkede murværk flere byggefaser. I den vestre del, der sig strækker over tre spærfag (8 alen 10"), ses to afskårne bjælkehoveder; i denne del er et bundhængt, torammet vindue med tre råglasruder i hver ramme og med sidefløje. I spærfaget øst herfor (4 alen 5"), hvis murværk virker ældre end den vestre del, er en bundhængt vinduesramme med seks råglasruder og sidefløje. Ved overgangen mellem dette afsnit og det næste mod øst er et bjælkehovede, der sidder lavere end de to ovenfor nævnte vestre bjælkehoveder. Øst herfor er tre spærfag (8 alen 15"), som nylig er omsat i grundmur; heri er to bjælkehoveder, i samme højde som de vestre. I de næste fem alen øst herfor, hvor muren er betydelig ældre, ses spor efter en tidligere muråbning; midt på muren er her et skifte med mursten på kant; under taget sugfjæl. Også i de to østre spærfag (6 alen) er sugfjæl. I østgavlen til Strandlinien er to fag vinduer som sydfacadens østre fag; herover i gavltrekanen et tilsvarende, men bredere fag med to lodposte. Alt træværk er malet grønt.

Til Strandlinien et plankeværk af lodrette planker; heri en låge.

Strandlinien 39, skorstenspipe. (NM 1978).



*Bygningshistorie:* I 1797 lod skipper Niels Stephansen sin ejendom indtegne i brandforsikringen for landbygninger. På grunden lå da en øst-vest-orienteret hovedbygning i 12 fag bindingsværk med stråtag og sammenbygget hermed i vinkel mod øst en seks fags bindingsværksbygning med portgennemkørsel. Af disse bygninger udgør hovedbygningen grundbestanddelen af det nuværende hus. Den østre gavl var grundmuret helt op i spidsen, vestgavlen, den søndre facade og de to østre fag af nordsiden stod med stolper og murede vægge, medens de ti vestre fag i nordsiden havde stolper og klinede vægge. I stråtaget var anbragt en kvist med lem. Huset var indrettet til beboelse, i de to østre fag var dog brænde- og materialhus, hvortil indgang fra syd. I huset var syv fag blyvinduer samt et mindre vindue; til beboelsen var indgang fra gården i syd med en halvdør. På loftet var indrettet et værelse i østgavlen. Inden 1840 var en del af bygningen blevet omsat i grundmur og i al fald en del af vinduerne udskiftet med engelske vinduer. I 1857 synes i al fald hele sydfacaden at have stået i grundmur; alle vinduer havde nu engelske rammer. Husets indretning synes ikke ændret væsentligt, men i slutningen af forrige århundrede indrettedes her to beboelseslejligheder; det er formentlig i forbindelse hermed, at de nuværende indgangspartier etableredes. Endnu i 1916 stod  $\frac{2}{3}$  af nordsiden i bindingsværk, medens alt andet var grundmuret; de sidste bindingsværksrester er omsat i grundmur i 1970'erne. I den søndre tagflade var tidligere to tagskægskviste. I begyndelsen af 1930'erne fjernedes den østre af disse, medens den vestre ombyg-

Strandlinien 41, 39 samt sydfacade af 37. (NM 1977).



gedes til den nuværende stråtagskvist, samtidig påbyggedes den store kvist – da med altan udfor, men ombygget til nuværende udseende i 1976. Vinduerne i østgavlen og den østre del af sydfacaden er isat i dette århundrede.

STRANDLINIEN 39/  
FISKEGANGEN, matr.nr. 315.

?–1810 Skipper Jacob Hansen  
–1867: Hjulberg og dennes enke  
Neel Jensdatter.  
1867–1888: Jens Geertsen Schmidt.  
1888–1901: Neel og Lisbeth Schmidt.  
1901–1926: Neel Schmidt.  
1926–1976: Fisker Palm Jul. Schmidt.  
1976– : Gartner Carl Børge Poul-  
sen.

*Bygningsbeskrivelse:* Grundmuret bygning med stråtag og kragtræer. Bygningen er inddelt i otte fag og hviler på en sort, muret sokkel, i den østre del med enkelte kampesten; herover står sydfacaden gulkalket. Den østre del af bygningen i 13 alens længde springer lidt frem i forhold til den vestre del. I denne del er bjælkeender og tagrem. I sydfacaden er indgang med en fyldingsdør; øst for døren er tre torammede vinduer (16"×35") med tre ruder i hver ramme og vandnæser, vest for døren et halvt tilsvarende fag. I den vestre del, der måler 9 alen 14", er tre lignende fag (16½"×34"). I tagfladen et jerntagvindue, i tagryggen en skorsten med sokkel og krone. Den vestre del af nordsiden står vandskuret og gulkalket uden muråbninger, under taget en sugfjæl. Den østre del står ligeledes vandskuret og gulkalket, uden sugfjæl, men med synlig tagrem. I denne del er to torammede vinduer med tre ruder i hver ramme og vandnæser. I østgavlen er en trerudet vinduesramme, i gavltrekanten et torammet vindue med tre ruder i hver ramme samt en luge med lem; desuden en vindske. Vestgavlen er uden muråbninger. Alt træværk er malet grønt.

Grunden afgrænses i syd og øst af et sort plankeværk, hvori en låge såvel til Fiskergangen som til Strandlinien.

*Bygningshistorie:* Da skipper Jacob Hansen Hjulberg i 1810 lod sin ejendom indtegne til brandforsikring, lå her et 13 alen langt, stråttækt bindingsværkshus i fire fag med udmurede tav. Denne bygning, der var indrettet til beboelse, synes at have udgjort den østre del af den nuværende bebyggelse. Hertil føjedes inden 1857 yderligere fire fag bindingsværk, hvoraf i al fald en del med lerklinede tav. Også denne del var indrettet til beboelse. I bygningen var engelske vinduer overalt. Omsætningen til grundmur har først fundet sted i dette århundrede og er foregået i flere etaper.

STRANDLINIEN 41/  
FISKEGANGEN, matr.nr. 317a.  
*Fredet i klasse B.*

Matr.nr. 317:  
1761–1781: Theis Larsen Tækker.

*Bygningsbeskrivelse:* Grundmuret bygning med stråtag. Over den sorte sokkel står bygningen glatpudset og gulmalet med hvid, aftrappet hovedgesims af træ. I sydfacaden er to indgange, begge med nyere fyldingsdøre, malet grå, blå og røde. Mellem de to indgange er to torammede, imprægnerede termovinduer med to tværsprosser i hver ramme. Ved den østre



Strandlinien 45-41. (NM 1977).



1781–1819: Skomager Andr. Mortensen Borgstrøm.

1819–1826: Skipper Morten Nielsen Karrebæk og skomager Morten Andreasen Borgstrøm.

Herefter matr.nr. 317a:

1826–1860: Skipper Morten Nielsen Karrebæk.

1860–1897: Skipper Andr. Mortensen Karrebæk.

1897–1913: Morten Andr. Karrebæk og Karne Jensen, f. Andr. Karrebæk.

1913–1926: Enkefru Karne Jensen, f. Karrebæk.

1926–1968: Snedker Corn. Jensen og dennes enke Eleonora Jensen.

1968– : Snedk.mest. Peter Jensen.

indgang er et nyere bislag af imprægneret træ med høje, smalle ruder. Ved døren er et fast sidestykke. Øst for denne indgang er fire vinduer som de ovenfor beskrevne, alle med skifersålbænke. I tagfladen er tre stråtagkviste med torammede, imprægnerede termovinduer med tværsprosse. Desuden et ovenlysvindue. I nordfacaden er tre vinduer som sydfacadens samt en lille, tophængt ramme med råglasrude. Ved de tre østre spærfag er i nordsiden en sugfjæl i stedet for den aftrappede gesims. I tagfladen en stråtagkvist som de ovenfor beskrevne. Ved kip en høj, gulmalet skorstenspipe. I østgavlen er to vinduer som sydfacadens; i gavltrekanten et lignende fag.

Mod sydvest i gården en nyere, sort, imprægneret bræddebygning med fladt paptag. I nordsiden er indgang med en fyldingsdør. Bygningen har lave, højtsiddende vinduer.

Ud til Strandlinien er en nyere verandabygning af brædder med fladt paptag. I øst, nord og vest er smårudede vinduer.

Til Strandlinien er et sort plankeværk med låge.

*Bygningshistorie:* Bygningen har fået sit nuværende udseende i 1960'erne ved en gennemgribende istandsættelse af et ældre hus, som har sin oprindelse i 1700-tallet. I 1798 lod Andreas Mortensen Borgstrøm sin ejendom indtegne i brandforsikringskassen for landbygninger. Bygningen bestod på dette tidspunkt af 12 fag, hvoraf størstedelen var grundmuret, dog stod østgavlen i bindingsværk med lerklinede vægge og bræddeklædt overgavl, hvori en lem. I stråtaget var en kvist med lem. Den østre del af bygningen var indrettet til brænde- og materialhus samt vævestue; heri var to fag blysprossevinduer. Vest herfor var en stue på tre fag med to fag engelske vinduer. Da Andreas Borgstrøm døde i 1819, arvedes ejendommen af sønnen Morten Andreasen Borgstrøm og svigersønnen Morten Nielsen Karrebæk. Disse delte bygningen i to selvstændige ejendomme, matr.nr. 317a og 317b, hvoraf Borgstrøm fik den vestre del, se Strandstræde 26. Karrebæk lod sin del ombygge og udvide med tre fag mod øst, hvilket stadig afspejles i bygningens nordside; der etableredes en selvstændig indgang i syd, idet den tidligere indgang til bygningen var beliggende i Borgstrøms del, samtidig erstattedes blysprosserammerne med engelske rammer. I slutningen af forrige århundrede var der i bygningen indrettet to selvstændige beboelseslejligheder, og bygningen havde to skorstene. I 1960'erne har Peter Jensen ladet bygningen istandsætte. Døre og vinduer er udskiftet, stråtagkvistene påbygget, de gamle skorstene sløjft og en ny opmuret.

Strandlinien 41. Nye stråtagkviste i søndre tagflade. (NM 1978).



STRANDLINIEN 43,  
matr.nr. 319.

- ?-1810-? : Skomager Hans Nielsen.  
 ? -1842: Kirsten Hansdatter, enke  
 efter dannebrogsm. Niels  
 Petersen Wilberg.  
 1842-1859: Styrmd. Palm Mogensen  
 Palm.  
 1859-1882: Matros Sivert Pedersen  
 Bleg og dennes enke.  
 1882-1905: Gjert Jensen Schmidt.  
 1905-1927: Fisker Jens Peter Olsen.  
 1927-1950: Styrmd. Johs. Olsen.  
 1950-1962: Enkefru Johanne Magda-  
 lene Olsen.  
 1962-1976: Elektriker Per Skov og  
 Jonna Ane Jensigne Skov.  
 1976- : Ib Nielsen og Jytte Nielsen.



Strandlinien 43, østre bygnings facade. (NM 1977).

STRANDLINIEN 45,  
matr.nr. 320b.

- ?-1843 Glarmester Jens Rasmus-  
 -1858-?: sen Bøgewaldt.  
 ? : Rasmus Jørgensens enke.  
 1921-1923: Rest. Frants L. Binau.  
 1923-1966: Malermester Victor Han-  
 sen.  
 1966-1971: Fru Grethe Lundquist.

Halvtagsbygningen i sydvest og verandabygningen er ligeledes opført i slutningen af 1960'erne.

*Bygningsbeskrivelse:* Grundmuret bygning i to etager med teglhængt heltag med helvalm. Over den glatpudsede, sorte sokkel står bygningen pudset og gulmalet med hvid, afrappet hovedgesims. I østfacaden er indgang med en tofløjet fyldingsdør. Syd for døren er eet og nord for to vinduesfag, alle torammede med termoruder med to tværsprosser i hver ramme og klinkesålbænke. I anden etage er fire lignende fag. Såvel dør som vinduer er malet hvide og grønne. I tagryggen er en vandskuret og gulkalket skorsten med sokkel og krone. I vestfacaden er indgang med en halvdør med rude i den øverste del og nord herfor et vinduesfag som østfacadens. Den nordre del af vestsiden er skjult af den nedenfor beskrevne bygning. Anden etage er uden muråbninger. I sydgavlen er i stueetagen en lille, fast råglasrude. I anden etage er et torammet vindue som bygningens øvrige vinduer. Nordgavlen er uden muråbninger og delvis skjult af en lysthusbygning på nabogrunden.

Sammenbygget med den ovenfor beskrevne bygning mod vest er en grundmuret, stråttækt bygning i een etage, orienteret øst-vest. Over den sorte sokkel står sydfacaden glatpudset og gulkalket med hvid sugfjæl. Til bygningen er indgang med en tofløjet, grønmalet fyldingsdør. Øst for døren er to torammede vinduer med tre ruder i hver ramme og sålbænke af træ. Umiddelbart vest for døren er en seksrudet vinduesramme og vest herfor to fag som de østre; alle er malet grønne og hvide. Længst i vest er en glat, grønmalet dør. I den søndre tagflade er to jerntagvinduer. Nordsiden står vandskuret og gulmalet med hvid sugfjæl. Heri er et torammet vindue (16"×34") med tre matterede ruder i hver ramme samt et halvt fag af samme udseende, begge malet grønne.

*Bygningshistorie:* Den toetages bygning ud til Strandlinien er opført omkring 1850 til beboelse. Der synes oprindeligt kun at have været indgang til huset fra gården, men allerede 1873 nævnes to indgange, begge med fyldingsdøre, hvoraf den ene tofløjet, formentlig den nuværende indgang fra øst. Huset havde da, i 1873, otte fag vinduer med store ruder, hvoraf de tre i stueetagen mod øst var forsynede med skodder; endvidere fandtes et fag vinduer med små ruder. Bygningen er istandsat 1976-77, hvorved østfacaden er nyopmuret og nye døre og vinduer isat, men af samme udformning som de tidligere og placeret som disse.

Den hermed mod vest sammenbyggede eenetages længe udgør grundens oprindelige stuehus, der, da ejendommen blev indtegnet til forsikring i 1810, stod i seks stråttækte fag, dels i grundmur, dels i bindingsværk med lerklinede vægge. Bygningen var indrettet til beboelse og havde indgang fra gården i syd. Da den toetages bygning blev opført øst herfor, etableredes der en direkte forbindelse mellem de to bygninger. Bygningen havde da en skorsten med en 2 alen høj pibe og 8½ fag vinduer, alle med små ruder; indgangen fra gården var med en tofløjet fyldingsdør. Endnu i 1870'erne stod en del af bygningen i bindingsværk med lerklinede tavler. Skorstenen er fjernet i midten af dette århundrede.

*Bygningsbeskrivelse:* Grundmuret bygning med teglhængt heltag. Over en lav, støbt, sort sokkel står sydfacaden gulmalet med hvid, afrappet hovedgesims. Til bygningen er adgang med en nyere, lakeret fyldingsdør. Vest for døren er to imprægnerede, torammede vinduer med tre ruder i hver ramme og skifersålbænke. Den østre del af facaden er skjult af en nyere verandatilbygning i imprægneret træ og med vinduer i øst, syd og vest. På verandabygningens flade tag er en altan, hvortil udgang med en glasdør i en tagkvist med teglhængt sadeltag og zinkklædte flunker. I vest er en lignende kvist, hvori et torammet, imprægneret vindue med tre

1971: Murermester Børge Høj-  
lund.  
1971- : Slagtermest. Jan Hejnsvig.

ruder i hver ramme. I tagfladen i øvrigt et ovenlysvindue. I tagryggen en nyere, gulmalet skorsten med hætte. Nordsiden falder i to dele, hvoraf den østre er lidt dybere end den vestre. Den østre afsluttes af en hvid, aftrappet hovedgesims under taget samt en zinktagrende; denne del er uden muråbninger. Ved overgangen til den østre del er en stor syldsten. I denne del er to torammede, imprægnerede vinduer med tre ruder i hver ramme. Under taget en lille gesims og zinktagrende. I tagfladen et ovenlysvindue. Østgavlen er glatpudset og gulmalet, i undergavlen er tre imprægnerede, torammede vinduer med tre ruder i hver ramme og skifersålbænk. I overgavlen er et tilsvarende, trerammert vindue.

Til Strandlinien et nyere, brunt plankeværk, een på to; heri en låge.

*Bygningshistorie:* Bygningens nuværende fremtræden er stærkt præget af nyere ombygninger, men bygningens nordside afspejler dog stadig to forskellige byggeafsnit. Ældst er den vestre del af bygningen, der i 1843 stod i tre stråttækte fag, dels i grundmur, dels i bindingsværk med udmurede tavler. Bygningen var indrettet til beboelse med indgang fra gården i syd og med engelske vinduer. Bygningen har formentlig tidligere stået helt i bindingsværk og udgjort en del af en større bygning, der strakte sig mod vest på det nuværende matr.nr. 320a. I 1846 var denne bygning blevet udvidet mod øst med tre grundmurede fag med engelske vinduer. Samtidig var bindingsværket i den gamle bygning blevet omsat til grundmur. Såvel den gamle som den nytbyggede del havde stråtag. Dette synes dog at være udskiftet med tegl allerede 12 år senere. En indgang i østgavlen sløjfedes et stykke ind i dette århundrede, og i stedet isattes det midterste vindue. Kvistene i tagets sydside er påbygget i begyndelsen af dette århundrede. På dette tidspunkt byggedes også en veranda med altan på taget; den nuværende verandabygning er dog af nyere dato. Bygningen er istandsat indenfor de senere år, hvorved vinduerne er udskiftet; gavlens pudslag stammer fra samme istandsættelse.

STRANDLINIEN 47,  
matr.nr. 320a.

1884–1944: Fisker Jacob Peter Malm.  
1944–1962: Fyrass. Ejnar Tønnesen.  
1962–1976: Fru Anna Tønnesen.  
1976- : Jan Lundby Tønnesen.

*Bygningsbeskrivelse:* Grundmuret bygning i to etager med skiferklædt heltag. Over den sorte sokkel står bygningen gulmalet med en hvid plattegesims over stueetagen og en ligeledes hvid hovedgesims med tandsnit. I sydfacaden er indgang med en lakeret lameldør med to høje råglasruder; over døren en baldakin af akryl. Øst for døren er en vinduesramme med råglasrude. Vest for døren er to torammede vinduer med tre ruder i hver ramme; herunder murede, gråmalede sålbænke. I anden etage er tre lignende fag. Alle vinduer er malet grå og hvide og har fladbuestik. Under taget en zinktagrende. I tagryggen en skorsten i røde sten med sokkel og krone. Nordfacaden har samme udseende og udsmykning som sydfacaden. I stueetagen er to vinduer som sydfacadens, men med matterede ruder. I anden etage er et torammert vindue med kulørte, blyindfattede råglasruder. I den østre gavltrekant er en udelt vinduesramme.

Mod sydvest i gården er en grundmuret halvtagsbygning med paptag. Bygningen er gulmalet. I nordgavlen er et torammert vindue med tre ruder i hver ramme. I østfacaden er to grå revledøre med små ruder.

*Bygningshistorie:* Bygningen er opført i 1884 for fisker Jacob Peter Malm. Bygningen har fra opførelsen haft 8½ fag vinduer med store ruder samt indgang fra syd med en fyldingsdør. Døren er udskiftet i dette århundrede, men derudover er bygningens ydre ikke ændret.

Den grundmurede bygning i gården er opført umiddelbart efter hovedbygningen som brændehus og er ikke ændret væsentligt siden.

STRANDLINIEN 49-51/  
SKYLLEBROEN/  
STRANDSTRÆDE 34,  
matr.nr. 323a. »Vikingshus«.

*Bygningsbeskrivelse:* Grundmuret bygning med gavlkvist over de tre midterste fag. Teglhængt heltag med halvvalm. Over den sorte, pudsede



- ? --1852: Styrmd. Hendrik Corneliussen Palm.  
 1852–1896: Lods Jørg. Hendrik(sen) Palm.  
 1896–1904: Lods Isbrandt Jørg. Palm.  
 1904–1912: Fabr. Andr. N. Harboesgaard.  
 1912: Tapethdl. J. Nielsen.  
 1912–1917: Mur.mest. Dines Andersen.  
 1917–1959: Jan Walløe og dennes enke Birthe Louise Walløe.  
 1959– : Fru Petrea Amanda Olivia Larsen.



Strandlinien 49, verandabygning ud for gavlkvisten.  
 (NM 1977).

sokkel står østfacaden glatpudset og hvidkalket med en aftrappet, hvid hovedgesims, der fortsætter som et bånd over gavlkvistens fod; under gavlenes halvvalm en lignende gesims. Under taget en zinktagrende. Midt på østfacaden er en træverandaudbygning i to etager, malet hvid med blå og rød udsmykning. På hver side af denne er tre vinduer med lod- og tværpost samt tværsporse i underrammerne og skifersålbænke. I gavlkvisten to lignende fag, delvis skjult af den nævnte verandabygning, i gavlkvistens midte er udgang til verandaens anden etage. I verandabygningen er indgang i stueetagen med en tofløjet, rødmalet fyldingsdør, hvorover en baldakin; i nord- og sydsiden er et torammet vindue med tre ruder i hver ramme, i anden etage er ruder til alle tre sider. I gavlkvistens spids en medaillon med relief. I østre tagflade er to jerntagvinduer. I tagryggen en bred skorstenspibe, bestående af to sammenmurede skorstensor. Nordgavlen er uden muråbninger, sydgavlen er i vest skjult af en halvtagsbræddebygning med tagpap. I overgavlen er et torammet vindue med tre ruder i hver ramme, desuden en fyldingsdør med ruder, hvortil opgang ad en udvendig, støbt trappe langs gavlen. I vest står facaden over den sorte sokkel vandskuret og hvidmalet med hvid, aftrappet hovedgesims. Under taget en zinktagrende. Indgang med en fyldingsdør med ruder. Syd for døren er 2½ fag vinduer med lod- og tværpost samt tværsporse i underrammerne. Nord for døren er tre hele og to halve lignende fag, hvoraf de to fag med stabler til skodder. I taget er en teglhængt halvtagskvist, hvori et torammet vindue med tre ruder i hver ramme. Desuden tre jerntagvinduer. Samtlige vinduer er malet røde og hvide.

I gården i nordvest en bindingsværkshalvtagsbygning med udmurede tavl, taget belagt med skiferplader. I bygningen er et vinduesfag samt indgang i syd med en rødmalet fyldingsdør.

Syd for hovedbygningen ligger en grundmuret bygning med teglhængt heltag med lav rejsning. Over den sorte sokkel står bygningen hvidmalet med en lille aftrappet hovedgesims. I gavlen til Strandlinien er indgang med en dør med glastrude, syd herfor et butiksvindue med stor rude. Over såvel dør som vindue er fladbuestik. I sydfacaden til Skyllebroen er et torammet vindue med tre ruder i hver ramme og vest herfor en lille torudet ramme. Alt træværk er rødmalet. Under taget en zinktagrende.

Foran hovedbygningen i øst er et rødmalet stakit med låge. Mellem hovedbygningen og den søndre bygning er en hvidmalet mur med teglaf-dækning, i muren en imprægneret låge.

*Bygningshistorie:* Bygningen er opført 1850–51 for styrmand Hendrik Corneliussen Palm i ti grundmurede fag i een etage med kvist over tre fag i øst og med tegltag. Huset var indrettet til beboelse med indgang »fra stranden«, engelske vinduer og fyldingsdøre. I 1865 nævnes to skorstene og 18 fag dobbelte vinduer med store ruder, indgang med en tofløjet fyldingsdør samt to fyldingsdøre i vestsiden. Af en vurdering fra 1905, hvor ejendommen var istandsat, fremgår at der nok er tale om to skorstene, men, som i dag, med fælles pibe 2½ alen over tagryggen. Loftet var indrettet til beboelse, og fra et af værelserne her var udgang til en balkon ovenpå en lukket veranda, nemlig den endnu eksisterende verandabygning af træ på østfacaden. Balkonen er senere blevet lukket.

Den lille bindingsværksbygning i nordvest udgør de ombyggede rester af den oprindelige hovedbygning – en øst-vestvendt stråttækt bindingsværksbygning i 11 fag opført i 1700-tallet. Den østre del af denne bygning blev nedrevet for at give plads til den nuværende hovedbygning. Af den tilbageværende del solgtes den vestre del i 1912 til ejeren af den vest for liggende matr.nr. 322.

Den søndre bygning er opført i 1905 eller få år tidligere som vaske- og brændehus, men senere omdannet til butik.

STRANDLINIEN 55/  
STRANDGANGEN,  
matr.nr. 326a-b.

Matr.nr. 326a:

1800–1846: Ole Johansen Espegreen og  
dennes enke Kirsten

Nielsdatter, senere g.m.  
pensionist under Den Kgl.  
Søetat Hans Knudsen.

1846–1855: Ane Olsdatter, enke efter  
Isbrandt Crillesen Buhr.  
(Senere g.m. Jöns Nielsson  
Halmstad).

1855–1874: Peder Jönsson.

1874–? : Matros Poul Johansen  
Kromann.

?–1914

–1930: Hovmest. Vald. Olsen.

1930–1933: Enkefru Marie Olsen.

1933–1964: Fisker Lauritz Chr. Olsen.

1964– : Maskinarb. Orla Olsen.

Matr.nr. 326b:

Indtil 1867: Som matr.nr. 326a.

1867–1875: Skomager Jens Peter Peter-  
sen.

1875–1883: Lars Jensen.

1883–1930: Hovmest. Vald. Olsen.

Derefter atter som matr.nr. 326a.

*Bygningsbeskrivelse:* Ejendommen består af to huse sammenbygget i vinkel.

Den østre bygning er orienteret øst-vest, grundmuret med stråtag med kragtræer. Over den sorte, pudsede sokkel står facaderne glatpudsede og gulkalkede med hvid sugfjæl. Ved tagskægget er en række tagsten; under taget en tagrende. I østgavlen til Strandlinien er to torammede vinduer (17"×39") med fladbuestik, tre ruder i hver ramme, vandnæser, skifer-sålbænke og stabler til skodder. I gavltrekanten et torammet fag med tre ruder i hver ramme. Den nordre del af gavlen er skjult bag en gråmalet halvtagsverandaudbygning. I denne er i øst et trerammet vindue med tre ruder i hver ramme; i syd et tilsvarende femrammet vindue. Alle vinduer, såvel i veranda som hovedbygning, er malet blå og røde. I østgavlen en rødmalet vindskede. I sydfacaden er et torammet vindue med tværsporse foroven samt skifersålbænk. I søndre tagflade en stråtagskvist, hvori et smårudet vindue med buet overkant. Nordsiden står grundmuret og gulkalket, den vestre del er skjult af nabobygningen. I vest er bygningen sammenbygget med den herefter beskrevne, vestre længe.

Den grundmurede og stråtagte vestre længe står vandskuret og gulmalet over den sorte sokkel, i sydgavlen med kampesten. Her er indgang med en fyldingsdør med ruder. Overgavlen er bræddeklædt med vandbræt og vindskede, alt sortimprægneret; heri et torammet vindue uden sprosser. I vestfacaden er to torammede vinduer med tværsporse foroven og skifersålbænke. Endvidere en tofløjet, glat dør med fast overvindue. Under taget en hvid sugfjæl. I tagfladen en stråtagskvist som den ovenfor beskrevne. Under taget en tagrende, i tagryggen en skorsten med sokkel og krone, på rygningen kragtræer. Østfacaden skjules af den ovenfor beskrevne bygning. I nordgavlen, der vender ind mod naboejendommen Skillebroen 3, er et vinduesfag.

Til Strandlinien afgrænses grunden af et lille, lysegråt plankeværk.

*Bygningshistorie:* Den oprindelige bebyggelse på grunden udgøres af den vestre bygning, der går tilbage til et lerklinet, stråtagt bindingsværkshus fra 1700-tallet. Bygningen var indrettet til beboelse med indgang fra gården i vest på samme måde som i dag. Ved midten af forrige århundrede omsattes bygningen delvis til grundmur, den resterende del er omsat inden 1914.

Den østre bygning er opført i slutningen af 1850'erne i grundmur med stråtag. Bygningen var indrettet til beboelse med indgang i sydfacadens vestre del. Kort efter opførelsen solgtes huset fra som en selvstændig ejendom. I dette århundrede er de to bygninger atter forenet.

Ejendommen er istandsat omkring 1970, herved sløjfedes indgangspartiet fra Strandgangen i den østre bygning og i stedet isattes et vindue. Til gengæld etableredes indgangen i den vestre bygnings sydgavl. De to tagkviste er påbygget ved samme lejlighed. Samtidig indrettedes verandaen ved østgavlen.

STRANDLINIEN 57/  
STRANDSTRÆDE,  
matr.nr. 327b.

?–1810 Skomager Theis Jansen og  
–1842: dennes enke Ane Hans  
Pyndtsdatter.

1842–1908: Styrmd., senere lods Theis  
Jansen Theis.

1908–1909: Gross. O. Hertz.

1909–1913: Fru Ebba Sophie Camilla  
Hertz.

1913–1937: Orlogskapt., senere kon-

*Bygningsbeskrivelse:* Grundmuret bygning med stråtag med kragtræer. Sort, muret sokkel, der i nordsiden tillige indeholder en del kampesten. Herover står sydfacaden vandskuret og gulmalet, med en aftrappet hovedgesims i træ. Fra syd er indgang med en nyere lameldør med rude; øst for døren er fire torammede vinduer med tre ruder i hver ramme. Den vestre del af sydfacaden er skjult af en nyere tilbygning i gasbeton. Vestgavlen til Strandstræde har glatpudset, gulmalet murværk. I etagen er et torammet vindue med tre ruder i hver ramme, vandnæse, klinkesålbænke og stabler til skodder; endvidere et halvt vinduesfag, bestående af en bundhængt ramme med råglasrude og klinkesålbænk. I overgavlen er et torammet vindue med tre ruder i hver ramme. Nordsiden til Strandgangen står glatpudset og gulmalet med sugfjæl. Heri et torammet vindue (16"×39") med tre ruder i hver ramme. De øvrige vinduer i nordsiden –

- treadm. H. Nørregaard.  
 1937–1975: Bankass. Herluf L. Nørregaard.  
 1975– : Bente Knudsen, f. Nørregaard, og John Bergmann.

en stor ramme, et torammet vindue samt en lang, lav ramme – har alle blyindfattede råglasruder. I nordre tagflade er et jerntagvindue. Samtlige vinduer i bygningen er malet sorte og røde. Østgavlen er glatpudset og gulmalet, men for størstedelen skjult af en grundmuret verandatilbygning med fladt tag, hvorpå en altan, hvortil udgang med en glasdør i hovedbygningens overgavl. I verandabygningen er i øst et stort vindue med tre udelte rammer; i syd et lignende, torammet vindue.

I øst en gul gasbetonmur afdækket med klinker. Heri en stakitlåde.

*Bygningshistorie:* Huset har i det store og hele fået sit nuværende udseende i 1874 ved en ombygning af en ældre bygning, formentlig opført i 1700-tallet. I 1810 lå denne bygning i syv fag bindingsværk med fyrretømmer og lerklinede vægge; bygningen var stråttækt og indrettet til beboelse. Inden 1837 var en del af bygningen blevet omsat i grundmur; for vinduerne var nu udvendige skodder. Endnu i 1866 stod en del af bygningen i bindingsværk med lerklinede vægge, men i 1874 underkastedes den så en hovedreparation, hvorefter den fremstod i ti grundmurede fag. Huset var nu indrettet til to beboelseslejligheder og havde to snævre skorstene med to alen høje piber. I bygningen var syv fag vinduer med store ruder, hvoraf eet fag var forsynet med skodder, samt 2½ fag med små ruder. Til huset var to indgange, begge med fyldingsdøre, hvoraf den ene var tofløjet. Inden 1914 var også loftet inddraget til beboelse. På dette tidspunkt var der ud for østgavlen en stolpebåret altan, ombygget senere. Den nuværende altan og verandabygningen er fra slutningen af 1950'erne.

STRANDLINIEN 59/  
 STRANDSTRÆDE, matr.nr. 327a.

- Indtil 1913: Som Strandlinien 57.  
 1913–1917: Fru Ebba Sophie Camilla Hertz.  
 1917–1932: Jægremest. Fr. Breit.  
 1932–1935: Gross. Erik Seehausen.  
 1935– : Sølvmed Ingeborg Christine Mølsted.

*Bygningsbeskrivelse:* Grundmuret bygning med teglhængt heltag med halvvalm. Mod øst en muret, afvalmet frontkvist med tegltag. Over den glatpudsede, sorte sokkel står facaderne vandskurede og gulmalede med hvid, aftrappet hovedgesims. I østfacaden er to torammede vinduer med tre ruder i hver ramme, herunder profilerede sålbænke. For den søndre del af østfacaden er en grundmuret verandatilbygning. I denne er indgang fra nord med en dør med ruder i den øverste del; ved siden af døren et torammet skydevindue med fire ruder i hver ramme. I verandaens østfacade er to torammede skydevinduer med seks ruder i hver ramme, i sydsiden et lignende fag; under hvert vindue et blændingsfelt. Ovenpå verandaen er en altan, hvortil udgang med en glasdør i kvisten. I vestfacaden er tre vinduer med fladbuestik, alle torammede med seks ruder i hver ramme; herunder profilerede sålbænke. Endvidere er et blændingsfelt af samme dimensioner som vinduerne. I sydgavlen er to torammede vinduer med tre ruder i hver ramme og fladbuestik. I overgavlen to lignende, men noget mindre fag, alle med murede, skiferdækkede sålbænke. I nordgavlen er to indgange med fyldingsdøre med overvinduer, den østre tofløjet. I etagen er endvidere en trerudet vinduesramme. I overgavlen er to torammede vinduer med tre ruder i hver ramme. Under taget er zinktagrender. I vestre tagflade tre jerntagvinduer, hvoraf de to er meget små. I tagryggen en vandskuret, gulkalket skorsten med sokkel og krone. Døre og vinduer er grønmalede.

For haven er mod øst et grønmalet stakit med låge. Til Strandstræde er nord for huset et lille, grønmalet plankeværk med stakitlåde.

*Bygningshistorie:* Huset er opført i 1860 for lods Theis Jensen Theis. Grunden, hvorpå huset ligger, hørte da ind under naboejendommen, matr.nr. 327b. Huset er opført i grundmur med teglhængt tag og indrettet til beboelse. På loftet var et værelse i den søndre gavl. I bygningen var 9½ fag vinduer med store ruder samt to indgange med fyldingsdøre, hvoraf den ene tofløjet. Bygningen havde to skorstene og under taget tagrender med nedløbsrør af zink. Kvisten i øst og verandaen er påbygget mellem 1910 og 1920, antagelig for jægermester Breit.



STRANDSTRÆDE 1/  
STRANDGADE 31, matr.nr. 244b.

- 1809-? : Anders Olsen Blaes (eller Blad) og hustru Leisbeth Matth. Smidtsdatter.  
 ? -1852: Lods Peter Nielsen Steffensen, lods Ole Andersen Blaes og lods Jens Rasmussen Palm.  
 1852-1894: Vognmd. Dirch Jansen Schmidt og dennes enke Neel Anders Broders.  
 1894-1895: Frk. Sass Dirch Jansen.  
 1895-1898: Matros Andr. Peter Lorentzen, g.m. Sass Dirch Jansen.  
 1898-1908: Hanne, Anna, Johan og Jul. Lorentzen.  
 1908-1941: Portør Niels Olsen og dennes enke Karla Anna Victoria Olsen.  
 1941-1965: Maler Rich. P. Andersen, g.m. Victoria Olsen.  
 1965-1968: Journ. Ole Boje.  
 1968-1970: Flemm. Hansen.  
 1970-1974: Ark. Palle Sjødt og fru Charlotte Sjødt.  
 1974- : Ark. Palle Sjødt.

*Bygningsbeskrivelse:* Grundmuret bygning med stråtag. Over den sorte sokkel står bygningen glatpudset og gulkalket med hvid sugfjæl i øst, gul i vest. I østfacaden er indgang med en fyldingsdør; herover en konsolbåret baldakin af træ. På hver side af døren er to torammede vinduer med tre ruder i hver ramme, under vinduerne er vandnæser; ved de to nordre fag er stabler til skodder. I vestsiden står eet fag i den nordre del i overpudset bindingsværk, medens resten er grundmuret, alt pudset og gulkalket. I taget en bred skorstenspipe i røde sten med sokkel og krone. I nordgavlen er et torammet vindue med tre ruder i hver ramme og fladbuestik; i overgavlen en vinduesramme med tre ruder. I sydgavlen er to torammede vinduer med tre ruder i hver ramme, herunder vandnæser. I overgavlen en dør med ruder, hvorfra udgang til en balkon med smedjærnsrækværk. I begge gavle er mørkegrønne vindskeder. Alt træværk er malet mørkegrønt.

Til Strandstræde er et hvidt stakit med låge.

*Bygningshistorie:* I 1809 lå på dette sted et seks-fags bindingsværkshus af blandingstømmer med lerklinede vægge og stråtag. Huset, der formentlig var opført engang i 1700-tallet, var indrettet til beboelse. I 1857 var størstedelen af huset blevet omsat til grundmur, formentlig i forbindelse med den forandring og forbedring, som gav anledning til den i dette år foretagne taksationsforretning; bygningen synes samtidig at være blevet indrettet til to beboelseslejligheder. Inden 1886 var ydermurene blevet omsat helt til grundmur, dog med undtagelse af det ene fag i vestsiden. I huset var otte fag vinduer med store ruder og eet fag med små ruder samt indgang med en fyldingsdør. Der var stadig indrettet to lejligheder med to skorstene, der udmundede i een, 2 alen høj, pipe. Loftet er først senere inddraget til beboelse.

STRANDSTRÆDE 2/  
STRANDGADE 33, matr.nr. 291c.

- ?-1777 Skipper Claus Gertsen og  
 -1818: dennes enke Esther Poulsdatter.  
 1818-? : Løjtnant og toldforvalter Friderick Chr. Dickmann.  
 ? : Ole Wass og dennes enke.  
 ? -1831: Skibskapt. Carl Leth.  
 1831-1836: Ane Jacobsdatter, enke efter skipper Bertel Jans(en).  
 1836-1841: Styrmd., senere skipper Peter Carl Bertelsen, g.m. Malene Bertel Jans.  
 1841-1903: Skibsfør. Peder Nielsen Magleby og dennes enke.  
 1903-1928: Sass Juncker, f. Peder Magleby.  
 1928-1954: Fru Math. Andrea Bøgvald, f. Juncker.  
 1954-1970: Skibstømr. Verner Andersen og fru Helga Andersen, f. Bøgvald.  
 1970- : Fru Helga Andersen.

*Bygningsbeskrivelse:* Grundmuret bygning med stråttækt tag med kragtræer. Over den sorte, pudsede sokkel, med enkelte kampesten i nordsiden, står facaderne glatpudsede og gulmalede med hvid sugfjæl. I sydfacaden er indgang med en lakeret lameldør med råglasrude, over døren en baldakin af akryl. Vest for døren er to trerammede vinduer med tværspisser foroven i yderrammerne, fladbuestik og skifersålbænke. Øst for døren er en lignende vinduesramme med tværspisse foroven. Under taget en zinktagrende, ved tagskægget til begge sider en række tagsten. I søndre tagflade et jerntagvindue. I tagryggen en skorsten i røde sten med sokkel og krone. I nordsiden er tre torammede vinduer med tre ruder i hver ramme og sålbænke af træ. I taget mod øst en tagskægskvist, hvori et vindue som de øvrige i nordsiden, i tagfladen et jerntagvindue. I vestgavlen til Strandstræde er ved gavltrekantens fod et hvidt gesimsbånd. I gavltrekonten to torammede vinduer med tre ruder i hver ramme og sålbænke af træ. Samtlige vinduer er malet røde og beige.

Mod sydøst i gården en grundmuret halvtagsbygning i gule sten med paptag. I nordgavlen er indgang med en lakeret lameldør med råglasrude. I vestfacaden er to vinduer hver med to udelte rammer og klinkesålbænk. I taget en høj skorstenspipe i gule sten med hætte. Vinduerne er malet røde og beige.

Til Strandstræde et lysegråt plankeværk af lodrette planker, heri en låge.

*Bygningshistorie:* Bygningen har i det væsentligste fået sit nuværende udseende i forrige århundrede, men kan føres tilbage til en stor 1700-tals bebyggelse, der også omfattede naboejendommen i øst, matr.nr. 291a. Da denne ejendom i 1777 blev indtegnet til brandforsikring, lå her en stråttækt bindingsværksslænge langs grundens østskel og, sammenbygget hermed, en nordre længe i hele grundens længde til Strandgade. Af denne

## STRANDSTRÆDE

*Strandstrædes nordre ende set fra hjørnet af Kampængsgade. I forgrunden gavlen af Kampængsgade 2, der bag Strandstræde 2. (NM 1977).*

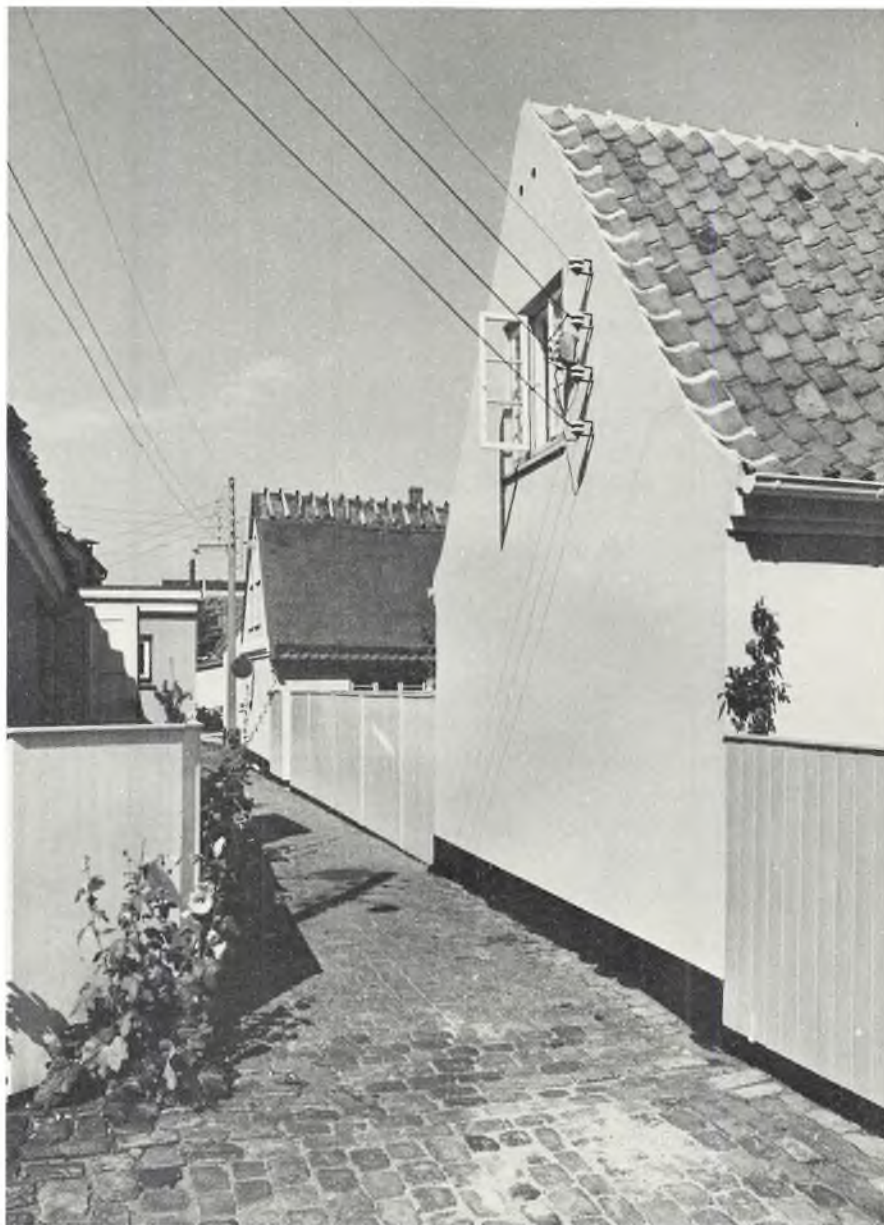

bygning var de tre østre fag i grundmur og to etager, medens den øvrige del af bygningen stod i een etage i bindingsværk med udmurede tavl. Bygningen var overalt stråttækt. Vinduerne var da indlagt i bly med jernstænger i karmene og skodder for. I den toetages del var dog engelske vinduesrammer. Der har formentlig allerede da været tale om en ældre bygning. Da bygningen næste gang vurderedes, i 1793, var den kraftigt ombygget. I den vestre del, der senere kom til at udgøre Strandstræde 2, var hele sydfacaden omsat i grundmur. Mod vest var bygningen udvidet med eet fag samtidig med, at det tidligere endefag var ombygget, således at de to vestre fag nu fremstod i grundmur til alle sider. Den resterende del af nordsiden stod i bindingsværk med egestolper og udmurede tavl af kridtsten. I bygningens syv vestre fag var fire fag engelske vinduer med skodder for samt et blyprosevindue med jernstænger. I sydfacaden var indgang i sjette-syvende fag fra vest med en flammeret dør; indgangen var placeret samme sted i 1777. I taget var to kviste med lemme, hvor disse har været placeret, fremgår imidlertid ikke.

I 1831 deltes ejendommen i to, idet Bertel Jans' enke fik de syv vestre fag, som nu udgør Strandstræde 2, medens datteren, Malene Bertel Jans, fik de syv østre fag, som senere er nedrevet for at give plads til den nuværende ejendom, Strandgade 35.

Inden 1840 var de fem bindingsværksfag i nordsiden omsat i grund-



Strandstræde 3, sydgavl, t.h. gavlen af Strandstræde 6. (NM 1977).



mur, alle vinduer var nu med engelske rammer og forsynet med skodder; skodderne nævnes ikke siden. I en del af bygningen indrettedes i 1860'erne en slagterbutik. Til bygningen var nu to indgange, dels med en tofløjet fyldingsdør, dels med en glat dør, den sidste formentlig i forbindelse med butikken. På loftet var indrettet et værelse i vestgavlen, hvor der var anbragt to fag vinduer, i øvrigt nævnes der i bygningen 11 fag vinduer, alle med små ruder. På dette tidspunkt har der formentlig også været to beboelseslejligheder i bygningen, således som tilfældet var senere i århundredet. Slagterbutikken nedlagdes omkring 1890. Tagskægskvistens i nord omtales ikke i taksationerne, men er af betydelig ælde, muligvis har den forbindelse med en af de i 1700-tallet nævnte kviste, der formentlig har haft denne form. Dør og vinduer i sydfacaden er udskiftet ved midten af dette århundrede.

Halvtagsbygningen i øst er opført i midten af dette århundrede og ikke ændret siden.

STRANDSTRÆDE 3,  
matr.nr. 244a.

Indtil 1908: Som Strandstræde 1.  
1908–1909: Hanne, Anna, Johan og  
Jul. Lorentzen.

*Bygningsbeskrivelse:* Grundmuret bygning med teglhængt heltag. Over den sorte sokkel står bygningen stænkpudset og gulmalet. Under taget en hvid, aftrappet gesims. I østfacaden er indgang med en rødbrun, flammeret dør. Nord for indgangen er et torammet vindue med tre ruder i hver ramme (17"×48"). I østre tagflade er et stort ovenlysvindue og et lille



## STRANDSTRÆDE

- 1909–1936: Skibstømr. Palm Andr. Jensen.  
1936–1953: Else Gerda Jensen, Palm Royel Jensen og Helga Agnete Jensen.  
1953–1955: O.betj. i søpolitiet Kaj Jørgensen.  
1955–1960: Værktøjsmager Victor E. Sørinesen.  
1960–1968: Ass. Jørg. Pedersen.  
1968– : Sygehusapoteker Reimer Svendsen.

## STRANDSTRÆDE 4 se Kampensgade 2.

## STRANDSTRÆDE 5, matr.nr. 245.

- ?–1811–? : Eilerdt Pedersen.  
1813–1822: Anders Petersen.  
1822–1870: Arb.md. Morten Jansen.  
1870–1894: Trein Morten Jansen.  
1894–1925: Skomagermest. Martin Jansen Magleby.  
1925–1972: Spinder Johs. Chr. Magleby.  
1972– : Fru Ellen Emilie Magleby.

## STRANDSTRÆDE 6/ KAMPENSGADE 1, matr.nr. 293, 297a.

jerntagvindue. I tagryggen en nyere, vandskuret og gulmalet skorsten. I vestsiden er et vinduesfag som østfacadens, i tagfladen et jerntagvindue. I sydgavlen er to vinduesfag som de ovenfor beskrevne samt i gavltrekan- ten et lignende, men mindre fag.

Ved nordgavlen er tilbygget en lille, gulmalet halvtagsbygning i gasbeton med paptag.

Grunden indhegnes mod Strandstræde af et lysegråt plankeværk af lodrette planker, heri en låge.

*Bygningshistorie:* Huset er opført 1866-1867 for Neel Anders Broders, der ejede nabohuset i nord, Strandstræde 1. Huset er i det væsentligste opført i samme skikkelse som den, hvori det fremtræder i dag. Loftet er først senere inddraget til beboelse, men vinduet i gavltrekan- ten nævnes alle- rede ved opførelsen, her var dog oprindelig små ruder, medens de øvrige vinduer havde store ruder som i dag. Den nuværende flammerede ind- gangsdør er af nyere dato; for indgangen var tidligere en fyldingsdør. Bygningens stænkpuds hidrører ligeledes fra dette århundrede.

Den lille tilbygning ved nordgavlen er opført i midten af dette århund- rede.

*Bygningsbeskrivelse:* I øst en grundmuret bygning med teglhængt heltag. Over den sorte, murede og pudsede sokkel står facaden glatpudset og gulmalet med hvid, aftrappet hovedgesims. Fra syd er indgang med en fyldingsdør. Øst for døren er to torammede vinduer med en tværsprosse foroven. Vest for døren et halvt vinduesfag af samme udformning. Under taget en zinktagrende. I tagryggen en vandskuret, gulkalket skorsten med sokkel, krone og rør. I den frie østgavl er i gavltrekan- ten et treramm- et vindue med tre ruder i hver ramme. Nordsiden har samme udseende som sydsiden, men er uden muråbninger. I nordre tagflade to jerntagvinduer.

Sammenbygget hermed i vest er en stråtagt bygning, hvis sydfacade er grundmuret, mens den frie vestgavl og nordsiden står i bindingsværk med lerklinede tavl. I nordsiden er en vinduesramme med tre ruder. Overgav- len i vest er af brædder beklædt med sorttjæret tagpap og forsynet med vandbræt og vindskede. Sydfacaden er gulmalet med hvid, aftrapp- et hovedgesims af træ. Sort, pudset sokkel. I sydfacaden er et torammet sprosseløst vindue. Den vestre del af sydfacaden er skjult bag en grund- muret halvtagsbygning. I stråtaget er ved tagskægget en række tagsten, på rygningen kragtræer. I søndre tagflade et jerntagvindue. Mellem denne bygning og den østre er brandgavl.

I gården mod sydvest en halvtagsbræddebygning.

Til Strandstræde et gulmalet plankeværk af lodrette planker, heri en låge.

*Bygningshistorie:* Den stråtagte bindingsværksbygning i vest udgør re- sterne af den oprindelige bygning, som formentlig er opført i 1700-tallet i seks fag bindingsværk med stråtag. Inden 1811 var en del af bygningen omsat i grundmur, medens resten stod i bindingsværk med lerklinede vægge, indrettet til beboelse med indgang fra gården i syd. I 1894 ombyggedes huset, som herefter fremstod i samme skikkelse som i dag. Den østre del var nu helt omsat i grundmur, og stråtaget var her udskiftet med tegl. De tre vestre fag blev stående uændret med grundmuret sydfa- cade, medens vestgavl og nordside var i bindingsværk med lerklinede tavl. På loftet var indrettet et gavlværelse til skomagerværksted.

Den grundmurede halvtagsbygning er opført i midten af dette århun- drede.

*Bygningsbeskrivelse:* Grundmuret bygning med teglhængt, opskalket hel- tag. Over den sorte, murede og pudsede sokkel står bygningen glatpudset

Matr.nr. 293 og fra 1935 tillige 297a:  
 1869–1921: Skibstømr. Peter Olsen  
 Jans.  
 1921–1948: Snedker Ole Jul. Jans.  
 1948– : Fru Ingeborg Brun Jørgen-  
 sen, f. Jans, og maler Ver-  
 ner Brun Jørgensen.

*Vestgavl af Strandstræde 6. T.h. nordre bygning af  
 Strandstræde 8. (NM 1977).*



STRANDSTRÆDE 7  
 se Hollandsfed 10.

STRANDSTRÆDE 8,  
 matr.nr. 298a, 248b. »Trappen«.  
*Fredet i klasse B.*

1784–1806: Bagermest. Peter Chr.  
 Trochmann.  
 1806–1832: Skipper Corn. Jansen Jans.  
 1832–1841: Bagermest. Fr. Benthien.  
 1841–1847: Bagermest. Ivar Chr. Tær-  
 gesen af Ringsted.  
 1847–1855: Bagermest. Ferd. Schmidt.  
 1855: Landmd. Anders Schifter.  
 1855–1869: Mel- og grynhdl. Johan  
 Heinr. Aug. Moritz.  
 1869–1873: Bagermest. Carl Vilh.  
 Heimburger.  
 1873–1904: Bagermest. Vilh. Alfr.  
 Schubert.  
 1904: Gdr. Jan Crilles Cornelius-  
 sen, St. Magleby.  
 1904–1912: Bagermest. Ludv. Emil  
 Leisner.  
 1912–1927: Bagermest. Søren Sørensen  
 Kjær.

og gulmalet med hvid, aftrappet hovedgesims. I sydfacaden er indgang med en nyere dør med høj råglasrude. På hver side af døren er to torammede vinduer (16½"×45") med tre ruder i hver ramme, fladbuestik og vandnæser. Ved andet fag fra vest samt øst for den nuværende indgang ses spor efter tidligere døråbninger. I søndre tagflade er i den østre del en teglhængt tagkvist med helvalm, i kvisten et torammet vindue med tre ruder i hver ramme. I tagfladen i øvrigt et jerntagvindue. I tagryggen en vandskuret og gulmalet skorsten med sokkel og krone. I nordfacaden er seks fag uregelmæssigt placerede vinduer, af samme udseende som de ovenfor beskrevne. I vestgavlen er et torammet vindue, som de øvrige i bygningen, men anbragt i en bredere blænding, hvorpå der er malet endnu en ramme mod syd, således at vinduet fremtræder som et trerammet vindue. I overgavlen er et trerammet vindue med tre ruder i hver ramme. Samtlige vinduer er malet grønne og hvide.

Mod sydøst i gården er en grundmuret halvtagsbygning. Bygningen er glatpudset og gulmalet med paptag. I nordsiden er indgang med en flammeret halvdør. På hver side af døren er et torammet vindue med tre ruder i hver ramme. Såvel dør som vinduer er imprægnerede.

Til Strandstræde er en gulmalet mur, afdækket med tegl. Heri en tofløjet, imprægneret port.

*Bygningshistorie:* Huset er opført i 1876 for skibstømrer Peter Olsen Jans i grundmur med teglhængt tag og inddelt i 11 fag. Bygningen var da indrettet til to beboelseslejligheder med 12 fag vinduer med store ruder og to indgange fra gården i syd, begge med fyldingsdør. I tagryggen var to skorstene med to alen høje piber. Loftet var ikke udnyttet til beboelse. Sit nuværende udseende har bygningen fået ved midten af dette århundrede, hvor tagkvisten påbyggedes og den ene skorsten fjernedes. Den nuværende indgangsdør isattes, hvor der hidtil havde siddet et vindue; dette anbragtes i stedet, hvor den tidligere, vestre indgang havde været, medens den østre indgang tilmuredes.

Den søndre bygning, som ligger på matr.nr. 297a, er opført i midten af dette århundrede. På grunden har tidligere ligget et selvstændigt beboelseshus, af hvilket der stadig ses spor i gavlen på den nordre fløj i Strandstræde 8.

*Bygningsbeskrivelse:* Ejendommen består af tre sammenbyggede fløje, alle grundmurede og teglhængte; den nordre og vestre i to etager, den søndre i tre etager.

Vestfløjen er inddelt i syv fag. Bygningen hviler på en pudset, sorttjæret sokkel, hovedsagelig muret, men i østsiden tillige med kampesten. Murværket er til alle sider vandskuret og gulkalket. Under taget er såvel mod vest som mod øst en gulkalket aftrappet gesims. Over andet fag fra syd er en muret gavlkvist med luge med dobbelte lemme. I stueetagen er fra syd to torammede vinduer med tre ruder i hver ramme, hvoraf de to nederste er matterede; ved det nordre af disse fag ses spor efter en tidligere indgang. Dernæst er indgang med en fyldingsdør med ruder i den øverste halvdel; over døren er udhængt et bagerskilt med kringle. Nord herfor er to høje butiksruder samt et torammet vindue (17"×47") med tre ruder i hver ramme og fladbuestik. Mellem butiksvinduerne og det nordre fag ses et rundbuet murstik, og i soklen herunder aftegnes en tidligere muråbning. I anden etage er i de to søndre fag to torammede vinduer med tre ruder i hver ramme. Over indgangsdøren er ingen muråbning, men nord herfor er tre fag dannebrogsvinduer. Endelig i det nordre fag er en mindre vinduesramme med to ruder. I muren mellem etagerne er murankre, der danner årstallet 1784. Under taget en zinktagrende. I tagfladen et lille jerntagvindue, i tagryggen en nyere skorsten. I østfacaden er de to søndre fag skjult bag sidehuset i syd. Under de to sydligste af de synlige fag er

- 1927–1939: Bagermest. H. P. Christiansen.  
 1939–1943: Firma Brdr. Justesen.  
 1943–1976: Bagermest. Knud Jørgensen.  
 1976– : Henrik Eigil Jensen og Klaus Helmersen.



Udhængsskilt over indgangen til den tidligere bagerbutik. (NM 1978).

kælder. I stueetagen er tre uregelmæssigt placerede, torammede vinduer med tre ruder i hver ramme og fladbuestik; de to søndre med vandnæser. I soklen under det nordre vindue er en indmuret stabel, i muren over vinduet anes et buestik. Placeret over disse fag er i anden etage tre fag vinduer med lod- og tværpost, de to søndre med tværsporse i underrammerne, det nordre med kulørte, blyindfattede ruder. Mellem etagerne er murankre. I den søndre gavltrekant er et torammet vindue med tre ruder i hver ramme samt et hanebåndsvindue. I den østre del af sydgavlen ses i hver etage spor efter en tidligere muråbning. Nordgavlen skjules af den herefter beskrevne bygning.

Den nordre bygning viser sig til gården i tre fag. Over den glatpudsede, sorte sokkel står bygningen vandskuret og gulkalket med hovedgesims som på den vestre fløj. I vestgavlen til Strandstræde er indgang med en fyldingsdør med ruder i den øverste del og fast overvindue. Døren ligger tilbagetrukket i en niche, der er bredere end døren. Nord for indgangen er to torammede vinduer (17"×47") med tre ruder i hver ramme og fladbuestik. I anden etage er tre fag dannebrogsvinduer. I gavltrekanten en luge med lem med buet overkant. Mellem etagerne danner murankrene initialerne PTM. I sydfacadens østre fag er indgang med en simpel fyldingsdør. Vest for denne er en trerudet vinduesramme, som udgør halvdelen af et oprindelig torammet vindue, hvor lodposten stadig er bevaret som karm i den ene side. Vinduet sidder i et blændingsfelt, der angiver det oprindelige vindues størrelse. I anden etage er et lignende fag. I vest er i hver etage et torammet vindue med tre ruder i hver ramme; i stueetagen med stabler til skodder. I tagryggen en nyere skorsten i gule sten. I nordsiden er i stueetagen et torammet vindue med tre ruder i hver ramme samt øst for dette en vinduesramme med seks små ruder. Såvel i nord- som i sydfacaden er s-formede murankre. I anden etage et torammet vindue med tre ruder i hver ramme.

Det søndre sidehus er tilbygget hovedbygningens søndre del på østsiden. Over den sorttjærede sokkel står bygningen vandskuret og gulkalket. I nordfacaden til gården er indgang i vest med en fyldingsdør. Den østre del af stueetagen er skjult af en lille, grundmuret tilbygning. I vestfaget ses i alle tre etager indmurede stabler, disse er i stueetagen placeret ved den nuværende indgangsdør, men synes ikke at have relation til denne. I anden og tredje etage er spor efter tidligere muråbninger af dimensioner som døre. I disse etager er tillige spor efter vinduesåbninger. Sydsiden er uden muråbninger. I østgavlen er i anden etage et torammet vindue med seks ruder i hver ramme. I tredje etage et torammet vindue med tre ruder i hver ramme.

Alt træværk i ejendommen er malet mørkebrunt.

Gården indhegnes mod øst af en gulkalket mur afdækket med tegl, i muren en låge.

*Bygningshistorie:* Ejendommen er opført i 1784 for bager Peter Christian Trochmann, hvis initialer ses i vestgavlen på den nordre fløj.

Den nord-syd-orienterede hovedbygning beliggende ud til Strandstræde beskrives i 1785 som værende i 7½ grundmuret fag, i to etager med tegltag. Foruden den nuværende kvist var endnu en muret kvist placeret over et af de nordligste fag; i denne kvist var et fag engelske vinduer, medens den søndre kvist fra opførelsen har haft det nuværende udseende med en dobbelt træluge på indmurede stabler og udligger med tov i forbindelse med en hjulvinde på loftet. Under denne kvist i anden etage var ligeledes en luge i forbindelse med det i denne etage værende melloft. Til bygningen var oprindeligt to indgange, hvoraf den nordre førte ind til en beboelseslejlighed. Dette indgangsparti beskrives som »to sirlig beklædte yderdøre med indmurede stabler og over døren runde, engelske vinduesrammer med engelsk glas«, en beskrivelse, der synes at antyde, at



Strandstræde 8, vestfacade. (NM 1977).



der har været tale om en tofløjet, beklædt dør af den af Blichmann ofte anvendte type; spor efter denne indgang kan stadig ses i muren nord for butiksvinduerne. Nord for denne indgang var anbragt eet og syd for tre fag vinduer; alle med engelske rammer og engelsk glas, de tre fag endvidere forsynet med skodder; under disse tre fag en kælder. I de to søndre fag af bygningen var indrettet bageri; her fandtes også den anden indgang, i faget syd for det nuværende indgangsfag; døren her har muligvis været af samme type som den anden, dog har vinduet herover formentlig været firkantet. Også denne indgang aftegnes stadig i facaden. Af særlig interesse er det, at der i forbindelse med denne indgang beskrives en opgang ad en stentrappe; det må være denne trappe, der har foranlediget, at bygningen har fået navnet »Trappen«. Hele anden etage var indrettet til melloft med store melkasser; i vestfacaden var anbragt et eller to fag engelske vinduer. I den frie sydgavl var to fag vinduer i hver etage samt i gavlspidsen et lille vindue. I 1840 synes bygningens indretning ændret noget, idet her nu foruden bageriet nævnes en butik, således at beboelsen nu kun optog en meget lille del af huset. Anden etage udnyttedes stadig til melkasser i hele sin udstrækning. I 1866 blev bygningen »forbedret«, hvad der blandt andet indebærer, at der blev indrettet et værelse i anden etage. Det er formentlig ved denne lejlighed, der isattes flere vinduer i vestfacadens anden etage. Om det også er på dette tidspunkt, at butiksdøren flyttedes, vides ikke, men denne ændring fandt i al fald sted i forrige århundrede. Den nordre indgang synes at være sløffet før 1840. I en kortere periode i begyndelsen af dette århundrede, hvor ejendommen ejedes af gårdejer Corneliusen fra St. Magleby, synes bageriet helt at have været nedlagt og hele underetagen indrettet til beboelse og brænde-



Vestfløjens facade til Strandstræde. (NM 1939).

hus. De nuværende butiksvinduer er fra begyndelsen af dette århundrede. Det samme gælder de to søndre vinduesfag i stueetagen.

Den nordre bygning stod i 1784 ligeledes i to grundmurede etager med teglhængt tag. I sydsiden var en muret kvist over det andet fag fra øst, hvori et fag vinduer med engelske rammer. Bygningen var indrettet til beboelse med tre fag vinduer i vestgavlen, alle med skodder; i etagen ovenover var ligeledes tre vinduer i gavlen. I gavltrekanten var tre vinduer, et på hver side af lugen og et i gavlspidsen; over lugen en udligger. Til denne bygning var indgang fra gården i syd. I stueetagen var i øvrigt to eller tre fag vinduer, i anden etage eet fag. Oprindelig var der indrettet sal i anden etage, men ved ændringerne foretaget 1865-66 indrettedes her en selvstændig beboelseslejlighed. Hvornår kvisten i tagets sydside fjernedes og døren i vestgavlen indsattes vides ikke.

Den søndre bygning opførtes samtidig med de to andre, og i denne indrettedes selve bageriet med bagerovnen i de to østre fag i stueetagen og skorstenen i det vestre, hvori også var indgang fra gården samt et vindue mod syd. Fra gården var opgang ad en udvendig trappe til anden etage, der var indrettet til sal med to fag vinduer, og hvorfra en indvendig trappe førte op til salen i tredje etage, hvori var fire fag vinduer. I 1785 nævnes, at »uden om denne bygning befindes to små altaner«. Det er formentlig i forbindelse med disse altaner, at der har været udgang i anden og tredje etage mod gården, således som det stadig afspejles i muren. I 1840 var indrettet kornloft i anden etage, i 1866 tørreovn. Da bagerivirksomheden lå stille ved begyndelsen af dette århundrede, lå stueetagen ubenyttet hen; bagerovnen betegnes da som »ubrugelig«; anden etage benyttedes til fourage, medens den øverste etage ikke benyttedes. Bagervirksomheden genoptoges dog snart efter og fortsattes derefter til september 1976.

Siden 1796 har gårdsrummet mod øst været afgrænset af en mur med teglafdekning. Til ejendommen hører yderligere et stykke jord på den vestre side af Strandstræde, matr.nr. 248b.

#### STRANDSTRÆDE 9/ HOLLANDSFED, matr.nr. 248a, østre del.

Indtil 1889: Som Hollandsfed 3.  
1889-1920: Vilh. Thorv. Madsen og  
dennes enke Malene C.  
Madsen.  
1920-1946: Arb.md. Peter Thorv.  
Madsen.  
1946-1971: Fru Marie Petersen.  
1971- : Værkfører Svend Verg-  
mann.

*Bygningsbeskrivelse:* Grundmuret bygning med stråttækt tag med kragtræer. Over den sorte sokkel står bygningen stænkpudset og gulmalet med grøn sugfjæl. I sydfacaden er indgang i vest med en glat, lakeret dør med rund rude; bygningen er her lidt dybere end i den østre del. Øst for døren er et torammet vindue (17½"×32"). Ved tagskægget en række tagsten, under taget en zinktagrende. I nordfacaden er et vinduesfag som det søndre. Den vestre del af facaden ligger lidt tilbager trukket, i plan med den østre del af facaden i Hollandsfed 3; heri en vinduesramme. I østgavlen er et terammet vindue med plankeskodder. I gavltrekanten et torammet vindue. I gavlen en grøn vindskede. Vinduerne er malet grønne og røde; i hver ramme er seks ruder.

I gården mod syd er en halvtagsbygning af brædder med paptag. Heri indgang med to glatte døre.

*Bygningshistorie:* Huset udgør den østre del af en større ejendom, der tillige omfatter Hollandsfed 3. Strandstræde 9 udskiltes herfra som en selvstændig beboelse i 1889. På dette tidspunkt havde bygningen i alt væsentligt fået sit nuværende udseende. Dog stod dele af bygningen muligvis endnu på dette tidspunkt i bindingsværk, men før 1902 var hele ejendommen omsat i grundmur. Facadernes stænkpuds er påført ved midten af dette århundrede. Skodderne i østgavlen er ligeledes nyere.

Vedrørende bygningens historie før 1889, se Hollandsfed 3.

#### STRANDSTRÆDE 10 se Bagergangen 1.

#### STRANDSTRÆDE 12 se Deventergade 2.

#### STRANDSTRÆDE 13/ VON OSTENSGADE 33, matr.nr. 252.

*Bygningsbeskrivelse:* Grundmuret bygning med teglhængt heltag med hvidtet forskælling. Bygningen hviler på en sort, muret sokkel med enkelte kampesten, herover står facaderne vandskurede og gulmalede med hvid, afrappet hovedgesims. I sydfacaden er indgang med en fyldingsdør med



Strandstræde 9 og sammenbygget hermed Hollandsfød 3. (NM 1977).



- ?–1804 Skipper Hans Rasmussen  
 –1830: Pyndt og dennes enke Ehm  
 Hansdatter.  
 1830–1864: Claus Nielsen Finne.  
 1864–1924: Matros Zibrandt Jansen  
 Schmidt.  
 1924–1944: Gert(rud) Zibrandt  
 Schmidt.  
 1944–1948: Mineralvandsfabr. Niels  
 Estrup Nielsen.  
 1948– : Væver Erik Jans.

imprægneret lamelbeklædning. Øst for døren er et halvt vinduesfag bestående af en ramme med kulørte, blyindfattede råglasruder. Vest for døren er en lang, lav, højtsiddende, tophængt vinduesramme med kulørte, blyindfattede råglasruder. Under taget en rødmalet tagrende. I tagfladen to teglhængte, afvalmede heltagskviste, beklædt med rødmaledede zinkplader på flunkerne. Den vestre del af facaden er skjult af den nedenfor beskrevne bygning. I nordfacaden til Von Ostensgade er tre torammede vinduer med tre ruder i hver ramme og klinkesålbænke; vinduerne er malet røde og beige. Under taget en rødmalet tagrende. I tagfladen et lille ovenlysvindue samt ved kip en nyere skorsten i røde sten med rør. I den østre overgavl er et torammet vindue med kulørte, blyindfattede råglasruder; herunder klinkesålbænk.

Mod sydvest i gården er, sammenbygget med forhuset, en grundmuret halvtagsbygning. Bygningen er vandskuret og gulmalet. I østfacaden er indgang med en imprægneret halvdør, nord for døren er to torammede vinduer med tre ruder i hver ramme og klinkesålbænk; vinduerne er malet røde og beige.

Til Strandstræde er en gulmalet mur afdækket med klinker. Heri en rødmalet låge.

*Bygningshistorie:* Bygningen har fået sit nuværende udseende ved ombygninger af et stråttækt bindingsværkshus fra 1700-tallet. Da bygningen i 1804 blev indtegnet til brandforsikring, lå den i fire fag bindingsværk med dels klinede, dels udmurede tavler, indrettet til beboelse. I 1840 synes bygningen ikke at være ændret væsentligt. I 1870'erne blev bygningen underkastet en »hovedreparation«, som synes at have været ret omfattende, idet bygningen herefter fremstod med hele sydfacaden, østgavlen samt det halve af nordsiden i grundmur. Den anden halvdel af nordsiden stod fremdeles i bindingsværk med udmurede tavler og synes først at være omsat i dette århundrede. Bygningen havde stadig stråtag, som først udskiftedes med det nuværende tegltag i 1940'erne, da N. E. Nielsen lod loftet indrette til beboelse og samtidig påbyggede de to tagkviste. På dette tidspunkt var der i sydfacaden tre torammede vinduer som nordfacadens, disse er af den nuværende ejer erstattet af den tophængte ramme, ligesom



de kulørte blyindfattede ruder isattes i rammen øst for indgangsdøren. Halvtagsbygningen i gården er opført i 1970.

**STRANDSTRÆDE 14/  
DEVENTERGÅDE 1,**  
matr.nr. 305, 306b.

Matr.nr. 305:

- ?–1835 Benthe Asmusdatter, enke  
–1840–?: efter Jens Poulsen.  
?–1857 Skipper Hans Jansen Hein  
–1865: og dennes enke Karen  
Niels Christians.  
1865–1898: Ane Hans Heins, enke efter  
styrmd. Chr. Bødker.  
1898–1900: Benthe Hans Heins, enke  
efter styrmd. Dirch Olsen  
Wass.  
1900–1901: Lods Dirch Olsen Wass.  
1901–1946: Matros Jens Jensen.  
1946– : Fisker Chr. Nielsen.

Matr.nr. 306b:

- ? –1796: Hans Andersen.  
1796–1842: Skipper Peder Hansen  
Malm.  
1842–1865: Skipper Hans Jansen Hein  
og dennes enke Karen  
Niels Christians.

Derefter som matr.nr. 305.

*Bygningsbeskrivelse:* Grundmuret bygning med stråtag med en række tagsten ved tagskægget. Bygningen hviler på en sort sokkel, hvori enkelte kampesten; herover står facaderne glatpudsede og gulmalede med hvid sugfjæl. I sydfacaden er indgang med en grønmalet dør, hvori en stor, gul råglasrude. Vest for døren er to torammede vinduer (20"×36") med tre ruder i hver ramme og vandnæse. Øst for døren er to lignende fag (15"×35"). I tagfladen et jerntagvindue. Den østre del af sydfacaden vender ind til naboens grund og skjules af en lille, grundmuret tilbygning tilhørende denne – se Deventergade 3. I nordsiden til Deventergade er fem torammede vinduer med tre ruder i hver ramme; vinduerne er af varierende størrelse og uregelmæssigt placeret. De to østre fag måler 16"×37", af disse er det østre forsynet med vandnæse, det næste fag mod vest måler 15"×34", men er placeret i et blændingsfelt på størrelse med de østre vinduer. Længst i vest er to fag, der måler 20"×35" og er placeret højere end de forrige; ved det vestre af disse er stabler til skodder. I tagryggen en vandskuret og gulmalet skorsten med sokkel, krone og hætte. I vestgavlen til Strandstræde er spor efter et tilmuret vindue; i gavltrekanten et torammet vindue med tre ruder i hver ramme. Alt træværk er malet grønt; i den frie gavlen en grønmalet vindskede. Såvel sokkel som sugfjæl og tagflade afspejler tydeligt, at bygningen består af to selvstændige huse.

Mod sydøst i gården er en halvtagsbræddebygning med paptag. Bygningen hviler på en sort, støbt sokkel og er i øvrigt malet lysegrå. I nordsiden er en glat dør og på hver side af denne en trerudet vinduesramme. Bygningens sydside vender ud til Smedegangen.

Til Strandstræde er et lakeret plankeværk af lodrette planker; heri en låge.

*Bygningshistorie:* Som det fremgår af beskrivelsen består ejendommen af to, oprindelig selvstændige, bygninger. Den østre af disse har tidligere hørt sammen med naboejendommen, se Deventergade 3. Da de tre østre fag heraf blev udskilt i 1842, stod de i bindingsværk med udmurede tavler og var indrettet til brændehus. Dette brændehus sammenlagdes straks med naboejendommen i vest, en stråtagt, lerklinet bindingsværksbygning i fire fag af blandingstømmer. Denne bygning indtegnedes til brandforsikring i 1835, men er formentlig væsentligt ældre. Den tillagte østre del indrettedes ikke straks til beboelse, endnu i 1857 nævnes her at være materialhus. Omkring 1870 omsattes bygningen i grundmur og indrettedes til to beboelseslejligheder. I tagets nordside var anbragt en lille kvist, formentlig en tagskægskvist. Til bygningen var tre indgange, hvoraf de to med fyldingsdøre. Af vinduerne var tre fag med store ruder og 7½ fag med små ruder. Bygningen har derefter fået sit nuværende udseende ved gradvise ændringer af vinduerne, ligesom to døre er sløjfet, kvisten i nord fjernet og et vindue i vestgavlen tilmuret.

Bræddebygningen i gården er opført som brændehus i begyndelsen af dette århundrede.

**STRANDSTRÆDE 15,**  
matr.nr. 254a-b.

Matr.nr. 254a:

- 1880–1908: Fyrbøder Morten Andersen Axel og dennes enke Benthe Westermann.  
1908–1918: Fabr. G. Vespermann.  
1918–1930: Fru Agnes Math. Charlotte

*Bygningsbeskrivelse:* Grundmuret bygning i seks fag; heltag med bølgeeternit. Sydfacaden står i gule sten på en lav, støbt sokkel. I facadens midte er indgang med en tofløjet dør med høje råglasruder. Vest for døren er to udelte vinduesrammer samt længst i vest et torammet vindue med tre ruder i hver ramme. Øst for døren er to brede vinduesfag med store ruder. Døren er grønmalet, vinduerne hvide. Under taget en grønmalet zinktagrende. I tagfladen er to ovenlysvinduer. Nordsiden står gulmalet over den sorte, glatpudsede sokkel. Heri er to store, udelte vinduesrammer og på



*Strandstræde 1939. Forrest t.v. ses nr. 14, der bag gavlene af nr. 16 og 18, der da endnu ikke var stænkpuksede. (NM 1939).*



STRANDSTRÆDE

- Marie Koppe.  
 1930–1966: Eksp. Poul Anton Iversen Jensen.  
 1966– : Fru Emmy Camilla Gerda Jensen.  
 Matr.nr. 254b:  
 1880–1907: Marchen Westermann, enke efter matros Ole Hans Olsen.  
 1907–1909: Vinhdl. Carl Østberg.  
 1909–1918: Fru Minna Vespermann.  
 Derefter som matr.nr. 254a.

hver side af disse to vinduesrammer i et lavere format, i de østre er råglasruder. Vinduerne er malet grønne; under taget en grønmalet tagrende. Østgavlen er gulmalet over den sorte, støbte sokkel. Herved er et grundmuret, gulmalet bislag, hvori indgang med en glat, lakeret dør. Syd for bislaget er et trerammet vindue med store ruder, i gavltrekanten endnu et trerammet vindue. Under vinduerne er klinkesålbænke. I tagryggen en skorsten i røde sten med sokkel og hætte.

Mod øst i gården en nyere grundmuret halvtagsbygning.

*Bygningshistorie:* Bygningen fremtræder i dag som et resultat af kraftige ombygninger af et ældre hus, hovedsagelig foretaget i 1930'erne. I 1880 ombyggedes et ældre, stråtækt bindingsværkshus, idet sydfacaden, østgavlen samt en del af nordsiden omsattes i grundmur; det resterende bindingsværk stod med udmurede tav. Samtidig med ombygningen deltes huset i to selvstændige ejendomme, hver med indgang fra gården i syd med en fyldingsdør, hvoraf den vestre var tofløjet. Bygningen var stadig stråtækt, og i den søndre tagflade var en lille tagskægskvist. I dette århundrede er de to ejendomme atter forenet til een. I 1930'erne ombyggedes huset så til sit nuværende udseende. Nordsiden omsattes helt i grundmur, også sydfacaden ommuredes fuldstændig og nye, store vinduer isattes. Stråtaget erstattedes, ligeledes i 1930'erne, af et bølgeeternit-tag, der i 1977 er fornyet. Det murede bislag ved østgavlen er en nyere tilføjelse.

STRANDSTRÆDE 16/  
 SMEDEGANGEN, matr.nr. 309.

- ?–1784  
 –1794–?: Skipper Rasmus Bertelsen.  
 ?–1816  
 –1835: Skipper Poul Jensen Pouls.  
 1835–1887: Snedker Chr. Larsen Holte.  
 1887–1907: Alb. Mogensen.  
 1907–1934: Matros Fr. Lars Frensen.  
 1934– : Bådebygger Carl Frandsen.

*Bygningsbeskrivelse:* Grundmuret bygning med teglhængt heltag. Bygningen hviler på en sorttjæret kampestenssokkel, der i nordsiden er lavere i den østre del, hvor der også kun er få kampesten. Over soklen står facaderne vandskurede og gulkalkede med sugfjæl. I syd er indgang med en glasfyldingsdør. Vest for døren er to torammede vinduer med tre ruder i hver ramme og fladbuestik, øst for døren tre lignende fag; alle er malet grønne og hvide. Øst herfor en imprægneret dør med seks råglasruder samt et halvt vinduesfag, bestående af een ramme med tre ruder. Over de to fag vinduer øst for glasfyldingsdøren er i taget en teglhængt taskekvist, hvori et trerammet vindue med tre ruder i hver ramme. I søndre tagflade er endvidere et jerntagvindue. Under taget en rødmalet zinktagrende. I tagryggen en skorsten i gule sten med sokkel, krone og rør. Fra Smedegangen i nord er indgang med en nyere, imprægneret dør med seks gule råglasruder; døren er af samme udseende som indgangsdøren i syd, hertil er opgang ad to støbte trin. Vest for døren er et trerammet vindue med tre ruder i hver ramme og fladbuestik. Øst for døren et torammet vindue (16½"×40") med tre ruder i hver ramme. Østgavlen er grundmuret til bjælken, derover bræddeklædt, sorttjæret med vandbræt; i overgavlen et torammet vindue med tre ruder i hver ramme. Vestgavlen til Strandstræde er stænkpuddset og gulkalket, kampestenssoklen er her grå. I etagen er to torammede vinduer med tværsporse foroven, glatpuddede, gråmalede indfatninger og sålbænke. I overgavlen et lignende vindue. Overgavlen indfattes af et gråt bånd.

I gården et grønmalet lysthus.

Til Strandstræde et gråmalet plankeværk med låge.

*Bygningshistorie:* Huset er et ombygget 1700-tals hus, der, da det i 1784 blev indtegnet til brandforsikring, stod i otte fag bindingsværk med egestolper, i sydsiden med murede vægge og i nord med klinede vægge, med undtagelse af eet fag med murede tav. Vestgavlen var grundmuret, østgavlen af bindingsværk med klinede tav, begge med bræddeklædte gavltrekanter, hvori en luge. I det teglhængte tag mod nord var en kvist med to lemme, hvorover et vindue med »en stor rude indlagt i bly med en stjerne«. Mod syd var en gavlkvist over tredie til femte fag fra øst, hvori to



fag engelske vinduer samt et firrudet hanebåndsvindue. Bygningen var indrettet til beboelse med indgang fra syd i tredje eller fjerde fag fra vest med en flammeret halvdør. Foruden de nævnte vinduer i kvisten var i sydfacaden og vestgavlen seks fag vinduer med engelske rammer og simpelt glas; for eet af disse fag var skodder. På loftet var indrettet tre værelser. At bygningen i 1784 ikke har været ganske ny, ses af, at det vestre fag i løbet af de næste ti år ombyggedes således, at det herefter fremstod i to grundmurede fag. I bygningen var nu otte fag engelske vinduer foruden de to fag i kvisten mod syd, medens kvisten i nord ikke længere omtales. Inden 1857 var større dele af bygningen blevet omsat i grundmur. Det resterende bindingsværk er først omsat i begyndelsen af dette århundrede. Vestgavlens stænkpuds og vinduesindfatninger er ligeledes fra dette århundrede; i gavltrekanen var tidligere en lem. Gavlkvisten i syd fjernedes i forrige århundrede; den nuværende taskekvist er påbygget i begyndelsen af dette århundrede. De nuværende indgangsdøre er isat noget senere.

STRANDSTRÆDE 17,  
matr.nr. 253.

- ? –1845: Niels Petersen Finne og dennes enke Benthe Peder Rhode.  
1845–1875: Lars Gotfredsen og dennes enke Johanne Jensdatter.  
1875–1902: Skibstømr. Anders Jensen Munk og dennes enke Else Ole Ottesen.  
1902–1910: Christine Laurine Munk.  
1910–1956: Fisker Peter Jacob Riber og dennes enke Christine Munk.  
1956– : Else Rigmor Omså, f. Riber.

*Bygningsbeskrivelse:* Grundmuret bygning i fem fag med stråtag. Over den lave, sorte sokkel står østfacaden til gaden stænkpuddet og gulmalet, afsluttet af en hvid, aftrappet hovedgesims af træ. I midterfaget er indgang med en fyldingsdør med blyindfattede ruder i den øverste fyldning. På hver side af døren er to torammede vinduer (16½"×40") med tre ruder i hver ramme, vandnæser, klinkesålbænke og fladbuestik. Vinduerne er malet i to grønne nuancer. Under taget en grønmalet zinktagrende. I tagfladen et ovenlysvindue. Vestfacaden er glatpuddet og gulmalet. Heri er mod nord to brede, firdelte vinduer med 12 ruder i hvert vindue. Den søndre del af facaden er skjult bag den nedenfor beskrevne sidebygning. I den vestre tagflade er en stråttækt kvist i næsten hele bygningens længde. Kvisten har front af sorte brædder, heri er to torammede vinduer med tre ruder i hver ramme. Nordgavlen er stænkpuddet; i gavltrekanen et torammet vindue med tre ruder i hver ramme. Sydgavlen står i bindingsværk med lerklinede tavl og sorttjæret bræddeovergavl, hvori et torammet vindue med tre ruder i hver ramme. Begge gavle har grønmaledede vindskeder.

Til hovedbygningens søndre del er mod vest tilbygget en grundmuret sidebygning med paptag. Bygningen er gulmalet. I nordfacaden er et torammet vindue med tre ruder i hver ramme og fladbuestik. Der er adgang til bygningen fra hovedbygningen og fra den herefter beskrevne bygning.

Mod vest i gården er, sammenbygget med ovennævnte sidehus, en grundmuret halvtagsbygning med paptag. Bygningen er gulmalet. I østfacaden er indgang med en halvdør samt et torammet vindue med tre ruder i hver ramme.

Gården afgrænses i nord af en gulmalet mur, hvori en grønmalet låge.

*Bygningshistorie:* Bygningen vurderedes første gang til brandforsikring i 1845, men er antagelig betydelig ældre. På Lyngbyes kort fra 1811 er indtegnet en bygning med samme grundplan som den nuværende bygning; da bygningens placering ikke er i overensstemmelse med den almindeligt fremherskende byplan med øst-vest-orienterede bygninger, er det rimeligt at antage, at den på kortet viste bygning er identisk med den nuværende. Beskrivelsen af huset i 1845 synes da også at bekræfte, at det er et ombygget bindingsværkshus fra 1700-tallet. Bygningen stod i 1845 i fem fag, dels i grundmur og dels i bindingsværk med lerklinede tavl. Den søndre overgavl var – som i dag – af brædder. Bygningen, der var stråttækt, var indrettet til beboelse, men synes kun at have haft indgang fra gården vest for huset. Hvor stor en del af bygningen, der var grundmuret i 1845, lader sig ikke afgøre. I 1870'erne blev bygningen istandsat

## STRANDSTRÆDE 18

se Zytffensgade 2.

STRANDSTRÆDE 19,  
matr.nr. 256b.

- ?-1795 Skipper Anders Hansen  
-1842: Wass.  
1842-1863: Skipper Peter Andersen  
Wass og dennes enke Mar-  
chen Carl Bertelsen.  
1863-1873: Skibskapt. Jan Jacob Pe-  
tersen.  
1873-1902: Matros Morten Mogensen.  
1902-1909: Matros Anders Larsen.  
1909-1914: Enkefru Ehm Petersen.  
1914-1966: Fisker Peter Petersen.  
1966- : Speditør Klaus Germunds-  
son.

og havde nu 2½ fag vinduer med store ruder og tre fag med små ruder. Bygningen har fået sit nuværende udseende efter midten af dette århundrede, hvor vestfacaden er ændret og kvisten påbygget.

De to bygninger i gården er opført i midten af dette århundrede.

*Bygningsbeskrivelse:* Grundmuret bygning med teglhængt heltag. Bygningen hviler på en sorttjæret kampestenssokkel. Herover står sydfacaden glatpudset og gulkalket; under taget en sort, aftrappet hovedgesims af træ. I østfaget er indgang med en flammeret halvdør, herover en tegldækket baldakin på smedjernsknægte. Endvidere er indgang med en glasfyldingsdør. Øst for denne er eet fag og vest for tre fag torammede vinduer med tre ruder i hver ramme og sortmalede klinkesålbænke. Det vestre fag er skjult bag den nedenfor beskrevne halvtagsbygning. Over andet til fjerde fag fra vest er en muret, teglhængt frontkvist med ensidigt tagfald; heri to fag vinduer. Ved kvistens fod et bredt bånd. Under taget en rødmalet tagrende. I tagfladen et ovenlysvindue og et lille jerntagvindue. I tagryggen en nyere, gulmalet skorsten. Nordsiden er gul – malet i øst, kalket i vest; under taget en sugfjæl – sort i øst, gul i vest. I nordsiden er et trerammet vindue og vest herfor en udelt vinduesramme. Under taget en zinktagrende. Østgavlen til gaden er stænkpuddet og gulmalet. I etagen er to torammede vinduer med tre ruder i hver ramme og hvide, pudsede indfatninger. I gavltrekanten et trerammet vindue ligeledes med tre ruder i hver ramme og hvid indfatning samt et firrudet hanebåndsvindue. Alt træværk er malet mørkegrønt.

Mod vest i gården er en grundmuret halvtagsbygning med tagpap. I østfacaden er indgang med en flammeret halvdør, endvidere et trerammet vindue med tre ruder i hver ramme. I forbindelse med denne bygning mod syd en lille, grundmuret halvtagsbygning med tagpap.

Til Strandstræde er syd for hovedbygningen en gul mur med teglaf-dækning; heri en grønmalet låge. Nord for hovedbygningen er en lille grønmalet låge til en slippe langs husets nordside.

*Bygningshistorie:* Bygningen har fået sit nuværende udseende i begyndelsen af dette århundrede ved ombygning af et ældre hus. I 1795 lå på dette sted et hus af samme længde og bredde som det nuværende. Bygningen var inddelt i ni små fag, hvoraf de fem vestre stod i bindingsværk med egestolper, i nordsiden med klinede vægge og i sydsiden med murede vægge, medens de fire østre fag var grundmurede. Østgavlen var grundmuret helt op i spidsen, medens vestgavlen stod i bindingsværk med ler og med bræddeklædt overgavl. Bygningen, der var teglhængt, var indrettet til beboelse med indgang med en flammeret halvdør i tredje eller fjerde fag fra øst. I bygningen var otte fag engelske vinduer, hvoraf de fire fag var placeret i østgavlen; de to fag i undergavlen var forsynet med skodder. På loftet var i østgavlen indrettet en sal. Endvidere var tre fag vinduer med blysprosserammer. Inden 1840 synes huset helt at være omsat i grundmur. Kvisten nævnes først 1910, på hvilket tidspunkt der var indrettet to beboelseslejligheder; huset havde nu to skorstene, begge med 1½ alen høje piber. Bygningen er istandsat omkring 1970, hvorved der er isat nye vinduer og døre; også hovedgesimsen i syd er ny.

Bygningerne i gården er fra dette århundrede. Ældst er den lille bygning i syd, der tidligere har tjent som stald. Den vestre bygning er opført i 1940'erne som vaskehus. Også disse bygninger er istandsat og ombygget omkring 1970.

STRANDSTRÆDE 20/  
ZYTFFENSGADE 1, matr.nr. 311b.

*Bygningsbeskrivelse:* Grundmuret bygning med gavl til Strandstræde. Teglhængt heltag. Over den sorte kampestenssokkel står bygningen pudset og gulmalet med hvid, aftrappet hovedgesims. I sydfacaden er indgang med en grøn fyldingsdør og vest herfor et torammet vindue med tre

Strandstræde set fra syd. T.v. gavlen af nr. 23, t.h. nr. 20. (NM 1977).



1890–1939: Matros Martin Ludv. Fr. Algreen.  
 1939–1973: Fru Anna Marie Palm, f. Algreen.  
 1974– : Stud. arch. Claus Palm.

ruder i hver ramme; over begge muråbninger er fladbuestik. Den østre del af facaden er skjult af en grundmuret halvtagsbygning med tegltag, glatpudset og gulmalet med aftrappet hovedgesims; heri et vindue af samme udseende som hovedbygningens. I hovedbygningens søndre tagflade er en nyere, teglhængt tagkvist, hvori et trerammet vindue med ni ruder; kvistens gavltrekant er beklædt med vandrette brædder, flunkerne med zinkplader. Under taget en zinktagrende. I gavlen til Strandstræde er tre torammede vinduer med tre ruder i hver ramme, fladbuestik og skifersålbænke. I overgavlen et trerammet vindue med ni ruder. Alt træværk er mørkegrønt.

Til Strandstræde et nyere plankeværk med låge.

*Bygningshistorie:* Huset er opført 1890 i grundmur med teglhængt tag, hvori en snæver skorsten. I al fald fra 1904 var også en del af loftet inddraget til beboelsesformål. Ved en nylig foretaget istandsættelse er isat nye vinduer og dør, skorstenen fjernet og kvisten påbygget. Brandgavlen i nord vidner om det omkring 1930 nedrevne hus, der herfra strakte sig ud i Zytfensgade.



STRANDSTRÆDE 21,  
matr.nr. 257.

- ?-1799-? : Jacob Rasmussen Pyndt.  
 1813-1831: Tømmermd. Jens Larsen Jylle.  
 1831-1849: Ane Christensdatter, enke efter Jens Larsen Jylle.  
 1849-1881: Matros Svend Andersen Hermann.  
 1881-1902: Anders Svend Hermann og Ane Svend Andersdatter.  
 1902-1922: Anders Svend Hermann.  
 1922-1953: Enkefru Olivia Hermann.  
 1953-1956: Cand.mag. Clara Svendsen og bud Ib Svendsen.  
 1956- : Frk. Clara Svendsen.

*Bygningsbeskrivelse:* Grundmuret bygning med stråttækt tag. Ved tagskægget en række tagsten. Over den sorte sokkel står bygningen vandskuret og gulmalet med hvid, aftrappet hovedgesims. I sydfacaden er indgang med en blåmalet, flammeret dør med rude. På hver side af døren er to torammede vinduer med tre ruder i hver ramme. Over de to vestre fag, hvis rammer måler 19"×36", er fladbuestik. Rammerne i de to østre fag måler 16½"×37". I vestgavlen er en trerudet vinduesramme; i den bræddeklædte overgavl et torammet vindue med tre ruder i hver ramme. Den østre undergavl er uden muråbninger, men med spor efter to tilmurede vinduesfag. I overgavlen er et torammet vindue med tre ruder i hver ramme. I den nordre tagflade et jerntagvindue. I tagryggen en pudset og gulmalet skorsten med sokkel, krone og hætte.

Til Strandstræde et blågrønt plankeværk af lodrette planker, heri en låge.

*Bygningshistorie:* I 1799 lod Jacob Rasmussen Pyndt sin ejendom brandforsikre. På stedet lå da en stråttækt bindingsværksbygning i fem fag med lerklinede tavl. Bygningen var indrettet til beboelse med indgang fra gården i syd med en halvdør, anbragt i de to vestre fag. I bygningen var tre fag engelske vinduer. Endnu i 1840 stod bygningen uændret, men i 1857 var den »forandret og forbedret«; desværre glemte vurderingsmændene, der i den anledning skulle taksere bygningen, at fortælle, om den stod i bindingsværk eller grundmur. Sandsynligt er det dog, at i al fald en del af bygningen på dette tidspunkt er blevet omsat til grundmur. Stråttæget erstattedes senere i århundredet af et spåntag, som et stykke ind i dette århundrede atter udskiftedes med strå. I al fald fra begyndelsen af dette århundrede har bygningen stået helt i grundmur. Vinduerne i den østre undergavl er tilmuret efter midten af dette århundrede.

STRANDSTRÆDE 23,  
matr.nr. 259.

- 1850-1899: Snedker Jacob Jan Larsen.  
 1899-1911: Enkefru Bodil M. Larsen, f. Severin.  
 1911-1922: Hovmest. Carl Jan Math. Larsen.  
 1922-1970: Postbud Fr. Thorv. Møller.  
 1970-1971: O.postbud Orla Chr. Møller, fru Elisa Hjorth, f. Møller, el-montør Jan Theis Møller og Per Theis Møller.  
 1971- : Lis Jensen.

*Bygningsbeskrivelse:* Grundmuret bygning med teglhængt heltag med halvvalm. I syd en gavlkvist over de tre midterfag. Over den sorte sokkel står bygningen gulkalket med hvid, aftrappet hovedgesims, der fortsætter hen over kvistens fod. Fra gården i syd er ad to granittrin opgang til en midtplaceret, tofløjet fyldingsdør med ruder. På hver side af den sortmalede dør er tre torammede vinduer (16½"×47") med tværsporse foroven, fladbuestik, vandnæser og skifersålbænke. Kvisten er forneden afdækket med en række tagsten. I kvisten er tre torammede vinduer med tre ruder i hver ramme og fladbuestik, i spidsen et rundt vindue. På kvistens flunker en hvid, aftrappet gesims. I tagfladen er i øvrigt et ovenlysvindue og et jerntagvindue. I nordsiden er tre torammede vinduer med fladbuestik. I østgavlen er et torammet vindue som facadens, herved er stabler til skodder. Syd herfor et tilsvarende blændingsfelt; i overgavlen to lignende fag samt spor efter en lille luge i nord. I vestgavlen er et fag som etagens øvrige vinduer, i overgavlen et tilsvarende vindue, men med tre rammer. Under taget en plastictagrende. I tagryggen en vandskuret skorsten med sokkel og krone. Vinduerne er malet mørkebrune.

Mod sydvest i gården er en grundmuret halvtagsbygning med eternitplader på taget. Over den sorte, murede sokkel står bygningen vandskuret og gulkalket. I østfacaden er to torammede vinduer med tre ruder i hver ramme samt to indgange med glatte døre, hvoraf den ene er tofløjet. I taget en skorsten med sokkel og krone.

Til Strandstræde et sort plankeværk af lodrette planker, heri en låge.

*Bygningshistorie:* Bygningen er opført i 1855 for snedker Jacob Jan Larsen. Huset vurderedes første gang, medens det endnu stod under bygning og her omtales gavlkvisten ikke. Bygningen vurderedes derefter ikke før i 1872, hvor den stod i samme skikkelse som i dag; muligvis er gavlkvisten først da påbygget. I gavlkvisten var indrettet et snedkerværksted. Loftet

var ikke inddraget i beboelsen med undtagelse af et værelse i østgavlen. I stueetagen var indrettet to beboelseslejligheder. I 1872 nævnes 19 fag vinduer, alle med store ruder, for to fag, nemlig i østgavlen, var skodder. Til bygningen var som nu indgang fra syd med en tofløjet fyldingsdør. Det ene vindue i østgavlen samt en luge i overgavlen er sløjfet i dette århundrede. Bygningen er istandsat omkring 1970, herved fjernedes en altan, båret af stolper i gården ud for indgangspartiet og med adgang fra gavlkvistens midterfag.

Den grundmurede bygning i sydvest er opført i 1911 som vaske- og brændehus, oprindeligt med tegltag.

**STRANDSTRÆDE 24,**  
matr.nr. 313, 316.

Matr.nr. 313, fra 1877 tillige  
matr.nr. 316:

- 1862–1886: Styrmd., senere lods Niels Peter Steffensen.  
1886–1887: Bleger Peter Bothmann og lods Jan Adrian Holte.  
1887–1927: Lods Theis Bertelsen Riiber.  
1927–1958: Enkefru Bertha Bidstrup, f. Riiber.  
1958– : Laborant Viggo Chr. Nielsen og fru Lily Riiber Nielsen, f. Bidstrup.

*Bygningsbeskrivelse:* Grundmuret bygning i een etage mod nord og to etager mod syd. Teglhængt heltag. Over den sorte sokkel står vestgavlen og sydfacaden stænkpuddede. I sydfacaden er indgang med en tofløjet fyldingsdør med overvindue; døren er malet i to grønne nuancer. Øst for døren er et vindue og vest for tre, alle torammede (17"×44") med tre ruder i hver ramme; malet grønne og beige. I anden etage er fire lignende vinduer samt en tofløjet glasfyldingsdør med udgang til en altan af træ, der hviler på stolper i gården udfor stueetagens indgangsdør. Nordfacaden står vandskuret og gulkalket over den sorte sokkel af mur og kampesten. Under taget en hvid, aftrappet hovedgesims. I den østre del af nordsiden er et torammet vindue med råglasruder. Under taget en zinktagrende. I tagfladen to jerntagvinduer. I tagryggen en nyere skorsten i gule sten. I vestgavlen til Strandstræde er et vindue som sydfacadens med vandnæse, skifersålbænk og stabler til skodder. I gavlspiden er en firrudet vinduesramme.

Mod øst på grunden står en grundmuret halvtagsbygning med tagpap. Bygningen er vandskuret og gul. I vestsiden er en revledør og et torammet vindue med tre ruder i hver ramme. I nordgavlen en firrudet vinduesramme.

Mod vest en lille halvtagsbygning af brædder med tagpap.

Til Strandstræde et lavt, brunt plankeværk af lodrette planker, heri en låge.

*Bygningshistorie:* Bygningen er opført i 1862 i een etage med teglhængt heltag. Bygningen var indrettet til beboelse med indgang fra syd med en tofløjet fyldingsdør; desuden var syv fag vinduer, alle med store ruder, for det ene fag var skodder. På loftet var indrettet et værelse i vestgavlen. Anden etage mod syd er påbygget i begyndelsen af 1940'erne. Stænkpuddningen stammer formentlig fra omtrent samme tid. Derudover er bygningens ydre ikke ændret væsentligt.

Den grundmurede halvtagsbygning er opført i 1877 som brænde- og materialhus. Ved opførelsen havde bygningen tagpap på taget, men i en periode i begyndelsen af dette århundrede synes dette at være udskiftet med tegl, som atter udskiftedes med pap senest i 1941.

Til ejendommen købtes i 1877 den sydfor liggende grund, matr.nr. 316, hvor der tidligere har ligget et bindingsværkshus.

**STRANDSTRÆDE 25,**  
matr.nr. 260a.

- 1876–1893: Snedker Jacob Jan Larsen.  
1893–1895: Mur.mest. Rasmus Petersen Guldborg.  
1895–1898: Skibsfør. Peter Thorv. Schmidt.  
1898–1928: Amalie Schmidt, f. Jans, enke efter Peter Thorv. Schmidt.

*Bygningsbeskrivelse:* Grundmuret bygning med skiferklædt heltag. Alle facader er stænkpuddede. I østgavlen er indgang med en rødmalet fyldingsdør med to høje ruder, herover en baldakin af træ med tagpap. Syd for døren er to torammede vinduer (17½"×50") med tre ruder i hver ramme, herover fladbestik. I gavltrekanter er to tilsvarende fag. I nordfacaden er et lignende vindue, medens sydfacaden er uden muråbninger. Såvel i syd som i nord afsluttes facaderne af en aftrappet hovedgesims; under taget en tagrende, af zink i nord og plastic i syd. I vestgavlen er fire vinduer som de øvrige i bygningen, heraf de to fag i gavltrekanter. Samtlige vinduer er malet røde og hvide.

- 1928–1933: Gross. Erik Seehausen.  
 1933: Styrmd. Andr. Jul. Johs.  
 Dalsgaard.  
 1933– : Fisker Thorv. Palm.

Mod nordøst på grunden er et lysthus af brædder med paptag med lav rejning. I vestgavlen er to revledøre. I sydfacaden en smal, tofløjet, imprægneret fyldingsdør samt et skydevindue. I østgavlen til Strandstræde et torammet vindue med to ruder i hver ramme. Bygningen er rødmalet til gården. Østgavlen er lysegrøn.

Til Strandstræde er et lysegrønt plankeværk af lodrette planker, heri en låge.

*Bygningshistorie:* Huset er opført i 1890'erne af murermester R. P. Guldborg. Bortset fra pudningen, der stammer fra midten af dette århundrede, er bygningens ydre ikke ændret siden.

Lysthuset har fået sit nuværende udseende i midten af dette århundrede ved ændringer, i sydfacaden, af en ældre bygning.

## STRANDSTRÆDE 26/ FISKERGANGEN, matr.nr. 317b.

Matr.nr. 317:

- 1761–1781: Theis Larsen Tækker.  
 1781–1819: Skomager Andr. Mortensen Borgstrøm.  
 1819–1826: Skipper Morten Nielsen Karrebæk og skomager Morten Andreasen Borgstrøm.

Herefter matr.nr. 317b:

- 1826–? : Skomager Morten Andreasen Borgstrøm.  
 ? –1890: Skomager Peter Mortensen Borgstrøm.  
 1890–1897: Frk. Ane Andr. Karrebæk.  
 1897–1932: Fisker Chr. P. Malm.  
 1932–1934: Kirsten Bendt Mortensen, enke efter Chr. Malm.  
 1934–1949: Matros Martin Bendt Malm.  
 1949– : Fru Anna Kindler, f. Malm.

*Bygningsbeskrivelse:* Grundmuret bygning med stråtag. Over den sorte sokkel står bygningen glatpudset og gulmalet, i syd med gul sugfjæl. Fra gården er indgang med en fyldingsdør med to høje råglasruder. Vest for døren er to torammede vinduer (16"×39") med tre ruder i hver ramme, samt umiddelbart vest for døren en firrudet vinduesramme (16"×21½"). Øst for døren er ligeledes to torammede vinduer (20"×35"), men anbragt i et blændingsfelt, der fortsætter tre tommer under vinduet; i hver ramme er seks ruder. I tagfladen er to jerntagvinduer. I tagryggen en skorsten i gule sten med sokkel, krone og rør. I nordsiden er to torammede vinduer (16"×39") med tre ruder i hver ramme. I denne side afspejles flere byggefaser, såvel i soklen som i muren. I tredje til sjette spærfag fra vest er tagrem og tre bjælkeender; i de to vestre spærfag er to bjælkeender. Bygningen er i alt på 12 uregelmæssige spærfag. I nordre tagflade er to jerntagvinduer. I vestgavlen til Strandstræde er et lavtsiddende, firrammet vindue med tre ruder i hver ramme; i gavltrekanten et torammet vindue med to ruder i hver ramme. Om gavlen en grøn vindskede. Vinduerne er malet grønne og hvide.

Mod sydøst i gården er en lysegrå halvtagsbræddebygning med paptag. Hertil er indgang fra syd med tre revledøre.

Til Strandstræde et lysegråt plankeværk af lodrette planker, heri en låge.

*Bygningshistorie:* Bygningen udgør den vestre del af en 1700-tals bygning, som i 1798 blev indtegnet til brandforsikring; se også Strandlinien 41. Bygningen stod i 1798 i 12 fag, hvoraf størstedelen var grundmurede, dog stod de tre vestre fag i nordsiden i bindingsværk med lerklinede tavl, det samme gjaldt den østre gavl, medens den vestre var grundmuret fornedet og af brædder foroven, heri en lem. I taget var en kvist med luge. Til bygningen var indgang med en halvdør fra gården i syd, i den vestre del var engelske vinduer. Efter at bygningen i 1820'erne var blevet delt i to selvstændige ejendomme, ombyggedes den vestre del således, at den, da den i 1840 blev omvurderet, fremtrådte helt i grundmur. I bygningen var da, foruden beboelse, indrettet brændehus. Det nuværende indgangsparti er flyttet mod vest i forhold til det oprindelige, ligesom også skorstens placering er ændret.

Bræddebygningen i gården er fra dette århundrede.

## STRANDSTRÆDE 27, matr.nr. 283c, 308c.

- 1872–1898: Mur.mest. Rasmus Petersen Guldborg.  
 1898–1910: Fyrbøder Carl Christensen.

*Bygningsbeskrivelse:* Grundmuret bygning med teglhængt heltag. Bygningen er groftpudset med en lille aftrappet hovedgesims. I østgavlen er indgang med en lakeret lameldør, syd for døren er et stort udelt vindue. I gavltrekanten et torammet vindue med højtsiddende tværsprosser. Vinduerne er imprægnerede. I nordfacaden er to imprægnerede vinduer, hvert med en stor udelt underramme og en lille tophængt overramme. Sydfacaden er uden muråbninger. Under taget til begge sider er zinktag-



Strandstrædes østside. Forrest t.h. nr. 32, der bag gavlene af nr. 28 og 26, i baggrunden nr. 24. (NM 1977).



1910–1958: Arb.md. Jens Peter Andersen.  
1958– : Grethe Ingeborg Jensigne Andersen.

render. I tagryggen en skorsten i røde sten med sokkel, krone og hætte. I vestgavlen er en imprægneret dør og syd for denne et stort udelt vindue. I gavltrekanten et fag svarende til vinduet i den østre gavltrekant.

Til Strandstræde er, nord for huset, et imprægneret plankeværk af lodrette planker, heri en låge.

*Bygningshistorie:* I 1872 lod muremester R. P. Guldborg opføre et grundmuret og teglhængt material- og brændehus til sin ejendom, Strandstræde 29. Bygningen var inddelt i fem fag og havde tre torammede vinduer og fire enrammede, alle med små ruder; til bygningen var indgang med en glat dør. Bygningen havde samme længde som det nuværende hus, men kun  $\frac{2}{3}$  af dybden. I 1909 blev bygningen kraftigt ombygget, idet den udvidedes til den nuværende dybde, og etagehøjden forøgedes fra fire til fem alen. Bygningen indrettedes nu til beboelse og forsynedes med en skorsten. Huset hørte da stadig sammen med Strandstræde 29, men blev snart efter udskilt som en selvstændig ejendom. Bygningens nuværende fremtræden er stærkt præget af senere ændringer, hvor facaderne er blevet pudsede og vinduerne udskiftet.

STRANDSTRÆDE 28,  
matr.nr. 318.

?–1840

–1864: Andr. Zachariassen.

1864–1910: Matros Lars Ols(en) (Larsen).

1910–1944: Fisker John C. Palm.

1944–1957: Frk. Karen Louise Palm og frk. Ellen Rigmor Palm.

1957– : Frk. Ellen Rigmor Palm.

*Bygningsbeskrivelse:* Grundmuret bygning med stråtag med kragtræer. Over den lave, sorte sokkel står bygningen vandskuret og gulmalet. I sydfacaden er indgang med en lameldør med glasrude. Vest for døren er et torammet vindue med tre ruder i hver ramme, øst for døren to lignende fag. I søndre tagflade er mod øst en zinkklædt tagkvist med sadeltag med lav rejsning; heri et trerammet vindue med tre ruder i hver ramme. Endvidere et jerntagvindue. Ved tagskægget en række tagsten. Under taget en plastictagrende. I nordsiden er et torammet vindue med tre ruder i hver ramme. I vestgavlen til Strandstræde er et trerammet vindue, herover i gavltrekanten et torammet vindue; begge med tre ruder i hver ramme og skifersålbænk. Vinduerne er malet grønne.

Til Strandstræde et lysegråt plankeværk af lodrette planker. Heri en låge.

*Bygningshistorie:* Huset har fået sit nuværende udseende ved ombygninger af et ældre bindingsværkshus. Dette hus indtegnedes første gang til brandforsikring i 1840, hvorfra den første beskrivelse af huset haves; efter beskrivelsen synes det imidlertid rimeligt, at huset er opført i 1700-tallet. I 1840 stod bygningen i bindingsværk med blandingstømmer, væggene var dels murede og dels klinede; huset var indrettet til beboelse. I slutningen af forrige århundrede omsattes sydfacaden til grundmur. Vestgavlen

STRANDSTRÆDE 29,  
matr.nr. 261b, 58b, 146b og 282c.

Matr.nr. 261b og 282c, fra 1872 tillige  
146b og fra 1873 58b:

1869–1898: Mur.mest. Rasmus Peter-  
sen Guldborg.

1898–1911: Fyrbøder Carl Christen-  
sen.

1911–1914: Mal.mest. Carl Dirch  
Leth.

1914–1951: Lods Niels Henrik Jans.

1951–1977: Fru Ebba Weinoldt.

1977– : Henrik Weinoldt.

og nordsiden omsattes i 1918; også den vestre del af sydfacaden – vest for døren – nyopmuredes ved denne lejlighed. Sandsynligvis er tagkvisten påbygget samtidig hermed. Den nuværende indgangsdør er isat i 1960'erne.

*Bygningsbeskrivelse:* Grundmuret bygning med teglhængt heltag. Østfacaden er stænkpudset, under taget en hvid, profileret hovedgesims. I facaden er fire fag vinduer med lod- og tværpost samt tværsporse i underammerne. I tagfladen er en tagkvist med papklædt sadeltag med lav rejsning og bræddeklædte, grønbejdsede flunker; i kvisten et trerammed vindue med tre ruder i hver ramme. Vestfacaden er vandskuret og gulkalket med hvid, afrappet hovedgesims. I denne side er to torammede vinduer med tre ruder i hver ramme, fladbuestik og skifersålbænke. Den nordre del af facaden er skjult af en grundmuret tilbygning, beskrevet nedenfor. I tagfladen to ovenlysvinduer. Den frie nordgavl er vandskuret og gulkalket. Heri indgang med en lakeret lameldør med råglasrude. Over døren en baldakin med tagpap. I gavltrekanter er to torammede vinduer med tre ruder i hver ramme. I tagryggen en nyere skorsten i gule sten. Med undtagelse af de to nysisatte vinduer i vestsiden er alle vinduer grønbejdsede.

Ved den nordre del af vestfacaden er en grundmuret halvtagsbygning, vandskuret og gulkalket med paptag. Under taget en hvid, afrappet gesims. I sydsiden er indgang med en lamelbeklædt dør, øst herfor er en grønbejdset trerudet vinduesramme. I vest en seksrudet vinduesramme. I taget en gulkalket skorsten.

Mod syd i gården er en grundmuret, glatpudset og gulmalet halvtagsbygning med paptag. I nordsiden er indgang med to døre med råglasruder, desuden to udelte vinduesrammer.

Til Strandstræde et grønbejdset stakit og i forlængelse deraf mod nord et lavt, grønbejdset plankeværk med låge.

*Bygningshistorie:* Ejendommen er opført i 1869 af muremester R.P. Guldborg. Ved opførelsen var bygningen forsynet med 8½ fag vinduer med store ruder samt et jerntagvindue. Til bygningen var indgang med en fyldingsdør. Loftet var oprindeligt ikke udnyttet til beboelse, men inden 1909 var her indrettet et værelse; det er sandsynligvis i forbindelse hermed, at tagkvisten er påbygget. Den nuværende indgangsdør i nordgavlen er nyere, men placeret i den oprindelige døråbning. Østfacaden stænkpudsedes omkring midten af dette århundrede. Bygningen er nylig istandsat og nye vinduer isat, men af samme udformning som de gamle.

Tilbygningen i vest er opført mellem 1909 og 1921, hvor den var indrettet til vaskehus.

Bygningen mod syd på grunden er opført i 1960'erne.

STRANDSTRÆDE 30,  
matr.nr. 321.

?–1817–? : Niels Petersen Kromann.

? –1830: Ane Jansdatter, enke efter  
skipper Jens Eybertsen.

1830–1866: Matros Poul Petersen  
Schmidt.

1866–1917: Arb.md. Jens Jacobsen og  
dennes enke.

1917–1929: Fyrbøder Niels Carl  
Nielsen.

1929–1933: Frk. Anna Caroline  
Nielsen.

1933– : Bådmd. Jan Lundqvist.

*Bygningsbeskrivelse:* Grundmuret bygning med stråttækt tag. Over den sorte sokkel står facaderne vandskurede og gulmalede med gul sugfjæl. I sydfacaden er indgang med en nyere lameldør med råglasrude. Ved siden af døren er en trerudet vinduesramme (15''×39''). I facaden er endvidere to trerammede vinduer med tre ruder i hver ramme. Under taget en grønmalet tagrende. I søndre tagflade to jerntagvinduer. I tagryggen en skorsten i gule sten. I vestgavlen til Strandstræde er en grønmalet vindskede. I gavlen er to meget lavtsiddende, torammede vinduer med tre ruder i hver ramme; i karmtræet er stabler til skodder. Samtlige vinduer er malet hvide og grønne.

I gården syd for huset er en grønmalet halvtagsbræddebygning med tagpap, samt et ligeledes grønmalet lysthus.

Til Strandstræde er syd for huset et grønmalet plankeværk af lodrette planker; heri en låge.

Strandstræde 31 og 29, østfacader samt gavl af nr.27. (NM 1977).



*Bygningshistorie:* I 1817 lå her en seks fags bindingsværksbygning af blandingstømmer med lerklinede tafl. Bygningen indtegnedes dette år til forsikring, men er formentlig opført i 1700-tallet. I 1850'erne blev en del af bygningen omsat i grundmur og inden århundredskiftet stod bygningen helt i grundmur. Dog er den østre hjørnestolpe bevaret, men kun synlig fra nabogrunden, Strandlinien 43; stolpen hviler på en stor syldsten. Siden er bygningens ydre ikke ændret væsentligt.

STRANDSTRÆDE 31,  
matr.nr. 290b.

1873–1880: Mur.mest. Rasmus Petersen Guldborg.

1880–1910: Lods Jan Adrian Holte.

1910–1935: Styrmd. Niels Fr. Arnesen.

1935– : Styrmd., senere skibsfør.  
Aage Kjær Jepsen.

*Bygningsbeskrivelse:* Grundmuret bygning med teglhængt heltag, to etager i øst, een etage i vest. Bygningen er inddelt i tre fag og hviler på en sortmalet sokkel af tilhugne granitsten. Herover står bygningen gulmalet; i østfacaden med en muret gesims over stueetagen og derover to rækker tagsten. I stueetagen er indgang i østfacadens nordre fag med en imprægneret dør med overvindue. Syd for døren er to vinduer med lod- og tværpost samt tværsporse i underrammerne; herunder skifersålbænke. I anden etage er tre torammede vinduer med tre ruder i hver ramme. Alle vinduer har rødmalet karmtræ og imprægnerede rammer. Over samtlige muråbninger er fladbuestik. Under taget en zinktagrende. I taget en brandkam til naboen i nord. I tagryggen en skorsten i gule sten. I vestfacaden er et vindue som i østfacadens stueetage. Den nordre del af vestfacaden er skjult af den nedenfor beskrevne sidebygning. I den frie sydgavl er i stueetagen, længst mod vest, et vindue svarende til de øvrige vinduer i stueetagen. I overgavlen er to vinduer svarende til vinduerne i østfacadens anden etage.

Sammenbygget med forhuset langs grundens nordskel er et grundmuret sidehus i to etager med teglhængt heltag. Sydfacaden er vandskuret og gulmalet med en hvid, muret og aftrappet kordongesims samt en tilsvarende hovedgesims. I stueetagen er indgang med en imprægneret dør med overvindue. Øst for døren er to vinduer som vinduerne i forhusets stueetage; vest for døren er et lignende fag samt en lille, tophængt, udelt ramme. I anden etage er tre torammede vinduer med tre ruder i hver ramme. I tagryggen en gulmalet skorsten med sokkel og krone.

I forlængelse af denne bygning mod vest er endnu en grundmuret bygning i to etager med fladt paptag. Bygningen er gulmalet; i vestgavlen med påmalet, rødt »bindingsværk«; i sydfacaden er opsat rødmalet tømmer som bindingsværk. I sydfacaden er i stueetagen indgang med to nyere, imprægnerede døre. I anden etage er tre tæt sammenstillede, torammede vinduer med to ruder i hver ramme. I vestgavlen er i anden etage to lignende vinduesfag, samt længst i nord en fyldingsdør, udenfor



hvilken er en lille altan. Over døren en baldakin af akryl. Op til denne dør fører en udvendig trætrappe langs gavlen. Under trappen er en lille bræddebygning. I den søndre del af stueetagen er en trerudet vinduesramme.

*Bygningshistorie:* Forhuset er opført i 1879 af murermester R. P. Guldborg. Bygningen stod da i een etage med teglhængt heltag og var indrettet til beboelse med seks fag vinduer med store ruder og indgang med en fyldingsdør. På loftet var indrettet et værelse i sydgavlen. Sit nuværende udseende har bygningen fået omkring 1940, da anden etage til gaden påbyggedes.

Det østre sidehus er opført i 1886, formentlig med udnyttelse af bygnings-elementer fra et mindre, grundmuret brændehus, beliggende samme sted og opført samtidig med forhuset. Den nuværende bygning er opført i een etage i grundmur med tegltag og indrettet til køkken og brændehus. Bygningen er dog formentlig forhøjet til to etager allerede før århundredskiftet.

Forlængelsen i vest stammer fra 1930'erne.

### STRANDSTRÆDE 32, matr.nr. 322.

- ?-1800-? : Tønnes Adriansens enke.  
 ? -1832: Rasmus Nielsen.  
 1832-1834: Fuldm. S. Christensen og  
 snedker Chr. Jensen Hel-  
 singør.  
 1834-1874: Matros Ole Jensen Mag-  
 leby og dennes enke Jo-  
 hanne Hein.  
 1874-1910: Skomager Jens Peter Peter-  
 sen og dennes enke Ane Ole  
 Petersen.  
 1910-1943: Skomager Johan Jens Pe-  
 tersen.  
 1943-1958: Enkefru Ingeborg B. Peter-  
 sen.  
 1958- : Anna Bodil Petersen og  
 skomager Pedro Johan Ole  
 Petersen.

*Bygningsbeskrivelse:* Grundmuret bygning, hvoraf den vestre del står i to etager med heltag med cementplader, den østre del i een etage med teglhængt heltag. Over den sorte sokkel, hvori enkelte kampesten, står bygningen vandskuret, grå med murstik i røde sten over vinduerne. Under taget en tandsnitsgesims, ligeledes i røde sten. I sydfacaden er i den vestre dels stueetage et trerammert vindue og i anden etage to torammede vinduer. Den østre del er i vest skjult af en lille udbygning, hvori indgang med en tofløjet, imprægneret dør, øst herfor er to torammede vinduer. Nordsiden er uden muråbninger og i underetagen skjult af den nedenfor beskrevne tilbygning. I vestgavlen er i stueetagen et torammert vindue samt syd herfor et tilmuret fag. I anden etage er tre torammede fag og i gavltrekkanten et trerammert. Vinduerne er alle malet grønne og beige, i hver ramme er en højtsiddende tværsprosse. I den vestre del er i tagryggen en skorsten i gule sten med sokkel og krone. I søndre tagflade på den østre del er en teglhængt heltagskvist med zinkklædte flunker, i kvisten et vindue som de ovenfor beskrevne. I tagryggen en vandskuret skorsten med sokkel og krone.

På bygningens nordside er en lille, grundmuret tilbygning med fladt paptag. Bygningen har samme facadebehandling som hovedbygningen. I vestgavlen til Strandstræde er et torammert vindue som de ovenfor beskrevne. Bygningen er i øvrigt uden muråbninger. I taget to små pultkviste med små ruder.

Mod syd på grunden ligger en ældre halvtagsbræddebygning.

Til Strandstræde et grønt plankeværk med låge.

*Bygningshistorie:* Ejendommen har fået sit nuværende udseende i 1903 ved ombygning og forhøjelse af et ældre hus. Dette var opført i 1700-tallet, men havde siden 1874 stået i grundmur i een etage og med stråtag.

### STRANDSTRÆDE 33A, matr.nr. 291b.

- 1918-1960: Tømrer Bertel Jul. Kro-  
 mann.  
 1960-1961: Trafikflyver H. Steinbeck.  
 1961-1968: Journ. Kjeld Nilsson.  
 1968-1970: Journ. Ole Boje.  
 1970- : Civ.ing. Ivan Hjorth Jen-  
 sen.

*Bygningsbeskrivelse:* Grundmuret bygning med teglhængt heltag. Over den høje, sorte sokkel står bygningen vandskuret og gulmalet med hvid, afrappet hovedgesims. I østgavlen er fire torammede vinduer, i gavltrekkanten herover et trerammert vindue, alle uden sprosser. I nord- og sydfacaden er indgang med en glat dør, men i øvrigt ingen muråbninger. I søndre tagflade en høj, gul skorstenspipe. I nordre tagflade et ovenlysvindue. I vestgavlen er indgang med en glasdør samt et stort, tredelt vindue. I gavltrekkanten et trerammert vindue som i den østre gavltrekkant. Alt træværk er mørkegrønt.

Nord for hovedbygningen er en lille halvtagsbygning af grønne bræd-

der. Hertil indgang fra vest med en glat dør.

Sydøst for hovedbygningen er en grønmalet garagebygning med garageport i nord. Fra vest indgang med en grønmalet dør.

*Bygningshistorie:* Huset er opført i begyndelsen af 1960'erne på en indtil da ubebygget grund, der indtil 1958 havde hørt sammen med matr.nr. 261a, Strandstræde 33. Bygningens ydre er ikke ændret siden opførelsen.

**STRANDSTRÆDE 33,**  
matr.nr. 261a.

*Fredet i klasse B.*

- 1812–1851: Skipper Crilles Jensen Major.  
1851–1882: Styrmd. Crilles Crillesen Major.  
1882–1892: Etatsråd, gross. Lauritz Peter Holmblad og dennes arvinger.  
1892–1929: Fisker Peter Kromann.  
1929–1930: Fru Marie Therese Jensen, f. Kromann.  
1930–1958: Hustømrer Bertel Jul. Kromann.  
1958–1963: Enkefru Karen Math. Kristine Kromann.  
1963– : Edith Rigmor Hopkins, f. Kromann, og Verner Helge Kromann.



Strandstræde 33, sydfacade. (NM 1978).

*Bygningsbeskrivelse:* Stråttækt bindingsværksbygning i 11 fag. Bygningen hviler på en sort, pudset sokkel med kampesten i den vestre og højere del. De to østre fag i sydfacaden er lerklinede, de øvrige udmurede. Tavlene er gulkalkede, egestolperne og de glammede bjælkehoveder sorttjærede. I andet fag fra vest og femte fag fra øst er indgang med flammerede halvdøre. Den vestre af disse døre er betydeligt lavere end den østre, der har overvindue med to ruder. I sydfacaden er seks torammede vinduer med seks ruder i hver ramme. De to østre af disse vinduer, i tredje og fjerde fag fra øst, sidder lavere end de øvrige, rammerne her måler 19"×37". Rammerne i vinduet i det sjette fag måler 20"×33". De tre sidste vinduer er placeret i tredje til femte fag fra vest, rammerne måler her 21"×35". Over hovedindgangen i øst er en tagskægskvist med luge. Nordsiden er delvis skjult af en garagebygning på nabogrunden. Det østre fag samt tredje til femte fag fra vest har lerklinede tavl, den øvrige del udmurede tavl. I den østre del mangler nogle af stolperne, men bjælkehovederne ses. Tavlene er gulkalkede, tømmeret sort. I denne side er seks torammede vinduer, det vestre (19"×37") med seks ruder i hver ramme, de øvrige med tre ruder i hver ramme. Andet og tredje fag fra vest med rammemål 17½"×38", dernæst et fag 18½"×33½", de to østre fag 19"×37". I tagryggen to vandskurede og gulkalkede skorstene med sokkel og krone. Gavlene er grundmurede til bjælken, vandskurede og gulkalkede, herover af brædder, sorttjærede og med vandbræt. I den vestre undergavl er et torammet vindue med samme mål, hjørnebånd og hjørnebåndshængsler som vinduet i sydfacadens midterfag; i overgavlen er et torammet vindue med tre ruder i hver ramme. I den østre undergavl er to torammede vinduer med seks ruder i hver ramme, i gavltrekanten et ligeledes torammet vindue, men med tre ruder i hver ramme. Vinduer og døre er malet røde og grønne.

I gården en halvtagsbræddebygning med bølgeeternittag.

Til Strandstræde et grønmalet plankeværk med låge.

*Bygningshistorie:* Huset indtegnedes første gang til forsikring i 1817, hvor det stod i 11 fag bindingsværk med egestolper med klinede vægge og stråtag, men var allerede da en ældre bygning. Huset var indrettet dels til beboelse, dels til stald, brænde- og materialhus. Bygningen havde i 1817 engelske vinduer overalt. Den næste vurdering fandt først sted i 1881, hvor begge undergavle var grundmurede, hvad der dog muligvis har været tilfældet allerede i 1817, overgavlene var af brædder. Nu nævnes også kvisten i syd, som dog må formodes at være ældre. Bygningen havde dette år været underkastet en hovedreparation. Der var to indgange fra syd, hvoraf den ene med fyldinger. I bygningen var ni fag vinduer og seks enkelte vinduer, alle med små ruder; for eet fag var udvendige skodder. Huset var indrettet til beboelse og brændehus; loftet i eet rum. Endnu i 1881 omtales alle tavl som lerklinede.

*Bygningsbeskrivelse:* Grundmuret bygning med teglhængt heltag. Over den sorte, murede, glatpudsede sokkel står facaderne glatpudsede og gulkalkede med hvid aftrappet hovedgesims i syd. I østgavlen til Strandstræde er to torammede vinduer med tre ruder i hver ramme og klinkesålbænke; vinduerne er forholdsvis nye og sortbejdsede. I gavltrekanten er et tre-

**STRANDSTRÆDE 35/  
BYMANDSGADE 38,**  
matr.nr. 267a.

## STRANDSTRÆDE

Matr.nr. 267:

?–1807

–1840–?: Skipper Niels Jørgensen.

? –1852: Styrmd. Hendrik Corn. Palm m.fl., arvinger efter Niels Jørgensen.

1852–1876: Fisker Christen Jensen Jylle og matros Poul Jensen Jylle.

Herefter matr.nr. 267a:

1876–1886: Christen Jensen Jylle.

1886–1918: Murerarb.md. Anders Olsen eller Olsson.

1918–1930: Repr. Otto Kjærulff.

1930–1939: Mekaniker Aage Henrik Moltzen Rossing.

1939: Rest. H. P. Nielsen.

1939–1941: Enkefru Marie Nielsen.

1941–1943: Gasværksarb. Rasmus J. Rasmussen.

1943–1956: Komponist Louis Møhlholm.

1956–1962: Styrmd. Helge Jensen.

1962–1967: Rejseleder Werner Raffel.

1967–1969: Journ. Jens Winther og fru Bodil Winther.

1969–1977: Salgsass. Jens Lippmann.

1977– : Lene og Erik Therkelsen.

rammet vindue, ligeledes med tre ruder i hver ramme samt et udelt hanebåndsvindue. Gavlen er indfattet af et bredt bånd. I sydfacaden er indgang med en ny sortbejdset halvør, hvorover en baldakin med tagpap på smedejernskonsoller. Vest for døren er en vinduesramme med tre ruder. Øst for døren er to nye sortbejdsede, torammede vinduer med tre ruder i hver ramme. I søndre tagflade er en tagkvist med fladt tegltag; heri et vindue med to lodposte og tværpost. Desuden et jerntagvindue. I tagryggen en skorsten med sokkel og krone, vandskuret og hvidkalket. Nordsiden er grundmuret, groftpudset og gulmalet med aftrappet hovedgesims. Heri er et torammet vindue med tre ruder i hver ramme, heraf de to nederste med råglas. Øst herfor et halvt fag med tre ruder. I tegltaget er et jerntagvindue og et ovenlysvindue.

I haven i vest en grundmuret halvtagsbygning med tegltag. I østfacaden to fag vinduer. Indgang fra nord. Sydgavlen til Bymandsgade er af sorttjærede brædder, heri et lille eenrammet vindue.

Til Strandstræde og Bymandsgade er et nyere sorttjæret plankeværk; heri en låge til Bymandsgade.

*Bygningshistorie:* Bygningen har fået sit nuværende udseende i dette århundrede ved ombygning af en ældre bygning, der oprindeligt udgjorde den vestre del af en større bygning, se Bymandsgade 36. Da bygningen i 1870'erne udskiltes som en selvstændig ejendom, stod den i bindingsværk og med stråtag, men i begyndelsen af dette århundrede blev bygningen omsat i grundmur af murermester Aagaard, hos hvem Anders Olsson var arbejdsmand. Ved denne ombygning bibeholdtes stråtaget. I 1930'erne ombyggedes huset så atter og fik sin nuværende skikkelse. Stråtaget udskiftedes med tegl, og bygningen pudsedes og forsynedes med båndet, der indrammer gavlen i vest.

Halvtagsbygningen i vest er i sin nuværende skikkelse fra midten af dette århundrede.

## STRANDSTRÆDE 36/

SKYLLEBROEN 1, matr.nr. 324a.

1902–1944: Matros Hermann Andersen.

1944– : Fru Ingeborg Jensen.

*Bygningsbeskrivelse:* Grundmuret bygning med teglhængt heltag. Over den sorte, murede og pudsede sokkel står facaderne glatpudsede og gulmalede med hvid, aftrappet hovedgesims. I sydsiden er indgang med en fyldingsdør med ruder foroven; vest herfor er et trerammet vindue med smalle yderrammer, endvidere et torammet vindue (16"×43") med tre ruder i hver ramme; begge vinduer med fladbuestik. Under taget en zinktagrende. I søndre tagflade et jerntagvindue. I tagryggen en skorsten i røde sten med sokkel, krone og rør. I nordfacaden er et torammet vindue (17"×43") med tre ruder i hver ramme og fladbuestik; i øst en tophængt vinduesramme med råglasrude. Under taget en zinktagrende. I vestgavlen er to torammede vinduer (17"×43") med tre ruder i hver ramme. I overgavlen et lignende fag. Samtlige vinduer er malet grønne og hvide.

Til Strandstræde et grønmalet plankeværk af lodrette planker; heri en ubehandlet låge.

*Bygningshistorie:* Huset er opført 1902-03 for sømand Hermann Andersen. Huset er opført i grundmur med tegltag og er ikke ændret væsentligt siden opførelsen. Dog er det store vindue i sydfacaden isat i midten af dette århundrede, hvor bygningen også har fået nyt tag.

*Bygningsbeskrivelse:* Ejendommen består af to sammenbyggede beboelsesbygninger i nord samt et udhus i syd.

Den østre bygning står i tre brede, grundmurede fag med stråtag. Over den sorte sokkel, der i østgavlen og den østre del af nordsiden er af kampesten, står bygningen glatpudset og gulmalet med hvid sugfjæl. I sydfacaden er to torammede vinduer med midtærtværsprosse, vest for disse er spor efter en tilmuret dør. Ved tagskægget en række tagsten, i

## STRANDSTRÆDE 37/

BYMANDSGADE 27,

matr.nr. 277.

Matr.nr. 277:

? –1816: Jens Nielsen Magleby.

1816–1852: Skipper og skibsreder Peter Jensen Skriver.



Strandstrædes søndre ende, t.v. nr. 36-40, t.h. gavlene af nr. 39 og 41. (NM 1977).

Vindfløj på Strandstræde 35. (NM 1978).



- 1852–1877: Loidu Peter Jensdatter, enke efter skipper og skibsreder Jacob Jan Petersen.  
 1877–1893: Skipper og skibsreder Jan Jacob Petersen.  
 1893–1930: Matros, senere fisker Peter Hansen.  
 1930–1974: Laura Olivia Ingeborg Hansen.  
 1974– : Anni Elsie Jensen.  
 Matr.nr. 278:  
 ? –1841: Jens Hansen Høibye.  
 1841–1852: Skipper og skibsreder Peter Jensen Skriver.  
 Derefter som matr.nr. 277, hvorunder den fra 1925 er henlagt.

tagfladen et jerntagvindue. I nordsiden til Bymandsgade er et torammet vindue med tre ruder i hver ramme. Ved tagskægget en række tagsten; herunder en plastictagrende. I østgavlen til Strandstræde er et vindue som sydfacadens; i gavltrekanen to lignende, men mindre fag samt en sort vindskede. Vinduerne er imprægnerede.

Den vestre bygning er grundmuret med teglhængt mansardtag. Over den sorte sokkel står bygningen vandskuret og gulmalet med hvid, aftrappet hovedgesims. Fra syd er indgang med en nyere, imprægneret dør med råglasrude. På hver side af døren er et vindue med to lodposte, tværpost samt tværspisser i underrammerne. Vinduerne er malet grønne og hvide. I mansardens nederste del er to lignende vinduer samt et jerntagvindue og et ovenlysvindue. I tagryggen en vandskuret og gulkalket skorsten med sokkel. I nordsiden er to torammede vinduer med tre ruder i hver ramme, i mansarden et lignende fag. I vestgavlen er indgang med en fyldingsdør med ruder; på hver side af døren er et torammet vindue med tre ruder i hver ramme. I overgavlen et vindue med to lodposte, tværpost samt tværspisser i underrammerne; herover i gavlspiden en udelt vinduesramme.

Mod sydøst i gården en grundmuret halvtagsbygning med paptag. I nordsiden er indgang med to glatte døre samt en fyldingsdør med råglasrude; desuden en seksrudet vinduesramme. I vestgavlen endnu en seksrudet vinduesramme.

Til Strandstræde en gulmalet mur afdækket med skifer, heri en imprægneret låge.

*Bygningshistorie:* Den østre bygning udgør den østre del af det oprindelige beboelseshus på grunden. Denne bygning har formentlig rødder tilbage i 1700-tallet, men nærmere kendskab til den haves ikke, før den i 1842 blev indtegnet til brandforsikring. På dette tidspunkt lå bygningen i syv fag, dels i grundmur og dels i bindingsværk med lerklinede vægge; bygningen var stråttækt og indrettet til beboelse med engelske vinduesrammer. I

1899 ombyggedes huset og fremstod derefter helt i grundmur med bræddeklædt gavltrekant i øst. Bygningen var nu indrettet til to beboelseslejligheder og havde to skorstene; på loftet var indrettet et kammer. I 1924 måtte de fire vestre fag vige pladsen for den vestre bygning, medens de tre østre fag blev stående uændret. Østgavlen var nu muret helt op i spidsen. Alle vinduesrammer havde da to tværsprosser. I sydfacaden og østgavlen synes vinduer af nuværende type at være isat i 1930'erne. Disse er dog fornyet for få år siden, hvor også en indgang i sydfacadens vestre fag er sløjfet samtidig med nedlæggelsen af den ene lejlighed.

Den vestre bygning er opført i 1924 i samme skikkelse som den, hvori den fremtræder i dag.

Halvtagsbygningen i gården er opført i midten af dette århundrede.

**STRANDSTRÆDE 39,**  
matr.nr. 279.

- 1894–1900: Matros Hans Niels Jansen.  
1900–1920: Fisker Emil Beck.  
1920: Bagermest. Harald Vald. Hagel.  
1920–1932: Handelsrejsende Axel Andersen.  
1932–1941: Styrmd. Alfr. Martinus Dalsgaard.  
1941–1966: Fru Mary Dalsgaard.  
1966–1977: Kay Holger Rasmussen og fru Edel Dorthea Rasmussen, f. Dalsgaard.  
1977– : Kay Holger Rasmussen.

*Bygningsbeskrivelse:* Grundmuret bygning med stråtag med kragtræer. Over den sorte sokkel står bygningen pudset og gulmalet, i sydfacaden med en hvid, aftrappet hovedgesims. I sydfacaden er indgang med en imprægneret dør, og på hver side af døren er to uregelmæssigt placerede, torammede, imprægnerede vinduer med tre ruder i hver ramme. Alle muråbninger med fladbuestik. Under taget en plastictagrende. I tagfladen er to stråtagkviste; i hver et trerammed vindue med tre ruder i hver ramme. Nordløberen har hvid sugfjæl og et torammet vindue med råglasruder. I tagfladen et ovenlysvindue. I østgavlen til Strandstræde er et torammet vindue med tre ruder i hver ramme, fladbuestik og klinkesålbænk. Herover et trerammed vindue, ligeledes med tre ruder i hver ramme. Begge vinduer imprægnerede. I gavlen en grønmalet vindskede.

Til gaden et nyere, sort plankeværk af lodrette planker; heri en låge.

**STRANDSTRÆDE 41**  
se Søgade 6.

**SØGADE 1/  
BYSKRIVERSTRÆDE 8/  
RØNNE ALLÉ 46,** matr.nr. 334c.

- 1876–1929: Lods Math. Peter Steffensen og dennes enke.  
1929–1950: Enkefru Leudo Steffensen.  
1950–1969: Mek. Peter Math. Steffensen.  
1969– : Fru Grethe Steffensen.

*Bygningsbeskrivelse:* Grundmuret bygning med teglhængt heltag; i sydfacaden en gavlkvist over de to østre fag. Bygningen hviler på en sort sokkel af tilhugne granitsten, herover står facaderne glatpudsede og gulmalede med hvid, aftrappet hovedgesims. Fra Søgade er ad en klinkebelagt trappe opgang til en fyldingsdør med ruder og overvindue, alt med råglasruder. Vest for indgangen er to fag vinduer med lod- og tværpost samt tværsprosse i underrammerne, herover fladbuestik. I tagfladen er to zinkdækkede kviste med sadeltag med lav rejsning, i hver kvist et trerammed vindue med tre ruder i hver ramme. Ved kip er en nyere skorsten i røde sten med hætte. I sydfacaden er indgang med en tofløjet glasfyldingsdør. Øst herfor eet vindue og vest for to, alle som nordfacadens vinduer. Døren er udformet i overensstemmelse med vinduerne. I gavlkvisten er et torammet vindue med tværsprosse foroven samt en glasfyldingsdør udformet som vinduet, herfra udgang til en altan ud for kvisten. Gavlkvisten indrammes af et brudt, hvidt gesimsbånd. I tagfladen er to jerntagvinduer. I vestgavlen til Byskriverstræde et vindue som nordfacadens og syd herfor en lav, højtsiddende vinduesramme. I gavltrekanten er to torammede vinduer med tre ruder i hver ramme og fladbuestik. I den østre overgavl er et torammet vindue med tre ruder i hver ramme. I gavlkvistens østflunke et halvt lignende fag. Alt træværk er malet mørkt grønt.

Størstedelen af hovedbygningens østgavl er skjult af en grundmuret halvtagstilbygning med paptag. Bygningen er gulmalet. Fra øst er indgang med en fyldingsdør, nord herfor er spor efter en nu tilmuret åbning. I nordgavlen til Søgade er en lille udelt vinduesramme. I taget en gulmalet skorsten med rør. Alt træværk er malet mørkt grønt.

Søgades søndre side. Forrest nr. 1, der bag nr. 3 og 5.  
(NM 1977).



Til Søgade er, øst for hovedbygningen, et grønmalet plankeværk af lodrette planker, heri en låge. Til Rønne Allé og Byskriverstræde er et plankeværk af imprægnerede, lodrette planker, heri til Rønne Allé en låge.

*Bygningshistorie:* Bygningen er opført i 1876 af muremester R. P. Guldborg, gavlkvisten i syd er påbygget omkring 1930.

Halvtagsbygningen i øst er opført samtidig med hovedbygningen som brændehus; i slutningen af 1920'erne forsynet med skorsten og tillige indrettet som vaskehus.

**SØGADE 2/  
BYSKRIVERSTRÆDE 6,**  
matr.nr. 282a.

- ?–1800 Skipper Hendrik Hendrik-  
–1838: sen.  
1838–1840: Hjulmd. og hustømrer  
Hans Frederiksen.  
1840–1854: Snedk.sv. Ole Christoffer-  
sen.  
1854–1875: Matros Anders Ottesen.  
1875–1901: Bendt Mortensen og den-  
nes enke Marie Albert.  
1901–1922: Købmd. Alb. Bendt Mor-  
tensen.  
1922– : Lods Peter Taarnby.

*Bygningsbeskrivelse:* Grundmuret bygning med teglhængt heltag. Bygningen hviler på en glatpudset, sort sokkel med enkelte kampesten i nordsiden; facaderne er herover vandskurede og gulmalede i nord- og sydsiden, i nord en hvid hovedgesims i træ, i syd en aftrappet hovedgesims. Vestgavlen til Byskriverstræde er groftpudset og gulmalet, heri et trerammert vindue med tre ruder i hver ramme og skifersålbænk; i gavltrekanten herover et torammert vindue, ligeledes med tre ruder i hver ramme. Overgavlen indfattes af et hvidt gesimsbånd. Sydfacaden er synlig i fire fag, hvori fire torammede vinduer (17½"×39") med tre ruder i hver ramme og skifersålbænke. Alle vinduer er malet brune. Den øvrige del af hovedbygningen er skjult bag den senere beskrevne sidebygning, hvorfra der er indgang til hovedbygningen. Under taget en zinktagrende. I søndre tagflade er en zinkklædt tagkvist med sadeltag med lav rejsning; heri et trerammert vindue med ni ruder. I øst har bygningen fælles gavl med Søgade 4. I nordre tagflade et jerntagvindue. I tagryggen en vandskuret og gulkalket skorsten med sokkel og rør.

Langs grundens vestskele ligger en grundmuret sidebygning, hvis nordgavl er bygget op til hovedbygningen. Bygningen har teglhængt heltag, hvorunder zinktagrender. Vestsiden er groftpudset som hovedbygningens vestgavl, østsiden vandskuret; begge facader er gulmalede og afsluttet af en lille, hvid, aftrappet hovedgesims. I vestsiden er et torammert vindue (42"×16") med tre ruder i hver ramme og skifersålbænk samt nord herfor en lille udelt vinduesramme. I østfacaden er ligeledes et torammert vindue med tre ruder i hver ramme og skifersålbænk. Endvidere er indgang med en lakeret fyldingsdør med råglasruder. I taget en gulkalket skorsten med sokkel og krone.

Sammenbygget med sidebygningen i syd er en lille grundmuret bygning med teglhængt heltag. Bygningen har en glatpudset, sort sokkel,



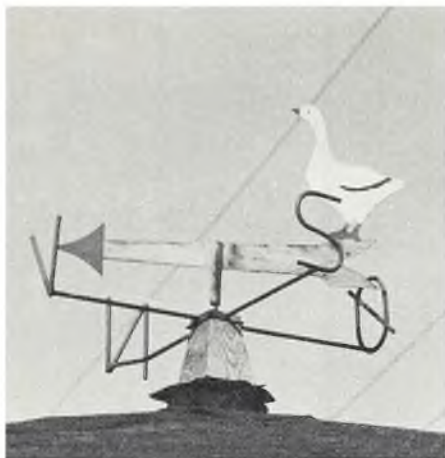

Søgade 6, vindfløj på lysthuset. (NM 1978).

hvorover facaderne står vandskurede og gulmalede med en aftrappet hovedgesims. Under taget en zinktagrende. I østgavlen er indgang med en tofløjet glasfyldingsdør; i syd et trerammet vindue med tre ruder i hver ramme og skifersålbænk.

I haven et lysthus af brædder med tagpap.

Til Søgade et brunmalet stakit med støbte stolper; heri en låge.

*Bygningshistorie:* Hovedbygningen er opført før 1800, hvor den indtegnes til brandforsikring; bygningen havde da stråtag, der i 1934 udskiftedes med det nuværende tegltag. I 1800 stod bygningen i seks grundmurede fag, hvortil var indgang fra syd med en halvdør; øst herfor var tre fag vinduer og vest for to fag, alle engelske vinduer med skodder. I stråtaget var en kvist med luge. Vestgavlen var bræddeklædt. I 1840 var bygningen, der af ejeren Hans Frederiksen lejedes ud, tilsyneladende uændret. Indgangen er senere flyttet mod vest. I 1934 fik bygningen tegltag, men herudover er den ikke ændret væsentligt.

Den grundmurede halvtagsbygning, der støder op til hovedbygningen, er opført i 1930'erne som vaske- og brændehus.

Den lille, grundmurede bygning syd herfor er resterne af en tidligere grundmuret og teglhængt bygning, der herfra strakte sig mod øst langs grundens sydske. Denne bygning nedreves i 1930'erne, og materialerne genanvendtes ved opførelsen af den ovennævnte sidebygning.

### SØGADE 3

se Rønne Allé 48.

### SØGADE 4, matr.nr.283a.

?-1784

-1795-?: Skipper Hans Jensen Wass.

? -1829: Skipper Ole Hansen Wass.

1829-1855: Jordemoder Marthe Olsdatter Wass, enke efter skipper Jan Hansen Rasmus.

1855-1881: Hans Jan Rasmus.

1881-1944: Lods Dirch Olsen Wass og dennes enke Hanne Jensine Wass.

1944-1948: Gartner Crilles Gertsen.

1948- : Væver Alfr. Pamperin og dennes enke Jensine Albertine Pamperin, fra 1973 till. tømr.mest. Lennart Alb. Petersen.

*Bygningsbeskrivelse:* Grundmuret bygning med teglhængt heltag. Bygningen er inddelt i fem brede fag med muret frontkvist over de tre vestre fag. Over den sorte sokkel står bygningen vandskuret og gulmalet med en hvid, aftrappet hovedgesims, der fortsætter hen over kvistens fod som et hvidt bånd. Fra syd er indgang med en tofløjet fyldingsdør med fast overvindue. Øst for indgangen er to torammede vinduer (18"×47") med tre ruder i hver ramme, fladbuestik og vandnæser. De to vestre fag af sydfacaden er skjult bag en grundmuret karnapudbygning med fladt paptag; heri et stort udelt vindue i syd og en mindre udelt vinduesramme i øst med en lille, tophængt overramme. I kvisten er tre torammede vinduer med tre ruder i hver ramme. I den søndre tagflade et jerntagvindue. I tagryggen en skorsten i røde sten med sokkel og krone. Vinduerne er malet røde og hvide. I nordsiden er et torammet vindue med een råglasrude i hver ramme. Størstedelen af nordsiden er skjult af bygninger i gården til Byskriverstræde 4.

Mod øst i gården er en grundmuret halvtagsbygning med tegltag. Bygningen står glatpudset og gulmalet over den sorte sokkel. I nordgavlen er indgang med en glat halvdør. I vestfacaden er to torammede vinduer (20"×38") med seks ruder i hver ramme; under vinduerne vandnæser. Syd for vinduerne en glat revledør.

På grundens sydvestre hjørne er et grønmalet lysthus af brædder med paptag, hvidmalede vinduer.

Til Søgade et grønmalet plankeværk af vandrette stafbrædder; heri en låge.

*Bygningshistorie:* Bygningen har fået sit nuværende udseende ved en ombygning i midten af forrige århundrede, men rummer væsentlige dele af en større 1700-tals bygning, hvis østre del udgør Søgade 6, se denne. I 1830 blev de seks vestre fag af denne bygning udskilt som en selvstændig ejendom. Bygningen stod da i det store og hele uændret fra 1700-tallet, i grundmur med stråtag, hvori en kvist mod syd på to fag. I 1859 blev huset imidlertid ombygget og fremstod i al fald fra 1866 i sin nuværende skikkelse. Stråtaget udskiftedes med tegl, samtidig hævedes etagehøjden med 1 alen, og den lange kvist mod syd påbyggedes og indrettedes til

## SØGADE 5

se Rønne Allé 50.

## SØGADE 6/

STRANDSTRÆDE 41,

matr.nr. 283d.

?-1784

-1795-?: Skipper Hans Jensen Wass.

? -1829: Skipper Ole Hansen Wass.

1829-1861: Styrmd., senere skipper  
Hans Olsen Wass.

1861-1892: Skomager, senere skipper  
Bertel Jansen Mørch.

1892-1908: Mur.mest. Maltha Ander-  
sen.

1908-1909: Konradine Martine Breda-  
line Andersen og Otto Max  
Emil Nielsen.

1909-1916: Handelsagent Otto Kjæ-  
rulff.

1916-1948: Fisker Emil Jensen.

1948-1973: Tømrer Chr. Emanuel Jen-  
sen.

1973- : Dir. K. Mouritzen.

Indmurede »søjler« i overgavl til Strandstræde.  
(NM 1978).

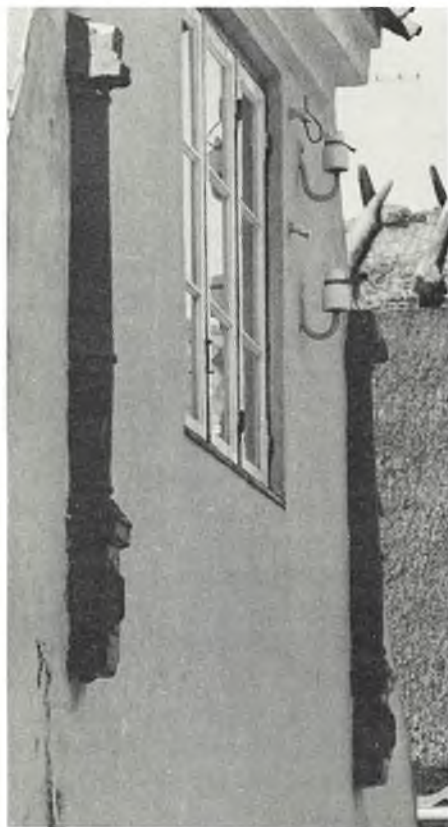

beboelse. Det er formentlig i denne forbindelse, at den flammerede halv-  
dør, der i 1700-tallet sad som indgangsdør fra gården, udskiftedes med  
den nuværende, tofløjede fyldingsdør. Af vinduer nævnes otte fag, alle  
med store ruder. Karnapudbygningen er påbygget i begyndelsen af  
1950'erne.

Den grundmurede halvtagsbygning er opført som brændehus i 1859.

Lysthuset er formentlig opført omkring århundredskiftet.

*Bygningsbeskrivelse:* Grundmuret bygning med teglhængt heltag med  
halvvalm i øst. Over den sorte sokkel står bygningen glatpudset og  
gulkalket med hvid, aftrappet hovedgesims. Under halvvalmen er en  
lignende gesims. I sydfacaden er indgang med en imprægneret dør med  
råglas; ud for døren er et åbent, muret bislag, lukket i vest med et  
smårudet vindue. På hver side af indgangen er tre torammede vinduer; de  
tre østre fag med fladbuestik. Under taget en grønmalet zinktagrende. I  
søndre tagflade er en teglhængt taskekvist med grønmaledede pladeklædte  
flunker. Herfra er ad en glasfyldingsdør, flankeret af to trerudede vindu-  
esrammer, udgang til en altan båret af to gråmalede piller, der hviler på  
bislaget. Vest for denne kvist er en teglhængt heltagskvist, hvori et  
torammet vindue med tre ruder i hver ramme. I tagryggen er to skorstene  
i røde sten med sokkel og krone. Nordfacaden er uden muråbninger, i  
tagfladen et ovenlysvindue. I østgavlen, der har kampesten i soklen, er et  
torammet vindue, syd herfor er spor efter en tidligere indgang samt syd  
for denne efter et vindue af samme dimensioner som det endnu eksiste-  
rende. I overgavlen er et trerammet vindue. På hver side af dette er  
indmuret en grønmalet søjle. Alle vinduer er malet grønne og hvide med  
grønne sålbænke; i hver ramme er tre ruder.

På grundens sydøstre hjørne ligger et lille, kvadratisk, grundmuret  
lysthus med paptag med lav rejsning. I nordsiden er indgang med en  
fyldingsdør med ruder. Såvel i øst som i syd er et trerammet vindue med  
tre ruder i hver ramme. I vestsiden en lille, udelt, tophængt ramme.

Langs grundens vestskel ligger en halvtagsbygning med paptag. Den  
søndre del af østfacaden er af grønmaledede brædder, heri er indgang med  
en grønmalet dør med ruder; syd for døren er et torammet vindue med tre  
ruder i hver ramme, nord for en lille, torudet ramme. Den nordre del af  
østfacaden er grundmuret, glatpudset og gulmalet, heri er et stort, to-  
rammet vindue med tre ruder i hver ramme. Sydgavlen til Søgade står  
grundmuret, glatpudset og gulmalet, heri en udelt, fast vinduesramme.

Nord for denne bygning er en lille, grønmalet halvtagsbræddebygning  
med paptag.

Til Søgade er et grønt stakit på røde, støbte stolper, heri en låge. Til  
Strandstræde et lignende stakit, ligeledes med en låge.

*Bygningshistorie:* Bygningen udgør den østre del af et 1700-tals hus, der  
beskrives første gang i 1784, hvor det indtegnedes i brandforsikringskas-  
sen. Bygningen var inddelt i 13 fag og stod i grundmur med undtagelse af  
den vestre gavl til naboen. I stråtaget var på den vestre del en gavlkvist  
over to fag, endvidere en mindre, stråtekt bindingsværskvist med luge,  
hvorover et firrudet vindue i bly, østgavlen var afvalmet. Bygningen var  
indrettet til to beboelseslejligheder, hvortil var indgang fra gården i syd  
med to flammerede halvdøre, placeret i tredie og ottende eller niende fag  
fra øst. Ved siden af hver dør var et lille vindue med fire ruder i engelsk  
ramme, i sydfacaden var desuden ni fag vinduer, hvoraf tre med engelske  
rammer, foruden to fag i kvisten, ligeledes med engelske rammer. I  
østgavlen var på loftet indrettet et værelse med to fag vinduer i engelske  
rammer, i undergavlen var to fag vinduer, i gavlen desuden en luge,  
hvorover en jernkrog med talje.

I 1830 blev de seks vestre fag fraskilt som en selvstændig ejendom, se

## SØNDERSTRÆDE 1

se Blegerstræde 2.

## SØNDERSTRÆDE 2

se Chr. Mølstedsgade 15.

## SØNDERSTRÆDE 3/

## BLEGERSTRÆDE 4,

matr.nr. 142a-b.

?-1796 Skipper Ole Andersen Wal-  
-ca. 1837: løe og dennes enke Ellen  
Andersdatter Præst.

ca. 1837 Lods Peter Nielsen Kro-  
-1871: mann og dennes enke Mar-  
chen Ole Walløe.

1871-1905: Styrmd., senere skibsfør.  
Fr. Hansen, g.m. Trein Pe-  
ter Nielsen Kromann.

1905-1957: Marchen Olivia Vilhelm.  
Palm, f. Hansen.

1957- : Bådebygger Palm Jensen.

I 1868 frasolgtes matr.nr. 142b til ma-  
tros Anders Petersen, hvis enke er note-  
ret som ejer i 1878. De to ejendomme er  
mellem 1902 og 1916 atter forenet under  
samme ejer. En nærmere datering af  
sammenlægningen er ikke mulig.

Søgade 4. De resterende syv fag var i 1840 ikke ændret væsentligt, dog var der nu overalt engelske vinduer. I 1876, hvor der stadig var een beboelseslejlighed, var der indgang med to tofløjede døre, hvoraf den ene med fylding. Den ene af disse er formentlig den, der stadig kan spores i østgavlen. I 1890 var der blevet indrettet to lejligheder. Stråtaget udskiftedes med tegl i 1907. Kvistene er påbygget i begyndelsen af dette århundrede. De to »søjler« i østgavlen ses også på fotografier fra slutningen af forrige århundrede.

Brændehuset og lysthuset er opført kort efter århundredskiftet. Den nordre halvtagsbygning er af nyere dato.

*Bygningsbeskrivelse:* Grundmuret bygning med teglhængt heltag. Over den sorte sokkel står bygningen pudset og gulmalet med hvid, aftrappet hovedgesims. Huset fremtræder som to sammenbyggede bygninger.

Den vestre bygning, bestående af tre fag, står i to etager mod syd, herover er skifertag. I sydfacadeens vestre fag er indgang med en grønmalet fyldingsdør med ruder, herover en konsolbåret baldakin med tagpap, øst herfor er to torammede vinduer med tre ruder i hver ramme. I anden etage er to tilsvarende fag samt længst i vest en seksrudet ramme. Vinduerne er malet grønne og hvide. I tagfladen et jerntagvindue, i tagryggen en vandskuret og gulmalet skorsten med sokkel og krone. I nordsiden en torudet vinduesramme. I den vestre overgavl er et vindue med to udelte rammer.

Den østre bygning har over sydfacadeens tre vestre fag påbygget en anden etage, som er lidt højere end på den ovenfor beskrevne bygning. Også her er taget over anden etage skiferklædt. I denne del er i stueetagen tre torammede vinduer med tre ruder i hver ramme, men af andre dimensioner end de ovenfor nævnte. I anden etage er to tilsvarende fag. I tagfladen et jerntagvindue. I den østre del af bygningen er indgang med en lakeret lameldør; vest herfor er to udelte vinduesrammer, øst for døren en lille, udelt ramme. Den vestre del af sydfacaden er skjult af en lille verandaudbygning af brædder med heltag med lav rejsning, herpå tagpap. Verandaudbygningen er grønmalet med hvide, smårudede vinduer. I tagfladen to ovenlysvinduer. I tagryggen en vandskuret og gulmalet skorsten med sokkel og krone. I nordsiden er et torammet vindue med tre ruder i hver ramme, i tagfladen et jerntagvindue. I østgavlen til Sønderstræde er et brudt, hvidt gesimsbånd om gavltrekanten. I undergavlen et trerammet vindue med tre ruder i hver ramme, fladbuestik og skifersålbænk, desuden et blændet fag. I gavltrekanten et torammet vindue med tre ruder i hver ramme og fladbuestik.

Mod sydøst på grunden står en grundmuret halvtagsbygning med paptag. Bygningen er gulmalet og delvis åben mod nord. Sammenbygget med denne mod øst er endnu en grundmuret bygning med halvtag med bølgeeternit. Bygningen er gulmalet. I nordgavlen er indgang med en grønmalet dør. Østfacaden til Sønderstræde er uden muråbninger.

Grunden afgrænses i øst og vest af grønmalede plankeværker med låge.

*Bygningshistorie:* Huset har fået sit nuværende udseende i løbet af sidste halvdel af forrige århundrede ved ombygninger af et 1700-tals bindingsværkshus. Dette hus havde egestolper, lerklinede vægge og stråtag og var inddelt i 11 fag, da det i 1796 blev indtegnet til brandforsikring, de fleste vinduer var indlagt i bly, og der var indgang fra syd med en flammeret halvdør. Bygningen var indrettet til beboelse og mod øst til brænde- og materialhus, i søndre tagflade var en kvist med lem, gavlspejden af brædder. Inden 1840 var en del af bygningen blevet omsat i grundmur og de blyindfattede vinduer erstattet af engelske vinduer.

I 1868 blev de tre vestre fag udskilt som en selvstændig ejendom; omtrent samtidig påbyggedes anden etage mod syd. I bygningen var fem





Sønderstræde 4, vestfacade. (NM 1977).

fag vinduer samt en fyldingsdør i syd, bygningen var stadig stråttækt. Allerede ti år senere, i 1878, ombyggedes denne del atter, idet den del af bygningen, der hidtil havde stået i bindingsværk med lerklinede tavl, nu også omsattes i grundmur, og stråttaget mod nord udskiftedes med tegl. Bygningen havde nu en snæver skorsten; foruden de fem tidligere nævnte vinduesfag, der alle havde store ruder, omtales to enkelte vinduer med små ruder.

Den østre ejendom var i 1868 indrettet til vaskehus i øst og i øvrigt til beboelse. Til vaskehuset var indgang med en glat dør, til beboelsen med en tofløjet fyldingsdør, i øvrigt havde bygningen 11 fag vinduer med små ruder og stod som tidligere dels i grundmur, dels i bindingsværk med klinede vægge og med stråttækt tag. I 1878 omsattes hele huset til grundmur, og anden etage mod syd påbyggedes over den vestre del, herover var skifertag, medens bygningen i øvrigt forsynedes med tegltag. Bygningen var stadig indrettet dels til vaskehus og dels til beboelse med to tofløjede indgangsdøre, hvoraf den ene med fyldinger, og 13½ fag vinduer med store ruder.

I 1916 var de to ejendomme atter samlet, vaskehuset synes nu sløjftet og alt indrettet til beboelse. Bygningens ydre er ikke ændret væsentligt siden, dog er der isat ny dør i øst, ligesom de to vinduer vest for denne er isat i stedet for to torammede vinduer. Verandabygningen er formentlig påbygget i 1930'erne.

De to bygninger i sydøst er opført i begyndelsen af dette århundrede. Den vestre til hønsehus og tørreskur, den østre til vaske- og brændehus.

#### SØNDERSTRÆDE 4, matr.nr. 190.

- 1877–1909: Bagermest. Fritz Carl Leisner.  
 1909–1917: Cigarfabr. og bagermest. Ludv. Emil Leisner.  
 1917–1931: Bagermest. Harald Vald. Hagel.  
 1931–1969: Bagermest. Gunnar Peter Hagel.  
 1969–1973: Red. Per Fr. Schønemann Dich.  
 1973– : Civ.ing. Anders Bjerrum.

*Bygningsbeskrivelse:* Grundmuret bygning med teglhængt heltag. Over den sorte sokkel står facaden glatpudset og gulmalet, afsluttet af en hvid, aftrappet hovedgesims med savsnit. I vestfacaden er tre torammede vinduer (17"×50") med tre ruder i hver ramme, fladbuestik og hvide sålbænke; vinduerne er malet mørkegrønne. Over de to nordre fag er en muret teglhængt tagkvist med helvalm; i kvisten et trerammert vindue med sprosser foroven i yderrammerne. Under taget en zinktagrende. I sydgavlen er en vinduesramme med fire ruder, samt i overgavlen to torammede vinduer med tre ruder i hver ramme. I øst er under taget en hvid, aftrappet gesims. For indgangen er en fyldingsdør med rude i den øverste fylding, desuden et torammert vindue (16½"×43") med tre ruder i hver ramme. I østre tagflade er ved kip en vandskuret og gulmalet skorsten med sokkel og krone. Bygningen er mod nord sammenbygget med det herefter beskrevne sidehus.

Nord for hovedbygningen står et grundmuret øst-vestvendt sidehus med gavl til Sønderstræde. Bygningen har teglhængt heltag, sort sokkel, vandskurede og gulkalkede facader. I vestgavlen til gaden er indgang med en fyldingsdør med ruder i den øverste del og syd herfor et højt butiksvindue med buet overkant. I sydfacaden er en glasfyldingsdør med fast overvindue og på hver side heraf et torammert vindue (17½"×44") med tre ruder i hver ramme og hvide sålbænke. Under taget en zinktagrende samt en hvid, aftrappet hovedgesims.

I gården er i sydøst en grundmuret halvtagsbygning med tegltag. I nordgavlen er to små vinduesrammer med een rude i hver. I vestsiden et lignende vindue samt indgang med en fyldingsdør.

Endvidere i sydvest med vestgavl til Sønderstræde en ny grundmuret bygning med teglhængt heltag. I nordsiden en tofløjet fyldingsdør med ruder i øverste fylding. Østre gavltrekant er beklædt med sorttjærede brædder; vandbræt og vindskede, ligeledes sorttjæret. Plastictagrende.

Til Sønderstræde et fag grønmalet plankeværk af lodrette planker; heri en låge.

*Bygningshistorie:* Bygningerne er opført i 1877 for bager Fritz Carl Leisner

som beboelse og bageri. Forhuset var indrettet til beboelse. I bygningen var otte fag vinduer med store ruder samt eet fag og to enkelte vinduer med små ruder. Til bygningen var indgang såvel fra gaden som fra gården med henholdsvis en dobbelt og en enkelt fyldingsdør. Kvisten er påbygget lidt ind i dette århundrede.

Sidehuset indrettedes til bageri med tilhørende butik. En egentlig butik med stort udstillingsvindue og butiksdør etableredes dog først et stykke ind i dette århundrede. Bageriet nedlagdes i slutningen af 1960'erne.

**SØNDERSTRÆDE 5,**  
matr.nr. 145.

- ? -1817: Peder Ivertsen.  
1817-1833: Vognmd. Rasmus Nielsen Jydstrup og dennes enke Trein Chr. Olsen.  
1833-1876: Chr. Vilh. Corneliussen eller Bærentzen og dennes enke Else Rasmus Jansen.  
1876-1892: Else Chr. Bærentzen.  
1892-1920: Matros Peter Jan Larsen, g.m. Else Chr. Bærentzen.  
1920-1931: Enkefru Else Larsen, f. Bærentzen.  
1931-1949: Enkefru Math. Christine Krabbe, f. Petersen.  
1949- : O.betj. Werner Bruun.

*Bygningsbeskrivelse:* Stråttækt bygning med sydfacade og østgavl i grundmur, nordside i bindingsværk. Over den sorte kampestenssokkel står sydfacaden glatpudset og gulkalket med gul sugfjæl. I det vestre fag er indgang med en fyldingsdør med ruder foroven. I facaden øst herfor er fem torammede vinduer (18"×32") med seks ruder i hver ramme. Heraf er de tre østre fag med vandnæser og placeret lavere end de vestre. Mellem de to vestre fag er en nyere, udelt vinduesramme. I tagryggen, der er forsynet med kragtræer, er en skorsten med sokkel og krone. Nordsiden står i seks fag bindingsværk med lerklinede, gulkalkede tav. Tømmeret er overkalket i det vestre fag, i de øvrige fag sorttjæret, i alle fag er løsholter. I det vestre fag samt det tredie fag fra øst er torammede vinduer med seks ruder i hver ramme, i tredie fag fra vest et halvt fag af samme udseende. Den østre undergavl er grundmuret, glatpudset og gulkalket, overgavlen bræddeklædt. I undergavlen er to torammede vinduer med seks ruder i hver ramme og vandnæser. I det nordre fag måler rammerne 17"×28", i det søndre 20"×37". Dør og vinduer er malet blå.

Til Sønderstræde et lavt, blåmalet plankeværk med låge.

*Bygningshistorie:* I 1827 lod Rasmus Nielsen Jydstrup sit hus indtegne i brandforsikringen for landbygninger. Det stråttækte hus, der formentlig var opført i 1700-tallet, stod i seks fag bindingsværk af blandingstømmer med lerklinede tav. Huset var indrettet til beboelse og havde engelske vinduer. I slutningen af 1800-tallet blev en del af bygningen omsat i grundmur. Siden er bygningen ikke ændret væsentligt.

Til ejendommen hørte tidligere også matr.nr. 194b, der i 1953 frasolgtes, se Sønderstræde 5A.

**SØNDERSTRÆDE 5A,**  
matr.nr. 194b.

- 1953- : Gas- og vandmest. Gunnar Jensen.

*Bygningsbeskrivelse:* Grundmuret bygning med teglhængt heltag, kælder og een etage. Bygningen står i gule sten på en støbt sokkel. Fra Sønderstræde er indgang med en brun fyldingsdør, hvorover et halvrundt vindue med fire råglasruder. Døren sidder tilbagetrukket i en rundbuet niche. I østfacaden er i øvrigt et torammet, sprosseløst vindue med klinkesålbænk; herunder i kælderen et torammet vindue med een rude i hver ramme. I vestfacaden er et lignende vindue samt en tofløjet glassdør. Under taget til begge sider er zinktagrender. I den østre tagflade et jerntagvindue. I vestre tagflade en tagkvist med blik på tag og flunker; heri et trerammet, sprosseløst vindue, desuden et jerntagvindue. Nordgavlen er uden muråbninger. I sydgavlen er fire vinduer, som de ovenfor beskrevne, heraf de to i gavltrekanten. I tagryggen en skorsten i gule sten. Vinduerne er malet grønne og hvide.

Mod syd i haven er en grundmuret, gulkalket bygning med fladt tag. I bygningen er to torammede, sprosseløse vinduer. I østgavlen er tofløjet fyldingsdør.

Til Sønderstræde er nord for hovedbygningen en mur i gule sten.

*Bygningshistorie:* Bygningen er opført i 1950'erne af gas- og vandmester Gunnar Jensen, der i 1953 havde købt grunden, som indtil da havde hørt sammen med matr.nr. 145, Sønderstræde 5. På grunden lå indtil da en gammel, stråttækt vognport med stald.

Sønderstræde 7, sydfacade. (NM 1977).



**SØNDERSTRÆDE 6/  
SKIPPERSTRÆDE 13,**  
matr.nr. 192, 193a.

- 1899–1933: Skibsfør. Niels Nielsen Johansen.  
 1933–1948: Anna Strømberg, f. Johansen, Margr. N. Severin, f. Johansen og Hans Adrian Emil Johansen.  
 1948–1973: Anna Strømberg og Margr. N. Severin.  
 1973–1974: Gartner Carl Børge Poulsen, fru Agth Poulsen og Margr. N. Severin.  
 1974–1976: Carl Børge Poulsen og fru Agth Poulsen, Ester Beer og Gunnar Niels Severin.  
 1976– : Carl Børge Poulsen og fru Agth Poulsen.

*Bygningsbeskrivelse:* Grundmuret bygning i to etager med teglhængt heltag. Over den groftpudsede, grå sokkel står bygningen glatpudset og gulmalet; i vestfacaden med kordon- og hovedgesims, begge trukne og profilerede, i øst med en muret, aftrappet hovedgesims – også gesimserne er gulmalede. Fra Sønderstræde er indgang med en tofløjet fyldingsdør med høje råglasruder, syd herfor er fire dannebrogsvinduer med murede sålbænke. I anden etage er fem lignende fag. Under taget en zinktagrende. I østfacaden er i hver etage tre dannebrogsvinduer med murede sålbænke og fladbuestik. Under taget en zinktagrende. I østre tagflade et ovenlysvindue samt to jerntagvinduer. I tagryggen en skorsten i røde sten med sokkel og krone. I sydgavlen er indgang med en fyldingsdør med overvindue. Vest for døren er et halvt vinduesfag som facadernes. Herover er i anden etage et lignende, halvt fag. I gavltrekanter er to torammede vinduer med tværsporse foroven. I nordgavlen et dannebrogsvindue, i gavltrekanter to fag vinduer som i den søndre gavltrekanter.

Til Sønderstræde er et gråt plankeværk af lodrette stafbrædder. Heri en låge. Til Skipperstræde et nyt plankeværk af lodrette planker.

*Bygningshistorie:* Huset er opført i 1897 og ikke ændret væsentligt siden.



SØNDERSTRÆDE 7,  
matr.nr. 146a.

- ?-1784-? : Skipper Jan Petersen  
Backer.  
?-1796-? : Skipper Bertel Jansen.  
? -1829: Skipper Ole Hansen Wass.  
1829-1900: Lods Jens Hansen Svane,  
dennes enke Agt Ole Wass  
og deres arvinger.  
1900-1919: Murer Jul. Hansen Svane  
og dennes enke Neel Svane.  
1919-1923: Murer Hans Thorv. Svane.  
1923-1933: Stævningsmd. Viggo Bar-  
drum.  
1933-1939: Købmd. Hans Thorv.  
Jans.  
1939-1940: Kont.ch. Aage Søl-  
ver-Schou.  
1940-1950: Kapt. G. Honnens de Lich-  
tenberg.  
1950-1960: Fuldm. Poul Gerh. Hon-  
nens de Lichtenberg.  
1960-1967: Konservator Børge Sor-  
num.  
1967-1970: Fru Bodil Margr. Sornum.  
1970- : Dir. Mads Petersen.



Sønderstræde 6 og 8. (NM 1977).

SØNDERSTRÆDE 8,  
matr.nr. 194a.

- 1842-1911: Skibstømr. Eduard Jansen  
Passer.  
1911-1956: Skomagermest. Laurits  
Jensen og dennes enke Ane  
Margr. Jensen.

*Bygningsbeskrivelse:* Grundmuret bygning med teglhængt afvalmet heltag. Over den sorte, murede sokkel med kampesten står facaden vandskuret og gulkalket med aftrappet hovedgesims. Fra syd er indgang med en tofløjet, brunmalet fyldingsdør, herover en muret forstuekvist med et torammet vindue med to ruder i hver ramme; kvisten er teglhængt og har aftrappet gesims på flunkerne. På hver side af døren er tre torammede vinduer med tre ruder i hver ramme og skifersålbænke. Længst i vest er indgang med en revlehalvdør. I østgavlen til Sønderstræde er tre fag vinduer, hvoraf det ene i overgavlen; alle som sydfacadens vinduer. I undergavlen er spor efter en tidligere dør. Under valmen en aftrappet gesims. I vestgavlen er to torammede vinduer med tre ruder i hver ramme, syd herfor er spor efter en høj, smal muråbning. I overgavlen et højt, torammet vindue med fire ruder i hver ramme. I husets nordside er ingen muråbninger. Alle vinduer er malet brune. Under taget en zinktagrende. I nordre tagflade et ovenlysvindue. I tagryggen er to vandskurede og gulkalkede skorstene med sokkel og krone.

Langs grundens østskel til Sønderstræde ligger en grundmuret, teglhængt bygning. Over den sorte sokkel står facaderne vandskurede og gulkalkede, afsluttet af en aftrappet hovedgesims. I nordgavlen er indgang med en revlehalvdør, vest for denne ses spor af en nu tilmuret dør. Overgavlen er bræddeklædt. I vestfacaden er to torammede vinduer med tre ruder i hver ramme; herunder skifersålbænke. Under taget zinktagrende. I vestre tagflade er en teglhængt tagkvist med træklædte flunker, i kvisten et torammet vindue med tre ruder i hver ramme. I tagryggen en gulmalet skorsten med sokkel og krone. I den søndre overgavl er et torammet vindue med tre ruder i hver ramme. I østsiden til Sønderstræde et lignende fag samt spor efter en tilmuret dør.

Mellem de to bygninger er til Sønderstræde en gul mur, afdækket med tagsten. I muren en låge og en tofløjet port.

*Bygningshistorie:* Da skipper Jan Petersen Backer i 1784 lod sin ejendom brandforsikre, lå her en 11 fag lang, stråttækt bygning. Den vestre gavl var lerklinet med bræddeklædt overgavl, medens såvel nordre som søndre side samt østre gavl var grundmuret. Den østre gavl var afvalmet, og her var indrettet et værelse. I gavlen var endvidere anbragt en luge, ligesom der i tagets sydside var anbragt en lille kvist med luge. Bygningen var indrettet til beboelse med indgang i femte eller sjette fag fra øst med en flammeret halvdør. Tre vinduesfag var med engelske rammer, de øvrige var indlagt i bly; for fem fag var skodder. Bygningen var på dette tidspunkt ikke ganske ny. Bortset fra en udskiftning af vinduerne synes bygningen ikke ændret væsentligt før 1861, hvor taget udskiftedes med tegl. I sidste halvdel af forrige århundrede var der indrettet to beboelseslejligheder. Omkring århundredskiftet og et stykke ind i dette århundrede har der i ejendommen været butikshandel, slagter og grønthandel. Bygningen er istandsat flere gange i dette århundrede.

Den lille bygning ved grundens østskel har først fået sit nuværende udseende i 1960'erne. I 1840 lå her en stråttækt bindingsværksbygning indrettet til brændehus. Denne bygning blev formentlig omsat i grundmur omkring 1860. Stråtaget udskiftedes med pap i 1926. Først i 1960'erne fik bygningen tegltag.

*Bygningsbeskrivelse:* Grundmuret bygning med teglhængt heltag, i sydfacaden en midtrisalit med gavlkvist. Over den høje, sorte, murede sokkel står bygningen gulmalet. I sydfacaden er, øst for risalitten, indgang med en flammeret halvdør, malet grøn og sort, herover en teglhængt baldakin. Vest for døren er en vinduesramme med otte ruder. Vest for risalitten er et vindue med lod- og tværpost, fire ruder i overrammerne og otte i under-rammerne, fladbuestik og støbt sålbænk. I risalitten er et tilsvarende fag,

- 1956–1973: Fru Nelly Ohlsson, f. Jensen.  
 1973–1976: Dir. Thorv. V. Irgens.  
 1976– : Rest. Agnes Dam Jensen.

men med to lodposte, i gavlkvisten et lignende fag samt i gavltrekanten et rundt vindue med stjerne i støbejern. Nordsiden står vandskuret, heri to store, udelte vinduesrammer. I vestgavlen til gaden er tre fag vinduer som det vestre i sydfacaden, med støbte sålbænke. I gavltrekanten et tilsvarende fag med to lodposte samt et rundt hanebåndsvindue med støbejernsstjerne, gavltrekanten indrammes på de skrå sider af et hvidt bånd. I søndre tagflade et jerntagvindue og et ovenlysvindue, i nordre tagflade tre ovenlysvinduer. Ved kip en nyere skorsten i røde sten. Samtlige vinduer er malet hvide og grønne.

Mod syd i gården er en grundmuret, øst-vestvendt bygning med teglhængt heltag. Bygningen står glatpudset og gulmalet. I nordfacaden er indgang med en grøn, glat halvdør, vest for denne er et torammet vindue med fire ruder i hver ramme. Under taget en grønmalet zinktagrende. Sydsiden er uden muråbninger. I vestgavlen er en sort, tofløjet garageport.

I forlængelse af denne bygning mod øst er en lidt dybere, grundmuret bygning, glatpudset og gulmalet. Heri et trerammet vindue med tre ruder i hver ramme.

Til Sønderstræde er en gulmalet mur afdækket med tegl. I muren en tofløjet, sort port, een på to.

*Bygningshistorie:* Bygningen er opført i begyndelsen af dette århundrede af murermester Julius Svane for skomager Laurits Jensen. I bygningen var da skomagerværksted og butik med indgang fra gaden. Bygningen havde oprindelig torammede vinduer med tre ruder i hver ramme. Disse er, efter butikens nedlæggelse, udskiftet med de nuværende vinduer.

Den vestre af de to bygninger i gården er formentlig opført samtidig med hovedbygningen, den østre er tilføjet i midten af dette århundrede.

#### SØNDERSTRÆDE 9 se Bymandsgade 18.

#### SØNDERSTRÆDE 10 se Bymandsgade 20.

#### SØNDERSTRÆDE 11/ BYMANDSGADE 11, matr.nr. 152.

- ?–1809–? : Skipper Theis Larsen Paser.  
 ? –1823: Matros Jens Christensen Greis.  
 1823–1841: Anders Pedersen Snedker og dennes enke Bodil Larsdatter.  
 1841–1890: Spækhøker Niels Mortensen Karrebæk.  
 1890–1896: Styrmd. Jens Andr. Karrebæk.  
 1896–1944: Sadelmager Lars Jensen Berggreen.  
 1944–1959: Enkefru Anna Boline Berggreen.  
 1959– : Fru Kirsten Schoenbaum.

*Bygningsbeskrivelse:* Stråtækt bygning i ni spærfag, dels i grundmur, dels i bindingsværk. Bygningen hviler på en høj, sort sokkel med kampesten og står herover med vandskuret og gulkalket murværk; under taget til begge sider en sort sugfjæl. I sydfacaden er indgang med en hvidmalet, beklædt dør udformet som de tofløjede Blichmanddøre, men her som en enkelt dør og uden det halvrunde overvindue. Døren sidder i en ældre indfatning, der er ændret ved den nuværende dørs isætning; gerigtens profilering svarer til den, der ellers findes ved de flammerede halvdøre. Dørfaget samt de tre spærfag øst herfor er grundmurede; her ses dog fire ret tætstillede, afskårne bjælkeender. I denne del er en nyere, tophængt vinduesramme med råglasrude samt umiddelbart øst for døren en trerudet vinduesramme med stabler til skodder. Den resterende del af facaden står i bindingsværk, inddelt i fire stolpefag, hvoraf de tre østre, der følger spærfagene, er lerklinede, medens det vestre, der strækker sig over to spærfag, er udmuret. I hvert af de tre østre fag er et torammet vindue (21"×36") med seks ruder i hver ramme og hjørnebånd af ældre type. I det vestre fag er et lignende vindue, men placeret lavere end de andre. I tagfladen er to stråtagkviste; i hver kvist et torammet vindue med fire ruder i hver ramme. I tagryggen en vandskuret skorsten med sokkel og krone. Nordsiden til Bymandsgade er grundmuret. I vest findes hjørnestolpen bevaret, stående på en stor syldsten; det glammede bjælkehovede er afskåret. I facaden er fem uregelmæssigt placerede, torammede vinduer (16½"×40") med tre ruder i hver ramme, vandnæser og fladbueстик. Ved det østre fag er stabler og hvirvler til skodder. Mod øst er, som i sydfacaden, fire afskårne bjælkeender. I østgavlen er to fag vinduer som nordfacadens, ligeledes med stabler og hvirvler til skodder. I gavltrekanten to lignende fag, men uden murstik og stabler, desuden en grønmalet vindskede. Samtlige vinduer er malet grønne. Bindingsværkets tømmer er sort.



Sønderstræde 11, gavle til Sønderstrædes pladsagtige udvidelse. (NM 1977).

Mod sydøst i gården er en stråttækt bindingsværksbygning med østgavl til Sønderstræde. Bygningen står i fyrrebindingsværk med udvendige sidebånd og udmurede tav. Den østre del af nordfacaden samt østgavlen er grundmuret, men med tagrem og afskårne bjælkeender. Bygningen har sort sokkel. Tavlene er vandskurede og gulkalkede. I nordfacaden er to mørkegrønne revledøre. Øst for disse er en seksrudet, bundhængt vinduesramme (17''×31''), vest for en lignende, men mindre (15''×26''). Vestgavlen er bræddeklædt. I østgavlen er et torammet vindue (19½''×33'') med seks ruder i hver ramme og fladbuestik. I gavltrekanthen herover er en luge med lem samt en grønmalet vindskede. Ved gavlens søndre hjørne er to indmurede stabler. Sydsiden er uden muråbninger.

Grunden indhegnes i øst af et grønmalet plankeværk af lodrette planker. Heri en låge.

*Bygningshistorie:* Bygningen, der formentlig hidrører fra 1700-tallet, indtegnedes i brandforsikringskassen i 1809, hvor bygningen stod helt i bindingsværk med egestolper, lerklinede vægge og stråtag, inddelt i ni fag med indgang fra gården med en fyldingsdør; vinduerne var dels engelske, dels blysprossevinduer. En forhøjelse i forsikringssummen i 1862 synes at tyde på, at huset allerede da for en del var omsat i grundmur, i al fald har huset i det væsentligste haft sin nuværende skikkelse fra 1904. På dette tidspunkt var dog i den søndre tagflade en tagskægskvist, som ved midten af dette århundrede udskiftedes med de nuværende stråtagkviste.

Den lille bygning syd for beboelsesbygningen er opført i 1862 for spækhøker Niels Mortensen Karrebæk som pakhus. Senere anvendt som material- og brændehus. Bygningens ydre er ikke ændret siden.

SØNDERSTRÆDE 12/  
BYMANDSGADE 13,  
matr.nr. 198.

?-1817

-1841: Bådfør. Niels Larsen Lund.

1841-1889: Lods Peter Palmsen Theis og dennes enke.

1889-1897: Skibsfør. Hans Peter Palm.

1897-1929: Slagt.mest. Fr. Kindler.

1929-1975: Fragtmd., senere fiskehdl. Vald. Kindler.

1975- : John Vestergaard.

Sønderstræde 12, vestgavl. (NM 1977).



*Bygningsbeskrivelse:* Grundmuret bygning med teglhængt heltag. Bygningen hviler på en høj, sort kampestenssokkel. Herover står sydfacaden vandskuret og gulmalet, afsluttet af en hvid, aftrappet hovedgesims hvoraf størstedelen er muret, men en mindre del i vest er af træ. Over de to vestre fag er en muret, teglhængt kvist med valm. I sydfacaden er indgang med en fyldingsdør med to høje ruder foroven, over døren en baldakin af akryl. Øst for døren er to torammede vinduer (20''×36½'') med tværsporse foroven. Den østre del af facaden er skjult bag den nedenfor beskrevne verandatilbygning, hvortil er udgang fra hovedbygningen med en dør med ruder. Vest for hovedindgangen, under kvisten, er spor efter to nu tilmurede vinduesfag; mellem disse er indsat en vinduesramme med kulørte, blyindfattede ruder. I kvisten herover er to torammede vinduer som de ovenfor beskrevne. Under taget en zinktagrende. I tagfladen to jerntagvinduer samt i øst en zinkklædt tagkvist med sadeltag med lav rejnsning; heri et torammet vindue som facadens. Nordfacaden er glatpudset og gulmalet med en hvid, aftrappet hovedgesims. I denne side er tre uregelmæssigt placerede, torammede vinduer af forskellig udformning. Det østre af disse er placeret i bygningens østre fag, hver ramme måler 17''×44'' og har tre ruder, herunder vandnæse. I faget umiddelbart vest for dette er spor efter en tidligere indgang. Længere mod vest er et højtsiddende vindue (19½''×37'') med seks ruder i hver ramme og stabler til skodder. Det vestre vindue har en tværsporse foroven i hver ramme, der måler 20''×35''. Under taget en zinktagrende. I tagfladen tre jerntagvinduer. I tagryggen en skorsten i røde sten med rør. Vestgavlen er vandskuret og gulmalet. I undergavlen er tre torammede vinduer med tværsporse foroven og vandnæser. Ved de to søndre fag er stabler til skodder. I gavltrekanthen er et lignende fag med fladbuestik. Samtlige vinduer er malet grønne og hvide.

Mod øst i gården er, i tilbygning til hovedbygningen, en grønmalet verandabygning med akrylhalvtag. I vestsiden er en dør med stor rude samt et stort udelt vindue.





Sønderstræde 14-16. I forgrunden den søndre bygning, der bag gavl af hovedbygningen med lille tilbygning. I baggrunden Sønderstræde 6-12. (NM 1977).

I forlængelse af verandabygningen er en halvtagsbræddebygning. Fra vest er indgang med en fyldingsdør med ruder i den øverste del, på hver side af døren er et stort, firrudet vindue. I sydgavlen et vindue. Træværket er malet grønt.

Mod vest i gården med gavlen til Sønderstræde en grundmuret bygning med teglhængt heltag. Bygningen er gulmalet med en hvid, aftrapet hovedgesims. I nordfacaden er indgang med to grønmaledede revledøre samt et torammet vindue med tværsprosser foroven. I østgavlen er et lignende fag. Op ad østgavlen er bygget en halvtagsbræddebygning. I vestgavlen til gaden er en sort garageport, i gavltrekanter herover en lille vinduesramme.

Til Sønderstræde en gulmalet mur, afdækket med tegl. Heri en nyere låge.

*Bygningshistorie:* Bygningen er opført i 1843, dog muligvis med udnyttelse af bygningselementer af et stråtækt hus af samme dimensioner, der tidligere stod på grunden og hvoraf en del var grundmuret. Det nye hus blev opført i ni grundmurede fag med teglhængt heltag og indrettet til beboelse med indgang fra gården i syd. På loftet var indrettet et værelse, formentlig i vestgavlen, medens det øvrige loft benyttedes til materialloft. I slutningen af forrige århundrede indrettedes en mindre butik i en del af bygningen, hvor der nu tillige var to beboelseslejligheder, dog med fælles køkken. Kvisten i syd er påbygget ved midten af dette århundrede.

Den grundmurede bygning med gavl til Sønderstræde er opført i 1930 som garage.

Af bygningerne i gården er de to søndre omtrent samtidige med garagen, medens verandabygningen er nyere.

SØNDERSTRÆDE 13/  
RØNNE ALLÉ 30, matr.nr. 155.  
*Fredet i klasse B.*

- ?-1796-? : Skipper Corn. Bertelsen.  
? -1846: Skipper og foged Math.  
          Albertsen Riber og dennes  
          enke Neel Corn. Bertelsen.  
1846-1899: Skipper Bertel Mathiassen  
          Riber.  
1899-1929: Skibsfør. Peter Walløe og  
          dennes enke Trine Walløe,  
          f. Riber.  
1929-1969: Lods Hans Bertel Walløe.  
1969-1976: Ark. Torben Gunnar Bag-  
          ge.  
1976- : Museumsinsp. Finn Ask-  
          gaard.

*Bygningsbeskrivelse:* Stråttækt hovedbygning, dels i grundmur, dels i bindingsværk. Sydfacaden står helt i grundmur. Den sorte sokkel er profilet i den vestre del, hvorover facaden står med brændte lejefuger, medens facadens østre del er glatpudset. Hele facaden er gulmalet og har en hvid sugfjæl under taget samt en brun plastictagrende. I denne side er tre indgange: den vestre med en tofløjet glasfyldingsdør, de to andre med flammerede døre med fladbuestik, heraf er den østre en halvdør. Vest for glasfyldingsdøren er to torammede vinduer med seks ruder i hver ramme, i det vestre fag måler rammerne 21"×36", i det østre, der har stabler til skodder, 22½"×39". Øst for døren er endnu et fag som det østre af de ovenfor beskrevne. Umiddelbart vest for den midterste indgang er et halvt vinduesfag med tre ruder. Mellem de to flammerede døre er tre torammede vinduer (20"×42") med seks ruder i hver ramme og stabler til skodder. Ved tagskægget er en række tagsten. I tagfladen er over glasfyldingsdøren en tagkvist med sadeltag med lav rejsning, herpå tagpap, flunkerne beklædt med zinkplader, alt brunmalet, i kvisten er et trerammert vindue med tværsprosser foroven. Tagfladen under kvisten er afdækket med tegl. I tagfladen er endvidere tre jerntagvinduer. I østre ende af tagryggen er en vandskuret og gulkalket skorsten med sokkel og krone; længere mod vest er spor i stråtaget efter en sløjfet skorsten. I nordfacaden står de fire vestre fag i bindingsværk, dernæst to grundmurede fag, øst herfor tre bindingsværksfag og endelig to grundmurede fag i øst. Bindingsværkets stolper hviler på kampesten, de glammede bjælkehoveder er afskårne i facadeplanet. Stolper og tagrem er malet brune; tavlene er udmurede, de tre vestre dog lerklinede. Såvel bindingsværkets tavl som de grundmurede partier er gulmalede. I nordsiden er fem fag torammede vinduer med tre ruder i hver ramme, de tre østre fag er forsynede med plankeskodder. Ved tagskægget er to rækker tagsten. I tagfladen tre jerntagvinduer. Østgavlen til gaden står vandskuret og gulmalet over den sorte kampestenssokkel. I undergavlen er to torammede vinduer med tre ruder i hver ramme og fladbuestik; mellem disse fag er spor efter et nu sløjfet fag af samme dimensioner. I gavltrekanten er to lignende fag samt en vindskede. Alt træværk er malet brunt.

Langs grundens østskel ligger en halvtagsbygning. Bagsiden, der vender ud til Sønderstræde, sydgavlen og den søndre del af vestfacaden er grundmurede og gulmalede, medens nordgavlen og den nordre del af vestfacaden er af brædder. På taget er tagpap. Østsiden og sydgavlen er uden muråbninger. I nordgavlen er tre revledøre. I vestfacaden to revledøre i den nordre del; i den søndre, grundmurede del er en revledør og syd for denne et torammert vindue med tre ruder i hver ramme og muret sålbænk. I bygningens sydøstre hjørne er en skorsten med rør.

Mellem de to bygninger er ud til Sønderstræde et brunt plankeværk af vandrette stafbrædder; heri en låge, ligeledes af stafbrædder. Til Rønne Allé er ligeledes et højt, brunt plankeværk af vandrette planker.

*Bygningshistorie:* Bygningen er opført i 1700-tallet. Da den i 1796 blev vurderet til brandforsikring, stod den søndre side i grundmur, nordsiden i bindingsværk med egestolper og lerklinede vægge. Gavlenes beskaffenhed fremgår ikke, men den østre overgavl var bræddeklædt. I stråtagets sydside var en kvist med to lemme. I sydfacaden var indgang i det femte eller sjette fag fra vest; for indgangen en flammeret halvdør. Bygningen var indrettet til beboelse med ni fag engelske vinduer. I de to østre fag var mod nord indrettet en vævestue og mod syd brændehus, hvortil særskilt indgang fra gården. Bindingsværkets tavl udmuredes formentlig ved midten af forrige århundrede, hvor bygningen i øvrigt synes uændret. Dog var der indrettet et værelse på loftet i østgavlen. Bygningen indrettedes senere til to beboelseslejligheder, og i forbindelse hermed opførtes den nuværende skorsten i øst. Bygningen rummer nu atter kun een beboelse.

Den vestre skorsten er sløjfet i 1970'erne, hvor også glasfyldingsdøren i sydfacaden er isat i stedet for et vindue. Samtidig er de to østre døre fornyet.

Halvtagsbygningen er opført i 1920'erne som brænde- og vaskehus.

## SØNDERSTRÆDE 14-16/

RØNNE ALLÉ 32, matr.nr. 201a.

*Fredet i klasse B.*

- ?–1796 Leisbeth Albreth Dirchs-  
–1816: datter, enke efter Corn.  
Corneliussen.
- 1816–1828: Skipper Jan Jørgensen og  
dennes enke Aide Olsdat-  
ter.
- 1828–1855: Bådfør. Niels Larsen Lund  
og dennes enke Ehm Jan  
Petersen.
- 1855–1899: Skibsfør. og -reder Peter  
Petersen Schmidt.
- 1899–1945: Lods Henrik P. Greisen og  
dennes enke Emma Gre-  
isen, f. Schmidt.
- 1945–1964: Frk. Math. Elvira Greisen  
og bogh. Agnes Louise  
Greisen.
- 1964– : Fhv. bogh. Agnes Louise  
Greisen.

*Bygningsbeskrivelse:* Øst-vestvendt bygning dels i grundmur, dels i bindingsværk med teglhængt heltag med halvvalm i vest. Bygningen hviler på en høj, sort kampestenssokkel, hvorover facaderne står vandskurede og gulkalkede med en hvid, aftrappet hovedgesims. Under halvvalmen en lignende gesims. I sydfacaden er tre torammede vinduer (17''×42'') med tre ruder i hver ramme; den vestre del af sydfacaden er skjult af den nedenfor beskrevne tilbygning. I tagryggen er mod øst en gulkalket skorsten med sokkel og krone, i den vestre del af tagfladen en høj skorstenspipe i røde sten med rør. Nordløberen står i bindingsværk i fem fag med stolper og glammede bjælkehoveder. Tømmeret er overkalket, tavlene udmurede og gulkalkede. I denne side er et torammet vindue med tre ruder i hver ramme samt to seksrudede rammer. I vestgavlen til Sønderstræde er indgang med en fyldingsdør med rude, herover fladbuestik. Nord for døren er to torammede vinduer med tre ruder i hver ramme, fladbuestik og stabler til skodder. Ved døren ses spor efter endnu et vindue af samme dimensioner; i overgavlen to tilsvarende fag.

I forlængelse af denne bygning mod øst ligger endnu en grundmuret bygning med teglhængt heltag med gavlkvist over to fag i syd. Over den sorte sokkel står bygningen vandskuret og gulkalket med en hvid, aftrappet hovedgesims, der fortsætter over gavlkvistens fod som en plattegesims. I sydfacaden er fire torammede vinduer (17''×42'') med tre ruder i hver ramme og fladbuestik. Vest herfor er indgang med en tofløjet dør med høje, smalle ruder og fladbuestik. Vest for døren er et halvt vinduesfag, som de ovenfor beskrevne. I gavlkvisten er to tilsvarende vinduesfag samt et rundt hanebåndsvindue med stjerne. Kvistens gavltrekant indrammes af et hvidt, brudt, aftrappet gesimsbånd. I tagfladen er tre jerntagvinduer. I nordsiden et torammet vindue med tre ruder i hver ramme og fladbuestik. I tagfladen to jerntagvinduer.

I tilbygning til den vestre af de ovenfor beskrevne bygninger ligger ud til Sønderstræde en lille, grundmuret bygning med teglhængt heltag med helvalm i syd. Over den pudsede, sorte sokkel står bygningen vandskuret og gulkalket med en hvid, aftrappet hovedgesims. I vestfacaden til gaden er et vindue af samme udseende som vinduerne i hovedbygningens vestgavl, men uden stabler. I østfacaden er indgang med en beklædt dør. Under taget en zinktagrende.

Mod sydvest på grunden ligger en grundmuret, øst-vestvendt bygning med teglhængt heltag. Bygningen hviler på en sort kampestenssokkel, hvorover facaderne står vandskurede og gulkalkede med brændte lejefuger. Under taget en hvid, aftrappet gesims af træ. I sydfacaden er indgang med en glat dør. I nordfacaden er fire revledøre, hvoraf den østre er en halvdør; desuden 1 1/2 vinduesfag med seksrudede rammer. I hver gavl er et torammet vindue (17''×41'') med tre ruder i hver ramme. Den nordre del af østgavlen er skjult af et espalierlysthus med paptag.

Alle døre og vinduer er malet lysegrå; alle bygninger har hvidtet forskælling.

Til Sønderstræde er mellem den søndre bygning og tilbygningen til hovedbygningen et lysegråt plankeværk af lodrette planker, een på to; heri en låge med overligger. Til Rønne Allé afgrænses grunden af et lysegråt stakit med låge.

*Bygningshistorie:* Ejendommen er opført engang i 1700-tallet og indtegnes til brandforsikring i 1796. På dette tidspunkt lå hovedbygningen i bindingsværk med egestolper og udmurede tavler og med teglhængt tag.



## SØNDERSTRÆDE

*Sønderstrædes sydlige ende, l.v. udhus tilhørende nr. 12, dernæst gavl af nr. 14. (NM 1977).*



Bygningen var indrettet til beboelse samt brændehus i vest. I sydfacaden var indgang med en flammeret halvdør, og over denne var en kvist med lem. I bygningen var tre fag engelske vinduer samt to fag i en kvist over den østre del af sydfacaden; de øvrige vinduer i ejendommen var med blysprosserammer. Den vestre overgavl var bræddeklædt og forsynet med en lem. Nærmere beskrivelse af bygningen kendes derefter ikke før 1874, hvor sydfacaden stod i grundmur. Bygningen havde da overalt engelske vinduer, størstedelen med store ruder. For indgangen var nu en tofløjet fyldingsdør. Sit nuværende udseende har bygningen fået i 1909, hvor nordsiden af den østre del omsattes i grundmur, og taget fornyedes. Samtidig fik gavlkvisten sin nuværende udformning, idet den tidligere kvist havde været udformet som kvisten på naboejendommen, Føgdens Plads 13. Fra slutningen af forrige århundrede var her indrettet to beboelseslejligheder. Til den vestre af disse var da indgang i sydfacaden, men da tilbygningen opførtes i slutningen af 1920'erne, etableredes indgang i vestgavlen, hvor der tidligere havde været et vindue.

Den søndre bygning er ligeledes opført i 1700-tallet og stod i 1796 helt i grundmur med tegltag. Bygningen var da forsynet med en kvist med to lemme; i gavlene, der var muret helt op i spidsen, var ligeledes lemme. Bygningen var da indrettet til kostald, brænde- og materialhus og havde to fag blysprossevinduer og to halvdøre. Senere sløjfedes stalden og i stedet indrettedes vævestue og hønsehus. Den omtalte kvist er formentlig fjernet i forrige århundrede. Lysthuset ved østgavlen er opført omkring århundredskiftet.

## TOLDERGADE 2

se Jan Timanns Plads 1.

## TOLDERGADE 4, matr.nr. 2d.

»Dragørgård«.

1869–1927: Dyrslæge og gdr. Jul. Madсен.

1927–1949: Forlagsboghdl. Carl F. V. Jensen.

1949–1970: Farvehdl. Adrian Palm Steffen.

1970– : Farvehdl. Jørg. Palm Steffen.

*Bygningsbeskrivelse:* Grundmuret bygning i een etage med kælder og teglhængt heltag. Bygningen, der er orienteret nord-syd, er inddelt i otte fag med en gavlkvist med frontispice over de fire midterfag i øst. Over den brune sokkel står østfacaden vandskuret og gulmalet med en hvid, aftrappet hovedgesims, der fortsætter over gavlkvistens fod som en plattegesims. I kælderen er torammede vinduer med fire ruder i hver ramme, i stueetagen og gavlkvisten vinduer med lod- og tværpost samt tværprosper i underrammerne; alle med fladbuestik og brunmalede. I frontispicen, der indrammes af et hvidt, aftrappet bånd, et rundt vindue. I tagfladen et ovenlysvindue. I vestfacaden er kælderetagen glatpudset og gråmalet, herover står facaden vandskuret og gulmalet med hvid, aftrappet hoved-

gesims. I stueetagen er en midtplaceret indgang med en tofløjet fyldingsdør med råglasruder og overvindue. Til døren er opgang ad en stentrappe med smedejernsgelænder. Umiddelbart nord for trappen er nedgang til kælderen, for indgangen en lille glasdør. I kælderen er i øvrigt fem fag vinduer som de østre. I stueetagen er på hver side af indgangen tre vinduer som østfacadens. Under taget en brunmalet zinktagrende. I tagfladen to zinkdækkede tagkviste med sadeltag. I hver kvist et torammet vindue med to ruder i hver ramme. I tagryggen to vandskurede skorstene. I sydgavlen er et kældervindue med to udelte rammer samt en nedgang med en fyldingsdør med ruder. Ved nordgavlen er tilbygget en femkantet verandabygning i grundmur med kælder under og fladt tag. Murværket er vandskuret og gulmalet. I vestsiden er nedgang til kælderen med en glat, brunmalet dør. I stueetagen er rundbuede vinduer med lod- og tværpost samt i nordøst indgang med en dør svarende til vinduerne; til døren er opgang ad en støbt trappe.

*Bygningshistorie:* Bygningen er opført i 1874 af muremester R. P. Guldberg som hovedbygning til Dragørgård, hvis avlsbygninger da lå som et trelænget anlæg vest for hovedbygningen. Da gården i slutningen af 1920'erne blev nedlagt som landbrug, blev disse længer nedrevet, medens hovedbygningen blev liggende og i det ydre stadig fremtræder som ved opførelsen.

TOLDEGADE 6, matr.nr. 58a.  
»Blå Hane«.

?–1793–? : Skipper Jan Dirchsen Jans.  
? –1822: Skipper Corn. Jansen Jans.  
1822–1830: Jan Petersen.  
1830–1839: Johan Poulsen Kroemann  
og dennes enke Johanne  
Bendt Hansdatter.  
1839–1874: Sejlmager Fr. Vilh. Arne-  
sen og dennes enke Louise  
Dorthea Arnesen.  
1874–1907: Ekstralods Dirk Hansen  
Bagger.  
1907–1917: Apoteker Hans Trøjel.  
1917–1942: Fabr. Aage Corn. Knud-  
sen.  
1942–1945: Fru Anna Corn. Knudsen.  
1945– : Førr.før. Hans Preben  
Karlsen.

*Bygningsbeskrivelse:* Grundmuret bygning med teglhængt heltag med halvvalm. Over den sorte, pudsede sokkel står bygningen vandskuret og gulmalet med en gul, aftrappet hovedgesims. I sydfacaden er indgang med en fyldingsdør med ruder i de øverste fyldinger samt fast overvindue. Øst for indgangen er to fag vinduer med lod- og tværpost samt tværsporse i underrammerne. Ved vinduerne er trukne, profilerede indfatninger samt sålbænke. Vest for døren er en vinduesramme med 15 små ruder, og vest herfor er to torammede vinduer med tre ruder i hver ramme og klinkesålbænke. Under taget en zinktagrende. I den søndre tagflade er en zinkklædt tagkvist med fladt tag; i kvisten et trerammet vindue med tre ruder i hver ramme. En tilsvarende, men mindre kvist, hvori en firrudet vinduesramme, er placeret i den østre del af tagfladen helt oppe ved tagryggen. I tagryggen en skorsten i gule sten med sokkel og krone. På tagryggen endvidere en blåmalet vejrhane. Bygningens nordside er delvis skjult af en halvtagstilbygning med bølgeaternittag. Østgavlen er næsten helt skjult af en grundmuret veranda med to store vinduer, hver med 12 ruder. Til verandaen er indgang i nord med en dør med ruder og fast sidestykke, ligeledes med ruder. Verandaens flade tag indhegnes af en balustrade, ovenpå hvilken der er anbragt vinduer til de tre sider, overdækket med et tag af akryl. Vestgavlen er uden muråbninger. Alt træværk i ejendommen er malet stærkt blå.

*Bygningshistorie:* Bygningen har i det væsentligste fået sit nuværende udseende i 1870'erne ved ombygning af et ældre hus. Da dette blev indtegnet til brandforsikring i 1793 stod det i otte fag bindingsværk med udmurede tavler og taget behængt med blåglaserede tegl. Bygningen var indrettet til beboelse med indgang med en flammeret dør, vinduerne havde dels engelske rammer, dels blysprosserammer. På loftet var over de fire midterste fag indrettet en sal med to fag vinduer mod syd og to fag mod nord, disse må formodes at have været anbragt i en gennemgående kvist. Også i hver gavltrekanter var anbragt et vindue, i den vestre tillige en lem. En beskrivelse fra 1840 nævner ikke kvisten, og taget betegnes blot som teglhængt. I 1874 meddeles det, at bygningen »nylig er undergået en hovedreparation«, hvorefter den fremtrådte helt i grundmur med 15 fag vinduer med store ruder og indgang med en tofløjet fyldingsdør. Loftet

var da ikke indrettet til beboelse. I de følgende år fortsattes ombygningen, idet tagværket udskiftedes og også det indre af huset ombyggedes. Bygningen fremstod derefter med 12 fag vinduer med store ruder, og den tidligere omtalte lem synes sløjfet. Det bemærkes tillige, at bygningen var »smukt udstyret«. De to tagkviste er påbygget i begyndelsen af dette århundrede, det samme gælder verandabygningen i østgavlen; dennes overdækning er dog af nyere dato. I bygningens vestre ende har ved midten af dette århundrede været indrettet en butik.

VARTOVSLÆNGEN 2/  
LØKKESTIEN, matr.nr. 42.

- ? –1829: Lars Larsen.  
1829–1855: Niels Jensen Magleby og dennes enke Ane Anders Bornholm.  
1855–1896: Marchen Niels Magleby.  
1896–1935: Frk. Marie Christine Sørensen.  
1935–1977: Entreprenør Hans Nielsen og dennes enke.  
1977– : Helge Rolin og Eva Rolin.

*Bygningsbeskrivelse:* Grundmuret bygning i fire fag med heltag med tagpap. Bygningen hviler på en sort kampestenssokkel. Herover står sydfacaden vandskuret og gulmalet. I vest er indgang med en fyldingsdør med ruder, herover en baldakin med råglas. Øst for døren er to torammede vinduer (17½"×38") med tre ruder i hver ramme. Vinduerne er grønmaledede, døren brun. Under taget en hvid sugfjæl samt en zinktagrende. I den søndre tagflade en tagkvist med sadeltag med lav rejsning og tagpap på tag og flunker. I kvisten et vindue med to lodposte og tværpost; heri ni ruder. I tagryggen en skorsten i gule sten med sokkel og krone. Vestgavlen til Løkkestien er vandskuret og gulmalet med grøn vindskede. I undergavlen er et torammet vindue med fire ruder i hver ramme, i overgavlen et torammet vindue med tre ruder i hver ramme. Nordfacaden er glatpudset og gulmalet. Heri er to torammede vinduer med tre ruder i hver ramme og murede sålbænke. Under taget en zinktagrende. I nordre tagflade er to jerntagvinduer.

Den vestre del af hovedbygningens nordside er skjult bag en grundmuret halvtagsbygning med tagpap. Bygningen er glatpudset og gulmalet og har zinktagrende under taget. I østsiden er indgang med en halvdør med stor rude i den øverste del. Nord for døren er et torammet vindue med to ruder i hver ramme. I nordgavlen er en lille udelt vinduesramme. I taget en høj, gulmalet skorstenspipe.

I gården syd for huset er i øst en grønmalet bræddebygning. I nordsiden er et hvidmalet trerammet vindue med tre ruder i hver ramme; i vest indgang med en fyldingsdør med ruder. I shd til Vartovslængen er et trerammet vindue med seks ruder i hver ramme, ligeledes hvidt.

Til Vartovslængen er et grønmalet plankeværk af vandrette planker; heri en låge. Til Løkkestien et sort plankeværk af planker på klink.

*Bygningshistorie:* Bygningen har fået sit nuværende udseende i forrige århundrede ved ombygninger af et stråttækt 1700-tals bindingsværkshus. Om bygningens udseende vides intet nærmere før 1834, hvor ejendommen indtegnedes til brandforsikring. Størstedelen af bygningen stod da i grundmur, den resterende del i bindingsværk med klinede tavl. Bygningen var indrettet til beboelse med indgang fra gården i syd med en fyldingsdør. I 1882 havde huset to fag vinduer med små ruder og to fag med store ruder, samt en enkelt, stor glasrude; loftet var ikke inddraget til beboelse. Bygningen er formentlig omsat helt i grundmur ved begyndelsen af dette århundrede. Stråtaget udskiftedes med det nuværende paptag i 1924. Tagkvisten er opsat i 1930'erne.

Den grundmurede tilbygning i nord og lysthuset i syd er begge opført omkring 1940.

VARTOVSLÆNGEN 4,  
matr.nr. 43.

- 1814–1837: Matros Peder Pedersen Bacher og dennes enke Marie Hansdatter Riber.  
1837–1869: Matros Peter Jansen Junker.

*Bygningsbeskrivelse:* Grundmuret bygning i to etager i sydsiden, een etage i nord, på taget eternitplader. Over den pudsede, sorte sokkel står facaderne glatpudsede og gulmalede. I sydfacaden er en hvid, aftrappet hovedgesims. I stueetagen er indgang i vest med en nyere dør med råglasrude. Øst for døren er tre torammede vinduer (19"×29") med to ruder i hver ramme og murede sålbænke. I anden etage er fire torammede vinduer med tre ruder i hver ramme. Under taget en zinktagrende. I



1869–1905: Peter Jansen Juncker og  
Marchen Jan Juncker.  
1905–1917: Ass. F. Friis Skotte.  
1917–1939: Arb.md. Ole Larsen.  
1939–1956: Carl Lauritz Larsen.  
1956– : Formd. Erik Ole Larsen.

nordsiden er to torammede vinduer (16½”×34”) med tre ruder i hver ramme. I muren mellem disse fag ses spor efter en nu sløjfet dør. Under taget en grønmalet sugfjæl samt plastiktagrende. Det vestre fag er skjult af den senere beskrevne bygning. I nordre tagflade er et ovenlysvindue, ved kip en nyere skorsten i røde sten med hætte. I den østre overgavl er et torammet sprosseløst vindue, derover et udelt hanebåndsvindue. Alle vinduer er malet beige og grønne.

Sammenbygget med hovedbygningen i nord er en grundmuret halvtagsbygning med tagpap. Bygningen har pudset, sort sokkel og pudset, gulmalet facade. I bygningen er indgang fra øst med en halvdør med rude i den øverste del. Endvidere et torammet vindue med tre ruder i hver ramme, samt et halvt vinduesfag, bestående af en udelt ramme med råglasrude. Under taget en zinktagrende.

I gården syd for hovedbygningen er i øst en grundmuret halvtagsbygning med tagpap. Bygningen er glatpudset og gulmalet. I vestsiden er et stort vinduesfag med seks ruder; herunder klinkesålbænk, endvidere er indgang med en imprægneret lameldør med rude. Til Vartovslængen er en garageport. Bygningen har grøn hovedgesims og plastictagrende med nedløbsrør.

Til Vartovslængen er en gulmalet mur afdækket med klinker. I muren en imprægneret låge.

*Bygningshistorie:* Om bygningens ældste historie haves ingen sikre oplysninger, rimeligvis har den dog sin oprindelse i en bygning fra 1700-tallet. På Lyngbyes matrikelkort fra 1811 er indtegnet en bygning af samme dimensioner og beliggende på samme sted. Da ejendommen i 1839 indtegnedes i brandforsikringen for landbygninger, stod her et grundmuret hus i fem fag med teglhængt tag. Bygningen var indrettet til beboelse med indgang fra gården i syd og engelske vinduer overalt. Loftet var da ikke udnyttet til beboelse. Anden etage mod syd er påbygget omkring midten af forrige århundrede, muligvis allerede 1842, hvor der omtales to »kvistværelser«, en betegnelse som imidlertid også kan dække værelser indrettet i den frie østgavl. I 1961 udskiftedes tegltaget med det nuværende eternittag, samtidig opmuredes den nuværende skorsten. Facaden blev pudset op i 1970'erne, hvor der også isattes nye vinduer. Døren i sydfacaden er isat 1976. En dør i nordsiden, der stadig kan spores i muren, flyttedes ved midten af dette århundrede til det vestre fag, hvorfra der nu er indgang til den nordre tilbygning.

Tilbygningen i nord er fra midten af 1950'erne.

Halvtagsbygningen i haven mod syd er opført i midten af 1960'erne.



Vartovslængen 2-6, sydfacader. (NM 1977).

VARTOVSLÆNGEN 6,  
matr.nr. 44a.

- ? -1822: Skrædder Niels Jacobsen  
Borg og dennes enke Gært  
Andersdatter.
- 1822-1855: Skrædder Mogens Peder-  
sen, g.m. Gært Andersdat-  
ter.
- 1855 Arb.md. Chr. Ludv. Bor-  
-1876-?: ger.
- ? -1889: Matros Jørg. Petersen.
- 1889-1918: Marchen Petersen, enke ef-  
ter ovennævnte.
- 1918-1956: Fisker Christian Ludvig  
Petersen og dennes enke  
Marchen Jensine Petersen.
- 1956- : Bestyrer Emma Petersen.

*Bygningsbeskrivelse:* Grundmuret bygning med stråtekt tag med kragtræ-  
er. Over den sorte, pudsede sokkel står facaderne glatpudsede og gulma-  
lede, i syd med en gulmalet, aftrappet hovedgesims af træ, i nord med en  
gul sugfjæl. I sydfacaden er indgang i vest med en nyere lakeret dør med  
to råglasruder. Øst herfor er tre torammede vinduer (18"×39") med tre  
ruder i hver ramme, malet hvide og grønne med grønmalede skifersål-  
bænke. Under taget en plastictagrende. Ved tagskægget er en række  
tagsten. I den søndre tagflade er en stråtagskvist med et torammet vindue  
med to ruder i hver ramme; i taget endvidere et jerntagvindue. I nordsi-  
den er indgang med en glat dør. Vest for døren er en vinduesramme med  
to ruder, øst for døren er to torammede vinduer (19"×35") med to ruder i  
hver ramme, for det østre af disse er grønmalede plankeskodder. Det østre  
fag er skjult bag den nedenfor beskrevne bygning. I den nordre tagflade er  
to jerntagvinduer samt et ovenlysvindue. I tagryggen en skorsten i røde  
sten med sokkel, krone og hætte. Ved tagskægget en række tagsten.

Ved det østre fag i hovedbygningens nordside er en halvtagsbygning af  
grønmalede brædder med paptag. Heri en glat dør og en lille udelt  
vinduesramme.

Til Vartovslængen er et grønmalet plankeværk af lodrette planker; heri  
en låge. Op ad plankeværket i gården en lille grønmalet bræddebygning  
med tagpap.

*Bygningshistorie:* Huset har i det væsentligste fået sit nuværende udseende  
omkring 1870, hvor en ældre bygning blev »istandsat«. I 1827 lå på dette  
sted en stråtekt bindingsværksbygning i fem fag med lerklinede vægge.  
Huset var indrettet til beboelse med indgang fra gården i syd. Om  
bygningens historie før dette tidspunkt vides intet sikkert, men den må  
antages at være opført engang i 1700-tallet. Herefter vides intet om  
bygningen, før den ved en vurderingsforretning foretaget i 1876 betegnes  
som »nylig istandsat«. På dette tidspunkt stod bygningen med nord- og  
sydfacade i grundmur og gavlene af brædder. Bygningen var, med undta-  
gelse af loftet, indrettet til beboelse med indgang fra gården med en  
fyldingsdør, 6½ fag vinduer med store ruder samt et fag med små ruder  
anbragt i en lille kvist i stråtagets søndre side. Om der med istandsættelse  
menes omsætning til grundmur lader sig ikke afgøre; lige så sandsynligt er  
det, at denne har fundet sted i flere etaper i det mellemliggende tidsrum.  
Den nuværende skorstenspipe er fra slutningen af 1940'erne. Indgangen  
fra syd var tidligere placeret i andet fag fra vest; i midten af 1950'erne  
flyttedes denne til den nuværende placering i vestfaget, medens det  
herværende vindue anbragtes i det tidligere indgangsfag. Ved denne  
lejlighed fornyedes døren. I nordsiden fandt på samme tidspunkt en  
ombytning sted af de to vinduer på hver side af døren.

Bræddebygningen i nordøst er opført i begyndelsen af dette århun-  
drede.

VARTOVSLÆNGEN 8/  
STETTINSTRÆDE, matr.nr. 45.

- 1800-1842: Matros Jens Isbrandtsen.
- 1842-1857: Matros Anders Olsen  
Brøndby eller Brundby.
- 1857-1877: Hans Pedersen Kromann  
og dennes enke Johanne  
Caroline Møller.
- 1877-1915: Vævermest. Fr. Heinze.
- 1915-1943: Fru Anna Alma Petersen.
- 1943- : Montør Erik Petersen.

*Bygningsbeskrivelse:* Grundmuret bygning i fem brede fag med teglhængt  
heltag. I sydfacaden er over de tre midterste fag en gavlkvist. Over den  
sorte pudsede sokkel står facaden pudset og hvidmalet med hvid aftrap-  
pet hovedgesims. I sydfacaden er indgang i midterfaget med en tofløjet  
dør med store gule råglasruder samt overvindue med råglas; derover en  
baldakin med tagpap. På hver side heraf er to torammede, sprosseløse  
vinduer, malet røde og brune. Under taget en zinktagrende. Ved kvistens  
fod en række tagsten. I kvisten er tre torammede vinduer med tre ruder i  
hver ramme, ligeledes røde og brune. I tagryggen en skorsten i gule sten  
med sokkel og krone. I den frie østgavl, der er pudset og hvidmalet, er i  
gavltrekanter et torammet, sprosseløst vindue. Nordfacaden er af samme  
udseende og farveholdning som sydfacaden. Heri er indgang med en  
halvdør med to høje råglasruder i øverste halvdel. Øst for indgangen er et

halvt fag vindue uden sprosser samt et torammet fag, ligeledes uden sprosser men med stabler og hvirvler til skodder. Vest for døren et torammet vindue uden sprosser. Bygningens vestre del er skjult bag en grundmuret halvtagsbygning med bølgeeternit. Sort, glat sokkel, pudse hvide facader, zinktagrende. I denne bygning er indgang med en glat dør med rude; syd for denne et torammet sprosseløst vindue, og nord for døren et halvt fag af lignende udseende. I hovedbygningens nordre tagflade er en lille, høj, muret heltagskvist med tagpap; heri et torammet vindue med tre ruder i hver ramme. Over alle vinduer er fladbuestik.

*Bygningshistorie:* Bygningen har i det store og hele fået sit nuværende udseende i 1878 ved en gennemgribende ombygning af en ældre bygning, formentlig opført i 1700-tallet. Denne bygning stod endnu i 1842 i bindingsværk med dels murede og dels klinede tavl og med stråtag. I 1863 blev husets værdi mere end fordoblet, hvilket tyder på, at der allerede dette år har fundet omfattende forbedringer sted, rimeligvis i form af at en større del af bygningen er blevet omsat i grundmur. I 1878 ombyggedes huset så atter, og det fremtrådte derefter helt i grundmur og med tegtag. I bygningen var 7½ fag vinduer med store ruder og to indgange med fyldingsdøre, hvoraf den ene tofløjet. Loftet var endnu ikke inddraget til beboelse; kvisten i nordre tagflade nævnes ikke. Kvisten i syd er påbygget i 1940'erne.

Den grundmurede sidebygning er formentlig opført i begyndelsen af dette århundrede.

VESTGRØNNINGEN 1,  
matr.nr. 7a.

- ?-1793-? : Skipper Peter Jacobsen  
Bacher.  
? -1853: Skipper Hans Jacob(sen)  
Borg og dennes enke Trein  
Peter Bachersdatter.  
1853-1872: Gæstg. Dirch Jensen.  
1872-1893: Skibskapt. L. Schiønne-  
mann.  
1893-1929: Enkefru Emma Schiønne-  
mann, f. Palm.  
1929-1942: Maskinmest. Henn.  
Schiønneemann.  
1942-1965: Fru Martha Emilie  
Schiønneemann.  
1965-1974: Amagerbanken A/S.  
1974- : Frugthdl. Karl B. Christi-  
ansen.

*Bygningsbeskrivelse:* Grundmuret bygning med teglhængt heltag med halvvalm. Bygningen er inddelt i ni vinduesfag; over de tre midterste fag er mod nord en gavlkvist. Bygningen hviler på en høj, pudset kampestenssokkel, hvorover facaderne står glatpudsede og gulmalede med en hvid, kraftigt profileret, trukket hovedgesims. I nordfacaden er indgang i midterfaget med en bred, tofløjet fyldingsdør med ruder; herom en hvid, trukket indfatning. Foran døren er en lille terrasse med lave sidemure. På hver side af indgangspartiet er tre torammede vinduer med tre ruder i hver ramme, fladbuestik og murede og trukne sålbænke. I yderfagene er rundbuede nicher med hvide, trukne indfatninger. I gavlkvisten et trerammet vindue og på hver side heraf et torammet; alle med tre ruder i hver ramme, fladbuestik og trukne sålbænke. Gavltrekanter er indrammet af et hvidt, trukket bånd, der fortsætter på kvistens flunker. I trekanten et rundt vindue. I nordre tagflade er tre jerntagvinduer, i tagryggen to nyere skorstone i gule sten. I sydfacaden er to indgange. Den østre med en beklædt fyldingsdør med fast overvindue. Mellem denne og den vestre indgang er to torammede vinduer med fladbuestik og tre ruder i hver ramme. Den vestre indgang er med en tofløjet fyldingsdør med overvindue. Vest for døren er fire fag vinduer, hvoraf de to midterste fag er med udelte rammer, men i samme dimensioner som de øvrige fag, de to andre fag er som de ovenfor beskrevne vinduer. I taget er seks jerntagvinduer. I den østre undergavl er to torammede vinduer som de øvrige, men med klinkesålbænke. I overgavlen er et trerammet vindue med tre ruder i hver ramme.

Mod syd i gården er en halvtagsbygning med grundmuret gavl til Vestgrønningen, men i øvrigt af brædder med paptag. Bygningen er bygget op ad gavlen på naboejendommen, Vestgrønningen 3. I forlængelse heraf mod vest er en lignende bygning, men med heltag med bølgeeternit.

Mellem hovedbygningen og udhusets gavl er til Vestgrønningen et plankeværk af lodrette planker; heri en låge.

*Bygningshistorie:* Hovedbygningen har fået sit nuværende udseende i for-



rige århundrede ved ombygning af en 1700-tals bebyggelse. Ejendommen indtegnedes til brandforsikring i 1793, hvor bygningen stod i grundmur med teglhængt heltag. Bygningen var indrettet til beboelse med indgang fra gården i syd med en flammeret halvdør placeret midt i huset og syv fag engelske vinduer med skodder for de fire fag. Den østre del af bygningen var indrettet til stald og brændehus, hvortil indgang med en halvdør. I bygningen var desuden indrettet en lille urtekrambutik, hvortil der synes at have været særskilt indgang. På loftet var indrettet en sal med to fag engelske vinduer mod syd og en kvist med eet vindue mod nord, disse kviste var anbragt over bygningens vestre del og har ingen forbindelse med den nuværende gavlkvist. Hvornår denne er påbygget fremgår ikke af kildematerialet. En omvurdering af bygningen fandt først sted i 1872, hvor huset synes at have haft samme skikkelse som i dag. I det skøde, som Dirch Jensen i 1853 fik på grunden, beskrives bygningen imidlertid ret nøje. Her omtales »et kvistværelse tværs over huset på to fag«, dette kan muligvis være den nuværende gavlkvist. Stalden, brændehuset og butikken fandtes ikke længere, i stedet var indrettet et vævekammer og en rullestue. Omkring 1870 blev bygningen istandsat; det er formentlig ved denne lejlighed, at den har fået sit nuværende udseende. I nordfacadens to nicher har indtil 1960'erne været anbragt gipsstatuetter.

De to bygninger i gården er opført i 1870 som henholdsvis materialhus og vaskehus, begge bygninger havde da tegltag. Tegltaget på den østre bygning erstattedes af pap i 1930'erne. Eternittaget på den vestre bygning er fra midten af dette århundrede.

VESTGRØNNINGEN 3,

matr.nr. 7b.

*Fredet i klasse B.*

- ?-1797-? : Kapt. Jacob Andersen Mørck.  
 ? -1838: Trein Peter Jacob Bachersdatter, enke efter skipper Hans Jacob(sen) Borg.  
 1838-1885: Skibsfør., senere reder Jacob Dirchsen Mørk.  
 1885-1888: Skibsfør. Alb. Peter Malm.  
 1888-1921: Vognmd. Jens Peter Otto(sen).  
 1921-1935: Enkefru Marchen Ottosen.  
 1935-1949: Fhv. vognmd. Marius Martin Ottosen.  
 1949-1950: Husass. Gerda Ottosen og chauffør Jens Peter Ottosen.  
 1950- : Gerda Ottosen, senere gift Borup.

*Bygningsbeskrivelse:* Grundmuret toetages bygning med teglhængt heltag. Over den sorte, pudsede sokkel af mur og kampesten står bygningen vandskuret og gulmalet med hvid, profileret hovedgesims. I østfacaden er i stueetagen et muret bislag med tagpap; bislaget afsluttes af en lille trekantsfronton. Heri er indgang med en grønmalet, tofløjet, beklædt dør af Blichmantypen. Nord for indgangen er fire torammede vinduer (15"×43") med tre ruder i hver ramme, vandnæser samt stabler til skodder; syd for døren er fire lignende fag, ved to af disse er tillige hvirvler. I anden etage er seks torammede vinduer ligeledes med tre ruder i hver ramme. Mellem de to etager er murankre. I tagryggen er to nyere skorstene i gule sten. I vestfacaden er den søndre del skjult af den nedenfor beskrevne bræddebygning. Længst mod nord ses spor efter en tidligere indgang i form af et rundbuet blændingsfelt hvori et torammet vindue med gule råglasruder. I stueetagen er endvidere et torammet vindue med tre ruder i hver ramme samt stabler og hvirvler til skodder. Mellem dette fag og det blændede indgangsfag er endnu et blændingsfelt (45"×41"). For indgangen længere mod syd er en nyere forstuetilbygning af brædder med tagpap, deri en glat halvdør. I anden etage er en lille, nyere vinduesramme med råglasrude. Derudover er spor efter tre muråbninger placeret over muråbningerne i stueetagen. I sydgavlens anden etage er et torammet vindue med seks ruder i hver ramme, herover et mindre murstik, der tyder på, at her tidligere har været en luge. I gavltrekanten et vindue med to udelte rammer. Under taget til begge sider er zinktagrender. Samtlige vinduer er malet grønne og beige.

Tilbygget den søndre del af hovedbygningens vestside er en halvtagsbygning af sorttjærede brædder med paptag. Den nordre del af bygningen er i to etager. I nordgavlen er et torammet vindue med tre ruder i hver ramme; derover i gavltrekanten en seksrudet vinduesramme. I vestsiden er indgang med en fyldingsdør samt fire seksrudede vinduesrammer, heraf den ene i anden etage. I sydgavlen er to lignende vinduer, heraf det ene i gavltrekanten. Under taget en zinktagrende.

*Bygningshistorie:* Den toetages hovedbygning er opført før 1797, hvor den



Vestgrønningen 3, østfacade samt gavl af nr.1.  
(NM 1939).

stod i ti grundmurede fag i to etager med tegltag. Den nordre halvdel af bygningen var indrettet til beboelse med indgang i vestfacadens andet fag fra nord med en beklædt dør af Blichmannntypen med halvrunder vindue over med otte ruder. Den søndre halvdel af bygningen var i stueetagen indrettet til brænde- og materialhus, hvortil to døre, samt stald med dør i vest; i anden etage var høløft. I nordgavlen var to fag engelske vinduer med jernstænger samt to lemme. I bygningen var i øvrigt 15 fag engelske vinduer samt i anden etages to søndre fag mod øst to lemme. Da Trein Jacob Bachersdatter i 1831 udstedte et gavebrev til Jacob Dirchsen Mørk på dette hus, synes det stadig at have været indrettet på denne måde, men da huset i 1876 atter vurderedes, var det udelukkende indrettet til beboelse og havde to snævre skorstene. Af døre omtales nu kun to enkelte fyldingsdøre. Bygningen havde da stadig 17 fag vinduer, alle med store ruder og med skodder for ni fag. Skodderne er senere fjernet, men stablerne bevaret i underetagen.

Den med hovedbygningen sammenbyggede bræddebygning i syd beskrives i 1876 som opført af tømmer og brædder med stenpaptag, inddelt i fem fag og i to etager; heri var fem enkelte vinduer, alle med små ruder. Til bygningen var indgang med tre glatte døre. Denne bygning, der var indrettet med eet køkken i hver etage, i tilknytning til hovedbygningens lejligheder, samt i underetagen tillige til brændehus, opgives da at være omtrent 12 år gammel. Bygningen er ikke ændret væsentligt siden.

Bislaget øst for hovedbygningen er formentlig opsat i begyndelsen af 1860'erne, idet det i 1876 betegnes som 12 år gammelt.

VESTGRØNNINGEN 8  
se Kongevejen 1.

VESTGRØNNINGEN 10/  
LILLEGADE 1, matr.nr. 65a.

- ?-1796 Skipper Ousgaard eller  
-1831: Ouscher Petersen og dennes enke Gjerte Jansdatter.  
1831-1852: Skipper og skibsreder Peter Jensen Skriver.  
1852-1877: Loidu Peter Jensdatter, enke efter skipper og skibsreder Jacob Jan Petersen.  
1877-1914: Skipper og gdr. Jan Jacob Petersen.

*Bygningsbeskrivelse:* Grundmuret bygning med teglhængt heltag med halvvalm i vest. Mod øst sammenbygget med Lillegade 3, med hvilken den oprindelig har udgjort een ejendom. Over den sorte sokkel af mur og kampesten står bygningen vandskuret og gulkalket med hvid, aftrappet hovedgesims; under halvvalmen en lignende gesims. I sydfacaden er indgang med en rødmalet fyldingsdør med råglasrude foroven og overvindue. På hver side af døren er to torammede vinduer (16½"×48") med tre ruder i hver ramme og fladbuestik. Ved de to vestre er plankeskodder, ved de østre jalousiskodder; alle rødmaledede. Karmtræet er hvidmalet, medens rammerne er imprægnerede og med termoruder. Umiddelbart vest for døren er en mindre vinduesramme med to råglasruder. I nordsiden er tre fag vinduer af samme udseende som vinduerne i syd. For de to

## VESTGRØNNINGEN

- 1914–1924: Gårdejerne Adrian Jan Petersen (fra 1923 hans enke Anna Petersen), John Jan Petersen (til 1918) og Peter Jan Petersen.  
1924–1936: Fhv. gdr. Peter Jan Petersen og dennes enke Marchen Petersen.  
1936– : Frugthdl. Adrian Petersen.



Vestgrønningen 10, vestgavl samt facade til Lillegade. (NM 1977).

fag er rødmaledede plankeskodder, ved midterfaget er stabler til skodder. Under taget en zinktagrende. I tagfladen en zinkklædt tagkvist med sadeltag med lav rejsning; i kvisten et trerammert vindue med tre ruder i hver ramme. I tagryggen en nyere, vandskuret og gulmalet skorsten. I vestgavlen er to torammede vinduer med tre ruder i hver ramme, fladbuestik, stabler, hvirvler og fjedre til skodder. Mellem disse to fag er et blændingsfelt af samme dimensioner. I overgavlen er to fag vinduer af samme udseende, men uden stabler, hvirvler og fjedre.

I haven mod syd er en grundmuret bygning med teglhængt heltag. Sort sokkel, vandskuret, gulmalet mur. I nordfacaden er tre fyldingsdøre og fire torammede vinduer med tre ruder i hver ramme. Under taget en grønmalet zinktagrende; i tagryggen en gulmalet skorsten.

Mod vest er ud for gavlen et rødmalet stakit. Syd for dette et rødt plankeværk. Mellem stakittet og plankeværket en rødmalet låge på murede piller.

*Bygningshistorie:* Bygningen udgør den vestre halvdel af en større bebyggelse opført i 1700-tallet. Da denne bygning i 1796 indtegnedes til brandforsikring blev den beskrevet som 37 alen 8" lang og inddelt i 15 fag. Heraf stod de ti østre fag helt i grundmur, medens de fem vestre fag stod i bindingsværk med udmurede tavler i nord og klinede vægge i syd. Bygningen var overalt stråtækt, og i taget var to kviste med luger. Begge gavltrekanter var bræddeklædte. Bygningen var indrettet til beboelse med blysprossevinduer, hvoraf de fleste var forsynet med skodder. I sjette eller syvende fag fra øst var indgang med en flammeret halvdør. I de tre vestre fag, hvortil der var selvstændig indgang med en halvdør, var indrettet kostald, brænde- og materialhus. De oprindelige blyrammer var inden 1839 blevet udskiftet med engelske rammer, stalden og brændehuset nævnes ikke længere, men derudover synes bygningen at have stået uændret. I 1859 blev bygningen udmeldt af brandforsikringskassen, men indtegnedes atter i 1865. Bygningen havde da i det væsentligste fået sit nuværende udseende, idet den nu stod helt i grundmur og med teglhængt tag. Samtidig med at den vestre del blev omsat eller nyopbygget i grundmur, synes bygningen at være blevet forlænget ca. 2 alen mod vest. I bygningens nordside fornemmes ombygningen tydeligt, idet soklen på den vestre del har en ganske anden karakter med langt færre kampesten. Samtidig var husets indretning ændret totalt, idet her nu var indrettet ikke mindre end fire beboelseslejligheder, hver bestående af en stue, et kammer og et køkken. Herfra stammer også de nuværende indgangspartier, begge med fyldingsdøre, hver med indgang til en forstue, fælles for to lejligheder. Desuden var der indrettet et værelse på loftet i vestgavlen. Tagkvisten i nord er formentlig påbygget i begyndelsen af dette århundrede. For vinduerne var tidligere plankeskodder overalt, de nuværende jalousiskodder er fra midten af dette århundrede. Bygningen er i dette århundrede delt i to selvstændige ejendomme, hvoraf den østre nu udgør Lillegade 3.

Den søndre bygning er opført omkring 1930 af murermester Seemann.

## VESTGRØNNINGEN 12/ BADSTUEVÆLEN 5, matr.nr. 67a-d.

- 1880–1907: Vognmd. Jens Peter Otto(sen).  
1907–1913: Vognmd. Johan Chr. Mørch.  
1913–1934: Gdr. Peter Petersen.  
1934–1938: Enkefru Leisbeth Petersen.

*Bygningsbeskrivelse:* På grunden ligger to store grundmurede bygninger i to etager, begge orienteret nord-syd og i gården, mellem disse, to mindre bygninger.

Den vestre bygning ligger med facaden ud til Vestgrønningen, men lidt tilbages trukket med en have foran. Bygningen hviler på en sort, muret og pudset sokkel, hvorover facaderne står vandskurede og gulkalkede med hvid udsmykning. Bygningen har teglhængt mansardtag. I vestfacaden er en hvid, muret hovedgesims med sparrehoveder. Til den midtplacerede, gennemgående forstue er indgang fra vest med en fyldingsdør med rude og overvindue. Omkring indgangspartiet er en hvidmalet, pudset



- 1938–1941: Enkefru Marchen Petersen, gdr. Jacob Petersen, fru Neel Christensen, gdr. Peter Corn. Petersen, fru Emma Elisa Jørgensen, fru Trein A. Gertsen, gdr. Bertel Corn. Petersen, mek. Dirch V. Petersen, fru Ellen Elisabeth Petersen, kontorist Alb. Corn. Petersen, fru Anna Elisabeth Stautz, fru Karen Margr. Zibrandtsen og fru Ingeborg Margr. Jansen.
- 1941–1972: Gdr. Bertel Corn. Petersen.
- 1972–1974: Vaskeriejer Walther Johansson.
- 1974— : Dragør Kommune.



Vestgrønningen 12, bygning mod Badstuevælen før vandskuring og gulkalkning. (NM 1977).

VESTGRØNNINGEN 14  
se Vognmandsgade 2.

VESTGRØNNINGEN 16/  
STRANDGADE 2, matr.nr. 72a, c.

Matr.nr. 72a:

- 1804–1839: Skipper Dirch Jansen Albert.
- 1839–1885: Skipper Crilles Carlsen Jans.
- 1885–1897: Skibsfør. H. C. Palm.
- 1897–1898: Lods Corn. H. Palm.
- 1898–1902: Enkefru Marchen Palm.
- 1902–1954: Vognmd. Jacob Jansen.
- 1954–1969: Konduktør Hans G. Frederiksen.

indfatning, der afsluttes over døren med en segmentfronton. På hver side af indgangen er to fag vinduer med to lodposte og en tværpost med een rude i overrammerne og tre i underrammerne. I såvel anden etage som mansardetagen er fire tilsvarende fag. I den øverste del af taget er syv jerntagvinduer. I tagryggen fire skorstene med sokkel og krone. I østfacaden er for indgangen en fyldingsdør med ruder, på hver side heraf er to fag vinduer som vestfacadens, i anden etage er to tilsvarende fag. Over døren, ved trappeopgangen, er et trerammet vindue med tre ruder i hver ramme. Derover er fire torudede vinduesrammer, placeret to og to over hinanden i en kvist, der bryder den aftrappede hovedgesims og afsluttes af en trekantsfronton i træ. I mansarden er fire fag vinduer som de øvrige i bygningen. Under alle vinduer i stuen og anden etage er murede sålbænke.

Den østre bygning står i to etager med kælder og har heltag med knobstruptegl. Over den sorte sokkel af tilhugne kampesten står bygningen vandskuret og gulkalket med hvid facadeudsmykning. Bygningen er inddelt i fem brede fag, under anden etages vinduer er i østfacaden et gennemgående bånd, hovedgesimsen til denne side har sparrehoveder, i vestfacaden er en enkel, aftrappet hovedgesims. I stuen og anden etage er dannebrogsvinduer, i yderfagene med to lodposte. I kælderen er torammede vinduer uden sprosser. Fra Badstuevælen er ad fire støbte trin opgang til en fyldingsdør med ruder, placeret i andet fag fra nord. Fra gården er ad en trætrappe opgang til en tilsvarende dør; herunder fører en støbt trappe ned til kælderen, for nedgangen en fyldingsdør med rude. Over samtlige muråbninger er fladbuestik. I den østre tagflade er tre zinkdækkede tagkviste, de to yderste med dannebrogsvinduer, den midterste med 1½ tilsvarende fag. I tagryggen er to skorstene med sokkel og krone. I vestre tagflade to zinkdækkede kviste af forskellig størrelse, desuden fire jerntagvinduer. Under taget til begge sider er zinktagrender.

Mod syd i gården står en grundmuret, teglhængt bygning, åben mod nord.

Mod nord i gården en ny bygning af ubehandlede brædder, een på to, teglhængt heltag.

*Bygningshistorie:* De to store toetages bygninger er opført, efter at en brand i 1907 havde tilintetgjort størstedelen af den tidligere på grunden liggende bebyggelse. I ejendommen havde da en vognmandsforretning til huse. I bygningen ud til Badstuevælen var i det nordre fag en gennemkørselsport. Denne sløjfedes dog da vognmandsforretningen nedlagdes i 1913. Indtil 1977 stod bygningerne grå med bånd, gesims og murstik i røde sten.

Den søndre bygning i gården er opført i slutningen af forrige århundrede som staldbygning.

Bræddebygningen mod nord i gården er opført i 1977.

*Bygningsbeskrivelse:* Grundmuret bygning i to etager med teglhængt heltag. Bygningen er inddelt i otte fag. Over den sorte, murede og pudsede sokkel står vestfacaden kvaderpudset i stueetagen og glatpudset i anden etage. Bygningen er gulmalet med hvid, trukket og profileret kordon- og hovedgesims. I vestfacaden er indgang i fjerde fag fra syd med en tofløjet fyldingsdør, hvorover et rundbuet, hvidmalet blændingsfelt. I stueetagen er i øvrigt syv torammede vinduer med tre ruder i hver ramme samt stabler til skodder; under vinduerne er hvide, trukne, profilerede sålbænke. I anden etage er otte tilsvarende vinduer med hvide, trukne indfatninger og sålbænke. Under taget en plastictagrende. I tagryggen er en bred, vandskuret og gulmalet skorsten med sokkel og krone. I østfacaden skjules den nordre del af stueetagen af en grundmuret halvtagstilbygning med tegltag. Syd herfor er indgang med en glasfyldingsdør. Syd herfor er



1969– : Gross. Lars Mørck.  
 Matr.nr. 72c:  
 Indtil 1839: Som matr.nr. 72a.  
 1839–? : Jan Dirchsen Albert.  
 ? –1880: Skibsfør. Jacob Dirch Mørch.  
 1880–1916: Vognmd. Jan Jansen Larsen.  
 Derefter som matr.nr. 72a.

endnu en grundmuret halvtagstilbygning med tegltag. I denne bygning er et trerammet vindue med tre ruder i hver ramme. Syd herfor er en tilbygning i to etager. I stueetagen er indgang med en revledør, i anden etage et torammet vindue med tre ruder i hver ramme. Under taget på den sidstnævnte tilbygning er en lille, hvid, aftrappet hovedgesims. I hovedbygningens sydgavl til Strandgade er i anden etage et torammet vindue med tre ruder i hver ramme. I nordgavlen er, ligeledes i anden etage, to tilsvarende fag samt i gavltrekanten en udelt vinduesramme.

*Bygningshistorie:* Bygningen blev indtegnet til forsikring i 1807, hvor anden etage stod »udi et« og »med rå vægge«; ved næste vurdering, i 1840, meddeles det at »den anden etage er endnu ikke indrettet«. Byggeriet synes således at være gået i stå på grund af lavkonjunkturen i forbindelse med søkrigen med England og statsbankerotten 1813, se også Strandgade 16. Bygningen havde i 1807, da den formentlig var nyopført, engelske vinduer med skodder for fem fag i stueetagen, der var indrettet dels til beboelse, dels til stald og brændehus; mellem de to afdelinger af huset var en gennemgående gang. I 1840 var stalden sløjfet, brændehuset eksisterede stadig, men derudover var stueetagen indrettet til beboelse overalt. I anden etage indrettedes senere en selvstændig lejlighed. Facadens pudsudsmykning stammer ifølge murermester Valdemar Holm fra 1860'erne, hvor dørpartiet ændredes og et bislag af brædder med zinktag tilføjedes. Bislaget er atter fjernet ved bygningens istandsættelse i 1970'erne, hvor også vinduerne er udskiftet og taget omlagt.

Den mellemste tilbygning er opført omkring århundredskiftet. Den toetages tilbygning er lidt nyere. Den nordre tilbygning er opført efter, at en ældre, stråttækt bindingsværksbygning, beliggende ud til Vognmandsgade på matr.nr. 72c, blev nedrevet i midten af dette århundrede.

VESTGRØNNINGEN 18-20/  
 STRANDGADE 1/  
 BJERGERLAV 2, matr.nr. 79a.  
 »Sadolins Hus«. Dragør Bibliotek.  
*Fredet i klasse B.*

? –1778: Skipper Peder Andersen Holte og dennes enke.  
 1778–1811: Tolder Jørg. Hansen Guldberg (g.m. enken) og dennes enke Elisabeth Guldberg.

*Bygningsbeskrivelse:* Bebyggelsen består af et trefløjet anlæg i vest, nord og syd.

Den grundmurede vestfløj i to etager med teglhængt heltag består af to sidepartier, hver på fire fag, samt et lidt højere midterparti på syv fag. Over den sorte sokkel af mur og kampesten står bygningen vandskuret og gulkalket med hvid, aftrappet hovedgesims. I midterpartiets stueetage er seks høje, torammede vinduer med fire ruder i hver ramme. Under de grå og hvidmalede vinduer er kobberdækkede sålbænke. I anden etage er i midten en balkon med smedejernsrækværk; hertil udgang med en tofløjet, imprægneret dør. På facaden i denne etage står med smedejernsbogstaver: »C J 1811 S J« og »E S 1934 G S«. I den nederste del af taget er



- 1811–1890: Skibskapt. og -reder Carl Jansen Jans og dennes enke Neel Theis Carlsdatter og derefter disses arvinger.  
 1890–1900: Lods Hendrik J. Bertelsen.  
 1900–1906: Købmd. J. P. M. Riisgaard.  
 1906–1913: Lods J. Th. Tønnesen.  
 1913–1915: Enkefru Emma Michael-  
 sen.  
 1915–1965: Dir. G. A. Sadolin.  
 1965– : Dragør Kommune.

ateliervinduer, i den øverste del to små kviste med fladt tag, i hver kvist et lille, torammet vindue med to ruder i hver ramme. I hver af de to lavere sidepartier er i stueetagen tre torammede vinduer med tre ruder i hver ramme, i den nordre del med vandnæser og stabler til skodder, i den søndre del med kobberklædte sålbænke. I faget nærmest midterpartiet er indgang med tofløjede, beklædte døre af Blichmantypen. I anden etage er fire fag vinduer som de ovenfor beskrevne. Under taget en zinktagrende. I østfacaden er i midterpartiet indgang med en tofløjet dør med ruder, på hver side heraf er to torammede vinduer med otte ruder i hver ramme. Sidepartierne viser sig til gården kun i eet fag, idet resten er skjult bag de respektive sidebygninger. I nordpartiet er i stueetagen et torammet vindue (19½"×43") med tre ruder i hver ramme, i anden etage et torammet vindue med seks ruder i hver ramme. I sydpartiet er i stueetagen et torammet vindue med otte ruder i hver ramme og i anden etage et torammet vindue med tre ruder i hver ramme. I taget er over begge sidepartier en kvistetage i bindingsværk; herudfor er i taget en altan med smedejernsrækværk. I den søndre gavltrekanter er et torammet vindue med tre ruder i hver ramme. I nordgavlen er i stueetagen et torammet vindue med tre ruder i hver ramme, vandnæse og stabler til skodder, i anden etage er tre lignende fag, men uden stabler; i gavltrekanter en seksrudet vinduesramme. Over anden etages vinduer et hvidt gesimsbånd.

Den nordre fløj, med facade til Strandgade, står grundmuret i een etage med teglhængt heltag. Over den sorte sokkel af mur og kampesten står bygningen vandskuret og gulkalket med hvid, aftrappet hovedgesims. I nordfacaden er fire torammede vinduer (21"×43") med seks ruder i hver ramme og stabler til skodder, samt helt i øst et lidt mindre, torammet vindue med tre ruder i hver ramme og vandnæse. I tagryggen er to vandskurede og gulkalkede skorstene med sokkel og krone. I sydfacaden til gården er to indgange, den østre med en fyldingsdør, den vestre med en tofløjet glasfyldingsdør. Mellem de to indgange er et torammet vindue (19½"×43") med seks ruder i hver ramme; vest for den tofløjede dør er 1½ fag af samme udseende, alle med stabler til skodder. I taget er en bred tagkvist med fladt tag; heri to trerammede vinduer med seks ruder i hver ramme, desuden to ovenlysvinduer.

Den søndre fløj er grundmuret med teglhængt heltag, kælder og een etage. Bygningen står vandskuret og gulkalket over den sorte, murede sokkel. Under taget en hvid, aftrappet hovedgesims. I syd er fire torammede kældervinduer med fire ruder i hver ramme. Stueetagen har ingen muråbninger mod syd. I den nederste del af den søndre tagflade er et ateliervindue. I nordfacaden mod gården er fire fag kældervinduer som de ovenfor beskrevne. Til stueetagen er opgang med en bred trætrappe til en tofløjet glasfyldingsdør. I den nederste del af taget er et ateliervindue, i den øverste del en bindingsværksskvist med fladt tag; heri er fem seksrudede vinduesrammer. I tagryggen ved østgavlen en skorsten.

Ved den sidstbeskrevne bygnings østgavl er en lille, grundmuret halvtagbygning. I gavlen til Bjergerlav en tofløjet port.

Samtlige døre og vinduer i ejendommen er malet grå og hvide.

*Bygningshistorie:* Som ejendommen fremtræder i dag er den et resultat af en større om- og tilbygning foretaget 1933-34 af arkitekten Egil Fischer for direktør Sadolin. Herved opførtes hele den søndre del af ejendommen, medens den ældre, nordlige del ombyggedes. Den nordre del indeholder dog væsentligt ældre bygningsdele.

Ældst er fløjen mod Strandgade, der er opført for tolder Jørgen Guldborg før 1793, dog muligvis med anvendelse af elementer af en 12 alen lang, grundmuret, stråttækt bygning, der lå på grunden i 1777. Da bygningen i 1793 blev vurderet til brandforsikring, stod den i grundmur med teglhængt heltag, inddelt i ni fag, hvoraf de tre vestre var i to etager.

*Blichmandør i vestfløjens nordparti. (NM 1978).*





Bygningen målte 24 alen, hvilket svarer til hele nordfløjens længde plus gavlen af vestfløjen. Bygningen var indrettet til beboelse med indgang med en flammeret dør; i den vestre del var engelske vinduesrammer med skodder, i den østre del blysprosserammer, ligeledes med skodder. Den lille etfags gavlkvist nævnes ikke.

Det synes at være hævet over enhver tvivl, at bygningens nuværende fremtræden skyldes snedkermester J. H. Blichmann. Blandt hans efterladte tegninger findes da også en, der ganske nøje svarer til bygningens udseende i dag, blot med den forskel, at bygningen fortsætter yderligere tre fag mod øst i forhold til den nuværende bebyggelse og de i 1793 angivne mål. Hvis der virkelig er tale om en bygningstegning til denne ejendom, drejer det sig næppe om bygningens opførelse omkring 1793, men snarere om den ombygning og udvidelse, der blev foretaget for skibsreder Carl Jansen Jans, efter at denne i 1811 havde overtaget ejendommen. Hvornår denne ombygning har fundet sted, kan ikke afgøres, da ejendommen ikke synes at være blevet vurderet efter ombygningen. Den næste vurdering fandt sted så sent som 1856, hvor ejendommen var udvidet med en grundmuret vestfløj i to etager, indrettet til brænde- og materialhus samt gennemgang til gården. Bygningen angives at være inddelt i fem fag, idet hjørnebebyggelsen stadig medregnes til den nordre fløj, hvilket også modsvares af bygningens konstruktion. Hvis ombygningen er foretaget af J. H. Blichmann, er det sket ret hurtigt efter Carl Jansen Jans' overtagelse af ejendommen og da formentlig inden statsbankerotten i 1813. At nordfløjen på Blichmanns tegning er angivet længere end tilfældet er i dag, kan forklares ved, at Carl Jansen Jans tillige ejede naboejendommen, nuværende Strandgade 3.

Omkring århundredskiftet var der i vestfløjen indrettet en købmandsbutik.

I 1933 erhvervede direktør Sadolin naboejendommen i syd, beliggende på matr.nr. 85. Den på grunden stående bygning blev straks nedrevet og i stedet skabtes det nuværende bygningskompleks, hvor den søndre del af den gamle vestfløj måtte vige for det høje midterparti.

Ejendommen overtoges i 1965 af Dragør Kommune, der lod den indrette til bibliotek.

VESTGRØNNINGEN 22/  
BJERGERLAV 1, matr.nr. 89.  
*Fredet i klasse B.*

- 1788–1832: Dirch Jansen og dennes enke Kirsten Jens Nielsdatter.  
1832–1864: Jens Dirchsen Jans og dennes enke Kirsten Peter Hansen Malling.  
1864–1882: Kirsten Jens Dirchs.  
1882–1909: Væver Lars Jensen.  
1909–1946: Postbud, senere postpakmest. Sigfred Lauritz Jensen.  
1946–1957: Murer Paul Harald Olsen og fru Martha Olsen.  
1957–1959: Paul Harald Olsen.  
1959–1975: Guldsmed Svend Gråe.  
1975– : Fabr. Hans Gråe.

*Bygningsbeskrivelse:* Grundmuret bygning med teglhængt heltag. Over den sorte sokkel af mur og kampesten står nordfacaden pudset og gulmalet med hvid, aftrappet hovedgesims. I nordsiden er fire vinduer, alle torammede med tre ruder i hver ramme (15"×40"); ved det andet fag fra vest ses spor efter en tidligere dør. Under taget en zinktagrende. I tagryggen en vandskuret og gulkalket skorsten med sokkel og krone. Sydfacaden er gulmalet med hvid, aftrappet hovedgesims af træ. Fra syd er indgang med en dør med stor rude. Øst for døren er to torammede vinduer (15"×40") med tre ruder i hver ramme. Vest for døren er et torammet vindue med mindre blyindfattede ruder. I dette fag ses spor efter en tidligere dør. Under taget en zinktagrende. I tagfladen er to ovenlysvinduer. Østgavlen er uden muråbninger. I vestgavlen er indgang med en tofløjet fyldingsdør med ruder, desuden et torammet vindue med tre ruder i hver ramme; over dør og vindue er fladbuestik. I gavltrekanten er et trerammet vindue med tre ruder i hver ramme. Dørene samt vinduerne i nord og vest er grønmaledede; vinduerne i syd røde.

Mod sydøst i gården er en grundmuret, teglhængt halvtagsbygning. I nord er en rødmalet, tophængt vinduesramme med tre ruder, i vest indgang med en nyere halvdør.

I forlængelse heraf mod vest er endnu en grundmuret halvtagsbygning med tegltag. Bygningen, der ikke er så dyb som den forrige, er gulmalet. I nordfacaden er en bred, glat port og øst for denne en seksrudet vinduesramme.

Vestgrønningen 18-20, facader til Strandgade og Vestgrønningen. (NM 1977).



Til Vestgrønningen er en gulmalet mur, afdækket med tegl. Heri en grønmalet låge.

*Bygningshistorie:* I forrige århundrede lå her en teglhængt bindingsværksbygning med udmurede tavl. Bygningen blev indtegnet til brandforsikring i 1832, men har formentlig da ikke været ganske ny. Ved branden i 1842 blev den ene gavl beskadiget og nedrevet, men straks efter genopført. Endnu i 1876 lå bygningen tilsyneladende uændret. Ved den næste vurdering, der fandt sted i 1907, var bygningen derimod totalt ændret, formentlig som følge af en netop da stedfunden ombygning. Bygningen fremstod nu helt i grundmur, samtidig med at etagehøjden var hævet  $\frac{3}{4}$  alen; der synes således ikke at kunne være meget tilbage af den gamle bygning. I huset var nu indrettet to beboelseslejligheder med hver sin indgang. Indtil for få år siden var der indgang fra Bjergelav med en fyldingsdør, her er nu i stedet isat et vindue. Muligvis har der oprindeligt været to indgange fra gården, i al fald er der spor efter en dør i faget vest for den nuværende indgang. Det østre vindue i nordfacaden er udskiftet i 1977.

De to halvtagsbygninger i gården er formentlig opført samtidig med hovedbygningens ombygning i 1907.

VESTGRØNNINGEN 24,  
matr.nr. 90.

- 1801–1837: Gert Jensen Smed og dennes enke.
- 1837–1852: Hans Chr. Dirch eller Dirik(sen) og dennes enke.
- 1852–1883: Skomager Anders Andersen.
- 1883–1918: Peter Nielsen Davidsen og dennes enke Ane Davidsen.
- 1918–1946: Postbud, senere postpakmest. Sigfred Lauritz Jensen.
- 1946–1955: Murer Paul Harald Olsen og fru Martha Olsen.
- 1955–1963: Fru Viola Veronica Winther.
- 1963–1964: O. Hagemann Petersen.

*Bygningsbeskrivelse:* Grundmuret bygning, dog med nordgavl i bindingsværk, teglhængt heltag. Over den sorte kampestenssokkel står bygningen vandskuret og gulkalket med hvid, aftrappet hovedgesims i vest. I vestfacaden er indgang med en grønmalet fyldingsdør med overvindue. Ud for døren er et åbent bislag af sort tømmer med grønne råglasruder. Syd for døren er tre torammede vinduer (16''×38'') med tre ruder i hver ramme og klinkebelagte, trukne, profilerede sålbænke. For vinduerne er plankeskodder. Såvel vinduer som skodder er grønmalede. I østfacaden er en udelt, fast vinduesramme af dimensioner som facadens vinduer; herved skodder. Under taget en hvid trægesims. I tagfladen en tagkvist med grønmalede, zinkklædte flunker og fladt paptag, i kvisten et trerammert vindue med tre ruder i hver ramme. Den nordre del af facaden er skjult af en lille, grundmuret tilbygning med halvtag med tagpap. I denne bygning er i syd en tofløjet, imprægneret glasdør. Sydgavlen er grundmuret og uden åbninger. Nordgavlen står i bindingsværk med lerklinede tavl, overgavlen er bræddeklædt.

Til Vestgrønningen et trådhegn med låge. Mellem sydgavlen og naboen en grønmalet låge med grøn rude.

## VESTGRØNNINGEN

- 1964–1965: Journ. Ole Boje.  
1965–1970: Dir. Karsten Rydahl Pedersen.  
1970– : Stewardesse Anni Olsen.

### VESTGRØNNINGEN 26, matr.nr. 97b.

- 1821–1846: Styrmd. Hendrik Jacobsen Hermann.  
1846–1904: Lods Christen Jensen Greisen.  
1904–1955: Smed Harald Hansen.  
1955– : Frk. Ella Hansen.

Vestfacadens to nordre fag. T.v. det påmalede vindue med hjørnebånd og hængsler. (NM 1978).



### VESTGRØNNINGEN 28 se Von Ostensgade 2.

### VESTGRØNNINGEN 30/ VON OSTENSGADE 1, matr.nr. 105. Fredet i klasse B.

*Bygningshistorie:* Bygningen har fået sit nuværende udseende ved ombygninger af et ældre bindingsværkshus, der formentlig opførtes engang i 1700-tallet. Da bygningen blev indtegnet til brandforsikring i 1817 stod den dels i grundmur og dels i bindingsværk med klinede tavl og med teglhængt tag. Hvor stor en del af huset, der var grundmuret på dette tidspunkt, fremgår ikke af arkivalierne. Bygningen var indrettet til beboelse med indgang fra Vestgrønningen og havde engelske vinduer. Ved branden i 1842 blev døre og vinduer beskadiget. I 1850'erne synes større dele af bygningen at være blevet omsat i grundmur, herefter stod kun gavlene i bindingsværk med klinede tavl og bræddeovergavle. Den søndre gavlsynes først at være omsat til grundmur i dette århundrede, hvor også tagkvisten i øst er påbygget og skorstenen fjernet. Bislaget i vest er fra midten af dette århundrede.

Den lille tilbygning er opført i midten af dette århundrede.

*Bygningsbeskrivelse:* Grundmuret bygning med teglhængt heltag med halvvalm i nord. Bygningen er mod syd sammenbygget med Von Ostensgade 2, med hvilken den tidligere har udgjort een ejendom. Over den sorte kampestenssokkel står bygningen vandskuret og gulmalet med hvid, aftrappet hovedgesims. I vestfacaden er fire torammede vinduer (17"×41") med tværsporse foroven, klinkesålbænke og stabler til skodder; vinduerne er malet grønne og hvide. Nord for disse fire fag er i et blændingsfelt påmalet et tilsvarende fag. Under taget en hvidmalet zinktagrende. I tagfladen et ovenlysvindue samt et lille jerntagvindue. I tagryggen en gulmalet, nyere skorsten med hætte. I nordgavlen er indgang med en tofløjet fyldingsdør med høje ruder og udenfor denne, i et lille bislag, er en tilsvarende dør med høje råglasruder og overvindue. Begge døre er malet grønne. I overgavlen er et torammet vindue med tre ruder i hver ramme. Under halvvalmen en hvid, aftrappet gesims. I østfacaden er indgang med en grønmalet fyldingsdør. Nord for døren er et vindue som sydfacadens.

Den søndre del af hovedbygningens østfacade er skjult af en grundmuret halvtagsstilbygning med paptag. Over den sorte, murede sokkel står bygningen vandskuret og gulmalet med hvid, aftrappet hovedgesims. I østfacaden er to udelte vinduesrammer med stabler.

Mod nordøst i gården står en halvtagsbygning af lysegrå brædder med pandeplader på taget. I sydfacaden er en revledør og en lille, firrude vinduesramme. Sammenbygget hermed i sydøst en lille halvtagsbræddebygning.

Til Vestgrønningen et trådhegn med låge. Mellem hovedbygningens gavls og naboen er en grønmalet låge.

*Bygningshistorie:* Hovedbygningen udgør den nordre del af en bygning, opført i 1842 i stedet for et ældre hus, der brændte dette år. I 1846 udskiltes de fem nordre fag som en selvstændig ejendom; om bygningens historie før dette tidspunkt, se Von Ostensgade 2. Bygningens ydre er ikke ændret væsentligt siden, dog har vinduerne oprindeligt haft tre ruder i hver ramme.

Tilbygningen i øst er opført i 1860'erne, vinduerne er udskiftet ved midten af dette århundrede.

Bræddebygningen i nord er muligvis identisk med et brændehus opført samtidig med hovedbygningen, da med tegltag.

*Bygningsbeskrivelse:* Grundmuret bygning med teglhængt heltag. Over den sorte, pudsede sokkel af mur og kampesten står bygningen vandskuret og gulmalet med hvid, aftrappet hovedgesims. I sydfacaden er indgang med en nyere, grønmalet dør med to høje, gule råglasruder; over døren en baldakin af glas. Vest for døren er eet fag vinduer og øst for tre fag, alle



- 1834–1855: Skomager Peter Jansen Theis.  
 1855–1897: Styrmd. Jørg. Jørgensen Jans og dennes enke Ane Peter Jans.  
 1897–1939: Styrmd. Anders Larsen Lyngby og dennes enke manif.hdl. Hanne Petrine Lyngby, f. Jansen.  
 1939–1977: Manuf.hdl. Marchen Lyngby.  
 1977– : Peter Lind Jans.

torammede med tværsprosse foroven, fladbuestik og sålbænk. Under taget en zinktagrende; i tagfladen to jerntagvinduer. I tagryggen en skorsten i gule sten med sokkel og krone. I nordfacaden til Von Ostensgade er fem uregelmæssigt placerede vinduer af samme udseende som sydfacadens vinduer. Under taget en zinktagrende; i tagfladen et lille jerntagvindue. Østgavlen, der delvis er skjult af en garagebygning på nabogrunden, er uden muråbninger. Vestgavlen er pudset og gulmalet. I etagen er et vindue som de ovenfor beskrevne, men uden buestik, herunder skifersålbænk; nord for vinduet er spor efter en nu tilmuret dør. I gavltrekanten er to torammede vinduer med tre ruder i hver ramme. Samtlige vinduer er malet grønne og hvide.

Mod sydvest i gården er en grundmuret halvtagsbygning med paptag. Over den lave, sorte sokkel står bygningen vandskuret og gulmalet. I østgavlen er et grønt og hvidt dannebrogsvindue. I nordfacaden er tre grønmaledede fyldingsdøre, hvoraf den ene med ruder, samt en trerudet vinduesramme; alle muråbninger med fladbuestik. I taget en høj, gulkalke skorstenspipe. Til Vestgrønningen et grønt plankeværk af lodrette planker; heri en låge med overligger.

*Bygningshistorie:* En otte fag lang, stråttækt bindingsværksbygning, beliggende på dette sted, nedbrændte til grunden ved branden d. 12. maj 1842. Ejeren, skomager Peter Jansen Theis, lod derefter den nuværende bygning opføre. Huset stod under bygning i september måned samme år, hvor det blev indtegnet til brandforsikring. Huset opførtes i grundmur med tegltag. Fra gården var indgang med en fyldingsdør. I den vestre del af bygningen har i dette århundrede været indrettet en trikotagehandel med indgang i gavlen; butikken er nedlagt i 1960'erne.

Den grundmurede bygning i syd er opført i begyndelsen af 1930'erne som vaske- og brændehus.

VESTGRØNNINGEN 32/  
 CHR. MØLSTEDSGADE 2,  
 matr.nr. 113a.

- 1821–1848: Matros Niels Cornelius(sen) Rasmus(sen).  
 1848–1872: Dirk Carlsen Jans d. Ældre og dennes enke Sidse Peter Broders.  
 1872–1896: Skibsfør. Theis Rasmussen Palm og dennes enke.  
 1896–1899: Fotograf Poul Chr. Bærentzen.  
 1899–1917: Lods Jens O. Svane og dennes enke.  
 1917–1938: Frk. Trein Crilles Bacher og gdr. Crilles Zibrandt Jansen.  
 1938–1960: Fru Neel Frida Holm.  
 1960– : Mal.mest. Carl Harry Holm.

*Bygningsbeskrivelse:* Grundmuret bygning med teglhængt heltag med halvvalm. Forskællingen hvidtet. Over den sorte, pudsede sokkel, hvori enkelte kampesten, står bygningen pudset og gulmalet med hvid, aftrappet hovedgesims; under halvvalmene en lignende gesims. I vestfacaden er indgang i midten med en tofløjet fyldingsdør med høje, gule råglasruder; døren er malet grøn og grå. På hver side af døren er to torammede vinduer med midtstillet tværsprosse. Vinduerne er malet grønne og brune. Under taget en plastictagrende. I tagfladen et lille ovenlysvindue, herved ses spor efter en tidligere kvist. I østfacaden er to nyere, sorte glasfyldingsdøre. Mellem dørene er et torammet vindue med midtvertværsprosse. Over den søndre dør er en teglhængt frontkvist med ensidigt tagfald, heri et torammet vindue med tre ruder i hver ramme. Syd for døren er tre fag vinduer som det nordre. I den søndre undergavl er spor efter et tidligere vindue; i overgavlen er to torammede vinduer med midtvertværsprosse. Nordgavlen er delvis skjult af den nedenfor beskrevne bygning; i gavltrekanten er et trerammet vindue med kulørte, blyindfattede ruder.

Nord for hovedbygningen, men forskudt mod øst, er en grundmuret tilbygning med teglhængt heltag. Bygningen er gulmalet. I vest er en nirudet vinduesramme. I øst et torammet vindue med tre ruder i hver ramme. Fra syd er indgang med en tofløjet glasfyldingsdør.

Mod sydøst i gården ligger en grundmuret bygning med teglhængt heltag. Bygningen er vandskuret og gulmalet med hvid hovedgesims og glat, sort sokkel. I den nordre gavl er et torammet vindue med tre ruder i hver ramme; overgavlen er bræddeklædt. I sydgavlen til Chr. Mølstedsgade er et lignende vindue i undergavlen; overgavlen er bræddeklædt, sorttjæret, heri en luge. I vestfacaden er to sorte indgangsdøre, et torammet vindue med tre ruder i hver ramme samt en tophængt ramme med råglasrude. Under taget en zinktagrende.

Til Chr. Mølstedsgade en gul mur, afdækket med tegl; heri en sorttjæret låge.

*Bygningshistorie:* En stråttækt, grundmuret 1700-tals bygning, beliggende på dette sted, nedbrændte i 1842 tillige med to bindingsværksbygninger beliggende på samme grund. Medens den gamle hovedbygning havde været orienteret øst-vest, lod Niels Corneliussen Rasmus sit nye hus opføre med facade mod Vestgrønningen. Huset stod færdigt i september samme år i ni grundmurede fag med tegltag, engelske vinduer og indgang fra Vestgrønningen. I juli 1865 blev bygningen beskadiget ved et lynnedslag, men istandsattes straks efter, samtidig »forbedredes« bygningen. Til disse forbedringer hører muligvis en lille, grundmuret forstuekvist over den tofløjede dør mod Vestgrønningen. En ombygning foretaget i 1895 havde til formål at indrette huset til to beboelseslejligheder, hvorfor der nu indrettedes to stuer på det hidtil uudnyttede loft; det er formentlig i denne forbindelse, at forstuekvisten atter fjernedes. Ved en ombygning i midten af 1960'erne har bygningen fået sit nuværende udseende, nye døre er isat i østfacaden og skorstenen er fjernet.

Den grundmurede bygning i gården er opført i 1964.

VESTGRØNNINGEN 34/  
CHR. MØLSTEDSGADE 1,  
matr.nr. 120.

*Fredet i klasse B.*

- ?-1797 Dirch Isbrandtsen Skomager og dennes enke Karne Larsdatter.  
-1816:  
1816-1852: Niels Hansen Drager (senere Jepsen) og dennes enke Marchen Dirch Isbrandtsdatter.  
1852-1879: Marchen Niels Hansdatter.  
1879-1929: Lods Jan Jansen Mørch og dennes enke Sidse Mørch.  
1929-1968: Frk. Olga Mørch og frk. Emma Mørch.  
1968- : Thorkild og Birgit Herkind.

*Bygningsbeskrivelse:* Ejendommen består af en nordre og en vestre længe forbundet ved en portgennemkørsel.

Den nordre længe står dels i grundmur, dels i bindingsværk med stråtag med kragtræer. Nordfacaden til Chr. Mølstedsgade hviler på en sort sokkel af vældige kampesten. Den østre del står i bindingsværk i tre fag med brunmalede stolper og lerklinede, gulmalede tavl. I det østre fag er en lille firrudet vinduesramme. Den vestre del af bygningen er grundmuret og gulmalet. Under taget er i hele bygningens længde en hvid, aftrappet hovedgesims af træ. I den grundmurede del er længst mod øst et torammet vindue (21"×35") med seks ruder i hver ramme, stabler og fjeder til skodder samt træsålbænk; vest herfor er et halvt vinduesfag med tre ruder, lavere placeret end det østre fag, også herved er stabler til skodder. Den vestligste del af bygningen udskiller sig tydeligt som en nyere byggefase såvel i muren som i soklen, der har en helt anden karakter, skønt den også her indeholder kampesten. Heri er et torammet vindue (17"×41") med tre ruder i hver ramme samt stabler, fjedre og hvirvler til skodder. I tagfladen er et jerntagvindue. I tagryggen en gulmalet skorsten med sokkel og krone. Sydfacaden står grundmuret og gulmalet. Også til denne side afspejles tydeligt to byggefaser, idet den hvide, aftrappede hovedgesims af træ kun går over den østre og ældre del af bygningen. Hvor denne slutter i vest, er bygningens oprindelige hjørnestolpe bevaret med glammet bjælkehovede; stolpen, der er malet brun, hviler på en stor syldsten, medens den sorte sokkel i øvrigt kun indeholder få og små syldsten. Også bygningens østre hjørnestolpe er bevaret. Den nyere, vestre del er uden muråbninger. I den østre del er indgang med en nyere, brunmalet dør; vest for denne en firrudet vinduesramme. Øst for indgangen er fire torammede vinduer med seks ruder i hver ramme og vandnæser. I tagfladen er to stråtagskviste, hver med et torammet vindue med seks ruder i hver ramme. Vestgavlen til Vestgrønningen er grundmuret og gulmalet; heri er to torammede vinduer med tre ruder i hver ramme samt stabler, fjedre og hvirvler til skodder. I gavltrekanten et lignende fag samt en brunmalet vindske. Østgavlen står i lerklinet bindingsværk med sorttjæret bræddeovergavl med vandbræt og vindske. Alt træværk er i øvrigt malet brunt.

Den vestre længe står dels i grundmur, dels i bindingsværk med stråtag med kragtræer. Facaden til Vestgrønningen er grundmuret og gulmalet. Heri er indgang med en brunmalet revledør med overvindue med fem små ruder. I den nordre del af facaden, hen mod hovedbygningens gavl,

Vestgrønningen 34, hovedbygning til Chr. Mølstedsgade samt portlænge til Vestgrønningen. (NM 1977).



er en brunmalet gennemkørselsport, hvori en låge. Portgennemkørslen er åben mod øst, medens bygningens østfacade syd herfor står i eet fag bindingsværk med påbladet, ret spinkel løsholt; i dette fag er et torammet vindue (15½"×27") med seks ruder i hver ramme. Den resterende del af østfacaden er beklædt med sorttjærede brædder, heri en revlehalvdør. Sydgavlen er af sorttjærede brædder; i gavltrekanten er en trerudet vinduesramme. Nordgavlen, der viser sig syd for portgennemkørslen, står i bindingsværk.

*Bygningshistorie:* Den østre del af længen ud til Chr. Mølstedsgade udgør det oprindelige beboelseshus, der allerede var en ældre bygning, da ejendommen i 1797 indtegnedes til brandforsikring. På dette tidspunkt lå bygningen i syv fag bindingsværk med lervægge og bræddeklædte gavltrekanter, i den vestre af disse var en lem. I det vestre fag førte en halvdør fra gården i syd ind til et brænde- og materialhus, og i faget umiddelbart ved siden af førte endnu en halvdør ind til beboelsen. I bygningen var syv fag vinduer med blyprosser. I 1830'rne forlængedes bygningen med to grundmurede fag mod vest, samtidig med at brændehuset i det oprindelige vestfag ombyggedes og indrettedes til beboelse. Det er formentlig i forbindelse hermed, at i al fald sydfacaden omsattes i grundmur, og de gamle blyprossevinduer udskiftedes med engelske vinduer. Et blyprossevindue i østgavlen er dog først fjernet i dette århundrede. Bygningen har tidligere rummet to beboelseslejligheder. Indgangsdøren er udskiftet omkring 1970. Loftet er indrettet til beboelse i 1976.

Den vestre længe opførtes samtidig med hovedbygningens udvidelse i 1830'rne. Bygningen indrettedes til portgennemkørsel og stald for tre kreaturer. Desuden indrettedes et brændehus til afløsning af det tidligere brændehus i hovedbygningen. Bygningens sydgavl er formentlig ændret i forbindelse med nedrivning af en bræddebygning i syd.

VESTGRØNNINGEN 36/  
STORMGADE 2,  
matr.nr. 125-127. »Walløehus«.

Matr.nr.125. Fra 1929 tillige  
matr.nr. 126 og 127:

1848–1851: Fabr. Fr. Ludv. Chr.  
Munck.

1851–1856: Silke- og klædekræmmer

*Bygningsbeskrivelse:* Grundmuret hovedbygning i to etager med skiferklædt heltag med halvvalm. Over den sorte, pudsede sokkel står vestfacaden pudset med cement med hvid facadeudsmykning, bestående af en trukken, profileret kordongesims og en bred, glat hovedgesims samt trukne indfatninger og sålbænke ved alle vinduer. I vestfacaden er indgang i midten med en tofløjet fyldingsdør med ruder i den øverste fylding samt overvindue. Til døren er opgang ad en trappe med tre jernttrin. Ud for døren er et bislag af træ, ovenpå hvilket er en altan med smedjernsge-



- Carsten Schmidt Flensborg.  
 1856–1898: Skibskapt. og -reder Knud Hansen Walløe og dennes enke.  
 1898–1920: Trine Johansen, f. Walløe.  
 1920–1929: Afd.ch. Jens Lassen Schmidt.  
 1929–1937: Gross. J. F. Rasmussen.  
 1937–1945: Købmd. Volmer Fr. Rasmussen.  
 1945–1950: Frk. Gerda P. Nielsen.  
 1950–1957: Bådebygger Palm Jensen.  
 1957–1974: Smedemest. Poul Hansen.  
 1974– : Bodil Brix Petersen, Kim Lyngvig Hansen og Jørg. Ernst Jensen.

lænder. På hver side af døren er to vinduer med lod- og tværpøst samt tværspørse i underrammerne. I anden etage er i midterfaget udgang med en tofløjet fyldingsdør med rude til den ovenfor omtalte altan. Om døren en trukken indfatning som om vinduerne. På hver side af døren er to torammede vinduer med tre ruder i hver ramme. Under taget en zinktagrende. I tagfladen et jerntagvindue. I tagryggen en skorsten med sokkel og krone. Størstedelen af østfacaden er skjult af den nedenfor beskrevne, toetages halvtagsbygning. Den synlige del af hovedbygningen, syd for tilbygningen, er vandskuret og gulkalket. I stueetagen er et torammet vindue med udelte rammer, ved vinduet er stabler og hvirvel til skodder; i anden etage et lignende fag. Under taget en hvid, aftrappet hovedgesims. I tagfladen et jerntagvindue. Sydgavlen er glatpudset og gul; i overgavlen et torammet vindue med tre ruder i hver ramme. Under halvvalmen en lille, aftrappet gesims. Nordgavlen er vandskuret og gulkalket; i stueetagen er et torammet vindue med lod- og tværpøst samt tværspørse i underrammerne. I anden etage er et torammet vindue med tre ruder i hver ramme og i overgavlen et lignende vindue.

Langs hovedbygningens østside er en grundmuret, to etager høj halvtagsbygning med skifertag. Bygningen har sort, muret sokkel og vandskuret, gulmalet facade. I østfacaden er indgang med en fyldingsdør med rude og overvindue. Nord for døren er en vinduesramme med tre ruder. I anden etage er et nyisat, torammet vindue med tre ruder i hver ramme; nord herfor en lille, udelte vinduesramme, ligeledes ny. Den nordre del af stueetagen er skjult af den nedenfor beskrevne sidebygning. I sydgavlen er en trerudet vinduesramme i hver etage; en endnu eksisterende trappe vidner om, at her tidligere har været indgang også i gavlen. Under taget en zinktagrende. I tagryggen en skorsten med sokkel, krone og rør. Nordgavlen er uden muråbninger.

Mod nord på grunden står en grundmuret bygning i een etage med skiferklædt heltag. Vestgavlen er bygget op ad den ovenfor beskrevne halvtagsbygning. Bygningen har sort, muret sokkel, vandskuret, gulmalet facade og hvid, aftrappet hovedgesims, der fortsætter som et bånd over østgavlen. I sydfacaden er to torammede vinduer (17"×39") med tre ruder i hver ramme, fladbuestik og vandnæser; ved det østre fag er stabler til skodder. Nordsiden er uden muråbninger. I østgavlen er indgang med en fyldingsdør, nord for denne et trerammet vindue med otte ruder i hver ramme, herunder skifersålbænk. I gavltrekanten et torammet vindue med tre ruder i hver ramme, derover i gavlspidserne en lille, torudet ramme.

I gården endvidere en grundmuret halvtagsbygning med sydfacade til Stormgade. Over den sorte, murede sokkel står bygningen vandskuret og gulkalket; på taget er tagpap. I vestgavlen er indgang med en glat dør. I nordfacaden er fire glatte døre, hvoraf de tre er tæt sammenstillede; vest for dørene er en seksrudet vinduesramme. Under taget en zinktagrende.

Sammenbygget med ovennævnte mod øst er endnu en grundmuret halvtagsbygning med skifertag. Bygningen har samme facadebehandling som den ovenfor beskrevne bygning, men er knap så dyb som denne. I nordfacaden er indgang med en glat dør samt et torammet vindue med tre ruder i hver ramme; herunder vandnæse. Under taget en zinktagrende. I bygningen en skorsten med sokkel, krone og rør.

I tilbygning til ovennævnte i øst en lille bræddebygning.

Mod nordøst på grunden endnu en bræddebygning.

Foran hovedbygningen mod Vestgrønningen et grønmalet stakit.

*Bygningshistorie:* Den toetages hovedbygning ud til Vestgrønningen er opført i 1849 som fabriksbygning. Bygningen stod da i to etager i grundmur med skifertag på den vestre side og i gavlspidserne, men stråtag på den østre side; adgangen til bygningen fandt sted fra en grundmuret

Vestgrønningen 38-40. (NM 1977).



sidebygning i øst. Da manufakturhandler Carsten Schmidt Flensborg overtog ejendommen i 1851 lod han påbygge en 3. etage i bindingsværk, og bygningen fik nu skifertag overalt. I alle tre etager var indrettet væveværksteder, på loftet var endvidere indrettet et værelse i den søndre gavl. De engelske vinduer var i nederste etage til gaden forsynet med skodder.

Det er skibsreder K. H. Walløe, som overtog ejendommen i 1856, der har bibragt den dens nuværende skikkelse. Dette synes dog at være sket i flere etaper. I 1860 blev ejendommen omvurderet, og hovedbygningens værdi var da steget med næsten 50 %, uden at det dog er muligt at afgøre, hvori ændringerne har bestået; dog må det anses for givet, at bygningen på dette tidspunkt er blevet indrettet til beboelse. Vestfacadens pudsning og udsmykning skulle ifølge murermester Valdemar Holm stamme fra 1867 og være udført af murermester Krogh fra Nyhavn. I 1873 blev ejendommen atter vurderet, og den fremstod da i samme skikkelse som i dag. I hovedbygningen var 15 fag vinduer med store ruder og to indgange, begge med tofløjede fyldingsdøre, den ene med glaseruder. Til indgangen på bygningens vestside førte en støbt jerntrappe på tre trin, og herover var anbragt en altan med jernrækværk; bislaget nævnes først 1920. Vestfacaden og gavlene var oliemalede. På loftet var indrettet et værelse i sydgavlen.

Den toetages halvtagsstilbygning til hovedbygningen i øst er opført i 1872, hvor der var indrettet vaskehus i nederste etage og forstue i øverste.

De øvrige bygninger er opført i 1860.

Ejendommen er i 1977 under istandsættelse.

VESTGRØNNINGEN 38/  
STORMGADE 1, matr.nr. 131.

»Vesterbo«.

Fredet i klasse B.

? –1832: Peder Pedersen Knudsen.  
1832– : Dragøe Byes Fattigvæsen,  
senere Dragør Kommune.

*Bygningsbeskrivelse:* Grundmuret bygning med teglhængt heltag. Over den sorte kampestenssokkel står bygningen vandskuret og gulmalet med hvid sugfjæl. I sydfacaden er indgang med en fyldingsdør med overvindue. Øst for døren er to torammede vinduer (18"×35") med seks ruder i hver ramme. Vest for døren er fire tilsvarende fag. Den vestre del af facaden er skjult af den nedenfor beskrevne sidebygning. Under taget en zinktagrende. I tagfladen tre zinkdækkede kviste med sadeltag med lav rejsning. I hver kvist et vindue med lod- og tværpost samt to tværsprosser i hver underramme. Vinduer og zinkbeklædning er grønmalet. I tagfladen endvidere to jerntagvinduer. I tagryggen tre vandskurede og gulmalede skorstene med sokkel og krone, heraf er den vestre bredere end de øvrige, formentlig to sammenbyggede skorstene, forskællingen hvidtet. I nordfacaden til Stormgade er fem uregelmæssigt placerede vinduer som sydfacadens. Under taget en zinktagrende. I tagfladen tre jerntagvinduer. I vestgavlen er to tilsvarende vinduer med klinkesålbænke, i gavltrekanten to lignende fag samt et firrudet hanebåndsvindue. Dør og vinduer er malet mørkegrønne.

Sammenbygget med den ovenfor beskrevne bygning mod syd ligger ud til Vestgrønningen en grundmuret sidebygning med teglhængt heltag. Over den glatte, sorte sokkel står bygningen vandskuret og gulmalet med hvid, aftrappet hovedgesims. I vestfacaden er et torammet vindue (20"×31") med seks ruder i hver ramme og klinkesålbænk. I østfacaden er indgang med en fyldingsdør. I østre tagflade et jerntagvindue. I den søndre gavltrekant er et vindue som vestfacadens.

Mod syd i gården er en lang, grundmuret halvtagsbygning med paptag. Bygningen er gulmalet. Nordsiden af imprægnerede brædder, heri indgang med otte glatte, imprægnerede døre.

Til Vestgrønningen et grønt plankværk af lodrette planker, heri en låge.

*Bygningshistorie:* Bygningen tjente som fattighus fra 1832, hvor Dragør by erhvervede ejendommen, til 1882, hvor det nye fattighus »Nørrebo«,

VESTGRØNNINGEN 40,  
matr.nr. 135.

*Fredet i klasse B.*

- ?–1802–? : Styrmd. Peter Larsen Müller.  
 ? –1834: Peter Petersen.  
 1834–1879: Skibstømmermd. Jan Jønsen Greis og dennes enke Leisbeth Christoffer Larsdatter.  
 1879–1888: Styrmd. Lars Jansen Greis og dennes enke Caroline Math. Greis.  
 1888–1903: Vognmd. Jens Peter Otto(sen).  
 1903–1914: Vognmandskusk Jan William Schmidt.  
 1914–1943: Enkefru Hanne Charlotte Schmidt.  
 1943–1963: Enkefru Ehm Agnete Schmidt.  
 1963– : Harry Schmidt.

VESTGRØNNINGEN 42  
se Bymandsgade 2.

VESTGRØNNINGEN 44  
se Bymandsgade 1.

VOGNMANDSGADE 1  
se Vestgrønningen 16.

beliggende nord for byen, toges i brug. Da ejendommen i 1832 blev indtegnet til brandforsikring, lå her en stråtekt bindingsværksbygning med lerklinede vægge med engelske vinduesrammer. Det er denne bygning, der efter gradvise ombygninger samt en udvidelse på 3½ alen mod vest, fremstod i grundmur med teglhængt heltag. Disse ombygninger var formentlig fuldført i 1850'erne, idet bygningen i en brandforsikringsprotokol fra 1858 betegnes som ikke brandfarlig. Tagkvistene er opsat i begyndelsen af dette århundrede.

Sidebygningen i vest er opført omkring 1920 af murermester Valdemar Holm.

Halvtagsbygningen i gården er opført i midten af dette århundrede.

*Bygningsbeskrivelse:* Teglhængt bygning, dels i grundmur, dels i bindingsværk. Den grundmurede sydfacade står glatpudset og hvidmalet over den sorte sokkel. Under taget en grønmalet, aftrappet hovedgesims af træ. Til bygningen er indgang med en glat, grønmalet dør, hvorover en baldakin på hvidmalede smedejernskonsoller. Øst for indgangen er tre torammede vinduer med tre ruder i hver ramme, vest for indgangen to lignende fag samt nærmest døren en udelt ramme med gul råglasrude. Under taget en grønmalet zinktagrende, i tagfladen to jerntagvinduer. I tagryggen en skorsten med pudset, hvid sokkel, men i øvrigt i gule sten med hætte. Forskællingen hvidtet. Nordløberen står i bindingsværk i syv fag med udmurede tavler, de glammede bjælkehoveder er afskårne, stolperne hviler på kampesten. Sokkel og tømmer er sorttjæret, tavlene hvide. I tredje fag fra vest, skorstensfaget, der er noget bredere end de øvrige fag, er to halve vinduesfag, hver med en udelt ramme. Under taget en zinktagrende. I tagfladen tre jerntagvinduer. Vestgavlen til Vestgrønningen står i grundmur, glatpudset og hvidmalet over den sorte kampestenssokkel. I undergavlen er to torammede vinduer med tre ruder i hver ramme, fladbuestik og klinkesålbænke, i gavltrekanter to mindre fag med lige overkanter. I gavlen er s-formede murankre.

I tilbygning til hovedbygningen i sydøst er en lille, grundmuret bygning med teglhængt heltag. Bygningen er glatpudset og hvidmalet; under taget en grønmalet zinktagrende. I vestfacaden er dør og vinduer som hovedbygningens. I taget en høj, hvid skorstenspipe med hætte.

Mod sydvest på grunden ligger en grundmuret bygning med teglhængt heltag med hvidtet forskælling. Bygningen er glatpudset og hvidmalet med grøn sugfjæl. I gavlen til Vestgrønningen er en tofløjet, grønmalet garageport, i gavltrekanter en lem. I nordfacaden er indgang med en flammeret dør; på hver side af døren et støbejernsvindue med buet overkant.

Til Vestgrønningen er et grønt plankeværk af lodrette planker på hvid sokkel; heri en flammeret låge.

*Bygningshistorie:* Bygningen er opført i 1700-tallet i bindingsværk med udmurede tavler, heraf var en del muligvis omsat til grundmur allerede i 1802, da bygningen indtegnedes til brandforsikring. Bygningen var indrettet til beboelse og havde vinduer indlagt i bly; desuden nævnes en kvistlem uden nærmere oplysninger. Vinduerne var udskiftet med engelske rammer inden 1840; det fremgår ikke klart, hvor stor en del af bygningen der på dette tidspunkt var grundmuret, men i løbet af sidste halvdel af forrige århundrede fik bygningen i det store og hele sit nuværende udseende. Dog stod den vestre overgavl bræddeklædt endnu ind i dette århundrede. I slutningen af forrige århundrede var bygningen indrettet til to beboelseslejligheder, loftet er først inddraget til beboelse i dette århundrede. Indgangsdøren i syd er isat i midten af dette århundrede i stedet for en tidligere fyldingsdør.

Sidebygningen i øst er opført i 1965.



Den søndre bygning er opført omkring århundredskiftet som brændehus og stald.

VOGNMANDSGADE 2/  
VESTGRØNNINGEN 14,  
matr.nr. 68a.

- ?-1796-? : Skipper Dirch Hansen  
Jans.  
? -1835: Skipper Hans Henrich  
Palm.  
1835-1861: Lods Palm Theisen Palm.  
1861-1885: Skipper Crilles Isbrandt-  
sen og dennes enke.  
1885-1907: Jan Christoffersen, Jacob  
Corn. Isbrandtsen og  
Emma Isbrandtsen.  
1907-1948: Grethe Christoffersen, f.  
Isbrandtsen, enke efter Jan  
Christoffersen.  
1948-1952: Prok. Jan Christoffersen.  
1952-1967: Skibsreder Hans Isbrandt-  
sen.  
1967-1977: Tandlæge Palle Bloch.  
1977- : Fru Inger Birgitte Bloch.

*Bygningsbeskrivelse:* Grundmuret hovedbygning med teglhængt heltag. Over den sorte, murede og pudsede sokkel står bygningen vandskuret og gulmalet med en aftrappet hovedgesims, der er gulmalet i nord, hvid i syd. I vestgavlen er to torammede vinduer (15½"×38½") med tre ruder i hver ramme, vandnæser, indmurede stabler og hvirvler til skodder; i gavltrekanen to lignende fag, dog uden stabler og hvirvler, samt et torudet hanebåndsvindue. Sydfacaden viser sig i fire fag, medens den vestre del af bygningen er skjult af den nedenfor beskrevne sidebygning. I det vestre af disse fire fag er indgang med en tofløjet fyldingsdør med ruder i den øverste fylding. Endvidere er tre torammede vinduer (19½"×34") med seks ruder i hver ramme og indmurede stabler til skodder. I nordsiden er vinduesfordelingen uregelmæssig, ligesom vinduerne er af varierende form og størrelse. Det vestre fag er som gavlens vinduer og som disse med vandnæse, stabler og hvirvler. Endvidere er to tæt sammenstillede, høje, trerudede vinduesrammer med vandnæser, samt en torudet ramme. Alt træværk er malet mørkegrønt. Under taget i syd er en zinktagrende. I den søndre tagflade er to små teglhængte taskekviste, hver med et torammet vindue med fire ruder i hver ramme. I nordre tagflade er to jerntagvinduer. I tagryggen to gulmalede skorstenspiber med sokkel.

I tilbygning til hovedbygningens sydfacade i vest er en grundmuret bygning med teglhængt heltag med halvvalm i syd. Bygningen har facadebehandling og farver som hovedbygningen, dog er hovedgesimsen hvidmalet til begge sider. I vestfacaden er tre vinduer af samme udseende som vinduerne i hovedbygningens gavl, ligeledes med stabler og hvirvler til skodder. I østfacaden er et lignende fag samt en fyldingsdør. I soklen til denne side er kampesten. I sydgavlen er et torammet vindue (18½"×32") med seks ruder i hver ramme; i overgavlen et lignende fag, under valmen en hvid, aftrappet gesims. En del af sydgavlen er skjult bag en lille, grundmuret, teglhængt halvtagsbygning, hvori en glat halvdør samt et torammet vindue (15½"×32") med seks ruder i hver ramme; i denne en skorsten med sokkel og krone.

Til Vognmandsgade afgrænses grunden af et sorttjæret nyere plankeværk med låge.

*Bygningshistorie:* Hovedbygningen er formentlig opført i 1700-tallet. Om bygningens udseende vides imidlertid intet nærmere før 1797, hvor ejendommen indtegnedes til brandforsikring. Bygningen beskrives da som værende i syv fag med teglhængt tag; nordsiden stod i bindingsværk med stolper og klinede vægge, dette gjaldt formentlig også den østre undergavl, medens overgavlen var af brædder. Derimod var vestgavlen grundmuret og i gavltrekanen var en luge med to lemme. Sydfacaden stod i grundmur med indgang i midterfaget med en flammeret dør. Bygningen var indrettet til beboelse og var forsynet med fem fag blysprosevinduer. Omkring 1870 blev huset underkastet en hovedreparation, og det er formentlig i denne forbindelse, at nordsiden omsattes i grundmur, ligesom den nuværende dør antagelig omkring dette tidspunkt har erstattet den oprindelige dør, men med samme placering. Medens bygningen i 1797 kun havde haft en skorsten, nemlig i tredje eller fjerde fag fra vest, fandtes nu to, begge med 1 alen høje piber. I bygningen var nu fire fag vinduer med store ruder og fem fag med små ruder samt to jerntagvinduer. På loftet var indrettet et værelse i vestgavlen. I forbindelse med denne hovedstandsættelse opsattes også tagrende på husets sydside. Bygningens ydre er ikke ændret væsentligt siden.

Den vestre længe er ligeledes opført før 1797 med den frie sydgavl i

Vognmandsgade 2, set fra Vestgrønningen. (NM 1977).



VOGNMANDSGADE 3  
se Strandgade 4.VOGNMANDSGADE 4,  
matr.nr. 69 og 70b.

Matr.nr. 69:

?-1798-? : Lods Poul Nielsen Kro-  
mand.

?-1840

-1856: Jan Poulsen (Minke).

1856-1873: Vognmd. Carl Jacob Ber-  
telsen.1873-1916: Vognmd. Jan Jansen Lar-  
sen.

1916-1942: Vognmd. Jacob Jansen.

1942-1968: Arb.md. Chr. Dalgaard.

1968-1977: Fru Martha Dalgaard.

1977- : Ingrid Dalgaard Nord-  
green.

Matr.nr. 70b:

1810-1822: Niels Jansen Holte.

1822-1849: Wibrandt Petersen Kur-  
vemager og dennes enke  
Johanne Olsdatter.

1849-1869: Arb.md. Niels Jørgensen.

1869-1876: Vognmd. Peter Otto(sen).

Derefter som matr.nr. 69.

grundmur med bræddeklædt overgavl, men i øvrigt i bindingsværk med egestolper og lerklinede vægge. I de to nordre fag var indrettet beboelse med to fag vinduer med blysprosser, i de to søndre fag var brænde- og materialhus, hvortil adgang fra øst med en halvdør; i gavltrekanten mod syd var anbragt en lem. Denne bygning ombyggedes omkring 1870, idet ydermurene omsattes til grundmur, hvorefter bygningen fremstod i seks fag. Bygningen var nu helt indrettet til beboelse med tre fag vinduer med store ruder samt to fag og tre enkelte vinduer med små ruder; for indgangen en enkelt fyldingsdør. Bygningen var mod øst forsynet med tagrende. Skorstenen er opført ved samme lejlighed.

Ejendommen er istandsat i 1970'erne.

*Bygningsbeskrivelse:* Stråtækt hovedbygning i 12 fag. Bygningen består egentlig af to selvstændige huse, en østre bygning på tre fag og en vestre på ni fag.

Den østre bygning står i tre fag bindingsværk med egestolper, med undtagelse af det østre fag i nordsiden, der er grundmuret. Sydfacaden har sort, muret sokkel, gulmalede, udmurede tavl og gul sugfjæl. I det østre fag er indgang med en glat dør med klinkefald, vest herfor er to torammede vinduer (19"×34") med seks ruder i hver ramme. I nordsiden er tavlene lerklinede og gulkalkede, tømmeret sorttjæret, i eet fag er løsholt; i det østre fag en vinduesramme (18"×33½") med seks ruder. Nordsidens bindingsværk viser, at bjælkelaget er blevet hævet. Bjælkerne i det oprindelige bjælkelag var, som de nuværende bjælker, glammet i stolperne.

Den vestre bygning står dels i grundmur, dels i bindingsværk. Over den sorte, murede og pudsede sokkel står sydfacaden grundmuret og gulmalet med gul sugfjæl. Fra gården er indgang med en nyere fyldingsdør med råglasrude i den øverste fylding. Vest for døren er tre torammede vinduer (16½"×40"). Umiddelbart øst for døren er en vinduesramme med råglasruder. Øst herfor er tre ens og regelmæssigt placerede torammede vinduer (17"×37"); over det vestre af disse fag er en stråtækt tagskægskvist, hvori en luge med to lemme. Endelig i det østre fag er et torammet vindue (20"×37"). Samtlige vinduer i sydfacaden er forsynet med vandnæser, i hver ramme er tre ruder. Nordsiden står grundmuret i de fire vestre fag, men med synlige bjælkeender, muren er vandskuret og gulkalket. De fem østre fag står i bindingsværk med sorttjærede egestolper og afskårne bjælkeender, de lerklinede tavl er gulkalkede. I hele nordsiden er under taget en gul sugfjæl. I det vestre af bindingsværksfagene er et torammet vindue med seks ruder i hver ramme. Også i denne bygning ses bjælkelaget at være hævet.

Vinduer og døre i begge bygninger er malet grønne. I den søndre tagflade er to jerntagvinduer i den vestre del og eet i den østre del. På rygningen er kragtræer. I tagryggen to vandskurede, gulkalkede skorstene med sokkel og krone. I nordre tagflade er et jerntagvindue. Ved tagskægget en række tagsten.

I vest en grundmuret halvtagsbygning med bølgeeternittag. Sort sokkel, pudset, gulmalet murværk. I østfacaden er en halvdør, to staldvinduer samt længst i syd en vinduesramme med to ruder. Det sydøstre hjørne er skråt afskåret; heri er et torammet vindue med to ruder i hver ramme. I sydgavlen til Vognmandsgade en blændet dør.

Til Vognmandsgade er endvidere et grønmalet stakit med låge og et plankeværk samt for de tre østre fag en gulmalet mur.

*Bygningshistorie:* Den vestre del af bygningen beliggende på matr.nr. 69 er opført før 1798, hvor den lå helt i bindingsværk med egestolper med udmurede tavl i sydfacaden og lerklinede vægge i nordsiden; i det stråtækte tag var to kviste, den østre forsynet med et vindue med blysprosser

Vognmandsgade 4, sydfacade. (NM 1977).



og den vestre med en luge med to lemme. Huset var inddelt i ni fag, indrettet til beboelse med indgang som nu i det fjerde fag fra vest, men med en flammeret halvdør. I bygningen var tre fag vinduer med engelske rammer og fire fag med blysprosserammer. Endnu i 1840 synes denne bygning ikke at være ændret væsentligt, men inden 1874 var sydfacaden omsat i grundmur, medens den vestre del af nordsiden formentlig er omsat i begyndelsen af dette århundrede. I huset var i 1874 7½ fag vinduer, alle med store ruder, samt indgang med en fyldingsdør; i taget var stadig to små kviste, den østre af disse er senere fjernet.

Den østre del af bygningen, beliggende på matr.nr. 70b, udgjorde oprindeligt en del af nabohuset, Vognmandsgade 6, et stråttækt hus i otte fag. De tre vestligste fag blev udskilt som en selvstændig ejendom i midten af forrige århundrede. Huset var indrettet til beboelse, forsynet med engelske vinduer og fremtrådte i samme skikkelse som i dag. Nordsidens tømmer er i 1977 blevet tjæret, men bar ikke spor af tidligere at have været behandlet med tjære eller maling.

De to ejendomme fik i dette århundrede samme ejer og blev derefter slået sammen til een ejendom.

Den grundmurede halvtagsbygning i gården er formentlig identisk med den grundmurede, stråttækte hestestald og lo, der i brandforsikringsarkivalierne fra 1874 omtales som en ældre bygning, og rummer da muligvis elementer af den allerede i 1840 omtalte staldbygning, lo og lade, som på dette tidspunkt dog kun delvis stod i grundmur. Bygningen har tjent som stald langt ind i dette århundrede.

VOGNMANDSGADE 5  
se Strandgade 6.

VOGNMANDSGADE 6,  
matr.nr. 70a.

1914–1942: Arb.md. Daniel Peter  
Strøbæk.

1942–1972: Montør Hans Strøbæk.

1972– : Fru Ingeborg Marie Strøbæk.

*Bygningsbeskrivelse:* Grundmuret trefagsbygning med teglhængt heltag. Bygningen hviler på en lav, muret og pudset, sort sokkel, hvorover facaden står glatpudset og gulmalet, afsluttet af en aftrappet, hvid hovedgesims. I det vestre fag er indgang med en nyere, glat dør, endvidere er to fag dannebrogsvinduer med hvide, murede sålbænke. I nordsiden er muren vandskuret; heri er tre fag dannebrogsvinduer. Alt træværk, med undtagelse af døren, hvorover en konsolbåren baldakin af træ, er grønmalet. Under taget i syd en grønmalet zinktagrende. I søndre tagflade er to teglhængte taskekviste med plader på flunkerne, i hver kvist et trerammed vindue med en tværsprosse i hver ramme. I nordre tagflade er ved kip en nyere skorsten i gule sten med hætte.

I gården ligger mod sydøst en grundmuret halvtagsbygning med tagpap. Sort sokkel, gulmalet facade. I sydgavlen til Vognmandsgade er en torudet vinduesramme med klinkesålbænk. I vestfacaden en fyldingsdør



og en glat dør, en torudet vinduesramme samt et torammet vindue med tre ruder i hver ramme.

Til Vognmandsgade en vandskuret, gulmalet mur; heri en imprægneret låge.

VOGNMANDSGADE 7  
se Strandgade 8.

VOGNMANDSGADE 8  
se Badstuevælen 7.

VOGNMANDSGADE 10/  
BADSTUEVÆLEN 9,  
matr.nr. 71b.

- 1855-? : Marchen Niels Magleby,  
enke efter skipper Gert  
Jansen Passer.  
? -1872: Styrmd. Jan Gertsen Pas-  
ser.  
1872-1921: Styrmd. Jens Pedersen  
Magleby.  
1921-1934: Frk. Neel Jensine Magleby.  
1934-1944: Lodsmedhj. Jens Chr. Jør-  
gensen.  
1944-1952: Arb.md. Charles H. Riis.  
1952-1975: Fru Anna Elise Riis.  
1975- : David Rehling.

*Bygningshistorie:* Bygningen er opført i 1914 i samme skikkelse som den, hvori den fremtræder i dag. Dog er den vestre kvist først påbygget i 1930'erne. Indgangsdøren er udskiftet omkring 1970.

Udhuset i gården er ligeledes opført i 1914.

*Bygningsbeskrivelse:* Grundmuret bygning med teglhængt heltag. Bygningen er orienteret nord-syd og inddelt i fire fag med gavlkvist over eet fag såvel i øst som i vest. Over den sorte sokkel af mur og kampesten står bygningen glatpudset og gulkalket med hvid, aftrappet hovedgesims, der brydes af gavlkvistene; på disses flunker en lignende gesims. I østfacaden er 3½ fag torammede vinduer med tre ruder i hver ramme, i gavlkvisten over det andet fag fra nord er et lignende fag; i flunkerne en lille rude. Under taget en zinktagrende. I tagryggen en skorsten med sokkel og krone. I vestfacaden er indgang med en tofløjet glasfyldingsdør; herover er gavlkvisten med samme udseende som den østre kvist. Det nordre fag er skjult af den nedenfor beskrevne bygning. I sydgavlen til Vognmandsgade er i gavltrekanen et torammet vindue med tre ruder i hver ramme. Alt træværk er malet grønt.

I tilbygning til hovedbygningen mod vest er en lille, ny, grundmuret bygning med teglhængt heltag. Bygningen er glatpudset og gulmalet. I sydfacaden er en dør og et lille vindue. I søndre tagflade et jerntagvindue.

Til Vognmandsgade et grønmalet plankeværk med låge.

*Bygningshistorie:* Bygningen har fået sit nuværende udseende i 1970'erne ved en gennemgribende ombygning af et ældre hus. Ejendommen er udskilt fra matr.nr. 71 i begyndelsen af 1850'erne. På grunden lå da en stråttækt, lerklinet bindingsværksbygning i fire fag, indrettet til brænde-hus. Denne bygning blev sandsynligvis helt nedrevet, og i stedet opførtes en grundmuret beboelsesbygning i fire fag med stråtag. Denne bygning blev istandsat i 1873, hvor der i bygningen omtales 4½ fag vinduer med store ruder samt et halvt fag med små ruder; desuden var indgang med en fyldingsdør. Loftet er først senere inddraget til beboelse. Stråtaget udskiftedes med eternit i 1937. Ved ombygningen i 1970'erne blev taget teglhængt, de to gavlkviste påbyggedes og nye døre og vinduer isattes.

VON OSTENSGADE 1  
se Vestgrønningen 30.

VON OSTENSGADE 2/  
VESTGRØNNINGEN 28,  
matr.nr. 97a.  
*Fredet i klasse B.*

- 1821-1864: Styrmd. Hendrik Jacobsen  
Hermann.  
1864-1877: Neel Hendrik Hermanns.  
1877-1908: Jens Jensen og dennes enke  
Neel Hendrik Hermanns.  
1908-1966: Matros Peter Emil Olsen.  
1966- : Slagt.sv. Frede Olsen.

*Bygningsbeskrivelse:* Grundmuret bygning med teglhængt heltag med halvvalm i syd. Over den sorte sokkel står bygningen vandskuret og gulmalet, med hvid, aftrappet hovedgesims i øst og vest. I vestfacaden er fire torammede, imprægnerede vinduer (17"×42") med tre ruder i hver ramme og klinkesålbænke. Under taget en zinktagrende, i tagfladen et stort ovenlysvindue, ved kip en nyere skorsten med hætte. I østfacaden er 3½ fag vinduer som de ovenfor beskrevne, det ene fag med råglasruder; nord for vinduerne er indgang med en nyere, beklædt dør. I tagfladen to ovenlysvinduer. I søndre undergavl er spor efter to tilmurede vinduer, murstik herover ses stadig. I overgavlen er et torammet vindue med tre ruder i hver ramme og klinkesålbænk; under halvvalmen er en hvid, aftrappet gesims. Mod nord er bygningen sammenbygget med Vestgrønningen 26.

Mod sydøst på grunden en mørkt imprægneret halvtagsbræddebygning med paptag. Sydgavlen vender ud til Von Ostensgade.

Til gaden i syd et nyere, mørkt imprægneret plankeværk med låge.

*Bygningshistorie:* Ved branden 1842 nedbrændte en øst-vest-orienteret,



Vognmandsgade 10, facade til Badstuevælen. (NM 1977).

VON OSTENSGADE 3/  
CHR. MØLSTEDSGADE 4,  
matr.nr. 106, 114.

Fredet i klasse B.

1842–1847: Trein Evert Jansdatter,  
enke efter skipper Ole An-  
dersen Broder.

1847–1890: Sass Hans Møllers.

1890–1908: Bolette Frederiksen.

1908–1959: Christiane Charlotte  
Schmidt, f. Frederiksen.

1959– : Mal.mest. Gert Olaf  
Schmidt.

Havefacade i syd mod Chr. Mølstedsgade. (NM 1977).



teglhængt bindingsværksbygning, beliggende på nuværende matr.nr. 97a og b. Ejeren, Hendrik Jacobsen Hermann, lod imidlertid det nye hus opføre med facade mod Vestgrønningen; huset stod færdigt allerede i september måned samme år. Den grundmurede, teglhængte bygning var ti fag lang og havde indgang såvel fra gaden som fra gården, begge med fyldingsdøre. I bygningen var i alt 12 fag engelske vinduer, heraf to i den søndre gavltrekant, alle var forsynet med skodder. Alt træværk var oliemalet. I 1846 bortsolgte de fem nordre fag, hvori indgangen fra gaden fandtes, til ekstralods Christen Jensen Greisen – se Vestgrønningen 26. De fem søndre fag er ikke ændret væsentligt siden; i en beskrivelse fra 1877 nævnes  $9\frac{1}{2}$  fag vinduer med store ruder, hvoraf der var udvendige skodder for de syv fag; fra gården var indgang med en tofløjet fyldingsdør. De to vinduesfag, der anes i sydgavlen, er tilmuret omkring århundredskiftet eller endnu tidligere. Bygningen er istandsat i slutningen af 1960'erne.

Halvtagsbygningen er opført i midten af dette århundrede.

Omkring århundredskiftet blev der i ejendommen drevet en privat småbørnsskole.

*Bygningsbeskrivelse:* Grundmuret bygning med teglhængt heltag. Over den sorte, pudsede sokkel står bygningen vandskuret og gulmalet med hvid, aftrappet hovedgesims. I nordfacaden er indgang med en bred dør med fast siderude med kulørte, blyindfattede ruder. Vest for døren er tre torammede vinduer med tre ruder i hver ramme, buet overkarm og -ramme; under vinduerne er hvide, støbte sålbænke. Øst for døren er et lignende fag. Den østre del af facaden er skjult af den nedenfor beskrevne tilbygning. Under taget en grønmalet zinktagrende. Umiddelbart vest for døren fører en smedejernsvindeltrappe op til en dør i en i taget anbragt bræddekvist med zinkklædte flunker og fladt paptag. Flunkerne er malet beige, fronten grøn, trappen grøn, rød og beige. I tagfladen er et jerntagvindue. I tagryggen en gulmalet skorsten med sokkel og krone. I sydfacaden er indgang med en dør med ruder og overvindue; herover en gavlkvist med et torammet vindue med tre ruder i hver ramme og fladbuestik. Vest for døren er to fag vinduer som nordfacadens; øst for døren  $2\frac{1}{2}$  fag, hvoraf det halve fag er placeret nærmest døren. I tagfladen eet stort og to små jerntagvinduer. I den vestre gavltrekant er et torammet vindue med seks ruder i hver ramme. Døre og vinduer er malet grønne.

Til hovedbygningens nordside er i den østre ende en grundmuret halvtagsstilbygning med tegltag. Bygningen er vandskuret og gulmalet. I vest er indgang med en grønmalet dør med stor rude, nord for døren er et vindue med kulørte, blyindfattede ruder. Bygningens nordside er skjult af en grønmalet halvtagsbræddebygning med paptag. I taget en høj, gulmalet skorstenspipe med hætte.

Mod nordvest i gården er en halvtagsbræddebygning med paptag. Bygningen er malet lysegrå. I østfacaden er indgang med en revledør samt to tophængte, seksrudede vinduesrammer. Nordgavlen til Von Ostensgade er af brune, imprægnerede brædder; heri en garageport.

Til Von Ostensgade et grønt stakit med låge. Til Chr. Mølstedsgade et hvidmalet stakit.

*Bygningshistorie:* Bygningen er opført efter branden i 1842. Her havde indtil da ligget to selvstændige ejendomme, men efter branden udflyttedes det ene hus, se Nyby 7. Huset i Von Ostensgade opførtes i grundmur med teglhængt tag, indrettet til beboelse med  $9\frac{1}{2}$  fag engelske vinduer med skodder for. Kvisten i syd nævnes ikke, men er formentlig oprindelig. Inden 1857 var der indrettet et værelse på loftet; i begyndelsen af dette århundrede blev større dele af loftet indrettet til beboelse. Den udvendige trappe er etableret i 1920'erne. Indgangsdøren er fra 1960'erne.

Den grundmurede tilbygning i nord har sin oprindelse i et grundmuret og teglhængt brændehus, der opførtes i 1850'erne, og som i begyndelsen af dette århundrede indrettedes til køkken. Brændehuset i forlængelse af denne bygning er formentlig opført i forbindelse hermed. Køkkenbygningens dør og vindue samt den høje skorsten stammer fra en ombygning i 1960'erne.

Bræddebygningen i nordvest er opført i 1920'erne.

I ejendommen har tidligere været indrettet to beboelseslejligheder. Omkring århundredskiftet var den ene udlejet til en skomager, der tillige havde værksted her.

VON OSTENSGADE 4,  
matr.nr. 98a-b.  
*Fredet i klasse B.*

Matr.nr. 98a:

1838–1893: Jan Jacobsen Snedker.

1893–1902: Skibstømr. Jan Jansen Snedker.

1902–1920: Vognmandskusk Dirk Jens Petersen.

1920–1938: Christine Sofie Petersen, enke efter Dirk Jens Petersen.

1938–1965: Vognmd. Carl Adrian Petersen.

1965–1972: Inger Petersen, enke efter Carl Adrian Petersen.

1972–1975: Matros Fritz Petersen.

1975–1977: Mads Petersen.

1977– : Otto May Petersen og Elisabeth Høj.

Matr.nr. 98b:

Som matr.nr. 98a, dog:

1893–1910: Arbd.md. Hans Magnusson Sjöbæk.

VON OSTENSGADE 5  
se Chr. Mølstedsgade 6.

VON OSTENSGADE 6,  
matr.nr. 93, 99, 100, 101.  
*Fredet i klasse B.*

1842–1846: Dragøe Commune.

1846–1895: Skipper Dirk Carlsen Jans d. Yngre og dennes enke Marchen Christian Schmidt.

1895–1917: Pens. lods Peter Jacobsen Schmidt, g.m. enken.

*Bygningsbeskrivelse:* Grundmuret bygning i syv fag med teglhængt heltag. Over den sorte, murede sokkel står facaden vandskuret og gulkalket, afsluttet af en gul, aftrappet hovedgesims. I sydfacaden er syv torammede vinduer med tre ruder i hver ramme, ved det midterste fag ses spor efter en tidligere dør; murpillerne er bredere i den vestre del. I nordsiden er en ludebygning ved de fire østre fag, heri er tre fag vinduer som de søndre samt indgang med en glasfyldingsdør; i ludeens vestgavl en fyldingsdør. I nordsidens tre vestfag er to fag vinduer, som de ovenfor beskrevne. Under taget er zinktagrender til begge sider. I tagryggen en gulkalket skorsten med sokkel og krone. I hver gavltrekant er to fag vinduer som de øvrige vinduer i bygningen; i vestre undergavl ses spor efter en tidligere indgang.

I gården, nord for hovedbygningen, er mod vest en grundmuret halvtagsbygning med tagpap. Bygningen har sort, muret sokkel og glatpudset, gul facade, hvori en nyere revlehalvdør. På hver side af døren er et torammet vindue med otte ruder i hver ramme, herunder klinkesålbænke; under taget en zinktagrende.

*Bygningshistorie:* Ved branden 1842 nedbrændte Jan Jacobsens stråttækte bindingsværkshus til grunden. Medens den gamle bygning havde ligget tilbagetrukket på grunden i linie med gadens øvrige huse, blev det nye hus opført fremme i gadelinien. Huset stod under bygning i oktober 1842 og var færdigt i juni året efter. Det var opført i grundmur i syv fag med tegltag. Fra gaden var indgang til forstue og køkken med udgang til gården. I bygningen var engelske vinduer, loftet var ikke inddraget til beboelse. Den omtalte indgang fra gaden er sløjfet i 1955, men kan stadig anes i muren. På dette tidspunkt var vinduerne blevet udskiftet med dannebrogsvinduer – først vinduerne øst for indgangsdøren, senere også de vestre. Ved bygningens istandsættelse i 1976 er disse atter udskiftet med vinduer af den oprindelige type. Ludetilbygningen i nord omtales ikke i arkivalerne og er formentlig en senere tilføjelse. Ved bygningens istandsættelse i 1976 fjernedes en tagkvist opsat i den søndre tagflade i begyndelsen af dette århundrede, samtidig sløjfedes en skorsten. Bygningen har i en periode været delt i to selvstændige beboelsesejendomme.

Den grundmurede bygning i gården er opført ved midten af dette århundrede.

*Bygningsbeskrivelse:* Grundmuret bygning i ni vinduesfag med teglhængt heltag med halvvalm i begge ender. Over de tre midterste fag en skiferklædt gavlkvist. Over den sorte, pudsede sokkel står bygningen vandskuret og gulmalet, i syd med en hvid, profileret hovedgesims, der fortsætter som et bånd over kvistens fod. I sydfacaden er indgang i midten med en imprægneret dør med fast siderude med råglas. Vest for døren er fire fag vinduer og øst for tre fag, alle er torammede, imprægnerede og med tre ruder i hver ramme. I det østre fag er en imprægneret, tofløjet fyldingsdør med ruder. I gavlkvisten er tre fag vinduer som de ovenfor beskrevne; i gavltrekanten, der er indfattet af et hvidt, profileret bånd, er et rundt





*Von Ostensgade 13-1, nordfacader. (NM 1977).*

- 1917–1951: Styrmd. Jan Adrian Petersen.  
 1951–1953: Fru Alma Math. Petersen.  
 1953–1969: Lærer Elisa Schmidt Petersen.  
 1969– : Uffe og Steen Karlsen.

vindue. På hver side af gavlkvisten er i taget en tagkvist med pudsede flunker og zinkdækket sadeltag med lav rejsning; i hver kvist et torammet vindue med tre ruder i hver ramme. Under taget en zinktagrende. Den vandskurede og gulmalede nordside er to etager høj. I stueetagen er indgang med en fyldingsdør med overvindue. Vest for døren er et fag vinduer som facadens. Den vestre del af nordsiden er skjult bag den nedenfor beskrevne halvtagsbygning. Øst for døren er endnu et torammet vindue med tre ruder i hver ramme samt en stor, udelt vinduesramme. I anden etage er tre torammede vinduer, de to østre med tre ruder i hver ramme, det vestre med to ruder i hver ramme. Over den østre del en altan. I tagryggen er en vandskuret og gulkalket skorsten med sokkel og krone. I østgavlen et vindue som sydfacadens vinduer, i anden etage et lignende fag. Den søndre del af gavlen er skjult bag den nedenfor beskrevne tilbygning. Ad en udvendig trappe er opgang til anden etage, hvortil indgang med en fyldingsdør.

*Von Ostensgade 6, gavlkvist i syd. (NM 1977).*



I tilbygning til hovedbygningen mod nordvest er en grundmuret halvtagssidebygning med paptag. I østfacaden er indgang med en fyldingsdør, nord for denne er et torammet vindue med tre ruder i hver ramme. Under taget en plastictagrende.

I tilbygning til hovedbygningens østgavl, men noget forskudt mod syd i forhold til denne, en grundmuret, gulmalet bygning med fladt tag. I bygningens nordside er indgang med en fyldingsdør med overvindue, desuden et torammet vindue med tre ruder i hver ramme. I sydfacaden er to torammede vinduer med tre ruder i hver ramme. På bygningens tag en altan.

Mod nordøst i haven er en grundmuret halvtagsbygning med bølgeeternittag med høj skorstenspipe. I vestfacaden er to firrude vinduesrammer og mellem dem to indgangsdøre, henholdsvis en revledør og en fyldingsdør.

*Bygningshistorie:* I 1842 nedbrændte de på grunden liggende 1700-talsbygninger: en hovedbygning i ti bindingsværksfag med lerklinede vægge og stråtag og langs grundens vestskel en staldlænge af samme bygningsmåde. Umiddelbart efter branden tilkøbte Christen Andersen Broder sig brandtomten med tilhørende erstatning, men fik af byen anvist byggeplads på fælled, se Nyby 13. I 1846 solgte byen så grunden i Von Ostensgade på auktion til skibskaptajn Dirk Carlsen Jans, der lod den nuværende bygning opføre. Huset blev indtegnet til brandforsikring i 1854, hvor det stod i grundmur inddelt i 12 fag og med tegltag, hvori en skiferdækket kvist over tre fag til gaden. Tagrenderne var af zink på sydsiden, af træ på nordsiden. Huset var indrettet til beboelse med indgang fra syd til en forstue og fra baggården til et brænderum i det nordvestlige hjørne af huset. Anden etage mod nord er påbygget i 1935. Tagkvistene er påbygget i midten af dette århundrede. Vinduerne er udskiftet i 1970'erne.

Tilbygningen i vest er opført i 1971.

Den grundmurede bygning øst herfor, på matr.nr. 101, er opført i 1926 som butikslokale. Da med indgang i midten og et butiksvindue på hver side. Bygningen har fået sin nuværende skikkelse i 1970'erne.

Halvtagsbygningen i nordøst er formentlig opført omkring 1900. Bygningen var i 1917 indrettet til brændehus, senere tillige som vaskehus.

VON OSTENSGADE 7,  
matr.nr. 108.

*Fredet i klasse B.*

- 1842 Matros Ole Osmond(sen)  
-ca. 1875: og dennes enke.  
Ca. 1875 Detailhdl. Ernst Rasmus-  
-1892: sen Terp.  
1892-1901: Skibsfør. Louis Rosenkold.  
1901-1927: Skomager Viggo Carl Cril-  
lesen og dennes enke Thora  
Math. Christiane Crille-  
sen.  
1927-1928: Maskinarb. Edv. Harald  
Aagesen Egstrup.  
1928-1933: Gasværksarb. Rudolf Alfr.  
Hansen.  
1933-1957: Fru Ludovica Benning  
Hansen, enke efter oven-  
stående.  
1957-1972: Cigarmager Thorkild Ru-  
dolf Ludv. Hansen.  
1972-1975: Brandmd. Bent Jørgensen.  
1975- : Fru Ruth Lunge.

*Bygningsbeskrivelse:* Grundmuret bygning med teglhængt heltag. Over den sorte, pudsede og murede sokkel står bygningen palæpudset og gulmalet med hvid, afrappet hovedgesims. Fra Von Ostensgade er indgang i det vestre fag med en grønmalet fyldingsdør med rude. Øst for døren er to torammede vinduer (18½"×43½") med tre ruder i hver ramme, vandnæser, klinkesålbænke samt stabler til skodder. I nordre tagflade er en bred tagkvist med zinkklædte flunker og fladt paptag. I kvisten et femrammet vindue med tre ruder i hver ramme. I tagfladen i øvrigt et jerntagvindue. Sydfacaden er synlig i de to østre fag, hvori to torammede vinduer (17"×42") med tre ruder i hver ramme og stabler til skodder. Den vestre del af facaden er skjult bag den nedenfor beskrevne sidebygning. Under taget en plastictagrende. I søndre tagflade et ovenlysvindue. Den vestre undergavl er skjult af en garagebygning på nabogrunden; i gavltrekanter herover er et torammet vindue med tre ruder i hver ramme.

I tilbygning til hovedbygningen i sydvest en grundmuret halvtagsbygning med tagpap. Bygningen er glatpudset og gulmalet. I østfacaden et torammet vindue med tre ruder i hver ramme og skifersålbænk; desuden indgang med en glasdør. Bygningen er udnyttet til beboelse og står i forbindelse med hovedbygningen.

*Bygningshistorie:* Ved branden 1842 nedbrændte et ældre hus, beliggende på denne grund. Til erstatning herfor lod matros Ole Osmondsen opføre den nuværende bygning, der stod færdig allerede samme efterår. Huset er opført i grundmur med tegltag og inddelt i fem fag, med engelske vinduer og indgang fra gaden med fyldingsdør. I 1876 nævnes fire fag vinduer med store ruder og to fag med små ruder; foruden fyldingsdøren til gaden var der tillige en dør mod gården. Størstedelen af huset var da indrettet til butik. På samme tidspunkt nævnes en kvist i tagets nordside; denne har dog ingen forbindelse med den nuværende kvist, der er påbygget i dette århundrede. Bygningen palæpudsedes i 1940'erne. Skorstenen fjernedes i 1972.

Tilbygningen i syd er opført i 1972.

VON OSTENSGADE 8,  
matr.nr. 102.

*Fredet i klasse B.*

*Bygningsbeskrivelse:* Grundmuret bygning med teglhængt heltag, i syd en forstuekvist. Over den sorte, murede sokkel står bygningen vandskuret og gulkalket med hvid, afrappet hovedgesims, der brydes af kvisten. Fra



- 1839–1858: Skipper og byforst. Niels Andersen Tækker.  
 1858–1868: Ekstralods Theis Palmsen Palm.  
 1868–1893: Jan Palmsen Friis.  
 1893–1943: Fisker Jan Theisen Schmidt.  
 1943– : Edv. Schmidt.

Von Ostensgade 8, sydfacade. (NM 1978).



#### VON OSTENSGADE 9,

matr.nr. 109.

*Fredet i klasse B.*

- 1827–1858: Jan Petersen Jans og dennes enke Trein Cornelisdatter eller Trein Crilles Pedersdatter.  
 1858–1918: Adrian Palmsen Friis.  
 1918–1930: Skibsfør. Thorv. Adrian Friis.  
 1930–1960: Fru Margr. Hansigne Passer, f. Kindler.  
 1960–1977: Holger Corn. Jensen.  
 1977– : Theis Passer Jensen.

Von Ostensgade er indgang med en gråmalet fyldingsdør, i kvisten herover er et torammet vindue med skifersålbænk; på kvistens flunker en lille, hvid, aftrappet gesims. Øst for døren er to torammede vinduer med vandnæser, skifersålbænke og stabler til skodder; vest for døren er halvandet fag af samme udseende, det halve fag, placeret umiddelbart ved siden af døren, er dog uden sålbænk og stabler. Vinduerne er malet lysegrå. I søndre tagflade et jerntagvindue. I tagryggen en skorsten med sokkel og krone, vandskuret og gulkalket. I nordfacaden er indgang med en fyldingsdør, vest for denne er en vinduesramme med skifersålbænk. Øst for døren er to torammede vinduer, ligeledes med skifersålbænk. I tagryggen et jerntagvindue. Alle vinduer er malet lysegrå, hver ramme måler 18"×35" og har tre ruder. Østgavlen er delvis skjult af en halvtagsbygning på naboens grund; gavlen er i øvrigt uden muråbninger. I vestre undergavl er et vinduesfag som facadens, med vandnæse og skifersålbænk; i gavltrekanter herover et lignende fag med skifersålbænk.

Mod vest i gården en halvtagsbræddebygning med paptag. Til bygningen, der er malet lysegrå, er indgang med en glat revledør. I sydsiden et torammet vindue med to ruder i hver ramme, i øst et trerudet vindue og i nord en udelt vinduesramme.

Syd for ovennævnte er en lignende, men mindre halvtagsbræddebygning.

Til Von Ostensgade et gråmalet plankeværk af lodrette planker, med låge.

*Bygningshistorie:* Bygningen er opført efter branden i 1842 for skipper Niels Andersen Tækker. Det nye hus opførtes ud til gaden, mens det nedbrændte hus, en lerklinet, stråttækt bindingsværksbygning, havde ligget tilbagetrukket på grunden på linie med de øvrige huse på gadens nordside. Det nye hus opførtes helt i grundmur, inddelt i seks fag og med tegltag. Fra gaden var, med en fyldingsdør, indgang til en forstue. Huset var, med undtagelse af loftet, indrettet til beboelse samt materialskur og staldrum for en ko. Endvidere var udgang til gården fra køkkenet i forstuens forlængelse. For vinduerne var 3½ fag skodder. Kvisten over indgangsdøren var forsynet med to lemme. Bygningen er formentlig indrettet helt til beboelse kort efter midten af forrige århundrede. Rimeligvis er det en sådan ændret indretning, der ligger til grund for en stigning i vurderingssummen på 50 % i 1858. Bygningen havde oprindelig smårudede vinduer, som omkring midten af dette århundrede er udskiftet med de nuværende. Omkring dette tidspunkt er der også isat vindue i kvisten, og gadedøren er udskiftet.

Bræddebygningerne i gården er formentlig opført i forrige århundrede. I 1858 nævnes to lignende, men teglhængte bygninger, indrettet til henholdsvis brænde- og materialhus og lokum.

*Bygningsbeskrivelse:* Grundmuret bygning med teglhængt heltag. Mod nord er en muret gavlkvist over to fag. Over den sorte, glatpudsede sokkel står bygningen palæpudset og gulmalet med hvid, aftrappet hovedgesims, der brydes af gavlkvisten. Fra Von Ostensgade er indgang med en tofløjet, grønmalet fyldingsdør med overvindue. Vest for døren er to torammede vinduer. Øst for døren er 3½ fag; det halve fag placeret umiddelbart ved siden af døren. Samtlige vinduer er grønmaledede med hvidmalede skifersålbænke; hver ramme måler 17"×42" og har tre ruder. Ved samtlige vinduer er stabler og fjedre til skodder. I gavlkvisten, der er placeret over andet og tredje fag fra øst, er to torammede vinduer med tre ruder i hver ramme samt et udelt hanebåndsvindue. I sydfacaden er indgang med en nyere dør med stor glarsrude; over denne en forstuekvist med et torammet vindue med tre ruder i hver ramme. Vest for denne dør er endnu en indgangsdør med glarsrude; længst i vest et torammet





Von Ostensgade 9. Vindue i nordfacade med stabler til skodder og fjeder, som kan udløses indefra, hvorved skodderne springer op. (NM 1978).

VON OSTENSGADE 10,  
matr.nr. 103.

*Fredet i klasse B.*

- Ca. 1820 Vægter John Christen(sen)  
–1849: Greis.  
1849–1868: Marchen Jan Hansen Bro-  
dersdatter, enke efter  
ovennævnte.  
1868–1902: Tømrer Christen Johnsen  
Greis(en).  
1902–1937: Fisker Peter Andersen  
Schwartz og dennes enke  
Trine Peter Schwartz, f.  
Schmidt.  
1937–1950: Insp. Carl Johan Rander  
og fru Marie Peder Rander,  
f. Schmidt.  
1950–1953: Skomager Thorv. M.  
Nielsen.  
1953–1975: Maskinarb. Bjarne Saxfelt.  
1975– : Kai Michelsen og Birgitte  
Svendsen.

vindue med tre ruder i hver ramme. Øst for dørene er 2½ fag vinduer af samme udseende. Under vinduerne er klinkesålbænke. Såvel døre som vinduer er imprægnerede. I tagfladen er to murede, teglhængte heltagskviste med hvide, aftrappede gesimser på flunkerne. I hver kvist et trerammet vindue med tre ruder i hver ramme. Under taget en hvidmalet zinktagrende. I tagryggen en skorsten i gule sten med sokkel og krone.

Mod sydøst i gården er en grundmuret halvtagsbygning med paptag. I vestfacaden er indgang med en glat dør, syd for døren et torammet vindue med to ruder i hver ramme.

*Bygningshistorie:* Huset er opført efter branden i 1842, hvor de ældre på grunden stående bygninger nedbrændte. Det nye hus, der stod færdigt i december måned samme år, var opført helt i grundmur med teglhængt heltag. Fra gaden var indgang til en forstue og køkken med udgang til gården. Bygningen var forsynet med engelske vinduer og fyldingsdøre; for vinduerne til gaden var 5½ fag skodder. Gavlkvisten i nord og forstuekvisten i syd er oprindelige. I 1872 blev bygningen istandsat. Bygningen palæpudsedes i slutningen af 1940'erne. De to tagkviste i syd er opsat i begyndelsen af 1950'erne. Vinduerne samt dørene i sydfacaden er udskiftet indenfor de senere år, hvor bygningen også har fået nyt tegltag.

Den grundmurede halvtagsbygning i gården er opført omkring 1960.

*Bygningsbeskrivelse:* Grundmuret bygning med teglhængt heltag. Over den sorte sokkel af mur og kampesten står bygningen vandskuret og gulmalet med hvid, aftrappet hovedgesims. I sydfacaden er indgang i tredje fag fra øst med en grønmalet fyldingsdør med overvindue. I muren vest for døren er spor af, at indgangspartiet er ændret. Øst for døren er to torammede vinduer og vest for 2½ fag, alle med vandnæser. Vinduerne er malet mørkegrønne, hver ramme måler 15"×38" og har tre ruder. Ved vinduerne er stabler til skodder, dog ikke ved det halve fag, der sidder umiddelbart vest for døren. Under taget en zinktagrende. I søndre tagflade er tre jerntagvinduer. I nordfacaden er to torammede vinduer (15"×38") med tre ruder i hver ramme og vandnæser; mellem disse to fag er to eenrammede vinduer (20"×38") med en tværsporse foroven. Alt træværk er malet mørkegrønt. Den vestre del af nordsiden er skjult af en grundmuret halvtagsbygning på nabogrunden. Under taget en plastictagrende. I nordre tagflade tre jerntagvinduer.

Mod sydvest i gården er en grønmalet halvtagsbygning af stafbrædder med paptag. I øst er indgang med to glatte revledøre. I nord en seksrudet vinduesramme.

Til Von Ostensgade et nyere, grønmalet plankeværk af lodrette planker, heri en låge.

*Bygningshistorie:* En ældre vinkelbygning på grunden nedbrændte i 1842, og i dens sted lod ejeren, vægter John Christen Greis, opføre det nuværende hus, der stod færdigt allerede ved udgangen af august måned samme år. Bygningen er opført i grundmur med tegltag og inddelt i fem fag. Fra gården var indgang med en tofløjet fyldingsdør. Bygningen var indrettet til beboelse med seks fag torammede og to enrammede vinduer, alle med små ruder. I 1879 lod tømrer Christen Johnsen Greis denne bygning gennemgå en hovedreparation og ombygning. Huset udvidedes med et fag mod vest. Størstedelen af vinduerne udskiftedes således, at der nu fandtes seks fag med store ruder, eet fag og to enkelte med små ruder. Bygningen blev nu indrettet til to beboelseslejligheder med hver sin indgang. Bortset fra, at huset i dag kun har een indgang, synes det ydre ikke at være ændret siden.

Halvtagsbygningen i vest er opført i 1879 som brændehus. Bygningen havde da tegltag, som i dette århundrede er udskiftet med tagpap.

VON OSTENSGADE 11,  
matr.nr. 110.*Fredet i klasse B.*

- 1842-? : Skibstømr. Jan Olsen  
Holte og dennes enke.  
?-1878 Høkerske Cecilie Jan Hol-  
-1896: te.  
1896-1931: Høkerske Inger Rasmine  
Hansen.  
1931-1967: Fyrskibsmatros Alfr. Hen-  
rik Schink.  
1967- : Tømrer Jørg. Schink.

*Bygningsbeskrivelse:* Grundmuret bygning med heltag med bølgeeternit. I nordsiden en forstuekvist. Over den sorte, glatpudsede sokkel står nordfacaden palæpudset og gulmalet med hvid, aftrappet hovedgesims, der brydes af forstuekvisten. På kvistens flunker en lignende gesims. Fra Von Ostensgade er indgang med en fyldingsdør med høje råglasruder, i kvisten herover et torammet vindue med to ruder i hver ramme. Til døren er opgang med to stentrin. På hver side af døren er to torammede vinduer (16½"×48") med tværsprosse foroven. Vinduerne er uregelmæssigt placeret. Dør og vinduer er malet lysegrønne. Under taget en lysegrøn zinktagrende. I tagryggen en skorsten i blank mur med sokkel og krone. Sydfacaden er vandskuret og gulmalet med hvid, aftrappet hovedgesims. Fra gården er indgang med en glat dør med rude. Vest for døren er eet fag og øst for halvandet fag som nordfacadens vinduer. Mellem de sidste er en lille, nyere, tophængt vinduesramme med råglasrude. Den østre del af facaden er skjult af den nedenfor beskrevne halvtagsbygning. Under taget en grønmalet zinktagrende. I tagfladen to jerntagvinduer.

Mod øst i gården en nyere, grundmuret halvtagsbygning, hvortil indgang med en dør med stor rude. I bygningen en høj skorstenspipe i gule sten.

*Bygningshistorie:* Bygningen er opført i 1842 for Jan Olsen Holte, efter at et grundmuret, stråttækt 1700-tals hus, beliggende på dette sted, ved branden i maj samme år var nedbrændt til grunden. Huset opførtes i løbet af sommeren og efteråret 1842. Bygningen var, som det gamle hus, inddelt i otte fag, men nu teglhængt. Fra gaden var indgang til en forstue og køkken med udgang til gården, begge med fyldingsdøre; over indgangen fra gaden var en forstuekvist. Bygningen havde ved opførelsen torammede vinduer med seks ruder i hver ramme, formentlig udskiftet med de nuværende ved århundredskiftet. I 1870'erne indrettedes en mindre købmandsbutik med tilhørende pakrum i den østre del af bygningen. Til butikken var indgang i det østre fag med glat dør. Butikken er nedlagt i 1920'erne. Bygningen palæpudsedes i midten af dette århundrede, og omkring 1960 udskiftedes det oprindelige tegltag med eternit.

Den grundmurede bygning i gården er opført i 1960'erne.

VON OSTENSGADE 12  
se Slippen 3.VON OSTENSGADE 13,  
matr.nr. 111.*Fredet i klasse B.*

- 1825-1858: Skipper og byforst. Niels  
Andersen Tækker.  
1858-1891: Lods Jan Palmsen Friis og  
dennes enke Ane Friis, f.  
Palm Theisen.  
1891-1928: Skibsfør., senere havnefgd.  
Palm Jansen Friis.  
1928-1938: Typograf Søren Chr. Klar-  
lund.  
1938-1967: Dragør Kommune.  
1967- : Læge Poul Henn. Dich.

*Bygningsbeskrivelse:* Grundmuret bygning med teglhængt heltag. I nordsiden er en gavlkvist over to fag. Over den sorte sokkel af tilhugne granitsten står bygningen vandskuret og gulkalket. Under taget en hvid, aftrappet hovedgesims, der fortsætter over kvistens fod, afdækket med tagsten. Fra Von Ostensgade er indgang med en tofløjet fyldingsdør, hvorover et firrudet, kurvehanksbuget vindue. Til døren er opgang ad en stentrapp på tre trin. Vest for døren er tre torammede vinduer (18"×42"), ved det vestre af disse er spor efter en tidligere dør. Øst for døren er 2½ fag vinduer med samme rammemål, ved disse fag er stabler til skodder. Det halve fag er placeret umiddelbart øst for indgangsdøren, dette og det østre fag er forsynet med vandnæser. I gavlkvisten over de to østre fag er to torammede vinduer samt et udelt hanebåndsvindue. I sydfacaden er indgang i midten med en tofløjet fyldingsdør med ruder foroven, herover en muret, teglhængt gavlkvist, hvori et torammet vindue. På hver side af døren er to fag torammede vinduer (18"×42"); ved de to østre fag er vandnæser og stabler til skodder. I søndre tagflade er tre ovenlysvinduer. I tagryggen en vandskuret og gulkalket skorsten med sokkel og krone. Alt træværk er malet mørkegrønt, i hver vinduesramme er tre ruder.

Mod sydvest i haven en sorttjæret halvtagsbræddebygning med paptag. Hertil indgang i nordgavlen.

Mod øst i haven et lysthus af grønmalet tømmer, heltag med tagpap og lav rejsning. Indgang fra vest med en tofløjet dør med ruder.

VON OSTENSGADE 14  
se Slippen 4.

VON OSTENSGADE 15  
se Jens Eyberts Plads 1.

VON OSTENSGADE 16  
se Strandgade 13.

VON OSTENSGADE 17  
se Jens Eyberts Plads 2.

VON OSTENSGADE 18  
se Strandgade 15.

VON OSTENSGADE 19/  
JENS EYBERTS PLADS 4,  
matr.nr. 185.

?–1817 Skipper Jacob Jacobsen  
–1864: Fynboe og dennes enke  
Grith Jan Cornelius.  
1864–1885: Ranu Jacob Jacobs.  
1885–1907: Haagen Nic. Glad.  
1907–1959: Chr. Peter Glad.  
1959– : Tømrer Bent Borg.

Von Ostensgade 20-22, sydfacader. (NM 1977).



VON OSTENSGADE 20,  
matr.nr. 177.

*Bygningshistorie:* Huset er opført i 1842 for skipper Niels Andersen Tækker i stedet for det ved branden dette år nedbrændte grundmurede 1700-tals hus. Det nye hus stod færdigt allerede i august samme år, inddelt i ni grundmurede fag med tegtag. I den første beskrivelse af det nye hus fra 1842 nævnes kun indgang fra gården, den dobbelte dør til gaden nævnes 1878; det må dog formodes, at der fra opførelsen har været adgang fra gaden. Heller ikke gavlkvisten i husets nordside nævnes i den ældste beskrivelse, det omtales dog, at der er indrettet et værelse på loftet mod øst. Ved en omvurdering i 1858 steg vurderingssummen væsentligt; da denne vurderingsforretning imidlertid ikke er bevaret, er det ikke muligt at finde årsagerne til denne stigning. Huset havde i 1878 13 fag vinduer samt to halv fag, alle med store ruder; endvidere fire jerntagvinduer. En del af loftet var indrettet til beboelse. I 1928 indrettedes et bogtrykkeri i ejendommen. Ti år senere erhvervedes bygningen af Dragør Kommune, der lod indrette bibliotek. I 1967 er ejendommen atter overgået til privat beboelse. Ved denne lejlighed flyttedes indgangen i sydfacaden fra det vestre fag til den nuværende placering, hvor der tidligere havde været vindue. I stedet isattes et vindue i vestfaget. Ovenlysvinduerne isattes i samme forbindelse.

Lysthuset er opført i slutningen af 1960'erne, medens halvtagsbygningen i vest er noget ældre.

*Bygningsbeskrivelse:* Grundmuret bygning med heltag med eternitplader. Bygningen hviler på en sort sokkel af mur og kampesten, hvorover nordfacaden står vandskuret og gulmalet med hvid sugfjæl. Fra gaden er indgang med en nyere, glat dør; på hver side heraf er to torammede vinduer (16½"×38") med tre ruder i hver ramme og fladbuestik. Under taget en zinktagrende. I tagryggen en gulmalet skorsten med sokkel og krone. Sydfacaden står ligeledes vandskuret og gulmalet, medens sugfjælen her er sort. For indgangen er en nyere halvdør; øst for denne er to torammede vinduer med tre ruder i hver ramme, fladbuestik og skifersålbænke. Vest for døren er 3½ lignende fag, det halve fag er anbragt nærmest døren. Under taget en zinktagrende. I tagfladen er to tagkviste med sadeltag med lav rejsning, på taget er tagpap, medens slunkerne er beklædt med eternitplader. I hver kvist er et torammet vindue med tre ruder i hver ramme. I tagfladen to ovenlys. Alt træværk er malet grønt.

Den østre del af forhusets sydfacade er skjult af en grundmuret gasbetonbygning med fladt tag. I vestfacaden er indgang med en halvdør med rude i den øverste del. Nord for døren er et torammet vindue med tre ruder i hver ramme.

Til ejendommen er endvidere adgang gennem en slippe langs nordsiden af Jens Eyberts Plads 6.

*Bygningshistorie:* Bygningen har fået sit nuværende udseende ved ombygninger af et stråttækt bindingsværkshus, formentlig opført i 1700-tallet. Da bygningen i 1817 blev indtegnet til brandforsikring, bestod den af ni fag bindingsværk med blandingstømmer; tavlene var dels udmurede, dels lerklinede. I 1840 stod bygningen uændret. I løbet af sidste halvdel af forrige århundrede omsattes størstedelen af bindingsværket til grundmur, således at kun seks alen stadig stod i bindingsværk med lerklinede tavler i 1907. Denne sidste rest af bindingsværk omsattes i 1920'erne til grundmur. Stråttaget er udskiftet med det nuværende eternittag i midten af dette århundrede. Den østre af de to tagkviste er formentlig opsat samtidig hermed, medens den vestre er fra 1970'erne.

Sidebygningen i øst er opført i 1977.

*Bygningsbeskrivelse:* Grundmuret bygning med teglhængt heltag. Over den høje, sorte, pudsede sokkel står sydfacaden stænkpudset og gulkalket med



- 1889–1933: Lods Jan Olsen Borg og dennes enke Zire Christian Møller.  
 1933–1950: Enkefru Anna Marie Svendsen, f. Præst.  
 1950–1960: Civ.ing. Henn. Svendsen.  
 1960–1976: Fru Oda Svendsen.  
 1976–1977: Knud Svendsen.  
 1977– : Fru Lisbeth Larsen, f. Svendsen.

hvid, aftrappet hovedgesims. Fra gaden er ad tre granittrin opgang til en glat, lakeret dør med fladbuestik og overvindue. Vest for døren er to fag vinduer med lod- og tværpost samt tværsporse i underrammerne; under vinduerne er skifersålbænke. Om såvel dør som vinduer er hvide, pudse indfatninger; facaden indrammes af kvaderlisener. Under taget en zinktagrende, i tagfladen et jerntagvindue. I tagryggen en pudset og gulkalket skorsten med sokkel, krone og hætte. Nordsiden er glatpudset og gulkalket med hvid, aftrappet hovedgesims. Kun eet fag er synligt, idet resten er skjult af de nedenfor beskrevne bygninger. I det synlige fag er et torammet vindue med tre ruder i hver ramme, fladbuestik og skifersålbænk. I tagfladen et ovenlysvindue. Den frie vestgavl står glatpudset og gulkalket. Heri er to fag vinduer som nordfacadens, i gavltrekanten to lignende, men mindre fag samt et torudet hanebåndsvindue. I taget til naboen i øst en brandkam. Alle vinduer er malet røde og hvide.

Til hovedbygningens nordside er i vest tilbygget en lille, grundmuret sidebygning med teglhængt heltag, glatpudset og gulkalket med hvid, aftrappet hovedgesims. I vestsiden er et vinduesfag som vinduerne i hovedbygningens vestgavl. Under taget en zinktagrende. I østsiden er et halvt vinduesfag bestående af en udelt vinduesramme med råglasrude. I nordgavlen er indgang med en glat dør. I tagryggen mod nord en høj skorstenspipe.

Den østre del af hovedbygningens nordside er skjult af en lille halvtagsbræddebygning med tegltag. Vest for huset afgrænses en lille have af et gulmalet stakit på kampestenssokkel.

*Bygningshistorie:* Bygningen er opført i 1889 for lods Jan Olsen Borg. Bygningen var da indrettet til beboelse og brændehus, på loftet var indrettet et kammer. Bygningens ydre er ikke ændret væsentligt siden.

Sidehuset er opført i begyndelsen af dette århundrede som køkken og vaskehus.

#### VON OSTENSGADE 21 se Skipperstræde 1.

#### VON OSTENSGADE 22, matr.nr. 178.

- 1878–1917: Mur.mest. Jens Henrik Dahl.  
 1917–1968: Bådebygger Alfr. Corn. Jans.  
 1968–1971: Anne-Mette Nielsen.  
 1971– : Repr. Hans Elling Helmersen.

*Bygningsbeskrivelse:* Grundmuret bygning med teglhængt heltag. Bygningen hviler på en sokkel af tilhugne granitsten, soklen er sort og pudset et stykke op over granitstenene. Over soklen står nord- og sydfacaderne glatpudsede og gulmalede med en hvid plattehovedgesims. Fra gaden er indgang med en tofløjet fyldingsdør med overvindue; til døren er opgang ad en stentrappé på tre trin. Øst for døren er tre fag vinduer med lod- og tværpost samt to tværsporsere i underrammerne, herunder skifersålbænke. Over såvel dør som vinduer er fladbuestik. Under taget en zinktagrende. I tagfladen er to nyere zinkdækkede tagkviste med fladt tag, i hver kvist et torammet vindue med tre ruder i hver ramme. I tagryggen en gulkalket skorsten med sokkel og krone. I nordfacaden er indgang med en fyldingsdør, og øst herfor er to fag vinduer som de søndre; det østre fag er skjult bag den nedenfor beskrevne sidebygning. Østgavlen står i blank mur, i gavltrekanten er to torammede vinduer med tre ruder i hver ramme. Alt træværk er malet mørkegrønt.

Tilbygget hovedbygningens nordside mod øst er en grundmuret sidebygning med teglhængt heltag. Vestfacaden står glatpudset og gulmalet, østsiden i blank mur i gule sten med en aftrappet hovedgesims. I vestre tagflade ved kip en skorsten.

*Bygningshistorie:* I 1878 købte murermeister Jens Dahl et ældre hus, beliggende på dette sted; han lod straks huset nedrive og den nuværende bygning opføre. De to tagkviste er påbygget i 1970'erne, hvor bygningen blev istandsat.

Den lille sidebygning er opført samtidig med hovedbygningen som brændehus. I 1970'erne er bygningen ombygget og udvidet mod nord. Ved denne ombygning forsynedes huset også med skorsten.

#### VON OSTENSGADE 23 se Skipperstræde 2.

VON OSTENSGADE 24,  
matr.nr. 179b.

- 1793–1827: Tømmermand Peter Theisen Juncker og dennes enke Bodil Mogensdatter.  
1827–1869: Styrmd. Jan Petersen Juncker d. Yngre og dennes enke.  
1869–1875: Peter Jansen Juncker.  
1875–1930: Barber Carl Fr. Vilh. Hendriksen.  
1930– : Martha Andrea Nathalie Thyregod, f. Hendriksen.

*Bygningsbeskrivelse:* Grundmuret bygning med teglhængt heltag. Over den sorte, murede og pudsede sokkel står facaderne vandskurede og gulkalkede, i syd med hvid aftrappet hovedgesims af træ, i nord en hvid sugfjæl. I sydfacaden er ad to stentrin opgang til en tofløjet fyldingsdør. Øst for denne er een vinduesramme, vest for et torammet vindue med vandnæse. Den vestre del af facaden er skjult bag den nedenfor beskrevne bygning. I taget er en papklædt tagkvist med sadeltag med lav rejsning; heri et trerammet vindue. I vestgavlen er et trerammet vindue samt et halvt vinduesfag bestående af een ramme; i overgavlen to vinduesrammer. I nordfacaden er et trerammet vindue og vest herfor to torammede. Alle vinduer, såvel her som i syd og vest, er malet grønne og lysegrå, i hver ramme er tre ruder.

Den vestre del af hovedbygningens nordside er skjult af en grundmuret halvtagsbygning med paptag. Hertil er indgang med en dør med ruder, desuden et torammet vindue med tre ruder i hver ramme. I taget en skorsten. Til denne bygning er desuden indgang fra en slippe langs grundens vestskele.

Sammenbygget med hovedbygningen i syd en grundmuret bygning med teglhængt heltag. Over den sorte, murede sokkel står bygningen vandskuret og gulmalet med hvid, aftrappet hovedgesims. I sydgavlen til gaden er to torammede vinduer med tværsprosse foroven og fladbuestik. I overgavlen er en ramme med to ruder. Der er ingen åbninger i muren, hverken i øst- eller vestsiden, men i vest er en indmuret stabel.

Til Von Ostensgade afgrænses grunden af et lysegråt stakit på støbte stolper; heri en låge.

*Bygningshistorie:* Bygningen udgør den vestre del af en større ejendom opført før 1797, hvor den stod helt i bindingsværk med udmurede tavler i syd og lerklinede i nord; huset var stråttækt og inddelt i otte eller ni fag, alle indrettede til beboelse. I fjerde fag fra vest var indgang med en flammeret halvdør; af de syv vinduesfag var i al fald de tre fag med engelske rammer. I løbet af 1800-tallet omsattes en del af bygningen i grundmur. I 1869 udskiltes så de fire østre fag som en selvstændig ejendom, se Von Ostensgade 26. De resterende fem fag blev istandsat og stod i 1873 dels i grundmur og dels i bindingsværk med murede tavler af brændte sten. Bygningen havde stråtag og bræddegavl. Huset var, med undtagelse af loftet, der stod i forbindelse med loftet over den fraskilte østre del, indrettet til beboelse; for indgangen var nu en glat dør og i bygningen var tre fag vinduer med store ruder og to fag med små ruder. Inden 1918 var huset helt omsat i grundmur, og i 1932 udskiftedes det oprindelige stråtag med tegl.

Tilbygningen i syd er opført 1869 i grundmur med tegltag. Bygningen var da indrettet til butik med en dobbelt fyldingsdør og tre fag vinduer med store ruder.

Tilbygningen i nord er opført 1931 som vaske- og brændehus.

VON OSTENSGADE 25  
se Lodsstræde 1.

VON OSTENSGADE 26,  
matr.nr. 179a.

- Indtil 1869: Som Von Ostensgade 24.  
1869–1905: Marchen Jan Junckers.  
1905–1916: Snedker Jens Niels Jepsen.  
1916–1929: Fisker Ole Madsen.  
1929–1972: Syerske Else Kirstine Madsen, senere gift Knudsen.  
1972– : Fru Hanne Richter Olsen.

*Bygningsbeskrivelse:* Grundmuret bygning med stråtag med kragtræer. Over den sorte, murede og pudsede sokkel står sydfacaden glatpudset og gulkalket med hvid hovedgesims af træ. Til bygningen er indgang med en fyldingsdør med ruder i den øverste del og fladbuestik. Øst herfor er en nyere, lille, tophængt ramme med råglasrude. Vest for indgangen er to torammede vinduer (17½"×44") med tværsprosse foroven, fladbuestik og skifersålbænke. Nordfacaden står vandskuret og gulkalket med hvid sugfjæl. I denne side er indgang med en fyldingsdør med ruder. Øst for døren er et halvt vinduesfag, bestående af en ramme med tre ruder. Vest for døren er et torammet vindue (16"×44") ligeledes med tre ruder i hver ramme. Ved tagskægget er en række tagsten på begge sider og under taget, ligeledes til begge sider, en grønmalet tagrende. I søndre tagflade er

Von Ostensgade 24 og 26, sydfacader. (NM 1977).



en papklædt tagkvist med sadeltag med lav rejsning; heri et trerammed vindue med tværsprosse i den øverste del. Desuden to jerntagvinduer. I tagryggen en vandskuret, gulkalket skorsten med sokkel og krone. Alt træværk er malet mørkegrønt. Bygningen har samme højde og gesims som Von Ostensgade 24.

I gården i øst en halvtagsbræddebygning med en glat dør og et torammet vindue med tre ruder i hver ramme. Tagpap og plastictagrende.

Til gaden et grønt stakit med låge.

*Bygningshistorie:* Bygningen har fået sit nuværende udseende i begyndelsen af dette århundrede ved ombygning af en ældre ejendom. I 1869 deltes en større 1700-tals ejendom i to dele, hvoraf de fire østre fag kom til at udgøre Von Ostensgade 26; for ejendommens historie før delingen se Von Ostensgade 24. De fire fag blev underkastet en hovedreparation og stod derefter, i 1873, i fire fag bindingsværk med fyrretømmer og murede tavler af brændte sten, medens det oprindelige bindingsværk formentlig har bestået af egestolper. Bygningen hvilede på et kampestensfundament. Huset var indrettet til beboelse, for indgangen var en fyldingsdør, af de fem fag vinduer var tre fag med store ruder og to fag med små ruder. I stråtaget var et jerntagvindue. I 1905 var huset helt omsat i grundmur, de nuværende vinduer er formentlig isat ved samme lejlighed. Tagkvisten er påbygget nogle år senere.

Bræddebygningen i øst er formentlig opført omkring århundredskiftet.

VON OSTENSGADE 27/  
LODSSTRÆDE 2,  
matr.nr. 250a-b.

Matr.nr. 250a:

- ?-1796 Skipper Dirch Dirchsen
- 1812: Jans.
- 1812-1837: Skipper Anders Dirchsen Bager.
- 1837-1871: Lods Isbrandt Pedersen Schmidt.
- 1871-1914: Skipper Jens Jansen Jans og dennes enke Marchen Jans.
- 1914-1923: Snedker Niels Jensen Jepsen og dennes enke Trein Isbrandt Schmidts.
- 1923-1926: Kontorist Otto Mørch Jepsen.

*Bygningsbeskrivelse:* Grundmuret, øst-vestvendt bygning med stråtag med kragtræer. Over den sorte kampestensokkel står nordfacaden pudset og gulkalket med hvid, aftrappet hovedgesims. Fra gaden er indgang med en fyldingsdør med to høje råglasruder samt overvindue. Vest for døren er tre torammede vinduer (17"×41") med fladbuestik. Den vestre del af bygningen adskiller sig tydeligt fra den østre. Hovedgesimsen har her samme profil som i den østre del, men er af træ. I denne del er et torammet vindue (17"×47"). I tagfladen er, over den østre del, et jerntagvindue; ved tagskægget en række tagsten. I tagryggen en gulkalket skorsten med sokkel og krone. Sydfacaden har muret sokkel og vandskuret, gulkalket facade. Over den østre del af bygningen er en muret frontkvist. For indgangen er en fyldingsdør med ruder og overvindue, over døren en lille, konsolbåren baldakin. Øst for indgangen er et halvt vinduesfag, bestående af en trerudet ramme med fladbuestik. Vest for døren er to lignende fag. Vest herfor er endnu et fag af lignende udseende, men anbragt uregelmæssigt i forhold til de andre. Over denne vestre del af bygningen er en hvid sugfjæl. I frontkvisten er to vinduer som facadens øvrige.



1926–1935: Lods Martin Jacob Løber.  
 1935–1975: Fisker Edv. Martin Weichardt.  
 1975– : Fru Gertrud Marie Weichardt.

Matr.nr. 250b:

Indtil 1871: Som matr.nr. 250a.

1871–1885: Leudu Isbrandt Schmidts, Gerte Isbrandt Schmidts og Trein Isbrandt Schmidts.

1885–1923: Snedker Niels Jensen Jensen og dennes enke Trein Isbrandt Schmidts.

Derefter som matr.nr. 250a.

Under kvistens tag er en hvid, muret plattegesims samt en zinktagrende. I vestgavlen til Lodsstræde er tre torammede vinduer (17"×41") med fladbuestik; i gavltrekanten to lignende fag, et firrudet hanebåndsvindue samt vindskede. I samtlige vinduesrammer er tre ruder. Alt træværk er malet brunt.

Sammenbygget med ovenstående mod syd er endnu en grundmuret, stråttækt bygning beliggende ud til Lodsstræde. Over den sorte sokkel står bygningen vandskuret og gulkalket med hvid, afrappet hovedgesims i træ. Fra Lodsstræde er ad en trappe med tre granittrin opgang til en tofløjet fyldingsdør. Syd for døren er en smal, trerudet vinduesramme og syd herfor et dannebrogsvindue. I tagfladen et jerntagvindue. I tagryggen en gulkalket skorsten med sokkel og krone. På rygningen er kragtræer. Bygningen er knap så dyb på den søndre del som på den nordre, hvilket viser sig i østfacaden til gården. I den smalle, søndre del er indgang med en fyldingsdør. Over denne del er et stort tagudhæng, således at taget fortsætter uændret over den nordre del. Ved tagskægget en række tagsten. I den nordre del er en tophængt vinduesramme med to ruder, herunder er spor efter en tidligere døråbning. Nord for dette vindue er en trerudet vinduesramme. I den søndre gavltrekant er et torammet vindue med tre ruder i hver ramme samt et udelt hanebåndsvindue. Alt træværk er malet brunt.

Mod syd i gården står en grundmuret bygning med teglhængt heltag med lav rejsning. Bygningen står vandskuret og gulkalket med hvid, afrappet hovedgesims. I nordfacaden er indgang med en glat dør med rude i, øst herfor er et torammet vindue med tre ruder i hver ramme. Sydsiden og gavlene er uden muråbninger.

Til gården er indgang fra Lodsstræde gennem en smal slippe langs vestfløjens sydgavl; for indgangen en brunmalet låge.

*Bygningshistorie:* Bygningerne har fået deres nuværende udseende ved ombygninger af en 1700-tals bebyggelse, der tillige omfattede nabogrunden i øst.

Den nordre længe af denne ejendom stod i 1796 i ti fag bindingsværk med klinede vægge og stråttækt tag, hvori en kvist med to lemme. Gavlene var murede og i den vestre gavltrekant var anbragt to fag engelske vinduer. Bygningen var indrettet til beboelse med indgang i tredje eller fjerde fag fra vest med en flammeret halvdør. Vinduerne var med engelske rammer med undtagelse af de tre østre fag, der havde blyrammer. Inden 1840 var en del af bygningen blevet omsat i grundmur og en del af bindingsværkets tavl var blevet udmurede. I 1871 deltes ejendommen i tre, hvoraf den østre straks blev nedrevet for at give plads til den nuværende bebyggelse på matr.nr. 250c, Von Ostensgade 29. De to vestre dele er senere atter forenet under samme ejer, men bygningens udseende afspejler stadig, at den en overgang har udgjort to selvstændige ejendomme.

Bygningen på matr.nr. 250b – den østre del af den tilbageværende nordre længe – blev straks efter ejendommens deling kraftigt ombygget, idet »de udvendige mure, bjælker, lofter, gulve, skillerum, vinduer, døre og skorsten« fornyedes. Med undtagelse af taget er der således faktisk tale om et helt nyt hus. Bygningen fremstod nu i fem grundmurede fag med 7½ fag vinduer med store ruder, indrettet til beboelse samt i vest et snedkerværksted. Foruden de to endnu eksisterende indgange til bygningen var der i nordfacaden endnu en fyldingsdør, der førte ind til snedkerværkstedet; spor efter denne dør ses stadig i muren. I tagets nordside var en tagskægskvist med luge i forbindelse med snedkerværkstedet. Denne kvist er fjernet i midten af dette århundrede, men kan stadig spores i taget. Kvisten i sydsiden er påbygget omkring århundredskiftet, formentlig i 1903.

Den vestre del af den nordre længe stod også snart efter ejendommens deling helt i grundmur.

Til den vestre ejendom hørte også længen ud til Lodsstræde. Også denne bygning kan føres tilbage til 1700-tallet.

I 1796 lå denne længe i fire fag egebindingsværk med klinede vægge og stråtag. Den søndre del af bygningen var indrettet til brændehus, hvortil indgang fra gården med en halvdør. Den nordre del var indrettet til spisekammer i forbindelse med beboelsen i den nordre længe. Mellem dette og brændehuset var en portgennemkørsel. Bygningen stod uændret i 1840, men synes at være omsat til grundmur efter ejendommens deling. I al fald stod den helt i grundmur i 1912. På dette tidspunkt var der i denne bygning eller den vestre del af nordlængen indrettet en lille butik.

Den grundmurede bygning i gården er opført i 1871 som brændehus og ikke ændret siden.

VON OSTENSGADE 28,  
matr.nr. 180a.

- ?–1796–? : Skipper Jacob Jacobsen  
Bacher.  
? –1838: Skipper Hans Johansen  
Krøyer.  
1838–1840: Skipper Jacob Corn. Ber-  
telsen.  
1840–1874: Styrmd., senere skibsfør.  
Niels Hansen Svane.  
1874–1896: Lods Henrik Andersen  
Møller.  
1896–1899: Enkefru Marie Holm, f.  
Andersen.  
1899–1905: Mur.mest. Rasmus Peter-  
sen Guldborg, g.m. Marie  
Holm.  
1905–1923: Styrmd. Peter Math. Stef-  
fensen.  
1923–1963: Enkefru Leudo Steffensen.  
1963– : Civ.ing. Jørgen W. Stock-  
holm.

*Bygningsbeskrivelse:* Grundmuret hovedbygning med teglhængt heltag. Sydfacaden står i blank mur i røde sten med bloktandgesims. Til bygningen er indgang med en fyldingsdør med gule råglasruder samt overvindue, ligeledes med gule råglasruder. Øst for denne indgang er to fag vinduer med lod- og tværpost samt tværsporse i underrammerne. I øst er en gennemgang til den nedenfor beskrevne østre sidebygning; for indgangen en fyldingsdør med overvindue. Alle muråbninger er med fladbuestik, dørene er grønne, vinduerne hvide. Den vestre del af sydfacaden er skjult af den nedenfor beskrevne bygning. I tagfladen er en teglhængt taskekvist med tre torammede vinduer med to ruder i hver ramme. I tagryggen en skorsten i røde sten med hætte. Nordfacaden står glatpudset og gulmalet med aftrappet hovedgesims. Over de to vestre fag er en teglhængt gavlkvist. Til bygningen er indgang med en halvdør med rude i den øverste del, øst herfor er et torammet vindue (16"×39") med tre ruder i hver ramme, fladbuestik og støbt sålbænk. Vest for døren et tilsvarende fag, men placeret lavere; i gavlkvisten herover er to lignende fag, i gavltrekanter et tilsvarende, men mindre fag. Under taget en aftrappet hovedgesims, i tagfladen et lille ovenlysvindue. Den østre del af facaden er skjult af den nedenfor beskrevne tilbygning.

Syd for den ovenfor beskrevne bygning ligger endnu en grundmuret bygning i to etager med teglhængt heltag. Bygningen hviler på en sort kampestenssokkel. I østfacaden er indgang med en glat, grønmalet dør med stor rude, nord for denne et torammet vindue med tre ruder i hver ramme, i anden etage er et tilsvarende fag, begge hvidmalede. Under taget en zinktagrende. Vestfacaden står hvidkalket, i tagfladen et ovenlysvindue. I sydgavlen til Von Ostensgade er i hver etage et torammet vindue med tre ruder i hver ramme, i gavltrekanter et torammet vindue med to ruder i hver ramme.

På nordsiden af den eenetages hovedbygning er i øst tilbygget en grundmuret halvtagsbygning med paptag. Over den sorte, murede sokkel står bygningen gulmalet med aftrappet hovedgesims. I vestfacaden er et vindue med lod- og tværpost samt tværsporse i underrammerne, herover fladbuestik. I nordgavlen er indgang med en grønmalet fyldingsdør med ruder.

Ved nordgavlen af den sidstbeskrevne bygning er endnu en grundmuret halvtagsbygning, lavere og smallere end den søndre og med tegltag. Bygningen står vandskuret og gulmalet over den sorte, murede sokkel. I vestfacaden er indgang med en fyldingsdør med ruder, nord for døren en trerudet vinduesramme; over såvel dør som vinduer er fladbuestik. I nordgavlen en tophængt, torudet vinduesramme.

Til Von Ostensgade afgrænses grunden af et grønmalet stakit med låge.

*Bygningshistorie:* Bygningen udgør en godt camoufleret skipperejendom

fra 1700-tallet, i sin nuværende skikkelse stærkt præget af en ombygning foretaget omkring århundredskiftet.

Da ejendommen i 1795 blev indtegnet til brandforsikring lå her to stråttækte bygninger sammenbygget i vinkel. Den vestre bygning i grundmur og to etager, den nordre i bindingsværk og een etage.

Den nordre fløj var inddelt i otte fag indrettet til beboelse med blysprossevinduer og indgang med en flammeret halvdør. I taget var to kviste, en mod syd og en mod nord, begge med luger. Inden 1840 var blyrammerne udskiftet med engelske rammer, men derudover var bygningen ikke ændret væsentligt. Omkring 1870 blev bygningen omsat i grundmur og stråttaget erstattet af tegl. I den vestre del af bygningen var nu indrettet et værksted. Omkring århundredskiftet blev bygningen atter ombygget, idet murermester Guldborg lod hele sydfacaden nedrive og genopførte den i røde sten. Fra denne ombygning stammer også den gennemgående gang i østfaget, indrettet til transport i forbindelse med en materialbygning i gården. Taskekvisten er opsat omkring 1970.

Den toetages vestfløj var i 1796 indrettet til beboelse i begge etager med blysprossevinduer. Inden 1840 var blyrammerne erstattet af engelske rammer, men derudover synes bygningen ikke at være ændret væsentligt før den omkring 1870 fik tegltag. I underetagen var da indrettet et værksted; i bygningen var syv smårude vinduer. I bygningen har senere været indrettet en manufakturhandel, drevet af Leudo Steffensen, ophørt i slutningen af 1930'erne.

De to grundmurede sidebygninger i nord er opført omkring 1920.

VON OSTENSGADE 29,  
matr.nr. 250c.

Indtil 1871: Som Von Ostensgade 27.

1871–1908: Skipper John Hendrik  
Klingenberg.

1908–1939: Økonom Hans Henrik  
Klingenberg.

1939–1960: Vognmd. Isbrandt Peter  
Klingenberg.

1960– : Fru Elly Viola Klingenberg.

*Bygningsbeskrivelse:* Grundmuret bygning med teglhængt heltag. I nordfacaden en gavlkvist over de to midterste fag. Over den sorte, murede sokkel står facaderne vandskurede og gulkalkede med hvid, aftrappet hovedgesims, der fortsætter over gavlkvistens fod som et bredt bånd. Fra gaden er indgang med en grønmalet fyldingsdør med overvindue, til døren er opgang ad en granittrappe på to trin. Vest for døren er tre torammede vinduer med tværsprosse foroven og fladbuestik; vinduerne er malet grønne og hvide. I gavlkvisten er to torammede vinduer med tre ruder i hver ramme samt et rundt hanebåndsvindue. Gavlkvistens vinduer er malet grønne. Under taget en plastictagrende, i tagfladen et jerntagvindue. I tagryggen en skorsten med sokkel og krone. I taget er en brandkam til naboen i vest. I sydfacaden er indgang med en glat, brunmalet dør, vest for denne er to fag grønmalede vinduer som nordfacadens. Under taget en zinktagrende, i tagfladen et jerntagvindue. I den frie østgavl er et vindue med to udelte rammer, nord herfor en trerudet vinduesramme, denne er malet grøn og hvid, det søndre fag brunt og hvidt. I gavltrekanten et torammet vindue med seks ruder i hver ramme.

Mod sydøst i gården står en lille, grundmuret bygning med teglhængt heltag med lav rejsning. Bygningen er gulmalet med en lille, aftrappet hovedgesims. I nord er indgang med en revledør, øst herfor et torammet vindue med seks ruder i hver ramme.

Til gården er adgang gennem en slippe langs hovedbygningens østgavl, herfor en låge. Slippen betjener også naboen i øst.

*Bygningshistorie:* Hovedbygningen er opført i 1871 for John Klingenberg, gavlkvisten nævnes ikke på dette tidspunkt og synes først at være påbygget i 1910 eller umiddelbart før. Derudover er bygningen ikke ændret siden opførelsen. Den søndre bygning er opført samtidig med hovedbygningen, indrettet som brændehus og ikke ændret siden.

VON OSTENSGADE 30,  
matr.nr. 181.  
*Fredet i klasse B.*

*Bygningsbeskrivelse:* Grundmuret, stråttækt bygning i fem brede fag med gavlkvist i syd over to fag. Over den sorte, murede sokkel med kampesten står facaderne vandskurede og gulkalkede, i sydfacaden afsluttet af en



- 1867–1886: Peter Hansen Malm.  
 1886–1903: Enkefru Bente Malm, f. Jacob Jans.  
 1903–1949: Peter Blom Jonassen.  
 1949–1956: Karen Laurine Hansen, f. Blom.  
 1956–1961: Fabr. Asger Tulinius.  
 1961: Adv. V. Leifer.  
 1961–1969: Ass. Poul Himmelstrup.  
 1969–1971: Reklamekons. Søren Bruhn.  
 1971– : Fru Bente Bruhn.

hvid, aftrappet hovedgesims. Fra syd er indgang i midterfaget med en udskåret fyldingsdør med fast overvindue. På hver side af døren er to torammede vinduer (16½"×42") med tre ruder i hver ramme, vandnæser og herunder skifersålbænke. Over dør og vinduer er fladbuestik. I gavlkvistens fod fortsætter hovedgesimsen som et bredt, hvidt bånd. I søndre tagflade er to ovenlysvinduer, ved tagskægget en række tagsten. I tagryggen en vandskuret og gulkalket skorsten med sokkel og krone. En del af nordsiden er skjult bag en grundmuret halvtagsstilbygning med paptag. Denne bygning har glatpudset, sort sokkel og gulkalket murværk; i vestsiden er indgang med en glat halvdør med overvindue. Øst for denne tilbygning er et torammet vindue med tre ruder i hver ramme, vandnæse og skifersålbænk. Vest for tilbygningen er to lignende fag. Det vestre fag i bagsiden er skjult bag en sorttjæret halvtagsbræddebygning med tagpap; i denne bygning er indgang med en glat dør, samt en vinduesramme med seks ruder. Døre og vinduer i hovedbygningen er malet grå i to nuancer.

*Bygningshistorie:* Huset er opført i 1867 af murermester R. P. Guldborg »af gode materialer«. Bortset fra indgangsdøren og den nyere tilbygning på bagsiden er bygningen ikke ændret væsentligt siden. Ovenlysvinduerne er isat i 1950'erne i stedet for to jerntagvinduer.

VON OSTENSGADE 31,  
 matr.nr. 251.

- 1841–1866: Erich Giertsen Giørtler.  
 1866–1891: Høker Peter Hersom og dennes enke Ane Margr. Hansen.  
 1891–1953: Anna Sofie Hersom.  
 1953–1957: Lærer Knud Hylleberg.  
 1957– : Skibsfør., senere havnefgd. E. W. Schiønnemann.

*Bygningsbeskrivelse:* Grundmuret bygning i to etager til gaden, een etage til gården i syd. Teglhængt heltag. Over den sorte, murede og pudsede sokkel står bygningen pudset og gulmalet med hvid, aftrappet hovedgesims. I nordfacaden er en midtplaceret indgang med en tofløjet, grønmalet fyldingsdør med ruder i de øverste fyldinger. På hver side af døren er to torammede vinduer (17"×43") med tre ruder i hver ramme, vandnæser og stabler til skodder. I anden etage er fem lignende fag. Alle muråbninger med fladbuestik. Vinduerne er malet røde og grønne. I sydfacaden er indgang i andet fag fra øst med en tofløjet fyldingsdør med ruder. I facaden er i øvrigt fire fag vinduer som nordfacadens. Under taget en grønmalet zinktagrende. I søndre tagflade en zinkklædt tagkvist med sadeltag med lav rejsning. Endvidere et ovenlysvindue. I tagryggen en nyere, gulmalet skorsten med hætte. Mod øst er bygningen sammenbygget med nabo. Vestgavlen er uden muråbninger.

I gården mod syd en grønmalet halvtagsbræddebygning med paptag. I nordfacaden er to glatte revledøre og tre vinduesrammer med to ruder i hver, rødmaledede. I vest to glatte døre. I forlængelse heraf mod øst er et lysthus. Vest for hovedbygningen er til Von Ostensgade en grønmalet låge til en lille gang langs vestgavlen, fælles med nabo.

*Bygningshistorie:* Bygningen er opført i 1859 og har i al fald fra 1865 fremtrådt i samme skikkelse som i dag. Ved opførelsen i 1859 er dog muligvis anvendt elementer af den tidligere bebyggelse på grunden, et ældre stråtækt bindingsværkshus, der få år tidligere var blevet omsat i grundmur. I 1865 stod bygningen i to etager til gaden med dør og vinduer som i dag. I stueetagen var indrettet en butik. Den tofløjede dør i sydfacaden er isat i 1960'erne i stedet for den oprindelige fyldingsdør. Tagkvisten i syd er formentlig opsat i begyndelsen af dette århundrede. Skorstenen er nyopmuret i 1960'erne.

Bræddebygningen i syd har fået sit nuværende udseende i 1920'erne, muligvis ved ombygning af et teglhængt brændehus fra 1860'erne.

VON OSTENSGADE 32/  
 HOLLANDSFED 2, matr.nr. 182.  
*Fredet i klasse B.*

*Bygningsbeskrivelse:* Ejendommen består af to grundmurede og stråtækte bygninger, sammenbygget i vinkel. Begge står gulkalkede over den sorte sokkel og med sort sugfjæl. Alt træværk er i øvrigt malet mørkegrønt.

- ?-1822-? : Trein Olsdatter, enke efter Bent Rasmussen.  
 ?-1851-? : Rasmus Mogensens enke.  
 ? -1890: Trein Bent Rasmus, enke efter vægter Peter Jansen Tydsk.  
 1890-1923: Johanne Peter Jans, Neel Peter Jans og Dirch Petersen Tydsk.  
 1923-1930: Neel Peter Jans.  
 1930-1936: Møbelhdl. Emil Alb. Lundgren.  
 1936-1941: Fru Mary Isabel Nobel.  
 1941-1952: Politiadv. Erik Beck.  
 1952-1961: Fru Violet Winther.  
 1961- : Sekr. Ib Mouritzen.

Hovedbygningen, den nordre fløj, har indgang fra gården i syd med en fyldingsdør, vest for denne er to torammede vinduer (16''×37'') med tre ruder i hver ramme og skifersålbænke. I den søndre tagflade er en tagskægskvist med et torammet vindue med fire ruder i hver ramme; desuden et jerntagvindue. I nordfacaden er indgang med en fyldingsdør. Øst for døren er et torammet vindue (19''×29'') med seks ruder i hver ramme, vest for døren et ligeledes torammet vindue (19''×36'') med tre ruder i hver ramme; begge med vandnæse og skifersålbænk, i tagryggen en vandskuret og gulkalket skorsten med sokkel. I østgavlen til Hollandsfed er to vinduer som det østre i nordfacaden, her med plankeskodder. Overgavlen er bræddeklædt med vandbræt og vindskede, alt sorttjæret; heri et torammet vindue med seks ruder i hver ramme.

Den østre fløj står uden muråbninger i østfacaden til Hollandsfed. I vestfacaden er to torammede vinduer (16''×37'') med tre ruder i hver ramme og skifersålbænk. I sydgavlen til Von Ostensgade er et torammet vindue med seks ruder i hver ramme og plankeskodder. Overgavlen er bræddeklædt med vandbræt og vindskede, alt sorttjæret; heri et lille torammet vindue med tre ruder i hver ramme.

Til Von Ostensgade er et grønmalet plankeværk af lodrette planker, heri en låge. Gården nord for bebyggelsen indhegnes af et lignende plankeværk med en låge til Trein Jylmands Gang.

*Bygningshistorie:* Da ejendommen i 1822 blev vurderet til brandforsikring for første gang, stod her en stråtækt, øst-vest-orienteret hovedbygning i bindingsværk med blandingstømmer og lerklinede tavl, opført i 1700-tallet. Bygningen var, med undtagelse af loftet, indrettet til beboelse med indgang fra gården i syd. Sammenbygget hermed i syd lå en bindingsværkstilbygning i to fag med lerklinede tavl, indrettet til brænde- og materialhus.

Grundmuringen af hovedbygningen er antagelig påbegyndt i 1851 og fortsattes i slutningen af århundredet; de sidste bindingsværksrester er dog først fjernet omkring 1930.

Østfløjen er opført i 1851, muligvis dog med udnyttelse af elementer af den ovenfor omtalte bindingsværkstilbygning. Siden 1851 har bygningen stået i grundmur og været indrettet til beboelse i forbindelse med hovedbygningen. Bygningen var oprindeligt forsynet med en skorsten, der er fjernet i 1960'erne, hvor også en dør i vestfacadens søndre fag erstattedes af et vindue.

I begyndelsen af 1970'erne blev ejendommen lettere beskadiget ved en brand.

*Bygningsbeskrivelse:* Ejendommen består af to sammenbyggede øst-vest-orienterede bygninger.

Den vestre bygning er stråtækt. Sydfacaden står i bindingsværk med undtagelse af det vestre fag. Facaden er inddelt i fire fag med sorttjærede stolper stående på kampesten, medens soklen i øvrigt er muret. Væggene mellem stolperne er murede, pudsede og gulkalkede, også sugfjælen er gulkalket. Bjælkerne er kæmmet over tagremmen. I det østre fag er indgang med en nyere revlehalvdør, herover i taget en stråtagskvist, hvori et torammet vindue med to ruder i hver ramme. I sydfacaden i øvrigt tre torammede vinduer – det vestre 18''×36'', de andre 21''×36'' – alle med tre ruder i hver ramme. Nordsiden står i grundmur, vandskuret og gulkalket over den sorte sokkel af mur og kampesten; under taget en gulkalket sugfjæl. I vest er et torammet vindue (18''×35½'') med tre ruder i hver ramme. Den østre del af nordsiden er uden kampesten i soklen, også muren herover skiller sig ud fra den vestre del, medens den synes at udgøre en enhed med nordsiden af den nedenfor beskrevne, østre bygning. I muren er et halvt vinduesfag bestående af en ramme

VON OSTENSGADE 33  
se Strandstræde 13.

VON OSTENSGADE 34  
se Hollandsfed 1.

VÆGTERSTRÆDE 2/  
STRANDGADE 27,  
matr.nr. 242, 243b, 330b-c.  
Matr.nr. 242, 330b-c.

- Ca. 1800 Skipper Jan Petersen  
-1831: Thiemann.  
1831-1847: Matros Jan Hansen Pyndt.  
1847-1856: Smed Dines Bredahl Mangor.  
1856-1895: Matros Abraham Jacobsen Birch.  
1895-1920: Marchen Abrahamsen Birch.  
1920-1925: Bådmd. Jacob Martin Jensen.  
1925-1932: Mælkehdl. Fr. Laursen.  
1932-1942: Hotelejer H. C. Jensen og

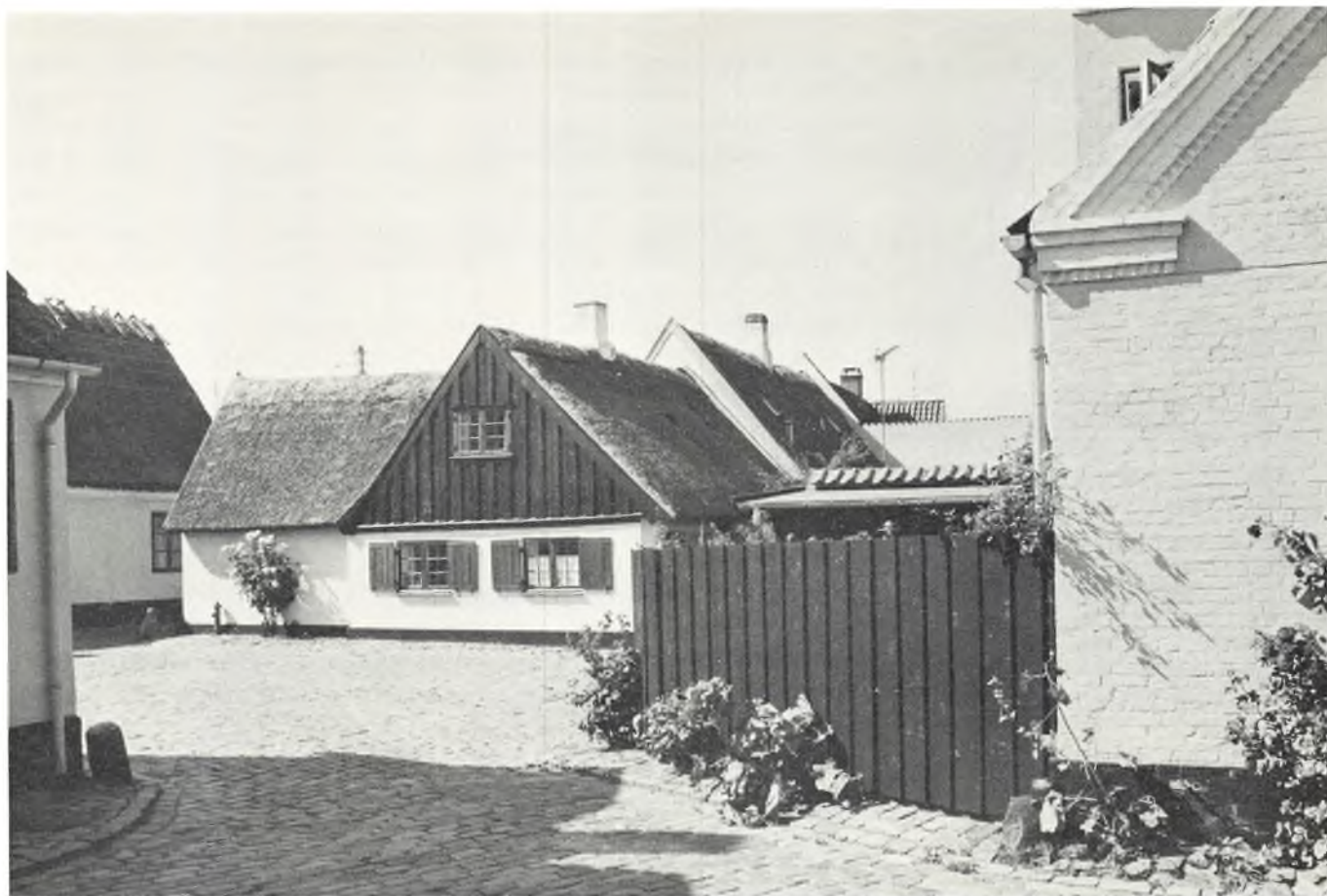

Von Ostensgade 32 set fra Hollandsfed. (NM 1977).

fru Karla Marie Emilie  
Jensen.

1942–1945: Direktrice Fanny Karlsen,  
senere gift Brendstrup.

1945–1963: Kredslæge Jens Jensen.

1963–1972: Peter Møhl og Bera Møhl.

1972– : Bera Møhl.

Matr.nr. 243b:

?–1798–? : Skipper Anders Didrichsen  
eller Dirchsen Bager.

?–1820–? : Peder Jørgensen Højerup.

? : Anders Petersen Hylter og  
dennes enke.

? –1856: Matros Fr. Chr. Robert-  
sen, g.m. enken.

1856–1903: Ane Haagen Tækkers.

1903–1920: Marchen Abrahamsen  
Birch.

Derefter som matr.nr. 242, 330b-c.

(15"×35") med tre ruder. Ved tagskægget en række tagsten. I taget et ovenlysvindue. I tagryggen en vandskuret og gulkalket skorsten med sokkel og krone. Vestgavlen står i grundmur, vandskuret og gulkalket, her ses spor efter en dør; i gavltrekanen et torammet vindue med fladbuestik og tre ruder i hver ramme. I begge gavle er vindsceder.

Den østre bygning er ligeledes stråttækt, men med lidt lavere rejsning end den ovenfor beskrevne bygning. Sydfacaden står i bindingsværk, inddelt i tre fag, hvoraf de to vestre med udmurede tavler, det østre lerklinet. Tavlene er gulkalkede medens tømmeret, stolperne og de glammede bjælkehoveder er sorttjærede. Stolperne hviler på kampesten, medens den sorttjærede sokkel i øvrigt er muret. I sydfacaden er et torammet vindue (21"×36") og to trerammede vinduer (16"×32"), alle med tre ruder i hver ramme. I taget en kvist af samme udseende som i den vestre bygning. Nordsiden står i grundmur med undtagelse af det østre fag, der er i lerklinet bindingsværk med sorttjærede egestolper og glammede bjælkehoveder. Over den sorte sokkel står muren vandskuret og gulkalket. Sugfjælen er gulkalket over den grundmurede del og sorttjæret i bindingsværksfaget. I den grundmurede del er to vinduer, det ene torammet, det andet med en ramme, i hver ramme er tre ruder.

Alle vinduer i begge bygninger er malet brune.

På grunden står endvidere en halvtagsbygning i gasbeton med vestfacaden ud til Vægterstræde. Bygningen har sort sokkel, gulkalkede facader og bølgeeternittag. I nordgavlen er indgang med en halvdør. I østfacaden er to vinduer med otte ruder i hver. I vestsiden et lignende fag, alle i støbejern.

Til Vægterstræde er en gul mur af gasbeton. Heri en tofløjet, glat, brunmalet port.

*Bygningshistorie:* Begge bygninger er formentlig opført i 1700-tallet i bindingsværk.





Vægterstræde 3, østgavl. (NM 1977).

Om den vestre bygning vides intet konkret før den i 1817 blev indtegnet til brandforsikring. På dette tidspunkt stod bygningen i fire fag bindingsværk af blandingstømmer med lerklinede tavl og stråtag. Bygningen var indrettet til beboelse. Inden 1837 var størstedelen af tavlene blevet udmuret med brændte sten, de resterende med »rå sten«, hvilket vil sige ubrændte lersten. Bygningen var i al fald fra dette tidspunkt forsynet med engelske vinduer. I 1876 blev bygningen underkastet en gennemgribende istandsættelse, idet den blev »forsynet med nyt tagværk, ny skorsten og gavl«. Nordsiden synes at være omsat til grundmur allerede på et tidligere tidspunkt. I bygningen har i dette århundrede været mælkeudsalg, i forbindelse hermed har der været indgang i vestgavlen.

Den østre bygning udgør den vestre del af en større ejendom, der i 1798 blev indtegnet til brandforsikring. Bygningen har åbenbart på et endnu tidligere tidspunkt stået i forbindelse med den vestre bygning, hvilket i 1798 gav sig udslag i, at de to bygninger havde fælles forstue og køkken.

I 1798 lå her en større skipperejendom bestående af en stråtagt, eenetages længe, fortrinsvis i bindingsværk, og sammenbygget hermed i vinkel en toetages bygning i bindingsværk med udmurede tavl og stråtag. De tre vestre fag af den eenetages bygning udskiltes i 1820 eller få år tidligere som en selvstændig ejendom. Disse tre fag stod da stadig i bindingsværk af blandingstømmer med dels klinede, dels udmurede tavl. Den vestre del af nordsiden er formentlig omsat i grundmur omkring århundredskiftet, ved denne lejlighed er vinduerne i denne side ændret, medens sydfacadens vinduer har stået uændret i al fald siden 1876.

Siden begyndelsen af dette århundrede har de to bygninger været forenet under samme ejer. Stråtagkvistene er påbygget ved midten af dette århundrede, den vestre bygning har tidligere haft en kvist i nord.

Gasbetonbygningen er opført ved midten af dette århundrede.

### VÆGTERSTRÆDE 3, matr.nr. 237.

- ?-1810-? : Foged Peter Jensen Skriver.  
 ?-1840 Skipper Jeppe Mogensen  
 -1862: Borg og dennes enke Trein Jan Hermanns.  
 1862-1891: Matros Nic. Ibsen.  
 1891-1925: Carl Bertelsen Riber.  
 1925-1927: Enkefru Helene Christine Riber, f. Ibsen.  
 1927-1956: Fru Anna Helene Schink, f. Riber.  
 1956- : Maskinarb. Bertel Riber.

*Bygningsbeskrivelse:* Grundmuret bygning med stråtag med kragtrær. Over den sorte, pudsede sokkel står bygningen glatpudset og gulmalet med hovedgesims af træ i sydfacaden. Til bygningen er indgang med en grønmalet, flammeret halvdør. Øst for denne er to torammede vinduer med tre ruder i hver ramme, vest for døren er 2½ fag af samme udseende. Under taget er en plastictagrende, ved tagskægget en række tagsten. I tagfladen er to stråtagkviste; i hver kvist en vinduesramme med fire ruder. Nordsiden er uden muråbninger. I østgavlen til Vægterstræde er to torammede vinduer (14½"×37") med tre ruder i hver ramme, i gavltrekanten et lignende fag med fladbuestik. Vinduerne er malet røde og grønne. I gavlen en rødmalet vindskede.

Langs grundens østskel ligger en gråmalet halvtagsbræddebygning med paptag. Såvel de trerudede vinduesrammer som fyldingsdøren i nordgavlen er grønmaledede.

Til Vægterstræde er, mellem de to bygninger, et grønt plankeværk af lodrette planker, heri en låge.

*Bygningshistorie:* I 1881 ombyggedes en bindingsværksbygning i fem fag med klinede tavl, idet »de udvendige mure, skillerum, lofter, gulve, skorsten, døre og vinduer« fornyedes medens »overdelen« blev »istandsat og udbedret«. Der er således næsten tale om en ny bygning. Bygningen stod derefter i det væsentligste i samme skikkelse som i dag. For indgangen var en fyldingsdør, i sydfacaden 4½ fag vinduer som i dag, i nordsiden var to fag vinduer som siden er sløjfet, formentlig i forbindelse med opførelsen af den i 1975 nedrevne bebyggelse på nabogrunden. Gavlen havde samme udseende som i dag. I den søndre tagflade nævnes i 1881 en lille kvist med et smårudet vindue; der er formentlig tale om en tagskægskvist, der er sløjfet i begyndelsen af dette århundrede. De to stråtagkviste er påbygget i 1970'erne.

Vægterstræde set fra syd. (NM 1977).



Bræddebygningen i sydøst har i al fald stået på stedet fra 1920, men er muligvis identisk med et i 1871 opført brændehus, beliggende samme sted.

#### VÆGTERSTRÆDE 4/ HOLLANDSFED 8, matr.nr. 246.

- 1853–1889: Bådfør. Ole Mortensen Borg.  
 1889–1917: Detailhdl. Hanne Ole Borg, enke efter A. Krabbe.  
 1917–1961: Pramfør. Georg Emil Krabbe.  
 1961–1962: Ass. Caroline A. Mørch.  
 1962–1963: Best. Poul Mørch-Hansen.  
 1963– : Frk. Wiva Bruun.

*Bygningsbeskrivelse:* Grundmuret bygning i fire fag med teglhængt heltag. Over den sorte, pudsede og murede sokkel står bygningen vandskuret og gulmalet med hvid aftrappet hovedgesims. I vestfacaden til Vægterstræde er fire uregelmæssigt placerede, torammede vinduer (17"×41") med tre ruder i hver ramme og vandnæser. I sydgavlen til Hollandsfed er to lignende fag, hvoraf det ene – i gavltrekanen – er nyt. I nordgavlen er indgang med en fyldingsdør med ruder foroven. Øst for døren et torammet vindue med tre ruder i hver ramme. I overgavlen er en trerudet vinduesramme samt i vest en luge med lem. I tagryggen en skorsten med sokkel og krone. Træværket er malet blågrønt.

Mod øst i gården en lille, sorttjæret halvtagsbræddebygning.

Til Vægterstræde et sort plankeværk af lodrette planker, heri en låge.

#### VÆGTERSTRÆDE 5 se Hollandsfed 6.

#### WISMARSTRÆDE 1 se Kongevejen 12.

#### WISMARSTRÆDE 2 se Kongevejen 10.

#### WISMARSTRÆDE 3, matr.nr. 37a.

- 1852–1871: Matros Hans Jensen Bagger.  
 1871–1904: Skibstømr. Jacob Jansen Snedker.  
 1904–1938: Matros Jens Jacob Jansen.  
 1938–1952: Korresp. Verner Jansen.  
 1952–1962: Fru Hedvig Petersen.  
 1962– : Repr. Svend Petersen.

*Bygningshistorie:* I november 1853 lod Ole Mortensen Borg sin ejendom vurdere til brandforsikring. Huset, i fem grundmurede spærfag med teglhængt heltag, stod da under bygning. Huset vurderedes atter i 1857, hvor det stod fuldt færdigt. Det fremtrådte da i samme skikkelse som i dag, med indgang fra gården med en fyldingsdør og forsynet med engelske vinduer. Bygningen var indrettet til beboelse. I slutningen af forrige århundrede var i bygningen indrettet butik.

*Bygningsbeskrivelse:* Grundmuret bygning i fem fag med teglhængt heltag. Over den sorte, murede og pudsede sokkel står bygningen pudset og gulmalet med hvid aftrappet hovedgesims; under taget en zinktagrende. I sydfacaden er indgang med en tofløjet fyldingsdør med høje råglasruder samt fast overvindue. Vest for døren er et halvt vinduesfag med een ramme med tre ruder, øst for døren tre torammede vinduer med tre ruder i hver ramme, alle med hvidmalede skifersålbænke. Såvel dør som vinduer er nyisatte. I søndre tagflade er en zinkklædt tagkvist med sadeltag med lav rejsning; heri et ligeledes nyt trerammede vindue med tre ruder i hver ramme. Bygningen er i vest delvis skjult af den nedenfor beskrevne halvtagsbygning. I vestre gavltrekan er et vindue. Ved vestgavlen er i

nord en nyere vandskuret og gulmalet skorsten. I nordsiden er et nyisat, torammet vindue med tre ruder i hver ramme samt to ældre, torammede vinduer (17"×41") med tre ruder i hver ramme; under disse vinduer er vandnæser.

I forlængelse af hovedbygningen i vest er en grundmuret halvtagsbygning, som nu er inddraget i beboelsen. Bygningen har fladt paptag og er i vest sammenbygget med Wismarstræde 5. Bygningen er pudset og gulmalet som hovedbygningen. I nordsiden er et halvt vinduesfag med een ramme med tre ruder; bygningen er her uden hovedgesims.

I gården i syd er en nyere halvtagsbygning af brædder.

*Bygningshistorie:* Bygningen er opført i 1852 efter at det tidligere på grunden beliggende hus var nedbrændt samme år. Bygningen er i det væsentligste opført i samme skikkelse som den, hvori den fremtræder i dag; dog er kvisten fra dette århundrede. I 1898 nævnes en snæver skorsten, medens bygningen ved opførelsen formentlig har haft en vid skorsten og dermed åbent ildsted. Den snævre skorsten har i de senere år måttet vige for den nuværende skorsten i vestgavlen. I 1977 er isat ny dør, en nøje kopi af den tidligere dør; samtidig er isat termovinduer over det meste af huset.

Den vestre tilbygning er opført før 1898, hvor den var indrettet til brændehus. Det oprindelige tegltag er udskiftet med tagpap i 1930'erne. Bygningen er inddraget til beboelse i 1960'erne.

Bræddebygningen er opført i 1960'erne.

WISMARSTRÆDE 4/  
STRALSUNDSTRÆDE 3,  
matr.nr. 64c.

- 1864–1908: Lods Jacob Henriksen  
Strømberg og dennes enke  
Leisbeth A. P. Strømberg.  
1908–1927: Skibsfør. Thorv. Andr.  
Strømberg.  
1927–1942: Pens. lods Peter Jacob  
Strømberg.  
1942–1966: Frk. Tekla Strømberg.  
1966–1973: Fru Elly Margr. Jensen.  
1973– : Gunnar Petersen.

*Bygningsbeskrivelse:* Grundmuret bygning med teglhængt heltag med halvvalm. Over den sorte sokkel står bygningen vandskuret og gulmalet med hvid, profileret hovedgesims. I østfacaden er en midtplaceret indgang med en tofløjet fyldingsdør med overvindue. På hver side af døren er to vinduer med lod- og tværpost samt tværspisser i underrammerne. Alle muråbninger er med fladbuestik. Under taget en zinktagrende; i tagfladen et jerntagvindue. I vestfacaden er tre fag vinduer som østfacadens og syd herfor en fyldingsdør med overvindue. Den søndre del af vestfacaden er skjult af den nedenfor beskrevne sidebygning. I den nordre del af tagfladen er en zinkklædt kvist med sadeltag, i kvisten et trerammet vindue med tre ruder i hver ramme; endvidere et ovenlysvindue. I sydgavlen er to vinduer, hvoraf det vestre som østfacadens vinduer, men uden buestik, det østre er et torammet vindue med tre ruder i hver ramme; i overgavlen er to tilsvarende fag, begge med fladbuestik. I nordre overgavl et torammet vindue som sydgavlens.

Sammenbygget med den ovenfor beskrevne bygning i syd og vest er en grundmuret halvtagsbygning med paptag. Bygningen er vandskuret og gulmalet. Sydsiden er uden muråbninger. I nordfacaden er indgang med en fyldingsdør og øst herfor et vindue med lod- og tværpost samt tværspisse i underrammerne. I vestgavlen er et torammet vindue med tre ruder i hver ramme.

Til Wismarstræde et imprægneret plankeværk af lodrette planker; heri to låger. Til Stralsundstræde en gulmalet mur, afdækket med tagsten.

*Bygningshistorie:* Hovedbygningen er opført i 1864 for reservelods Jacob Henriksen Strømberg. Bygningen er opført i samme skikkelse som den, hvori den fremtræder i dag, dog er tagkvisten først opsat i midten af dette århundrede, hvor også vinduerne er fornyet; de tidligere vinduer var dog af samme udformning.

Sidebygningen er opført i 1896.

WISMARSTRÆDE 5, matr.nr. 38.

*Bygningsbeskrivelse:* Grundmuret bygning med teglhængt heltag. Over den sorte, pudsede sokkel står facaderne vandskurede. Sydfacaden er gulma-





Wismarstræde set fra Kongevejen. I forgrunden t.v. Wismarstræde 2, der bag nr. 6 med senere nedtaget kikkenborg. (NM 1939).

- 1852–1853: Ellen Hans Jørgens, enke efter matros Anders Christensen Schmidt.  
 1853–? : Bendte Anders Schmidt.  
 ? –1895: Johanne Anders Schmidt, enke efter matros Theis Poulsen Schmidt.  
 1895–1936: Emma Theis Schmidt.  
 1936–1944: Sadelmager og dekoratør Lauritz Jacob Schmidt.  
 1944–1954: Fru Ester Ruth Schmidt.  
 1954–1955: Maria Wahl.  
 1955: Ark. Chr. Brandt.  
 1955– : Politibetj. Børge Skov-Hansen.

let med hvid, aftrappet hovedgesims, under taget en grønmalet zinktagrende. Fra gården er indgang med en fyldingsdør med overvindue. Vest for døren er et torammet vindue (20½"×50") med tre ruder i hver ramme, vandnæse og indmurede stabler til skodder; vest herfor et tilmuret fag. Øst for døren er et halvt fag, bestående af en ramme med otte ruder, også dette med vandnæse og indmurede stabler. I den vestre del af søndre tagflade er en tagkvist med papklædt sadeltag med lav rejsning; flunkerne og trekantgavlen er lamelbeklædte, i kvisten er et torammet vindue med tre ruder i hver ramme. I taget endvidere et ovenlysvindue. I den gulmalede vestgavl er to torammede vinduer (18"×49") med tre ruder i hver ramme, klinkesålbænke samt imprægnerede jalousiskodder. I overgavlen et torammet vindue med tre ruder i hver ramme. Nordsiden er gulkalket og har hovedgesims som sydfacaden. Heri er i øst et halvt vinduesfag, bestående af en ramme med tre ruder; herunder klinkesålbænk. Under taget en zinktagrende. I nordre tagflade et jerntagvindue. I tagryggen en vandskuret og gulmalet skorsten med sokkel og krone. Alle vinduer er malet grønne og beige.

Til Wismarstræde er et nyere, ubehandlet plankeværk af lodrette planker; heri en grønmalet låge.

*Bygningshistorie:* Ved branden i 1852 nedbrændte det tidligere på grunden liggende hus og i stedet opførtes den nuværende bygning, som stod færdig i sommeren 1853. Bygningen er opført i grundmur med tegltag og med undtagelse af loftet indrettet til beboelse, hvortil indgang fra gården i syd. På loftet var inden 1902 indrettet et kammer; i 1913 nævnes to værelser på loftet. I begyndelsen af dette århundrede indrettedes en lille købmandshandel i en del af huset. Butikken nedlagdes atter i 1930'erne. Et vinduesfag i sydfacaden er sløjftet. Stablerne ved de tilbageværende vinduer i

## WISMARSTRÆDE 6/

NØRREGADE 11, matr.nr. 21.

- 1832–1877: Lods Peter Petersen Schmidt og dennes enke Marchen Dirch Ribers.
- 1877–1909: Skibstømr. Niels Bastian(sen).
- 1909–1911: Marchen Bastiansen, f. Schmidt, ovennævntes enke.
- 1911–1919: Partikulier C. F. W. Hendriksen.
- 1919–1920: Elektriker Rich. Jacobsen.
- 1920–1926: Pølsemaker Carl M. Heinsvig.
- 1926–1927: Uldhdl. Søren Overgaard.
- 1927–1934: Staldmest. Axel Overgaard.
- 1934–1937: Murer C. Flindt Nielsen.
- 1937–1945: Mal.mest. Andr. C. Marcussen.
- 1945–1960: Mur.mest. G. Ernst.
- 1960–1961: Entreprenør Chr. Jacobsen, ejendomsmægler Wittrup Willumsen og Carl E. Høggemark.
- 1961–1966: Ole Golbert.
- 1966– : Hans Merser.

sydfacaden viser, at her tidligere har været skodder; dette har formentlig også været tilfældet i vestgavlen, men de nuværende skodder her er dog af nyere dato. Derudover er bygningens ydre ikke ændret væsentligt siden opførelsen.

*Bygningsbeskrivelse:* Til Nørregade en grundmuret bygning med teglhængt heltag. I nord en midtrisalit og herover en gavlkvist. Over den sorte, pudsede sokkel står nordfacaden gulmalet med aftrappet, gul hovedgesims med savsnit. I nordfacaden er fem fag dannebrogsvinduer: eet fag i risalitten og to fag på hver side af denne. I gavlkvisten er to torammede vinduer med tre ruder i hver ramme; herover i gavltrekanten indskriften: »Fædres Minde 1884«. På kvistens flunker og langs gavltrekantens skrå sider er en gesims svarende til hovedgesimsen. Under taget en grønmalet zinktagrende. Sydfacaden står vandskuret og gulmalet med en ligeledes gul, aftrappet hovedgesims. Fra denne side er indgang med en fyldingsdør med ruder og overvindue; herover fladbuestik. Vest for døren et dannebrogsvindue som nordfacadens; øst for døren et blændet fag af samme dimensioner. Under taget en grønmalet zinktagrende. I den søndre tagflade er to zinkklædte kviste med lav rejsning. Mellem disse to kviste en bredere, zinkklædt kvist med fladt tag. I hver af kvistene et torammet vindue med tre ruder i hver ramme. I den søndre tagflade er endvidere et ovenlysvindue. I tagryggen en pudset, gul skorsten. I østgavlen til Wismarstræde er et dannebrogsvindue samt nord for dette et blændingsfelt af samme dimensioner. I gavltrekanten herover et trerammet vindue med tre ruder i hver ramme. Samtlige vinduer i bygningen, også de blændede, har fladbuestik og sorte, murede sålbænke. Vinduerne er malet grønne og hvide.

Til Wismarstræde en grundmuret bygning i to etager med teglhængt heltag. Over den sorte, murede sokkel står bygningen glatpudset; østfacaden vandskuret og gulmalet med en plattegesims over stueetagen og aftrappet hovedgesims, begge gule. I stueetagen er indgang fra gaden med en fyldingsdør med råglasrude og fast overvindue. Syd for døren er to vinduer med lod- og tværpost og tværsporse i underrammerne, fladbuestik og sorte sålbænke. I anden etage er tre torammede vinduer med tre ruder i hver ramme og fladbuestik. I østre tagflade ved kip en gul skorsten med sokkel og krone. Til gården står bygningen kun i een etage; facaden er glatpudset og gulmalet med en aftrappet hovedgesims. Heri er et halvt vinduesfag som de øvrige i stueetagen. Under taget en grønmalet zinktagrende. I nordgavlen er indgang med en fyldingsdør med ruder og overvindue; i overgavlen et torammet vindue med tre råglasruder i hver ramme samt hanebåndsvindue. Vinduerne er grønne og hvide, dørene grønne.

Mod syd i gården en grundmuret bygning med teglhængt heltag. Over den sorte, murede sokkel står bygningen gulmalet med aftrappet, gul hovedgesims. Under taget en grønmalet zinktagrende. I nordfacaden er et vindue med lod- og tværpost samt tværsporse i underrammerne. I vestgavlen et lille, tophængt vindue. Mod øst er bygningen sammenbygget med forhuset til Wismarstræde.

*Bygningshistorie:* Bygningen til Nørregade er opført 1884-1885 i samme skikkelse som den, hvori den fremtræder i dag. Bygningen var ved opførelsen indrettet til to beboelseslejligheder. De to tagkviste i syd er formentlig oprindelige, i al fald er de opsat senest 1893, hvorimod den brede kvist i midten først er påbygget i midten af dette århundrede. Bygningen rummede i slutningen af forrige århundrede en høkerbutik.

Bygningen til Wismarstræde er opført i midten af 1860'erne, formentlig i samme skikkelse som i dag. I 1880'erne var her indrettet en butik. En kikkenborg, der nævnes i 1893 er fjernet omkring 1970.

Den mod syd i gården beliggende bygning er formentlig opført i 1880'erne, muligvis ved ombygning af en ældre på stedet liggende bygning.

WISMARSTRÆDE 7,  
matr.nr. 33a, d.

1832–1854: Lods Anders Petersen  
Schmidt.

Derefter delt i matr.nr. 33a og 33d.

Matr.nr. 33a:

1854–1899: Ekstralods Theis Hendrik-  
sen Palm og dennes enke.

1899–1940: Lods Peter Strømberg.

1940–1943: Købmd. Edv. Raahauge  
Jensen.

1943–1945: Gartner Jan Adriansen og  
Kaja Adriansen.

1945–1958: Landinsp. M. Holst.

1958–1959: Vekselerer M. Knoblauch.

1959–1960: Snedk.mest. Arvid Olsen.

1960–1961: Kleinsmed Knud Thorv.  
Jensen.

1961–1962: Fru Else Lilian Olsen.

1962– : Fru Elna Lorentzen.

Matr.nr. 33d:

1854–1888: Skipper Jan Hendriksen  
Strømberg og dennes enke  
Leisbeth, f. Schmidt.

1888–1940: Lods Peter Jacob Strøm-  
berg.

Derefter som matr.nr. 33a.

WISMARSTRÆDE 9  
se Nørregade 13.

ZYTSENSGADE 1  
se Strandstræde 20.

ZYTSENSGADE 2/  
STRANDSTRÆDE 18,  
matr.nr. 310.

? –1821: Fattiglem Johanne An-  
dersdatter, enke efter fisker  
Jens Svendsen.

1821–1853: Matros Mogens Mogensen  
Palm(sen).

1853–1913: Skibstømr. Andr. Morten  
Jensen.

1913–1922: Fisker Bendt Peter Bendt-  
sen.

1922–1941: Enkefru Adelaide Math.  
Bendtsen, f. Schwartz.

1941– : Gasværksarb. Carl Emil  
Bleg.

*Bygningsbeskrivelse:* Grundmuret bygning i to etager med teglhængt heltag med halvvalm i begge ender. Bygningen hviler på en høj, sort, muret og pudset sokkel med enkelte kampesten. Herover står facaderne vandskurede og gulkalkede, med en hvid aftrappet hovedgesims; i vestfacaden tillige et hvidt bånd under anden etages vinduer. Under halvvalmene en hvid aftrappet gesims. Under taget en zinktagrende med nedløbsrør. I vestfacadens midte er ad tre stentrin opgang til en bred dør med stor råglasrude. På hver side af døren er tre fag dannebrogsvinduer med vandnæser og stabler til skodder. I anden etage er syv torammede, sprosseløse vinduer. I vestre tagflade er en zinkklædt tagkvist, hvori et dannebrogsvindue. I nordgavlen er tre torammede vinduer med tre ruder i hver ramme. I sydgavlen er i gavltrekanen et torammet vindue med tre ruder i hver ramme. I anden etage er spor efter to tilmurede vinduer med murstik over. Østfacaden har indgang i midten med en fyldingsdør med ruder i og overvindue. På hver side af døren er tre fag dannebrogsvinduer; de tre nordre med vandnæser, de tre søndre med sålbænke af træ. Over muråbningerne er murstik. Facaden i anden etage er vandskuret, men ikke kalket. I midterfaget er to udelte vinduesrammer og på hver side heraf tre torammede vinduer uden sprosser. I tagfladen en kvist af samme udseende som den vestre tagkvist. Alt træværk er malet grønt.

Mod øst i gården er en grundmuret halvtagsbygning i røde sten med paptag. I bygningen er syv glatte døre samt et torammet vindue med tre ruder i hver ramme; alt grønmalet.

*Bygningshistorie:* Hovedbygningen er opført 1853-54, efter at det tidligere på grunden beliggende bindingsværkshus var nedbrændt i 1852. Endnu inden huset var færdigindrettet blev det delt i to selvstændige ejendomme, som imidlertid atter er sammenlagt i midten af dette århundrede. I hver etage var indrettet to beboelseslejligheder; i den nordre halvdel af huset var inden 1873 tillige indrettet en lejlighed på loftet. I den søndre halvdel var i 1878 et værelse i gavlen på loftet. Skønt bygningen var delt i to selvstændige ejendomme var den gennemgående forstue fælles, for indgangen hertil fra Wismarstræde var oprindeligt en tofløjet fyldingsdør, derfor det meget brede format på den nuværende dør. I den nordre del var i slutningen af forrige århundrede skole i den underste etage (frk. Krauses skole).

Halvtagsbygningen i gården er opført omkring 1940.

*Bygningsbeskrivelse:* Stråttækt bygning i fire fag. Størstedelen af huset er grundmuret, de to østre fag i sydfacaden står dog i bindingsværk med murede vægge mellem stolperne. Bygningen hviler på en lav, sort, pudset sokkel med kampesten i vestgavlen og den vestre del af nordsiden. Herover står muren i sydfacaden gulmalet, medens tømmeret, bestående af svære egestolper med glammede bjælkehoveder, er grønmalet. I hvert af bindingsværksfagene er et torammet vindue (17"×37½") med tre ruder i hver ramme og fladbuestik; vinduerne er malet røde og grønne. I den grundmurede del er indgang med en fyldingsdør med to høje råglasruder i den øverste del. Den vestre del af facaden er skjult af den nedenfor beskrevne bygning. I søndre tagflade et lille jerntagvindue samt en stråtagkvist, hvori et torammet vindue med tre ruder i hver ramme. I tagryggen en gulkalket skorsten med sokkel og krone. Nordsiden står grundmuret og gulkalket. Heri et torammet vindue med tre ruder i hver ramme og skifersålbænk. Til naboen i øst er brandmur. Vestgavlen til Strandstræde er stænkpudset med grøn vindskede. I etagen er to toram-





Zylfensgade 3, »Tulipanhuset«, nordfacade. (NM 1939).

mede vinduer og i overgavlen et terammet vindue, alle med tre ruder i hver ramme og glatpudsede, gråmalede indfatninger.

Mod vest i gården er en halvtagsbygning bygget op til hovedbygningen. Østfacaden står i bindingsværk i fire smalle fag med spinkelt, grønmalet tømmer, lav, pudset, sort sokkel og udmurede, gulmalede tavle; heri er indgang med en glat dør. I den grundmurede sydgavl er en vinduesramme med tre ruder. Vestsiden til Strandstræde har grå, pudset sokkel og stænkpudset murværk uden åbninger.

For gården i syd et grønmalet plankeværk med låge.

*Bygningshistorie:* Bygningen har fået sit nuværende udseende ved gradvise ombygninger af et 1700-tals bindingsværkshus. Da ejendommen blev indtegnet til brandforsikring i 1822, stod huset i bindingsværk af blandingstømmer med dels murede, dels klinede vægge. Bygningen var, med undtagelse af loftet, indrettet til beboelse med indgang fra gården i syd. I bygningen var engelske vinduer og fyldingsdøre. Gavlene er formentlig blevet omsat til grundmur omkring 1870. I 1873 var der små ruder i alle vinduer, i alt 6½ fag, og for indgangen fra gården en fyldingsdør. I 1913 blev bygningen istandsat, uden at det dog er muligt at afgøre om bygningens ydre ændredes. Grundmuringen af nordsiden og dele af sydfacaden er i al fald først sket senere. Et foto fra begyndelsen af dette århundrede viser, at bygningen har haft en luge i den vestre overgavl, ligesom der i tagets sydside var en lille tagskægskvist. Den nuværende stråtagskvist er opsat i 1960'erne.

Halvtagsbygningen er opført omkring 1920 i samme skikkelse som den, hvori den fremtræder i dag, dog er stænkpuddningen til Strandstræde nyere.



Zytffensgade 4. Den lille lysthusbygning er senere nedrevet. (NM 1939).

ZYTTFENSGADE 3/  
STRANDLINIEN 35,  
matr.nr. 312a. »Tulipanhuset«.  
Fredet i klasse B.

- 1836–1868: Lods Corn. Rasmussen Palm.  
1868–1881: Marie Christen Greisen, g.m. skipper, senere lods Rasmus Jacob Jansen.  
1881–1890: Skipper, senere lods Rasmus Jacob Jansen.  
1890–1892: Hanne Jensine Jansen, f. Schmidt, enke efter Rasmus Jacob Jansen.  
1892–1906: Lods Dirch Wass.  
1906–1951: Frk. Emma Grubb og frk. Anna Bahr.  
1951–1953: Frk. Emma Grubb.  
1953–1974: Stiftelsen »Tulipanhuset til minde om frk. Grubb og frk. Bahr«.  
1974– : Dragør Kommune.

*Bygningsbeskrivelse:* Grundmuret bygning i otte fag med teglhængt heltag med halvvalm i øst. Den vestre halvdel af bygningen er dybere end den østre, denne ulighed er dog kun synlig i sydsiden. Over den pudsede, sorte sokkel står bygningen med glatpudset, gulkalket murværk og hvid, aftrappet hovedgesims. Fra gaden er ad tre stentrin opgang til en tofløjet fyldingsdør med fast overvindue; herfor en tofløjet fyldingsvinterdør. Over dørfaget er en muret forstuekvist med et torammet vindue med tre ruder i hver ramme. Hovedgesimsen fortsætter hen over kvistens fod som et bånd; på kvistens flunker en hvid, aftrappet gesims. Øst for indgangspartiet er tre fag vinduer, vest for fire fag. Vinduerne, der er uregelmæssigt placeret, er torammede (18"×41") med tre ruder i hver ramme, vandnæser, skifersålbænke og stabler til skodder. Dør og vinduesrammer er malet mørkegrønne. Sydfacaden er vandskuret og gulkalket med hvid, aftrappet hovedgesims. I den østre del af bygningen er to torammede vinduer med tre ruder i hver ramme, vandnæser, skifersålbænke og stabler til skodder. I den vestre og dybere del er 3½ fag vinduer af samme udseende, men uden stabler, samt længst i vest et lignende fag, hvor rammerne måler 15"×41". I vest er endvidere indgang med en fyldingsdør med rude. Under taget en zinktagrende, i tagfladen et jerntagvindue. I tagryggen to skorstene med sokkel og krone. I den vestre halvdel fritliggende østgavl – der er fremkommet ved de to forskellige dybder – er indgang med en fyldingshalvdør med rude. I overgavlen er to fag vinduer, hver med to udelte rammer. Under halvvalmen en hvid, aftrappet gesims. Bygningen er sammenbygget med nabohuset i vest. I den frie østgavl er to vinduer af samme udseende som vinduerne i gadefacaden; i gavltrekanter er to torammede vinduer uden sprosser. Under halvvalmen en hvid, aftrappet gesims.





Zytffensgade 4, de to gavlkviste i syd. (NM 1978).

Nederst Zytffensgade 4, Blichmandør. (NM 1978).

**ZYTTFENSGADE 4, matr.nr. 308e.**  
*Fredet i klasse B.*

Indtil 1890: Som Zytffensgade 6,  
matr.nr. 308a.

1890–1913: Styrmd. Christoffer Leth.

1913–1969: Malermest. Corn. Marius  
Leth.

1969– : Designer Jan Wieder og fru  
Anni Wieder.



Mod nordøst på grunden ligger en halvtagsbygning af brædder med paptag. I vestsiden er tre glatte, grønmaledede døre, hvoraf den ene er en halvdør; i nordgavlen er en hvidmalet, firrudet vinduesramme. Mod øst et vindue med fire udelte rammer.

Til Zytffensgade et grønmalet plankeværk af lodrette planker; heri en låge. Til Strandlinien et ligeledes grønt plankeværk af vandrette planker.

*Bygningshistorie:* På denne grund lå i 1840 en ældre bindingsværksbygning på otte fag med lerklinede tavl og stråtag. Ejendommen ejedes af lods Cornelius Rasmussen Palm, der havde overtaget den i 1836. I 1842 påbegyndte han en omfattende ombygning, hvorved de fire østre fag af den gamle bygning blev nedrevet og erstattet af seks grundmurede fag med tegltag. Adgangen til huset fandt sted fra gaden i det østligste fag. Ni år senere havde Palm foretaget endnu en ombygning. Den sidste del af det gamle bindingsværkshus var jævnet med jorden og i stedet var opført endnu seks grundmurede fag; disse med noget større dybde end de seks østre fag. Hele bygningen var forsynet med tegltag; vinduerne til gaden havde skodder, træværket var malet med oliefarve. I 1857 blev der foretaget endnu en ændring, idet forstuen med indgangen fra gaden flyttedes til den nuværende position; på loftet var nu indrettet et gavlværelse mod øst. Kvisten over indgangspartiet må formodes at stamme fra samme tidspunkt, selv om den ikke nævnes i kildematerialet. Siden er bygningen ikke ændret væsentligt i det ydre; vinduesskodderne til gaden er dog fjernet, men stablerne hertil ses stadig. Bygningen har altid været indrettet til beboelse; i 1851 nævnes tillige et vævekammer. Ifølge en fundats, oprettet af Emma Grubb og Anna Bahr, der købte ejendommen i 1906, tjener huset i dag som fribolig for ældre dragørborgere.

*Bygningsbeskrivelse:* Grundmuret bygning med teglhængt heltag. Mod syd en etfags gavlkvist samt en forstuekvist. Bygningen er inddelt i seks fag. Over den sorte kampestenssokkel står bygningen vandskuret og gulkalket med en hvid, profileret hovedgesims, der brydes af kvistene. I sydfacaden er indgang i det østre fag med en tofløjet, beklædt dør af Blichmanntypen med halvrundt vindue over med otte ruder. I forstuekvisten herover er et torammet vindue med tre ruder i hver ramme og derover et hanebåndsvindue. Vest for døren er fire torammede vinduer (20"×40") med tre ruder i hver ramme og skifersålbænke; ved tre fag er stabler til skodder. Umiddelbart vest for døren er et lille, torammet vindue med fire ruder i hver ramme. Samtlige vinduer har hjørnebånd af gammel type. Over det tredie fag fra vest – det fag, hvor der ikke er stabler – er en gavlkvist, hvori et torammet vindue med tre ruder i hver ramme. Dør og vinduer er malet mørkt grønne. Under taget en plastictagrende. I tagryggen en vandskuret og gulkalket skorsten med sokkel og krone. I nordsiden er tre torammede vinduer (18"×39") med tre ruder i hver ramme. I tagfladen en muret, teglhængt kvist med valmtag. I kvisten er to torammede vinduer med tre ruder i hver ramme. I tagfladen endvidere et jerntagvindue.

Mod sydvest i gården en grundmuret bygning med teglhængt heltag. Over den sorte, murede sokkel står bygningen vandskuret og gulkalket med hvid, aftrappet hovedgesims. I nordfacaden er indgang med en fyldingsdør. Østgavlen er uden åbninger. I sydfacaden, der vender ud til Zytffensgade, er to torammede vinduer med to ruder i hver ramme, skifersålbænke og fladbuestik. Under taget en zinktagrende. I tagryggen ved østgavlen en gul skorsten med sokkel og krone. Alt træværk er malet mørkt grønt.

Til Zytffensgade øst for den ovenfor beskrevne bygning er et mørkt grønt plankeværk med låge.

*Bygningshistorie:* Bygningen er opført i sidste halvdel af 1700-tallet af



snedker- og tømrermester J. H. Blichmann som en del af en større ejendom, der også omfattede Zytffensgade 6. Bygningen er i det væsentligste opført i samme skikkelse som den, hvori den fremtræder i dag, dog havde forstuekvisten oprindelig en luge med to lemme, hvor der nu er vindue. Indgangsdøren er den oprindelige, ligesom der også fra opførelsen har været engelske vinduesrammer i bygningen. I hele bygningen, omfattende såvel Zytffensgade 4 som nordfløjen af Zytffensgade 6, angives i 1793 at være ti fag vinduer, hvoraf de tre fag, der var placeret i østgavlen, var forsynet med skodder. Disse vinduer har efter al sandsynlighed været smårudede; af disse var endnu syv fag tilbage i 1885, medens fire fag var forsynet med store ruder og skodder. Bygningen har fra opførelsen været indrettet til beboelse. I 1885 var også den østre del af loftet inddraget til beboelse. I 1890 blev ejendommen delt, således at den vestre del af den eenetages fløj kom til at udgøre en selvstændig ejendom, Zytffensgade 4; bygningens ydre ændredes dog ikke i denne forbindelse. Kvisten i tagets nordside er opsat ved midten af dette århundrede.

Den lille, grundmurede bygning til Zytffensgade er opført i midten af 1930'erne som vaskehus.

ZYTFFENSGADE 6/  
STRANDLINIEN 33,

matr.nr. 308a, d.

*Fredet i klasse B.*

Matr.nr. 308a:

?-1793 Skipper Bertel Jacobsen og  
-1830: dennes enke Ane Corneli-  
usdatter.

1830-1890: Lods Jan Bertelsen  
(Mørch) og dennes enke.

1890-1898: Kapt. Claus Peter Krause.

1898-1907: Enkefru Neel Jans, f.  
Mørch.

1907-1966: Marchen Magleby, f. Jans.

1966- : Snedker Jan Henrik  
Krabbe Møller.

Matr.nr. 308d:

Indtil 1890: Som matr.nr. 308a.

1890-1907: Enkefru Neel Jans, f.  
Mørch.

Derefter atter som matr.nr. 308a.

*Bygningsbeskrivelse:* Grundmuret, toetages bygning med teglhængt heltag med halvvalm i syd, hvorunder en hvid, aftrappet gesims. Bygningen er orienteret nord-syd. Over den høje, sorte kampestenssokkel står bygningen vandskuret og gulkalket med brændte lejefuger og hvid, profileret hovedgesims. I østfacaden er den søndre del af stueetagen skjult af en lille, grundmuret bygning, beskrevet nedenfor. I stueetagen er et torammet vindue (18''×40'') med tre ruder i hver ramme. I anden etage er to lignende, men smallere fag. I tagfladen en kvist med teglhængt valmtag; heri et torammet vindue med fire ruder i hver ramme. Under taget en zinktagrende. I vestfacaden er indgang med en tofløjet dør med ruder, syd for denne et torammet vindue med tværsporse foroven. I anden etage et torammet vindue med tre ruder i hver ramme, nord for dette er spor efter en mindre åbning i muren. Under taget en zinktagrende. I syd gavlen, der vender ud til Zytffensgade, er et torammet vindue med tre ruder i hver ramme og skifersålbænk; ved dette fag ses spor efter en tidligere dør. I anden etage er et lignende fag samt spor efter en luge. I overgavlen synes der tidligere at have været to åbninger.

Sammenbygget med den ovenfor beskrevne bygning i nord, er en grundmuret, eenetages bygning med teglhængt heltag med halvvalm i øst. Bygningens østgavl danner en helhed med den toetages bygnings østfacade. Over den høje, sorte kampestenssokkel står bygningen vandskuret og gulkalket med en hvid, profileret hovedgesims. I østgavlen er i stueetagen tre torammede vinduer (18''×40'') med tre ruder i hver ramme. I anden etage er to lignende fag. Under halvvalmen en hvid, aftrappet gesims. I nordfacaden er indgang med en nyere fyldingsdør. Øst for døren et torammet vindue med tre ruder i hver ramme. Vest for døren en lille vinduesramme med fire råglasruder. I tagfladen en muret tagkvist med teglhængt valmtag; heri et torammet vindue med tre ruder i hver ramme. Endvidere et ovenlysvindue. I tagryggen en vandskuret og gulkalket skorsten med sokkel og krone. I sydfacaden er tre torammede vinduer med tværsporse foroven. Under taget en zinktagrende. I tagfladen to ovenlysvinduer. Alt træværk er malet mørkegrønt.

I tilbygning til den toetages fløj mod sydøst er en lille, grundmuret, teglhængt bygning. Over den lave, sorte sokkel står bygningen vandskuret og gulkalket med en lille, hvid, aftrappet hovedgesims. I nordfacaden er indgang med en fyldingsdør med rude, desuden en lille vinduesramme med fire ruder. I sydfacaden er et torammet vindue med tre ruder i hver ramme; herunder skifersålbænk. Under taget en zinktagrende.

I den nordvestre del af haven står en grundmuret bygning med tegl-

hængt heltag. Over den sorte, glatte sokkel står bygningen vandskuret og gulkalket. I sydfacaden er indgang med en grønmalet halvdør samt to torammede vinduer med tre ruder i hver ramme og skifersålbænke; vinduerne er malet røde og grønne. I østgavlen et lignende vindue; overgavlen er bræddeklædt. Vestgavlen og nordsiden er uden muråbninger.

Øst for den sidst beskrevne bygning er en lav garagebygning af sorte brædder med fladt paptag. Til Strandlinien en garageport.

Grunden afgrænses til Strandlinien af en hæk, til Zytffensgade af en gul mur afdækket med tagsten. I muren en grønmalet låge.

*Bygningshistorie:* Den toetages fløj og den dermed sammenbyggede fløj i nord udgør den østre del af en skipperejendom opført i sidste halvdel af 1700-tallet af J. H. Blichmann. Den vestre del af ejendommen udgøres i dag af Zytffensgade 4, der udskiltes som en selvstændig ejendom i 1890.

Den toetages fløj var i 1793 indrettet til brænde- og materialhus i stueetagen, hertil var tre indgange; i anden etage var foderlo. I den søndre gavl var en luge med to lemme samt et fag vinduer med engelske rammer. Inden 1840 var anden etage delvis indrettet til beboelse, hvortil der var opgang fra den eenetages fløj i nord. I 1885 tjente såvel stueetagen som en del af anden etage som brændselsrum. Til bygningen var da indgang med en glat dør og en fyldingsdør, hvoraf den sidste var tofløjet; af vinduer var på dette tidspunkt fire fag, to med store ruder og to med små ruder. Bygningen var nu forsynet med en skorsten. I forbindelse med ejendommens deling i 1890 blev hele bygningen indrettet til beboelse, en overgang var her endog to beboelseslejligheder. I 1908 blev ejendommen istandsat. I 1960'erne etableredes det nuværende indgangsparti i vestfacaden, hvor der tidligere havde været et vinduesfag, og den syd herfor placerede dør erstattedes af det nuværende vindue. Vinduet i anden etage i sydgavlen isattes ved samme lejlighed, medens stueetagens vindue synes isat lidt tidligere. Kvisten i den østre tagflade påbyggedes i 1966.

Den eenetages fløj i nord stod ved ejendommens deling i 1890 stort set i samme skikkelse som i dag, dog er indgangspartiet i nord og tagkvisten fra 1960'erne. Om bygningens historie før 1890, se Zytffensgade 4.

Den lille, grundmurede bygning i sydøst er opført i 1972; på samme sted lå tidligere en lidt mindre, grundmuret vaskehusbygning opført i begyndelsen af dette århundrede.

Den grundmurede bygning mod nord i haven er opført 1966. Garagebygningen få år senere.



Zytffensgade 6, facade til Strandlinien. (NM 1939).

# ORDFORKLARING

Ord anført med store bogstaver kan findes som selvstændige opslagsord.

**BALDAKIN:** Overdækning over indgangsdør, ofte båret af **KNÆGTE** eller **KONSOLLER**.

**BALUSTER:** Lille søjle. Et rækværk bestående af balustre kaldes en balustrade.

**BINDINGSVÆRK:** Tømmerkonstruktion, der danner skelet i bindingsværksbygning. Felterne mellem tømmeret – **TAVLENE** – udfyldes med ler, soltørrede lersten, kridtsten eller mursten. Den bærende konstruktion består af lodrette **STOLPER** i ydervæggen forbundet parvis på tværs af huset med vandrette **BJÆLKER** og på langs af huset med en **TAGREM**. Andre bestanddele i bindingsværket (**FYLDTØMMER**, **FODREM**, m.v.) samt metoden, hvorpå tømmeret er samlet, er egnsbestemt. I Dragør-bindingsværk er anvendelsen af **FYLDTØMMER** yderst sparsom, dog anvendes hyppigt **SIDEBÅND**, oftest indvendige, **FODTØMMER** anvendes ikke; bjælkerne er **GLAMMET** i stolperne og de enkelte **LØSHOLTER**, der forefindes, er **BLADET** på. Se også s. 35.

**BISLAG:** Lille lukket vindfang ved indgangsdøren, ofte af træ med **SADELTAG** med lav rejsning.

**BJÆLKE:** I bindingsværkskonstruktion: vandret tømmerstykke som foroven forbinder de lodrette **STOLPER**. Se også **BINDINGSVÆRK**. I Dragør samles bjælkerne med stolperne ved **GLAMNING**. Herved fremtræder bjælkeenden, **BJÆLKEHOVEDET**, i fuld dimension.

**BJÆLKEHOVEDE:** Det yderste stykke af en **BJÆLKE**, som rager ud fra muren.

**BLADNING:** Tømmersamling, hvor et tømmerstykses ende indfældes i et andet tømmerstykke ved indskæring i begge.

**BLANK MUR:** Teglstensmur uden overfladebehandling.

**BLEGERI:** Håndværksvirksomhed, der bleger tekstiler, fortrinsvis bomuld og hørlærred, ved hjælp af sollys eller ved kemiske midler. I Dragør har blegeri været et fremtrædende håndværk gennem 1800-tallet og frem til 1930'erne. Til blegervirksomheden hørte et **BYGEHUS**, et »vaskehus«. Her stod **BYGEKAR** og **BYGEKEDEL** – en gruekedel, hvori man byggede lærredet, dvs. kogte det i lud (soda eller potaske). Derefter blev lærredet kørt ud og skyllet i stranden og lagt på bleg på engene syd for byen. Denne behandling gentoges flere gange; processens varighed afhang af vejrliget.

**BLICHMANNDØR:** Betegnelse for den, af J. H. Blichmann skabte, karakteristiske tosløjede beklædte dør. Se s. 54.

**BLIKKENSLAGERKVIST:** Betegnelse for lille **TAGKVIST** med **SADELTAG** med lav rejsning, kvistens tag og **FLUNKER** er beklædt med zink eller tagpap.

**BLOKTANDGESIMS:** **GESIMS** bestående af to **SKIFTER**, hvor hveranden sten er **UDKRAGET**, øverst en løber (sten anbragt i murens længderetning) og midt under denne en binder (sten anbragt på tværs af murens længderetning). Denne gesimstype optræder i Dragør i enkelte tilfælde fra slutningen af forrige år-

hundrede i forbindelse med huse i blank mur, hvor de partier af gesimsen, der ligger i facadeplanet, ofte er hvidkalkede, medens de udkragede partier står ubehandlede som facaden.

**BLÆNDING:** Flad niche eller fordybning i murværk.

**BRYSTNING:** Arealet under et vindue fra dettes underkant til gulv.

**BRYSTPANEL:** Vægpanel i **BRYSTNING**Shøjde.

**BRÆNDT FUGE:** **FUGE**, der er formet i profil med et brændejern (fugestål).

**BRÆNDT STEN:** Teglsten, fremstillet ved brænding af en sten, formet af ler.

**BUESTIK:** se **STIK**.

**BYFORSTANDER:** Medlem af byforstanderskabet, der indtil 1910 var den øverste kommunale myndighed. Byforstanderskabet bestod af fire byforstandere samt fogden, alle valgt på en årlig byforsamling af samtlige husejere i byen.

**BYGEHUS, – KAR og – KEDEL:** Se **BLEGERI**.

**DANNEBROGSVINDUE:** Vindue delt af **LOD-** og **TVÆR-POST** som danner et latinsk kors som i Dannebrog.

**DOKKE:** Mindre tømmerstykke i bindingsværkskonstruktion. Dokken, der hører til **FYLDTØMMERET**, er placeret lodret og forbinder **LØSHOLTEN** med **FOD-** eller **TAGREM**. Dokker anvendes normalt ikke i Dragør-bindingsværk.

**EEN PÅ TO:** Træbeklædning, bestående af to lag brædder, hvoraf de underste er trukket lidt fra hinanden og de øverste dækker de herved opståede mellemrum. Anvendes i Dragør ved beklædning af gavltrekanter, undertiden også ved udhuse og plankeværker.

**EKSTRALODS:** Lærning. Indført ved Dragør lodseri i 1801. Som ekstralodser valgtes fortrinsvis sønner af lodser. Ved vakance blandt reservelodserne rykkedes den ældste i tjenesten blandt ekstralodserne op som reservelods.

**ENGELSK RAMME** eller **ENGELSK VINDUE:** Ældre betegnelse for oplukkeligt vindue med træramme og træsprosser. Se også s. 51.

**FABRIKSKVIST:** **KASTELKVIST**. **TAGKVIST** med ensidigt tagfald, gennemgående fra gavl til gavl. Denne kvisttype anvendtes ofte i ældre tiders industribygninger, deraf navnet.

**FAG:** Herved forstås normalt spærfag – partiet mellem to nabospær. I traditionelle bindingsværksbygninger svarer spærfag til stolpefag – partiet mellem to nabostolper. I grundmurede bygninger anvendes betegnelsen også i betydningen vindues/dørfag. Denne betydning anvendes her i bogen, hvor det ikke udtrykkelig er nævnt, at der menes spærfag.

**FJEDER:** Se **SPRINGFJEDER**.

**FLADBUESTIK:** Se **STIK**.



**FLAMMERET DØR: REVLEDØR** beklædt med profilerede brædder i zig-zag eller rombeformede mønstre. Sidstnævnte type var stærkt benyttet i Dragør i 1700-tallet, oftest som halvdøre. Se også s. 54. I de senere år er mange kopier af denne dørtype isat i Dragørhuse.

**FLENSBORGSTEN:** Mursten oprindelig fremstillet på teglværkerne ved Flensborg Fjord. Flensborgsten er mindre, især tyndere, end almindelige mursten – kun 3-4 cm tykke. Stenene forekommer både gule og røde, men den gule type er langt den almindeligste og enerådende i Dragør, hvor sten af denne type ofte anvendtes efter 1830.

**FLUNKE:** Lodret, trekantet side af kvist mellem en bygnings tag og kvistens gesimslinie.

**FODREM eller FODTØMMER:** I bindingsværksbygning, vandret tømmerstykke, der ligger umiddelbart ovenpå SYLDSTENENE, og hvori STOLPERNE er tappet. Fodtømmer anvendes ikke i Dragør-bindingsværk.

**FORBANDT:** Det system, hvorefter murstenene anbringes for at skabe god forbindelse mellem stenene i de enkelte SKIFTER.

**FORSKÆLLING:** Tilstrygning af fuger udefra i tegltage, hvor det ikke er muligt at understryge, såsom ved gavle, tagryg og kviste. Ifølge lokal skik i Dragør hvidtes forskællingen.

**FORSTUEKVIST:** Muret GAVLKVIST placeret over indgangsfaget, i kvisten er anbragt et vindue. Forstuekviste forekommer hyppigt såvel i Blichmanns byggeri fra slutningen af 1700-tallet – se s. 46-47 – som i huse fra midten af forrige århundrede.

**FORVRIDER:** I Dragør kaldet HVIRVEL, se denne.

**FRONTISPICE:** Gavll eller gavlagt prydelse på en bygningsfacade, ofte som afslutning på en kvist. Frontispicen er som regel formet som en trekant (TREKANTSFRONTON), undertiden dog som et cirkelafsnit (SEGMENTFRONTON). I Dragør forekommer den førstnævnte type som afslutning på gavlviste, fortrinsvis i byggeri fra sidste halvdel af forrige århundrede.

**FRONTKVIST:** Kvist med front i plan med underliggende etages facade og med ensidigt tagfald. Frontkvistene går altid over flere fag, ofte i det meste af husets bredde. Undertiden gennemføres GESIMS eller nederste tagstensrække. Denne kvisttype synes anvendt i Dragør fra omkring midten af forrige århundrede.

**FUGE:** Mellemrum mellem mursten, udfyldt med mørtel.

**FYLDTØMMER:** Betegnelse for ikke-bærende dele i bindingsværkskonstruktion: LØSHOLTER, DOKKER, SKRÅBÅND. Fyldtømmer anvendtes overordentlig sjældent i Dragør-bindingsværk.

**GAVLKVIST:** Kvist med front i plan med den underliggende etages facade og med SADELTAG vinkelret på husets tagryg. Undertiden gennemføres GESIMS eller nederste tagstensrække. I Dragør er gavlviste over eet fag hyppigt forekommende, disse kan enten være FORSTUEKVISTE eller kviste, som oprindelig har været forsynet med lemme beregnet på at stuve grej på loftet; kviste af sidstnævnte type ses ofte på Blichmanns bygninger. Gavlviste over flere fag forekommer også i Blichmannhusene, men er mere almindelige i byggeri fra omkring midten af forrige århundrede og frem, da ofte afsluttet af en FRONTISPICE.

**GAVLUDMURING: UDKRAGNING** af et par sten ved bygnings eller kvistes gavle, således at der dannes en profil som en GESIMS – oftest aftrappet – hvor bygningen i øvrigt er forsynet

med en HOVEDGESIMS af træ med samme profil eller blot med SUGFJÆL.

**GERIGT:** Indfatning om dør eller vindue.

**GESIMS:** Vandret, fremspringende led på en bygnings facade. Se også HOVEDGESIMS og KORDONGESIMS.

**GLAMNING:** Tømmersamling, hvorved to stykker tømmer indpasses i hinanden ved indskæring halvt i hvert stykke. I Dragør-bindingsværk er BJÆLKERNE glammet ind i siden på STOLPERNE, hvorved BJÆLKEHOVEDET fremtræder i fuld dimension.

**GRAT:** Skæringslinien mellem to tagflader, der danner et udadgående hjørne.

**GRUNDMUR:** Murværk opført udelukkende af sten ( i modsætning til BINDINGSVÆRK).

**HALVTAG:** Tag, der kun har fald til een side.

**HALVVALM:** Se VALMTAG.

**HANEBÅNDSVINDUE:** Lille eenrammet vindue, som i gavle og gavlviste giver lys til hanebåndsloftet.

**HELTAG:** Tag, der fra tagryggen har fald til to sider.

**HELVALM:** Se VALMTAG.

**HJØRNEBÅND(SHÆNGSLER):** Vinduesbeslag, der tjener til afstivning af vinduesrammens hjørner.

**HOVEDGESIMS:** Overgangsled mellem ydermur og tagflade.

**HVIRVEL: FORVRIDER.** Lukke for døre, vinduer, skodder o.l., bestående af en pind eller stang, der kan bevæge sig om en skrue, et søm eller lignende.

**KADREJER:** Handelsmand, der fra egen båd driver handel med forbi passerende eller opankrede skibe.

**KARNIS:** S-formet profil.

**KASTELKVIST:** Se FABRIKSKVIST.

**KIKKENBORG:** Lille tårnagtig bræddebygning, placeret i en bygnings tagryg med udsigt over søen. I Dragør synes kikkenborge først at være indført efter midten af forrige århundrede, medens de i andre søfartsbyer har betydelig ældre traditioner bag sig. Se s. 74.

**KIP:** Den øverste vandrette linie – rygninglinien, hvori et sadeltags to modsatte spærversider mødes.

**KLASSICISME:** Betegnelse for den fremherskende byggestil i Danmark ca. 1775-1850. Klassicismen bygger på antikke stiltræk.

**KLINK:** Brædderbeklædning, hvor brædderne lægges vandret med et lille overlæg (på klink).

**KLINEDE TAVL:** Se LERKLINING.

**KNÆGT:** Lille fremspringende parti af træ eller sten, der tjener som støtte under en bjælke, GESIMS eller lignende.

**KONSOL:** Profileret fremspring af træ eller sten, der bærer en bygningsdel, BALDAKIN eller lignende.

**KORDONGESIMS:** Fremspringende, dekorativt led, der deler en facade over stueetagen.

**KORSBYGNING:** Lille tilbygning vinkelret på hovedbygning.

**KRAGTRÆER:** Parvis sammennagledede tømmerstykker, der rider over tagryggen for at fastholde rygningens halm. Tidligere var kragtræer ikke almindelige i Dragør, hvor man indtil for ca. 100 år siden anvendte rygningstørv. I de senere år er kragtræer blevet betydelig mere udbredt.

**KRONE:** Se SKORSTENSPIBE.

**KRYDSSPROSSE:** Se VINDUESSPROSSE.

**KURVEHANKBUE:** Bueform – en halv oval – der på grund af sin lighed med en kurvehank har fået navn efter denne.

**KVADERPUDS:** Pudsning, fortrinsvis af facader, der efterligner kvadre (tilhugne natursten). Kvaderpuds anvendes ofte i forbindelse med pudsede vindues- og dørindfatninger samt STÆNKPUDESEDE facadepartier.

**KÆMNING:** Tømmersamling, hvor BJÆLKEN ligger oven på TAGREMME, led nedfældet i denne. Giver større loftshøjde end den i Dragør-bindingsværk almindeligt benyttede tømmersamling, hvor bjælkerne er GLAMMET i STOLPERNE et stykke under tagremmen. Kæmmede bjælkelag i bindingsværk er da også ofte sekundære, stammende fra ombygninger for at få højere til loftet i stuerne. I Dragør forekommer kæmmede bjælkelag kun i eet tilfælde (Vægterstræde 2, vestre bygning).

**LEJEFUGE:** Langfuge. Vandret FUGE.

**LERKLINING:** Udfyldning med ler i bindingsværkstavl, se s. 36. Se også BINDINGSVÆRK og TAVL.

**LISEN:** Flad retkantet murpille uden fod (basis) og søjlehoved (kapitæl).

**LØDPOST:** Se VINDUESPOST.

**LODSSPROSSE:** Se VINDUESSPROSSE.

**LUDE:** Udbygning langs en bygnings sidemur, udført således at hovedbygningens tagværk fortsætter ud over tilbygningen.

**LÆST:** Egtl. kommercelæst. Måleenhed for skibstonnage. Efter 1867 svarende til 2 registertons, før 1867 svarende til 2,6 reg.t.

**LØSHOLT:** Vandret tømmerstykke mellem to STOLPER i bindingsværksbygning, oftest anbragt i højde med vinduernes underkant. Løsholter anvendes normalt ikke i Dragør-bindingsværk.

**MANSARDTAG:** Tagkonstruktion, hvor taget, på hver side af tagryggen, består af to flader, der møder hinanden i en stump vinkel. Denne tagform hører ikke til den traditionelle byggeskik i Dragør.

**MIDTRISALIT:** Se RISALIT.

**MURANKER:** Jernhage eller -krampe, der fæstner bjælkelagene til murværket. Murankre på bygningsfacader er ofte s-formede eller er udførte som tal – bygningens opførelsesår – eller bogstaver – bygherrens initialer.

**MURPILLE:** Murværket mellem to muråbninger (vinduer eller døre).

**MURSTIK:** Se STIK.

**MØNNING:** I Dragør kaldet RYGNING, se denne.

**NORDLØBER:** Lokal betegnelse for en bygnings nordfacade, når denne vender ind til nabogrund.

**OPSKALKNING:** Anbringelse af en SKALK, et trekantet tømmerstykke, på oversiden af spærenderne ved gesimslinien, således at taget i en bue føres ud over GESIMSEN.

**OVERVINDUE:** Lavt vindue anbragt øverst i yderdørs karm for at give lys til forstuen. Overvinduetts ramme er ofte fast, således at vinduet ikke kan åbnes.

**PANDEPLADE:** Tynd galvaniseret tagplade med parallelle bølgeformede riller til forstærkning, anvendes navnlig til tage på udhuse.

**PIKSTEN:** Brolægning bestående af runde sten af varierende størrelse.

**POST:** Se VINDUESPOST.

**REVLEDØR:** Bræddedør, der er samlet med to vandrette revler (planker), hvorimellem en skræstiver.

**RISALIT:** Fremspringende midt- eller sideparti på en bygning i hele facadens højde.

**RYGNING:** MØNNING. Stråtagets afslutning i tagryggen, dækket (rygget) med et lag halm, fastholdt af hønsenet eller KRAGTRÆER. Tidligere anvendtes tørv på rygningen, se s. 38-39.

**SADELTAG:** Tag bestående af to tagflader, der fra tagryggen har fald til hver sin side.

**SAL:** Betegnelse for et, ofte veludstyret, værelse i tagetagen, i forbindelse med gavl eller GAVLKVIST, se s. 29.

**SAVSKIFTE** eller **SAVSNIT:** SKIFTE med skråtstillede sten, hvis hjørner stikker frem som savtakker. Anvendes oftest i forbindelse med HOVEDGESIMS.

**SEGMENTFRONTON:** Se FRONTISPICE.

**SIDEBÅND:** Vandret tømmerstykke, der forbinder STOLPERNE i en bindingsværksbygningens langside; i modsætning til LØSHOLTEN går sidebåndet over flere FAG. Sidebåndet indfældes i stolperne udvendigt eller indvendigt. Bindingsværkskonstruktioner med sidebånd forekommer i Nord- og Midtsjælland samt på Amager. Medens de sjællandske sidebånd er anbragt i samme højde som løsholter – umiddelbart under vinduerne – har man i Store Magleby en særlig form, hvor sidebåndene er anbragt udvendigt i to parallelle rækker, således at hvert fag opdeles i tre over hinanden liggende jævnt store tavler. I Dragør forekommer udvendige sidebånd anbragt på denne måde, men kun i meget få tilfælde og da i bygninger fra midten af forrige århundrede. I ældre bygningsværkshuse forekommer derimod hyppigt et enkelt indvendigt sidebånd.

**SIDFLØJ:** Trekantet afskærmning anbragt på siderne af bundhængt vindue, der vender ud til nabogrund.

**SIDERISALIT:** Se RISALIT.

**SKALK:** Se OPSKALKNING.

**SKALMUR:** Tynd beklædningsmur som mures uden på den oprindelige ydervæg. Skalmure af teglsten optræder i Dragør ved bindingsværksbygninger.

**SKIFTE:** Det vandrette murstenslag i murværk.

- SKORSTENSPIBE:** Den del af skorstenen, der er synlig over tagryggen. Piben afsluttes traditionelt af en **KRONE** bestående af **UDKRAGEDE SKIFTER**.
- SKRÅBÅND:** Skråtstillet tømmerstykke i **BINDINGSVÆRK**; tjener til afstivning af **STOLPER**. **SKRÅBÅND** anvendes ikke i det traditionelle bindingsværksbyggeri i Dragør.
- SKYDEVINDUE:** Vindue, der åbnes ved lodret forskydning.
- SMIG:** Skråside.
- SPRINGFJEDER:** Fjeder anvendt i forbindelse med skodder. Fjederen er anbragt på **VINDUESPOSTEN** og kan udløses indefra, hvorved skodderne springer fra. Se ill. s. 392.
- SPROSSE:** Se **VINDUESSPROSSE**.
- STABEL:** Den faste del af et hængsel, som anbringes på karmen eller mures ind i væggen.
- STAFBRÆT:** Bræt, hvis kanter er forsynet med en  $\frac{1}{4}$ ,  $\frac{1}{2}$  eller  $\frac{3}{4}$  cirkelprofil.
- STERNBRÆT:** Se **SUGFJÆL**.
- STIK:** Aflastende murværk over muråbninger og blændinger. Stikkene kan være lige (vandrette), rundbuede eller fladbuede. **FLADBUESTIK** over vinduer er almindelige fra omkring midten af forrige århundrede.
- STOLPE:** Se **BINDINGSVÆRK**.
- STRÆBEPILLE:** Opefter aftrappet, muret pille, der bygges udvendig op mod mur for at forstærke denne mod sidetryk.
- STRÅTAGSKVIST:** Halvrund, stråttækt kvist, anbragt oppe i tagfladen.
- STUDSFUGE:** Stødfuge. Lodret **FUGE** i murværk.
- STÆNKPUDES:** Sprutpuds. Mørtel med grovkornet puds, der kastes på facaden og afgiver en ujævn overflade.
- SUGFJÆL:** **STERNBRÆT**. Skråtstillet bræt, anbragt på spærnerne, danner lukke mellem **TAGREMMEN** og tagskæggets underside.
- SVEJFET:** Svunget eller buet.
- SYLDSTEN:** Fundamentsten, hvorpå murene eller bindingsværket rejses. I Dragør-bindingsværk står **STOLPERNE** direkte på syldstenene uden **FODTØMMER**.
- SÅLBÆNK:** Lille fremspring fra muren under et vindues underkarm; tjener til at lede vandet ud fra muren. Sålbænke forekommer af varierende materialer. I ældre tid var sålbænkene i Dragør oftest af træ, disse forekommer stadig hyppigt. Murede sålbænke forekommer også, disse er ofte forsynet med trukne profiler og stammer da hovedsageligt fra sidste halvdel af forrige århundrede. I slutningen af forrige århundrede kom de nu meget almindelige skifersål-bænke frem. I enkelte tilfælde er sålbænkene støbt i beton. I de senere år har klinkesål-bænke vundet stor udbredelse.
- TAGKVIST:** Kvist placeret oppe i tagfladen med front tilbage-trukket fra facadeplanet. Tagkvisten kan være udformet som en **STRÅTAGSKVIST**, en **TASKEKVIST** eller en kvist med **SADELTAG**. Har sidstnævnte lav rejsning og zink- eller tagpapklædte **FLUNKER**, kaldes den også **BLIKKENSLAGERKVIST**. Murede kviste samt bindingsværkskviste med hjørnestolper og vinduesoverligger og med udmurede **TAVL** og **FLUNKER** har **SADELTAG** med højere rejsning.
- TAGREM:** Vandret tømmerstykke, der foroven forbinder **STOLPERNE** i bindingsværksbygningens langside.
- TAGSKÆGSKVIST:** Stråttækt, halvrund kvist, der hviler på **TAGREMMEN**.
- TANDSNIT:** Dekorativt element i **GESIMS**; formet af fremspringende, firkantede eller profilerede sten eller træklodser, anbragt med korte mellemrum.
- TASKEKVIST:** **TAGKVIST** med ensidigt tagfald.
- TAVL:** Felterne mellem **BINDINGSVÆRKETS** tømmer.
- TREKANTSFRONTON:** Se **FRONTISPICE**.
- TVÆRPOST:** Se **VINDUESPOST**.
- TVÆERSPROSSE:** Se **VINDUESSPROSSE**.
- UDKRAGNING:** Fremspring.
- UDLIGGER:** Vandretliggende bjælke, der rager ud fra muren over en åbning i denne, oftest en luge, i forbindelse med et hejseværk.
- UDLUSNING:** Reparation af tømmer ved indlægning af træstykke. Udlusning ses ofte i forbindelse med genanvendt tømmer, hvor indskæringer og huller fra tidligere tømmer samlinger udluses. Det samme gælder **STOLPER** i bindingsværksbygninger, hvor bjælkelaget er blevet hævet for at give større loftshøjde.
- VALMTAG:** Tag med skrå tagflader over gavlene. Ved **HELVALM** når gavlens tagflade helt ned til gesimslinien. Hvor tagfladen er afskåret højere oppe tales om **HALVVALM** og undertiden **KVARTVALM**. I Dragør optræder en del tegltage med en meget lille valm, tidligere har også stråttage haft en tilsvarende lille valm.
- VANDBRÆT:** Vandret, skråtstillet bræt, der leder regnvandet bort fra muren. Er som oftest anbragt fornedet på en bræddeklædt gavltrekan.
- VANDNÆSE:** Fremspringende, vandret kant eller flade af bygningsdel; tjener til at lede vandet ud over eller bort fra de underliggende dele. Vandnæser af træ i forbindelse med vinduers underkarme optræder ofte i Dragør.
- VANDSKURING:** Facadebehandling: tyndt pudslag, hvorigennem stenene kan ses. Fremgangsmåde: muren berappes (et tyndt pudslag kastes på og trækkes derefter af igen med murskeen), derefter skures med en mursten under stænkning med vand. Se s. 48.
- VINDSKEDE:** Bræt, der afslutter en bygnings tagflade ved gavlen. Vindskeden afsluttes ofte med en **KARNIS**profil.
- VINDUESPOST:** Fast tømmerstykke, der opdeler en vinduesåbning og adskiller vinduesrammerne. Almindeligst er **LODPOSTEN** (lodret), men en del vinduer har tillige **TVÆRPOST** (vandret).
- VINDUESSPROSSE:** Træstykke, der deler en vinduesramme i flere mindre felter. Almindeligvis deles vinduesrammen vandret af **TVÆERSPROSSER**, men smårude vinduer deles tillige lodret af **LODSPROSSER**. Meget sjældent forekommer **KRYDSSPROSSER**, der deler vinduesrammen diagonalt.



# JÆVNFØRINGSREGISTER TIL DRAGØR BYS MATRIKELNUMRE

Stedsbestemmelse af en ejendom ved en kombination af gadenavn og -nummer er en nyere foreteelse. I Dragør er egentlige gadenumre først indført i dette århundrede, hvorimod gadenavne – omend ikke de nuværende – kendes fra begyndelsen af forrige århundrede. Disse gamle gadenavne ses ofte anvendt i forbindelse med et husnummer, der henfører til en gammel inddeling af byen i fire arbejdsroder: det nordvestre, det sydvestre, det sydøstre og det nordøstre kvarter, indenfor hvilke husene var forsynet med numre. Disse numre anvendtes i den lokale administration og ses tillige ofte anvendt i skøder, auktionspapirer og lignende.

I 1811 foretog landinspektør N. Lyngbye opmålinger til en ny matrikel, der dog først officielt trådte i kraft i 1844. Matrikelnumrene herfra ses dog undertiden benyttet også i perioden forud. Omvendt betød den nye matrikels ikrafttræden ikke, at de gamle husnumre gik af brug – også i sidste halvdel af forrige århundrede ses disse anvendt i officielle dokumenter.

Indenfor brandforsikringen anvendtes et internt nummersystem, der dog efter 1857 suppleredes med anvendelsen af matrikelnumre. Da branddirektorerne oprettedes i 1800 – se redegørelsen herfor under arkivaliefortegnelsen – blev de forsikrede ejendomme nummereret fortløbende i den rækkefølge, hvori de indtegnedes til forsikring, begyndende med de ejendomme, der var overført direkte til brandforsikringen for landbygninger i 1792. Disse forsikringsnumre var gældende frem til 1857, hvor de afløstes af nye, som atter ændredes i 1870. Undtagelsesvis kan disse numre også ses anvendt uden for forsikringssammenhæng.

I nedenstående register er matrikelnumre, gamle husnumre og brandforsikringsnumre jævnført med hverandre for hver enkelt ejendom. Ejendommene er anført i samme rækkefølge som i den foranstående fortegnelse over historiske huse.

Efter adressen anføres ejendommens nuværende matrikelnummer, der normalt vil være identisk med nummeret fra matriklen af 1844. Undertiden er der dog sket ændringer som følge af deling eller sammenlægning af ejendomme – i disse tilfælde er tidligere gældende matrikelnumre anført i den følgende kolonne.

Derefter følger det gamle husnummer med kvarterbetegnelse. Medens matrikelnumrene er knyttet til grunden, gik husnumrene – som det også fremgår af betegnelsen – på husene og ikke på grundene. En del grunde er først bebygget i sidste halvdel af forrige århundrede og lå tidligere hen som haver til huse beliggende andetsteds i byen. Disse haver havde som oftest intet husnummer. Det samme gælder områder i byens udkant, der, indtil de blev bebygget i midten af forrige århundrede eller senere, indgik i byens fælled. I disse tilfælde er i registeret anført betegnelsen: have eller fælled i stedet for husnummer.

I de sidste fire kolonner anføres numre med tilknytning til brandforsikringen. Numrene i den første kolonne er ikke egentlige forsikringsnumre, men registreringsnumre, anvendt i stiftamtets arkiv, hvori vurderinger foretaget før 1784 forblev efter 1792. Derefter følger så de egentlige brandforsikringsnumre. Disse har som hovedregel været faste indenfor de tre anførte perioder; ved sammenlægning eller deling af ejendomme kan der dog være sket ændringer. Når en ejendom udgår af forsikringen, overtages nummeret ofte af en ny forsikringstager. For de bygninger, der efter de to store brande i 1842 og 1852 udflyttedes til Nyby, gælder, at forsikringsnummeret følger forsikringstageren og altså overføres til det udflyttede hus, medens bygninger, der opføres på brandtomten, får et nyt forsikringsnummer. Numrene i den sidste kolonne gælder så længe ejendommene har kunnet følges i de anvendte arkivalier, eller indtil ejendommen eventuelt er udgået af forsikringen, hvilket ikke er angivet i registeret. I enkelte tilfælde er ejendommen senere atter indmeldt i forsikringen, men har da fået et nyt forsikringsnummer.

Ved benyttelse af registret skal man være opmærksom på, at sidestillede numre med komma imellem har været gældende samtidig, medens en skråstreg angiver, at der er tale om ældre/nyere numre. Et p. foran nummeret angiver, at den nævnte ejendom kun udgør en part af dette nummer, medens (p.) angiver, at dette har været tilfældet i en del af den i kolonnehovedet angivne periode.

## BRANDFORSIKRINGSNUMRE

ADRESSE	Nuv.	Evt. tidl. matr. nr.	Gl. husnr.	1761-	1784-	1857-	1870-
	matr. nr.			1784	1857	1870	
Badstuevælen 3	66		NV 46		220	303	407
Badstuevælen 4	160		NV 35		144	231	335
Badstuevælen 6	161		NV 36		250	332	436
Badstuevælen 7	71a		p. NV 44		(p.) 211	295	399
Badstuevælen 8	162		NV 37 }			323	427
Badstuevælen 10	163		NV 38 }		6 {241	101	205
Badstuevælen 12	164a, 169		NV 39	397	2	97	201
Badstuevælen 14	168		NV 40		197	281	385
Badstuevælen 16	170		NV 41		147	(p.) 234	338
Badstuevælen 18	171a		p. NV 42		(p.) 5	100	204
Bagergangen 1	303		SØ 64		145	232	336/477
Bjergelav 3	91		NV 67		24	118	222
Bjergelav 4	86		NV 73		p. 275	p. 357	p. 461/548
Bjergelav 5	92		NV 68		251	333	437
Bjergelav 6	87		NV 72		p. 275	p. 357	(p.) 461
Bjergelav 7	94		NV 70		111	201	305
Bjergelav 8	88a		p. NV 74		p. 194	p. 278	(p.) 382
Bjergelav 9	95		NV 71		280	362	466
Bjergelav 10	88b		p. NV 74		p. 194	p. 278	p. 382/559
Bjergelav 11	96		NV 76		167	252	356
Blegerstræde 1	124a		SV 45		22	116	220
Blegerstræde 1A	124b	130	SV 46		94	186	290 } 220
Blegerstræde 2	141a-b	{ 140b } { 140a } { 141a } { 141b }	SV 14		43	137 }	241 { p. 241 } 573 } 573
Blegerstræde 3	134		SV 47		118	206	310
Blegerstræde 5	138		SV 48		99	191	295
Blegerstræde 6	144		SV 51		49	142	246
Blegerstræde 8	147a		SV 50		23	117	221
Blegerstræde 9	334v		fællad				?
Blegerstræde 16	154		SV 66		82	175	279
Bodestræde 3	165	{ 165 } { 166a } { 166b }	NØ 35 } NØ 34 }		141	228	332 { 332 } 545 } 332
Bodestræde 4	232		NØ 39		107	197	301
Bodestræde 5	167		NØ 33		112	202	306
Bodestræde 6	233a }		NØ 40		293	374 { 374	478
Bodestræde 8	233c }					434 }	529
Bodestræde 9	172		NØ 32		222	305	409
Bymandsgade 1	334x		fællad				564
Bymandsgade 2	334z		fællad				577
Bymandsgade 3	334f		fællad				556
Bymandsgade 4	136a		p. SV 63		p. 91	p. 183	(p.) 287
Bymandsgade 5	334b		fællad				549
Bymandsgade 6	136b		p. SV 63		p. 91	p. 183	p. 287/547
Bymandsgade 8A	137a }		SV 64		175	260	364 { 364
Bymandsgade 8	137b }						758 }
Bymandsgade 9	153		SV 65		92	184	288
Bymandsgade 10	139		SV 49		96	188	292
Bymandsgade 12	148		SV 67		178	263	367
Bymandsgade 14	149	{ 146b } { 147b, c, e, f } { 149 } { 150b }	se Sønderstræde 7 se Blegerstræde 8 SV 68		179	264	368 } 368
Bymandsgade 16	150a		SV 69 }		120 { 120	208	312 } 312
Bymandsgade 18	151		SV 40 }		310 }	390	494
Bymandsgade 20	197		SV 35		181	265	369
Bymandsgade 24	219		SV 71		177	262	366
Bymandsgade 26	220		SØ 10		226	309	413
Bymandsgade 30	265	{ 264 } { 265 }	SØ 46 } SØ 45 }		p. 87	p. 180	(p.) 284
Bymandsgade 32	266a }		SØ 44	403	14	109	213 { 723
Bymandsgade 34	266b }						213 }
Bymandsgade 36	267b		p. SØ 34		p. 150	p. 236	p. 340/551

ADRESSE	Nuv. matr. nr.	Evt. tidl. matr. nr.	Gl. husnr.	BRANDFORSIKRINGSNUMRE				
				1761- 1784	1784- 1857	1857- 1870	1870-	
Byskriverstræde 1	269		SØ 48		p. 87	p. 180	p. 284/544	
Byskriverstræde 2	276		SØ 55		330	409	513	
Byskriverstræde 3	270		SØ 49		290	331	475	
Byskriverstræde 4	{ 280 281 }		SØ 53 SØ 54		204 ? }	204 288	392	
Byskriverstræde 5	274b		p.SØ 50	p. 527	} p. 67	p. 160	p. 264	
Byskriverstræde 7	275a		p.SØ 51			{ p. 309	p. 389/443	533
Chr. Mølstedsgade 3	121		SV 18		106	196	300	
Chr. Mølstedsgade 5	122		SV 17		122	210	314	
Chr. Mølstedsgade 6	115	{ 107 115 }	SV 2 SV 22		66 }	159	263	
Chr. Mølstedsgade 7	123		SV 16		207	291	395	
Chr. Mølstedsgade 8	116		SV 23		54	147	251	
Chr. Mølstedsgade 10	117	{ 117 118 }	SV 24 SV 25		114 }	114 203	307	
Chr. Mølstedsgade 12	119a		p.SV 26		(p.) 31	125	229	
Chr. Mølstedsgade 15	189a		SV 31		190	274	378	
Chr. Mølstedsgade 17	191a }		p.SV 13		p. 202	{ p. 202 313	286	390
Chr. Mølstedsgade 19	191c }			393			497	
Deventergade 2	304b		p.SØ 65		p. 103	p. 194	(p.) 298	
Deventergade 3	306a		p.SØ 66		(p.) 64	157	261	
Deventergade 4	304a		p.SØ 65		p. 103	p. 194	p. 298/554	
Deventergade 6	301	301, 302	SØ 79		212	296	400	
E. C. Hammersvej 3	16		NV 28		235	317	421	
E. C. Hammersvej 5	10a	{ 10a 11 }	NV 26 NV 27		? 129	? 217	? 321 }	321
Engvej 2	6		SV 83?	393	10	105	209	
Fogdens Plads 2	262		SØ 3		165	250	354	
Fogdens Plads 4	263		SØ 47			427	527/586	
Fogdens Plads 6	268		SØ 4		266	348	452	
Fogdens Plads 7	218b		p.SØ 72		p. 90	p. 182	p. 286	
Fogdens Plads 8	271		SØ 6		137	224	328	
Fogdens Plads 10	272b		p.SØ 5		p. 166/340	419	523	
Fogdens Plads 11	222		SØ 9		154	240	344	
Fogdens Plads 12	272a		p.SØ 5		(p.) 166	251	355	
Fogdens Plads 13	334ea	{ 200a 200b }	SØ 8	526	19 { 297 312 19 }	378 392 } 378	482	
Fogdens Plads 14	273a		p.SØ 7		332	411	515	
Havnepladsen, Beghuset	5							
Hollandsfed 1	249		NØ 14		98	190	294	
Hollandsfed 3	p. 248a		p.SØ 23		p. 86	p. 179	p. 283	
Hollandsfed 4	239		NØ 16		328	407	511	
Hollandsfed 6	240	{ 240 241 }	NØ 17		{ 331 ? }	410 ? }	410 514	
Hollandsfed 10	247		NØ 13		223	306	410	
Jan Timanns Plads 1	2bc }	p. 3	p.NØ 68	p. 1	p. 8	p. 103	p. 207	
Jan Timanns Plads 3	2bd }							
Jan Timanns Plads 5	2be }							
Jan Timanns Plads 6	51b		p.NØ 67		p. 85	p. 178	p. 282/546	
Jens Eyberts Plads 1	112a		SV 27		78	171	275	
Jens Eyberts Plads 2	184		SV 28		158	243	347	
Jens Eyberts Plads 3	119b		p.SV 26		p. 31/272	354	458	
Jens Eyberts Plads 6	187a		SV 30		29	123	227	
Kampensgade 2	294a		NØ 9		195	279	383	
Kampensgade 3	295		NØ 7	533	39	133	237	
Kampensgade 4	292		NØ 8		139	226	330	
Kongevejen 1	62a	62a, 62b	p.NV 49		p. 28	p. 122	p. 226 { 226 358 }	
Kongevejen 2	17		NV 8	258	11	106	210	
Kongevejen 3	63b	62c	p.NV 49		p. 28	p. 122	p. 226/442	
Kongevejen 4	18a		NV 9		286	367	471/640	
Kongevejen 5	63a		NV 48		34	128	232	
Kongevejen 6	19a		NV 10		79	172	276	
Kongevejen 7	64b		p.NV 47		p. 20	p. 114	p. 218/560	



ADRESSE	Nuv. matr. nr.	Evt. tidl. matr. nr.	Gl. husnr.	BRANDFORSIKRINGSNUMRE				
				1761- 1784	1784- 1857	1857- 1870	1870-	
Kongevejen 8	22a	{22a-b 23b}	NV 11		253	335	439	} 439
Kongevejen 9	64a		p. NV 12		p. 36	p. 130	p. 234	
Kongevejen 10	23a		p. NV 47		p. 20	p. 114	(p.) 218	
Kongevejen 11	156	{156 157}	p. NV 12		p. 36	p. 130	(p.) 234	} 626
Kongevejen 12	39b		NV 34		219	302	406	
Kongevejen 13	158a		NV 33		169	254	358	} 443
Kongevejen 14	40a		NØ 47		260	342	446	
Kongevejen 15	158c		p. NØ 41	p. 537	(p.) 97	189	293	} 443
Kongevejen 16	41		NØ 49		218	301	405	
Kongevejen 17	159		p. NØ 41	p. 537	p. 97/342	421	525	} 443
Kongevejen 18	4a		NØ 50		234	316	420	
Kongevejen 19-21	224	{223a 224}	{NØ 36 NØ 37}		288	369	473	} 200
Kongevejen 20	2g	{2g(p. 2a) 60}	NØ 46		57	150	254	
Kongevejen 22	59		NØ 38	528	1	96	200	} 291
Kongevejen 25	225a		NØ 42		263	345	449	
Kongevejen 27	285		p. NØ 43	p. 5	p. 9	p. 104	p. 208	} 291
Lillegade 3	65b		NØ 44		95	187	291	
Lodsstræde 1	203a	{203a 204a}	NØ 70		224	307	411	} 531
Lodsstræde 4, 4A-B	255a, e	{255 256a}	NØ 71		(p.) 3	98	202	
Lodsstræde 5	205		NØ 79		196	280	384	} 531
Lodsstræde 6	215b		p. NV 50		p. 55	p. 148/p. 442	p. 532/674	
Lodsstræde 7	206		SØ 18			{441 447}	531	} 352
Lodsstræde 8	68b		SØ 2		161	248	352	
Lodsstræde 9	210		p. SØ 28		p. 44	p. 138	p. 242	} 352
Lodsstræde 11	211		SØ 17		127	215	319	
Lodsstræde 13	212		have					} 362
Lodsstræde 15	215a		SØ 16		173	258	362	
Lodsstræde 17	216		have					} 388
Lybækstræde 1	50	49, 50	SØ 15		200	284	388	
Lybækstræde 2	35	{35 36a}	SØ 14		339	418	522	} 37
Lybækstræde 3	48		SØ 13		230	312	416	
Lybækstræde 4	34a		SØ 12		46	139	243	} 37
Lybækstræde 6	30		SØ 11		51	144	248	
Magstræde 4	287		NØ 56		217	300	404/678	} 37
Magstræde 6	288a		NØ 51		37	131	235	
Magstræde 8	288c	288a	p. NØ 48		p. 38			} 81
Nyby 1	334o		NØ 55		233	315	419	
Nyby 3	334p		NØ 52		76	169	273	} 37
Nyby 5	334q, 334fæ		NØ 53		186	270	374	
Nyby 7	334r	334r, 334bt	NØ 78		231	313	417	} 81
Nyby 9	334az		NØ 77		81	174	278	
Nyby 11	334s		fællid		138	225	329	} 579
Nyby 13	334t	334t, 334ab	fællid		151	237	341	
Nyby 15	334u	334u, 334ac	fællid		209	293	397	} 329
Nørregade 3	12		fællid			595		
Nørregade 9	p. 21	20b	fællid		157	242	346	} 329
Nørregade 13	32		fællid		16	111	215	
Nørregade 15	31		fællid		38	132	236	} 329
Rønne Allé 38	273b		NV 25		61	154	258	
Rønne Allé 40	274a		p. NV 30		p. 73	p. 166	p. 270/580	} 329
Rønne Allé 42	275b		NV 17		185	269	373	
Rønne Allé 48	284a		NV 19		254	336	440	} 329
Rønne Allé 50	284b		p. SØ 7		299	380	484	
Skipperstræde 1	186		p. SØ 50	p. 527	p. 67	p. 160	p. 264	} 329
Skipperstræde 2	202		p. SØ 51		p. 309	(p.) 389	493	
Skipperstræde 3	188a		SØ 38		143	230	334	} 658
			SV 10		101	192	296	
			SV 80		77	170	274	} 334
			SV 11		p. 50	p. 143	(p.) 247	

ADRESSE	Nuv. matr. nr.	Evt. tidl. matr. nr.	Gl. husnr.	BRANDFORSIKRINGSNUMRE			
				1761- 1784	1784- 1857	1857- 1870	1870-
Skipperstræde 4-4A	207a	{ 188b 207a	SV 79 have SV 78		70	163	267
Skipperstræde 5	188c		SV 12		p. 50	p. 143	p. 247/563
Skipperstræde 6	208		SV 77		284	365	469
Skipperstræde 8	209		SV 76		160	245	349
Skipperstræde 10	213		SV 75		26	120	224
Skipperstræde 11	191b		p. SV 13		p. 202	423	526
Skipperstræde 12	214		SV 74		294	375	479
Skipperstræde 14	217		SV 73		201	285	389
Skipperstræde 15	195		SV 82		47	140	244
Skipperstræde 16	218a		p. SV 72		p. 90	p. 182	p. 286
Skipperstræde 17	196		SV 83	260	12	107	211
Skipperstræde 19	199		SV 84		116	205	309
Skipperstræde 20	221		SV 70		128	216	320
Skyllebroen 3	325		SØ 72		296	377	481
Slippen 1	84		NV 77		56	149	253
Slippen 3	104		NV 79		157/334	413	517
Slippen 4	173		NV 78		172	257	361
Stettinstræde 3	223b	34b, 58c, 72b, 187b, 223b	have				541
Stettinstræde 4	51a		p. NØ 67		p. 85	p. 178	(p.) 282
Stettinstræde 5	57		NØ 64		232	314	418
Stettinstræde 6	{ 46 47		NØ 65 } NØ 66 }		259	341	445
Stettinstræde 7	55b	56	NØ 63		170	255	359
Stettinstræde 9	55a	55	NØ 62		216	299	403
Stettinstræde 11	53		NØ 61		59	152	256
Stettinstræde 13	52		NØ 60		215	298	402
Stormgade 3	132		SV 57		110	200	304
Stormgade 4	128		SV 54		228	311	415
Stormgade 5	133a		SV 58		199	285	387
Stormgade 6	129		SV 53		131	219	323
Stralsundstræde 4	14, 15	{ 13b 14 15	p. NV 29 NV 31 NV 32		p. 237 152 } 229 } 152	238	342
Stralsundstræde 5	20a		p. NV 30		p. 73	p. 166	(p.) 270
Stralsundstræde 6	13a		p. NV 29		p. 237	319	423
Strandgade 3	80		NV 64		193	277	381
Strandgade 4	73a-b		NV 56		183	267	371
Strandgade 5	81		NV 63		123	211	315
Strandgade 6	74		NV 57		210	294	398
Strandgade 7	82		NV 62		267	349	453
Strandgade 8	75		NV 58		252	334	438
Strandgade 9	83a		NV 75	535	41	135	239
Strandgade 10	76		NV 59		125	213	317
Strandgade 12	77		NV 60		30	124	228
Strandgade 13	174		NV 61		277	359	463
Strandgade 14	78		NV 43	399	13	108	212
Strandgade 15	113b		have				543
Strandgade 16	171c		p. NV 42		p. 5/269	351	455
Strandgade 17	112b	7c, 19b, 112b	have		326	405	509
Strandgade 18	312b		have			p. 234/454	537
Strandgade 19	175b }						
Strandgade 21	175a }		NØ 23		304	385	489 } 565 489
Strandgade 22	234		NØ 24		p. 132/245	327	431
Strandgade 23	238		NØ 22		221	304	408
Strandgade 24	235	{ 235 348	NØ 25 gade		(p.) 132	220	324
Strandgade 25	236		NØ 21		289	370	474
Strandgade 26	231		NØ 26		238	320	424
Strandgade 28	230		NØ 27		239	321	425
Strandgade 29	243a		NØ 29		p. 121/246	328	432

ADRESSE	Nuv. matr. nr.	Evt. tidl. matr. nr.	Gl. husnr.	BRANDFORSIKRINGSNUMRE			
				1761- 1784	1784- 1857	1857- 1870	1870-
Strandgade 30	226	{ 225b 226 227 228 229	p. NØ 71 NØ 72 NØ 73 NØ 74 NØ 28		p. 3 45 7 104	7 102 195	102 206
Strandgade 34-36	289	{ 289 290a	NØ 30 NØ 31		188	272	376/336
Strandgade 35	291a		p. NØ 76	p. 401	p. 15/278	360	464
Strandlinien 1	339						552
Strandlinien 2	5						534
Strandlinien 3	338				282	364	468
Strandlinien 4	5		NØ 82		161	246	350
Strandlinien 5	5						638
Strandlinien 6	5		p. NØ 6?				637
Strandlinien 8	340				265	347	451
Strandlinien 9	2a		p. NØ 43	p. 5	p. 9	p. 104	(p.) 208
Strandlinien 10	341				324	403	507
Strandlinien 11	286a		p. NØ 81	p. 534	p. 52	p. 145	(p.) 249
Strandlinien 12-14-16	329		p. ? NØ 6		281	363	467
Strandlinien 13	286b		p. NØ 81	p. 534	p. 52	p. 145	p. 249/496
Strandlinien 18	343						570
Strandlinien 20	344						571
Strandlinien 22	345						572
Strandlinien 25	296		NØ 4		270	352	456
Strandlinien 27	300	{ 299 300	NØ 2 NØ 1		329	408	512 575 } 725
Strandlinien 31	{ 307a 307b }		SØ 78		298	379 { 464 379 }	539 483
Strandlinien 37	314		SØ 77		89	181	285
Strandlinien 39	315		SØ 71		171	256	360
Strandlinien 41	317a		p. SØ 59		(p.) 119	207	311
Strandlinien 43	319		SØ 75		176	261	365
Strandlinien 45	320b }		SØ 74		{ 320	400	504
Strandlinien 47	320a }					?	562
Strandlinien 49-51	133b	{ 323a 133b }	SØ 73 SØ 42		68	161 }	265
Strandlinien 55	{ 326a 326b }		SØ 40		140	227 { 148 227 }	252 } 331 331
Strandlinien 57	327b }		SØ 39		168	253	357 { 625 357 }
Strandlinien 59	327a }						
Strandstræde 1	244b		p. NØ 75		p. 159	p. 244	p. 348/602
Strandstræde 2	291c		p. NØ 76	p. 401	(p.) 15	110	214
Strandstræde 3	244a		p. NØ 75		p. 159	p. 244	(p.) 348
Strandstræde 5	245		NØ 10		182	266	370
Strandstræde 6	{ 293 297		NØ 11 NØ 3		27 295	121 376	225 480
Strandstræde 8	{ 248b 298a }		NØ 12	566	65	158	262
Strandstræde 9	p. 248a		p. SØ 23		p. 86	p. 179	p. 283
Strandstræde 13	252		SØ 25		146	233	337
Strandstræde 14	305	{ 305 306b }	SØ 63 p. SØ 66		292 p. 64/321 }	292 373/355	459
Strandstræde 15	254a	{ 254a 254b }	SØ 26		264	346	450 { 557 450 } 557
Strandstræde 16	309		SØ 62	531	40	134	238
Strandstræde 17	253		SØ 27		323	402	506
Strandstræde 19	256b		p. SØ 28		p. 44	p. 138	(p.) 242
Strandstræde 20	311b		p. SØ 70		p. 225	p. 308	p. 412/569
Strandstræde 21	257	{ 257 258a 258b }	SØ 29 SØ 30		130	218	322
Strandstræde 23	259	{ 259 260b }	SØ 31 p. SØ 32		338 p. 300	417 p. 381	521 } 521 p. 485 }



ADRESSE	Nuv. matr. nr.	Evt. tidl. matr. nr.	Gl. husnr.	BRANDFORSIKRINGSNUMRE			
				1761- 1784	1784- 1857	1857- 1870	1870-
Strandstræde 24	313	{313 316}	SØ 61 SØ 60		135 317	223 397	327 501
Strandstræde 25	260a		p.SØ 32		p. 300	p. 381	p. 485/574
Strandstræde 26	317b		p.SØ 59		p. 119/307	387	491
Strandstræde 27	283c	{283c 308c}	have } have }				p. 540/611
Strandstræde 28	318		SØ 58		308	388	492
Strandstræde 29	282c	58b, 146b, 261b, 282c	haver			465	(p.) 540
Strandstræde 30	321		SØ 57		206	290	394
Strandstræde 31	290b		have				555
Strandstræde 32	322	{322 323b}	SØ 56 p.SØ 73		134 p. 68	222 p. 161	326 p. 265 } 326
Strandstræde 33A	291b		have				
Strandstræde 33	261a		SØ 33		193	282	386
Strandstræde 35	267a		SØ 34		p. 150	p. 236	(p.) 340
Strandstræde 36	324		SØ 41?		255	337	441
Strandstræde 37	277	{277 278}	SØ 43 SØ 35		319 314	399 394	503 498 } 498
Strandstræde 39	279		SØ 36		205	289	393
Søgade 1	334c						550
Søgade 2	282a		SØ 52		133	221	325
Søgade 4	283a }		SØ 37	530	42 {271 42	353	457
Søgade 6	283d }					136	240
Sønderstræde 3	142a	{142a } 142b }	SV 43		80	173 {173 462	277 } 277 538 }
Sønderstræde 4	190		SV 32		301	382	486
Sønderstræde 5	145		SV 42 }		261	343	447 {447 ? }
Sønderstræde 5A	194b		have }				
Sønderstræde 6	{192 193a }		SV 81 SV 33		240 72	322 165	426 269
Sønderstræde 7	146a		SV 41	525	53	146	250
Sønderstræde 8	194a		SV 34		227	310	414
Sønderstræde 11	152		SV 39		153	239	343
Sønderstræde 12	198		SV 36		203	287	391
Sønderstræde 13	155		SV 38		84	177	281
Sønderstræde 14-16	201a		SV 37		83	176	280
Toldergade 4	2d		p.NØ 68	p. 1	p. 8	p. 103	(p.) 207
Toldergade 6	58a		NØ 80		32	226	230
Vartovslængen 2	42		NØ 54?		287	368	472
Vartovslængen 4	43		NØ 57		305	386	490
Vartovslængen 6	44a		NØ 58		262	344	448
Vartovslængen 8	45		NØ 59		244	326	430
Vestgrønningen 1	7a		NV 3		25	119	223
Vestgrønningen 3	7b		NV 4		93	185	289
Vestgrønningen 10	65a		p.NV 50		p. 55	p. 148/p. 442	(p.) 532
Vestgrønningen 12	67a-b	{67a, c, d 67b }	NV 51 NV 45		236 62	318 155	422/624 259
Vestgrønningen 16	72a	{72a } 72c }	NV 52		148 {148 302	235 383	339 487
Vestgrønningen 18-20	79a	{79a 85 }	NV 65 NV 66	398	17 35	112 129	216 } 216 23 }
Vestgrønningen 22	89		NV 87		273	355/195	299
Vestgrønningen 24	90		NV 86		192	276	380
Vestgrønningen 26	97b		p.NV 85	p. 536	p. 48/325	404	508
Vestgrønningen 30	105		SV 19		124	212	316
Vestgrønningen 32	113a		SV 20		60	153	257
Vestgrønningen 34	120		SV 59		109	199	303
Vestgrønningen 36	{125 126 127 }		SV 60 SV 55 SV 56		316 ? 256	396 ? 338	500 } 500 500 }
Vestgrønningen 38	131		SV 61		276	358	462
Vestgrønningen 40	135		SV 62		142	229	333
Vognmandsgade 2	68a		NV 53		63	156	260

ADRESSE	Nuv. matr. nr.	Evt. tidl. matr. nr.	Gl. husnr.	BRANDFORSIKRINGSNUMRE			
				1761- 1784	1784- 1857	1857- 1870	1870-
Vognmandsgade 4	69	{69 70b}	NV 54		126	214	318
Vognmandsgade 6	70a		NV 55		274	356	460
Vognmandsgade 10	71b		p.NV 44		p. 211/341	420	524
Von Ostensgade 2	97a		p.NV 85	p. 536	(p.) 48	141	245
Von Ostensgade 3	{106 114}		SV 1		209	33	127
Von Ostensgade 4	98a		SV 21		33		
Von Ostensgade 6	100	{93 99 100}	NV 84		303	384	488
Von Ostensgade 7	108		NV 69		?	336	415
Von Ostensgade 8	102	{101 102}	NV 83	402	16		
Von Ostensgade 7	108		SV 3		318	398	502
Von Ostensgade 8	102	{101 102}	NV 82		243	243	325
Von Ostensgade 9	109		NV 81		138		
Von Ostensgade 10	103		SV 4		191	275	379
Von Ostensgade 11	110		NV 80		311	391	495
Von Ostensgade 13	111		SV 5		115	204	308
Von Ostensgade 19	185		SV 6	529	58	151	255
Von Ostensgade 20	177		SV 29		187	271	375
Von Ostensgade 22	178		SV 7		242	324	428
Von Ostensgade 24	179b		SV 8		315	395	499
Von Ostensgade 26	179a		SV 9		102	193	297
Von Ostensgade 27	250a	{250a 250b}					297
Von Ostensgade 28	180a		SV 9		102	193	297
Von Ostensgade 29	250c		p.SØ 1		p. 71	p. 164	p. 268
Von Ostensgade 30	181		SØ 19		75	168	272
Von Ostensgade 31	251		p.SØ 1		p. 71	p. 164	p. 268/471
Von Ostensgade 32	182		SØ 20		108	198	302
			SØ 24		291	372	476
			SØ 21		247	329	433
Vægterstræde 2	330b-c	{242, 330b-c 243b}	NØ 19		{214 (p.) 121	297	401
Vægterstræde 3	237		NØ 18		164	249	353
Vægterstræde 4	246		NØ 20		335	414	518
Wismarstræde 3	37a	{37a 36b}	NV 14		174	174	259
Wismarstræde 4	64c		p.NØ 48		p. 38		
Wismarstræde 5	38		have			439	530
Wismarstræde 6	21		NV 15		248	330	434
Wismarstræde 7	33a	{33a 33d}	NV 18		279	361	465
Zytfensgade 2	310		NV 16		74	{337 74	416
Zytfensgade 3	312a		SV 1			167	271
Zytfensgade 4	308e		SØ 67?		249	331	435
Zytfensgade 6	{308a 308d}	308a	SØ 69		4	99	203
			SØ 68		21	115	219
							566
							219
							567

# ANVENDTE ARKIVALIER

Til de bygningshistoriske undersøgelser har hovedkilden været brandtaksationerne. Den almindelige brandforsikring for landbygninger blev oprettet i 1792, men før den tid var det muligt at få bygningerne forsikret under købstædernes brandforsikring, oprettet i 1761. Brandforsikring var imidlertid en frivillig sag, og mange huse blev først forsikret langt op i forrige århundrede.

Ved oprettelsen i 1792 blev brandforsikringen for landbygninger underlagt de respektive amtmænd. Det var oprindeligt tanken, at bygningerne skulle omvurderes hvert tiende år, hvorfor også de bygninger, der havde været forsikret under købstædernes brandforsikring i mere end ti år, straks blev omvurderet. De øvrige forsikrede ejendomme blev direkte overført til brandforsikringen for landbygninger.

Allerede i 1800 blev brandforsikringen imidlertid omorganiseret, idet der oprettedes en række branddirektorater, hvor amtmændens rolle overtoges af en branddirektør. Herefter fandt omvurdering normalt kun sted på foranledning af ejeren; ofte i forbindelse med bygningsændringer eller ejerskift. Der oprettedes nu to sideløbende rækker protokoller: forsikringsprotokoller og taksationsprotokoller. I forsikringsprotokollerne er ejendommene anført efter forsikringsnumre med henvisninger til de kronologisk førte taksationsprotokoller.

I 1857 fandt en ny omlægning af forsikringsvæsenet sted. De fleste taksationer blev derefter foretaget af særlige sognetaksationsmænd og indført i de såkaldte sogneprotokoller, som for Dragørs vedkommende imidlertid ikke er afleveret til Landsarkivet og formentlig er gået tabt.

I 1870 skete der en liberalisering af forsikringsvæsenet, således at brandforsikringen for landbygninger, der hidtil havde været et statsligt foretagende, skulle overgå til at være et privat selskab samtidig med, at der åbnedes mulighed for etablering af andre brandforsikringselskaber. Dette har bevirket, at en del ejendomme er udmeldt og overgået til andre selskaber. For størstedelens vedkommende har dette dog først fundet sted et stykke ind i dette århundrede, på et tidspunkt hvor taksationerne alligevel er så summariske, at de er uden værdi i bygningshistorisk sammenhæng. Arkivalier fra andre forsikringselskaber er derfor ikke søgt inddraget i undersøgelsen.

Systemet med sideløbende protokolrækker fortsattes efter 1870, nu kaldet forsikrings- og vurderingsprotokoller. Også sogneprotokollen fortsattes efter 1870.

Brandforsikringsarkivalierne fra perioden indtil 1870 beror alle i Landsarkivet for Sjælland, medens arkivalierne for tiden efter 1870 findes i Dragør Lokalarkeiv:

Skøde- og panteprotokollerne er fortrinsvis anvendt ved udlærdigelse af ejerlisterne.

Indtil 1822 udgjorde St. Magleby og Dragør en særlig jurisdiktionsenhed, schoutembedet i St. Magleby. Ved en brand i St. Magleby i 1821 gik embedets ældre dokumenter tabt, heriblandt skøde- og panteprotokoller ældre end 1814.

I 1822 blev schoutembedet og Tårnby birk sammenlagt til Amager birk, der bestod indtil 1919, hvor det blev inddraget under Københavns amts søndre birk.

Skødeprotokollerne er ført kronologisk. Til schoutembedets protokol findes imidlertid såvel et kronologisk register som et alfabetisk navnerregister. Fra ca. 1850 findes realregistre til protokollerne, ordnet efter matrikelnumre.

Realregistre samt skøde- og panteprotokoller frem til 1927 er afleveret til Landsarkivet for Sjælland, medens de nyere dokumenter beror ved embedet.

## *Landsarkivet for Sjælland:*

Sjællands stiftamts arkiv:

Brandtaksationsforretninger 1761-1787.

Gl. Københavns amts arkiv:

Brandtaksationsforretninger for Amagerland. Dragør 1787-1800.

Amagerlands Branddirektorat:

Brandforsikringsprotokoller 1800-1842, 1842-1858 St. Magleby sogn, 1858-1870 St. Magleby sogn.

Brandtaksationsprotokoller 1800-1829, 1829-1844, 1844-1858, 1859-1869.

Opmålingsprotokoller vedr. de bygningsafgiftspligtige steder på Amager 1880-1887, St. Magleby og Tårnby sogne. 1887-1903, St. Magleby sogn.

Schoutembedets arkiv:

Skøde- og panteprotokol 1814-1821.

Register til skøde- og panteprotokol 1814-1821.

Register over læste adkomster 1814-1821.

Amager Birks arkiv:

Skøde- og panteprotokoller 1822-1919, 30 bd.

Realregistre til skøde- og panteprotokoller. Dragør I-IV.

Syns- og taksationsforretninger 1822-1827, 1869-1876, 1877-1912.

Københavns amts søndre birks arkiv:

Skøde- og panteprotokoller 1919-1927. 22 bd.

## *Københavns amts søndre birk. Tårnby retskreds:*

Skødedokumenter 1927-1978.

## *Dragør Lokalarkeiv:*

Brandforsikringsprotokoller for Dragør 1870-1959.

Brandvurderingsprotokoller 1870-1902.

Liste over Dragør by, 9.7.1818. Ordnet kvartervis med angivelse af gadenavne, husnumre, ejernavne, fagantal m.v.

Den topografiske billedsamling.

Endvidere er benyttet diverse optegnelser, beroende i arkivet, hovedsagelig baseret på oplysninger fra murermester Valdemar Holm.

## *I privat eje:*

Sognetaxationsprotokol 1889-1916 samt udateret assuranceprotokol.

## *Det kongelige Biblioteks Billedsamling.*

*Kunstakademiets samling af arkitekturtegninger.*

*Nationalmuseets antikvariske topografiske arkiv.*

## *Det særlige Bygningssyns arkiv.*

*Matrikeldirektoratets arkiv:*

Sogneprotokol for St. Magleby sogn.

Diverse matrikelkort 1811-1978.

# LITTERATURFORTEGNELSE

*Egil Fischer:* Dragør. 1949. Udg. af Foreningen til gamle bygningers bevaring.

*Chr. Nicolaisen:* Amagers Historie. Bd. I-III. 1907-1915.

*Laurids de Thura:* Omstændelig og Tilforladelig Beskrivelse over den liden Æ Amager og Den ey langt derfra situerede endnu mindre Æ Saltholm. 1758. Ny udgave 1968.



# NAVNEREGISTER

Personer af samme navn er anført selvstændigt, hvis det ikke med sikkerhed kan afgøres, at der er tale om samme person. Varierende stavemåder og lejlighedsvist anvendte tilnavne er anført i parentes.

## A

Aa se Å.

Abrahamsen, Povl, ark., 8, 101, 251.

Adrian(sen), Rasmus Pedersen, vognmd., 134.

Adriansen, Grith Rasmus, 134; -, Jan, gartner, 409; -, Kaja, 409; -, Marchen Rasmus, 134; -, Rasmus, 284; -, enke efter Tønnes Adriansen, 344.

Albert, Dirch Jansen, skipper, 371; -, Jan Dirchsen, 372; -, Marie, 349.

Albertsdatter, Trein Theis, 171, 199.

Albertsen, Peter Mogens(en), matros, 121, 227; -, Trein, 227, 271.

Albrechtsen, Ane, 185; -, C. A., grønthdl., 204; -, Wald., fabr.arb., 185.

Albrethsdatter, Ellen, 294.

Algreen, Johanne, 291; -, Martin Ludv. Fr., matros, 337.

Alstrup, O., 23, 27.

Amagerbanen, 87.

Amagerbanken A/S, 367.

Amak, ejendomsaktieselskab, 204.

Andersdatter, Ane, 156; -, Ane Svend, 338; -, Gært, 366; -, Johanne, fattiglem, 409.

Andersen, A. C., civ. ing., 174; -, Agnes, 130; -, Anders, skomager, 375; -, Andreas, jordbruger, 293; -, Ane Knud, 272; -, Anna Jensine, 194; -, Arne, 240; -, Axel, handelsrejsende, 348; -, Bendt, 186; -, Bengt, 249; -, Bente, 136; -, Birgit, 240; -, Dines, 117; -, Dines Mangor, murer mest., 130, 320; -, Eiler Willy, senere Schiønnemann, styrmd., senere skibsfør. og havnefgd., 232, 237, 401; -, Emma, 203; -, Eva, 185; -, Grethe Ingeborg Jensigne, 341; -, Hans, 175, 332; -, Hans Juul, fisker, 253; -, Harry, lods, 138; -, Helga, 323; -, Henrik Peter, arb.md., 160; -, Hermann, matros, 346; -, Inger Margr., 136; -, Jan, se Jan Anders(en) Jensen; -, Jan Rasmussen, 147; -, Jens, matros, senere bådfør., 203; -, Jens, skibsfør., 194; -, Jens Guldborg, væver, 134; -, Jens Peter, arb.md., 341; -, Jesper, skibsfør., 246; -, enke efter skibsfør. Jesper Andersen, 246; -, Johs., maskinmest., 120; -, John, lods, 138; -, Jul. Ferd., matros, 118, 119; -, Jørgen Birch, viceforstander, 253; -, Kell Guldborg, skibsing., 244; -, Knud, matros, 295; -, Konradine Martine Bredaline, 351; -, Magda, 243; -, Maltha, murer mest., 351; -, Marie Elisabeth, 138; -, boet efter Marie Elisabeth Andersen, 138; -, Marinus Crilles Tommerup, snedker, 293; -, Martin Corn., væver, 293; -, Olga, se Olga Alvilda Petersen; -, Oluf Martin, styrmd., 194; -, Otto Johs., ass., 134; -, Petra Johanne Hansine, 293; -, Poul Jacob Steffen, bogh., 194; -, Ranu Anders, 150; -, Rich. P., maler, 323; -, Rigmor, 296; -, Susanne, 138; -, Tage, 56; -, Thea, 113; -, Verner, skibstømr., 323.

Andersson, Anders August, vævemester, 234.

Andreasdatter, Malene, 194.

Anna, dronning af Polen, 13.

Appel, Hans Erik, ark., 242.

Arnesen, Fr. Vilh., sejlmager, 363; -, Leise, 118, 278; -, Louise Dorthea, 363; -, Ludv., skibsfør., 118, 119, 278; -, Niels Fr., styrmd., 343; -, Th., fhv. skibsfør., 301.

Arup, Claus, adv., 146.

Asch, Grethe, 250.

Aske-Jørgensen, Erling, steward, 111.

Askgaard, Finn, mus.insp., 360.

Asmus, Jacob Jansen, 284.

Asmusdatter, Benthe, 332.

Asmussen, se Osmondsen.

Autodepot for Skandinavien, A/S, 233.

Axel, Morten Andersen, fyrbøder, 334.

## B

Bacher, Ane, 278; -, Crilles Petersen, fhv. gdr., 278; -, Gert Jacobsen, skipper, 206; -, Hendrik Svend, lods, 206; -, Jacob Jacobsen, skipper, 399; -, Julie Henriette, 210; -, Jørg. Palm, herre-ekviperingshdl., 176, 210; -, Mathias Jansen, skibsfør., 211; -, Peder Pedersen, matros, 364; -, Peter Jacobsen, skipper, 367; -, Petrea, 206; -, Svend Gertsen, lods, 206, 207; -, Tove, 176; -, Trein Crilles, 377. Se også Backer og Bagger.

Bachers, Mette Jacob, 170.

Bachersdatter, Grith Gert, 227; -, Marchen Gert Cornelisen, 210; -, Trein Peter Jacob, 367, 368, 369.

Backer, Elisabeth Louise, 164; -, Jan Geertsen, styrmd., 161; -, Jan Petersen, skipper, 356. Se også Bacher og Bagger.

Bager, Anders Dirchsen, skipper, 397; -, Anders Dirchsen (Dirchsen), skipper, 403; -, Ane Jensine, 145; -, Crilles Jansen, 130; -, Dirk Hans, fhv. matros, 145; -, Hans Dirksen, detailhdl., 145; -, Jacob Andersen, skipper, 227; -, Martin, styrmd., 246; -, Rich., kasserer, 145; -, Aage Hans, afd.ch., 145. Se også Bagger.

Bagge, Torben Gunnar, ark., 360.

Bagger, Anders Dirchsen, skipper, 117; -, Dirch Andersen, styrmd., senere skipper, 117; -, Dirk Hansen, (ekstra)lods, 363; -, Hans Jensen, matros, 405. Se også Bager, Bacher og Backer.

Bahr, Anna, 411, 412.

Bakker, Svend G., se Svend Gertsen Bacher.

Balslev, Kjeld, læge, 124.

Barbara (Barbra, Barrabra), Ane, 271; -, Lars Larsen, styrmd., 226; -, Lars Peter(sen), 271; -, Peder Larsen, vægter, 246.

Barbra se Barbara.

Bardrum, Viggo, stævningsmand, 356.

Barrabra se Barbara.

Bastian(sen), Marchen, 244, 408; -, Niels, skibstømr., 244, 245, 408.

Baumgaard, Knud, fabr., 277.

Beck, Emil, fisker, 348; -, Erik, politiadv., 402.

Beer, Ester, 287, 355.

Begborg, Hans, eksportchef, 247; -, Pia, 247.

Beicker, Carl, gæstg., 296.

Bendtsen, Adelaide Math., 156, 409; -, Ahf Dorthea, 185; -, Bendt Peter, fisker, 409; -, Chr., kontrollør, 184, 226; -, Dagny Ellen Margr., 226; -, Herluf, elektriker, 184. Se også Bentsen og Bentzen.

Benthien, Fr., bag.mest., 327.

Bentsen, Bent Peter, 123; -, Niels, 185; -, Palle, luftkapt., 238. Se også Bendtsen og Bentzen.

Bentzen, Alma Math., 288; -, Inger, 262; -, Johs., fisker, 262; -, Vald. Henrik, ass., 288.

Berg, Jørg. Larsen, skrædder, 160; -, Kai G., dir., 170. Se også Borg.

Berggreen, Ane, enke efter Jens Peter(sen) Berggreen, 253; -, Ane, enke efter skibsfør. Lars Peter Berggreen, 117; -, Anna Boline, 357; -, Jens Peter(sen), 253, 254; -, Lars Jensen, sadelmager, 357; -, Lars Peter, skibsfør., 117.

Bergmann, Henriette Petrine, 147; -, John, 322.

Bergstrøm, Alt Niels, 223.

Berlingske Tidende, 86.

Bertels, Trein Corn., 180.

Bertels(en), Carl, 180.

Bertelsen, Bertel C., skibskapt., 289; -, Carl Hendrik, lods, 210; -, Carl Jacob, vognmd., 384; -, Carl Theis, 210; -, Carl Theis, skibskapt., 112; -, Corn., skipper, 360; -, Giert Carl, 295; -, Hendrik Carl, lods, 210; -, Hendrik J., lods, 373; -, Jacob Corn., skipper, 170; -, Jacob Corn., skipper, 399; -(Mørch), Jan, lods, 413; -, enke efter lods Jan Bertelsen, 413; -, Johan, 262; -, Johan Adrian, ing., 290; -, Jul. Herm., snedk.mest., 289; -, Leisbeth Jacob, 170; -, Marchen Carl, 336; -, Neel Corn., 360; -, Peter Carl, styrmd., senere skipper, 323; -, Rasmus, skipper, 334; -, Sigrid, 278; -, Theis Carl(sen), skipper, 135, 229.

- Berthel(sen), Jørg. Jørgensen, (fast)lods, 107.  
 Berthelsen, Theis Carl(sen), se Theis Carl(sen) Bertelsen.  
 Bidstrup, Bertha, 339; -, Hans, 221.  
 Bielefeldt, 19.  
 Binau, Frants L., rest., 318.  
 Bindebøll, Thorv., ark., 85.  
 Birch, Abraham Jacobsen, matros, 402; -, Marchen Abrahamsen, 402, 403.  
 Bischoff, Hans V., journ., 256; -, Mette, 143.  
 Bisserup se Bistrup.  
 Bistrup, Peter, 277.  
 Bjarnø, Karen Johanne, 310.  
 Bjerrum, Anders, civ.ing., 353.  
 Bjørklund, Einar, distriktsinsp., 222.  
 Bjørn-Rasmussen, Ane-Mette, 127.  
 Blad se Blaes.  
 Blaes (Blad), Anders Olsen, 323; -, Jørgen Olsen, skibsfør., 308; -, Leise Ole, 283; -, Ole Andersen, lods, 323; -, Ole Andersen, (fast)lods, 283.  
 Blangsted, Arnold Ejlersen, 179.  
 Blankensteiner, Ellen H., 137; -, Kaj Emanuel, mur.arb.md., 137.  
 Bleg, Carl Emil, gasværksarb., 409; -, Carlsine Wilhelm., 272; -, Peter Sivert(sen), styrmd., 149; -, Sigvard Petersen, bleger, 172; -, Sivert Pedersen, matros, 249, 318; -, enke efter Sivert Pedersen Bleg, se Ellen Marcus Hansdatter.  
 Blichmann, Børge, hovmest., 274; -, Christine, 274; -, Dirch Jørgensen, snedker og hustømrer, 83, 274, 277; -, H., snedker, 258; -, Jens, maler, 83; -, Johan Hendrich Jørgensen, snedk.- og tømr.mest., 8, 26, 27, 28, 31, 42-49, 51, 52, 53, 54, 55, 58, 64, 65, 66, 67, 69, 70, 72, 110, 112, 182, 203, 208, 274, 298, 329, 374, 413, 414; -, Jørg. Dirch, snedker, 274; -, Jørg. Johansen, tømrer, 274; -, Martin Thorv., snedk.mest., 274.  
 Blichmannsdatter, Gjertrud Johan, 203.  
 Bloch, Inger Birgitte, 383; -, Palle, tandlæge, 383.  
 Bodenhoff-Olsen, 40.  
 Boesen, Gudmund, o.insp., 170; -, Marianne, 194.  
 Bogani, forfatter, 88.  
 Boje, Ole, journ., 323, 344, 376.  
 Boldreel, Anette, 130; -, Jens, 130.  
 Borch, Erik, mekaniker, 165; -, O., 29
- Borg, Adrian Johansen, 179; -, Anna Caroline, 179; -, Bent, tømrer, 394; -, C., 254; -, C.F., rest., 286; -, Carl F., rest., 179; -, Carl Louis, rest., 179; -, Chr. Jacob, styrmd., senere skibsfør., 191; -, Gerda Astrid, 191; -, Hanne Ole, detailhdl., 405; -, Hans Jacob, lods, 221; -, Hans Jacob(sen), skipper, 367, 368; -, Jacob Jensen, lods, 265, 266; -, enke efter lods Jacob Jensen Borg, 265; -, Jan Jørgensen, styrmd., 292; -, Jan Nielsen, 169; -, Jan Olsen, lods, 395; -, Jeppe Mogensen, skipper, 404; -, Johanne Helene, 172; -, Johanne Jan, 293; -, Johs. Jansen, matros, 273; -, Martin Jacob, 179; -, Morten Sørensen, 291; -, Nelly Elise, 179; -, Nelly Olga Math., 172; -, Niels Jacobsen, skrædder, 366; -, Niels Jansen, 145; -, Ole Mortensen, 295; -, Ole Mortensen, bådfør., 405; -, Olivia, 172; -, Peter Jacob, 221; -, Thorv. Jul., 172. Se også Berg.  
 Borger, Chr. Ludv., arb.md., 366.  
 Borgstrøm, Andr. Mortensen, skomager, 317, 340; -, Morten Andreasen, skomager, 317, 340; -, Peter Mortensen, skomager, 340. Se også Bergstrøm.  
 Borking, Poul, kapt., 256.  
 Bornholm, Anders Nielsen, skipper, 263; -, Ane Anders, 364. Se også Holm.  
 Borup, Gerda, se Gerda Ottosen; -, K., tapetser.mest., 117.  
 Bothmann, Anders Peter, købmd., 132, 219; -, Anna Math., 132; -, Augusta Christine, 132; -, Christine Math., 132; -, Ebba, 239; -, Marie Kirstine, 132; -, Niels Vilh., bleger, 132; -, Peter, 132, 339; -, Vilh., vævermest., 132, 163, 247.  
 Bove, Tycko E., postbud, 222.  
 Brandi, Chr. B., ark., 145, 407.  
 Brandt, Anny, o.ass., 247, 285; -, Carla Julie Augusta, 285.
- Brandt-Jensen, Carl Chr., kommunalarb., 263; -, Jannie, detailhdl., 263; -, Johnny, maler, 123.  
 Breit, Fr., jægermester, 322.  
 Brincker, O., 29.  
 Broder, Anders Olsen, 127; -, Christen Andersen, skipper, 242, 243, 390; -, boet efter skipper Christen Andersen Broder, 242; -, Hans Olsen, styrmd., senere skipper og foged, 258; -, Ole Andersen, skipper, 387; -, Ole Hansen, 145; -, Peder Olsen, skipper, 161; -, Peter Petersen, styrmd., senere bleger, 152; -, Svend Olsen, skipper, 111; -, Svend Olsen, skipper, 152, 261.  
 Broders, Neel Anders Olsen, 237, 323, 326; -, Ole Andersen, 151; -, Sidse Peter, 377; -, Trein Anders, 242.  
 Brodersdatter, Marchen Jan Hansen, 392.  
 Brodersen, Anne-Suzette, 138; -, J. H., styrmd., 170; -, Mogens, 138.  
 Bruhn, Bente, 401; -, Søren, reklamekons., 238, 401.  
 Brunche, Tove, lærer, 121.  
 Brundby, Anders Olsen, se Anders Olsen Brøndby.  
 Bruun, Karen, 245; -, Werner, o.betj., 354; -, Wiva, 405.  
 Brygger, Anders Hansen, skomager, 113; -, Hans Andersen, matros, 113; -, Jens Hansen, matros, 108.  
 Brøndby, Anders Olsen, matros, 167, 366; -, Ole Andersen, matros, 185.  
 Buch, Theodor Jul., konditor, 196.  
 Buhr, Isbrandt Crillesen, 321. Se også Buur.  
 Bundgaard, Aa., 30.  
 Buntzen, Andreas, red., 309; -, Andreas, styrmd., senere skibsfør., 309; -, Klasina, 309.  
 Busch, Trein Peter, 228.  
 Busch-Jensen, Erik, prok., 168; -, Henn., dir., 197, 235; -, Niels, 235.  
 Busk, Peter Petersen, se Peter Petersen Malm. Se også Busch.  
 Buur, Anders Olsen, se Anders Olsen Brøndby; -, Dirch Dirchsen, bleger, 159, 160. Se også Buhr.  
 Bülow, Svend E., tømr.mest., 219.  
 Byfeldt, Holger, sagfør., 256.  
 Byforstanderskabet, se Dragør Byforstanderskab.  
 Bærentzen, Chr. Vilh., 354; -, Else Chr., 354; -, Poul Chr., fotograf, 377.  
 Bødker, Chr., styrmd., 332; -, Claus Jensen, skibskapt., 127; -, Jens Christian(sen), skibstømr., 235, 236; -, Neel Claus Jensen, se Neel Claus Jensen.  
 Bødkersdatter, Kirsten Christen, 183.  
 Bøgewaldt, Jens Rasmussen, glarmest., 318.  
 Bøgwald (Bøgewald), Erik, kommunelærer, 148; -, Marie Elisabeth, 148; -, Math. Andrea, 323.  
 Baasted, Ole Tønnesen, matros, 228; -, Trein Ole, 190.
- ## C
- Camphanssen, Helge, planlægger, 238.  
 Captain, Christopher Jansen, skipper, 222; -, Jacob Jansen, skibsfør., 234, 277; -, arvingerne efter Jacob Jansen Captain, 277; -, Jacob Tønnesen, lods, 205; -, Jan Jacob, 222; -, Tønnes Jacobsen, tømmermd., 313.  
 Captains, Trein Tønnes, 313.  
 Carlsdatter, Neel, enke efter gæstg. Knud Leth, 296; -, Neel Theis, enke efter skibsreder Carl Jansen Jans, 373; -, arvingerne efter Neel Theis Carlsdatter, 373.  
 Cetti, F., mester, 107.  
 Christelig Pigeforening, 111.  
 Christens, Ane Greis, 199.  
 Christensdatter, Ane, 338; -, Em, 160.  
 Christensen, Adrian, snedker, 265; -, Anna Caroline, 265; -, C., 23, 27; -, Carl, fyrbøder, 340, 342; -, Chr. Peter, lygtetænder, 130, 184, 226; -, Dagmar, 186; -, Dirch Emil, fyrbøder, 160; -, Elisabeth Kirstine, 248; -, Emma, 255; -, Kristine Jensine, 223; -, Lene, 313; -, Lindy, 206; -, Neel, 371; -, Ole Hein, 292; -, Ophelia, 256; -, Peter Vilh., 255; -, S., fuldm., 344; -, Viggo, læge, 237; -, Wald., intendant, 137.  
 Christian II, dansk konge, 17, 104; - IV, dansk konge, 17, 23, 24, 27, 85.

Christians, Karen Niels, 174, 332.  
 Christiansdatter, Ehm, 292; -, Kirsten, 284.  
 Christiansen, Agnes Nicoline, 235; -, Anders Peder, matros, 111; -, Chr., ark., 84, 85; -, Chr. Peter, 167; -, Chr. Peter, væver, 240; -, Erik, 235; -, H. P., bag.mest., 328; -, Hansine, 167; -, Jørg., 235; -, Karl B., frugthdl., 367; -, Ketty Elisabeth, 111; -, Peter, arb.md., 167; -, Svend Niels, 235; -, Vilh., brobetj., 111.  
 Christoffersen, Grethe, 383; -, Jan, 383; -, Jan, prok., 383; -, Ole, snedkersvend, 349; -, Oluf Ferd., fisker, 268; -, Trein, 283.  
 Christophersdatter, Neel, 111.  
 City Bank, 238.  
 Claesson, Mogens Helveg, læge, 292.  
 Clausen, Anne Margr., 215; -, Crilles, gdr., 280; -, Jørg., radioforhdl., 207.  
 Cornelisdatter, Trein, se Trein Crilles Pedersdatter.  
 Cornelius, Grith Jan, 394; -, Marchen Jan, 235.  
 Corneliusdatter, Ane, 413; -, Neel, se Neel Corn. Jansdatter.  
 Corneliusen, Chr. Vilh., se Chr. Vilh. Bærentzen; -, Corn., 361; -, Corn., 238; -, Corn., fhv. gdr., 266; -, Isbrandt, skipper, 261; -, Jan Crilles, gdr., 327, 329; -, Rasmine Jacobine, 238; -, Thomas, styrmd., 225. Se også Crillesen.  
 Crillesen, Hendrik, 242; -, Peter Hendrik, 242; -, Thora Math. Christiane, 390; -, Viggo Carl, skomager, 390. Se også Corneliusen.  
 Crilsen, P., hdlsgartner, 204.

## D

Dahl, Jens Henrik, mur.mest., 85, 173, 198, 395.  
 Dalgaard, Chr., arb.md., 384; -, Martha, 384.  
 Dalsgaard, Alfr. Martinus, styrmd., 348; -, Andr. Jul. Johs., styrmd., 340; -, Mary, 348.  
 Davidsen, Ane, 375; -, Peter Nielsen, 375.  
 Dich, Cathinca, 246; -, Minna, 75; -, Per Fr.Schönemann, red., 353; -, Poul, læge, 90, 246, 393.  
 Dickmann, Friderick Chr., løjtnant og strandtoldforvalter, 323.  
 Dideriksen, Egon Engstrøm, 206.  
 Didrik(sen), Hans Chr., se Hans Chr. Dirch.  
 Dirch, Hans Chr., 375; -, enke efter Hans Chr. Dirch, 375.  
 Dirchs, Kirsten Jens, 374; -, Marchen Wibrandt, 246.  
 Dirchs datter, Agt Ouscher, 237; -, Leisbeth Albreth, 361; -, Marchen, 315.  
 Dirchsen, Alb., 173; -, Anna Gerda, 242; -, Dirch, skipper, 284; -, Jacob, 242; -, Michael, 242; -, Ouscher, skipper, 237, 238; -, Wibrandt, matros, 246. Se også Dirksen.  
 Direktoratet for Toldvæsenet, 302, 303.  
 Dirksen, Crilles, gdr., 226. Se også Dirchsen.  
 Drager, Niels Hansen, 378.  
 Dragøe Byes Fattigvæsen, 381.  
 Dragøe Commune, se Dragør Kommune.  
 Dragør Badehotel, 85.  
 Dragør Bibliotek, 372.  
 Dragør Borgerforening, 286.  
 Dragør Byforstanderskab, 39, 87, 305.  
 Dragør Fort, 75.  
 Dragør Fredningsnævn, 8, 90.  
 Dragør Kirke, 84.  
 Dragør Kommune, 104, 131, 173, 179, 180, 190, 213, 217, 238, 239, 301, 302, 303, 304, 305, 307, 308, 371, 373, 374, 381, 393, 394, 411.  
 Dragør Kro, 43, 45, 47, 52, 295-299.  
 Dragør Lodseri (Lodskompani), 305-308.  
 Dragør Lokalkarkiv, 8.  
 Dragør Museum, 46, 48, 57, 58, 61, 72, 90, 102, 110, 125, 155, 302, 303, 304.  
 Dragør og Omegns Brugsforening, 173.  
 Dragør Pålægs- og Delikatessforretning, 206.  
 Dragør Rådhus, 75, 85.  
 Dragør Sejlklub, 301.  
 Dragør Strandhotel, 80, 306.  
 Dragør Strandhotel, I/S, 307.

Dragørhjørnet, A/S, 247.  
 Dragørs Fremme, 87.  
 Dyrbye, Martin, gross., 196.  
 Døiring (Døvring), Jens Larsen, 171.

## E

Ebbesen, Gunnild Zibrandt, 249.  
 Eckersberg, C.W., dansk maler, 8, 18, 37, 38.  
 Egstrup, Edv. Harald Aagesen, maskinarb., 390.  
 Ehlers, Ane Dorthea Frederikke, 132; -, Jacob Ludv., 132; -, Math. Elisabeth, 306; -, Aage, hotelejer, 306.  
 Eibertsen, Jens, se Jens Eybert(sen).  
 Eicke, A., particulier, 306; -, Augusta, 246; -, Chr., slagtmest., 246.  
 Eilers, Ane Peter, 268; -, Marchen, 268.  
 Elf, Axel Michael, rest., 307.  
 Elkær-Hansen, Søren, ing., 175.  
 Ellern, Ane, 226; -, Gunnil, 226.  
 Elling, Chr., prof., 31, 37, 55, 72, 75; -, Else, 8.  
 Erik af Pommern, dansk konge, 10.  
 Eriksen, Emma A., 285; -, Jens, skibsfør., 136, 137, 301; -, Peter, 185; -, Tønnes, skibsfør., 139.  
 Erlandsen, enke efter Jens Erlandsen, 261.  
 Ernst, G., mur.mest., 408.  
 Ertner, Max V., repr., 277; -, Vilh., detailhdl., 277.  
 Esbjerg Margarinefabrik, 114.  
 Espe(n)green, Jan Olsen, matros, 313; -, Ole Johansen, 321; -, Trein Jan Olsen, 314.  
 Espensen, Erich, snedker, senere vognmand, 285.  
 Ever(t)s datter, Anne, 308.  
 Exner, Jul., dansk maler, 62, 77.  
 Eybertsdatter, Ane, 237.  
 Eybert(sen), Jens, skipper, 57, 58, 61, 200, 342.

## F

Fiil, Lis, amanuensis, 234; -, Niels, amanuensis, 234.  
 Finne, Claus Nielsen, 331; -, Niels Jensen, matros, senere styrmd., 25, 123, 124; -, Niels Petersen, 335.  
 Fischer, Egil, ark., 8, 304, 373; -, Joseph Louis, hdls.best., 199; -, Mathilde, 199.  
 Flechenstein, Henriette Anna, 220.  
 Flensborg, Carsten Schmidt, silke- og klædekræmmer, 379, 381.  
 Foreningen til Bedre Byggeskik, 90.  
 Foreningen til gamle bygningsbevaring, 8, 90.  
 Foss, Caroline Bolette, 111; -, Niels, lods, 220; -, Peder Nielsen, 273.  
 Frandsen (Frennesen), Alf, skibstømr., 225; -, Carl, bådebygger, 334; -, Fr. Lars, matros, 334; -, Lars, arb.md. og vægter, 228; -, Martin Lauritz, arb.md., 228; -, enke efter Martin Lauritz Frandsen, 228.  
 Frandzen, Hans, kældersvend, 13.  
 Franke, P., værk mest., 174.  
 Frechs datter, Gerdt, 284.  
 Frederik II, dansk konge, 13, 16; - V, dansk konge, 19.  
 Frederiks, Ane Johan, 268.  
 Frederiksen, A., slagtmest., 222; -, Ane Sofie, 137; -, Bolette, 387; -, Einar, vognmd., 110; -, Hans, hjulmd. og hustømrer, 154, 349, 350; -, Hans G., konduktør, 371; -, Hans Niels(en), matros, 124; -, Inger, 149, 150; -, Jørg., rest., 138; -, Peter Thorv., arb.md., 150; -, Svend, 137.  
 Freksen, Gert Petersen, matros, 254; -, Peter Petersen, hjulmand, 254.  
 Frennesen se Frandsen.  
 Frey, Birthe, 185.  
 Friis, Adrian Palm, 245; -, Adrian Palmsen, 391; -, Ane, 393; -, Christen Palmsen, fisker, 246; -, Christen Petersen, skipper, 258; -, Jan Adrian, styrmd., 245; -, Jan Palmsen, lods, 250, 391, 393; -, Palm Christen, tømr., 246; -, Palm Christensen, 164; -, Palm Jansen, skibsfør., senere havnefogd., 393; -, Peter Palmsen, styrmd., 164; -, Thorv. Adrian, skibsfør., 391; -, Trein, 164.  
 Friisdatter, Mette Christen, 258.



Funder, Karen, 271.  
Fynboe, Jacob Jacobsen, skipper, 394.  
Fønboe, Mads, 13.

## G

Gail, Jörg, 9.  
Gall, Fr., postbud, 234; -, Aage, tandlæge, 205.  
Gammalgård-Jacobsen, Søren, kont.chef, 257.  
Garde, Carl Juul, ing., 290.  
Gattrup, Inger, 265; -, Knud, salgschef, 265.  
Geisler, Anne, 154; -, Lars, cellist, 154.  
Gelbjerg-Hansen, Per, gross., 154.  
Gelsing, Chr., rest., 306.  
Germundsson, Klaus, speditør, 336.  
Gertsen, Claus, skipper, 323; -, Crilles, gartner, 350; -, Jørg., skipper, 308; -, Trein A., 371.  
Giørtler, Erich Giertsen, 401.  
Gjørtler, Lars J., bådsf., 214; -, Lauritz Jensen, lods, 211, 214; -, Peter, fabr., 212; -, Thora, 211, 212; -, Thorv., maskinist, 211.  
Glad, Chr. Peter, 394; -, Haagen Nic., 394.  
Godt, Elisabeth, 123.  
Gogh, Vincent van, hollandsk maler, 104.  
Golbert, Ole, 408.  
Gormsen, Knud, dir., 174, 176.  
Gotfredsen, Lars, 335.  
Greis, Caroline Math., 382; -, Gerte John, 151; -, Greis Chr., matros, 199; -, Jan Joensen, skibstømmermd., 382; -, Jens Christensen, matros, 357; -, Johanne Peter, 119; -, John Christen(sen), vægter, 392; -, Lars Jansen, styrmd., 382.  
Greis(en), Christen Johnsen, tømrer, 392.  
Greisen, Agnes Louise, bogh., 361; -, Auguste, 143; Carl Jul. Ferd., sognef., 143; -, Chr. Peter, pens. lods, 281, 301; -, Christen Jensen, (ekstra)lods, 376, 387; -, Elisa, 281; -, Emma, 361; -, Gert, bager, 198; -, Henrik Corn., 169; -, Henrik P., lods, 361; -, Jacob, lods, 169; -, Jens Chr., lods, 143; -, Jens Peter, lods, 265; -, Marchen, 265; -, Marchen Palm, 281; -, Marie Christen, 411; -, Martin, skibstømr., 143; -, Math. Elvira, 361; -, Peter Jensen, (ekstra)lods, 281.  
Groth, Helge Peter, snedker, 310; -, Johanne, 310.  
Grotkjær, Aage, repr., 236.  
Grubb, Emma, 411, 412.  
Grønlund, Niels, dir., 313; - Serigraf A/S, 313.  
Gråe, Hans, fabr., 374; -, Svend, guldsmed, 374.  
Gunder, Ole Nielsen, matros, 165; -, enke efter Ole Nielsen Gunder, 165.  
Gundersen, Henn., reklamekons., 182; -, Peder, matros, 155, 156.  
Guldbeck, Fr., prokurist, 295.  
Guldberg, Elisabeth, 372; -, Jørg. Hansen, tolder, 372, 373.  
Guldborg, Anna Kirstine, 182; -, Emma, 182; -, Johanne, 182; -, Marchen, 182; -, Mette Kirstine, 234; -, Rasmus Petersen, murermest., 72, 83, 84, 85, 117, 141, 142, 177, 180, 182, 183, 210, 301, 312, 339, 340, 341, 342, 343, 344, 349, 363, 399, 400, 401.

## H

Hagel, Ellen Nielsine, 195, 235; -, Gunnar Peter, bag.mest., 139, 353; -, Harald Vald., bag.mest., 196, 233, 234, 235, 348, 353.  
Hagen, Gunnar Chr. Jans, arb.md., 193.  
Halmstad, Jens, bådskipper, 119; -, Jöns Nielsson, 321.  
Hangeland, Johan Johansen, matros, 183.  
Hans, Ane Jens, enke efter Peder Hansen Magleby, 177, 277; -, Jan Jansen, matros, 240; -, enke efter Jan Jansen Hans, 240.  
Hansdatter, Aff Ole, 127; -, Ane, 211; -, Ehm, 331; -, Ellen Marcus, enke efter Sivert Pedersen Bleg, 318; -, Grith, 205; -, Johanne Bendt, 363; -, Kirsten, 318; -, Marchen, 123; -, Marchen Jan, 112; -, Marchen Niels, 378; -, Sidse, 197.  
Hansen, Ahf, 260; -, Ane Margr., 401; -, Antoinette Henriette, 179; -, Axel, mekaniker, 195; -, Børge, bag.mest., 216; -, Carl C., slagter, 129; -, Charles, bygmester, 222; -, Ehm Niels, 147; -, Einar E., skorstensfej.mest., 239; -, Ella, 376; -, Else Margr.,

129; -, Flemm., 323; -, Fr., styrmd., senere skibsf., 352; -, H. P. L., bud, 186; -, Hans, fyrass., 183; -, Hans Erik, tømrer, 217; -, Hans Jørg., skibsf., 266; -, Hans Jørg., fhv. skibsf., 166; -, Hans Jørg., slagter, 225; -, Hans Thorv. Oskar, blikkenslager, 129; -, Hansigne Math., 256; -, Harald, smed, 376; -, Harald Jan, postbud, 183; -, Harald Jul., kapt., 256; -, Harald Peter Jul., cigarhdl., 177; -, Henry Peter, regnsk.f., 186; -, Holger, 223; -, Inger Rasmine, hokerske, 393; -, Jan, mur.mest., se Jens Hansen Holm; -, Jørg., 196; -, Karen Laurine, 401; -, Kim Lyngvig, 380; -, Laura Olivia Ingeborg, 347; -, Laurits, rest., 179; -, Lauritz, arb.md., 194; -, Ludovica Benning, 390; -, Margr., 107; -, Niels, se Niels Hansen Jans; -, Oluf, 13; -, Oscar Robert Holbeck, barber og frisør, 206; -, Otto Stenersen, 274; -, P. E. N., 76; -, Peter, matros, senere fisker, 347; -, Peter, skipper, 267; -, Peter Jacob, styrmd., 267; -, Poul, smedemest., 380; -, Rich. Herman, tømr.mest., 154; -, Rudolf Alfr., gasværksarb., 390; -, Svend Aage, 164; -, Svend Aage, 205; -, Svend-Aage, mask.mest., 223; -, Thorkild Rudolf Ludv., cigarmager, 390; -, Torben, 312; -, Tove Ingrid, 280; -, Victor, mal.mest., 318; -, Willy, 160.

Harboesgaard, Andr. N., fabr., 320.

Harforte, Erik, vaskeriejer, 172.

Harrig, Verner, ark., 146.

Haven, Jens Petersen, skipper, 225.

Havens, Sidse Peter, 120.

Hedberg, Jens Pedersen, matros, 175.

Hedegaard, Bent, civ.ing., 219.

Heimbürger, Carl Vilh., bag.mest., 327.

Hein, Bertha Christine, 116; -, Hans Jansen, skipper, 174, 332; -, Jens Johansen, skipper, 283; -, Johanne, 344; -, Niels Hansen, skipper og købmd., 116, 117; -, Søren, skibstømr., 171.

Heins, Ane Hans, 332; -, Benthe Hans, 174, 332; -, Johanne Hans, 176.

Heinsvig, Carl M., pølsebager, 408; -, Emma, 266; -, Jan, slagt.mest., 266, 319.

Heinze, Fr., vævermest., 366; -, Friederich Aug. Lebrecht, væver og høker, 266.

Heiten, Edith Fanny, 220.

Helge, Johs. Alfr., o.serg., 174, 222.

Helgstrand, Per Arvid, 307; -, Ulf, 234.

Heller, Math. Petrine, 313; -, T. M., tømr., 244; -, Theis Nielsen, arb.md., 240, 241; -, Trine Theis, 240.

Helmersen, Hans Elling, repr., 395; -, Klaus, 328.

Helsingør, Chr. Jensen, snedker, 201, 228, 344.

Helslev, Nellie H., 145.

Hendri(c)ksdatter, Bendte (Bente), 135, 229; -, Em Peter, 270.

Hendriksen, C. F. W., particulier, 408; -, Carl Fr. Vilh., barber, 396; -, Crilles, 242; -, Hendrik, skipper, 349; -, Marchen, 242; -, Peter, lods, 270.

Henriksen, Gert, 136; -, Janne, 136; -, Jørg., fotograf, 175, 240.

Henningsen, Henning, museumsdirektør, 8.

Hermann, Anders Svend, 338; -, Hagbard, gross., 217; -, Hendrik Jacobsen, styrmd., 265, 376, 386, 387; -, Jan Petersen, skipper, 217; -, Lars Jacobsen, 243; -, Marchen, 295; -, Olivia, 338; -, Svend Andersen, matros, 338; -, Svend Jacobsen, skipper, 197.

Hermanns, Neel Hendrik, 386; -, Trein Jan, 404.

Hermannsdatter, Gridt Jan, 214; -, Neel Jacob, 149.

Herskind, Birgit, 378; -, Thorkild, 378.

Hersom, Anna Sofie, 401; -, Peter, høker, 401.

Hertz, Ebba Sophie Camilla, 321, 322; -, O., gross., 321.

Hilmark, Bernh. Marius, bogh., 186.

Himmelstrup, Poul, ass., senere prod.chef, 268, 269, 401.

Hjort, Elisa, 248, 338.

Hjorth, Birthe, bibliotekar, 8.

Hjulberg, Jacob Hansen, skipper, 316.

Holck, Jan Feveile, læge, 174, 283.

Holm, Anders Theisen, 263; -, Anc, 286; -, Aug., mur.mest., 152; -, Carl Conrad, 266; -, Carl Harry, mal.mest., 377; -, Edv. Emil, snedker, 240, 286; -, Grethe, 152; -, H. G. F., 31;

–, Hans Jørg., 129; –, Hansine Petrea, 152; –, Jens Hansen (Jens Bornholmer), murer, 83, 255; –, Marchen, 263; –, Marchen, forl.sekr., 120; –, Marie, 399; –, Michael Aug. Georg Hansen, murer, 156, 160; –, Neel Frida, 377; –, Ole, mur.mest., 152; –, Peter Nielsen, 120; –, T. A. F., hoftapetserer, 278; –, Theis Andersen, mesterkok, 263; –, Vald., mur.mest., 8, 49, 72, 81, 105, 278, 372, 381, 382; –, Vilh. Aug., 286. Se også Bornholm.  
Holmblad, Lauritz Peter, etatsråd, gross., 345; –, arvingerne efter etatsråd L.P. Holmblad, 345.  
Holmstrøm, Alva, 194.  
Holst, Henrik F., journ. 268; –, M., landinsp., 409.  
Holte, Anna, 136; –, Anni Ester, 136; –, Bendte Peter, 115; –, Cecilie Jan, hokerske, 393; –, Chr. Larsen, snedker, 334; –, Ida Nielsine, 136; –, Jan Adrian, lods, 339, 343; –, Jan Olsen, skibstømmer, 393; –, enke efter skibstømmer Jan Olsen Holte, 393; –, Lars Andersen, styrmd., 165; –, Neel Peter, 115; –, Niels Jansen, 384; –, Niels Jansen, skibsreder, 235; –, Niels Jansen, skipper, 278, 279; –, Peder Andersen, skipper, 372; –, enke efter skipper Peder Andersen Holte, 372; –, Peter, 136; –, Peter Andersen, skipper, 115, 288; –, Peter Petersen, styrmd., senere vægter, 115; –, Peter Petersen, skibsfør., 205, 206; –, Petrea Anna, 136; –, Thorv., 41, 75, 136; –, Trein Peter, 115.  
Hopkins, Edith Rigmor, 345.  
Houmann, Jørg. Kruse, 280.  
Hu(u)ch, Corn. Jacobsen, skipper, 25; –, Trein Corneliusdatter, 243.  
Huld, Marchen, 295.  
Hulegaard, hørkræmmer, 75.  
Husum, Hans Peter, ritmest. og strandtoldbetj., 111.  
Hvas se Wass.  
Hvorup, Kaj Ole, slagtmest., 220.  
Hylleberg, Knud, lærer, 401.  
Hülßen, Erik, 158.  
Hylter, Anders Petersen, 403; –, enke efter Anders Petersen Hylter, 403.  
Høggmark, Carl E., 408.  
Høibye, Jens Hansen, 347.  
Høj, Elisabeth, 388.  
Højerup, Jørg. Pedersen, se Jørg. Pedersen; –, Peder Jørgensen, 403.  
Højlund, Børge, mur.mest., 319.  
Høpfner, Emma, 185; –, Hans Peter, matros, 269.  
Høyer, Leo, fabr., 266.  
Haagensen, Anna Christine, 185; –, Peter, matros, 185.

## I

Ibsen, Nic., matros, 404; –, Niels Christoffer, matros, 186; –, Niels Kristoffer, maler, 255; –, Niels Kristoffer, matros, 255; –, Trein Anna, 186.  
Indre Mission i Dragør, 140, 141.  
Irgens, Thorv. V., dir., 357.  
Irma Fabrikkerne A/S, 205.  
Isbrandts, Kirsten Jens, 175.  
Isbrandtsdatter, Marchen Dirch, 378.  
Isbrandtsen, Crilles, skipper, 383; –, enke efter Crilles Isbrandtsen, 383; –, Emma, 383; –, Hans, skibsreder, 383; –, Isbrandt, 247; –, Isbrandt, skipper, 261; –, Jacob Corn., 383; –, Jens, matros, 366.  
Iversen, Alfr., bag.mest., 216; –, Inger Peter, 223; –, Peter, arb.md., 223. Se også Ivertsen.  
Ivertsen, Peder, 187; –, Peder, 354.

## J

Jacobs, Ranu Jacob, 394.  
Jacobsdatter, Ane, Jan Corn. Rasmussens hustru, 184; –, Ane, enke efter skipper og gdr. Bertel Jansen, 124, 323, 324; –, Ane, enke efter Peter Mathiassen Riber, 126; –, Mette, 149, 150.  
Jacobsen, Ane Jan Hermann, 130; –, Anna, 107; –, Annegrethe Lodberg, 274; –, Arne, ark., 100; –, Bent, rest., 306; –, Bertel, skipper, 413; –, Chr., entreprenør, 408; –, Jan, se Jan Jacobsen

Snedker; –, Jens, arb.md., 342; –, enke efter arb.md. Jens Jacobsen, 342; –, Max, købm., 222; –, Poul, fabr.arb., 255; –, Rasmus, styrmd., 271; –, Rich., elektriker, 408; –, S., fyrass., 238; –, Vita, 160.

Jahn, J. E. C., vognmd., 221; –, Karen Marie, 221.  
Jans, Alfr. Corn., bådebygger, 395; –, Alma, 239; –, Ane, 164; –, Ane Jacob, 284; –, Ane Peter, 377; –, Anna Petrine, 282; –, Axel, mask.arb., 245; –, Bendte Jacob, 284; –, Bent Jan, o.ass., 131; –, Bertel M., ing., 131; –, Carl Jansen, 288; –, Carl Jansen, skibskapt. og -reder, 373, 374; –, arvinger efter skibskapt. og -reder Carl Jansen Jans, 373; –, Carl Jansen, skibsfører, 229; –, Chr. Jørgensen, 141; –, enke efter Chr. Jørgensen Jans, 141; –, arvingerne efter Chr. Jørgensen Jans' enke, 141; –, Corn. Jansen, matros, 193; –, Corn. Jansen, skipper, 187, 363; –, Corn. Jansen, skipper, 327; –, Corn. Jansen, skipper, 193, 207; –, Crilles Carlsen, skipper og skibsreder, 301, 371; –, Crilles Dirchsen, 187, 188; –, Crilles Poulsen, skipper, 183; –, Dirch Blichmann, 274; –, Dirch Dirchsen, skipper, 397; –, Dirch Hansen, skipper, 383; –, Dirch Jansen, lodsbogh., 111, 154, 184; –, Dirk Carlsen d. yngre, skipper og skibsreder, 119, 120, 166, 388, 390; –, Dirk Carlsen d. ældre, skipper, 377; –, Edith, 274; –, Ella Vilhelm., 220, 222; –, Erik, væver, 331; –, Hans Petersen, 203; –, Hans Thorv., købm., 239, 299, 356; –, Hendrik Crillelsen, matros, 193; –, Hendrik Jansen, styrmd., senere havnefoged, 239; –, Henry Jansen, chauffør, 193; –, Jacob Dirch(sen), 237; –, Jan Carlsen, skipper, 229; –, Jan Dirchsen, skipper, 363; –, Jan Jansen, 193; –, Jan Jansen, skipper, 239, 240; –, arvingerne efter skipper Jan Jansen Jans, 239; –, Jan Jansen, styrmd., 239; –, Jan Petersen, 391; –, Jens Christian(sen), skibskok, 143; –, Jens Dirchsen, 374; –, Jens Jansen, skipper, 397; –, Jens Petersen, styrmd., 271; –, Jesper, ing., 185; –, Johanne, se Johanne Johansen; –, Johanne Peter, 402; –, Jørg. Jul., kontorass., 141; –, Jørg. Jørgensen, styrmd., 377; –, Malene Bertel, 323, 324; –, Marchen, enke efter Jens Christian(sen) Jans, 143; –, Marchen, enke efter Jens Jansen Jans, 397; –, Marchen Christopher, 222; –, Marie Christine, 169; –, Math. Petrine, 141; –, Mette, 141; –, Neel, 413; –, Neel Peter, enke efter Chr. Petersen Kastrup, 262; –, Neel Peter (Tydsk), 402; –, Niels Hansen, bleger, 147; –, Niels Henrik, lods, 342; –, Ole Hansen, skipper, 127; –, Ole Jul., snedker, 327; –, Peder Rasmus(sen), lods, 112; –, Peter Adrian, skibstømmer, 261; –, Peter Berthel, ejendomshdl., 207; –, Peter Lind, 377; –, Peter Hansen, skipper, 271; –, Peter Olsen, skibstømmer, 327; –, Poul, 245; –, Ranu Hans, 261; –, Sass Christopher, 222; –, Svend, lokalarkivar, 8, 11, 49, 51, 60, 61, 77, 78; –, Søren Christian(sen), skibskok, 141; –, Thora, 239; –, Trein, 229. Se også Jans(en) og Jansen.  
Jansdatter, Ane, 342; –, Anne, 173; –, Ehm, 270; –, Gjerte, 369; –, Neel, 180; –, Neel Corn., 169, 170; –, Trein Evert, 387.  
Jans(en), Jacob Rasmussen, lods, 169; –, arvingerne efter lods Jacob Rasmussen Jans(en), 169; –, Jan Rasmus(sen), (fast)lods, 111; –, Rasmus Cornelius(sen), 111. Se også Jans og Jansen.  
Jansen, Agth, 242; –, Alb., skipper, 232; –, Ane, 236; –, Bertel, gårdmd., 280; –, Bertel, skipper, 356; –, Bertel, skipper og gdr., 124, 323; –, Chr. Jul., 161; –, Corn. Jacob, fastlods, 236; –, Crilles Zibrandt, gdr., 377; –, Dirch, 374; –, Dirch, 43; –, Ellen, 219; –, Else Rasmus, 354; –, Eyvind, styrmd., senere lods, 128; –, Grith, 142; –, H., landmd., 236; –, Hanne Jensine, 411; –, Hanne Olivia, 310; –, Hans Jacob, skibsfør., 161; –, Hans Niels, matros, 348; –, Hans Peder, smed, 240, 241; –, Hans Peter, høker, 219; –, Hans Peter, væver, 147; –, Harald Edv. Jul., lods, 142, 143; –, Harry Mangor, 147; –, Henry Thorv., væver, 147; –, Ingeborg Margr., 371; –, J. R., købm., 236; –, Jacob, vognmd., 371, 384; –, Jan, vognmd., 135; –, Jan Henrik, skibsfør., 239; –, Jan Peter, fhv. gdr., 266; –, Jens, lods, 248; –, enke efter lods Jens Jansen, 248; –, Jens Jacob, matros, 405; –, Jensine Petrea, 108; –, Kristian Emil Peter, arb.md., 202, 312; –, Leudo, 219; –, Marchen, 119; –, Martin, drejermest., 197; –, Morten, arb.md., 326; –, Nelly Bredaline, 147; –, Olga, 312; –, Olivia, 202; –, P., 236; –, Peter, gdr., 220, 221; –, Peter Bertel, jernbane-arb., 225; –, Peter P., skibskok, 202; –, Rasmus Jacob, skipper,

- senere lods, 411; -, Sass Dirch, 323; -, Theis, skomager, 321; -, Thora Vilhelm., 139, 239; -, Trein Jacob, detailhdl., 277; -, Trein Morten, 326; -, Verner, korresp., 405. Se også Jans og Jans(en).
- Jardin, N. H., fransk ark., 43.
- Jarris, Anine, 221.
- Jens Bornholmer, se Jens Hansen Holm.
- Jens, Ane Hans, 127; -, Leisbeth Peter, 274.
- Jensdatter, Ane, 123; -, Johanne, enke efter Jens Larsen Døring, 171; -, Johanne, enke efter Lars Gotfredsen, 335; -, Loidu Peter, 138, 200, 224, 347, 369; -, Neel, 316.
- Jensen, Agnes Dam, rest., 152, 174, 306, 357; -, Anders, skipper, 260; -, Andr. Morten, skibstømr., 409; -, Ane Margr., 356; -, Anni Elsie, 347; -, Carl F. V., forl.boghdl., 195, 196, 362; -, Christa, 247; -, Chr. Emanuel, tømrer, 351; -, Claus Jul. Bødker, 127; -, Corn., snedker, 317; -, Crilles Poul, matros, 120; -, Dagny Helene, 285; -, Daniel, lods, 290; -, Dirch, skipper og gæstg., 277, 296, 367, 368; -, Edv. Raahauge, købmd., 409; -, Egon Bødker, bager, 127; -, Eigil, adv., 250; -, Eleonora, 317; -, Ellen Dam, 152; -, Elly Margr., 406; -, Else, 262; -, Else Gerda, 326; -, Emil, fisker, 351; -, Emmy Camilla Gerda, 334; -, Erik Møller, købmd., 207, 295, 307; -, Eva Dam, 174; -, Grethe O., 271; -, Gunnar, gas- og vandmest., 354; -, H. C., rest., 306, 402; -, Hanne, 168; -, Hanne Henning, 262; -, Hans Chr., jordbruger, 110; -, Helga Agnete, 326; -, Helge, styrmnd., 346; -, Henn., ark., 175; -, Henriette, rest., 296; -, Henrik, mur.mest., 254; -, Henrik Eigil, 287, 328; -, Holger Corn., borgmester, 91, 391; -, Ingeborg, 346; -, Inger Kirsten, 264; -, Ivan Hjorth, civ.ing., 344; -, J. A., ing., 196; -, Jacob Martin, bådmd., 402; -, Jan Anders(en), matros, 274; -, Jens, 386; -, Jens, kredslæge, 403; -, Jens, matros, 332; -, Jens, mur.mest., 254; -, Jens Peter, rest., 306; -, Jesper, amanuensis, mag., 168, 264; -, Johan Rich., arb.md., 160; -, John Sindahl, 166; -, Jørg. Blankholm Frisk, matros, senere arb.md., 162; -, Jørg. Ernst, ark., 101, 102, 380; -, Karla Marie Emilie, 403; -, Karne, 317; -, Knud Thorv., kleinsmed, 409; -, Lars, 321; -, Lars, væver, 374; -, Lars, væver, 122; -, Laurits, skomagermest., 356, 357; -, Leif, gross., 185; -, Lene Brinkløv, tandlæge, 143; -, Leo Chr. Bredahl, væver, 122; -, Lis, 338; -, Marchen, 160; -, Marchen Hans, 147; -, Marie Therese, 345; -, Neel Claus, 127; -, Niels, matros, se Niels Jensen Finne; -, Ole, se Ole Jensen Spækhøker; -, Oliver, ing., 173; -, Otto Palle, rest., 306; -, Palm Andr., skibstømr., 326; -, Palm Royel, bådebygger, 326, 352, 380; -, Peter, snedk.mest., 317; -, Peter Herman, bag.mest., 215; -, Poul, 120; -, Poul, 247; -, Poul Anton Iversen, eksp., 334; -, Poul Plum, mur.mest., 254; -, Rasmus Andr., 198; -, Sigfred Lauritz, postbud, senere postpakmest., 374, 375; -, Steen, 160; -, Th., dyrlæge, 183; -, Theis Passer, 391; -, Trine Niels, 226; -, Wilh., væver, 122.
- Jeppesen, Ane Niels, 239; -, Ehm Niels, 238; -, Emma Jens, 272; -, Hans Nielsen, skibsfør., 277; -, Hans Nielsen, skibsreder, 179; -, enke efter skibsreder Hans Nielsen Jeppesen, 179; -, Jens Nielsen, snedker, 272; -, Lars Nielsen, skibsfør., 258; -, Marchen Jens, 272; -, Niels, se Niels Jeppesen Taarnby; -, Niels Hansen, se Niels Hansen Drager. Se også Jepsen.
- Jepsen, Jacob Jens, 272; -, Jens Niels, snedker, 396; -, Juliane Marie, 178; -, Niels Jensen, snedker, 397, 398; -, Otto Mørch, kontorist, 397; -, Peter, lodsbogh., 178; -, Trine Emilie, 178; -, Aage Kjær, styrmnd., senere skibsfør., 343. Se også Jeppesen.
- Joensen, Peter, 127.
- Johan(ne)sdatter, Elna Cathrine, 120.
- Johansen, Anna Christine, 157; -, Anna Jensine, se Anna Jensine Knudsen; -, Anna Klemine Andersen Vinter, 249; -, Chr. Peter, matros, 241; -, Gridt Peter, 241; -, Hans Adrian Emil, 355; -, Inge, 203; -, J. P., 204; -, Johanne, 156, 249; -, Mogens Vinter, o.læge, 249; -, Niels, daglejer, 294; -, Niels Nielsen, skibsfør., 355; -, Petrine, 258; -, Theis Gerh., tømr.mest., 156, 157; -, Trine, f. Walløe, 380; -, Trine, f. Theis, 156, 248, 249; -, Viggo, dansk maler, 88, 97; -, Vita, 144.
- Johansson, Walther, vask.ejer, 206, 371.
- John, Helga, 218.
- Johnsen, Adrian, fastlods, 178; -, enke efter fastlods Adrian Johnsen, 178; -, Adrian Hansen, (ekstra)lods, 293; -, Anna, 285; -, Anna Math., 173; -, Doris Louise, 293; -, Dorthea, 173; -, Else, malerinde, 170; -, Emma, 293; -, Hanne Christine, 173; -, Hans Adrian(sen), lods, 173; -, Harald Peter, mask.mest., 293; -, Johanne, 170; -, Peter Heinr. Vald., smedemest., 136.
- Jonassen, Peter Blom, 401.
- Jorn, mur.mest., 85.
- Juhl, Anna Katharina, 143.
- Juncker, Jacob Petersen, 151; -, Jan Petersen d. yngre, styrmnd., 396; -, enke efter Jan Petersen Juncker d. yngre, 396; -, Peter Jansen, 365, 396; -, Peter Jansen, matros, 364; -, Peter Jansen, skipper, 239; -, Peter Theisen, tømmermand, 396; -, Sass, 323.
- Juncker(s), Marchen Jan, 365, 396.
- Justesen, Brdr., Firma, 328.
- Jydstrup, Rasmus Nielsen, vognmd., 354.
- Jylle, Anders Larsen, matros, 292; -, Christen Jensen, fisker, 346; -, Jens Larsen, tømmermd., 338; -, Lars Jensen, fisker, 291; -, enke efter Lars Jensen Jylle, 291; -, Mary Annie Wharrier Larsen, 292; -, Niels Larsen, fisker, 292; -, Poul Jensen, matros, 346.
- Jytner, E. K., 154.
- Jönsson, Peder, 321.
- Jørgens, Ane, 134; -, Ellen Hans, 407; -, Ehm Niels, se Ehm Niels Jørgensdatter.
- Jørgensdatter, Anne, 127; -, Ehm Niels, 186, 262; -, Johanne, 160.
- Jørgensen, Alb., fuldm., 277; -, Ane Marie, 228; -, Anna Math., 107; -, Astrid, 242; -, Bent, brandmd., 390; -, Edith, 164; -, (Ellen) Ehm Niels, se Ehm Niels Jørgensdatter; -, Emma Elisa, 371; -, Fr. Wilh., vævermest., 256; -, Grethe, 295; -, Hans, 120; -, Hans Chr., fisker, 123; -, Henriette Math. Walløe, 295; -, Ingeborg, 245; -, Ingeborg Brun, 327; -, Jan, skipper, 130, 132, 133, 361; -, Jens Chr., lodsmedhjælp., 386; -, Jørg. Emil, styrmnd., 193; -, Kaj, o.betj. i søpolitiet, 326; -, Knud, bag.mest., 67, 328; -, N. P., vognmd., 121; -, Niels, arb.md., 384; -, Niels, skipper, 132, 346; -, O. E., lods, 107; -, enke efter Rasmus Jørgensen, 318; -, Søren, fisker, 193; -, enke efter fisker Søren Jørgensen, 193; -, Verner Brun, maler, 327; -, Viggo, mur. mest., 277.

## K

- Kallested, Friderich Wilh., bager, 291.
- Karl X Gustav, svensk konge, 17.
- Karlsen, Fanny, direktrice, 403; -, Hans Preben, forretningsfør., 363; -, Steen, 389; -, Uffe, 389.
- Karrebæk, Andr. Mortensen, skipper, 317; -, Ane Andr., 340; -, Jens Andr., styrmnd., 357; -, Karne Andr., se Karne Jensen; -, Morten Andr., 317; -, Morten Nielsen, skipper, 317, 340; -, Niels Mortensen, spækhøker, 277, 357, 358.
- Kastrup, Anders Christensen, matros, 291; -, Anders Jacob, 175; -, Christen Andersen, 291; -, Chr. Petersen, 262; -, Karen Jensen, 194; -, Peter Christensen, 137.
- Kehlet, A. Th., frisørmest., 196, 206, 268, 269; -, Anna Nielsine, 196, 206, 268, 269; -, Niels, 249.
- Kieldsen, Jens Jacob, skomagermest., 261. Se også Kjeldsen.
- Kiellerup, Thyra Louise, 288.
- Kindler, Anna Christine, 193, 340; -, Carl Fr., slagter, 118, 120; -, Fr., slagt.mest., 358; -, Kristian Ernst, arb.md., senere frugthdl., 193; -, Rich., slagter, 173; -, Vald., fragtmd., senere fiskehdl., 358.
- Kirkeby, Math. Christine, 299.
- Kirkerup, Jacob Jacobsen, 228.
- Kirkholm, Bente, læge, 154.
- Kirstein, Kaj, ing., 230.
- Kjørboe, F., ark., 100.
- Kjeldsen, Daniel Fr., matros, 273. Se også Kielsen.
- Kjæmpe, Marchen, 156, 301; -, Peter Jensen, bådfør., 156, 301; -, Svend, skibsreder, 215, 216.
- Kjær, Margr., 121; -, Søren Sørensen, bag.mest., 327.



Kjær-Olsen, Bodil Therese, 296; -, Jørg., hotelinsp., 296; -, Mads, rest., 296.  
 Kjærsgård, Jørg., 113.  
 Kjærulff, Otto, repr., 346, 351.  
 Kjøges, Leudu Peter, 196, 266.  
 Klarlund, Søren Chr., typograf, 393.  
 Klein, Bente Morten, 175; -, Jan Martin Jensen, matros, 223; -, Jens, matros, 223; -, Morten Svendsen, matros, 175.  
 Klingenberg, Elly Viola, 400; -, Hans Henrik, økonom, 400; -, Hans Jacob, sejlmager, 196, 266, 267; -, Isbrandt Peter, vognmd., 400; -, John Hendrik, skipper, 400.  
 Klint, E., bankass., 195.  
 Kloos, Fr. Th., dansk maler, 74, 75.  
 Klüver, Marie Math., 147.  
 Knoblauch, M., vekselerer, 409.  
 Knudsen, Anna Corn., 363; -, Anna Jensine, 243; -, Bente, 322; -, C., 160; -, Else, se Else Kirstine Madsen; -, Georg, hovmest., 243; -, Hans, pens. under Den Kgl. Sæetat, 321; -, Henry, brandmd., 262; -, Jacob Hansen, 149; -, Peder Pedersen, 381; -, Peder Pedersen, matros, 137; -, Aage Corn., fabr., 363.  
 Koch, Mogens, 41, 71.  
 Kock, Anna Jensine, 280; -, Hans Chr., skipper, 280.  
 Koefoed, L., kontorass., 195.  
 Kofoed, J. Chr., ark., 85.  
 Kofr, Isabella Augusta Charlotte, 254.  
 Kold, Inger, 194; -, Knud Erik, bag.mest., 194.  
 Kongelige Direction for Quarantaineforanstaltningerne i Danmark, Den, 58, 302.  
 Kongelige Generaltoldkammer og Commercecollegium, Det, 179, 213, 214.  
 Koppe, Agnes Math. Charlotte Marie, 334.  
 Korndrup, Fr., matros, 248.  
 Kozeluh, Elise Strøll, 232; -, Suzanne, 232.  
 Krabbe, A., 405; -, Georg Emil, pramfær., 405; -, Isbrandt Jensen, skibsfær., 242; -, Isbrandt Jensen, skibskapt., 282; -, Jens Isbrandtsen, skibskapt., 280; -, Math. Christine, 354; -, Neel, 288; -, Oluf Thorv., kok, senere hovmest., 288; -, P., 288; -, Peter Isbrandtsen, 282.  
 Krause, Carl Fr., mur.mest., 289; -, Claus Peter, skibsfær., 296, 306, 413; -, Johan Christoph(er), mur.mest., 82, 83, 203, 265, 279, 283; -, Johann Gotfried, murer- og stenhuggermest., 82.  
 Krebs, P. L., 20, 21.  
 Krejnaa, Astrid, 167; -, Paul, chauffør, 167.  
 Kristelig Forening for Mænd og Kvinder i Dragør, se Indre Mission.  
 Kristensen, Erling Schou, 247; -, Inga, 238.  
 Kristoffersen, Roald Oddwal, styrmd., 288.  
 Kroemandsdatter, Marchen Hans Petersen, 268.  
 Kroemann se Kromann.  
 Krogh, mur.mest., 381; -, Anna Petrine, 237; -, Lars Peter, skibstømr., senere fisker, 237.  
 Krog-Hansen, Erik, rev., 217.  
 Kromann (Kroemann, Kroemand), Anna Olsen, 117; -, Bertel Jul., hustømr., 344, 345; -, Hans Pedersen, 366; -, Hans Pedersen, lods, 248; -, Jan Nielsen, lods, 237; -, Johan Poulsen, 363; -, Karen Math. Kristine, 345; -, Karen Niels, 236; -, Neel Peder, 172; -, Niels Nielsen, 236; -, Niels Nielsen, lods, 283; -, Niels Petersen, 342; -, Palm Olsen Broder, fisker, 271; -, Peder Nielsen, fastlods, 172; -, enke efter fastlods Peder Nielsen Kromann, 172; -, Peter, fisker, 345; -, Peter Asmussen, skipper, 261; -, Peter Eybertsen (Eiler(t)sen), matros, 268; -, Peter Nielsen, lods, 352; -, Peter Olsen, styrmd., 117; -, Poul Johansen, matros, 321; -, Poul Nielsen, lods, 384; -, Trein Niels, 283; -, Trein Peter Nielsen, 352; -, Verner Helge, 345.  
 Krøier (Krøjer, Krøyer), Chr. Nielsen, styrmd., 119; -, Hans Johansen, skipper, 399; -, Jan Petersen, 277; -, Niels Jansen, matros, 294; -, P., arb.md., 284.  
 Kure, Bodil, 299.  
 Kurvemager, Loidu Jan Jacobsen, 224; -, Wibrandt Petersen, 384.  
 Kaae, Carl, rentier, 295; -, Harry Carl Erik, journ., 295.

## L

Langøe, Hans Larsen, vognmd., 127.  
 Lars, Ane Peter, 274; -, Gert Petersen, skipper, 171, 199.  
 Larsdatter, Ane, 160; -, Ane Anders, 274; -, Bodil, 357; -, Grith, 263; -, Johanne Anders, 308; -, Karne, 378; -, Leisbeth Christoffer, 382.  
 Larsen, Alb. Theodor Emil, matros, 247; -, Anders, matros, 336; -, Anna Helene, 267; -, Bodil M., 338; -, Carl Jan Math., hovmest., 338; -, Carl Lauritz, 365; -, Caroline, 145; -, Chr., 223; -, Chr. Steen, matros, 186; -, Christoffer, 147; -, E., 30; -, E. B., cand.jur., 243; -, Einar, fisker, 126; -, Elga, 233; -, Else, se Else Chr. Bærentzen; -, Erik, skibsfær., 247; -, Erik Ole, formand, 365; -, Georg, snedker, 199; -, Grith, 223; -, I. Kofod, 29; -, Jacob, snedker, 256; -, Jacob Jan, snedker, 338, 339; -, Jan, vognmd., 155, 159; -, Jan Jansen, vognmd., 155, 372, 384; -, Johan, 190; -, Karl, maskinsnedk., 199; -, Knud, tjener, 221; -, Lars, se Lars Larsen Barbara; -, Lars, 364; -, Lars Olsen, matros, 341; -, Lauritz, matros, 267; -, Lisbeth, 395; -, Louis Ole, fisker, 120; -, Mathilde, 126; -, Neel, 247; -, Nellie, 142; -, Niels, bryggerkarl, senere øhldl., 145, 146; -, Ole, arb.md., 365; -, Peter Alb., styrmd., 227; -, Peter Corn., fisker, 120; -, Peter Jan, matros, 354; -, Peter Johan, fyrbøder, 186; -, Peter Søren, detailhdl., 86, 109; -, Petrea Amanda Olivia, 320; -, Svend Aage, sanitør, 267; -, Tove, 252; -, Trein, 223; -, Vilhads, hdlsm., 233.  
 Lauritzen, Jens, købmd., 179, 180.  
 Laursen, Fr., mælkehdl., 402; -, Olaf, fisker, 253.  
 Leidecker, Georg, fuldm., 145.  
 Leifer, V., adv., 401.  
 Leise, Niels Chr., forr.før., 121.  
 Leisner, Fritz Carl, bag.mest., 353; -, Ludv. Emil, cigarfabr. og bag.mest., 327, 353.  
 Lemke, Dorthe, 247; -, Georg, 247.  
 Lénard, Dag, 168.  
 Leth, C., 236; -, Carl, skibskapt., 323; -, Carl Dirch, mal.mest., 242, 342; -, Christoffer, styrmd., 412; -, Corn. Marius, mal.mest., 240, 242, 412; -, Holger Johan, mal.mest., 282; -, Jacob Knudsen, gæstg., 296; -, Knud, 170; -, Knud, gæstg., 296; -, Søren Rasmussen, skipper, 141.  
 Levanger, John Erichsen, 295.  
 Lichtenberg, G. Honnens de, kapt., 356; -, Poul Gerh. Honnens de, fuldm., 356.  
 Liebgott, Niels-Knud, mus.insp., 8, 11.  
 Lind, Oluf, hr.sagf., 279.  
 Lindahl, N., 16.  
 Lindbach, Christen Nielsen, guldsmedemest., 194; -, Johanne Dorthea, enke efter Christen Nielsen Lindbach, 194.  
 Lindberg, Erik, cykelhdl., 278; -, Niels Marcussen, matros, 269.  
 Lindsby, Arthur Georg Larsen, isenkræmmer, 207; -, Dorthea Larsen, 207.  
 Lippmann, Jens, salgsass., 346.  
 Lochmann, Johanne Sophie Elisabeth, 254.  
 Lohmann, H., 204; -, Marchen Jochum, 115.  
 Lorentzen, Andr. Peter, matros, 323; -, Anna, 323, 325; -, Anna Marie, 165; -, Børge, skibstømr., 272; -, Elna, 409; -, Hanne, 323, 325; -, Henn., 223; -, Johan, 323, 325; -, Johanne Christine, 165; -, Jul., 323, 325; -, Jul. Alfr., bådudlejer, 165; -, Mathilde, 165; -, Th., 165.  
 Lorenzen, Vilh., dr. phil., 90.  
 Lund, Carl Edv., detailhdl., 219, 285; -, Carl Vilh. Constantin, skibstømr. og foged, 285; -, Erik, 253; -, Hans Nielsen (Nielsen), hjulmd., 183; -, Hans Nielsen (Madsen), matros, 160; -, Jacob Olsen, matros, 119; -, Jan Hansen Nielsen, skibstømr., 183; -, Jens Peter, kapt., 285; -, Johan, 207; -, Johanne Margr., 253; -, Jul. Johansen, snedker, 196, 253; -, Neel, 183; -, Niels Larsen, bådfør., 358, 361; -, Selma, 136.  
 Lundgreen, Emil Alb., møbelhdl., 402.  
 Lundkvist, Gert Søren, smedemest., 233; -, Magnus, 198.  
 Lundquist, Grethe, 318.

Lundqvist, Bodolph, smed, 186; -, Gotfred, smed, 237; -, Hanne Jensine, 308; -, Jan, bådm., 342; -, Kaj, tekstilarb., 187; -, M., smedemest., 243; -, Nelitha, damefrisør, 308.  
 Lundtofte, Anders Hansen, hovmest., 262; -, Ane, 262; -, Hans Andersen, 262; -, Hans H. E., snedker, 262.  
 Lunge, Ruth, 390.  
 Lunow, Dina Emilie Bredaline, 122; -, Heinr., buntmager, 122; -, Rob., urmager, 136.  
 Lykke, C., styrmd., 280.  
 Lyngby, Anders Larsen, styrmd., 377; -, Ane Lars Larsen, 237; -, Hanne Petrine, manufakturhdl., 377; -, Lars Larsen, 291; -, Lars Larsen d. yngre, matros, 237; - Lauritz Georg, havnearb., 237; -, Marchen, manufakturhdl., 377.  
 Lyngbye, N., landinsp., 21, 419.  
 Lyster, Peder Hansen, skipper, 156.  
 Lytkk(en), Hans Rasmussen, lods, 110.  
 Løber, Henry, havnebetj., 229; -, Jan, matros, 228; -, Jens Tønnesen, 228; -, Martin Jacob, lods, 398; -, Tønnes, matros, 228; -, Tønnes Rasmussen, se Tønnes Rasmussen.

## M

Madsen, Børge Kirkegaard, rest., 226, 296; -, Ellen, 242; -, Else Kirstine, syerske, 396; -, Fritz Jul., gdr. og dyrlæge, 195, 196, 266, 362; -, Ingeborg, 182; -, Jens, 249; -, Jens, arb.md., 262; -, Johs., arb.md., 268; -, Jul., gdr. og dyrlæge, se Fritz Jul. Madsen; -, Kirstine, 306; -, Lars, gæstg., 306, 307; -, Lauritz, matros, 239; -, Malene C., 330; -, Martin, havnefgd., 242; -, Merete Østerby, stewardesse, 247; -, Ole, fisker, 396; -, Peter, matros, 194; -, Peter Thorv., arb.md., 330; -, Viggo, mask. arb., cykelhdl., 217; -, Vilh. Thorv., 330.  
 Magleby, Aksel, mask.mest., 159; -, Alfr. Emil, skibsfør., 159; -, Bertholine Christine, 280; -, Ellen Emilie, 326; -, Grethe Jensine, 167; -, Hans Pedersen, lods, 293; -, Jan Nielsen, skibsfør., 109; -, Jens Nielsen, 346; -, Jens Pedersen, styrmd., 386; -, Johs. Chr., spinder, 326; -, Marchen, 413; -, Marchen Hans, 293; -, Marchen Niels, 364; -, Marchen Niels, enke efter skipper Gert Jansen Passer, 386; -, Martin Jansen, skomagermest., 326; -, Math. Petrine, 167; -, Neel Jensine, 386; -, Niels Jensen, 364; -, Niels Pedersen, lods, 270; -, Niels Pedersen, matros, senere lods, 108; -, Ole Jensen, matros, 344; -, Ole Petersen, lods, 127; -, Peder (Peter) Hansen, skibsfør., 177, 277; -, enke efter Peder Hansen Magleby, se Ane Jens Hans; -, Peder (Peter) Nielsen, lods, 193, 207; -, Peder Nielsen, skibsfør., 323; -, enke efter skibsfør. Peder Nielsen Magleby, 323; -, Peder Pedersen, matros, 245; -, Peter, styrmd., senere skibsfør., 280; -, Peter Petersen, fhv. skibsfør., 280; -, Sass Peder, se Sass Juncker; -, Tove, 274.  
 Magnus Smek, svensk konge, 9.  
 Maiziére, Philip de, fransk ridder, 9, 10.  
 Major, Crilles Crillesen, styrmd., 345; -, Crilles Jensen, skipper, 345.  
 Malling, Hans Hansen, 262; -, Kirsten Peter Hansen, 374. Se også Malm.  
 Malm, Alb. Peter, skibsfør., 368; -, Ane Peter, 294; -, Bente, 401; -, Chr. P., fisker, 340; -, Grethe Math., 191; -, Hans Hansen, se Hans Hansen Malling; -, Jacob Peter, fisker, 319; -, Lars Olsen, 291; -, Lars Pedersen, skibsfør., 191, 192; -, Malene Hans, 249; -, Martin Bendt, matros, 340; -, Peder Hansen, skipper, 175, 332; -, Peder Pedersen, matros, senere bådfør., 122, 309; -, Peter Hansen, 401; -, Peter Petersen, 294; -, Peter Petersen, se Peder Pedersen. Se også Malling.  
 Mangor, Dines Bredahl, smed, 402; -, Gerh. Chr. Bredahl, smedemest., 86, 123; -, Hans Peder(sen), smed, 154; -, John Henrik, matros, 123.  
 Marcussen, Andr. C., mal.mest., 408; -, Harry, glarmest., 107.  
 Markussen, Kaj, ejendomsmægler, 282.  
 Martinsdatter, Dorthea, 123.  
 Mathiasdatter, Marchen Peder, 226.  
 Mathiesen, Caroline, 256; -, Chr., skibsfør., 256; -, Peter Johan, matros, 241, 242, 265.

Matjeka, Børge, ark., 101.  
 Matthiesen, Hugo, mus.insp., 75.  
 Merser, Hans, 408; -, Ole, 138; -, Søren, 291.  
 Meyer, Ernst, gross., 202.  
 Michaelsen, Emma, 373.  
 Michelsen, Kai, 392.  
 Mikkelsen, Chr., styrmd., 199; -, Petrine, 123.  
 Mindermann, S., boghdl., 23, 68, 88.  
 Minke, Jan Poulsen, se Jan Poulsen.  
 Mogensdatter, Bodil, 396.  
 Mogensen, Alb., 334; -, Alfr., civ.ing., 214; -, Bodil, 295; -, Christoffer, slotsfoged, 13; -, Clara, 249; -, Hans, matros, 295; -, Karoline, 214; -, Kirsten, 227; -, Laurits, bag.mest., 227; -, Magnus Alb., matros, 214; -, Morten, matros, 336; -, Niels Peter, matros, 249; -, Peter, slagter, 217; -, enke efter Rasmus Mogensen, 402.  
 Moldrup, kapt. og strandtoldinsp., 179, 180; -, Cathrine Elsebeth, 179.  
 Molberg, Conrad Grau, styrmd., 247; -, enke efter Conrad Grau Molberg, 247.  
 Moritz, Johan Heinr. Aug., mel- og grynhdl., 327.  
 Mortensen, Alb. Bendt, hovmest., senere detailhdl., 161, 349; -, Asta Johanne, 161; -, Bendt, produkthdl., 185, 349; -, Kirsten Bendt, 340; -, Margrethe, detailhdl., 161; -, Mary Lonny, 161.  
 Moth, Carl Fr. v., løjtnant og strandtoldbetj., 111; -, Mette Kirstine v., 111.  
 Mouritzen, Edith, 170; -, Ib, sekr., 402; -, K., dir., 351; -, M., flyveinst., 170.  
 Munck, Fr. Ludv. Chr., fabr., 379.  
 Munk, Anders Jensen, skibstømr., 335; -, Christine Laurine, 335.  
 Munk-Petersen, Jens, korresp., 257.  
 Mühlendorff, Ella, 240.  
 Müller, Peter Larsen, styrmd., 382.  
 Møhl, Bera, 403; -, Peter, 403.  
 Mølholm, Louis, komponist, 346.  
 Møller, A. P., skibsreder, 173; -, Anders Jeppesen, lods, 313; -, Anders Jepsen, styrmd., 288; -, Bertel, lab.mest., 87, 300; -, Chr., 192; -, Chr. Hansen, styrmd., 242; -, Chr. Marius Kjerstein, kleinsmed, 109; -, Crilles Mouritzen, haker, 282; -, Ellen Marie, 280; -, F. V., lods, 300; -, enke efter F. V. Møller, 300; -, Fr. Thorv., postbud, senere postpakmest., 248, 338; -, Georg Vilh., detailhdl., 173; -, Henrik Andersen, lods, 399; -, Ida Vilhelm., 232; -, Inger Zacharias, 222; -, Jan Henrik Krabbe, snedker, 413; -, Jan Theis, el-montør, 248, 338; -, Jens Mauritzen, skipper, 222; -, Jensine Elisabeth, 271; -, Johanne Anders, 165; -, Johanne Caroline, 366; -, Jørg. Peder, styrmd., 232; -, enke efter styrmand Jørgen Peder Møller, 232; -, Kirstine, enke efter Wilh. Elias Adolph Møller, 173; -, Kirstine, enke efter Jan Hansen Jans, 176; -, Lars Andersen, 176; -, Lauritz Emil, lods, 232; -, Leisbeth, 248; -, Margarita, 248; -, Mauritz Jensen, matros, 221; -, Oline, 109; -, Orla Chr., o.postbud, 248, 338; -, Peter Jørgensen, 120; -, Per Theis, 248, 338; -, Søren, kont.chef, 300; -, Trein Hans, 205; -, Wilh. Elias Adolph, detailhdl., 172, 173; -, Zire Chr., 185, 395.  
 Møllers, Marchen Hans, 238, 239; -, Sass Hans, 387.  
 Mølsted, Andr., fisker, 124; -, Chr. Ferd. Andr., marinemaler, 79, 88, 124, 125; -, arvingerne efter Chr. Ferd. Andr. Mølsted, 124, 125; -, Hedvig Johanne Andrea, børnehavelærerinde, 124; -, Ingeborg Christine, sølvsmed, 32, 124, 322.  
 Mørch, Bertel Jansen, skomager, senere skipper, 351; -, Caroline A., ass., 405; -, Emma, 378; -, Grith Jan, 296; -, Jacob Dirch, skibsfør., 372; -, Jan Bertelsen, se Jan Bertelsen; -, Jan Jansen, lods, 378; -, Johan Chr., vognmd., 370; -, Olga, 378; -, Sidse, 378. Se også Mørck og Mørk.  
 Mørch-Hansen, Poul, best., 405.  
 Mørck, Jacob Andersen, kapt., 368; -, Lars, gross., 372; -, Peter, skibskapt., 187, 189. Se også Mørch og Mørk.  
 Mørk, Anders Jensen, 120; -, Dirk Jansen, købmd., 264, 265;

–, Jacob Dirchsen, skibsfør., senere reder, 368, 369. Se også Mørch og Mørck.

## N

Neymann, Svend Andersen, skomager, 249.

Nicolaisen, Chr., matros, 294; –, Chr., postmester og lokalhistoriker, 24, 67, 80, 84, 87, 304.

Niels, Ellen Peter, 269; –, Gunnild Jørgen, 268; –, Stine Jørgen, 268.

Nielsen, Andr., rebslag.mest., 179, 180; –, Ane Marie, 228; –, Ane Niels, 158; –, Anna Caroline, 342; –, Anne-Mette, 395; –, Arnold, snedk.mest., 249; –, Axel, 47; –, Axel Fr., 285; –, Bendt, 185; –, Bent, rest., 296; –, C., 27; –, C.Flindt, murer, 408; –, Carl, arb.md., 158; –, Caroline, 138; –, Chr., arb.md., 228; –, Chr., fisker, 332; –, Chr. Carl, kok, senere fisker, 158; –, Chr. Magnus, arb.md., 247; –, Christine Marie, 158; –, Dagmar, damefrisør, 293; –, Edith Dalgård, lærer, 182; –, Ellen, 195; –, Ellen, f. Lundquist, 247; –, Ellen Margr., 108; –, Ellen Vilhelm., 186; –, Emil Peter, vognmd., 127; –, Flemm. Westergård, 136; –, Fr., bag.mest., 236; –, Georg Siegfred, arb.md., 247; –, Gerda P., 170, 261, 380; –, H. P., rest., 346; –, Hans, 185; –, Hans, entreprenør, 364; –, enke efter entreprenør Hans Nielsen, 364; –, Hans, skomager, 318; –, Hans Peter, 166; –, Harald, ark., 55, 90; –, Henrik Martin, fabr.arb., 108; –, Herm., tømr., 261; –, Ib, 318; –, Inge Henny, 277; –, J., tapethdl., 320; –, J. K., købmd., 264; –, Jacob, skipper, 137; –, Jens, matros, 137; –, Just, pastor, 195; –, Jytte, 318; –, Jørg. Chr., major, 264; –, Knud Børge, blikkenslag.mest., 219; –, Kristine Pouline, 264; –, Lily Riiber, 339; –, Lis, 114; –, Marie, 121; –, Marie, 346; –, Martin, gartner, 172; –, enke efter gartner Martin Nielsen, 172; –, Niels Carl, fyrbøder, 342; –, Niels Estrup, mineralvandsfabr., 331; –, Ole, matros, 194; –, Otto Max Emil, 351; –, P., snedk.mest., 121; –, Peder, skibskapt., 180; –, Peter Magnus, 254; –, Rasmus, 344; –, Svend, matros, 268; –, Thorv. M., skomager, 392; –, Trein, 261; –, Viggo, 196; –, Viggo Chr., laborant, 339; –, Vilh. Chr., sejlsmager, 151, 152; –, Aase Strøe, 267.

Nielsdatter, Anne, 217; –, Dorthea, 113, 114, 290; –, Gert, 161; –, Kirsten, enke efter skipper Theis Passer, 211, 254; –, Kirsten, enke efter Ole Johansen Espegreen, 321; –, Kirsten Jens, 374; –, Løydue, 254; –, Marchen, 156; –, Mette, 125; –, Neel, 296.

Nielson, Jørgen, 20, 21.

Nilsson, Kjeld, journ., 344; –, Per Magnusson, 228.

Nissen, Fl. 40.

Nobel, Mary Isabel, 402.

Nordgreen, Ingrid Dalgaard, 384.

Normand, Georg, rest., 306.

Nørgaard, Ole, 223.

Nørlem, Ellen Vilhelm. Bredaline, 122.

Nørregaard, H., orlogskapt., senere kontreadm., 321; –, Herluf L., bankass., 322.

## O

Odense, Rasmus Andersen, smedesvend, 217.

Ohlsson, Nelly, 357; –, Poula, 117, 290. Se også Olsson.

Olaus Magnus, 9.

Oldenburg, Erik, skomagermest., 226, 237.

Oldsatter, Aide, 130, 361; –, Ane, 321; –, Bendte, 246; –, Johanne, enke efter Wibrandt Petersen Kurvemager, 384; –, Johanne, enke efter skipper Jacob Nielsen, 137; –, Marchen, 147; –, Sass Anders, 167; –, Trein, enke efter Tønnes Jacobsen Captain, 313; –, Trein, enke efter Bent Rasmussen, 402.

Ols(en), Lars, se Lars Olsen Larsen.

Olsen, Anders, se Anders Olsson; –, Anni, stewardesse, 376; –, Arvid, snedk.mest., 409; –, Bent, eksp.sekr., 141; –, Chr., skrædder, 274; –, Crilles, bleger, 127; –, Edv. Nic., arb.md., 240; –, Else Lilian, 409; –, Frede, slagt.sv., 386; –, Hanne Richter, 396; –, Jacob, lods, 184; –, Jens Peter, fisker, 318; –, Johanne Magdalene, 318; –, Johs., styrmd., 318; –, John, formd., 292; –, Karla Anna Victoria, 323; –, Lauritz Chr., fisker, 321; –, Margr. Elisabeth, 127; –, Marie, 321; –, Martha, 374, 375;

–, Mathilde, 240, 292; –, Niels, portør, 323; –, Ole Hans, matros, 269, 334; –, enke efter matros Ole Hans Olsen, se Marchen Hans Westermann; –, Ole Marius, fhv. gdr., 296; –, Orla, mask.arb., 136, 321; –, Paul Harald, murer, 374, 375; –, Peder, 217; –, Peter Emil, matros, 386; –, S., forr.før., 182; –, Trein Chr., 354; –, Vald., hovmest., 321; –, Viggo Rich., o.ass., 128.

Olsson, Anders, mur.arb.md., 346. Se også Ohlsson.

Olufsen, Elly Olga, 294; –, Vagn G., tekstilarb., 294.

Omså, Else Rigmor, 335.

Osmond(sen), Ole, matros, 390; –, enke efter Ole Osmond(sen), 390.

Ottesen, Anders, matros, 349; –, Else Ole, 335; –, Jens Peter, 137. Se også Ottosen.

Ottosen, Gerda, husass., 368; –, Jens Peter, chauffør, 368; –, Jens Peter, vognmd., 368, 370, 382; –, Marchen, 368; –, Marius Martin, fhv. vognmd., 368; –, Peter, vognmd., 384.

Ousen, Niels Erik, civ.økon., 122.

Ousted, Kate, 142.

Overgaard, Axel, staldmest., 408; –, Søren, uldhdl., 408.

Overseas Wool Co., 174.

## P

Pallesen, Alex Bruun, købmd., 222; –, Knud, overbibliotekar, 8.

Palm, Adrian Corn., lods, 208; –, Adrian Jansen, bager, 164, 247; –, Andr. Peter, 313; –, Ane, f. Bertelsen, 208; –, Ane, f. Møller, 313; –, Anna Marie, 337; –, Claus, 337; –, Corn. Hendriksen, lods, 180, 371; –, Corn. Rasmussen, lods, 411, 412; –, Ehm Rasmus, 168; –, Ellen Rigmor, 341; –, Grith Rasmus, 166; –, H. C., skibsfør., 371; –, Hanne Hansigne, 313; –, Hans Henrich, skipper, 383; –, Hans Henrichsen, skipper, 232; –, Hans Peter, skibsfør., 358; –, Hendrik Corn., styrmd., 132, 346; –, Hendrik Corneliusen, styrmd., 197; –, Hendrik Corneliusen, styrmd., 320; –, Hendrik Jørg., tjener, 180; –, Inger, 180, 183; –, Isbrandt Jørg., lods, 320; –, Isbrandt Jørgensen, lods, 166; –, enke efter Isbrandt Jørgensen Palm, 166; –, Jens Larsen, 173; –, Jens Rasmussen, lods, 167, 323; –, John C., fisker, 341; –, Jørg. C., fhv. lods, 180; –, Jørg. Hendrik(sen), lods, 320; –, Karen Louise, 341; –, Lars Jensen, skipper, 173; –, Marchen Adrian, 180, 371; –, Marchen Olivia Vilhelm., 352; –, Marchen Theis, 263; –, Palm Mogensen, styrmd., 318; –, Palm Theisen, lods, 250; –, Palm Theisen, lods, 383; –, Theis Hendriksen, (ekstra)lods, 409; –, enke efter Theis Hendriksen Palm, 409; –, Theis Palmesen, (ekstra)lods, 391; –, Theis Palmesen, (reserve)lods og skibsfør., 313; –, Theis Petersen, lods, 250; –, Theis Rasmussen, skibsfør., 377; –, enke efter skibsfør. Theis Rasmussen Palm, 377; –, Thorv., fisker, 340; –, Aage, lods, 180, 227.

Palm(sen), Mogens Mogensen, matros, 409.

Palms, Marchen Hans, 117.

Palmsen, Jan, skipper, 170.

Pamperin, Alfr., væver, 350; –, Jensine Albertine, 350.

Passer, Crilles Jansen, skipper, 234; –, enke efter skipper Crilles Jansen Passer, 234; –, Dirch Hartvig, skuespiller, 291; –, Eduard Jansen, skibstømr., 356; –, Gert Jansen, skipper, 193, 386; –, Jan, gæstg., 296; –, Jan Gertsen, bleger, 247; –, Jan Gertsen, styrmd., 386; –, Jan Peder, skipper, 273; –, Marchen, 282; –, Marchen Crilles, 234; –, Marchen Theis, 143; –, Margr. Hansigne, 391; –, Peter Corn., 247; –, Peter Jansen, skipper, 210; –, Peter Jansen, skipper, 282; –, Theis, skipper, 211; –, Theis Larsen, skipper, 357.

Pedersdatter, Else, 174; –, Trein Crilles, 391.

Pedersen, Anders, fhv. gdr., 242; –, Anna Mathilde, 170, 252; –, Eilerdt, 326; –, Grethe, 185; –, Ib Brun, bogh., 190; –, Isbrandt, snedk., 290; –, Jens Peder, mask.arb., 143; –, John Siegfred, købmd., se Siegfred Pedersen; –, Jørg., ass., 326; –, Jørg., skibsreder, 170, 252; –, Jørg. Ancher, o.ass., 108; –, Karsten Rydahl, dir., 376; –, Mogens, skrædder, 366; –, Niels J., rest., 296; –, Niels Jan, matros, senere skibsfør., 220; –, Niels Winther, læge, 143; –, Palle, 147; –, Palle Hegelund, fuldm., 191; –, Poul Oluf, slagt.sv., 142; –, Siegfred, købmd., 170, 252, 253; –, Stephen, fragtmd., 249; –, Thora Nellie, 142.



Peters, Gert Ole, 127; -, Karen Morten, 160; -, Marchen Peter, 217; -, Neel Anders, 113.

Petersdatter, Geert Hendrik, 197; -, Løydu, 170; -, Neel, 189, 246.

Petersen, murermester, 72; -, Adrian, skibsfør., 111; -, Adrian, frugt- og grønthdl., 204, 205; -, Adrian, frugt- og grønthdl., 204, 370; -, Adrian Jan, gdr., 200, 224, 370; -, Alb., slagtmest., 173; -, Alb. Corn., kontorist, 371; -, Alfr., arb.md., 289; -, Alma Math., 389; -, Anders, 326; -, Anders, matros, 352; -, enke efter matros Anders Petersen, 352; -, Ane, 238; -, Ane, 244; -, Ane Hans, 268; -, Ane Ole, 344; -, Anna, f. Jansen, 224, 370; -, Anna, 225; -, Anna Alma, 366; -, Anna Bodil, 344; -, Anna Chr., 149; -, Anna Kristine, 184; -, Anna Lars, 271; -, Annelise, 185; -, Axel Lynggaard, purser, 229; -, Axel Thorv., dir., 252; -, Bertel Corn., gdr., 371; -, Bodil Brix, 380; -, Bodil Kirstine, 280; -, Børge, bagmest., 290; -, C. H., murer, 226; -, Carl Adrian, vognmd., 388; -, Carl G. Alb., lods, 235; -, Carl Kjærgaard, trafikflyver, 266; -, Chr., arb.md., 294; -, Chr. Ludv., fisker, 366; -, Christine Nicoline, 143; -, Christine Sofie, 388; -, Corn. Adrian, dir., 74, 200; -, Crilles, gross., 244; -, Dirch V., automobilhdl., mek., 235, 371; -, Dirk Jens, vognmandskusk, 388; -, Edith Helga, 312; -, Eduard Jacob, maskmest., 257; -, Einar Isbrandt, grønthdl., 151; -, Ehm, 336; -, Ehm Jan, 361; -, Elisa Schmidt, lærer, 389; -, Ellen, 258; -, Ellen Elisabeth, 371; -, Elly, 252; -, Else Jansine, kogerske, 244; -, Emil Alfr. P., prok., 252; -, Emilie Caroline, 285; -, Emma, bestyrer, 366; -, Erik, 56; -, Erik, montør, 278, 366; -, Erik Berg, skibsfør., 311; -, Eva, 252; -, Evy Tollroth, 229; -, Folmer, vogninsp., 242; -, Fritz, matros, 388; -, Gudrun, 235; -, Gunnar, 406; -, Gunnar, bagmest., 215; -, Gunvor, cand.mag., 8; -, Hanne, 225; -, Hanne Theis, 311; -, Hans Adrian, maskmest., 116; -, Hans Isbrandt, savskærer, 151; -, Hans Vald., arb.md., 185; -, Harriet, 138; -, Harry, grønthdl., 204; -, Hedvig, 405; -, Hendrik, 197; -, Henrik C., bådebyg.mest., 238, 312; -, Hjalmar, rest., 296; -, Ida Andrea, 283; -, Ingeborg B., 344; -, Inger, 388; -, Isbrandt, arb.md., 220; -, Isbrandt, arb.md., 235; -, Jacob, gdr., 371; -, Jacob Jan, skibsfør. og -reder, 138, 200, 224, 347, 369; -, Jan, 363; -, Jan Adrian, fisker, 200; -, Jan Adrian, styrmd., 389; -, Jan Jacob, gdr., skibsfør. og -reder, 200, 224, 336, 347, 369; -, Jan Neumann, konduktør, 261; -, Jens Chr., grønthdl., 234; -, Jens Peter, skomager, 321; -, Jens Peter, skomager, 344; -, Jensine, 274; -, Johan Jens, skomager, 344; -, Johs., tømr.mest., 195; -, John Freek, ark., 91, 100, 150; -, John Jan, gdr., 200, 224, 370; -, Jørg., matros, 366; -, Karl, tømr., 280; -, Ketty M., sygepl., 200; -, Lars Peter, mur.arb.md., 184; -, Leisbeth, 370; -, Lennart Alb., tømr.mest., 350; -, Leo Svend Oluf, tømr., 282; -, Lise, 274; -, Louis J. E., købmd., 252; -, Mads, 388; -, Mads, dir., 247, 356; -, Marchen, 225; -, Marchen, enke efter gdr. Peter Jan Petersen, 370; -, Marchen, enke efter Hans Isbrandt Petersen, 151, 371; -, Marchen, enke efter Jørg. Petersen, 366; -, Marchen Jansine, enke efter Chr. Ludv. Petersen, 366; -, Margaret Douglas, 252; -, Marie, 330; -, Martin Herm. Corn., jordbruger, 226, 261; -, Martin Neumann, arb.md., sen. vognmd., 226, 261; -, Mathias, styrmd., 120; -, N., skibsfør., 311; -, N. J., kroejer, 295; -, Niels, brændehdl., 246; -, O. Hagemann, 375; -, Olga Alvilda, 134; -, Oscar, rest., 306; -, Oskar, lagerarb., 246; -, Otto May, 388; -, Ousgaard eller Ouscher, skipper, 369; -, Ove, tømr.mest., 295; -, Pedro Johan Ole, skomager, 344; -, Peter, se Peter Petersen Tømmermand; -, Peter, 382; -, Peter, fisker, 336; -, Peter, gdr., 370; -, Peter, tømmerrmd., 277; -, Peter Adrian, købmd., 116, 223; -, Peter Alfr., handelskommis, 151; -, Peter Corn., gdr., 371; -, Peter Jan, gdr., 200, 224, 370; -, Peter Martin, bådebygger, 149; -, Peter Søren, skibsfør., 261; -, Sofus, musikdir., 280; -, Svend, o.betj., 270; -, Svend, repr., 405; -, Thora Andrea, 282; -, Thyra Svane, telefonistinde, 283; -, Trein Jan, 228; -, Trein Peter, 119, 120; -, Vald., gdr., 37; -, Vilh., vikt.hdl., 296; -, Vilh. Carl, vognmd., 225.

Philipsen, Sally, kunstmaler, 164.

Pontoppidan, Henr., dansk forfatter, 88.

Pouls, Ane Peter, 116; -, J. P., lods, 312; -, Katharine Johanne, 312; -, Malene Peter, 112, 243; -, Marie Kristine, 270; -, Martha Louise, 312; -, Neel Crilles, 201; -, Peter Jacob, particulier, 312; -, Peter Petersen, havnefgd. og dannebrogsmd., 243, 244; -, Peter Petersen, skibstømr., 270; -, Poul Jensen, skipper, 334; -, Søren Peter, styrmd., sen. skibsfør., 176; -, Trein, 159, 160.

Poulsdatter, Esther, 323.

Poulsen, A., 30; -, Agth, 315, 355; -, Birgitte Engelund, 169; -, Carl Børge, gartner, 315, 316, 355; -, Corn., skipper, 156; -, Hans, maskmest., 160; -, boet efter maskmest. Hans Poulsen, 160; -, Hans Jørg., lærer, 182; -, Henn. Engelund, 169; -, Jan, 384; -, Jens, 332; -, Louis, gross., 154, 186, 236, 309; -, Niels, matros, 185.

Preisler, Georg, major, 122.

Præst, Anders Jensen, skipper, 277; -, Anders Jensen Præsts døtre, 277; -, Anna Petrine, 148; -, Benthine Dorthea, 186; -, Christen Svendsen, reservelods, 261; -, Dirch Hansen, 211; -, Ellen Andersdatter, 352; -, Hans Dirchsen (Dirksen), skibsfør., 209, 210; -, Hans Dirchsen, skibsfør., 300; -, Jacob Jensen, matros, sen. høker, 202; -, Jens Andersen, skipper, 134; -, Jens Jensen, lods, 308; -, Karen Jens, 245, 308; -, Marchen Nielsdatter, 211; -, Niels Hansen, skipper, 143, 211; -, Niels Sørensen, skibsfør., 148, 150; -, arvingerne efter Niels Sørensen Præst, 148; -, Petrine Strøm, 268; -, Svend Sørensen, skibsfør., 186; -, Trein, 209.

Pygelstrøm se Pøgelstrøm.

Pyndt, Hans Rasmussen, skipper, 331; -, Jacob Rasmussen, 338; -, Jan Hansen, matros, 402.

Pyndts, Treine Hans, 186.

Pyndtsdatter, Ane Hans, 321.

Pøgelstrøm, Hans Andersen, styrmd., sen. skipper, 203.

## R

Raffel, Karin, 247, 249; -, Werner, rejseleder, sen. dir., 246, 346.

Ramskou, J. L., 84.

Rander, Carl Johan, insp., 392; -, Henrik G., lods, 203; -, J., gæstg., 296, 306; -, Leudo, 296, 306; -, Marie Peder, 392; -, Mathilde, detailhdl., 203.

Rasch, Wilh., kapt., 222.

Rasmus, Hans Jan, 350; -, Jan Hansen, skipper, 350; -, Peter Hansen, skipper, 280; -, Peter Jansen, skipper, 135, 136; -, Trein Bent, 402.

Rasmus(sen), Niels Cornelius(sen), matros, 377, 378.

Rasmussen, A., prok., 277; -, Adrian, skipper, 143; -, Ane, se Ane Jan Hermann Jacobsen; -, Anton Emil, jordbruger, vognmd., 190, 246; -, Arthur, vognmd., 262; -, Bent, 402; -, Bertha, 174; -, Birthe Schmidt, 196; -, Carla, 190; -, Dirch, 154; -, Edel Dorthea, 348; -, Ejnar Oscar, vognmd., 146, 174, 176, 247, 250; -, Emma Petrea, 295; -, Erik A. Rasmussen & Sønner A/S, 220; -, Eva, 249; -, Ib, 290; -, J. F., gross., 380; -, Jan Børge Schmidt, fisker, 174; -, Jan Corn., skipper, 184; -, Jens, arb.md., 120; -, Johanne, 294; -, Jørg. Jensen, 197; -, Kay Holger, 348; -, Kirsten Palm, 178; -, Malene Tønnes, 194; -, Neel, 120; -, Niels, skomager, sen. bleger, 130; -, Niels Corn., skipper, 170; -, Rasmus J., gasværksarb., 346; -, Sigrid, 176; -, Tønnes, 194; -, Volmer, konditor, 264; -, Volmer Fr., købmd., 380.

Ravn, Axel, ass., 207, 234; -, Edv., købmd., 207, 234; -, Else, fuldm., 207, 234; -, Jens Nic. Johs., købmd., 178, 206; -, Otto, repr., 237; -, Theresia Hansigne, 207, 234.

Rehling, David, 386.

Reimers, Eigil, fabr., 198; -, Lis, 198.

Reinche, Aug., fabr., 233.

Reinhard, Asta Emilie Vilhelm., 219; -, Ingeborg Agnes, 220; -, R., disp., 219; -, W., dir., 219.

Reinholdt, Chr. Andersen, skipper, 165; -, Juliane Christiansdatter, 165.

Ren, Bent, dir., 238.

Renouard, Henn. de, bartender, 238.

Rex, Emanuel, red., 236.

Rhode, Benthe Peder, 335.

Riber, Aff, 220, 221; -, Ane, 220; -, Bertel, mask.arb., 404; -, Ber-

tel Alb., fisker, 233; -, Bertel Mathiassen, skipper, 360; -, Carl, landmd., senere sporv.funk., 141; -, Carl Bertelsen, 404; -, Dirch Albertsen, bager og urtekræmmer, 247; -, Edv. Jacob, fisker, 175; -, Hans, bager, 164; -, Helene Christine, 404; -, Henn., kedelpasser, 240; -, Jacob Peter, fisker, 126; -, Marie Hansdatter, 364; -, Mary Sofie, 186; -, Math. Albertsen, skipper og foged, 360; -, Mathias Bertel, lods, 220, 221; -, P. H., jordbruger, 277; -, Peter Jacob, fisker, 335; -, Peter Mathiassen, skipper, 126; -, William, landmd., 220.

Ribers, Marchen Dirch, 408.

Riiber, Jul. Chr. Jensenius, købmd., 129, 151; -, Theis Bertelsen, lods, 339.

Riis, Anna Elise, 386; -, Charles H., arb.md., 386; -, N., købmd., 264.

Riisgaard, J. P. M., købmd., 373.

Robertsen, Fr. Chr., matros, 403.

Rolin, Eva, 364; -, Helge, 364.

Rose, Jan Peter, skibsfør., 190.

Rosenfeldt, Anders Christensen, 119; -, Christen Andersen, 119.

Rosenkold, Louis, skibsfør., 390; -, Ole Sørensen, høker, 264; -, Wilhelmine Elisabeth, 264.

Rossing, Aage Henrik Moltzen, mek., 346.

Rud, Otto, rigsadmiral, 14.

Røjkjær, Laurits Peter Madsen, matros, 241.

Raagaard, Geert Isbrandtsen, skipper, 176; -, Isbrandt Jacobsen, skipper, 176; -, Jacob Isbrandtsen 273; -, Jacob Isbrandtsen, 176.

## S

Sadolin, G. A., dir., 373, 374.

Saly, J., fransk billedhugger, 43.

Sand, Thea, 309.

Saxfelt, Bjarne, maskinarb., 392.

Saxo, 9.

Schack, Poul, købmd., 173.

Schad, Hedvig, skuespillerinde, 272; -, Aage, kunstmaler, 272.

Scheller, Emil Thorv., konditor, 138, 215; -, Thorv., brofugd., 138; -, Thorv., værtshush. og bag.mest., 215, 216; -, Trine Olivia, 215.

Schepler, Carl, gross., 205.

Schifter, Anders, landmd., 327.

Schillerup, Bertha, 243.

Schink, Alfr. Henrik, fyrskibsmatros, 393; -, Anna Helene, 404; -, Hanne, 171; -, Jørg., tømrer, 393; -, Peter Martin, fyrrass., 171; -, Peter Poul, 171.

Schiønemann, E. W., se Eiler Willy Andersen; -, Emma, 367; -, Helga, 135, 136; -, Henn., mask.mest., 367; -, L., skibskapt., 367; -, Martha Emilie, 232, 367; -, Mathilde, 135.

Schmidt, A. P., købmd., 236; -, Adrian, skibsfør., 130; -, Adrian Peter, skibsfør., 148; -, Alfr. Laurits, skibsfør., 235; -, Amalie, 339; -, Anders Christensen, matros, 407; -, Anders Petersen, lods, 245, 308, 409; -, Andr. Peter, gartner, 256; -, Andr. Peter, murer, 145; -, Bendte Anders, 407; -, Bertha Henriette, 236; -, Bertha Petrine, 311; -, Børge Henn. Præst, 177; -, Chr. Peter, gartner, 256; -, Chr. Petersen, lods, 166; -, Christiane Charlotte, 387; -, Dirch Jansen, vognmd., 237, 323; -, Dorthea, 178; -, E. H., skibsfør., 148; -, Edv., 391; -, Edv. Peter, skomager, 250; -, Egbert Th., skibsfør., 178; -, Ehm, 171; -, Ehm Agnete, 382; -, Emilie Hansigne, 256; -, Emma Theis, 407; -, Emmy Mathilde, 283; -, Ester Ruth, 407; -, Ferd., bag.mest., 327; -, Gert Olaf, mal.mest., 387; -, Gert(rud) Zibrandt, 331; -, Gjert Jensen, 318; -, Grethe, enke efter lods Peder Nielsen Magleby, 207; -, Grethe, enke efter Lars Pedersen Malm, 191; -, Gudrun Karen, 268; -, Hanne Charlotte, 382; -, Hans Hansen, skibstømr., 183; -, Harry, 382; -, Inger, tegner, 234, 268; -, Isbrandt Isbrandtsen, skibsfør., 178; -, Isbrandt Pedersen, lods, 397; -, Isbrandt Peter, skibsfør., 173; -, Isbrandt Peter(sen), skibsfør. og -reder, senere foged, 154, 184; -, Jacob Math., mask.mest., 172; -, Jacob Peter, styrmd., 187; -, Jacob

Petersen, lods, 187, 189, 190; -, Jan Jacob, styrmd., 283; -, Jan Jansen, skomager og hjulmd., 183; -, Jan Theisen, fisker, 391; -, Jan William, vognmandskusk, 382; -, Jens Andersen, 258; -, Jens Andersen, købmd., 299, 300; -, Jens Geertsen, 316; -, Jens Lassen, afd.ch., 380; -, Jens Peter, styrmd., 122; -, Johanne Anders, 407; -, Johs. William, korresp., 283; -, John Einar, lods, 178; -, Lauritz Jacob, sadelmager og dekoratør, 407; -, Leisbeth, se Leisbeth Strømberg; -, Leise, se Leise Ole Blaes; -, Lisbeth, 316; -, Lucie Hildegard, 260; -, Marchen Christian, 388; -, Marchen Jacob, 255; -, Math. Jacobsen, lodsoldermd., 255; -, Math. Jacobsen, skibsfør. og gæstg., 306; -, Math. Petersen, styrmd., 171; -, Mette, 299; -, Neel, 316; -, Nelly, 187; -, Niels Jens, snedk., 173; -, Ole Petersen, bådfør., 217; -, P. C., lods, 278; -, Palm Jul., fisker, 316; -, Peter Isbrandt, skomager, 250; -, Peter J., lods, 256; -, Peter Jacobsen, lods, 187; -, Peter Jacobsen, pens. lods, 388; -, Peter Olsen, bådfør., 217; -, Peter Petersen, 184; -, Peter Petersen, lods, 247; -, Peter Petersen, lods, 408; -, Peter Petersen, skibsfør. og -reder, 361; -, Peter Thorv., skibsfør., 339; -, Poul, skibsfør., 260; -, Poul Petersen, matros, 342; -, Rob. Martin, styrmd., 177; -, Theis Poulsen, matros, 407; -, Thora, 178; -, Trein, f. Hendrik Crillesen, 242; -, Trein, 217; -, Trein Schmidts arvinger, 217; -, Tønnes, lods, 111; -, Tønnes J., (reserve)lods, 257, 258; -, Zibrandt Jansen, matros, 331.

Schmidts, Gertrude Isbrandt, 398; -, Johanne Rasmus A., 160; -, Leudu Isbrandt, 398; -, Trein Isbrandt, 397, 398.

Schoenbaum, Kirsten, 357.

Schou, Andreas Buchwald, 213; -, Chr., boghdl., 213, 214; -, Julie, 213.

Schous Fabrikker A/S, 207.

Schoyt, Thønnes Jansen, aftægtsmd., 117.

Schrøder, Johan Chr., bådfør., 223.

Schubert, Carl Alb., bag.mest., 218, 232, 233, 234; -, Eduard Chr., bag.mest., 196, 218, 233, 234; -, Karen Kristine (Christine), 218, 232, 234; -, Mathilde, 218, 233, 234; -, Vilh. Alfr., bag.mest., 327.

Schumacher se Skomager.

Schumann, J. H., dir., 205.

Schwartz (Svart, Svartz), Anders Petersen, matros, 196; -, Ane Petersen, 149; -, Anna, 256; -, Anna, enke efter Jul. Peter Schwartz, 155; -, Edv. Johs., frisør.mest., 202, 220; -, Georg Edv., fisker, 155; -, Hans Peter, 256; -, Jacob Petersen, bleger, 150; -, Jan, bleger, senere fisker og konfekturhdl., 236; -, Jul. Peter, bleger, 155; -, Leisbeth, 196; -, Peter Andersen, fisker, 392; -, Peter Petersen, bleger, 150; -, Peter Petersen, matros, senere bleger, 150; -, Rasmine Jacobine, 256; -, Trine Peter, 392.

Schøbel, Ellen, 141.

Schønemann, H., ark., 145.

Sederbari (Sederberg) se Zederberg.

Seehausen, Erik, gross., 322, 340.

Seemann, mur.mest., 370; -, Clara, se Clara Sørensen.

Severin, Bodolf Hans, mask.mest., 287; -, Gotfred Math. Johansen, (ekstra)lods, 256, 287, 288; -, Gunnar Niels, 287, 355; -, Hanne, 287; -, Margr. N., 287, 355; -, Math. Johansen, matros, senere lods, 256, 257.

Seydner, Cornelius, 46.

Siebenhaar, Hans Felix, 232.

Sigbrit Villumsdatter, 104.

Simonsen, Jan, 161; -, Johs., bager, 282; -, Peder, skipper, 224; -, & Co. A/S, 154.

Sindahl, Emil, fyrskibsmatros, 166; -, Neel, 166.

Sjodt, Charlotte, 323; -, Palle, ark., 323.

Sjøbæk, Hans Magnusson, arb.md., 388.

Skarp, Anders Nielsen, matros, 185; -, Peder Andersen, matros, 185.

Skjoldborg, Johan, dansk forfatter, 88.

Skjørringe, Elly Margr., 288.

Skomager, Dirch Isbrandtsen, 378.

Skotte, F. Friis, ass., 365.

Skov, Jonna Ane Jensigne, 318; -, Per, elektriker, 318.  
 Skov-Hansen, Børge, pol.betj., 407.  
 Skriver, Anders Pedersen, 123; -, Giert Andersen, 165; -, Jens Andersen, 123; -, Jens Petersen, skipper, 224; -, Karen, 123; -, Peter Jensen, skipper og skibsfører, sognefgd., 138, 200, 224, 346, 347, 369, 404.  
 Skaarup, Johan Nielsen, stenhugger, 188.  
 Smed, Chr. Olsen, skibstømr., 174; -, Gert Jensen, 375; -, enke efter Gert Jensen Smed, 375.  
 Smedz, Poul, 13.  
 Smidtsdatter, Leisbeth Matth., 323.  
 Smith, Ellen, 212.  
 Snedker, Anders Pedersen, 357; -, Jacob Jacobsen, skipper, 125; -, Jacob Jansen, skibstømr., 405; -, Jan Jacobsen, 388; -, Jan Jansen, skibstømr., 388; -, Jens Hansen, 277; -, Peter, se Peter Johan Mathiesen.  
 Snoer, Thyra, 136.  
 Sornum, Bodil Margr., 356; -, Børge, konservator, 356.  
 Spliid, Jørg., ing., 146, 174.  
 Spækhøker, Ole Jensen, 227.  
 Stautz, Anna Elisabeth, 371; -, Arne Hans, bygn.insp., senere forvaltningsleder, 8, 278; -, Astrid Minna, sygepl., 278; -, Otto E., bankrev. og købmd., 173.  
 Steen, Jul. Henrik, købmd., 293.  
 Steensdatter, Karen, 160.  
 Steffen, Adrian Palm, farvehdl., 116, 173, 208, 222, 237, 362; -, Jørg. Palm, farvehdl., 362; -, Mathilde, 208; -, Peder Nielsen, lods, 315; -, enke efter Peder Nielsen Steffen, 315.  
 Steffensen, A. E., havnefgd., 246; -, Anders Peter, lods, 197; -, Ane, 197; -, Axel, målerkontr., 156; -, Bertha Christine, 312; -, Bertha Math., 202; -, Crilles Peder(sen), lods, 278; -, Ellen, 210; -, Emil, kok, 263; -, Gerhard Chr., sukkerkoger, 263; -, Gertrud Sofie, 263; -, Grethe, 348; -, Hans Jul., lods, 142; -, Hans Peter, postbud, 263; -, Hendrik Corn., lods, 202; -, Hermann Fr., slagtmest., 220; -, Holger Vilh., snedk., 246; -, Kathrine Johanne, 142; -, Leudo, 348, 399, 400; -, Martin, fisker, senere kontrollør, 186, 198; -, Mary Margr., 220; -, Math. Peter, lods, 348; -, enke efter Math. Peter Steffensen, 348; -, Niels, se Niels Stephansen; -, Niels, styrmd., 263; -, Niels Peter, styrmd., senere lods, 339; -, Peder Nielsen, lods, 312; -, Peter Hans, mask.mest., 263; -, Peter Math., mek., 348; -, Peter Math., styrmd., 399; -, Peter Nielsen, lods, 323; -, Poul Hans, kleinsmed, 238; -, Ruth Margr., 246; -, Aase, 202.  
 Stege, Peder Michaelsen, væver, 190.  
 Steinbeck, H., trafikflyver, 344.  
 Stephansen, Niels, skipper, 315.  
 Stephensen, Hans, skipper, 211, 254.  
 Stilling, Inger, producer, 268.  
 Stockholm, Jørg. W., civ.ing., 399.  
 Storgaard, Ole, ark., 99.  
 Stoumann, Dagmar Math., 226, 230.  
 Strandby, Jacob, specialarb., 122.  
 Stripp, C.J., blikkenslag.mest., 236.  
 Struensee, J. H., 42.  
 Strøbæk, Andr. Peter, vognmd., 145, 147; -, Andr. Peter, vognmd., 146; -, Daniel Peter, arb.md., 385; -, Hans, montør, 385; -, Ingeborg Marie, 385; -, Peter Svendsen, vognmd., 146.  
 Strøe, Alma Jensine, 267; -, Jens Nielsen, matros, 267; -, Nelly Jacobine, 267.  
 Strømberg, Agnes, 141; -, Ane, 204; -, Anna, 141; -, Anna Margr., 315, 355; -, Crilles Peter, skibsfør., 315; -, enke efter Crilles Peter Strømberg, 315; -, Ehm Peter Hendrick, 108; -, Emma, 141; -, H. P., mal.mest., 242; -, Hans Pedersen, lods, 255; -, Henrik J., skibsfør., 204, 205; -, Hendrik Petersen, lods, 280; -, Henrik Peter, fastlods, 141; -, Hertha, 141; -, Holger, toldvagtmd., 196; -, Jacob Henriksen, (reserve)lods, 406; -, Jan Hendriksen, skipper, 409; -, Leisbeth, 409; -, Leisbeth A. P., 406; -, Nielsine Petrine, 193; -, Ole, 196; -, P. H., 236; -, Peter, lods, 409; -, Peter Hendriksen, lods, 202, 203; -, Peter Jacob, pens. lods, 406; -, Peter Jacob, lods, 409; -, Tekla, 406; -, Thorv. Andr., skibsfør., 406; -, Thyra, 141; -, Vald. Corn., skibstømr. og sognefgd., 315.  
 Sundby, Niels Nielsen, matros, 249.  
 Sutton, Gertrud Købke, 257.  
 Svane, Agnes Vilhelm., 310; -, Hans Jensen, 245; -, Hans Thorv., murer, 356; -, Jens Hansen, lods, 356; -, arvingerne efter lods Jens Hansen Svane, 356; -, Jens Hansen, skipper, 207; -, Jens O., lods, 377; -, enke efter Jens O. Svane, 377; -, Jul. Hansen, murer, 356, 357; -, Jul. Hansen, vognmd., 127; -, Neel, 356; -, Niels Hansen, skipper, 283; -, Niels Hansen, styrmd., senere skibsfør., 399; -, Ole Jensen, (ekstra/reserve)lods, 310.  
 Svends, Leisbeth Chr., 261.  
 Svendsdatter, Kirsten, 277.  
 Svendsen, Adrian, 224; -, Albert, borgmester, 91; -, Ane, 224; -, Anna Marie, 395; -, Birgitte, 392; -, Clara, cand. mag., 338; -, Egon, elektr., 284, 285; -, Einar, slagtmest., 107, 109; -, Hans, ing., cand. polyt., 209; -, Hans, vognmd., 127; -, Helge, formd., 232; -, Henn., civ.ing., 209, 395; -, Ib, bud, 338; -, Inger Jens, 108; -, Jacob Villum, gdr., 224; -, Jens, fisker, 409; -, Jens Peter, arb.md., 253; -, Johs. Emilius, arb.md., 119; -, Kaj, el-inst., 224, 313; -, Karen, 240; -, Knud, 395; -, Lorentz, 150; -, Oda, 395; -, Peter, bådfør., 238; -, Peter S., fisker, senere graver, 118; -, Poul, skipper, 240, 241; -, Reimer, sygehusapoteker, 326.  
 Svensson, Per, ark., 223.  
 Swenson, Leif, steward, 117, 122; -, Lis, stewardesse, 117, 122.  
 Særlige Bygningssyn, Det, 90.  
 Söderberg, Hjalmar, svensk forfatter, 88.  
 Søbereg, Viggo Thorv. Fr., 222.  
 Sølv-Schou, Aage, kont.ch., 356.  
 Sønnesen, Neel Nielsen, 254; -, Niels, arb.md., 254; -, Niels Nielsen, matros, 254.  
 Sørensen, Trein Peter, 309.  
 Sørensdatter, Ellen Peter, 262; -, Johanne, 141.  
 Sørensen, Anders Peter, 108; -, Anders Peter, lods, 282; -, Ane Peter, 261; -, Chr. Peter, dykker, 294; -, Christiane, 314; -, Clara, 115; -, Ebert, skotøjsarb., 314; -, Eiler, kunstmaler, 194; -, Grith Jan, 314; -, Henry, fisker, 289; -, Henry Riis, cigarhdl., 278; -, Inger, 129; -, J., 236; -, Jens, skomager, 124; -, enke efter Jens Sørensen, 124; -, Johs. Vald., bådebygger, 282; -, Jørg., matros, senere tømr., 314; -, Knud, speditør, 266; -, Marie Christine, 364; -, Niels, fisker, 236; -, Niels Clemen, styrmandsasp., 238; -, Peter, arb.md., 160; -, Peter, snedk., 122; -, Siegfred Jørg., skom.svend, 314; -, Søren Hasfeldt, chauffør, 120; -, Trine Hansine, 206; -, Viola Augusta Christine Riis, 278.  
 Sørinesen, Victor E., værktøjsmager, 326.  
 Sørvin, Neel, 126; -, Niels Peter, matros, 126.

## T

Terp, Ernst Rasmussen, detailhdl., 390; -, H. N., gæstg., 306.  
 Theilgaard, Jens, ark., 101.  
 Theis, Jens Theisen, 149; -, Peter Jansen, skomager, 377; -, Peter Palmsten, lods, 358; -, enke efter Peter Palmsten Theis, 358; -, Theis Jansen, styrmd., senere lods, 321, 322.  
 Theisdatter, Dorthe, 192.  
 Theisen, Ane Palm, se Ane Friis; -, Corn., skipper, 296; -, Emma O., 112; -, Jan Friis, lods, 112; -, Jens, lods, 112; -, Peter, skibsfør., 112; -, Theis, skipper, 149, 150; -, Tove Friis, 112.  
 Therkelsen, Christen, gdr., 288; -, Erik, 346; -, Lene, 346.  
 Theut, Niels Peter, 274.  
 Thiemann, Jan Petersen, skipper, 402.  
 Thingsig, K. P., sagfør., 138.  
 Thomasdatter, Ane Chrilles, 120.  
 Thomsen, Carl, dansk maler, 77; -, John Erik, 111; -, Leise Blaes, 194; -, Mathilde, 114; -, Math. Karen Marchen Louise, 107.  
 Thoreko, Ole Jensen, skipper, 156.  
 Thorn, Ole Chr., styrmd., 127.  
 Thorup, Anne-Lise, 247; -, Svend Erik, 247.  
 Thulin, Vilh. Vald. Andr., repr., 268.



Thura, Laurids de, ark., kgl. hofbygmester, 7, 24.  
Thyregod, Martha Andréa Nathalie, 396.  
Thønsen, gdr., 274.  
Tidmark, N., 16.  
Tocqué, J. L., fransk maler, 43.  
Trehms, Christopher, bag.mest., 114, 290.  
Trochmann, Peter Chr., bag.mest., 66, 67, 327, 328; -, Trein Peter, 199.  
Troest, Anna, 287; -, Jørgen, 287.  
Truels, Inger Peter, 113; -, Peder Jensen, styrmd., 113; -, Trein Peter, 113.  
Trøjel, Hans, apoteker, 363.  
Tulinius, Asger, fabr., 401.  
Tydsk, Anna Marie Christine, 134; -, Dirch Jansen, matros, 160; -, Dirch Jansen, styrmd., 261; -, Dirch Petersen, 402; -, Dorthea Peder, 148; -, arvingerne efter Dorthea Peder Tydsk, 148; -, Hans Jansen, fisker, 147; -, Jacob Peter(sen), styrmd., 186, 262; -, Jan Dirchsen, 110; -, Jan Nielsen, skipper, 110; -, Jan Petersen, matros, 262; -, Johanne Peter, se Johanne Peter Jans; -, Lars Jørgensen, matros, 149; -, Neel Dirch, 261; -, Neel Peter, se Neel Peter Jans; -, Peter Jacobsen, bleger, 186, 262; -, Peter Jansen, vægter, 402; -, Peter Petersen, skibsfør., 134.  
Tækker, Anders Jansen, 186.  
Tækker, Niels Andersen, skipper og byforstander, 391, 393, 394; -, Theis Larsen, 316, 340.  
Tækkers, Ane Haagen, 403.  
Tærgesen, Ivar Chr., bag.mest., 327.  
Tøgern, Lars, ark., 101, 272; -, Ulla, adjunkt, 272.  
Tømmermand, Peter Petersen, 151.  
Tønnesdatter, Lisbeth Jan, 145.  
Tønnesen, Anna, 319; -, Ejnar, fyrass., 319; -, Grith Jacob, 205; -, H. J., fhv. skibsfør., 176; -, J. Th., lods, 373; -, Jan Lundby, 319; -, Jens Jacob, fyrass., 207; -, Jørg. Jacob, fastlods, 204, 205; -, Peter, 232; -, Thora, 176.  
Tønsdatter, Marchen, 294.  
Taarnby, Hans Ole eller Olsen, vognmd., 122, 309; -, Harald Jul., se Harald Jul. Hansen; -, Niels Jeppesen, skipper, 238, 239; -, Peter, lods, 349.

## U

Ulfeldt, Corfütz, 17.  
Ullerup, Hans Ole eller Olsen, se Hans Ole(Olsen) Taarnby.

## V

Valdemar Atterdag, dansk konge, 9.  
Vallø(e) se Wallø(e).  
Varpelø, Peder Jørgensen, 190.  
Vass se Wass.  
Vejlsted, Hans Peter, læge, 240; -, Marianne, 240.  
Vergmann, Svend, værkfører, 330.  
Verling se Wærling.  
Vespermann, G., fabr., 334; -, Minna, 334.  
Vestergaard, John, 358; -, Nic. Hansen, 190.  
Vestermann se Westermann.  
Villum(sen), Svend Jansen, matros, 108. Se også Willumsen.  
Vægter, Morten Petersen, 160.

## W

Wahl, Maria, 407.  
Wallø(e) (Vallø, Valløe), Birthe Louise, 320; -, Christopher Andersen, skipper, 111, 112; -, Hans Bertel, lods, 360; -, Jan, 320; -, Knud Hansen, skibskapt. og -reder, 380, 381; -, enke efter Knud Hansen Wallø, 380; -, Marchen Ole, 352; -, Ole Andersen, skipper, 352; -, Peter, skibsfør., 360; -, Trine, 360.  
Wass (Vass, Hvas), Agt Ole, 356; -, arvingerne efter Agt Ole Wass, 356; -, Anders, skibsfør., 290; -, Anders Hansen, skipper, 336; -, Ane, 290; -, Cathinka Amalie, 110; -, Dirch, lods, 411; -, Dirch Olsen, styrmd., 174, 332; -, Dirch Olsen, styrmd., senere lods, 174, 332; -, Dirch Olsen, lods, 350; -, Dirk Olsen,

styrmd., 236; -, Fr. Chr. Emanuel, 110; -, Hanne Jensine, 350; -, Hans Andersen, 110; -, Hans Andersen, styrmd., senere skipper, 290, 291; -, Hans Jensen, skipper, 350, 351; -, Hans Olsen, styrmd., senere skipper, 351; -, Jacob Hansen, matros, 110; -, Jan Olsen, 135; -, Malene Ole, 258; -, Marchen, 290; -, Marchen, enke efter skibsfør. Anders Wass, 290; -, Marchen Hans, 283; -, Marchen Poul, 194; -, Marthe Olsdatter, jordemoder, 350; -, Ole, 323; -, enke efter Ole Wass, 323; -, Ole Hansen, skipper, 350, 351, 356; -, Ole Olsen, styrmd., senere skibsfør., 288; -, enke efter Ole Olsen Wass, 288; -, Peter Andersen, skipper, 336.

Weber, Chr., slagt.mest., 206, 207.

Weichard, Marie Jansine, 218.

Weichardt, Anna Hansine, 147; -, Chr. Fr., styrmd., 295; -, Edv. Martin, fisker, 398; -, Georg Johan, 295; -, Gertrud Marie, 398; -, Jacob Zacharias, 295; -, Lauritz Carl, bager, 295; -, Marchen, 295.

Weinoldt, Ebba, 342; -, Henrik, 342.

Weistrup, Aug. Wilh., hdl.best., 264, 265; -, Noline, 264.

Werling se Wærling.

Wessel, J. H., ark., 84.

Westerlund, Eva, 234.

Westermann, Benthe Hans, 334; -, Marchen Hans, enke efter matros Ole Hans Olsen, 269, 334; -, Peter Nielsen, sejlmager, 269.

Westphal, Else Mangor, 147; -, Gerh. Svend, bag.mest., 114; -, Heinr. Johan Hartvig, bag.mest., 114; -, Johan, bag.mest., 113; -, Mathilde Jacobine, 114; -, Peter, bag.mest., 114, 290; -, Susanne, 138; -, Theodor Johan Hartvig, styrmd., 290.

Weyse, Chr. Tobias, bager, 291.

Wheeler, Petrea Jensine, 226, 230.

Wibrandts, Trein Dirch, 190.

Wibrandtsen, Dirch, skipper, 190, 246.

Wieder, Anni, 412; -, Jan, designer, 412.

Wigh-Thomsen, Gunnar, fabr., 194.

Wilberg, Niels Petersen, dannebrogsm., 318.

Wildt, Math. Vilh., styrmd., 152.

Willadsen, Verner, brandmd., 221.

Willumsen, Wittrup, ejendomsmægler, 408. Se også Villumsen.

Winther, Anker, læge, 168; -, Bodil, 346; -, Jens, journ., 346; -, Viola Veronica, 375; -, Violet, 402.

Wochmand (Wochmann, Wogmand, Wognmand), Peter Nielsen, skipper, 111, 112; -, Peter Petersen, skipper, 221.

Wochmands, Lisbeth Chr., 117.

Worm, Einar, 72.

Wulff, Wilh. Heinr., skibsfør., 234.

Wærling (Werling, Verling), Anna Elisabeth, 168; -, Emily, 289; -, Hans, styrmd., 168; -, Hans Peter(sen), styrmd., 168; -, Jens, fisker, 289; -, Peder Nielsen, matros, 268; -, Theis, arb.md., 289.

## Z

Zachariassen, Andr., 341.

Zederberg (Sederbari, Sederberg), Chr. Olsen, bag.mest., 113.

Zibrandtsen, Karen Margr., 371.

## Ø

Øhmke, Carl Johan H., bager, 130.

Ørvad, Uffe, 58.

Østberg, Carl, vinhdl., 137, 138, 334.

## Å

Aagaard, F., mur.mest., 346.

Aagerup, Jørg. Nielsen, væver, 268.

Aages, Agt Jan, 247.

Aagesen, Carl, bådebygger, 136; -, Mathias, fyrbøder, 284; -, Niels, malermest., 136; -, Robert, bådebygger, 136.

# KORTBILAG









Historiske huse i Dragør 1978  
Matrikel- og gadenumre 1:2000







Historiske huse i Dragør 1978  
 Oversigtskort 1:2000

-  Bygninger omtalt i registranten
-  Øvrig bebyggelse i området