



# Danskernes Historie Online

Danske Slægtsforskeres Bibliotek

## Dette værk er downloadet fra Danskernes Historie Online

**Danskernes Historie Online** er Danmarks største digitaliseringsprojekt af litteratur inden for emner som personalhistorie, lokalhistorie og slægtsforskning. Biblioteket hører under den almenyttige forening Danske Slægtsforskere. Vi bevarer vores fælles kulturarv, digitaliserer den og stiller den til rådighed for alle interesserede.

### Støt Danskernes Historie Online - Bliv sponsor

Som sponsor i biblioteket opnår du en række fordele. Læs mere om fordele og sponsorat her: <https://slaegtsbibliotek.dk/sponsorat>

### Ophavsret

Biblioteket indeholder værker både med og uden ophavsret. For værker, som er omfattet af ophavsret, må PDF-filen kun benyttes til personligt brug.

### Links

Slægtsforskeres Bibliotek: <https://slaegtsbibliotek.dk>

Danske Slægtsforskere: <https://slaegt.dk>

# VEJLE AMTS ÅRBOG 1978

JUELS MINDE.



*M. Bunde*

Bygget af M. Bunde

# VEJLE AMTS ÅRBOG

UDGIVET AF

VEJLE AMTS HISTORISKE SAMFUND

1978

KONRAD JØRGENSENS BOGTRYKKERI A/S  
KOLDING

ÅRBOGENS REDAKTIONSUDVALG

Mag. art. *Aksel Nellemann*, Kolding.

Mag. art. *Sigvard Skov*, Kolding.

Fhv. sognepræst *Rudolf Volf*, Vejle.

## Indhold.

Min barndoms Juelsminde .....	7
Juelsminde kommunes våben .....	33
Af Eltanggårds historie i første halvdel af 1500-tallet .....	35
Om billedkvaderen i Øster Nykirke .....	41
Tante Jane og krigen .....	45
Fra Jelling by og hede .....	65
Industriarkæologi og industrimuseum .....	89
Lidt om ordet amdarn, dets betydning og udbredelse .....	99
Livserindringer om begivenheder og mennesker, der prægede mig ....	105
Fæstningsanlægget i Fredericia .....	133
Bondegullet ved Ødis .....	157
Museet på Koldinghus .....	163
Fredericia Museum .....	167
Glud Museum .....	171
Vejle kulturhistoriske Museum .....	175
Mogens Lebech .....	179
Borgmester Willy Sørensen .....	181
Biografiske data for bidragydere til årbogen .....	185
Historisk Samfunds arrangementer i 1978 .....	187
Vejle Amts historiske Samfund. Ekstrakt af årsregnskabet .....	191
Vejle Amts Årbog .....	193
Bøger til salg .....	194
Annoncer .....	195

# Min barndoms Juelsminde.

Af *Edith Folting*.

Færggården — »kroen« eller »gæstgivergården«, som den hed i folkemunde — var en gammel bindingsværksbygning, der blev bygget i 1813 af Niels Juel Reedtz for at være herberge for de rejsende, der kom fra Fyn til Jylland med den kongelige færge Bogense-Klakring. Over indgangen var der en oval trætavle, hvorpå der var malet en siddende hvidklædt kvindeskikkelse, holdende et skjold med det danske våben i venstre hånd og et dannebrogflag i den højre hånd, sende ud over det blå hav. Desuden fandtes følgende indskrift:

## *Juels Minde*

*Bygget 1813 af Niels Juel Reedtz.*

Afdøde tidligere togfører, senere centralbestyrer Otto Olesen, Juelsminde, har fortalt, at hans far Anders Olesen i 1884 lejede Juelsminde Færggård. Anders Olesen drev dengang en stor forretning i Klakring, hvortil bønder og herremænd solgte deres korn, der blev kørt til Juelsminde og udskibedes dér. Selv om vognene kun var belæst med 7—8 sække, kneb det he-

stene at trække dem gennem de dybe hjulspor i sandet.

I 1884 overtalte købmændene i Horsens Anders Olesen til at leje Juelsminde Færggård. Hotellet var meget forsømt. På gårdspladsen groede alenhøjt græs, og møddingen var fyldt med snoge. Anders Olesen gav 300 kroner om året i leje til Palsgaards ejer prins Emil Schoenaich-Carolath.

Juelsminde bestod dengang kun af tre ejendomme: Mølleer Valdemar Brøndum, Hellebjerg mølle, skovfoged Holger Jensen og Anders Olesen. Dengang kendte folk ikke byen.

Efter banens åbning i 1884 begyndte der at komme turister til Juelsminde. Der kunne komme op til et par tusind en søndag. De kom alle sammen med toget. For at være forberedt i god tid skulle Otto og hans søskende op på Odelsbjerget. (Odelsbjerget er en ca. 20 m høj skrænt, der ligger på den ene side af Færggården). De skulle op på bakken for at se, når toget kom, og tælle, hvor mange der var med. Derefter skulle de hurtigst muligt ned at fortælle deres mor om det, så hun vid-

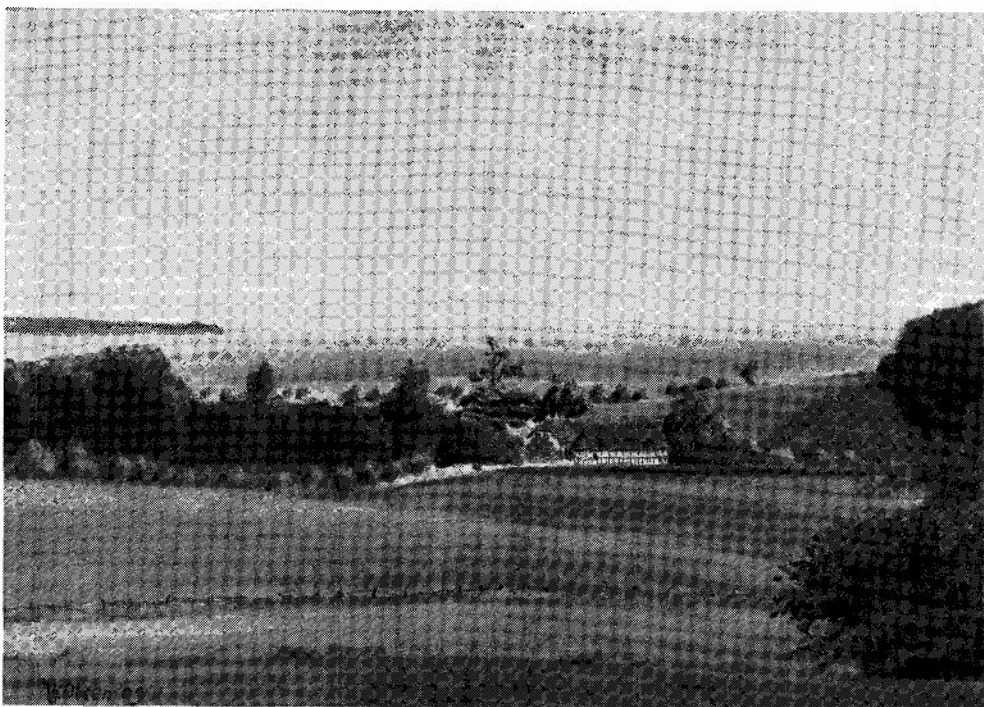

Ovenstående billede, der viser Færgegården og dens omgivelser, er gengivelse af et pastelmaleri fra 1909. Maleriet er udført af Hjalmar Olsen, hvis forældre flyttede til Juelsminde i 1884 som de første beboere af den senere fremvoksede by. Hjalmar Olsens far var den første stationsforstander i Juelsminde.

I baggrunden ses Kattegat. Bugten, der skærer sig ind til venstre i billedet, er Sandbjerg vig; halvøen, der strækker sig ud bag vigen, er As hoved. Den træflankerede vej, som fra venstre fører ind til Færgegården, er vejen fra Klakring til Juelsminde, og den ligeledes træflankerede vej længere bag i billedet er landevejen, der mod nord passerer Palsgaard og As kirke og fortsætter til Horsens.

På Færgegårdens grund ligger nu HK's kursusejendom.

Pastelmaleriet ejes af fru Missa Hansen, Klejsgaard, Juelsminde.

ste, hvor stor en portion kaffe hun skulle have parat. Otto Olesen fortalte: »Mange nøjedes ikke med en kop kaffe, men fik et rigtigt måltid mad. En ret bestående af hummer, rejer, lammesteg, kotelet og osteinretning kostede kr.: 1,25, og så fik man endda gratis brændevin til«.

Den største dag, Otto Olesen husker, var en dag, da der var kapsejlad. Da fyldtes både spisetelt, beværtetelt og to dansetelte. Efter slaget opgjordes kassen til 700 kroner.

Otto Olesen blev udlært ved handelen og kom senere hjem for at hjælpe sin

far med Færgegården. Omkring 1905 fik Otto Olesen ansættelse ved Horsens-Juelsmindebanen som portør; senere blev han togfører.

Jernbanepersonalet havde det ikke så komfortabelt som nu. Kupeerne var de første år lukkede. Portøren balancerede hen ad vognenes trinbrætter og bankede på ruderne, når der skulle billetteres. Så rullede den nærmest siddende passager vinduet ned, og portøren hang i armene, mens han kontrollerede. Om sommeren kunne det være ganske rart med en sådan »spadseretur«, men om vinteren gik vinden til marv og ben. Også for passagererne kunne turen være en drøj omgang; ingen af kupeerne var opvarmet. De rejssende sad indhyllet i rejsetæpper, og endda kunne de blive drivvåde, fordi røgen fra bøndernes lange piber fik det rimfrosne loft til at udløse den ene dråbe efter den anden.

Om sommeren nåede trafikken højder som aldrig siden. Det skete ofte om søndagen, at en halv snes kreaturvogne blev taget i brug for at befordre de mange mennesker.

Efter 35 år ved banen måtte Otto Olesen lægge op på grund af gigt.

Otto Olesens far byggede det første badehus ved Juelsminde. De første år syntes mange, at det var uanstændigt at gå i vandet, men efterhånden vovede flere og flere sig i bølgerne.

I 1910 udvidedes Færgegården med en tilbygning i bindingsværk. Det er fra

den tid, jeg mindes folkelivet deromkring.

Det var en fast regel, at byens børn og unge og ældre hver søndag skulle til eftermiddagstoget for at se dets ankomst og se, hvor mange der kom. Ligeledes skulle vi alle til toget om aftenen klokken 9 for at se på folkelivet ved gæsternes afrejse.

Sommerlivet indledtes gerne med pinsen. Var vejret strålende i pinsen, var den økonomiske situation reddet for restauratørerne det år. Var det derimod regnvejr, medførte det store tab. Det var jo før isskabenes tid. — Skulle vi unge piger have ny kjole eller sommerhat, fik vi det altid til pinse. Vi skulle i pinsesnippet og promenere på Færgegården og se på det muntre liv deromkring. Vi havde altid vore fine kjoler på om søndagen. Toget blev også gjort fint i stand med stor hovedrengøring til pinsen. Selv kreaturvognene blev skuret og skrubbet, så de var rene til at modtage passagererne, hvis pladserne i personvognene ikke slog til.

Det var et broget skue, når folk pinsedag strømmede til Juelsminde med togene. Flest kom med 3-toget søndag eftermiddag. Der var unge og gamle — mænd, kvinder og børn. Mændene med stråhatte, »stråtag«, og bløde hatte, damerne med fine hatte med bånd, blomster, sløjfer og fjer eller blot med et tørklæde, men alle — også børnene — havde hatte på. Næsten alle havde madkurve med. Det kunne være fine flettede kurve — spånkurve — med og uden låg, eller det kunne være pap-



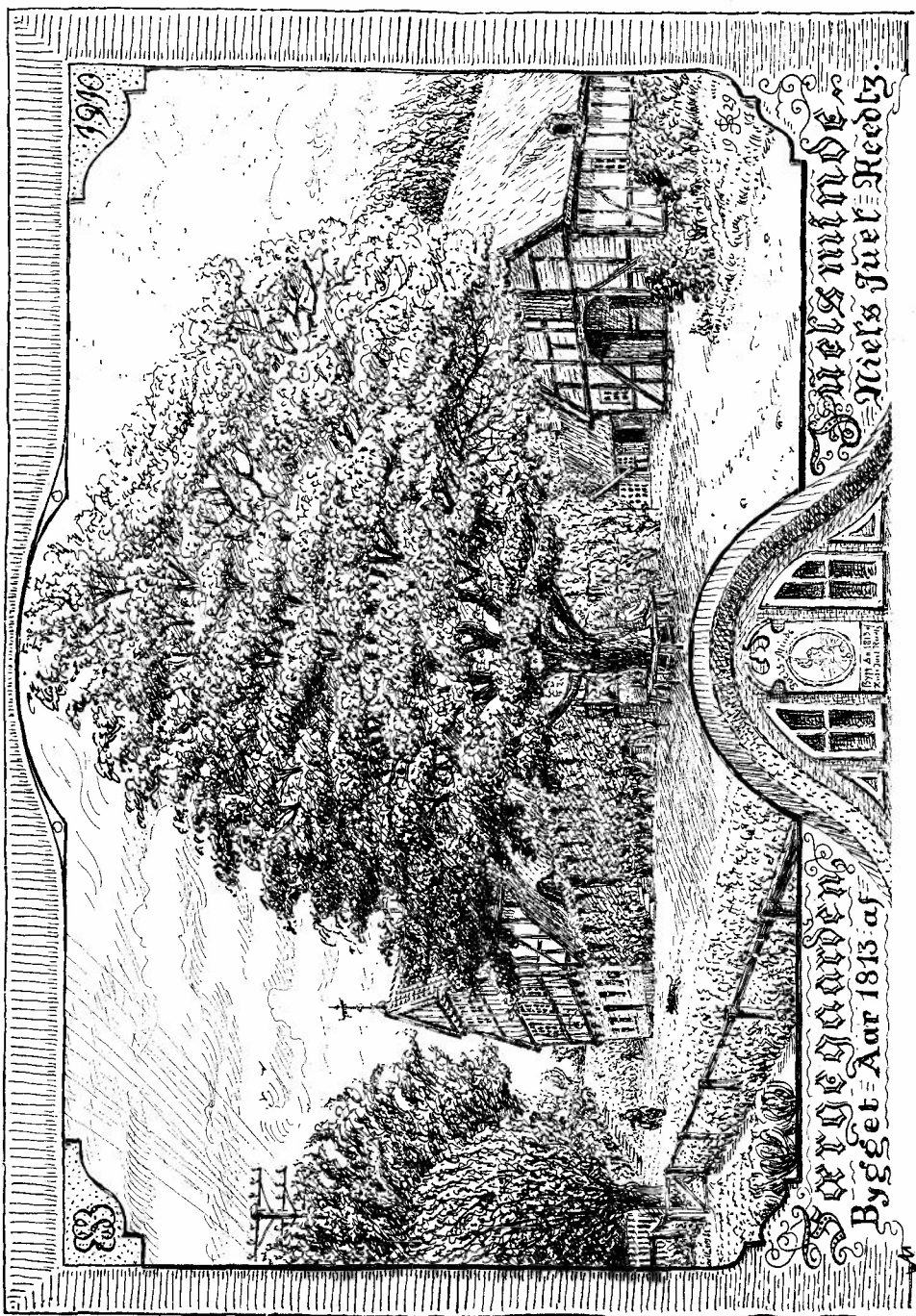

1910

1910

Niels Niels Niels  
Niels Niels Niels

DE NYE GÅRDENE  
Bygget = Aar 1813 af

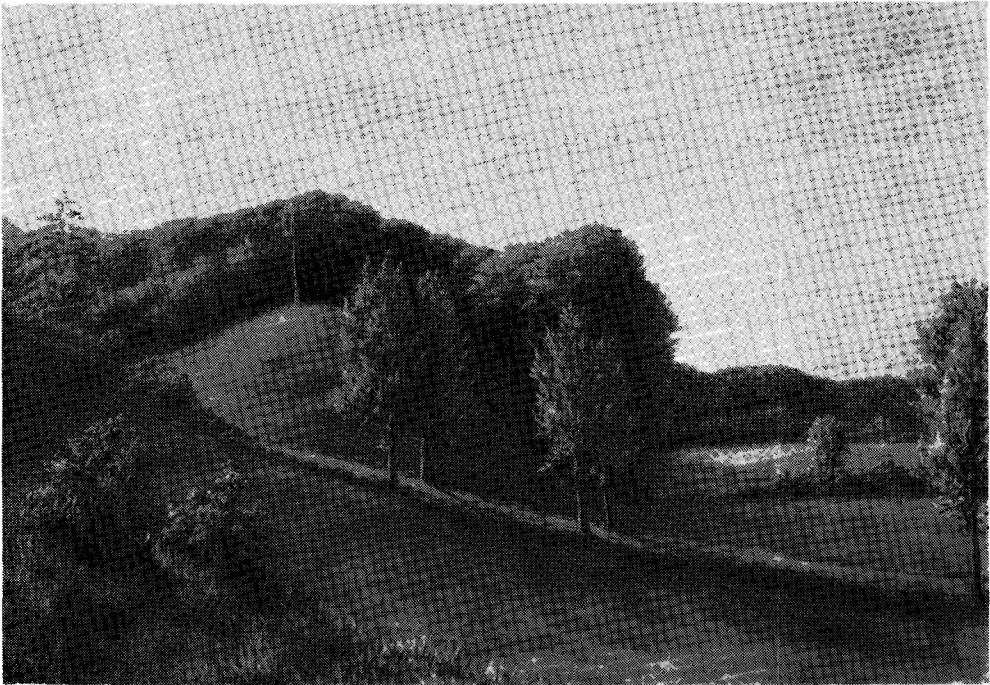

*Herover ses vejen fra Juelsminde til Færgegården og vejens omgivelser, som terrænet tog sig ud i 1909. Længst til venstre ses lidt af Odelsbjerget. Bakken med flagstangen er Sandbjergshøj, der blev sløffet i 1934 for at give plads til amtsvejen Horsens-Juelsminde. Til højre i billedet ses Brøndums eng. Her havde Schantz (sammenlign side 26 f) sin hytte helt øvre i baggrunden mod skoven.*

*Billedet er gengivelse af et oliemaleri af Hjalmar Olsen (sammenlign teksten til billedet af Færgegården side 8).*

æsker eller skotøjsæsker med en snor omkring. Alle vandrede de imod Færgegården.

I processionen så man hver søndag »slikmutter«. Hun havde træben, der til dels dækkedes af en lang sort kjole.

*Billedet på siden overfor viser Færgegården i Juelsminde efter en tegning af Søren Knudsen, grundlæggeren af Glud museum.*

*I billedets nederste højre hjørne findes initialerne SK og årstallet 1929. Årstallet 1910 i øverste højre hjørne markerer det år, da den store tilbygning, der ses med gavlen mod vejen, opførtes. Initialerne for bygherrerne Ejnar og Elisabeth Schou, godsejerparret fra Palsgaard, er anført i øverste venstre hjørne.*

*De gamle bygninger (men ikke tilbygningen fra 1910) brændte i 1960, hvorved også dekorationen over indgangsdøren, der ses indtegnet nederst i billedet, gik til grunde.*

*Reproduktionen er udført efter den originale tegning, venligst udlånt af ejeren, indkøbschef P. E. Rasmussen, Horsens.*

På hovedet havde hun en sort stråhat. Sine slikvarer transporterede hun i en træbarnevogn. Den havde træhjul med jerngjorde omkring, så det raslede noget, når hun trak af sted med den på den ujævne vej. Landevejen gik forbi Færggården.

På den modsatte side af landevejen lå den gamle krohave. Lige før man kom til Færggården, havde man Odelsbjerget på venstre side af vejen. På højre side af vejen lå den runde bakke kaldet Sandbjerghøjen. Ved foden af Sandbjerghøjen under det gamle træ stillede »slikmutter« sin butik an. Hun havde et stativ med sækelærred sat op som skærm for vind og vejr. Et bræt var lagt over barnevognen som disk, og her blev alle her-

lighederne lagt frem. Vi kunne købe lyserøde kræmmerhuse med kirsebær, rød- og hvidstribede bismarcksklumper, sukkerstænger, kongen af Danmarks bolsjer og »skrævere« til fem øre stykket. Udvalget var ikke så stort som nutildags, men vi havde som regel også kun en toøre eller femøre at købe for. I den hyggelige gamle krohave med de krogede frugttræer og de vedbenddækkede lysthuse kunne folk spise deres medbragte mad. Man kunne i krohaven købe øl, sodavand, kaffe, te og smørrebrød og brændevin. Mange lejrede sig på de græsklædte bakker. Mine brødre havde om sommeren et lille job med at pudse glas for tjenerne (det var jo før opvaskemaskinernes tid).

*Illustrationen på siden overfor gengiver en tegning, som findes i Palsgaards godsarkiv i Landsarkivet for Nørrejylland (arkivnummer G 370, løbenummer 141). Tegningen er ikke signeret. Bag på den findes en del notater, hvoraf følgende fremgår:*

*Kvinden symboliserer Danmark som de omgivende farvandes herskerinde. Hun er udstyret med skibsfartens attributter: skibskrone, ror og kompas. De tre nøgler ved hendes fødder symboliserer de tre bæltter. I baggrunden ses »Du danskes vej til ros og magt, sortladne hav!«, og i havet øjnes på den ene side et orlogsskib, på den anden et kofjardiskib.*

*Tegningen er formodentlig et udkast til den malede dekoration, der i 147 år prydede feltet over indgangsdøren til Færggården, og som gik til grunde, da den gamle bygning brændte i 1960. At tegningen kun kan være et udkast, tyder flere momenter på. Søren Knudsens billede fra 1929 (se side 10) viser ret tydeligt, at kvindeskikkelsen ikke sad med et skibsrør, men at hun holdt et dannebrogflag i højre hånd. Det samme hævdes af adskillige lokalboende, der endnu erindrer dekorationen. Og en artikel i Horsens Folkeblad den 19. august 1963 – kun tre år efter branden – anfører, at der på en trætafle over indgangsdøren til Færggårdens gamle stuehus var malet en siddende kvindeskikkelse med et dannebrogflag i højre hånd.*

*Det kan naturligvis tænkes, at det malede billede oprindeligt er udført nøjagtig efter tegningen, men at det på et eller andet tidspunkt er blevet ændret. Herom vides dog intet; man ved kun, at farverne i billedet nu og da er blevet frisket op af en malermester. Uomtvistelig er det imidlertid, at ordene Juels Minde oven over kvindeskikkelsen er oprindelsen til navnet på den nuværende by og kommune.*



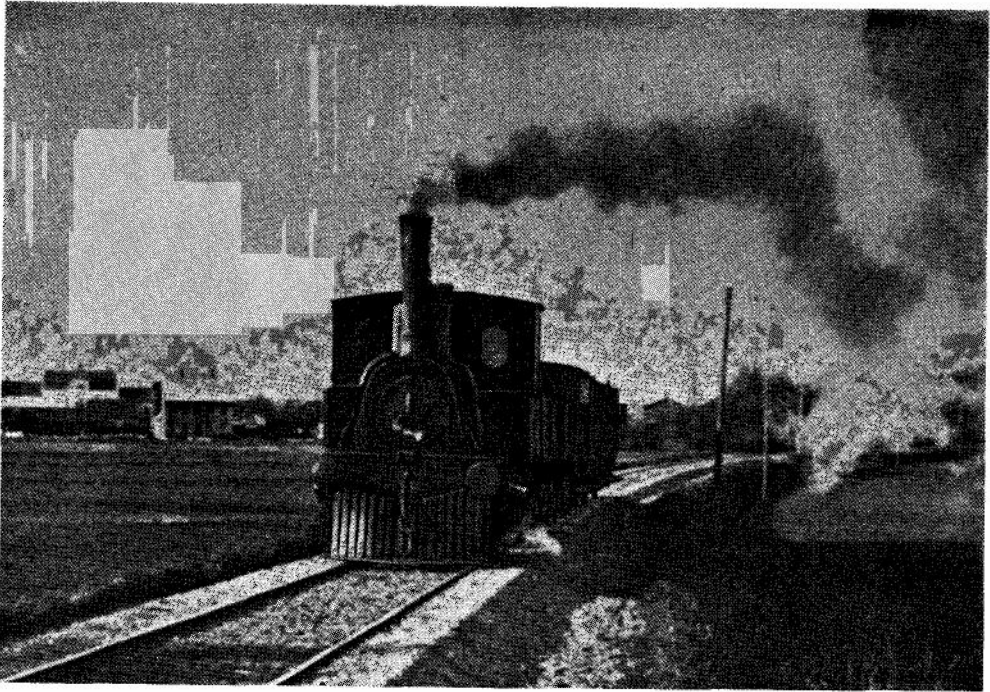

*Juelsmindebanen.*

*Billedet viser et tog, som forlader Juelsminde.*

*Efter fotografi optaget i 1917.*

Bag krohaven var der en keglebane. Der var også en musiktribune, hvor der kunne holdes koncerter. Det kendte Marquars orkester fra Horsens og flere andre gav i sommerens løb koncerter i krohaven. Pinsemorgen sang Juelsminde sangkor i krohaven.

På de græsklædte bakker lå folk i grupper og hyggede sig. Det var en yndet sport for børnene at kure på enden ned ad skråningerne. På engene neden for bakkerne legede både børn og voksne forskellige sanglege: To mand frem for en enke – bro, bro brille – munken går i enge – så går

vi rundt om en enebærbusk – og mange andre. Der udfoldede sig et muntert broget og folkeligt liv.

Når man havde spist sin mad, kunne man også tage på en køretur. Vognmand Alfred Eg havde en charabanc med to heste for. For 5 kroner for en vognfuld kunne man få en tur frem og tilbage til Palsgaard for at se den smukke park, eller man kunne komme en tur på havnen.

Ja, livet var folkeligt og fornøjeligt, men det kunne jo ske, at fatter blev lidt bedugget af øl og brændevin. Så kunne der opstå mindre slagsmål til

stor morskab for byens drenge. Det var en fast skik, at Frelsens Hær fra Horsens kom på tur til Juelsminde hvert år anden pinsedag. Da var der musik, sang og møder. Min bror overværede engang, at en bedugget mand tømte en øl ud i et af Frelsens Hærs soldaters »truthorn«. Sådan var der mange små episoder.

Frelsens Hær var dog velkommen af byens befolkning. Om aftenen, når den gik til toget, gjorde den altid ophold på bagerens hjørne og holdt en lille andagt med sang og musik. Når byens gæster vandrede til toget klokken 9 om aftenen, skulle vi alle hen for at se deres hjemfart.

Ofte måtte man sende et gennemgående tog til Horsens i forvejen, og ofte måtte man tage kreaturvognene i brug, når personvognene ikke kunne huse alle. Der var sat bænke ind i de renskurede kreaturvogne, og alle var glade for at kunne komme med. Der var altid en god og hyggelig tone mellem togpersonalet og passagererne.

5 minutter før togets afgang ringede stationsforstanderen på en malmklokke, der var fastgjort til kontorbygningen. Alle fik travlt med at blive placeret i de tætpakkede vogne. Så slog stationsforstanderen sit afgangssignal — kun ét slag — men et alvorligt. Togfører Hansen greb sin fløjte, der hang i en kæde ved brystlommen, og gav et langt og et kort fløjt, og så blev maskinerne sat i gang. Kulsort røg steg til vejrs fra skorstenen, mens en tæt damptåge blev spyet ud og indhyllede lokomotivet og folk, der stod

på perronen. Der blev sunget og vinket og svinget med bøgegrene; det var et festligt skue. Sådan gik det søndag efter søndag sommeren igennem. Undertiden havde toget to lokomotiver foran, og kneb det, satte man yderligere et skydelokomotiv bagpå for at hjælpe det op over bakken til Klakring. Derefter vendte skydelokomotivet tilbage igen.

Ja, der var liv og glade dage hele sommeren. Ofte kom der foreninger og skoler på udflugt til Juelsminde — de kom med sang og musik.

Til pinsen og sommeren hørte også sejlsportsfolkene, der strømmede til. Sejl- og roklubben fra Horsens var fast pinsegæst. Den holdt gerne bal på Færgegården anden pinsedag. Så sad vi unge piger på skrænten uden for dansesalen og så på dansen. Det kunne ske, at en og anden af de flotte sejlere kom ud for at hente en af os ned til en dans — det var lykken! Ja, de svandt, de svandt de glade barndoms- og ungdomsdage med kapsejladserne, baller og andre fester i den gamle kro, hvor Emil Rasmussen var en charmerende og strålende vært, der altid forstod at gøre det festligt for unge og gamle.

Sådanne sommerdage var kroens gård og stald fyldt med hestekøretøjer og cykler.

Gennem ti år — ca. 1919—1929 — havde vi sommerens fornemste oplevelse, som byens sommergæster og vi alle her i Juelsminde så hen til med stor forventning. Det var, når gods-

ejerinde Elisabeth Schou arrangerede den årlige koncert på Færggården sammen med vort bysbarn koncertsangeren Anker Olesen.

Godsejerinden sang meget smukt, men vi elskede at høre vort bysbarn Anker Olesen (»smededrengen«) synge sange af Jeppe Aakjær og Anton Berntsen. Hans smukke stemmeklang og hans ypperlige tekstudtale gjorde ham i særlig grad skikket til at synge jyske viser, sådan at både ord og toner kom til deres ret. Hans hustru, der var uddannet på det kongelige musik-konservatorium, akkompagnerede ham smukt. Anker Olesen var desuden en meget smuk mand med en charmerende og beskeden fremtræden.

Ofte medvirkede professor Vilhelm Andersen med oplæsning af Holberg. Fru Elisabeth Schou, der havde fået sin stemme skolet hos datidens berømteste lærer Jean de Reszké i Paris, samlede om sommeren mange kendte kunstnere på Palsgård.

Anker Olesen er født i Horsens i 1892, men er opvokset i Juelsminde. Han har engang fortalt (efter interview i Vejle Amts Folkeblad):

Jeg var oprindelig i smedelære og kom som ung meget hos fru Schou på Palsgaard. Hun er et af de fineste mennesker, jeg har kendt. Hun må vel have set, at der var spirende kræfter i mig. Hun støttede mig i hvert fald uselvvisk gennem mange år, til man en dag kunne stå på egne ben. Gennem ti år hjalp hun mig med lokale sommerkoncerter, og endnu erindrer jeg med

bæven, hvordan den — med rette — forgudede Vilhelm Herold havde sin faste plads på tredje række. Det var hårde vilkår at have sangens konge siddende dernede som en særdeles kyndig og kritisk tilhører. Men også det gik. Mine lærere var kongelig operasanger Carl Madsen og Viggo Forchhammer. Tillige har jeg studeret sang i London og Paris og ikke mindst i Berlin. Men endnu engang må jeg nævne fru Elisabeth Schou. Hun tog mig ved hånden og hjalp mig med penge og forbindelser, og hvem trænger ikke til det, som en genert ung, fattig, ukendt spire?

Anker Olesen afholdt sin første koncert på Færggården onsdag aften den 23. juli 1919.

Den slags aftener, som vi første børn af Juelsminde gemmer i vore hjerter som rige minder, kan ikke mere opleves i Juelsminde. Hyggen og idyllen fra vor barndoms by, hvor alle kendte alle, er blevet borte i vort nutidige forcerede turistliv.

Efterhånden blev det mere og mere almindeligt at gå til stranden og nyde badelivets glæder, og der er efterhånden vokset en hel lille by op af bade- og sommerhuse.

På grund af den tiltagende trafik, efterhånden som folk fik biler, blev landevejen Horsens/Bjerre ført helt til Juelsminde. I 1934 blev den runde Sandbjerghøj sløjfet, og samtidig fik Færggården en meget moderne til-

bygning. Palsgaard, der havde ejet Færggården siden 1813, solgte den. Ingen af de senere skiftende ejere kunne få hotellet til at svare sig økonomisk. Det endte med, at HK købte kroen, der nu er kursusejendom. Den hyggelige gamle stråttækte bygning er brændt – nyt er bygget til – idyllen er væk. Nu ligger der et par grimme benzin-service stationer på de før så fredfyldte arealer.

Vores kære lille Juelsmindebane måtte også give op, selv om den var blevet moderniseret i 1933 og 1952, så befordringen var blevet hurtigere og mere bekvem. Den 29. september 1957 blev trafikken indstillet .

Ja, sådan forsvinder det ene efter det andet til sorg for vi første børn af Juelsminde.

### *Fregatten Jylland.*

Da regeringen med J. C. Christensen i spidsen truede med at sælge Fregatten Jylland, købte godsejer Einar Viggo Schou den og lod den opankre i Sandbjerg vig. Det skete i 1912 og var en stor begivenhed for Juelsminde. Fregatten blev et godt trækplaster. For 10 øre kunne man komme om bord at se skibet. Om søndagen var der livlig trafik med fiskerbåde, der sejlede turister derud. Der var trådløs telegrafi om bord (til øvelse for telegrafistelever fra Svendborg). Hver dag, når klokken var 12 i Paris, blev der telegraferet til Fregatten Jylland, og der blev skudt med en af de gamle kanoner. Så vidste byens børn, at nu skulle man hjem til middag.

Det var meget spændende at komme med mor og far ud at drikke kaffe hos opsynsmanden (»kaptajnen«) og hans



*Fregatten Jyllands anker.*

*Efter tegning fra 1923 af Søren Knudsen, Glud.*



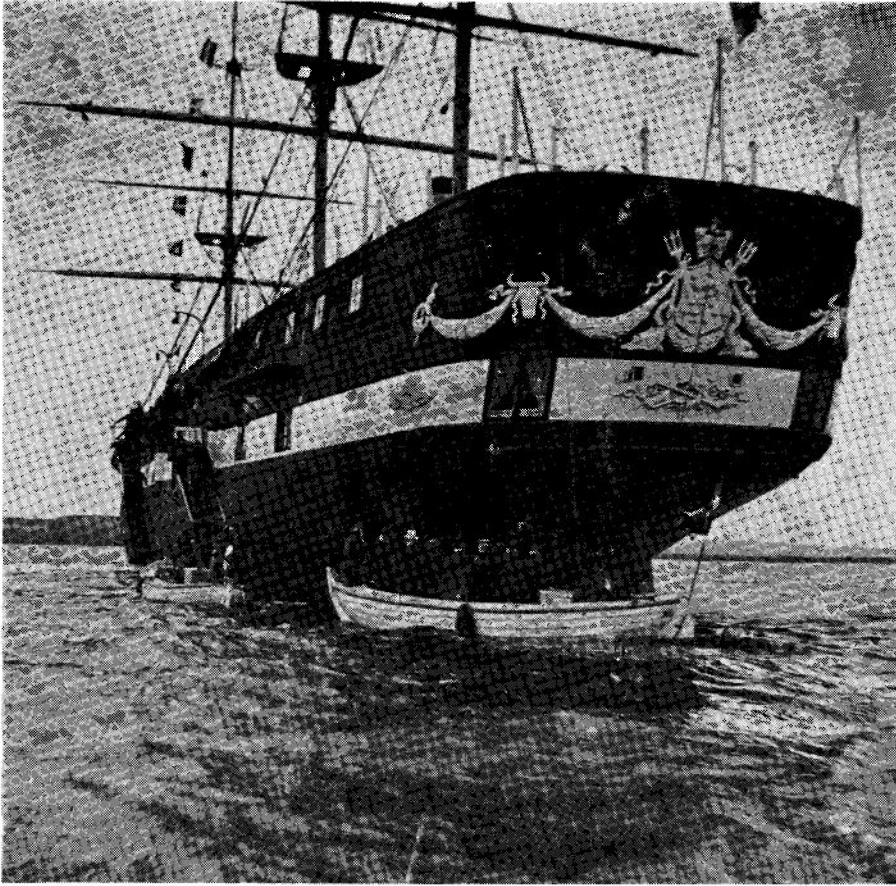

*Fregatten Jylland i Sandbjerg vig.*

*Billedet viser fiskerbåde, der sejler veteraner fra 1864 ud til fregatten under Helgolandsfesten i 1914.*

*Efter fotografi i egnsarkivet i Juelsminde.*

kone (en lille livlig dame med grå slangekrøller og rød sløjfe i håret). De to havde indrettet sig meget ejendommeligt og hyggeligt i et par kahytter i agterenden af skibet. Disse kahytter havde været kong Christian den Nien-des bolig, da monarken i 1874 gæstede Island til tusindårsfesten. — Ja, det var sjovt at løbe omkring og lege

gemme i det store skib. — Når der var is på vandet om vinteren, måtte min bror transportere varer ud til »kaptajnen« på slæde. Ved verdenskrigens udbrud i 1914 førtes fregatten til Aalborg, hvor den af sikkerhedshensyn lå til krigens slutning.

Et par gange rev isen i tøbrudstider fortøjningen over, og fregatten gik ad

Endelave til. På en af disse udflugter mistede den ankeret; det blev senere fisket op af en horsensfisker og ligger nu i Juelsminde som byens vartegn. Ankeret vejer 5072 pund.

Vi har også minderne om de fantastiske Helgolandsfester, som gods ejer Schou for egen regning lod afholde. Det var uforglemmelige oplevelser både for alle i Juelsminde og ikke mindst for de gamle veteraner.

Den første og mest storslåede Helgolandsfest fandt sted den 10. maj 1914 (50-årsdagen for slaget ved Helgoland). 67 af de dengang 68 levende veteraner deltog. Denne prægtige mindedag blev afsluttet med festfyrværkeri og illumination af Juelsminde by. Alle havde lys i vinduerne. Ude i Sandbjerg vig lå fregatten illumineret og badet i et strålende lyshav.

I 1920 var der igen fest på Fregatten Jylland, denne gang i anledning af genforeningen. På det tidspunkt var der ikke mange af veteranerne fra 1864 tilbage, men festen afholdtes til lige for de soldater, der havde deltaget i verdenskrigen.

På 60-årsdagen for slaget ved Helgoland afholdt gods ejer Schou den tredje fest på Fregatten Jylland. Da var der kun 40 af veteranerne fra 1864 tilbage — den yngste var 79 år.

Efter gods ejer E. V. Schous død solgtes fregatten til marineministeriet. Den blev slæbt til København i 1925.

Det var en stor sorg for alle i Juelsminde at miste det smukke og den gang velholdte skib. Det havde givet

dem uforglemmelige oplevelser og minder for livet.

I egnsarkivet i Juelsminde findes forskellige billeder fra Helgolandsfesterne, billeder af fregatten og beskrivelser af festerne.

#### *Min fars købmandshus.*

I 1898 overtog far (Martinus Frederiksen) et af de først byggede huse i Juelsminde. Købmanden, der havde startet forretningen, var gået fallit. I 1884 var jernbanen fra Juelsminde til Horsens og i 1896 havnen blevet åbnet. Omkring banen og havnen opvoksede efterhånden en lille by i det meget øde og sandede område. Nu skulle far prøve at skaffe sig en levevej i disse barske omgivelser. Efteråret 1901 giftede han sig med mor, og den 17. august 1902 fødtes min bror Hartvig, den 6. marts 1904 blev jeg født, og den 30. juli 1907 fødtes min yngste bror Aage.

Huset var et almindeligt rødstenshus. Midt i huset var indgangsdøren. Til højre for døren var to butiksvinduer og til venstre fire stuevinduer. Fra indgangsdøren kom man ind i en gang; derfra gik en dør til højre ind til butikken. En dør til venstre førte ind til lejligheden. I gården var der til venstre et stort sort pakhús og til højre et murstensudhus, hvor der var stald til fire køer. I lejligheden oven over butikken boede »koholderen« Josephsen; han passede og malkede køerne. Mælken blev afkølet i cementerede kummer, der befandt sig i ud-

huset i et rum, som vi kaldte »mælkestuen«. Der kunne byens folk købe mælk.

Når man fra gangen gik ind ad butiksdøren, klemte dørklokken, og man trådte ind i butikken, hvor der var en hyggelig atmosfære med en egen duft af krydderier. Der var petroleumslamper og en sladrebænk, hvor kunderne hyggede sig og diskuterede dagens begivenheder. Det var før radio og TV. — Far læste meget og havde en stor viden om historiske, udenrigspolitiske og litterære problemer. Ja, der er ført mange diskussioner i den gamle butik; om sommeren kom ofte kendte personer og fik sig en diskussion med far.

I 7–8 års alderen begyndte vi børn at hjælpe i butikken med et og andet. Vi »fyldte skuffer«, det vil sige, vi hentedede sukker, mel og gryn. Fra sække i pakhuset fyldte vi det i en zinkspand og bar det fra pakhuset ind i butikken, hvor vi fyldte det i skufferne. For at lette ekspeditionen vejede vi sukker, mel og gryn af i 1 og 2 og 4 pounds poser, der blev stablet pænt op på hylderne. Vægten var et jernstativ med to messingvægtskåle, dertil små lodder af messing. Ét og to pounds lodder var af jern. Vægtskålene og messinglodderne blev pudset hver lørdag, og et stykke hvidt papir blev klippet rundt med takker i kanten og lagt på vægtskålene. Rosiner fik vi i trækasser, hvor de lå i store klaser. Vi børn skulle så pille rosinerne af klaserne, så de lå løse og fine uden stilke i skuffen. Vi blev af kammeraterne

drillet og kaldt »rosinpillerne«. I butikken var der et stort træskilt, hvor der stod »Her sælges Margarine«. Det var lovbealet. Margarinen fik vi i ovale træbøtter. Til at afveje margarinen havde vi en flad træske, der stod i en krukke med vand. Man måtte ikke sælge farvet margarine. Derfor havde vi små kapsler med farve, som fulgte med margarinen, så folk selv kunne ælte margarinen med farve, så den kom til at ligne smør.

Når en bøtte var tømt, skrabe vi omhyggeligt de sidste rester af bøtten med en lille træske. Den afskrabede margarine fik mor til brug i husholdningen. De tomme margarinebøtter samlede vi i gården; de skulle returneres til margarinefabrikken med toget. Vi fjernede de gamle mærkesedler, bandt nye på og stablede bøtterne op i gården, til de blev kørt på stationen. Sirup fik vi også i store trætønder. Vi havde en lille emaljespand med tud, som vi fyldte med sirup fra tønden og brugte i butikken, når folk kom med en lille krukke, et glas eller en kop og købte sirup. Jeg glemmer aldrig, da min lillebror Aage engang skulle fylde den lille kande op med sirup. Siruppen fra den store tønde løb meget langsomt, så Aage løb ud for at lege lidt og glemte imidlertid siruppen. Da far kom for at se, om Aage ikke snart kom, var pakhusgulvet helt oversvømmet med sirup, som far måtte labbe rundt i for at komme hen og få hanen lukket. Bagefter vankede der »dallebakker«, som vi sagde, d.v.s. skældud eller et par på kassen.



*Martinus Frederiksens købmandshus i 1903.*

*Personerne på billedet er fra venstre mod højre: Fru Marie Frederiksen med sønnen Hartvig på armen, købmand Martinus Frederiksen, koholderen M. Josephsen, der boede i lejligheden ovenpå, samt et kunstnerpar (navne ukendte), der var gæster hos forpagter Schäfer på Palsgaard, og som boede i et lejet værelse i huset.*

*Husets adresse er i dag (1978) Odelsgade 14.*

Folk, der havde høns, kom og solgte deres æg. Før æggene blev pakket i store æggekasser og sendt til grossisten i Horsens, skulle vi børn se æggene efter; de måtte ikke være snavsede. Vi havde en lille klud med eddike på; med den fjernede vi de snavsede pletter, så æggene blev rene og fine.

I baggangen havde vi en pumpe på væggen til at pumpe petroleum (også kaldet stenolie) op med fra en tank i gården. Før vi fik elektricitet, skulle

folk jo bruge petroleum til deres lamper. Fiskerne kom også efter petroleum til deres både. De kom med store jerntønder. Vi børn stod så og pumpede liter efter liter op. Vi havde et stykke papir og en blyant; vi slog en streg på papiret for hver pot, vi pumpede op. Det var en stor dag, da vi fik kaffemølle. Nu kunne kunderne få friskmalet kaffe. Hver gang nogen skulle have kaffe, måtte vi børn stå og dreje håndsvinget. Vi skiftedes

til det job og var ikke altid lige glade for det. Men kaffen skulle jo være friskmalet. Ved juletid dukkede de meget sure appelsiner op, og vi fik figener, dadler og nødder. Så duftede butikken af jul, og vinduerne blev pyntet med flagguirlander.

En tid fik vi slagterivarer fra Horsens. Mor lavede sylte, leverpostej og rullepølse, som med stor succes blev solgt i butikken.

Vi havde også håndkøbsudsalg fra Hornsyld apotek. En ting, jeg husker der blev meget solgt, var alcockspalstre mod gigt. Overlæge Hoff-Hansen, der var vores eneste læge, ordinerede ofte snaps eller vin som medicin på recept. Far fik også udsalg fra Gylden-dalske Boghandel, så vi fik indrettet en lille afdeling til det. Jeg husker, at kronprins Frederik (Frederik den Niende) som søofficer købte Goldschmidts bog »Avromche Nattergal«. Dengang kom prinserne ret ofte, når de var på flådeøvelse, og så skulle de gerne med nogle af kammeraterne ind til »tapperen« og ha' en øl. Prinsernes penge for øllerne gemte Sine for sig selv som en helligdom.

Jeg synes, det var hyggeligt, når kunderne kom lørdag aften med deres ugeordre. Ofte kom hele familien og fik kurvene fyldt. Så kom der altid et kræmmerhus bolsjer i kurven til børnene, og fatter fik en god cigar. Og festligt var det, når godsejerinden fra Palsgaard sammen med sin selskabsdame kom med sin juleordre. De kom i lukket landauer med liberi-

klædt kusk. Så blev der kigget i gadespejlene i vor lille by!

Det var også festligt, når der kom fine gæster til Palsgaard. Gæsterne blev modtaget ved toget og kørt til slottet i lukket vogn ofte med fire heste forspændt. Bagefter kom en almindelig vogn med bagagen og gæsternes tjenerskab.

Eftersom byen voksede, gik fars forretning jævnt frem. Af store kunder havde vi Kysthospitalet, Færgegården, Palsgaard slot og avlsbrug, Buddesminde og Hellebjerg mølle. Disse kunder kom i gården og fik på deres hestevogne mel, gryn og sukker i hele sække.

I gården kom også petroleumsvog- nen med petroleum i en stor tank og to store heste for vognen. Jeg husker, jeg gerne var ude at give hestene et stykke rugbrød. Handelsrejsende kom også med hestevogn. Det var en festdag, når Pagh kom med sine store kufferter, så stod jeg med øjnene på stilke og fulgte, når herlighederne dukkede frem; der vankede som regel et eller andet – en skåret vase eller kop eller andet, der var lidt beskadiget.

Om sommeren kom der flere »stamgæster« og fik sig en diskussion med far. Der var konsul Eyde, Roussthøj fra Sverige og forfatteren og maleren Einar Roussthøj, lærer Andersen fra København, Ludvig Brandstrup og i de senere år særlig overlæge Hans Thomsen.

I anledning af 50-års jubilæet for fars forretning skrev overlæge Thom

sen i Horsens Folkeblad: »Det er ikke så få gange hændt, at jeg i en eller anden historisk eller politisk diskussion med kolleger (eller endog historielærere) er nået til et punkt, hvor vi ikke kunne erindre et eller andet navn eller en begivenhed og så har grebet telefonen og bedt om købmand Frederiksens nummer, og han har altid kunnet huske det, vi andre havde glemmt. Jeg har beundret ham for hans store historiske, udenrigspolitiske og litterære viden og takker ham for de for mig mange belærende samtaler, vi har ført«. Far var en periode medlem af sognerådet.

Så kom brugsforeningernes tid. — I Juelsminde var der en lille gruppe, som arbejdede på at få oprettet en brugsforening. Kampen for tilværelsen var hård. Jeg husker tydeligt, hvordan to af gruppens medlemmer — jeg skal ikke her nævne navne — hver lørdag aften stod ved hegnet til villaen overfor (nuværende Brøndums hotel) og noterede, hvem der gik ind og ud af fars forretning, så de kunne prøve at kapre disse kunder til deres brugsforening. Brugsforeningen blev startet i 1919, men der blev jo nok til alle.

Tiderne forandrede — det blev bilernes tid — og i 1923 flyttede far sin butik hen i matrikelnummer 87; det var mere i centrum, og så blev der jo en forretning mindre. Der havde i matrikelnummer 87 været forskellige skiftende ejere af forretningen, og det var

et konkursbo. Her blev far, til han i 1955 solgte forretningen til Jens Ravnsborg, der moderniserede og udvidede. I 1976 solgte Jens Ravnsborg forretningen.

Far har fortalt, at han som købmandslærling i Horsens måtte op klokken 6 om morgenen og arbejde til klokken 22. Om søndagen klarede han det med at arbejde fra klokken 6 til 10 og fra klokken 16 til 22. Fra 1908 var butikens lukketid hverdage klokken 20 og søndag formiddag klokken 11. Der måtte ikke lukkes op før klokken 4 om morgenen.

Far fortalte også, at han af baron Wedel-Jarlsberg blev tilbudt hele det areal, hvor færgehavnen nu ligger for 200 kroner. Det var ca. 1902. Jorden var intet værd dengang, men det var da meget svært at skaffe 200 kroner.

Vi børn fik ikke slik til hverdag — kun til eksamen fik vi et helt kræmmerhus bolsjer. Når vi til middag fik noget, vi ikke kunne lide, fik vi ét bolsje, men spise op skulle vi.

Der var mere stil over de gamle dengang. Jeg husker, at far havde høj silkehat og diplomatfrakke, når han skulle til fin begravelse.

#### *Juelsminde skole.*

Den 1. april 1909 tiltrådte lærer Th. Baunsgaard som lærer ved Juelsminde skole og blev der til sin død den 29. maj 1938.



*Lærer Thomas Baunsgaard.*

*Lærer Baunsgaard fødtes i 1878 i Brande sogn. Han bestod lærereksamen fra Gedved Seminarium i 1902 og var først lærer i Hjortlund ved Filskov og siden i Lindeballe ved Gadbjerg, inden han i 1909 ansattes i Juelsminde. Her virkede han derefter til sin død i 1938.*

I lærer Baunsgaard havde vi en enestående dygtig lærer. Vi var ca. 40 børn fordelt på to klasser med ca. 20–22 børn i hver klasse. Vi gik i skole 6 timer hveranden dag;  $3 \times 6 = 18$  timer om ugen.

Om morgenen, når læreren trådte ind i klasseværelset, rejste vi os op. Dagen begyndte med, at vi bad fader-vor; derefter sang vi en morgensang eller salme. Læreren gik op og ned ad gulvet og spillede på sin violin til vor

sang. Vi sad sammen to og to ved et skolebord med skrå pult og med to blækhuse — én fast bænk til to. Vi havde kun fagene danmarkshistorie, bibelhistorie, geografi, dansk og regning. Dansk og regning lærte vi meget grundigt, så vi senere fint kunne klare os overalt. Udenad lærte vi salmevers, som vi skulle forklare betydningen af. Vi lærte den store og lille tabel; de andre fag læste vi på hjemme og blev i skolen hørt i lektierne. Som hjemmearbejde havde vi også stil og regning. Lidt gymnastik havde vi; om sommeren foregik det i skolegården, hvor der var en bom og ribber — om vinteren stod vi ved skolebordet og gjorde lidt fritstående øvelser.

I skolestuen blev der fyret i en stor rund, sort kakkellovn. Ved siden af kakkellovnen stod en stor trækasse med låg. Den var til brændsel. Der var stor respekt for læreren — ingen af os turde sige et ord, uden at man blev spurgt.

Lærer Baunsgaard var en strålende fortæller. Jeg tror ikke, nogen af os, der dengang gik i skole, glemmer lærer Baunsgaards fortolkning af Holberg og Hostrup. Lærer Baunsgaard som løjtnant von Buddinge i Hostrups »Genboerne« var en uforglemmelig oplevelse.

På en strålende varm sommerdag kunne lærer Baunsgaard arrangere en tur i skoven med os. Så legede vi f. eks. hund efter ræv. 4–5 af os fik hæftet en hale af papir eller en tøjstump på bagdelen. Det var rævene. De løb i forvejen. Så kom hundene; de skulle



*Juelsminde skole.  
Bygningen til højre opførtes i 1901, den til venstre i 1917.  
Efter fotografi optaget i 1917.*

fange rævene, der efterlod papirstumper som spor, hundene skulle følge. Så gik den vilde jagt gennem skovene. Når vi endelig fandt rævene, samledes vi gerne i en lysning i skoven i bugten – ved stranden – og så legede vi sanglege dér. Det skete også, vi fik en tur, hvor vi i skoven samlede forskellige blomster og planter og ved stranden samlede sten, sneglehuse og lignende. Lærer Baunsgaard fortalte os derefter om de forskellige tings oprindelse.

Vi gik i træsko og hjemmestrikkede strømper. Når vi sad inde i skolen, havde vi kludesko på. Blev strømperne våde inden i træskoene, sagde vi: »Jeg er bleven vasko«.

Fra Strandhuse var der en gruppe børn. Vi var to grupper – juelsminde og strandhuserne, som vi kaldte »strandhusrotterne«. Disse to grupper var ofte på nakken af hinanden; de

drillede hinanden, og mindre slagsmål kunne forekomme.

Til eksamen overværede skolekommissionen og pastor Melbye fra As, at vi blev overhørt og fik karakterer.

I 1917 blev skolen udvidet, og vi fik en ung lærer. Det var vi store piger meget betaget af; vi skulle rigtig være fine med blankpudsede træsko og nystrøgne forklæder.

Nu blev skolegangen udvidet til 30 timer om ugen, og vi fik flere fag: verdenshistorie, naturhistorie og mere sangundervisning. Vi fik rigtig lært Aakjærsange med flere.

Da vi i 1913 fik kirke og præst i Juelsminde, kom pastor Ulmer i skolen. Jeg tror, han kom ca. en gang om ugen for at undervise os i religion det sidste år, før vi skulle gå til præst. Da vi gik til præst, skulle vi gå i kirke



*hver eneste søndag!* Men ikke nok med det — vi kunne ikke sidde i kirken og sove. Pastor Ulmer inddelte altid sin prædiken i tre dele — for det første, for det andet og for det tredje og sidste. Når vi så kom til konfirmationsforberedelse først på ugen, skulle vi kunne fortælle om de tre punkter, der var prædiktet over om søndagen. Vi fik også en række skriftsteder banket ind i hovedet, så vi aldrig glemte dem. F. eks. var det vigtigste Joh. 3. 16: Således elskede Gud verden. Vi holdt af pastor Ulmer; han forstod at tale til os, og jeg tror, vi alle fik noget for livet.

Med undtagelse af de enkelte, der skulle have en højere uddannelse andetsteds, gik ingen i skole længere, end til man var 14 år. Vi måtte ud at lære noget for at tjene til livets ophold. Jeg husker, at min ældste bror allerede et par måneder *før* sin konfirmation måtte i købmandslære i Horsens og bo på et lille tagkammer. Han fik syet et sæt blå tøj — jakke, vest og benklæder — til konfirmationen og et sæt brunt til almindelig brug.

Vi piger gik til håndarbejde hos forskolelærerinden frøken Thora Toft-høj. Vi syede i hånden en lærredsschemise med sømme og stikke-ting, og i halsudskæringen broderede vi tunger, tegnet efter en tøre. Vi skulle også strikke et par strømper af sort uldgarn — uh, hvor de kradsede! Vi strikkede så fast, at de blev så hårde. Vi broderede også en sypose med navn og forskellige slags sting. Farverne var

rød og blå. Mens vi syede, læste lærerinden højt for os, ofte af Selma Lagerlöfs Niels Holgersens rejse.

I 1952 blev der bygget ny centralskole mellem Juelsminde og Klakring. Der kunne man få realeksamen. Skolen er tegnet af arkitekt Poul Clausen. I forhallen findes et stort freskomaleri af August Keil. Det er skænket af Ny Carlsbergfondet i 1960.

Godsejer Herbert Schou, Palsgaard, skænkede KFUM og K en meget smukt beliggende grund på ca. 30 tøn-der land. Der blev Hellebjerg Idræts-ungdomsskole oprettet i 1958, og i 1963 blev den udvidet med en idræts-hal.

I 1958 startede skolen for unge drenge og piger i alderen 14–18 år. Det er en kristen skole med mottoet: »Tro giver styrke — styrke giver mod«.

### *Eneboeren Schantz.*

Eneboeren Christian Schantz er en skikkelse, som man i Juelsminde søger at holde fast ved mindet om. Han boede i en hytte ved indkørslen til byen, som dengang kun bestod af få huse. Han er født i Vejle den 14. marts 1827. Efter sigende gik han i latinsko-len sammen med pastor Kragballe, As-Klakring. Han var et lyst hoved, interesserede sig meget for botanik og zoologi. Kammeraterne regnede med, at der lå en stor mediciner gemt i ham.

Så gik han hen og forelskede sig i en pige fra Nebsager, men hun gen-

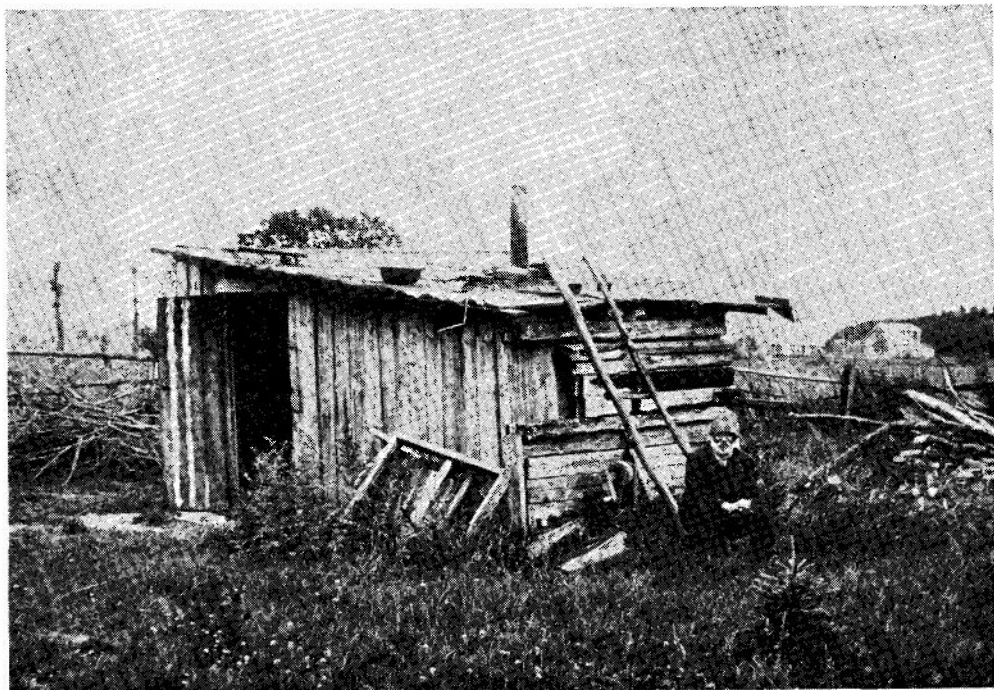

*Eneboeren Schantz.*

*Man ser Schantz foran sin hytte i Brøndums eng.  
Efter fotografi optaget cirka 1900.*

gældte ikke hans kærlighed. Det slog ham fuldstændig ud; han ikke alene opgav sine studier, men mistede også troen på mennesker i det hele taget og forfaldt til drik og ensomhed. Han blev siden sadelmagersvend. Han rejste til Klakring strand, hvor han gravede sig ned i en hule og ernærede sig ved lidt fiskeri. Da han kom til Klakring, gav han den med høj hat.

Stormfloden i 1872 tog hans hytte og hans redskaber, hvorefter han flyttede ned i Hellebjerg mølles eng. Prins Schoenaich-Carolath, Palsgaard, gav ham et lille hus, men huset

brændte for ham i 1896, og Schantz makkede sig så et skur sammen af jernbanesveller og pinde og græstørv. Han ernærede sig derefter hovedsagelig af mad, som blev ham givet i nabolaget bl. a. hos møllejer Valdemar Brøndum og kroens vært Anders Olesen samt skovarbejder Peter Skøtt, As. Schantz sad i reglen på et sæde ved vinduet og var beskæftiget ved et eller andet håndværk, f. eks. udkæring af dyr eller fugle. Vittig kunne han til tider være, men ved andre lejligheder så grov, at damerne holdt sig i tilbørlig afstand. Var han ædru, kunne han

fortælle ikke alene om sit håndværk, der nærmede sig kunst, men også om de mange lægeurter, han havde plantet omkring sin bolig. På hverdage gik han ofte på jagt efter hugorme i de daværende store sandbakker omkring Juelsminde. Han fangede dem med de bare hænder og satte dem ind i sin hytte, hvor de gik, til han puttede dem i flasker og sendte dem til et apotek i Horsens. Schantz gik rundt til bønderne og forærede deres børn legetøj, som han selv havde lavet. Som betaling modtog han gerne en bid brød eller et stykke flæsk. Turisterne skulle i reglen hen at se Schantz og hans hytte. De penge, de gav ham om søndagen, brugte han straks til brændevin.

Da hans hytte forfaldt mere og mere, forærede baron Wedel-Jarlsberg, Palsgaard, ham et træhus, men det varede ikke længe, før han fik dét svedet af. Så flyttede han tilbage til sin elendige hytte, hvor han blev boende, til han blev så syg, at han ikke kunne tale. Anders Olesen, Færgøgården, henvendte sig til sognerådet. Schantz blev kørt til Hornsyld sygehus, hvor han døde 72 år gammel. Frøken Maren Skøtt, Odelsgade, Juelsminde, husker Schantz; hendes far var en af de få, der fulgte eneboeren til hans sidste hvilested på Klakring kirkegård. Ved oprydning af Schantz' efterladenskaber fandt Peter Skøtt en krigsmedalje, som Schantz havde fået for deltagelse i krigen 1849—1850.

Lederen af egnssarkivet i Juelsminde, Henning Sørensen, har fra

Rigsarkivet fremskaffet følgende oplysning: Chr. Olesen Schantz, født i Vejle den 14. marts 1827, deltog i krigen 1849—1850 i 3. jægerkorps' 3. kompagni som nr. 244. Han blev under krigen syg og indlagt på Nordborg Slots lazaret.

Ved indkørslen til granskoven (vejen mod As) stod i mange år en bænk under to gamle elmetræer. Når vi gik tur, satte vi os gerne på Schantz' bænk. Hans hytte lå der i nærheden.

### *Juelsminde kirke og godsejer Einar Viggo Schou.*

Juelsminde kirke, der er smukt beliggende på en skrænt i Tofteskovens bryn, blev opført 1911—1912. Den blev indviet den 8. juni 1913 — i hundredåret for Færgøgårdens opførelse.

Den 31. maj 1910 samledes et udvalg, som havde besluttet sig for at lave en indsamling til fordel for en kirke i Juelsminde. Da resultatet af indsamlingen blev gjort op — ca.  $\frac{4}{5}$  af befolkningen havde været med — skæppede det ikke meget. Byen var lille og pengene små. Der var indkommet en sum på 4000 kroner. Den blev henlagt som en kirkefond.

Godsejer Einar Viggo Schou og hustru deltog i et møde om kirkesagen. Der rejste godsejeren sig og sagde: »Jeg og min hustru har tænkt os at bygge kirken, men til gengæld forlanger vi, at ministeriet går med til at ansætte en præst med bopæl i Juelsminde«. Det viste sig vanskeligt at få



*Fru Elisabeth Schou.  
Efter fotografi på Palsgaard.*



*Godsejer Einar Viggo Schou.  
Efter fotografi på Palsgaard.*

ministeriet til at gå med til at ansætte en præst i Juelsminde. Ministeriet ejede ikke midler til at opføre en præstebolig. Så trådte godsejer Schou til endnu engang og sagde: »Godt, så bygger jeg også den«. Dermed ryddedes den sidste hindring af vejen. Med kgl. bygningsinspektør Magdahl-Nielsen som arkitekt byggedes kirken. For egne midler skænkede godsejer Schou Juelsminde både kirken og præsteboligen og anlagde desuden kirkegården med mur omkring.

Det var i 1908, at den dansk-engelske industrimand Einar Viggo Schou

overtog Palsgaard. Han fik stor betydning for Juelsminde. Der blev ansat en bygningsinspektør, som skulle varetage opførelsen af nye huse. Den vandfyldte sumpede grund blev tørlagt. Der gravedes et stort hul, hvori grundvandet kunne opsamles. Det tilstrækkelige fyld til at hæve lavningen med blev hentet fra Tofteskoven, hvor en vældig grusgrav vidner om den bunke af læs, som grunden har slugt. Det blev til den nuværende Svanedam med de græsklædte bredder.

Det vakte dyb sorg blandt Juelsmindebeboerne, da godsejer Schou,

der i tidens løb havde givet dem kirken og præstegården, Fregatten Jylland og Helgolandsfesterne, døde i 1925. Hans kiste førtes under fakkeltog fra Palsgaard til kirken og blev sat ned i en muret gravhvelving. Graven dækkes af en mægtig overligger af sandsten. Under billedet af en sommerfugl (opstandelsens symbol) står: Her hviler Einar Viggo Schou Godsøjer til Palsgaard. Født 15/1 1866 i København. Død 4/4 1925 paa Palsgaard. — Nedenunder er en slange, der bider sig i halen (symbolet på evigheden). I stenens fire hjørner findes følgende årstal: 1888 (det år, da godsøjeren indtrådte i Otto Mønstedts forretning i England), 1899 (hans æg-

teskab), 1908 (året, da han købte Palsgaard) og 1920 (genforeningsåret). Juelsminde by har i en park omkranset af birketræer rejst ham en mindesten — en vældig granitblok hentet fra en oldtidsgrav ved Kongshøj i Barrit. Under en græsk lampe står indhugget: Einar Viggo Schou Godsøjer til Palsgaard 1908—1925. Denne Sten blandt myge Birke tavs skal vidne om dit Virke. — På bagsiden står: Egnens Beboere rejste Stenen 1933.

Den 8. juni 1933 (20-års dagen for kirkens indvielse) blev stenen afsløret ved fru Schou med amtmænd Valløe ved sin side. Professor Vilhelm Andersen og grundejerforeningens formand Johan Pedersen holdt taler.

#### LITTERATUR OM JUELSMINDE OG OMEGN.

Juelsminde. Historisk Redegørelse af Frands Holm. 1951.

B. Wilcke og P. Thomassen: Horsens-Juelsminde Jernbane. Udgivet af Dansk Jernbane-Klub. 1970.

Knight: The Falcon on the Baltic. 1887. Heri findes en kort skildring af Juelsminde. Den er citeret i ovennævnte bog: Horsens-Juelsminde Jernbane.

Bjerre Herreds bogen. 1963.

J. P. Trap Danmark VIII, 3. 1964.

Ingeniøren. Ugeblad. Udgivet af Dansk Ingeniørforening. Argang 1897, nr. 3, side 13 findes en artikel om havnen, der blev bygget i 1896.

Jernbane-Bladet. Fællesorgan for jernbanetatens. Argang 1957, nr. 1, side 280 f findes en artikel: Farvel til Juelsmindebanen.

Vejle Amts Folkeblad den 29. august 1952 indeholder artiklen: Juelsminde, da den kaldtes Indianerbyen.

Horsens Folkeblad bragte i april 1963 flere artikler (den største den 19. april) i anledning af Færgegårdens 150-års dag den 27. april 1963.

Horsens Folkeblad den 22. januar 1977 indeholder en beskrivelse af et uofficielt besøg, som Frederik den Syvende engang skal have aflagt på Færgegården.

Vejle Amts Arbøger har bragt skildringer fra Juelsminde og/eller dens omegn i følgende årgange:

- 1905, side 147 ff indeholder artiklen: Kalkmalerierne i As kirke.
- 1906, side 17 omtales Juelsminde Kro i artiklen: Preusserne i Bjerger Herred i Marts og April 1864.
- 1907, side 167 omtales en overfart fra Klakring Strandhuse til Bogense i artiklen: Smaa Erindringer fra Bjerger Herred 1864.
- 1908, side 137 findes en omtale fra treårskrigens tid om natlige transporter med korn fra Juelsminde i artiklen: Lidt fra Vrigsted Sogn.
- 1926, side 191 nævnes Helleborg mølle i artiklen: To gamle Møller i Bjerger Herred.
- 1927, side 10 omtales folkemindernes overleveringer om Den store Sten i Ashoved skov i artiklen: Sagn og Tro om Sten i Vejle Amt.
- 1931, side 108 omtales signalisering fra Bjørnsknude, landtungen ud for Juelsminde, i artiklen: Fra Bjerger Herred i Trængselsaarene 1807—1814.
- 1932, side 115 ff indeholder en omtale af færgefarten Klakring-Bogense i artiklen: Færgevæsenet ved Vejle Fjord.
- 1941, side 3 omtales Bjørnsknude i artiklen: Vejle Fjord.
- 1946, side 166 ff indeholder artiklen: En Baadstævn fra Old- eller Middel-Tiden funden ved Bjørnsknude.
- 1955, side 35 omtales malerne Albert Wang og P. A. Schou, der begge en overgang har boet i Juelsminde, i artiklen: Malerkunsten i Vejle amt.
- 1957, side 76 omtales Hellebjerg mølle i artiklen: Gamle vandmøller i Bjerger og Hatting herreder. Beretning om forholdene på herredernes vandmøller i året 1761.
- 1964, side 10 findes et billede og en omtale af våbenskjoldet på Fregatten Jylland.
- 1964, side 21 ff indeholder artiklen: As-Klaking kommunes våben.

I skønlitteraturen finder man Hellebjerg mølle omtalt i Carit Etlars bog Strandrøveren, som udkom i 1853.

Egnsarkivet i Juelsminde opbevarer dels en samling avisudklip, dels adskilligt utrykt materiale, blandt andet forskellige personers biografier og erindringer m. v.

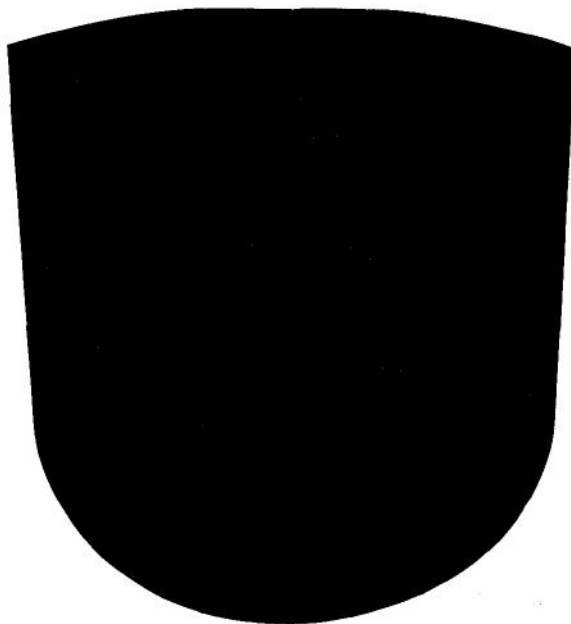

## Juelsminde kommunes våben.

I 1962 godkendte indenrigsministeriet ovenstående våben for As-Klakring kommune. Blasoneringen lyder:

*Et felt lodret delt af blått og sølv, hvori et anker ledsaget af to askeblade, alt i omvendt farve.*

I Vejle Amts Årbog 1964, side 21–26, har Henning Sørensen redegjort for våbenets tilblivelseshistorie. Den skal ikke gentages her; kun skal det anføres, at ankeret, så vidt de heraldiske regler tillader det, er udformet i lighed med profilen i Fregatten Jyllands anker, og at sognenavnet As er tilgodeset ved askebladene.

As-Klakring kommune eksisterer imidlertid ikke mere. I 1966 blev den sammenlagt med tre andre kommuner, Barrit-Vrigsted, Stouby og Hornum, til én kommune, der fik navnet Juelsminde kommune. Ved kommunesammenlægningerne i 1970 blev denne Juelsminde kommune udvidet, idet Glud-Skjold, Rårup og Nebsager-Bjerre kommuner samt Stenderup sogn af Urlev-Stenderup kommune blev sammenlagt med den.

Den 11. februar 1974 godkendte indenrigsministeriet våbenet »som kommunevåben for den pr. 1. april 1970 etablerede Juelsminde kommune«.

# Af Eltanggårds historie i første halvdel af 1500-tallet.

Af *Ole Christensen*.

I sin bog om Eltang, Nørre Bjært og Vilstrup sogne har H. P. Berthelsen i 1955 gjort omhyggeligt rede for de enkelte gårdes tidligere historie, og om én af de mest interessante, Eltanggård, havde forfatteren endda publiceret det ældste materiale tre år tidligere.<sup>1)</sup>

Som det fremgår af H. P. Berthelsens beskrivelse, har Eltanggård gennem århundreder været selvejergård, og netop selvejerne udgjorde en gruppe, hvis rettigheder myndighederne fra tid til anden forsøgte at begrænse. Imidlertid måtte en kommission, der var nedsat med dette formål, i 1691 erkende, at Eltanggård måtte være en egentlig selvejergård, da ejeren kunne fremlægge to højsteretsdomme fra henholdsvis 1543 og 1545 fra Christian III om retten til denne gård og dens tilliggende. Berthelsen antager, at selve disse domme siden er gået tabt, så det ikke længere er muligt at få indblik i gårdens historie i midten af 1500-tallet.

Helt umuligt er det dog ikke. Kommissionen omtaler højsteretsdomme

fra 1543 og 1545, men sådanne vil man lede forgæves efter, da højsteret først begyndte sin virksomhed ved enevældens indførelse i 1660, hvor retten overtog herredagens funktion som øverste domstol. Herredagens eller det kongelige rettertings domssager er i et vist omfang bevarede, dels i Rigens Dombog, som indeholder domsudskrifter, dels i Rigens Forfølgningsbog, som er en art aktfortegnelse til sagerne. Noget fast system var der dog ikke, og ikke alle domme blev protokolleret, men det meste af dommen fra 1543 findes i Rigens Dombog,<sup>2)</sup> om end indledningen mangler, og det videre forløb kan til dels følges i Rigens Forfølgningsbog,<sup>3)</sup> hvorefter man igen støder på en væsentlig lakune, idet dommen fra 1545 ikke synes at være nedfældet — ej heller i kancelliets brevbøger, hvor andre af herredagsdommene er blevet optaget. Hverken landstinget (landsretten) i Viborg eller Brusk herreds ting har bevaret arkivalier fra denne tid, men af det bevarede kan den følgende beretning udledes.



Baggrunden for de stridigheder, der førte til retssagen, var den samme som for så mange af datidens retstrætter, nemlig de indviklede ejendomsforhold til gård og jord. Når ejeren af en gård døde, fik alle hans arvinger en lod i gården, og selv om statsmagten hævdede, at kun én ejer kunne sidde på gården,<sup>4)</sup> var det alligevel vanskeligt for den nye ejer at blive eneejer. Han skulle købe sine medarvinger ud, hvad der kunne være svært i dårlige tider og med en næsten ren naturaløkonomi. Dertil kom, at jorden ikke kunne handles frit, men først skulle tilbydes slægtninge, lovbydes som det hed, på herredstinget. Intet under derfor, at det tog lang tid at afvikle arvesager, somme tider flere generationer.

I 1530 sad Laurits Thuesen som ejer af den gård i Eltang, som senere fik navnet Eltanggård, men også andre i familien havde krav på dele af den og på noget jord uden tilhørende bygninger på Nørre Bjært mark, som blev drevet sammen med den.<sup>2)</sup> De andre arvinger var nogle brødre og en søster, men deres nøjagtige familieskab med Laurits Thuesen eller med hans kone fremgår ikke. Ved rettertingssagen 1543 havde hver af brødrene fået egen gård. Søsteren, Mette, som var mor til Hans Nielsen i Skærup, var død allerede inden 1530 uden at få sin arvepart. Hun efterlod sig ud over Hans datteren Anne, gift med Hans Enevoldsen i Gårslev, som i 1530 udstedte et pantebrev, lydende på, at han

»— med sin hustru Annes ja og vilje havde solgt, skødet og afhændet fra dem og deres arvinger og til Hans Nielsen i Skærup og hans arvinger al den ejendom og jordegods, som fornævnte Anne har arvet efter sin far og mor, som er en fuld søsterlod i den gård i Skærup, som Hans Nielsen i bor, med mere gods, og der tilmed pantsat ham fornævnte Annes oldearv, som hende tilfaldt efter hendes mor udi den gård udi Eltang, som Laurits Thuesen udi bor, og udi den ubyggede jord på Bjærte mark så vidt og så bredt, som hendes lod kan falde inden alle fire mark skel, udi botofte og andet, både på Bjærte mark og Eltang mark, uafløst udi 20 år —«. Med andre ord, samtidig med at Hans Nielsen købte søsteren ud af sin egen gård, fik han 20-årigt, uopsigeligt pant i sine morforældres gård i Eltang, som han i forvejen havde en arvelod i.

I de følgende år har Hans Nielsen og Laurits Thuesen stredes om retten til gården i Eltang og jord på Bjært mark, og de har adskillige gange været på herredstinget om det, muligt også på landstinget i Viborg. I mellemtiden var Hans Niensens søn Oluf blevet gammel nok til at tage affære på sin fars og egne vegne. Lørdag den 6. november 1540 fik han brev af Per Mogensens, tingholder på Brusker herredsting, som bevidnede, at han på sine egne og sin fars vegne »— har dér lovligt æsket af Laurits Thuesen i Eltang den arvelod og jordegods, som han bruger imod deres minde i den gårds

ejendom i Eltang og tillige på Bjært mark i den ejendom, de dér har, bygget og ubygget, men hvis breve han der på har, og der tilmed skyld, opbørsel og indfæstning af samme ejendom —«. Selv om Oluf således krævede, hvad der syntes at være hans ret, opnåede han tilsyneladende intet. Da rigens kansler, som forestod det kongelige retterting, var i Vejle, klagede Oluf derfor til ham og fremlagde sine adkomster. Laurits Thuesen fik derefter brev fra rettertinget den 29. juli 1543 og igen den 14. og 24. august, men svarede med modkrav den 9. august. Den 11. september udtog Oluf Hansen derfor stævning mod ham på sine egne og sin fars vegne.

Lørdag den 3. november 1543 mødte så Laurits Thuesen og Oluf Hansen i København for rettertinget, bestående af kong Christian og rigsråderne Claus Bille, Knud Gyldenstjerne, Peder Ebbesen, Peder Skram og Oluf Munk. Som anført mangler begyndelsen af dommen, men det drejer sig formentlig ikke om ret meget, for vi hører om, at Oluf Hansen er ved at fremlægge sagen, underbygget med tingsvidner, altså tingholderens skriftlige bekræftelse af, hvad der er foregået på tinget. Han fortsætter med at lægge dokumenter på bordet: tingsvidne om, at han har forbudt Laurits Thuesen at bruge ejendommen, og et gående ud på, at han i tre samfulde ting før midsommer og ét efter har forlangt al den sæd, som er kommet i jord og ejendom, og krævet erstatning

af Laurits for så mange år, som denne har brugt og lejet bort af samme ejendom, uden at have givet ham noget. Endvidere endnu et tingsvidne lydende på, at ti samfrænder, altså slægtninge, havde været tilsagt til lensmanden på Koldinghus, Kaj Rantzau, for at få bilagt striden. Man enedes dér om, at Laurits skulle give »Hans Nielsen og hans medarvinger en fuld jord på Bjærtemark; de havde vidnet, at Hans Niensens tilbud var så, at dersom Laurits Thuesen ikke ville have ham ind til sig i den byggede ejendom [d.v.s. gården i Eltang], da ville han tage sin lod i den ubyggede ejendom og lade samfrænder eller uvildige dannemænd råde for den opbørsel, hvad han skulle have derfor, og ej Laurits Thuesen udlagde ham noget enten til minde eller rette, enten ejendom eller opbørsel —«. Selv med lensmandens mellemkomst gav Laurits sig altså ikke. Oluf fortsatte med at fremlægge skøder og købreve, som lød på, at han havde købt flere medarvingers anparter i ejendommen.

Nu fik Laurits ordet. Han var åbenbart ikke særlig stolt ved situationen og prøvede — dog uden held — et kneb for at undgå en afgørelse: »Derefter svarede fornævnte Laurits Thuesen og sagde, at den sag var ikke endeligt pådømt til herredsting og landsting, og mente derfor, at han ikke var pligtig at gå her i retten i den sag og skød sig hjem til sit herredsting igen efter vor reces' lydelse.<sup>5)</sup> Til hvilket Oluf Hansen svarede, at den sag

havde tit og ofte været til herredsting, og ej han nogen tid kunne dér komme til ende med samme sag eller få dom for sig, men tiden havde været ham og hans far forhalet for, som og straks for os bevist var med brev og segl«. Da lagde Laurits i retten mange breve, skødebreve og tingsvidner, at han havde villet købe samme medarvingers part i ejendommen, men at de ikke ville tage imod hans tilbud. De havde ikke på nogen måde fået noget. »Sammeledes i retten lagde Laurits Thuesen et tingsvidne, lydende, at han havde bygget og forbedret det gård, han udi bor, og fredet skoven dertil, og at Mette, Nielses kone i Skærup, havde en fuld søsterlod i samme ejendom, uden så vidt som han kunne afvise hende med købebreve«.

Derefter fremlagde han et pantebrev fra 1542, lydende på, at Hans Enevoldsen i Gårslev havde pantsat ham sin part og lod i samme ejendom for tre iacomsdaler (= joachimsdaler) og én mark. Men nu kom Oluf frem med sit tolv år ældre uopsigelige pantebrev fra Hans Enevoldsen på den samme arvepart. »Da fandtes det pantebrev, som Laurits Thuesen i retten lagde, ej at være beseglet med Hans Enevoldsens indsegl og var dog skrevet under hans besegling, og derfor lod vi skrive på samme brev, at det fandtes falsk og burde at granskes«. Dermed var dokumentationen slut, men endnu fortsattes »med mange ord og tale, som dem på både sider imellem var«. Man fornemmer lidt utålmodig-

hed hos den høje ret bag denne korte slutbemærkning.

Så fulgte kendelsen, som her gengives i sin helhed: »Da efter tiltale, gensvar, breve, bevisning og sagens lejlighed sagde vi der så på for rette, at efterdi der ikke bør at være svig udi søskendeskitte, og det findes, at brødrene er hver en gård tilkommen, og søsteren, som var Hans Nielsens mor, findes at være lodsløs og ej er nogen fyldest udlagt derimod, og den jord på Bjærtemark er end ubotoft for sig selv og ej er Laurits Thuesens gård i Eltang hendes rette tilliggende, da bør fornævnte Oluf Hansen og hans far for en søsterlod have, nyde, bruge og beholde den jord og ejendom, på Bjærtemark liggende er, med alt sit rette tilliggende og gøre os og kronen deraf fyldest og afgift, som deraf plejer at gange; og hvis fornævnte jord og ejendom findes at være bedre end den søsterlod, og hvis anden ejendom, Oluf Hansen derudi købt haver, med opbørsel, skadegæld og faldsmål derudi at regnes, da skal Laurits Thuesen gøres derfor fyldest efter samfrænders tykke, og hvis fornævnte ejendom på Bjærtemark ikke findes at være så god som samme søsterlod og køb findes kan, da skal Laurits Thuesen gøre dem fyldest efter samfrænders tykke og Oluf Hansen at tage sin forfølgning i den sag efter vor og rigens ret; og det pantebrev, som Laurits Thuesen i retten lagde, som ej findes Hans Enevoldsens indsegl for, og findes at være falsk, det bør at granskes, og

dem, der det gjort har, at straffes og stå til rette derfor, som ved bør«. — Med andre ord fik Oluf Hansen medhold, forliget fra Koldinghus skulle stå ved magt, og oveni fik Laurits Thuesen nu ubehageligheder med det falske pantebrev. Detaljer om udmålingen og arveloddens størrelse blev nu som før overladt til samfrænders afgørelse.

Det gik godt et halvt år, så fik Laurits Thuesen den 14. juni 1544 et tingsvidne på Brusks herreds ting, »at han dér havde været 3 samfulde ting og æsket sin jord og ejendom igen, som Oluf Hansen har ladet sig indføre udi, og opbød sit faldsmål det at ville fuldgøre efter dommens lydelse«. To dage efter skrev det kongelige retterting til Oluf Hansen, og igen den 8. og den 22. juli, men allerede den 2. juli svarede Oluf. Hvad der videre skete, ved vi ikke i detaljer, kun at sagen året efter på ny gik til doms ved rettertinget, for gårdens indehaver kunne i 1691 fremlægge »en på pergament skreven dom i Ribe udstedt af sl. kong Christian anno 1545 udgiven på samme selvejergårds tilliggende ejendom til Hans Nielsen og Oluf Hansen af Eltang«. <sup>6)</sup> Da de nu kaldes »af Eltang«, kunne det tyde på, at det er selve gården i Eltang, de »har ladet sig indføre udi«, og ikke bare tilliggenheden på Bjært mark, men notitsen er så kortfattet, at man ikke føler sig helt sikker på, at dommens fulde indhold er blevet forstået og gengivet korrekt. Måske samfrænderne fandt, at jorden på Bjært mark var for lidt til en søster-

lod, måske var Laurits Thuesen i vanskeligheder på grund af det falske pantebrev, men det kan kun blive gisninger.

Den 23. januar 1547 udstedte kongen på Koldinghus et brev<sup>7)</sup> om, »at disse brevisere, vore og kronens tjenere Anders Hansen, Oluf Hansen og hans brødre må og skulle i deres livstid beholde en gård i Skærup, en i Hvesselbierig [d.v.s. Hvilsbjerggård i Gaverslund sogn] og en i Gierløf (Holman herred) samt en i Dons (Brusk herred i Kolding len), hvilke de nu selv have i værge, dog at de årlig skulle give deraf til Koldinghus 1 tønne smør, velforvaret i salt og træ, og dermed være kvit for al anden afgift. De skulle holde vor lensmand på Koldinghus med hans medhavende folk og heste en nats hold om året til øl, mad, hø, havre og strøfoder til hestene og være ham på vore vegne hørige, lydige og følgagtige. Desuden skulle de holde gårdene vel bygte og ej forhugge de tilliggende skove«.

Om det er den samme Oluf Hansen, der igen optræder her, er vel tvivlsomt. Hvad grunden er til, at han sammen med sine brødre og Anders Hansen opnår skattefrihed fremgår ikke; noget må de formentlig have ydet til gengæld.

Vi kan heller ikke fastslå, hvordan slægtskabet er mellem de personer, der optræder i arvesagen i 1540'erne, og den Berthel Hansen, der sidder som gårdens ejer i 1573,<sup>8)</sup> og som den 8.

juli 1578 udnævnes som herredsfoged i Brusk herred.<sup>9)</sup> Men da det er hans efterkommere, der sad inde med såvel gården som domsdokumenterne i 1691, og da gården ikke kunne sælges til fremmede uden at være lovbudt til slægten først, må vi gå ud fra, at der er et slægtskab.

## NOTER.

- 1) H. P. Berthelsen: Eltang, Nr. Bjært og Vilstrup sogn, Kolding 1955, side 116 ff, og H. P. Berthelsen i Vejle amts Årbog 1952, side 150—157.
- 2) Rigens dombog, litra A, side 207—210. Publiceret i Det kgl. rettertings domme og rigens forfølgninger fra Christian III's tid II, side 325—328, ved Troels Dahlerup. København 1969.
- 3) Rigens forfølgningsbog nr. 2, p. 212 b og p. 256 b, publiceret sammesteds, side 775—776 og 807.
- 4) Koldingrecessen af 13. december 1558, artikel 40.
- 5) Odenserecessen af 1539, artikel 5.
- 6) Rentekammerarkivet: Diverse korrespondancer, dokumenter og akter ryttergodset vedrørende 1680—1774, læg IX.
- 7) Kancelliets brevbøger, side 330.
- 8) Jordebog, Koldinghus len.
- 9) Kancelliets brevbøger.

# Om billedkvaderen i Øster Nykirke.

Af Morten Axboe.

Vejle Amts Årbog 1972 bragte en artikel, hvori viceskoleinspektør Kamma Varming fortalte om den ejendommelige billedkvader, der findes anbragt på hovedet og halvt skjult i karmen til syddøren i kirken i Øster Nykirke i Nørvang herred.

I den følgende artikel beretter magister Morten Axboe om, hvordan det ved anvendelse af en ret utraditionel metode i 1975 lykkedes at få fremstillet en tegning af billedkvaderen.

På Nationalmuseets 2. afdeling opbevares F. Uldalls beskrivelse fra 1890 af Sankt Peders kirke i Øster Nykirke. Her nævnes det, at sydportalen foruden sit tympanon også har figurer på vestkarmens yderside. På dette tidspunkt sad reliefferne imidlertid gemt bag trædørens karm, og de kunne ikke beskrives nærmere.

Først da døren blev udskiftet i 1954, kom figurerne frem – og dog. Halvdelen af billedkvaderen sidder nemlig skjult bag en granitsøjle, og desuden er kvaderen anbragt på hovedet, hvilket ikke fremmer overskueligheden.

Søjlen står så tæt på karmen, at man flere steder dårligt kan få en hånd imellem, og det er helt udelukket at tegne eller fotografere, hvad



Billedkvaderen i Øster Nykirke.  
Foto: Nationalmuseet.



*Fig. 1.  
Staniolastryk af billedkvaderen.  
Spejlvendt foto.*

der sidder bag søjlen. Man kan heller ikke tage et gnidebillede, dels på grund af det høje relief og den vanskelige placering, dels fordi den nødvendige beskyttelse af søjlen ville tage for meget af den sparsomme plads. Det er derfor kun den ene halvdel af reliefkvaderen, der hidtil har kunnet publiceres (se den efterfølgende litteraturangivelse: Kamma Varming). Dette var en udfordring, som vi, der

deltog i Ravning Enge-udgravningen i 1975, ikke kunne modstå, men som vi heller ikke var forberedt på. Vi kunne altså ikke bruge mere avancerede metoder som afstøbning med latex-gummi (se efterfølgende litteraturangivelse: A. Liestøl), men måtte improvisere os frem.

Vores første forsøg på at få resten af reliefkvaderen frem i lyset mislykkedes ganske. Vi forsøgte at tage et aftryk med fugtigt trækpapir, der blev presset ned i relieffets fordybninger og fik lov at tørre på stenen. For at forkorte tørretiden havde vi vædet papiret med sprit i stedet for vand. Det er en teknik, der med held er anvendt på helleristninger og runesten, der jo er hugget i meget lavt relief. Øster Nykirke-kvaderen står imidlertid i meget højt relief, og selv om vi brugte ret små stykker, revnede papiret for meget langs figurerens konturer.

Vi forsøgte os derefter med aluminiumsfolie, der bedre kunne arbejdes ind i relieffets kroge. Folien blev lagt på i flere lag, holdt sammen med svær tape; dels for at dække de revner, der uundgåeligt opstod; dels for at gøre aftrykket så stift, at det kunne tages bort fra stenen. Langs kvaderens inderste kant kneb det med at nå for selv de længste og tyndeste fingre. Her havde vi god hjælp af en blyant med viskelæder på enden, der som en forlænget finger kunne gå bag om søjlen. Alligevel lykkedes det ikke at få alle detaljer så klare, som man kunne have ønsket sig. Den mest kritiske del af foretæget var at få aftrykket ud, for

egentlig var der for lidt plads. Det lykkedes.

Vi havde nu et negativt aftryk af kvaderen; detaljerne stod jo klare i den folie, der havde siddet direkte ind mod stenen. Aftrykket var meget skrøbeligt, og det var vanskeligt at se ret meget i den glitrende og krøllede folie. Ikke engang de to drager kunne alle ekspeditionens medlemmer se med sikkerhed.

I stedet for at tage aftrykket med hjem for eventuelt at kunne tegne figurerne op i ro og mag, noget det næppe havde holdt til, tog vi en serie billeder, belyst fra vekslende retninger. Til rådighed havde vi to blitzlamper, der blev koblet på samme ledning og rettet dels mod aftrykket, dels op i loftet. (Af hensyn til det senere arbejde er det vigtigt, at det kun er lyskilderne, der flyttes; hverken fotografen eller aftrykket må skifte plads). Fotografierne dannede grundlag for en række kalkeringer, der til sidst kunne lægges oven på hinanden og tegnes sammen til ét billede.

Et af fotografierne fra Øster Nykirke ses på fig. 1. Det er kopieret spejlvendt for at vende rigtigt; staniolaftrykket var jo selv spejlvendt. Billedet viser den konkave side af aftrykket, selv om relieffet ser ud til at gå op mod beskueren; det er en effekt, der ses på en del af billederne. Nogle af de linier, der ses, stammer ikke fra relieffet, men skyldes samlinger i staniolen; det gælder for eksempel den linie, der ligesom giver krigeren en bylt på ryggen.

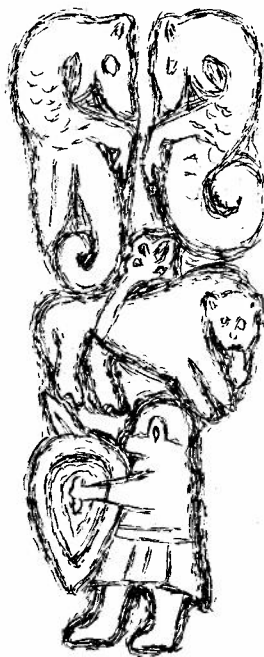

Fig. 2.

Tegningen af Øster Nykirke kvaderen.

Den færdige sammentegning ses som fig. 2. Det mest usikre parti er løvens ansigt, hvor billedet fig. 1 var næsten ene om at vise detaljer. Også linieføringen ved løvens nakke er lidt uklar; derimod må det være sikkert, at den ene drage ikke har vinger.

#### LITTERATUR.

- A. Liestøl: Latex — plastlakk avstøyping. Universitetets Oldsaksamlings Årbok 1954 —1955 (Oslo).  
Kamma Varming: En billedkvader fra Øster Nykirke. Vejle Amts Årbog 1972.



# Tante Jane og krigen.

*Om stemninger og tilstande i Herslev præstegård i 1849.*

Ved Inge Adriansen.

I maj 1849 nåede den første slesvigske krig til Fredericia-egnen. De slesvig-holstenske tropper og deres tyske hjælpetropper indkvarterede sig i området omkring den danske fæstning Fredericia, og lokalbefolkningen fik nu belejringens ulemper og krigens gru at føle.

I Herslev og Viuf sogne residerede i 1849 pastor Jørgen Gad. Hans hustru var blevet nervesvækket i en ung alder, og pastor Gads søster Christiane Gad bestyrede derfor hans hus og varetog både opdragelsen af de seks børn og den betydelige husholdning i Herslev præstegård. Christiane Gad, kaldet tante Jane af hele familien, var en myndig og begavet kvinde. Hun opretholdt en nær kontakt med sine og Jørgen Gads søskende. Den 9. maj 1849 begyndte Christiane Gad på et brev til sin søster, Augusta, gift med cand. theol. Hans Lyder Roed-Müller, der arbejdede som skolelærer og kirkesanger på Christiansø.

På grund af den slesvig-holstenske belejring af Fredericia var det ikke muligt at sende brevet af sted, før området blev befriet af de danske tropper. Dette vidste tante Jane, og hun fortæller derfor helt frit i sit brev til søsteren på den fjerne Christiansø om alle de ulykker, som krigen medførte.

Tante Janes brev giver os en ret enestående mulighed for at fornemme krigen indefra, at føle civilbefolkningens angst, at mærke ind-

kvarteringens ulemper og glæden over det lykkelige udfald fra Fredericia, blandet med sorg over general Ryes fald.

I Vejle Amts Årbøger har der flere gange været artikler om treårskrigen, især i 1974 — i 125-året for udfaldet fra Fredericia. De militære aspekter har været det fremtrædende i disse artikler, og derfor vil vi denne gang overlade ordet til en civilist, tante Jane i Herslev præstegård.

Herslev, den 11. maj 1849.

Kære Gusta!

For en otte dage siden modtog jeg på én gang 2 breve fra dig, og jeg så deraf, at dine småpiger lykkelig har overstået skarlagensfeber, og at I alle er raske. Her er vi Gud være lovet også alle raske, men ellers har vi det ikke godt. Jeg skrev til dig nogle dage efter slaget ved Kolding<sup>1)</sup> og meddelte dig den sindsstemning, dette havde sat os i; derefter hengik flere dage i en forunderlig ro. Vi levede uden samkvem med verden; thi den danske kæde var trukket østen for Tolstrup, og den tyske trak sig fra Vilstrup mod vesten forbi Viuf. Således stod sagerne

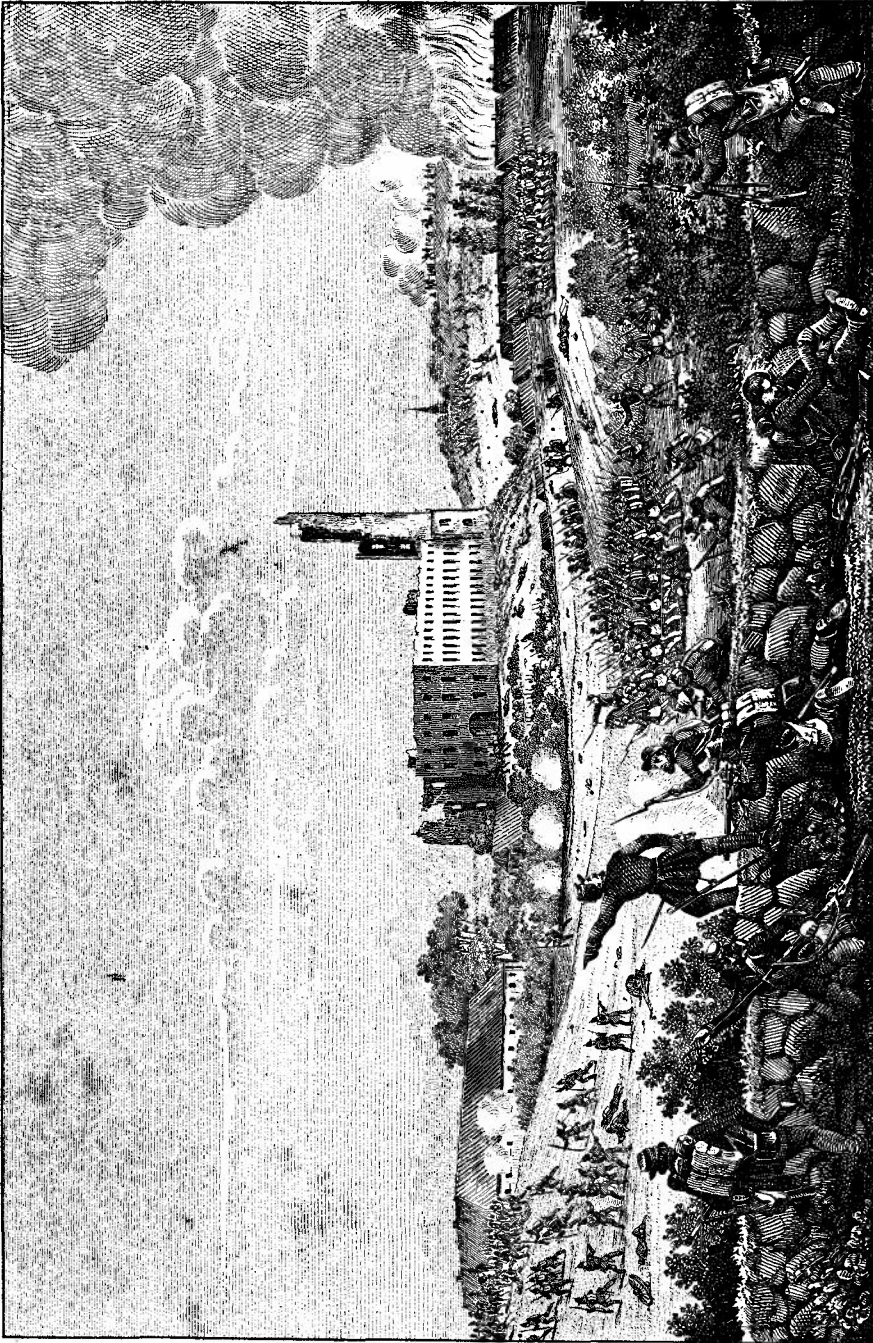

*Kampen ved Kolding den 23. april 1849.  
Efter et stik tegnet af F. C. Lund og trykt i Bing og Ferslevs litografiske Etablissement.  
F. C. Lund deltog som 22-årig frivillig i krigen og var med alle tre krigsår.*

fra den 24. april til den 3. maj, da hørte vi tidlig om formiddagen en voldsom skyden; vore vinduer klirrede, og jeg kunne føle, at stolen, hvorpå jeg sad, rystede.<sup>2)</sup> Vi gik op på kirkebakken, og dér kunne vi tydelig høre, at træfningen foregik ved Taulov — dog varede det ikke længe, før vi kunne mærke, at skydningen trak sig mere mod Kolding. Rygtet meldte også snart, at tyskerne løb, dog varede kanonaden til noget over middag. Hele formiddagen havde vi alle vandret omkring! Ved en sådan lejlighed er man i en underlig sindsstemning, i særdeleshed gjorde det meget ondt for Kathrine Karstens.<sup>3)</sup> Jeg gik en lang tur med hende, og ved hvert skud kunne jeg mærke, at hun sitrede. Ved en sådan lejlighed er det dobbelt tungt at være svag.

Henad eftermiddagen blev vi alle roligere og tog fat på vort daglige arbejde, dog snart blev vi afbrudt ved besøg af provst Boiesen,<sup>4)</sup> og kort efter holdt general Schleppegrell<sup>5)</sup> med sin stab for vor dør. Vi skulle nu hurtigt skaffe forfriskning og nattekvarter for generalen og hans adjutanter, 4 brigadeskrivere, 10 ordonnanser, 5 tjenere og en snes heste. Alle disse mennesker blev hos os til mandag morgen. Det var os meget behageligt at gøre generalens bekendtskab; det er en rask gammel nordmand. Det var os også kært at have Boiesen her i de dage; om søndagen prædikede han her i kirken. Han har vel lidt ved krigen. De stumper, han fik med sig, da han flygtede fra sit embede, havde han bragt

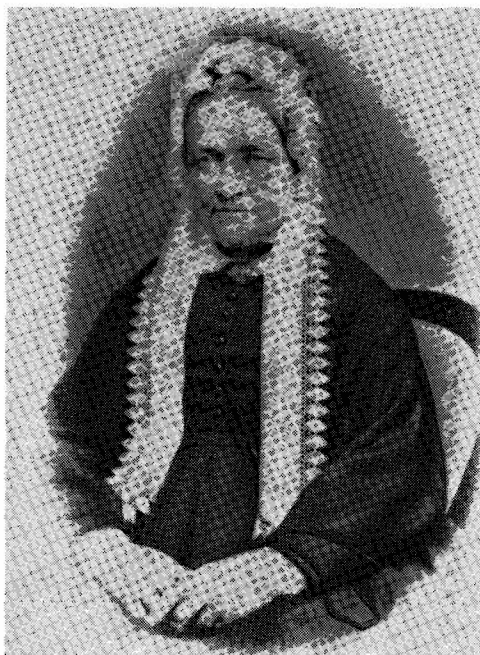

*Christiane Marie Gad.*

*Efter fotografi optaget cirka 1865, da Christiane Gad var omkring 62 år gammel. Fotografens navn er ukendt. Fotografiet i privateje.*

til Kolding, hvor hans familie har boet i vinter, og dér brændte det nu forleden dag. Hans kone og tre børn er nu taget til Lolland til hans familie. En kapital på 8000, som hans kone ejede, gik i luften ved I. Top<sup>6)</sup> forrige år, men alle disse tab lod det, som han bar på en smuk måde.

I mandags blev så tidlig uro i gården. Alle krigerne rykkede ud, og kort efter havde vi atter en frygtelig kanontorden. Vi var ret så glade, at vi i disse dage havde fået Kathrine<sup>7)</sup> til Fyn; vi vandrede nu atter mellem kir-



*Fægtingen ved Gudstø den 7. maj 1849.  
Efter et stik tegnet af F. C. Lund og trykt i Bing og Ferslevs litografiske Etablissement.  
Antageligt tegnet med forlæg i tysk træsnit, da kampen skildres set fra den tyske front.*

kebakken og gården. Kanonaden var frygtelig både mod syd og vest; vi kunne se, at der var ildebrand i Alminde og Gudsø.<sup>8)</sup> Ved Højerup kro stod vores reserve. Sophie<sup>9)</sup> og jeg gik hjem og pakkede nogle af vore nødvendigste klæder i poser, for om kampen skulle trække sig herhen, og vi blev nødt til at løbe. Vi gik atter op på kirkebakken, da klokken var mellem 1 og 2, da var kampen endnu ved Gudsø, men som vi stod og stirrede ad kanten, hvor skuddene kom fra, så vi, at nogle forposter, som holdt på en høj ved Højerup skole, red ned til kroen, og straks derpå så vi en hel bataljon infanterister løbe, så stærkt de kunne, over mark og gærder; dette syn glemmer jeg aldrig, vi vidste nu vor skæbne og gik hjem.

Knap var vi kommet hjem, før her kom en trup slesvig-holstenske dragoner og forlangte en vejviser; vores kusk måtte straks på en hest og følge med. Nu kom flere til og forlangte, alle vore heste skulle spændes for vogne og følge dem. En tærsker blev kusk på den ene vogn, en husmand fik vi til den anden. Nu havde vi kun avlskarlen tilbage, og ham kunne vi ikke godt tage fra huset, da vores røgter er en gammelsygelig mand. Fritz,<sup>10)</sup> som er hjemme efter sin forulykkede eksamen, måtte altså køre den tredje vogn. Det var frygteligt at se disse mennesker ride omkring i gården og true med deres blanke sabler, fordi de fandt, at det varede for længe, inden de fik vognene med, og dog kom jeg til at le, da jeg så Fritz sidde på en

ægtvogn ledsaget af disse frygtelige folk, som smurte hestene med klingens for at få dem rask af sted, ved at tænke på den sammenligning, der var mellem ham og skolemesteren i alferne. Den eftermiddag, nat og følgende dag måtte de alle blive hos fjenden, da fik vi dem tilbage, og både folk og heste fik spist og hvilet sig en nat. Den næste morgen havde vi netop fået hestene for ploven, vi havde endnu ikke sået en kerne byg, da kom atter en del dragoner og truede folkene til at spænde fra ploven og køre med dem. Nu er snart den tredje dag forløbet, og de er ikke kommet tilbage. For lidt siden hørte jeg, at de skal køre med fødemidler imellem Haderslev og Kolding; det er skrækkeligt for Fritz, men havde han været flittig, var han jo blevet i København.

I onsdags blev vi belagt med indkvartering, prins Christian af Augustenborg<sup>11)</sup> og 4 andre officerer og 20 menige med heste. Jeg ved ikke, om du kan sætte dig ind i, hvad det er for en byrde og et tab at have så mange heste i kvarter. Der bliver gjort stald i alle huse, og dér står hestene og slår væggene ned, og alt det gode foder, vore kreaturer skulle have, det æder de, men det kunne endda gå, da vi nu er så langt fremme i tiden. I aftes var vi en lille tur i marken og fornøjede os ved, at græsset var så stort, at vi kunne sætte køerne ud, men tænk dig! I dag har hele regimentet ekserceret på det. Får vi ikke snart hjælp, da ved jeg ikke, hvordan det skal gå. Både vi

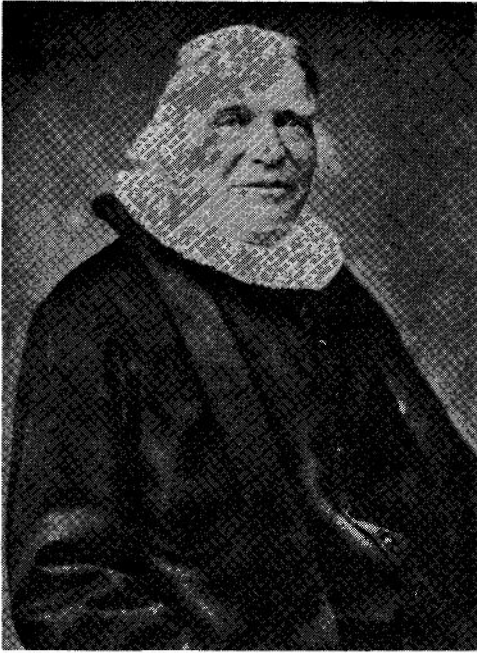

*Konsistorialråd, pastor Jørgen Gad.  
Gengivet efter Ulf Gad: Præsteslægten Gad.  
1970.*

og kreaturerne står i fare for at sulte ihjel. Det er en lykke, at vi har to plage, som ikke er vant til at gå for vogn. Dem har vi fået lov at beholde. Nu sår vi byg oven på jorden, og så må disse stakler gå og kradse med en indretning, som er en mellemting af en plov og harve; vi vil jo ikke høste, hvad vi plejer, men lidt får vi dog, hvis de ikke træder det ned.

*Den 13.* Endnu har jeg ikke talt med nogen af de herrer officerer. Prinsen har medtaget en kok; han og jeg hjælper hinanden med at lave maden. Han har også en gammel kammertjener,

som vist har gået omtrent i et halvt århundrede på Augustenborg. Hans kone bor på Als og har en mængde dansk indkvartering. Han er vist et ideal af en gammel tro tjener, og der er udbredt en højtidelig alvor over hans ansigt og alle hans bevægelser; med ham taler prinsen dansk. Jørgen<sup>12)</sup> taler også meget lidt med dem. Den første dag søgte prinsen at indsmigre sig, men Jørgens afbrudte og alvorlige ord lod ikke til at behage, og nu indskrænker omgangen sig til hilsener. De søger ellers så vidt muligt ikke at genere os; da jeg i går morges var gået ud i haven og pusle ved blomsterkvartererne og lagde nogle georginer, kom ingen i haven, før jeg var gået ind. Måtte vi blot beholde disse mennesker hele den tid, fjenden skal være her i landet, da måtte vi vist prise os lykkelige. Jeg havde i går en billet fra Maj Bildsø;<sup>13)</sup> de har en sådan mængde infanterister, at de intet tal ved på dem; al deres ildebrændsel var snart brugt, da de koger på utallige steder rundt om deres gård. Nu har de brændt alle gærder, porte og døre på udhusene, og skal de blive længere, gør de vist, hvad de alt har gjort ved flere bøndergårde, nedriver taget og udstøder væggene for at brænde tømmeret. I de byer, som ligger nærmest ved Fredericia, skal der se skrækkelig ud, alle træer er omhuggede og stammerne slæbt sammen til forskansninger. Jeg kan næsten græde ved tanken om de mange dejlige frugttræer, som bliver ødelagte. Vore skibe ligger vel udenfor og sky-

der og dræber og lemlæster adskillige af dem, som arbejder, men dog vokser skanserne frygtelig hver dag, og nu er de vist snart færdig. — I morges mellem kl. 4 og 5 var her en skyden, så at vore senge rystede; vi troede, at de i dag havde i sinde at indtage Fredericia, men siden har der været ganske stille.<sup>14)</sup> Det er skrækkelig med det, at der ingen post fås; om der foretages noget til vor frelse, så kan vi ikke få det at vide. I går kom det rygte, at der var oprør i Preussen, og at kongen var jaget bort. I formiddags var her en mængde officerer, som stod udenfor i gården og læste breve og så meget betænkelige ud. Vi stod i vore vinduer for at læse vor skæbne i deres blikke. Jeg har sat en ganske tæt række blomster i vinduerne, bag hvilke vi ikke straks ses, dog tror jeg, de opdagede os; thi ligesom de stod, sendte de bud efter musikken, som måtte musicere en lang tid i vor have.

At vi ofte er bekymrede over dette nærværende tryk og ængstelige for fremtiden, kan du nok begribe, dog må du ikke tro, at vi stedse klager eller er som i et fængsel. Vel forlader Jørgen og jeg aldrig huset på én gang, da det let kan komme til klammeri mellem soldaterne og pigerne. Vi havde en sådan scene i går; en soldat klagede over at have fået mælk og ikke fløde i sin kaffe. Pigen svarede lidt studs og fik mælken i øjnene, hvorpå hun gav ham en strippe vand. Ved at irettesætte pigen og hidkalde en underofficer fik vi dog snart ro i køkkenet igen.

I går morges fik jeg bud fra fru Petersen, at hun ønskede at tale lidt med mig, men ikke godt kunne være ret længe fra hjemmet. Hun foreslog, at vi skulle mødes i skoven, som nu netop er udsprungen. Da klokken var fire, og vore herrer havde fået deres midt-dagsmad ind, gik Sophie, Agnes<sup>15)</sup> og jeg til det lille hus, som ligger midt herimellem, hvor vi rigtigt traf Augusta Karstens, fru Petersen og børnene. Jeg havde medtaget lidt smørrebrød, nogle prinsessekager og en flaske punch; hun havde også lidt med, og vi satte os i den yndige skov, passiarede og blandede spøg med alvor og ønskede blot at vore fraværende venner kunne se ned til os.

*Den 15.* Endelig lykkedes det for os søndag morgen at få et menneske for gode ord og betaling for 4 dage at køre den vogn, hvorpå Fritz hidtil havde været kusk, og han kom hjem med hele lemmer. Nu kører vore vogne tømmer fra Kolding til skanserne ved Fredericia. Her kommer daglig flere tropper og en skrækkelig mængde kanoner af største slags til vor egn. Fra onsdag morgen til søndag aften havde Fritz således været i de tyskes slaveri; kun én nat havde han været i seng, ellers måtte han aldrig forlade sin vogn, og når han ikke gesvindt nok udførte, hvad de befalede, da fik han af den flade klinge. Han lå hele dagen i går og er heller ikke kommet op endnu, skønt klokken er elleve. En dag, han kørte, gik det ene hjul ganske i stykker, men de gjorde

kun et kort ophold. Hans ledsager løb ind i den nærmeste gård og tog et hjul, som rigtignok var lidt større, men han skulle køre lige rask. Alle de kuske, som således kører for dem, får levnedsmidler som soldaten. Der var 30 vogne i den kommando, hvortil Fritz hørte. De kunne snart mærke, at han var den mest dannede kusk, derfor blev han udset til depotsergent og fik alt det brød og flæsk og brændevin, som de 30 karle skulle have, samt foder til hestene, og så skulle han dele det. Du kan vist, kære Gusta, erindre den dejlige kirke i Vonsild, den bliver nu brugt til magasin, ved den ene side ligger havre og foder og ved den anden skidne flæskeskinker.

*Den 20.* Da jeg antager, at det kan more dig, engang når vi har fået frisk luft i Jylland, at høre, hvorledes vi har haft det, vil jeg atter fortsætte beskrivelsen over alle vore ulykker. Endnu har vi ingen heste fået tilbage, og der ekserceres frisk væk på vor græsmark. Fritz er syg, dog håber jeg, at det ikke skal blive af betydning. I fredags var det to år siden, at Gud lukkede moders øjne, denne dag vil jeg beskrive for dig. Det første jeg vågnede, fortalte pigen, at Fredericia var stukket i brand;<sup>10)</sup> vi kunne også fra vor have se tykke røgskyer stige op; de militære stimlede sammen og talte ivrigt, men vi blev i uvidenhed om, hvad der var sket. Den dag havde vi fået to gamle heste til låns, men næppe var de begyndt at pløje rigtigt, før her kom to, som fordrede hestene,

dog først skulle de lidt videre omkring, så ville de have dem, når de kom tilbage. Imidlertid løb vores avlskarl med vore plage ind i en skov og skjulte dem; de fremmede heste blev skjult i tørvehuset. Den husmand, som hjalp os at pløje, ville have været længere borte med dem, men en doktor, som ligger her i kvarter, forbød ham det. Endelig kom fyrene tilbage. Jørgen var på kirkegården hos vor lig. Fritz, som netop var oppe, gik ud og forklarede, at alle vore heste var borte, men han blev grov, det kom ikke ham ved, hvem der ejede hestene. Han skulle bruge dem, og han skulle også nok finde dem. Han sprang af hesten, begyndte at ransage og fandt dem; han fandt også et seletøj og en gammel vogn, men nu skulle han have en vognkusk, men alle var borte; han kom ind og var grov og ville tage Fritz. I det samme kom Jørgen hjem, nu fór den fæle enøjede karl imod ham og forlangte at få en kusk, men her var ingen at finde. Nu ville de med magt tage Fritz; da Jørgen sagde, at han var syg og ikke kunne rejse, truede de ad Jørgen, at han selv skulle følge med. Han gik ind i prinsens værelse for at søge beskyttelse for sin person, men hverken han eller den fornemste major var hjemme, og de andre officerer forklarede, at deres ord intet kunne udrette, men rådede ham til at skaffe en kusk. Han måtte nu ud i byen, og omsider fik han fat på en skrædder, som påtog sig at køre. En halv time efter at de var borte, kom Jens listende med plagene, men



næppe var han kommet, før den enøjede underofficer stod for os, snappede hestene og ville banke karlen, men han smuttede fra ham ind i køkkenet, hvor pigen i en fart lukkede ham ud af mælkestuevinduet, den anden efter, og de fór nu rundt i huset. I det samme kom prinsen og majoren tilbage. Jørgen meddelte dem de scener, her havde fundet sted. Major Buchwaldt<sup>17)</sup> forlangte nu at se den ordre, ifølge hvilken en underofficer fór således frem. Fyren tilstod, at han kun havde mundtlig ordre, fik nogle skænd, skyndte sig bort og lod de stakkels plage stå. Næppe var her blevet ro, før der kom en bondekone løbende; hendes mand var ikke hjemme, og de folk, hun havde i kvarter, var så grove, at hun ikke kunne udholde det. Jeg ledsagede den grædende kone til majoren og gjorde ham med et par ord bekendt med sagen. Han gik med hende, og formanden for optøjerne blev arresteret i vor kirke. Jeg takker inderlig Gud for, at jeg er så stærk, at alle sådanne scener ikke videre angriber mig, jeg kan både spise og sove godt. Lidt henad eftermiddagen fik vi besøg af pastor Schandorph,<sup>18)</sup> Køppelev i Eltang; vi fik en kikkert og gik op på kirkebakken for at se Fredericia i brand. Jeg kastede et vemodigt, taknemligt blik på moders grav og følte mig derved styrket til at bære, hvad livet bringer, og hørte meget tålmodigt på pastorens konversation. Han fortalte om de rædsler, han havde set ved de to slag, som havde stået mellem Kolding og Fredericia.<sup>19)</sup> Bl.

a. fortalte han, at ved det sidste slag kunne tyskerne ikke få vogne nok til at transportere deres sårede, derfor tog de en hest og en bonde og spændte for vognen; to bønder fra Eltang havde således måttet trække som heste.

Igennem kikkerten forekom det os, som ilden steg op lidt syd for byen; man kunne heller ikke den ganske dag høre noget skud, det hele har måske været et krigspuds. Endelig havde den dag ende, og Gud være lovet, hver dag bringer ikke så mange ubehagelige scener. I går gik dagen roligere, men bragte den mærkelighed, at hertugen<sup>20)</sup> var her. Du kan tro, at det var med en underlig følelse, at vi betragtede denne Danmarks værste fjende; jeg lavede frokost for ham og hans søn. Du kan nok begribe, at det faldt mig ind, at jeg let kunne gøre den så velsmagende, at de intet mere behøvede, og dog følte jeg, at det var mig umuligt at udføre det. Han var naturligvis ikke i vore værelser, men vi fik dog rigtig lejlighed til at se ham; thi efter at han var kommet på vognen, taledede han længe med den mængde, som stod i gangdøren for at sige ham farvel. Han har et fælt øjekast, har ganske hvidt hår og er næsten affældig; han gik langsomt og besværligt op på vognen, og så skulle du se den vogn, han kørte på, ikke engang en udstoppet agestol; han rejste måske således for ikke at vække opsigt. Jeg blev ganske trist ved dette optrin; det er skrækkeligt, hvor vi mennesker kan blive forblindede og opofre alt for et

skyggebillede. Her i verden opnår han såmænd aldrig fred eller lykke; Gud kan måske tilgive ham alle de suk og tårer, han har fremkaldt.

*Pinsedags eftermiddag.* Hvor hele naturen her omkring os dog er dejlig; vore frugttræer er så mageløs fulde af røde og hvide blomster. Vejret er også skønt, vinduerne står åbne både mod syd og nord, og jeg mærker ikke den mindste træk, og her er også en mageløs velsignet ro; vore officerer fik den heldige idé, at de ville spise kl. 2, og nu er de kørt ud. Jørgen er i Viuf; Holst's børn<sup>21)</sup> kom for lidt siden og hentede Agnes; Fritz og Sophie er spadseret til Smidstrup. Denne ro gør mig så godt; jeg er så frygtelig ked af den kommers, vi ellers lever i. Her har også været så meget muntert i den sidste tid. Forleden dag, da kl. var 12, fik jeg en seddel, hvorpå der stod: Hertugen vil spise til middag her kl. 4. Han skulle beværetes med kødsuppe, asparges, gåsebryst med grønt, budning og steg. Da kokken er et stort fæ, som ikke gør andet end går med hænderne i lommerne og fløjter, kan du nok begribe, at jeg fik fælt travlt. I går havde vi et lignende gilde for en hel del kasselske husarer. Det er godt, at de jævnlig lader en vogn gå til Haderslev for at hente vin og lækre sager, ellers var det umuligt at beværte, således som de forlanger. Sukker, smør og sådanne almindelige ting må vi lægge til, og det er skrækkeligt, hvad her bruges. Skønt alle vore køer har kælvet og nu står på græs, må vi

købe smør. Hvad vi således lægger til i huset regnes ikke. Vi skal ligefuldt levere til magasinet i Kolding. I dag har vi sendt 5 tdr. havre, 138 stk. brød, 33 pund gryn, og således skal vi levere hver femte dag, ellers bliver vi udpan-tede. Den største del af disse sager bliver transporteret sydefter. Gud lade os dog snart blive befriede for denne landeplage; thi længe kan vi ikke skaffe, hvad de forlanger, og så er vi jo udsat for alt muligt. Vi lever i en frygtelig uvidenhed, undertiden kan vi om morgenen mellem 4 og 5 få fingre i en tysk avis. At en stor del af Fredericia er brændt, ved vi, og at her stedse kommer flere tropper, som stedse trænger Ryes brigade længere mod nord,<sup>22)</sup> ved vi også, men om vi får hjælp og hvornår, det er det spørgs-mål, som den ene gør den anden. I dag har her været gudstjeneste for tyskerne, men ikke én af dem, som har været indkvarteret her, var i kirke.

*Den 6. juni.* En lang tid er nu gået, siden jeg sidst skrev. Alt går i det gamle trit. Her har været flere store selskaber, her er blevet fortæret 2 dyr foruden lam, kapuner og alle slags sjældne grønsager; unge snittebønner spises næsten daglig. Fru Buchwald, som bor på et gods ved Itzehoe, har også været her med en lille dreng, men hverken hun eller drengen talte et ord til nogen af os. Da tjeneren bad om seng og sengeklæder til dem, sagde han, at de ville blive i fire dage, men de blev kun én dag over; jeg tror, at frygt for russiske tropper jog hende

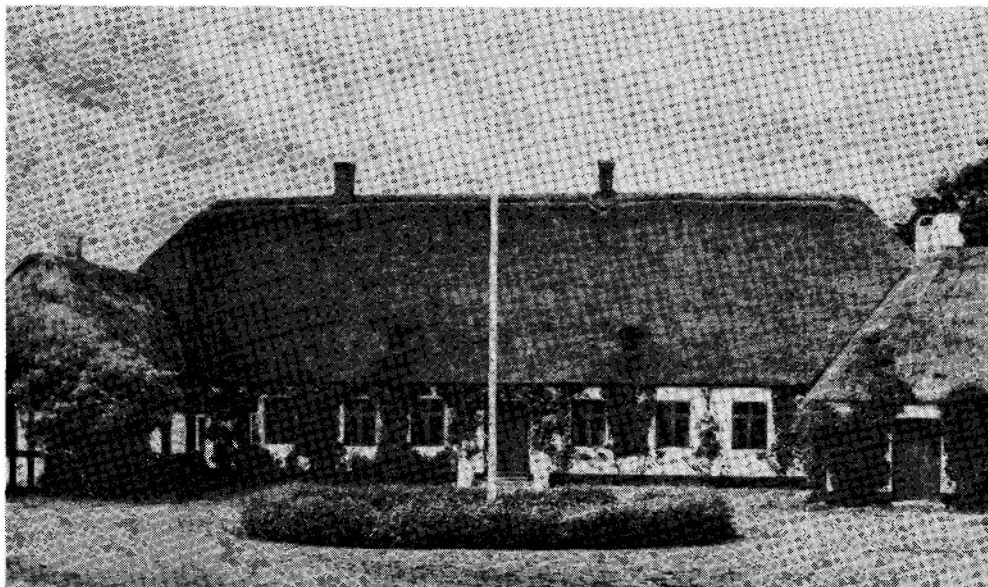

*Herslev præstegård cirka år 1900.*

*Der er næppe sket ændringer af betydning på præstegården i tiden fra omkring 1850, da Christiane Gad og pastor Jørgen Gad beboede den, til billedets fremstillingstidspunkt. Efter postkort-foto i Fredericia museum.*

hjem; thi at vi får russisk hjælp, det tror vi nu ganske vist.<sup>23)</sup> Major Ingversen,<sup>24)</sup> som er hos sine børn nordpå, sendte os for nogle dage siden et følgeblad til Viborg Stiftstidende, hvori krigsministeren igennem amtet underretter jyderne om, at den russiske flåde kommer os til hjælp. Men nu er det 10 dage siden, at dette blad var trykt i Viborg, og endnu ligger alle de fjendtlige soldater lige trygt. I går var her en mageløs kanonade; de begyndte først i søndags middag og skød af og til hele mandagen, men i går begyndte de, før sol stod op, og blev ved til dens nedgang. Mod aften trak her en svær torden op, og vi kunne nu

ikke skelne, hvad der var skud, og hvad der var torden. I dag er himlen klar og alt stille. De ville nok holde kongen af Hannovers Geburtsdag i Fredericia,<sup>25)</sup> men de kom nok ikke et skridt nærmere, og rygtet siger, at der er ført mange, mange læs sårede og mange læs med pikkelhuer og tornystre, som havde tilhørt de faldne, igennem Kolding. Hvorvel vi må glæde os ved, at vore forsvarer fæstningen så tappert, så er det dog i sig selv så hæsligt at glæde sig ved andres ulykke, at man langtfra føler sig let om hjertet ved den glæde. Hvor mange, der er faldne eller sårede af vore, ved vi slet ikke. For en otte dage

siden fik vi da endelig vore heste tilbage, og siden har vi aldrig kørt for fjenden med mere end et par ad gangen.

*Den 17. juni.* Endnu alt ved det gamle. Rygtet om russernes hjælp bliver vel gentaget, men fjendens stilling er så uforandret, at man næsten kan betvivle sandheden deraf, men de gør jo alt, hvad de kan, for at holde os i uvidenhed og narre os. Således forleden dag da efterretningen var kommet til os om de hessiske husarer, som var fanget ved N. Sunde.<sup>26)</sup> Straks efter kom en sergent hjem fra Kolding og fortalte med største jubel, at nu havde tyskerne fanget 144 danske dragoner. Vor karl havde været hans kusk, og således havde han forstået at narre karlen, at han troede, at han havde set nogle af de danske fanger. Nu ved vi, at det hele var opdigtet, men vi ved også, at de fjendtlige soldater havde været i N. Sunde og handlet ilde med folks kreaturer og bohave, en uværdig hævn for regulære tropper. — De højere officerer kan lyve lige så tappert som de simplere soldater, således blev jeg for nogen tid siden standset i gården af lægen; han ville fortælle mig, at nu havde vi fred; jeg sagde, at det glædede mig, og spurgte om freds-betingelserne. Dem vidste han ikke, men var de ikke således, at de — slesvig-holstenerne — var tilfredse dermed, da ville de straks begynde en ny krig. Hertil svarede jeg, at jeg var overbevist om, at den danske regering sørgede for, at det ikke

ville blive så let atter at begynde. Herpå svarede han ikke, men sagde: »Der er revolution i København, kongen vil ikke underskrive grundloven, han er løbet bort«. Jeg sagde ligefrem, at det troede jeg ikke; han søgte at overbevise mig, men jeg svarede, at det var et rygte, som trængte til bekræftelse, og smuttede bort. Et par dage efter så jeg i en tysk avis en beskrivelse over hele festen ved grundlovens underskrift.<sup>27)</sup> Slesvig-holstenerne søger på mange måder at svække vor tillid til regeringen og om muligt at sætte ondt blod i jyderne mod københavnerne. De har uddelt en lille pjeces: »Hvem er skyld i krigen?«, som ret er et lumpent skrift; heri får Lehmann egentlig hele skylden.<sup>28)</sup> I disse dage morer vore officerer sig ved en karikatur over Lehmann, han forevises som en abekat i et jernbur; dette billede er sømmet fast til døren i kafestuen. Han er nok nu i København for at tage afsked med sin kone. Da jeg sidst så hende, var hun så smuk og blomstrende.

I morgen er det 6 uger siden, fjenden kom; det er en lang tid, i hvilken den ene dag næsten er foregået som den anden ved at lytte efter skud og ved at håbe på efterretning om vor befrielse. I torsdags kan du tro, vi gjorde en hel forandring i vor leve-måde; det var Agnes' fødselsdag; hun beklagede sig nogle dage før over, at den atter i år skulle gå på en fjendtlig måde. I fjor blev den tilbragt på rejsen og var omtrent lige så behagelig

som den fødselsdag, du engang tilbragte imellem Langeland og Sjælland. Jørgen gik selv til Taulov og inviterede deres børn; Emilie Holst og Petersens fik vi også bud til.<sup>29)</sup> Børnene kom tidlig om formiddagen, de gamle om eftermiddagen, her blev leget fortrinlig i haven, vi ældre morede os godt; hvad der gjorde godt var, at som vore gæster var samlede, fik vi et brev fra løjtnant Schousbo i Vejle, hvori han meddelte om den sammenkomst, vore generaler havde haft med den russiske adjutant på Fyn. Vi skiltes ad med det forsæt, at vi om 14 dage skulle samles i Taulov, da er det Magdalene Vestergaards fødselsdag. Gud ved, om vi endnu til den tid skal have de tyskere hos os. I dag har Jørgen været med til en ubehagelig forretning, den nemlig at udsøge 3 heste her i pastoratet til general Previtz;<sup>30)</sup> han er i meget ondt humør over, at vi er nødt til således at bøjse os for deres undertrykkelse. Han er næsten vred for, at regeringen ikke sender os et trøstende ord og ikke har erstattet en skilling af alt det, vi i fjor måtte udlevere.

En ubehagelig forandring er i denne uge sket ved vor indkvartering ved det, at majoren en dag blev vred på kokken og jog ham bort. I nogle dage besørgede vi selv maden og havde det godt, men så forleden kom her et kvindfolk, som straks forstod at gøre sig til herre i huset; hun ødsler og sviner fade og borde til i en frygtelig tid. I går, tror jeg, brugte hun flere pund

smør til middag for 3 herrer; doktoren var borte, og prinsen er blevet forlagt til en anden by. Jeg så godt, at der blev stegt en hel pande befsteg, som blev bragt til dragonerne, men jeg har ikke andet at gøre end at tie og skaffe til veje, hvad der skal bruges. Hvad der især falder i det komiske er, når jeg skal skaffe æg; thi når jeg så siger, at jeg ingen har og ikke ved, hvorfra jeg skal skaffe nogle, så bliver der kaldt på en dragon, som har æg at sælge, hvilke jeg må købe og levere til kokken. Endnu har de dog ikke taget ret mange af vore høns; her er vist over 20 tilbage i gården. Det er vist, fordi det er en lille indtægtskilde. Der er stor forskel på folkene i de huse, hvor den øverste officer er en preusser, og hvor det er en slesvigholstener; preusserne forbyder folkene al egenrådighed, og de må betale alt, hvad de vil have. For omtrent en to uger siden var her en soldat, der var meget grov imod mig, skændte og truede, at jeg straks skulle forlade køkkenet. Jeg blev dog lidt stående og sagde ganske ligegyldig: »Ja vist vil jeg gå ud og give mine ællinger lidt at spise«; jeg stod just med lidt andemad i hænderne. Da jeg fortalte Jørgen dette, fandt han, at jeg skulle klage, men jeg havde ingen lyst til at udbede mig major Buchwaldts beskyttelse for en sådan ubetydelighed; thi deres skældsord kan aldeles ikke ærgre mig. Men fyren, som antog, at jeg ville klage, fandt nok, at det var klogest at komme først, og næste morgen irettesatte majoren Jørgen for, at

hans folk fik en slet behandling her i gården. Jørgen ønskede nu, at jeg skulle søge en samtale med majoren. Jeg gik derfor ud i gården engang, da jeg så, at han kom ind i gården. Efter et par indledningsord bad jeg ham om at sige, hvilke fordringer hans folk havde tilladelse at gøre her i gården. Hertil svarede han ubestemt og henvendte i det samme sin tale til en tjener, som kom løbende. Han begyndte nu at forklare, at deres mad var slet kogt, samt at de måtte spise uden knive og tallerkener. Hertil svarede jeg kun: »Vores ganske hus står åbent, og de benytter alle vore ting, jeg vil kun bede hr. majoren at meddele mig det reglement, som gælder for Deres folk«. Nu blev fyren hidsig og svarede med en fæl stemme og afskyelige bevægelser: »Jeg har intet reglement, fra i dag gælder aldeles ikke reglement her i gården«. Jeg forstår ikke, hvor det gik til, men jeg blev aldeles ikke bange, nejede meget dybt for ham og sagde: »Så har jeg intet mere med hr. majoren at tale« og gik bort. Kort efter sendte han dog et reglement herind, men Jørgen tog ikke derimod, svarede kun, at majoren nylig havde sagt til hans søster, at det ikke gjaldt her, derfor brød han sig ikke derom.

— Til vores fjenders ære må jeg tilføje, at de fra den dag næsten har været høfligere, og da vi havde taget den bestemmelse ikke at købe smør, havde de fundet dem deri et par dage aldeles intet at få. Vel havde de skændt og truet med at klage, men jeg har roligt

svaret: »Jeg lyver aldrig, vi har intet; vil De ikke tro mig, kan De undersøge huset«. Det er imidlertid ikke sket endnu. —

*Den 23.* Endelig fik vi for et par dage siden brev fra Kathrine Karstens; hun er da lidt bedre. Hvor det er en glæde at få et brev, når man ikke i 6 uger har hørt et ord fra nogen af sine venner. Hun fortalte også, at Lyder<sup>31</sup>) søgte både Brædstrup kapellani og præstens embede på Christiansø; det første venter jeg ikke, at han får, og ønsker det ikke heller, da både præstegården og hele menigheden er blevet så ødelagt ved krigen, at der ikke vil være godt at være i flere år. Vores avlskarl har en farbroder, som bor dernede. Han fortalte mig i går, at disse velhavende folk nu var berøvede alt; de måtte bo i en lille kælder, alt deres husgeråd var en vandspand. Deres mælkekøer havde de vel en slags rådighed over, de må malke dem og sælge mælken straks; for disse penge kan de så købe deres daglige føde.

Præstens embede derimod håber jeg sikkert, at Lyder må få, og det vil ret glæde mig at høre. I går kan du tro, her var en fæl kommers; her var et middagsgilde på 18 personer, [som] her blev trakteret. Alle slags lækre grønsager var forskrevne fra Hamburg, og vin vankede i en sådan mængde, at de næsten alle var så perialiserede, at de måtte ud at ofre, en fæl fornøjelse! Men jeg har det håb, at deres sag står således, at de må

drikke for at være lystige. Hele musik-koret mødte også. De skulle musicere i vor have, men så blev det en sådan kulde, at det var umuligt for dem at udholde det; de blev da placerede i vor store forstue, og vi havde således musikken fra første hånd i fire stive timer. Da herrerne var bleven drukne, forlangte de »Den tapre Landsoldat«, som blev spillet mange gange; det var ikke behageligt at høre.<sup>32)</sup> Siden den blev sunget for vore søfolk, da de vandrede op ad Eckernförde gade, er den blevet mig lidt modbydelig. Dog var det mig i går en trøst, at jeg kunne sige til mig selv, endnu lyder den dog muntert fra Fredericia volde. Det er en frygtelig kulde, vi har hver dag. Havde vi ikke andre sorger, ville man klage stærkt derover; nu har jeg en ondskabsfuld glæde deraf, den samme, som når der begynder at komme oldenborrer om foråret, når træerne netop har fået blade, og jeg så en morgen ser, at der er rimfrost på græsset. — Der skal være en mængde syge i den fjendtlige armé.

\*

*Den 6. juli eftermiddag kl. 4.* Atter har vi oplevet en rædselsfuld dag. I morges kl. 4 blev her blæst alarm, vi måtte i en hast mætte tredive fjendtlige dragoner; vi har den hele tid kun i otte dage været fri for indkvartering. De drog bort, og nu hørte vi en frygtelig skyden. Dog varede det ikke længe, før her kom en mængde flygtninge i vildeste uorden igennem byen.

Hos Mette Marie blev lazaret,<sup>33)</sup> hvor mange blev forbundet. Over hundrede kom herigennem i den elendigste tilstand. Fire til fem tusinde samt mange kanoner er kommet her forbi; nogle blev læskede med øl og mælk. Dog var det ikke mange; de havde ikke tid til at drikke. Den værste ulykke havde vi med, at de ville have heste og vogne til at transportere deres syge. 2 heste og 2 vogne tog de; de andre heste blev skjult og vognen skilt ad. Nogle af dem, som ingen befordring kunne få, truede med både at skyde folk og stikke byen i brand, men de drog dog bort uden at gøre nogen af delene. Nu har vi talt med de danske; vi har vel vundet en betydelig sejr over slesvigholstenerne, men dermed er det jo ikke forbi. Vi har også tabt mange. At Rye er faldet, er en stor sorg.

Nu noget ganske andet; det har ret glædet mig, at Møller er blevet præst.<sup>34)</sup> På min Geburtsdag havde vi brev fra K. Karstens, hun meldte det; det er meget bedre med hende. Fra Stine kan jeg hilse, hun har det ret godt. —

Jeg kan godt begribe, kære Møller og Gusta, at I er noget vemodige ved tanken om, at I endnu i flere år skal blive på den lille ø, men Møllers stilling bliver dog nu langt behageligere, og dér har I dog fred. Nytårsdag satte jeg 25 Rdl. i sparekassen med det ønske snart at kunne få den fornøjelse at forære Møller dem til hjælp til en præstekjole. Så snart her kommer lidt orden i tingene, tager jeg mig den fri-

Udfaldet fra Fredensborg den 6. juli 1849.  
Efter stik tegnet af F. C. Lund og trykt i Bing og Ferslevs litografiske Etablissement.  
F. C. Lund deltog i udfaldet fra Fredensborg og såredes i denne kamp.

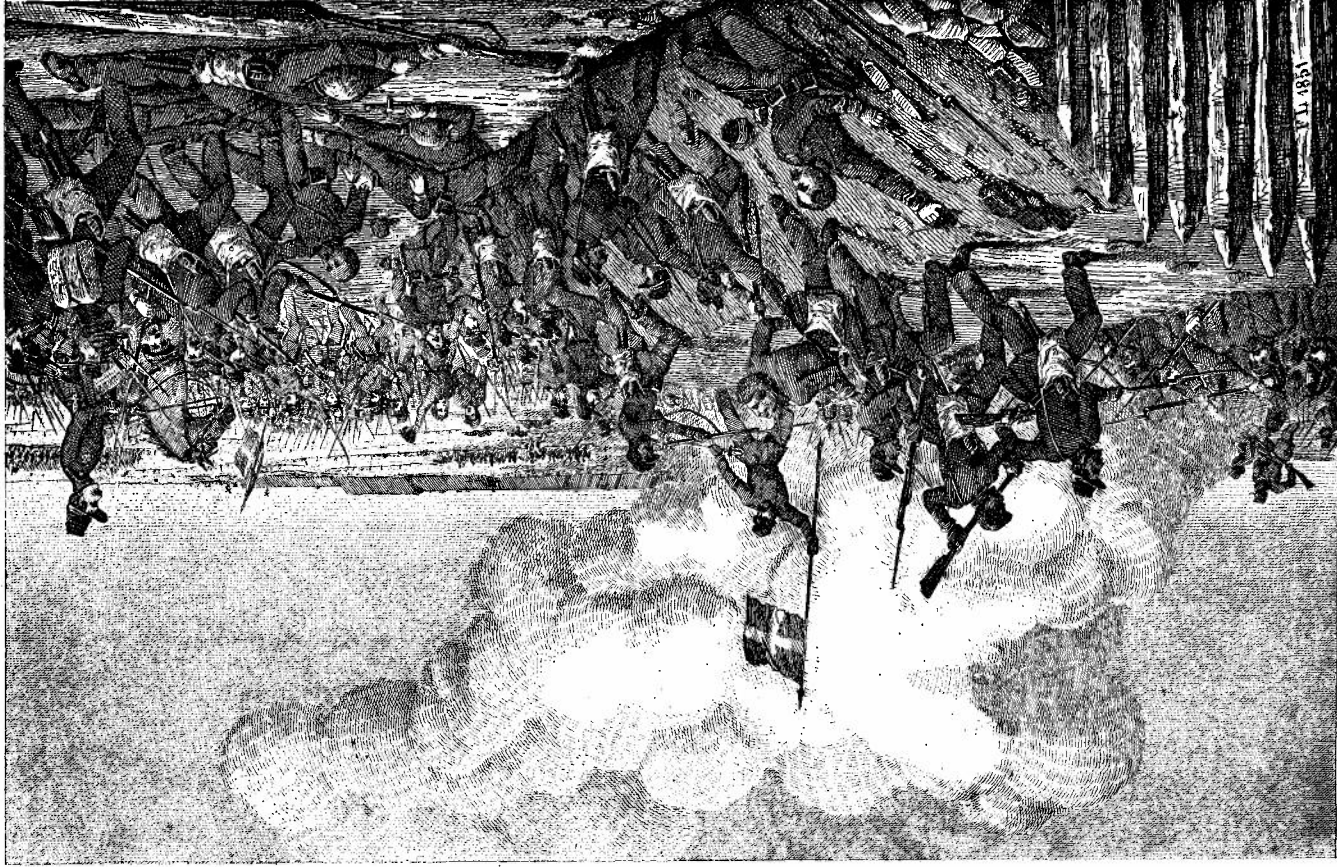



hed at sende dem. Nu vil Jørgen gå til Højrup kro; dér holder de danske forposter; jeg håber, de kan besørg

dette brev, derfor kan jeg ikke betale det.

Nu farvel for denne gang.

Eders hengivne søster  
Tante Jane.

## Kilder og noter.

Af Inge Adriansen.

### KILDER.

Tante Janes brev er blevet opbevaret i modtagerens, Augusta Roed-Müllers slægt. Et barnebarn, forhenværende overlærerinde Mathilde Roed-Müller, Sønderborg, har overladt Museet på Sønderborg Slot en kopi af brevet. Det er her i årbogen gengivet ordret, men med tillempet stavemåde og kommasætning og linjebud.

De personalhistoriske oplysninger vedrørende medlemmer af slægten Gad stammer fra Ulf Gad: Præsteslægten Gad. 1970. Andre personalhistoriske oplysninger findes i S. V. Wi-berg: Personalhistoriske, statistiske og genealogiske Bidrag til en almindelig dansk Præstehistorie (1870—1873) og i J. P. Trap: Danmark, Vejle amt. 1964. Om pastor Jørgen Gad kan endvidere henvises til Carl Iversen: Om Præsten Consistorialraad Jørgen Gad. Vejle Amts Aarbog 1911. Om indkvarteringen i Herslev har Jørgen Gads datter, Sofie Gad, skrevet i Dengang jeg drog afsted —. Erindringer fra 1848—50, fortalte af Delta-gere i Tidens Begivenheder. Samlede og ud-givet af Franz v. Jessen. 1898. Denne skil-tring kan på enkelte punkter supplere tante Janes brev, men er naturligvis præget af at være skrevet 50 år efter begivenhederne.

De følgende noter hviler især — foruden på ovennævnte værker — på:

A. D. Cohen: Krigen i Aarene 1848, 1849, 1850 og de Faldnes Minde. Odense 1853.  
Axel Liljefalk: Kampen om Kolding 23. April 1849. Vejle Amts Aarbog 1909.

J. Paulsen (red.): Tøjhusmuseets Bog om Tre-aarskrigen II A og II B. København 1949.  
Otto Vaupell: Kampen for Sønderjylland 1848—50. I-III. København 1865—1869.

### NOTER.

Brevskriveren *Christiane Marie Gad* fødtes i 1803 i Rø præstegård som datter af pastor Elieser Gad. Hun var i hjemmet en støtte for sin ældste svage søster og senere for forældrene. Efter faderens død flyttede hun til broderen Jørgen Gad og bestyrede hans hus i 36 år. Hun døde i Gauerslund i 1872.

Præsten i Herslev *Jørgen Gad* fødtes i 1799 i Rø som søn af Elieser Gad. Han blev cand. theol. i 1821 og var sognepræst først i Herslev og Viuf 1832—1855, derefter i Gauerslund fra 1855 til sin død i 1879. Konsistorialråd 1847.

- 1) Ved våbenhvilens udløb den 3. april 1849 stod general Ryes korps ved Kolding, mens de slesvig-holstenske tropper stod i en linje fra Rebæk over Dalby og Vonsild til Fovslet, d.v.s. langs Nørrejyllands grænse. I en fægtning den 20. april erobrede slesvig-holstenerne Kolding. Den danske overkommando besluttede da at sætte hele sin styrke i Jylland og Fyn ind på at drive slesvig-holstenerne tilbage til Sønderjylland. Dette mislykkedes i kampen om Kolding den 23. april. Trods en heftig og blodig kamp måtte de danske tropper opgive, og oprørshæren besatte atter byen. Det danske tab var på 151 døde og 374 sårede, det tyske tab på 406 mand. Til minde om slaget indstiftede grosserer Sigismund Leidersdorff i 1852 et legat på 200 rigsdaler i sølv årligt og bestændigt til festmåltid for fattige i Kolding.
- 2) Den omtalte træfning ved Taulov den 3. maj skyldtes, at et par tyske bataljoner var sendt over passet ved Gudsø og ad landevejen mod Snoghøj. Nær Krybily kro var der et sammenstød med en dansk afdeling, som kastede de tyske tropper tilbage. Det danske tab var på 2 døde, 14 sårede og nogle dræbte heste samt en sønderskudt lavet.
- 3) Kathrine Karstens: ikke identificeret.
- 4) Carl Christian Boisen (1801—1866), præst i Vonsbæk fra 1842, men afsat af oprørsregeringen 15. maj 1848, atter indtrådt i embedet 1850. Gift med Thora M. I. Schjerning, født på Lolland-Falster.
- 5) Generalmajor F. A. Schleppegrell (1792—1850) var oberst ved krigens udbrud og i spidsen for flankekorpsset ved Nybøl og Dybbøl, havde kommando over 3. brigade på Als i vinteren 1848—1849 og ved Kolding, Gudsø og Fredericia, såret ved Isted. Schleppegrell havde en kort tid ligget i kvarter i præstegården, og præstefamilien vedligeholdte forbindelsen med ham.
- 6) I. Top: ikke identificeret stednavn.
- 7) Katrine: før omtalte Kathrine Karstens.
- 8) Slaget ved Alminde og Gudsø den 7. maj 1849. Efter den uheldige kamp ved Kolding trak general Bülow sig tilbage bag Elbodalen indtil den 3. maj. Gudsø blev da befæstet af de danske tropper, men allerede den 7. maj måtte Gudsø atter opgives efter et dansk tab på 33 døde og 111 sårede. De danske tropper trak sig tilbage til Fredericia, og nu lå hele området åben for de slesvig-holstenske tropper.
- 9) Lina Sofie Gad (1833—1911), datter af pastor Jørgen Gad.
- 10) Frederik Vincens Gad (1828—1890), søn af pastor Jørgen Gad, blev student fra Kolding i 1847 og må efter brevet at dømme være dumpet til eksamen på Københavns Universitet i 1849. Han blev cand. theol. i 1856.
- 11) Prins Frederik Christian Carl August (1830—1881), søn af »oprørshertugen«, Christian August, deltog i krigen som slesvig-holstensk officer, men synes ikke at have delt faderens anskuelse. Tiltrådte få måneder senere en rejse til Australien.
- 12) Konsistorialråd, pastor Jørgen Gad (1799—1879).
- 13) Marie Christine Bildsøe, gift med P. M. Bildsøe, der var præst i Taulov 1833—1865.
- 14) Efter kampen ved Gudsø indesluttedes Fredericia af den slesvig-holstenske hær under ledelse af general Bonin. For at skaffe underretninger om fjendens stillinger lod general Bülow den 13. maj foretage et udfald fra fæstningen i dagbrækningen. Omtrent samtidigt skete der sammenstød over hele linjen. Efter et par timers kamp trak de danske tropper sig tilbage til Fredericia.
- 15) Agnes Juliette Gad (1838—1884), datter af Jørgen Gad.
- 16) Den 16. maj indledtes et heftigt firdages bombardement af Fredericia.
- 17) Den holstenske godsejer major Buchwald tjente ved 2. slesvig-holstenske dragonregiment, i hvis stabsledelse han var.
- 18) N. P. Schandorph, p. kapellan i Eltang 1847—1859.
- 19) De to slag mellem Kolding og Fredericia er antageligt affæren mellem Taulov og Gudsø den 3. maj og fægtningen ved Gudsø den 7. maj.
- 20) Hertug Christian August af Augustenborg (1798—1869) mente at have arveret

- til hertugdømmerne, når den oldenborgske kongelige mandslinje uddøde. Oprøret i hertugdømmerne blev støttet, men ikke startet af Christian August, og han fik ingen indflydelse på begivenhedernes gang.
- 21) »Holsts børn«, antagelig er der tale om L. F. Holst, ejer af den nærliggende proprietærgård Follerupgaard 1835—1859.
- 22) Efter den mislykkede kamp ved Kolding den 23. april fik generalmajor Olaf Ryes korps den opgave at trække de tyske forbundstropper så højt op i Jylland, at den slesvig-holstenske hær kom til at stå isoleret foran Fredericia. Denne plan lykkedes som bekendt, og Rye lod sig udskibe med det meste af korpset fra Helgenæs til Fredericia for at deltage i udfaldet den 6. juli.
- 23) I foråret 1849 forhandlede den danske regering med zar Nikolaj I. Efter februarrevolutionen i 1848 stod den russiske zar som de legitime styrers vogter, og han sendte hjælpetropper til Østrig for at nedkæmpe den ungarske opstand. Men de dansk-russiske forhandlinger endte resultatløs.
- 24) Godsejer, major I. P. Ingwersen (1773—1852), ejer af Viufgård.
- 25) Kong Ernst August af Hannover havde fødselsdag den 5. juni, og i 1848 var der ved Dybbøl netop en fægtning på denne dag.
- 26) Ved Nørre Snede tog de danske dragoner ved et kup en del af en kurhessisk husarkommando med over 60 mand og lige så mange heste til fange. Kurhesserne tog havn på byen, bl. a. ved at plyndre og afbrænde kroen.
- 27) Grundloven blev underskrevet den 5. juni 1849 — på étårsdagen for den danske sejr på Dybbøl.
- 28) Orla Lehmann, dansk politiker, amtmand i Vejle 1848—1861. Lehmann blev taget til fange af slesvig-holstenerne og ført til Rendsborg i foråret 1849 og først frigivet i august 1849.
- 29) Vedrørende Taulov se note nr. 13. Vedrørende Holst se note nr. 21.
- 30) Generalløjtnant C. L. W. E. Prittwitz (1790—1871) havde i 1849 overkommandoen over de tyske forbundstropper, der kæmpede i Danmark.
- 31) Cand. theol. Hans Lyder Roed-Müller var gift med tante Janes søster Augusta. Han arbejdede som skolelærer og kirkesanger på Christiansø.
- 32) »Dengang jeg drog afsted havde den for en krigsang ejendommelige skæbne at blive sunget også af modparten. Der er flere eksempler på, at preusserne har sunget den ...« (citater fra Tøjhusmuseets bog om Treårskrigen II a, side 15—16).
- 33) Mette Marie boede i et lille hus lige uden for præstegårdens port.
- 34) Hans Lyder Roed-Müller blev udnævnt til garnisonspræst på Christiansø den 16. juni 1849 og blev ordineret den 8. august 1849.

# Fra Jelling by og hede.

*Om matrikuleringsforhold, bondesamfundet og røverfamilien i Fårehuset.*

Af Jens Heltoft.

## MATRIKLEN I JELLING 1688.

### *Matrikuleringen.*

I 1688 afsluttedes en matrikel over al jordejendom i Danmark. Ordet matrikel er opstået af det latinske *matricula*, der betyder register. Enevoldsmagten, der blev indført i 1660, ønskede ensartede regler for udregning af skatter. Allerede i 1664 havde man udarbejdet en matrikel, men da den ikke var tilfredsstillende, forberedte man i begyndelsen af 1680erne en ny. En gårds jordtilliggende blev ikke alene opmålt i areal, i tønnder land, dets bonitet blev desuden sat i forhold til arealet. Værdiansættelsens enhed var »hartkorn«, et navn, som stammede fra middelalderen, da byg og rug betegnedes som »hart« korn i modsætning til havre, der var »blødt« korn. En tønne byg eller én tønne rug var én tønne hartkorn, og man omregnede værdien af andre landbrugsprodukter til hartkorn efter en nærmere fastsat skala. Hartkornet, der opdeltet i skæpper, fjerdingkar og album,

kunne omregnes i penge. På grundlag af indberetninger fra præster om priser på de vigtigste landbrugsprodukter fastsatte stiftsøvrigheden en gennemsnitspris, som kaldtes kapiteltakst.

I august 1683 kom et hold landmålere, skrivere og taksationsmænd til Jelling. De brugte et målebånd bestående af jernlænker, som for hvert kvarter ( $\frac{1}{4}$  alen) havde en messingring. Agrenes længde og bredde blev målt op, og skriverne noterede tallene i deres bøger. Taksationsmændene, som var bønder fra andre sogne, undersøgte derefter agrenes bestanddele af muld, ler, sand og grus, hvorefter de inddelte dem i klasser efter deres ydeevne. De var taget i ed på, at de intet ville røbe herom til nogen, selv om man i byen søgte at fritte dem ud. En høj hartkornsansættelse betød jo høj skat.

I Jelling var der ikke trevangsbrug, men det jyske græsmarksbrug, som delte byjorden i »indtægter« eller »tægter«, ord, som var opstået af, at man tog jord ind fra ud-marken. Syd for byen lå tægterne Tornsager, Hugkier, Steenbro Siig, Korshøj og Sandager, nordfor: Hvidflod, Rævehøj, Sødmosse og Bagisbjerg. Disse ni tægter deltes i fald eller agerskifter, hvor gårdenes agre lå side om side, adskilt dog ved ager-rén, der afgrænsede dem og afvandede hele området. Da jorden i et agerskifte var af ret ensartet beskaffenhed, blandt andet med hensyn til muld, sand og ler, blev der også en nogenlunde ensartethed i agrenes ydeevne. Dette kom til at afspejle sig i en tilsvarende ensartethed i hartkornsansættelsen af byens gårde, nemlig  $3\frac{1}{2}$  til 4 tønder for 18 af dem, de såkaldte halvgårde. To helgårde, præstegården og Fogedgården blev vurderet til cirka 8 tønder hartkorn. Da der var mange fald både nord og syd for byen, og da en halvgård havde over 50 agre, måtte dens tilliggende få en spredt beliggenhed.

Den 6. august 1683 blev Tornsager-tægten opmålt og takseret. »God bygjord af muld, ler og sand, dog mere muld end ler«, blev der skrevet efter taksationsmændenes undersøgelser. Der blev også gjort rede for dyrkningen af tægten. Først kørtes gødning ud på den, derefter såedes byg det første år, rug det næste, havre tredje og fjerde år. Efter denne firårige dyrkningsperiode fulgte en femårig hvile-

periode, da området var udlagt til græsning.

»Bygjord« var betegnelse for jord med god ydeevne, modsat »havrejord«. Vurderingen af Steenbro Siig »middelmådig bygjord af mere ler og sand end muld« var derfor bedre, end man umiddelbart skulle tro. I alle ni tægter havde man samme rækkefølge i sædskiftet: efter gødskning firårig brug fulgt af femårig hvile med fælles græsning.

I begyndelsen af 1700-årene måtte man økonomisere med staldgødningen. På en gård havde man kun et par køer, 3–4 heste og 5–6 får. Svin, brændt med ejermærke, gik »på olden« i skoven det meste af året. Man lagde lyngtørv i grebningen bag køerne til at opsuge urinen; de forskellige slags staldgødning blev blandet sammen i møddingen og fik tilsat jord. Kompost af den art øgede i høj grad jordens ydeevne. Alligevel var gødskning med ni års mellemrum en mangelfuld ordning, selv om man tager i betragtning, at kreaturerne efterlod sig megen gødning i de fem år, de græssede på tægterne.

Den store fælles græsmark var *overdrevet*, som lå nordvest for Jelling by. Dette store område hed Nørreremarken og regnedes med som nr. 10 til byens tægter.

Gennem mange år søgte man at forvandle denne udmark til dyrkbar jord. Masser af sten samledes år efter år, sure lavninger udgrøftedes, og store vandhuller fyldtes med jord.

Den værste fjende var dog lyngen, for grænsen mellem Jelling hede i vest og overdrevet var ikke fast. I ufreds- og ulykkesår sprang hele området derfor hurtigt i lyng, som nåede helt ind til Jelling by. Da Grundtvig i 1790-erne flere gange var i Jelling, undrede det ham, at kongehøjene var grønne, mens lyngen bredte sig i vest og nord:

Fra hedenold de høje stå  
så mægtige og brede  
og grønnes til at undres på  
midt i den sorte hede.

Man vidste ikke dengang, at højene var bygget op af en kerne med lyng- og græstørv, som var dækket med muld.

Mange sveddråber faldt under arbejdet med at skabe nye tægter af udmarken, og mange redskaber kom hjem med brækkede tænder og skafter. Til tider så det ud, som om arbejdet havde været forgæves; nye agre groede atter til med lyng, flyvesand rejste sig i tåger og dækkede dem. Hugorme snoede sig endog ind i husene på jagt efter mus, som søgte tilflugt i alkovernes sengehalm. I frostkolde vinternætter hørtes langtrukne hyl i vest. Var det ræve eller måske ulve, der kom nærmere!

Drifter af får og kreaturer kunne dog stadig få en del af deres føde på udmarken og på Jelling hede, for de kunne godt lide frisk lyng, og strækninger med græs var der stadig. Ved Skærmlint indrettede bymændene et lille hus til en hyrde, som skulle passe drifterne af får.

Ved matrikuleringen i 1683 fik Nørremarken følgende skudsmål: »Består af ond havrejord, død sort jord og sand«. Gødning fra stalden fik den ikke tilført. Alligevel var den under dyrkning med boghvede i ét år, havre i to år, hvorefter der fulgte tolv hvileår. Nu ligger der på Jelling mark gård ved gård og hus ved hus, og jorden er ikke mere hverken »ond« eller »død«.

I uvejrsdage med regn og blæst opholdt landmålerholdet sig i Vejle, hvor det havde kvarter. Her konfereredes og bearbejdedes det i marken opnoterede materiale, og i København kom det hele ud for en nøje og kritisk bearbejdelse.

I slutningen af måneden var arbejdet i Jelling endt, og man gjorde sig klar til at begynde et nyt sted. Andre hold arbejdede på samme måde, og de samlede beskrivelser af vange og tægter i Danmark i 1683 samt navnene på landets jordbrugere indførtes i store protokoller, der nu opbevares i Rigsarkivet. I 1688 var dette store arbejde færdigt.

#### *Matrikelnumrene.*

Matriklerne i Jelling omfattede 22 numre, hvoraf nr. 20, et tidligere degne- og skolehus, lå øst for kirken, nr. 21 var præstegården, og nr. 22 hed Jelling Møllested og lå ved Grejs å. Præstegården og Fogedgården (nr. 16) kaldtes helgårde, fordi præsten og herredsfogden for Tørrild hurred (i 15—

1600-årene) havde en hel gård i Jelling til beboelse og drift. De andre gårde var halvgårde, for de var i 1500-årene opstået ved deling af en hel gård.

Et kort, udfærdiget i 1781 i anledning af den forestående udskiftning, giver et billede af landsbyen med dens byjord cirka 100 år efter matrikuleringen i 1688. Den del af kortet, som omfatter gårdene, er gengivet på side 69. På originalkortet, som findes i matrikelarkivet, er matrikelnumrene fra 1688 ikke med. Undersøgelser, navnlig i Rigsarkivet, har bragt disse numre frem, og de er derfor føjet til på kortet side 69. To gårde, nr. 13 og nr. 19, nord for Tyras høj er heller ikke med på originalkortet. Da de i 1744 blev købt til selveje, havde de samme størrelse som de andre halvgårde i Jel-

ling, men de nye ejere solgte snart så megen jord fra, at der kun blev husmandsbrug tilbage, hvis jord ikke skulle udskiftes, fordi den allerede før 1781 var koncentreret i nærheden af gårdene. Numrene 13 og 19 er føjet til på kortet side 69.

Gårdene i Jelling strakte sig på et højdedrag fra øst til vest i en nordrække og en sydrække. Tre gårde i vest (nr. 1, 2 og 3) har dog retningen nord-syd.

Ved en nøje iagttagelse af kortet kan man se, at der engang før dets udfærdigelse må være sket nogle ændringer i gårdenes og numrenes placering. Nr. 8 og nr. 9 ligger nord for vejen, men deres tofter syd for, lidt øst for gadekæret. Da gårdbygningerne oprindeligt blev opført på deres tofter, er de to gårde engang flyttet til nordrækken

*Forklaring til illustrationerne side 69, 70 og 71.*

*Kortet side 69 viser Jelling by tegnet efter udskiftningskortet 1781—1782 ved S. L. Bie, Fredericia. Det er påført matrikelnumrene af 1688, gadekæret samt de to gårde nr. 13 og nr. 19, hvorfra den største del af jorden var solgt, inden byjorden udskiftedes. Skole- og degnehusets helt nøjagtige placering (nr. 20) er forbundet med nogen usikkerhed.*

*Kortet side 70 viser Jelling by efter samme udskiftningskort, men med følgende ændringer: gårdene nr. 11, 8 og 9 samt matrikelnumrene 13 og 18 har fået deres oprindelige placering. Man ser tydeligt afstanden mellem de to bebyggelser, som efterhånden udgjorde et hele med samme navn. Bemærkelsesværdigt er det også, at der er sammenhæng mellem matrikelnumrene i gruppen ved gadekæret 6 til 13 samt i gruppen i vest 14 til 20.*

*Kortet side 71 viser den vestlige gruppe i Jelling by tegnet op i større dimensioner end på side 69 og 70. Man ser tydeligt den bygningsmæssige sammenhæng mellem nr. 16, nr. 17 og nr. 14. Den første er en helgård, de to andre en opdeling af en helgård, hvortil måske har sluttet sig nr. 15. Nr. 14 hed Jellinggård, inden den blev flyttet ud. Den bar også navnet Jellinggård i 1511 og må på det tidspunkt sammen med nr. 17 have været en helgård, da den beboedes af kongens bryde. De to sammenhængende gårde ligger »nær« eller nabo til højene og er altså den »Kongens Gaard«, som Svend Aggesen nævner i sin danmarkshistorie cirka 1200.*

*Alle tre kort er tegnet af Palle Dons Laursen.*

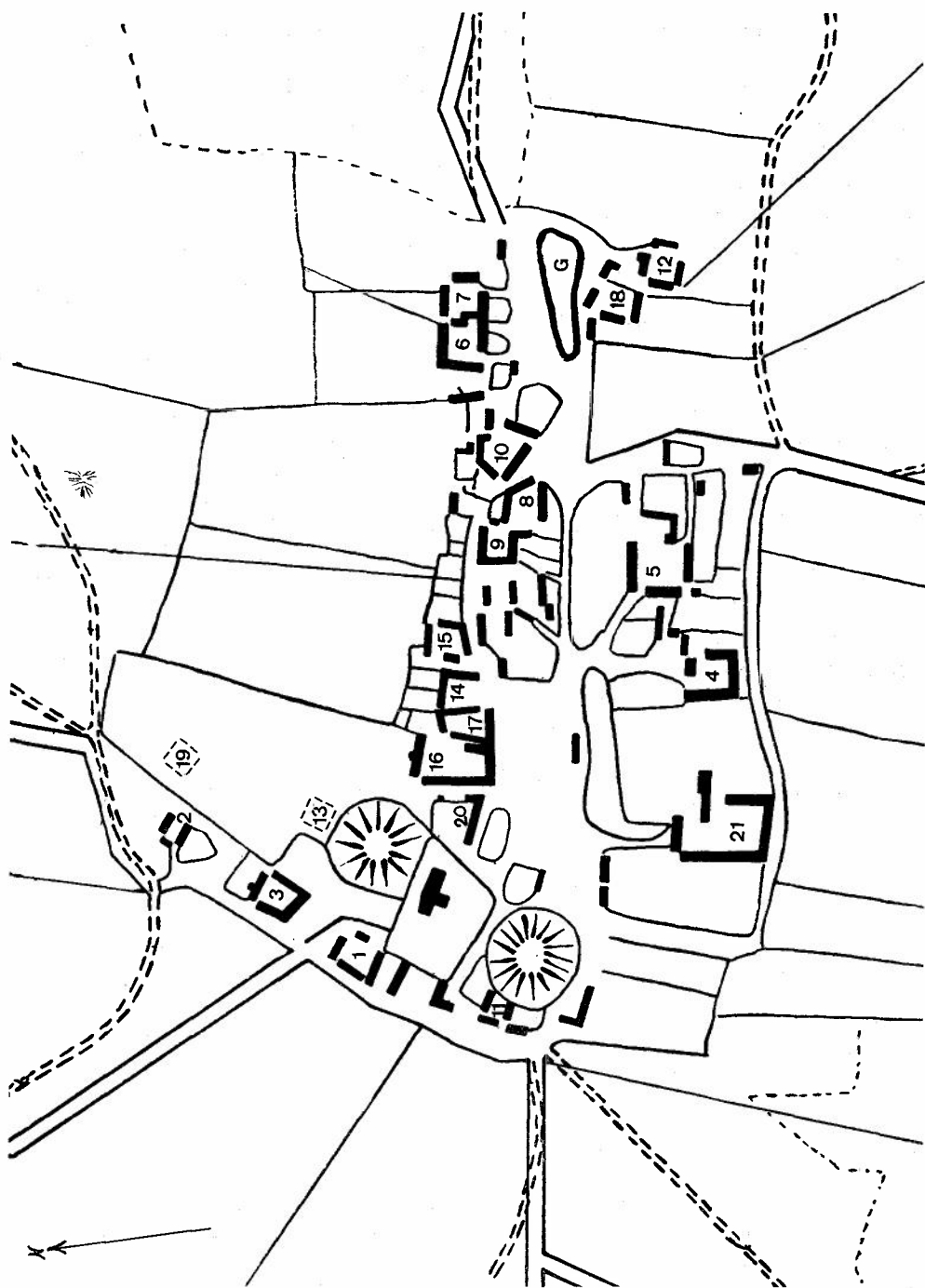



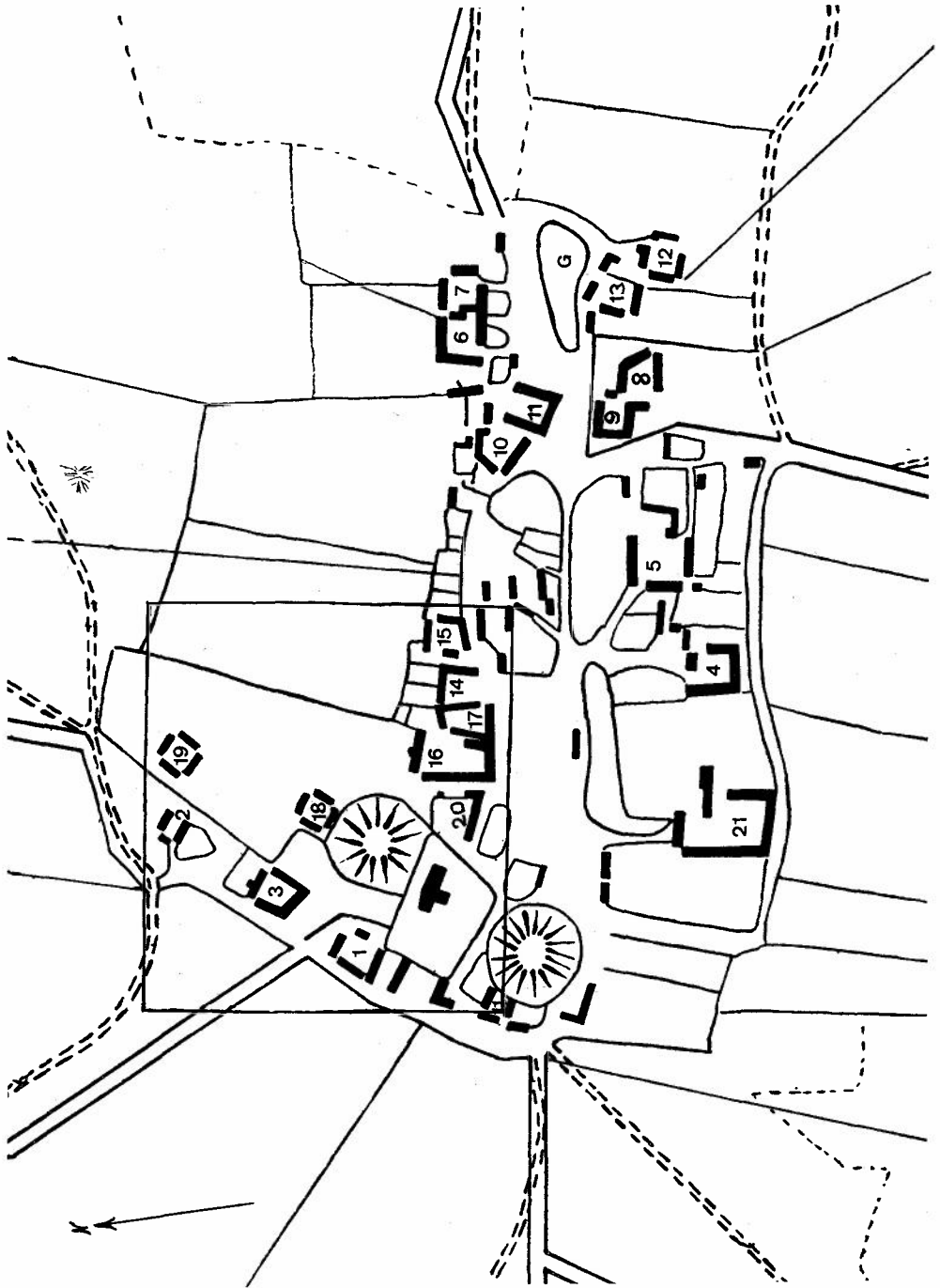

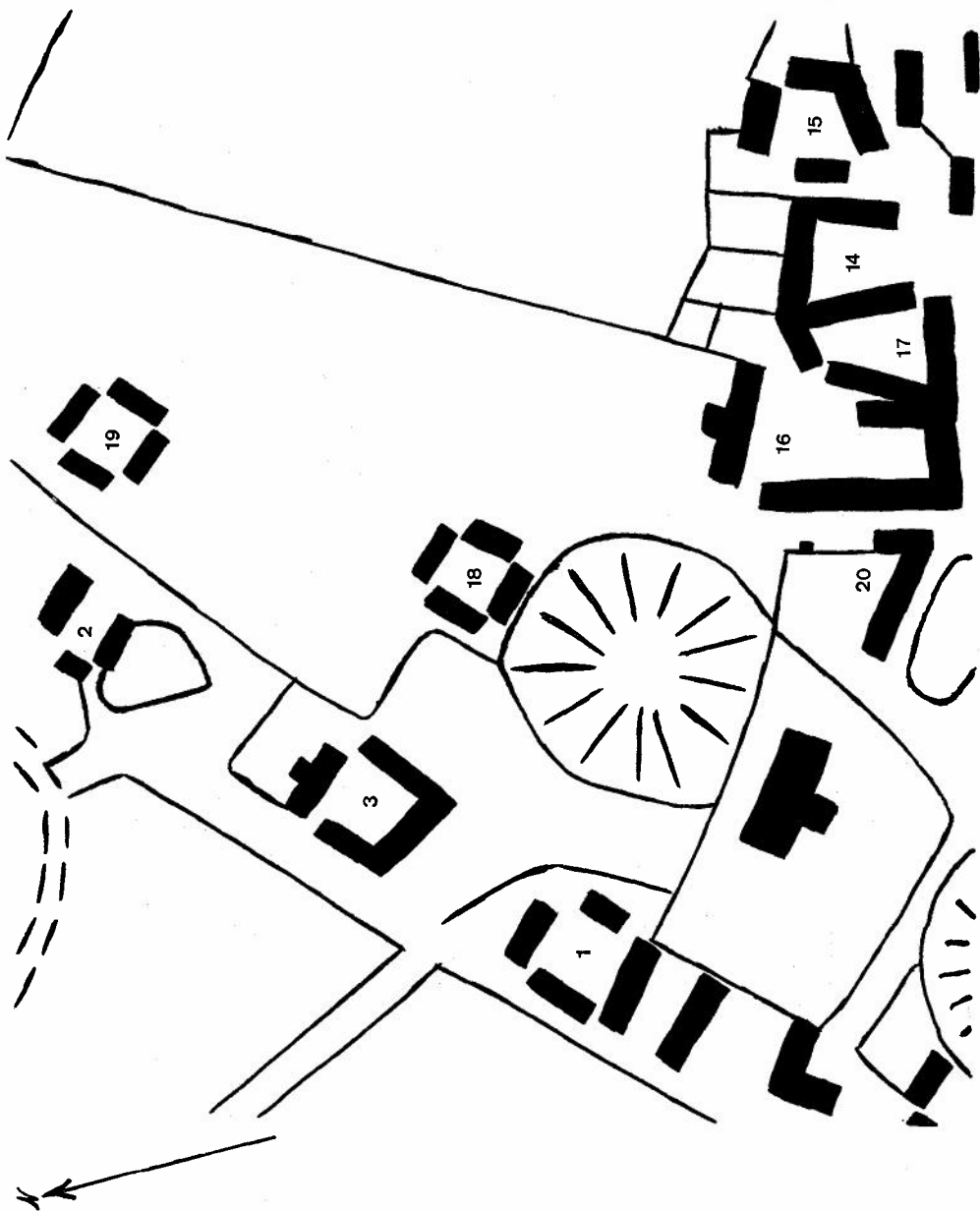

vest for nr. 10. Denne gård har ikke en tilsluttende halvgård nr. 11, men den ses vest for Gorms høj, hvortil den engang må være flyttet ud. Dette har ikke medført, at den har fået nyt matrikelnummer fortløbende med nr. 1, 2 og 3, for den beholdt de samme agre i tægterne. Matrikelnumre kunne kun flyttes, hvis man mageskiftede agrene mellem to gårde. Dette må være sket med nr. 13 nord for Tyras høj og nr. 18, der ses som tvillinggård med nr. 12. Så snart disse numre kommer tilbage på deres oprindelige pladser, er der ikke alene fortløbende numre mellem halvgårdene 12 og 13 samt 18 og 19, men der bliver også sammenhæng mellem samtlige numre på gårdene ved gadekæret fra nr. 6 til nr. 13 og mellem numrene 14 til 20 i den vestlige bebyggelse.

På kortet side 70 ses 11 og 8 og 9 samt 13 og 18 med den oprindelige placering. Af dette kort fremgår det klart, at gårdene i Jelling er delt i en østlig og en vestlig gruppe. Den østlige er en oldtidsbebyggelse, hvad en gruppe bronzealderhøje, kaldet Mangenhøje, gennem hundreder af år var et tydeligt vidnesbyrd om. Dens navn var Skiping, hvilket er begrundet i en artikel i Vejle Amts Aarbog 1971: »Jelling og et glemt stednavn«.

Den vestlige bebyggelse omfatter ikke alene gårdene med de sammenhængende numre 14 til 20 øst for Tyras høj, men også numrene 1 til 3 vest for den. Hele den vestlige del af byen fik i sin tid navnet Jelling. Efter etymologernes udsagn er navnet fra tiden

omkring år 700, altså cirka 1000 år yngre end Skiping, der var en karakteristisk gammel landsby med gårdene ved gadekæret og på begge sider af vejen. Den vestlige bebyggelse ligger et stykke nord for vejen og er ikke sammenbygget med gårdene i øst.

Svend Aggesen fortæller i sin danmarkshistorie fra ca. 1200, at Gorm og Tyra blev begravet i tvende høje nær »Kongens Gård«. Da »nær« i middelalderdansk betyder »ved siden af« eller »nabo til«, skulle der være mulighed for at finde »Kongens Gård« i den vestlige bebyggelse på udskiftningskortet fra 1781. Den vestlige bebyggelse er derfor tegnet op i større dimensioner på kortet side 71. Bygningerne 16 og 17 og 14 er tydeligt sammenhængende, og nr. 15 ligger så nær nr. 14, at også den synes at have været tilknyttet den store gård. Da nr. 16, Fogedgården, er en helgård, 17, 14 og 15 halvgårde, har den haft en størrelse svarende til fire eller fem halvgårde. Den ligger »nær« højene eller ved siden af dem, så beskrivelsen fra Svend Aggesen passer på den. Nr. 14 hed Jellinggård, da den ca. 1781 flyttedes ud i sydvest i nærheden af Fårupgårds skel. Navnet bærer den endnu, og det findes i gamle skøder på gården. I 1511 skrev adelsmanden Jep Juell sig til Jellinggård, så han har beboet den, antagelig som kongens bryde med tilsyn over egnens kronods. Jep Juell har ikke siddet i en halvgård, men har haft det område med, som senere blev nr. 17. »Kon-

gens Gård« har på dette tidspunkt bestået af to helgårde. Fra den østligste administreredes krongodset, fra den vestlige ordnedes gårdens landbrug. På samme tid var der en stor gård i Haslev, som ejedes af bispem i Roskilde. Den lå syd for vejen og bestod af to sammenhørende helgårde. I den østlige boede bispem bryde, som administrerede bispegodset i egnen. Den vestlige var ladegården.

Skiping og Haslev hørte til samme landsbytype med en stormandsgård lidt vest for selve landsbyen. Formodentlig er Skipinggård blevet til »Kongens Gård« eller Jellinggård. I den katolske tid var der syd for vejen ofte en stor gård, som hørte til bispegårdens underhold. Der er stadig en del gårde i Danmark, som kaldes bispegårde. Undervisningsminister Jørgen Jørgensen beboede en sådan og kaldtes ofte Jørgen Bisp. Syd for vejen i Jelling lå ved siden af præstegården en gård, som måske har hørt under bispestolen, men som ved reformationen blev krongods ligesom de øvrige gårde i byen. På bykortet ses denne gård opdelt i numrene 4 og 5.

Gårdene 1 og 2 og 3 hører til den vestlige bebyggelse, men synes alligevel at udgøre en selvstændig gruppe. Man skal et godt stykke mod syd og øst for at komme til nr. 4 og 5 øst for præstegården. Man kan også spekulere over, hvorfor man har begyndt matrikulationen med en gård vest for højen og ikke f. eks. med præstegården eller »Kongens Gård«. Nr. 1 lå lige over for den store gård og ikke

ret langt fra den. Mon ikke man her skal søge kongsgården? Folk i Jelling har ved matrikulationen i 1688 ikke anet noget om kongsgårdens beliggenhed, men fra slægtled til slægtled kan der være skabt en bevidsthed om noget fornemt ved stedet. I øvrigt må man vist skelne mellem kongens gårde, kongsgården og »Kongens Gård«. Kongen havde mange gårde rundt i landet, blandt andet i Jelling. Han har også haft en kongsgård her, hvor han boede og havde sin hal. Den er ikke fundet endnu. Fra »Kongens Gård« administreredes langt op i tiden et område for kongen. Dronning Margrethe den Anden bor på Amalienborg, men der lovgives og administreres fra Christiansborg og »den røde bygning«. På »Kongens Gård« arbejdede kongens bedste mænd, men kongen boede ikke på den. Måske har kongsgården ligget på det sted, hvor en gård ved matrikulationen i 1688 fik nr. 1. Den er nu flyttet længere i vest, er byens største gård og hedder Anesminde.

Desværre eksisterer der ikke et kort fra middelalderen over Jelling, så man kunne se, om landsbyens struktur dengang var den samme som i 1688. Men en udateret skattemåliste fra kong Hans' tid kan dog fortælle noget. Listen, der ses afbildet side 74, har til overskrift: Jellinge by. Derefter følger ni personnavne, som repræsenterer gårdene, der dengang ikke var opdelt i halvgårde. Ud for hvert navn er først anført skattens størrelse, derefter — undtagen ved næstsidste

1-10 20 Gy  
~~franz jessi sicut~~  
~~hans rood sicut~~  
~~1-11 olufssøn sicut~~  
~~nes jepssøn sicut~~  
~~barbara 1 mark sicut~~  
~~1-12 jep skyrt sicut~~  
~~nes jenssøn sicut~~  
~~1-13 jes christiernsøn sicut~~  
~~1-14 jes atzersøn sicut~~

*Ekstraskattelisten fra kong Hans' tid.*

Gårdene var dengang ikke opdelt i halvgårde. Forudsætter man, at de fire første navne skal knyttes til de fire gårde ved gadekæret (sammenlign kortet side 70), at nr. 4-5 var en bispegård og derfor skattefri ligesom præstegården og den adelige bryde i nr. 14-17, får man den største skatteyder i nr. 16 og den mindste i nr. 1, hvortil der ikke har været et stort dyrket areal.

*Skattelisten er gengivet i naturlig størrelse.*

*Bemærk i øvrigt kildefortegnelsen side 87.*

navn — betegnelsen satisfecit, det vil sige betalt. Navne og skattebeløb lyder:

Franz	23 sk.
Anders Rood	18 sk.
Jess Olufssøn	20 sk.
Nes Jepssøn	20 sk.
Barbara	1 mark
Jep Skyrt	27 sk.
Nes Jenssøn	20 sk.
Jes Christiernsøn	20 sk.
Jes Atzersøn	8 sk.

Næstsidste navn Jes Christiernsøn er streget over, fordi han ikke har betalt skatten.

Ud fra et noget tilfældigt skøn vil jeg gå ud fra, at de fire første navne hører til gårdene ved gadekæret. Syd for vejen var der ikke flere til at betale skat, for bispegården og præstegården var skattefri dengang. I den vestlige bebyggelse kommer man østfra først til nr. 15, som Barbara må-

ske har haft i fæste. Den østlige del af »Kongens Gård« beboedes af bryden, en adelsmand, som var skattefri. Gårdens vestlige del, den senere Fogedgård, styredes af Jep Skyrt, som var byens største skatteyder. Fortsætter man stadig kursen vestpå, bliver det Nes Jenssøn, der har haft nr. 18 og 19, og Jes Christiernsøn nr. 2 og 3. Tilbage er nr. 1 til Jes Atzersen, der betaler den mindste skat, så der har ikke været noget stort dyrket areal til hans ejendom. I skattelisten fra Kong Hans' tid finder man således alle gårdene fra matrikuleringen i 1688.

I en del landsbyer er matrikelnumrene fortløbende efter gårdenes beliggenhed langs en vej. Dette princip er ikke fulgt i Jelling, hvor man f. eks. fra nr. 5 syd for vejen fortsatte med nr. 6 og 7 østligst i nordrækken og fra nr. 13 ved gadekæret atter måtte over vejen til nr. 14 i den vestlige gruppe. Klart er det imidlertid, at der er sammenhæng mellem numrene i Skipinggruppen samt mellem numrene 14 til 20 i »Kongens Gård«-gruppen. Skiping og Jelling afspejles af matrikelnumrenes to hovedgrupper ved matrikuleringen i 1688 og har således markeret sig op mod vor tid. I øvrigt er det ikke så mange år siden, at man kunne konstatere visse modsætninger mellem Østby og Vestby, hvilket i skolen ytrede sig som slagsmål mellem børn fra de to dele af byen.

Nr. 22, Jelling Møllested, lå ved Grejs å og var en rest af Jelling Mølle, som blev nedlagt i 1500-årene. Bymændene havde klaget til kongen

over, at den var skyld i oversvømmelser af engene, hvorved deres hø tog skade. Derefter var Jelling Møllested et hus med et jord- og engstykke, som bymændene drev mod at svare den fastsatte afgift af stedet. Efter Jellingejendommenes overgang til selveje i 1744 ejedes Jelling Møllested en tid af provst Jørgen Bang Dejbjerg. Senere kom stedet under Rugballegård. Huset brændte omkring 1920.

I året 1844 afsluttedes arbejdet med en ny matrikel. Både før og efter århundredskiftet var der sket store forandringer med landejendommene. Beskrivelserne af landsbyernes tægter og overdrev var forældede og en ny hartkornsansættelse nødvendig. Allerede i 1820 havde Jelling fået nye matrikler, og den følgende skildring af bonde-samfundet i Jelling under de gamle matrikler har paralleller, der trækkes helt op til nutiden. Derfor anføres de nye matrikelnumre ud for de gamle fra 1688 således:

Matrikelnumre. Matriklen 1688.	Matrikelnumre. Matriklen 1844.
1	12 a
2	17 a
3	15 a
4	10 a
5	
6	6 a
7	7 a
8	13 a
9	
10	14 a
11	5 a

Matrikelnumre. Matriklen 1688.	Matrikelnumre. Matriklen 1844.
12	4 a
13	
14	16 a
15	20 (hovedparcel)
16	8 a
17	9 a
18	11 a
19	
20	2
21 (præstegården)	1 a

I midten af 1800-årene købtes fra nr. 1 jorderne ind fra 2 (17 a) og 3 (15 a).

#### BONDESAMFUNDET.

I slutningen af 1600-årene, mens matrikuleringen fandt sted, var der fattigdom i Jylland, og Jelling dannede ingen undtagelse. Plyndringer og brandskatning af fremmede tropper var den pris, man måtte betale for at bo ved allervej. Fogedgården og nabo-gårdene i øst var afbrændt i svenskekrigene, og kun Terkel Christensen i Jellinggård havde atter sin gård i drift; de andre gårde var »øde« og uden fæstere. Rundt i byen så man gårde med faldefærdige bygninger, for fæsterne magtede ikke at holde dem ved lige. Da Morten Nielsen fæstede nr. 1 i 1691, blev han fritaget for at betale indfæstningspenge mod at sætte bygningerne i stand. Hans fader Niels Mortensen i Sled, Skibet sogn, fæstede i 1701 nabogården nr. 11, som

Rasmus Pedersen havde måttet afstå, fordi han var gammel og ikke kunne svare sine afgifter. 16 brøstfældige fag stuehus og lade stod endnu på syld, men 6 fag stald var faldet helt om. Det var nødvendigt at få dem rejst igen, for der hørte fire heste, to køer og fem får til gården. I 1694 døde Morten Nielsens hustru Margrethe Sørensdatter, og da stod der i stalden fire heste, to køer, én stud og fire får, siges det i skiftet. Tilsvarende forhold var gældende i alle gårde i byen.

En del år med misvækst gjorde det ekstra vanskeligt for fæsterne at få balance i tingene igen. Uvejrlighed med hagl og oversvømmelse kunne ødelægge afgrøder, som ellers tegnede godt. Voldsomme regnbyger bortskyllede blomster af aksene, så mange strå kom til at stå tomme. Dræning kendte man ikke, og vandet dannede små søer og gjorde jorden sur, hvorefter en skov af sivbuske groede op. I Midtjylland måtte man i misvækstår kravle hen ad agrene og rykke kornet op med hænderne, fordi stråene var så korte, at de ikke kunne mejes af. I årene efter matrikuleringen var fæsterne tilfredse med kornmarker, som gav tre fold. Lykkedes det at få fire fold i hus, skulle der til såsæd opbevares én fold, en anden gik til skatter og afgifter, og så måtte man klare sig med to fold til husstand og besætning, men efter misvækstår var der ikke nok hverken til dyr eller mennesker. Så kunne kreaturerne næsten ikke gå, når de om foråret skulle på græs, men måtte bæres ud. Adskillige mennesker lå syge i

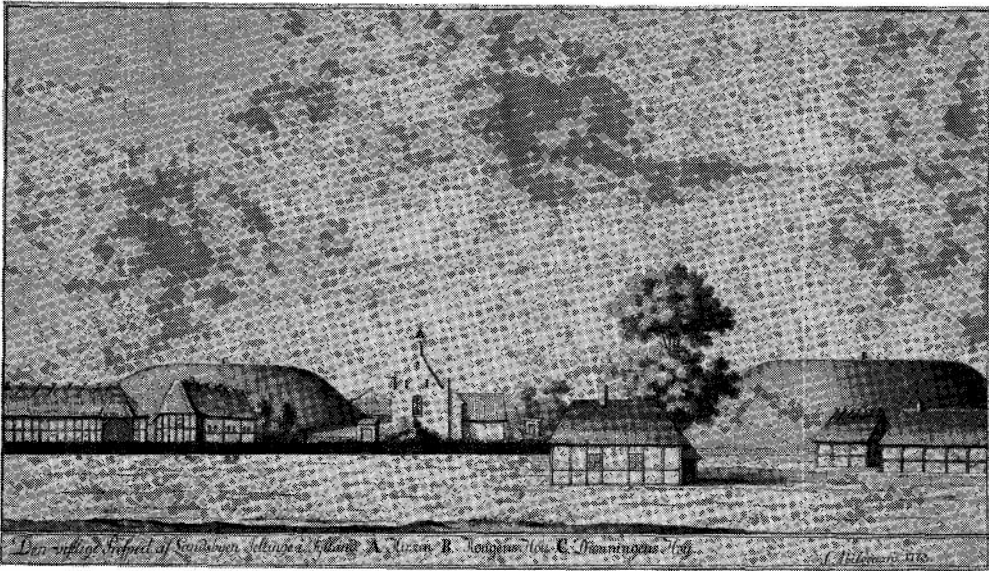

*Jelling set fra vest i 1773.*

*Gården vest for Tyras høj (C) er nr. 1, der brændte i 1794 og derefter flyttedes længere i vest. Den hedder nu Anesminde. Vest for Gorms høj (B) ses en del af gård nr. 11, der brændte i 1852. Imellem kirken og Tyras høj skimtes en brøndvippe samt en længe af Fogedgården (nr. 16). Af billedet kan man se, at der er meget træ i bygningerne, som derfor har været et hurtigt bytte for opstående brande.*

*Efter tegning af S. Abildgaard i Nationalmuseet.*

lang tid, oftest vel de gamle. Sygdommen var sult, og i sådanne år bukkede ældre og børn hurtigt under for smitsomme sygdomme som tyfus og skarlagensfeber. Trak det op til forkølelse, drak man brændevin med peberkorn i, et middel som vistnok reddede mange fra en lungebetændelse. Og brændevinen var billig, for der var et sæt brændevinstøj i hver gård.

Der anvendtes meget tømmer af træ fra Jelling skov til bindingsværksbygningerne i landsbyen, og tagene var af strå. Opstod der ild et sted, bredte

den sig hurtigt, for gårdene lå tæt sammen. Den 1. juli 1679 ødelagde lynild Jelling kirke og det halve af byen. Den 23. juni 1794 opstod der ild efter baging i nr. 15, og ilden fik hurtigt fat i nr. 14, 17 og 16 samt skolen. Glødende træstykker blev af østenvinden ført over på kirken og på nr. 1 vest for kirkegården. Ved ihærdig indsats fra brandfogden, sognefoged Søren Lassen, reddedes kirken og nr. 3, som ilden også havde bredt sig til. I løbet af en halv time brændte fem gårde og et par huse ned til grunden. Jellinggård var flyttet ud inden



branden, men dens bygninger i byen brugtes til lejeboliger, før de brændte. Nr. 1 (Anesminde) nyopførtes ved Herningvejen lidt længere vestpå. Fogedgården flyttedes ud ved Fårupvej, hvor Jelling kommune i 1977 lod opføre Jelling rådhus på dens grund. Der ved fik »Kongens Gård« som administrationscenter for syssel og herred en renæssance. Nr. 17, Møllegården, kom til at ligge syd for Gorms høj, og på en hovedparcel af nr. 15 byggedes i begyndelsen af 1800-årene en gård, som hedder Molsgården, beliggende nordvest for byen. I 1840 opstod der ild i nr. 4. Vinden var i sydvest, gnister og gløder hvirvledes over vejen og tændte ild i tvillinggårdene nr. 6 og 7. De nyopførte gårde, Nørrelide og Nørregård, står endnu, den første et stykke nord for dens oprindelige beliggenhed. I 1852 brændte nr. 11, der lå ved vestsiden af Gorms høj. Den ejedes af Johan Frederik Rosenvold, der opførte en ny gård vest for vejen. Den fik navn efter ham. Nu er den udstykket, og en gade på dens tidligere mark bærer navnet Rosenvold.

Man frygtede med rette ilden og opsatte ofte over indgangsdøren eller andre steder et bræt med en inskription, der var formet som en bøn om frelse for ildsvåde. I nr. 8 skar man i en egebjælke følgende indskrift:

O fader dv vor sønd forlad  
at det os icke mere skader,  
bevar vor hvs fra ildebraad  
og dennvm, som os hader,  
thi dv alene rader.

Anno 1731.

I midten af 1800-årene flyttedes gården, og egebjælken med, ud sydøst for byen, hvor en mose gav navn til den, så den herefter hed Mosevang. Dens ejere i tre led var slægten Ejsing, der stammer fra Ølby ved Holstebro, hvor Peter Chr. Ejsing (dimitteret i 1815 fra Borris seminarium) var lærer til 1860 og med dygtighed drev en jordlod. Sønnen Christen Sophus, der tog lærereksamen fra Jelling seminarium, giftede sig ind i nr. 8 i 1854, og efter ham fulgte Peter Kristian i 1889 og Gunnar Ejsing i 1939. Peter Kristian Ejsing, der også havde lærereksamen, var landstingsmand, valgt af Venstre, og udførte et stort udvalgsarbejde inden for skolelovgivningen.

I 1690 var Jelling blevet ryttergods, hvorefter bøndernes afgifter skulle bruges til det nationale rytteri. Kronens godser var delt i ni distrikter, deraf tre i Jylland. Hvert distrikt skulle underholde et regiment. Jelling hørte først under Skanderborg, men fra 1719 under Kolding rytterdistrikt. Jellingbønderne var nu blevet rytterbønder. Det betød ikke, at de skulle gøre tjeneste i rytteriet, men at de skulle skaffe høg og havre til en del af regimentets heste om vinteren og sørge for græs til dem om sommeren. Fæsteren af nr. 1 omkring 1700 hed Morten Nielsen, men blev kaldt Morten Rytter, fordi han havde været soldat i rytteriet.

Fårup mark var flere gange øvelsesplads for jyske regimente. Det var i Den store nordiske Krigs tid, og Fre-

derik den Fjerde overværede i 1705 en øvelse på Fårup mark.

De unge piger i Jelling var ikke nemme at styre, når der var ryttere i byen. De syntes, at disse krigsmænd var et eventyr, og for nogle varede eventyret lovlige længe. Hyrdens datter Birthe fik i 1735 et barn med en af dem. Desværre anede hun ikke, hvad han hed, eller hvilket regiment han hørte til. Og det blev hun spurgt om af præsten, da hun skulle stå åbenbar skrifte i kordøren i Jelling kirke. Den verdslige øvrighed skulle også have sit og idømte hende en bøde. Kunne hun ikke betale, skulle hun straffes på kroppen, hvilket vil sige, at hun skulle arbejde beløbet af i et fængsel. Værre var det dog, hvis den

slags forseelser gik for tit på, for så risikerede de ulykkelige at blive kagstrøget. De stilledes hen ved en kag, en pæl, på byens torv. Deres overkrop blottedes, hvorefter bøddelen tildelte dem 27 slag af ni ris, tre af hvert. Intet under, at man dengang ofte kom ud for fødsel i dølgsmål og hittebørn.

Om bønder under bispestolen sagde man: »Det er godt at bo under krum-

#### Kagstrygning.

*Man ser en kag, hvortil en kvinde, der har begået lejermål, er bundet ved hænderne. Ved fødderne ligger hendes barn. Den besvimede kvinde har udstået straffen, en anden kvinde løfter fortvivlet hænderne mod himlen i frygt for, hvad der venter hende.*

*Den ranke skikkelse på billedet repræsenterer domsmyndigheden (enevælden), der skal påse, at den afsagte dom nu også ret sker fyldest.*

*I 1751 udkom i Danmark en forordning, hvorefter kagstrygning for lejermål begået for tredje gang afløstes af 6–8 års tugthus. Først i 1840 afskaffedes kagstrygning som straf for groft tyveri.*

*Billedet, der er signeret G. Fahrenheitz, findes i en tysk bog af Chr. G. Saltzmann. Oversat til dansk lyder bogens titel: Carl von Carlsberg eller om den menneskelige Elenighed. (Bind 1, 1797).*

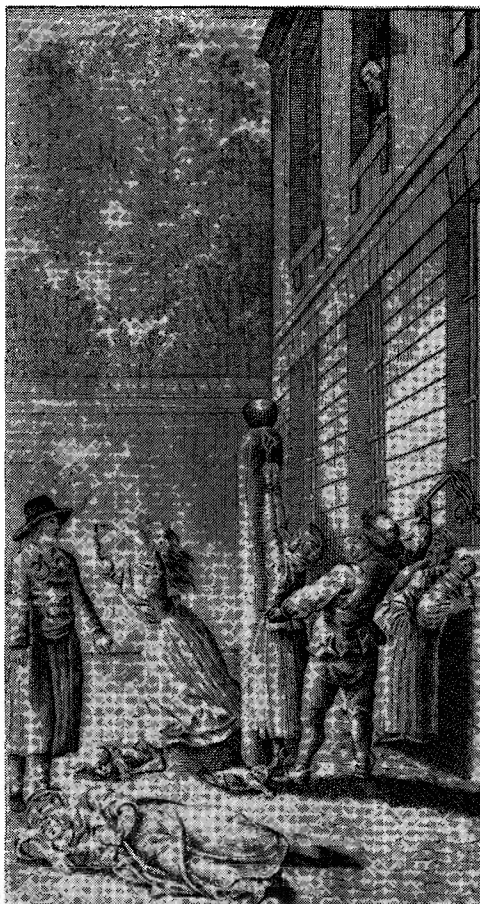

staven«. Det var imidlertid mindst lige så godt at være kronens bønder i Jelling. Nok måtte Jelling-bønderne udføre ægter eller kørsler for de kongelige, men de blev ikke sendt på hovarbejde. Vigtigt var det også, at de var arvefæstere, så enker og børn havde arveret til et fæste. Johanne Pedersdatter, kaldet Johanne Enke, havde i 1688 nr. 19 i fæste, arvet efter sin mand. Hendes børn arvede Enke-navnet, selv om de kom til at bo i andre gårde. Peder Enke fik Kiddegård, Christen Enke fik nr. 6, og Johanne, gift med Thomas Pedersen fra Jellinggård, arvede nr. 19. Johanne og Thomas Pedersens ægteskab varede kun kort, for Johanne døde i barselseng. Thomas Pedersen, der i 1744 var blevet selvejer, afhændede derefter de fleste af gårdens marker og kom i 1749 i besiddelse af nr. 6. Samme år giftede han sig med Anna Frandsdatter, der boede hos sin morbroder Jens Simonsen i Dons, efter at hendes fader Frands i Steensgård, Bredsten sogn, var død. De viedes i storstuen hos Jens Simonsen, som derefter erhvervede kongebrev til dem. Annas ældste søn kom derfor til at hedde Jens, skønt den almindelige navneskik var, at ældste søn fik farfaderens navn og næstældste morfaderens. Hendes tredje og yngste søn kom til at hedde Frands, og siden har navnene Frands og Anna været knyttet til slægten. Nuværende ejer af slægtsgården, der hedder Nørrelide, er Harald Frandsen, og han har en søster ved navn Anna. Thomas Pedersen blev gift tre gange, for også

Anna Frandsdatter mistede livet efter en fødsel. Nødvendighedens lov krævede, mente man, at der var en husmoder i enhver gård. Den nye kone, Johanne Jensdatter fra nr. 11, forstod også, at der skulle være kontinuitet mellem ægteskaberne, og lod sin ældste datter hedde Anna efter den tidligere hustru og husmoder i gården.

En stor del af familierne i Jelling udgjorde et slægtssamfund, og flere af gårdene var slægtsgårde. Jacob Jensen (død 1776) i nr. 17 havde tre sønner, som blev gift i gårdene 17, 6 og 12. Las Sørensen (død 1788) havde to søstre, gift i nr. 6 og nr. 3, og tre døtre, gift i nr. 4, 6 og 12. Landinspektør Søren Ravn, der købte nr. 11 i 1797, havde to døtre, gift i nr. 3 og 8. Sønnen blev i 1819 gift med en datter af Søren Lassen i Fogedgården, hvorefter denne gård i fire led var i slægten Ravns besiddelse.

Nørregård er en slægtsgård, som i 1777 blev købt af Peder Christensen i Rugballe til sin »elskelige stedsøn« Søren Christensen, der i sin ungdom havde tjent i Vestjylland hos en præst og derfor kaldtes Søren Præst. Hans søn Christen Sørensen, der var blevet sognefoged efter Søren Lassen (død 1819), fik også »Præst« som kendingsnavn. Det var ham, der hjalp til ved udgravningen af Tyras høj og viste så stor interesse for oldtidsminderne, at han som påskønnelse fik tildelt et sølvbæger med inskription. — Anton Jensen i Landmålergården er 7. led af Søffren Jensen, som havde nr. 4 i fæste i 1718, og han er sandsynligvis 9.

(1634) (1642)	1	1. Søffren Jensen.
(1662)	2	2. Jon Søffrensen.
(1690)	3	3. Michel Pedersen.
(1718) 1744	4	4. Søffren Jensen.
1779	5	5. Jens Sørensen gift med Maren Pedersdatter (fra Kiddegård).
1818	6	6. Peder Jensen (1756–1818) gift med Ane Larsdatter (1760–1850).
1821	7a	7a. Jens Pedersen (1792–1865) gift med Johanne Clemensdatter (1791–1863); fra 1821 i gård nr. 6.
1885	7b	7b. Mikkel Jensen (1796–1875) fra Solskov, landmåler, gift med Mette Marie Pedersdatter, søster til Jens Pedersen.
1906	8	8. Anton Jensen (1838–1921) gift med Karoline Sørensen (1842–1913).
1935	9	9. Michel Jensen (1869–1943) gift med Astrid Hansen.
	10	10. Anton Jensen gift med Ellen Kristensen.

*En slægtsgård: Landmålergården.*

Ovenstående skitse med navne på fæstere og ejere giver oplysninger om en slægt og en slægtsgård i Jelling. Man bemærker, at led nr. 7 er delt. Årsagen hertil er, at Jens Pedersen efter giftermål flyttede, og søsteren, gift med Mikkel Jensen, derefter fik gården. Siden 1744 har gården været i selveje. Årstal efter 1744 markerer nye skøder. Årstallene ud for de fire første led angiver ikke nogen periode, men enkelte år, da fæsteren forestod gårdens drift. Fra Søffren Jensen i fjerde led til nuværende (1978) ejer Anton Jensen er der en ubrudt slægtslinje. Formodentlig kan der også trækkes en linje fra fjerde led tilbage til Søffren Jensen i første led.

Bemærkes må det dog, at Michel Pedersen i tredje led formodentlig ikke hører til i rækken af arvefæstere.

Landmålergården havde nr. 4 i matriklen 1688 og nr. 10 a i matriklen 1844.

led af Søffren Jensen, som i 1634 havde en gård i Jelling i fæste. — Nr. 17, Møllegården, er også en slægtsgård. Karen Andersen, født Rosendal, bor i en ejendom, opført på dens grund, og er 6. led af Jacob Jensen i nr. 17 og 7. led af Jens Ollesen i nr. 11. — Niels Jensen Mols, født i 1779 i Emmelev nord for Grenå, er stamfader til en slægt, som siden begyndelsen af 1800-årene har haft Molsgården. — Kirstine Jørgensen, født Ravn, er 7. led efter Søren Lassen Smed, som i begyndelsen af 1700-årene havde halvdelen af Fogedgården i fæste, og 9. led efter Søren Lassen, som i 1600-årenes midte som herredsfoged beboede hele Fogedgården.

Da fæsterne i Jelling i 1743 fik tilbud om at blive selvejere, betænkte de sig, for en del mente, at deres økonomi var bedst sikret som arvefæstere, men da de hørte, at herremanden på Lerbæk havde i sinde at købe deres gårde, opstod der pludselig enighed. Hans Pedersen (Snedker) og Christen (Enke) blev valgt til at forestå gårdkøbet på den berammede auktion af ryttergodset. Der skulle ydes et beløb fra hver gård til rejseudgifter, og det blev i alt til 26 rigsdaler og 4 mark. De to søgte nu skibslejlighed fra Vejle til København, men stormvejr forsinkede deres ankomst til hovedstaden, og fire gårde var allerede solgt: Nr. 12 og nr. 18 til Schack-Brockdorff, Grundet og Højgård, nr. 9 til de Lichtenberg, Engels-holm, og nr. 2 til provst Ahrensberg, Hvejsel. For de øvrige femten gårdes

vedkommende gik købet i orden, og i 1744 fik fæsterne skøde på dem. I 1755 overgik også nr. 9 til selveje, i 1758 nr. 12 og 18. Den sidste fæster i Jellinggårdene var Mads Ollesen i nr. 2, men i 1760 blev også han selvejer.

Der skete hurtigt store forandringer. Folk med evne eller lyst til handel kunne nu frit udfolde sig. De to naboer Hans Pedersen Buch i nr. 13 og Thomas Pedersen i nr. 19 solgte det meste af deres jord, så der kun blev et par mindre brug tilbage. En ny mand i Jelling, Peder Jensen Fens-steen, der havde været værtshusholder i Fredericia og gift med en datter af Hans Pedersen Buch, havde købt nr. 11, men kun for hurtigt derefter at sælge dens tilliggende i tægterne til ejeren af nr. 3, Hans Nielsen Møller, der stammede fra Hopballe Mølle. Der blev alligevel igen en gård ud af nr. 11, for Peder Jensen Møller i nr. 5 købte bygningerne og tog jord med fra nr. 5, som derefter ikke var gård mere.

To brødre fra Kjærbølling, Thomas og Hans Jepsen, købte gårde i Jelling: Thomas Jellinggård, Hans nr. 9 af sin farbroder Peder Hansen. Denne mand, der havde haft Nørregård, forsømte ikke at sikre sig en gunstig aftægtskontrakt. Hans Jepsen skulle underholde »sin elskelige farbroder« med familie. Det sidste var det værste, for Peder Hansen giftede sig med en ung kone og fik børn. Byrderne blev så trykkende, at Hans Jepsen gang på gang måtte sælge jord fra. Til sidst gav han op og slog sig ned som hus-

mand på Rugballegårds mark, og da var nr. 9 ikke gård mere.

Hans Jepsen holdt af at fortælle om sin farfader, som han bar navn efter. Denne farfader Hans Jepsen eller Hans Bjerg, som han blev kaldt, blev som dreng taget af polakkerne, der egentlig skulle hjælpe os i krigen mod svenskerne i 1658. Polakkerne bandt ham til halen af en hest og slæbte ham sådan med fra sted til sted. Kom de ind i en gård og krævede mad ind, fik Hans anvist plads under bordet, hvor han så sad og tiggede om brød. Det lykkedes ham til sidst at smutte fra dem og gemme sig i noget krat. Hunde var på sporet af ham, men så lød hornsignal til samling af soldaterne, og drengen var reddet.

Hans Jepsen endte sine dage i Nørregård i Jelling, hvor hans datter var gift med sognefoged Christen Sørensen. Han fortalte nu børnebørnene om deres tipoldefader Hans Bjerg, som polakkerne slæbte med rundt. I en beretning, skrevet ned efter hans fortælling, hedder det, at der dengang verserede en talemåde i egnen, der lød sådan: »Gi' browt«, sagde Hans Bjerg, »han sad under bordet«. Men da vidste ingen, hvad der havde givet anledning til denne talemåde.

Ved overgangen til selveje gik en stor del af ligheden i landsbysamfundet tabt, men det frie initiativ fik større råderum og bevirkede, at dygtige, men til tider også hensynsløse mennesker blev velstående, mens andre ikke havde let ved at klare sig.

Udskiftningen 1781–1783 var en besværlig proces at komme igennem, men dens følger var stort set positive. Landmanden fik nu overblik over sin jord, og hans muligheder for at udnytte den blev derfor bedre. I slutningen af 1700-årene steg foldudbyttet til cirka 8. Nu er man i Jelling ikke tilfreds med 20, og i særlig foldgivende egne opnår man cirka 40.

Engene blev udskiftet i 1798. Engskifternes navne var: Hommelgård, Jelling Møllested, Hæstomhoed, Trangkier, Slætteskifter og Fælleskierene. I 1822 blev skoven udskiftet. I omtrent 100 år var den blevet brugt til græsning for byens kvæg, men ved matrikuleringen i 1688 græssedes kvæget udelukkende på overdrevet og på dele af tægterne. I markbogen hedder det om skoven, at den var helt eftergroet, og at bymændene fortalte, at hverken »høfuder, bæster eller kræfter« i deres tid havde været på græs i den. Derimod fededes der svin i skoven, cirka 72 i »fulde oldenår«. Hvert fjerde år var oldenår, men det kunne slå fejl, og derfor regnede man gennemsnitligt hvert sjette år for »fulde oldenår«.

I begyndelsen af 1800-årene var der 16 tilbage af de 20 gårde i Jelling, som matrikuleredes i 1688. Nr. 5, 9, 13 og 19 var blevet til små brug. I midten af 1800-årene købtes jorderne til nr. 2 og nr. 3 ind til nr. 1, der blev en proprietærgård. Knud Pagh, født i Strib, havde haft Rugballegård. Hans hustru Ane døde i 1839, han selv året efter, men inden gav han gården navn

efter sin hustru, og den hedder endnu (1978) Anesminde. Præstegårdsjorden dels solgtes, dels bortforpagtedes, og på Fogedgårdens og Rosenvolds marker ligger nu parcelhuse i stort tal.

Tilbage af de 20 gårde er der 11, som endnu har gårdsnavn: Nørregård (7), Nørrelide (6), Højgård (10), Gran- gård (18), Mosevang (8), Landmåler- gården (4), Jellinggård (14), Anes- minde (1) samt Molsgården og Søn- dergård, bygget på hovedparceller af nr. 15 og nr. 17 (Møllegården).

I det foregående er der kun strejf af en righoldig personalhistorie, der knytter sig til gårdene, og der er intet medtaget om den rige kultur, som blev bevaret gennem bondesamfundet: ordsprog, viser og folkeeventyr. I begyndelsen af 1800-årene havde man i nr. 8 hos Søren Henriksen og Karen Jensdatter en art »bindstow«, hvor man lange vinteraftener lyttede til, hvad Peder Jensen fra Landmålergården kunne fortælle af gammelt fra kri- gene og af nyt fra avisen, som han havde læst hos præsten. Gamle Trine fortalte folkeeventyr. Imens spandt og bandt kvinderne, mændene kartede eller snittede, og børn sad på små skamler og lyttede. Blandt disse var Søren Henriksens søn Rasmus Søren- sen, der senere blev en førerskikkelse i arbejdet for oplysning og folkestyre.

#### RØVERFAMILIEN I FÅREHUSET.

Jelling hede omfattedes ikke af ud- skiftningen i Jelling 1781–1783. Flok-

ke af får græssede uden hensyn til grænserne mellem gårdenes lodder, dog under pasning af en hyrde, som bymændene gav gratis bolig i et hus ved Hærvejen. Oprindeligt hed dette hus Klintehuset, for det lå ved Skærm- klint i nærheden af det sted, hvor Frode Fredegod i de gode gamle dage kunne have en guldring liggende, uden at nogen tænkte sig at rane den. Men tiderne skifter. Senere kaldtes huset Fårehuset og beboedes af en fa- milie, som ernærede sig af plyndrin- ger på Hærvejen og indbrud i om- egnen.

I disse år søgte man at dyrke heden op. Overdrevet havde man fået under plov, og mange familier fik deres føde ved stræbsomt arbejde på Jelling mark. Derefter kom turen til heden. Foreløbig brugte man ikke plov, men gravede stykke efter stykke og dyr- kede kartofler. I Frederikshåb i Rand- bøl sogn boede »kartoffeltyskere«, og de havde fået noget ud af kartoffelavl i heden. Fåreflokke kunne man ikke mere have gående løse i flokke, og så havde man ikke mere brug for en få- rehyrde. I 1825 lejede man huset ud til en mand, som hed Peder Beenradt, og landmåler Søren Ravn skrev på by- mændenes vegne under på en leje- kontrakt. Ved et lille glas på Jelling kro bød man velkommen til den ny sognebeboer, som man syntes godt om.

Ikke længe efter skete der en række overfald på rejsende ad Hærvejen, blandt andet på bissekræmmere, som blev slået ned og frarøvet deres kram. Natlige indbrud med røveri af mel og

korn samt messing- og kobbirting tog til. Familien i Fårehuset omfattede foruden konen, der hed Anneke, to voksne sønner Christian og Jørgen samt datteren Ane Marie, der fik en lille med kludekrømmer Peder Steck, som nu sluttede sig til familien i Fårehuset. Ane Marie og Peder Steck blev viet i Jelling kirke den 25. september 1830, og samme dag blev deres lille pige døbt med navnet Ane Kirstine Steck. Tilsyneladende ernærede mandfolkene sig som bissekrømmere. De var billige med deres kram, men folk holdt ikke af at få dem inden døre, for de så sig altid så nøje om, næsten udspionerende. Folk var bange for dem og turde ikke anmelde dem. Deres røverier tog derfor til i omfang og frækhed. En nat brød de ind i et hus i Hørup og bandt beboerne, moder og datter, mens de ranede ting fra skabe og kister.

Nu kunne det være nok, mente sognefoged Christen Sørensen i Nørregård. Den 11. februar 1831 omringede han og en flok stærke karle pludselig Fårehuset, så ingen kunne undvige. De overmandede mændene og fik dem bastet og bundet, mens kvinderne græd og skreg. Anneke, der var syg og sengeliggende, Ane Marie og det lille barn blev på en vogn ført til Jelling fattighus, hvor de blev sat under arrest. Mændene, der var koblet sammen som en flok køer, blev under trusler drevet ad vejen mod Jelling. En del tyvekoster, som var gemt i en bageovn, havde man med; de skulle ved forhøret fremlægges som beviser.

Det rygtedes snart, at røverne var fanget, og optøget var langt, da man nåede Jelling, og meget længere, da man nåede ind på torvet i Vejle. Her blev røverne sat ind i små, fugtige rum i rådhuskælderen.

Forhøret blev afholdt den 7. marts under forsæde af herredsfoged Hersleb, der efter tidens retspleje sad inde både med politi- og domsmyndighed. Peder Beenradt nægtede at have deltaget i røverierne, men indrømmede, at han, hustru og datter var vidende om, at de fandt sted. Anneke blev båret ind i retssalen, men hun kunne ingen fornuftig forklaring give. Ane Marie indrømmede ligesom faderen, at hun vidste besked med tyverierne. Derefter blev kvinderne og det lille barn, som Ane Marie havde ved brystet, sendt tilbage til Jelling.

Retsprotokollen for Nørvang-Tørrild herreder 1828—1831 indeholder en beskrivelse af røverne:

*Peder Beenradt*, 57 år, født i Ekernfølge, hvor faderen var orgelbygger, middel af vækst, klejn af statur, sort krøllet hår, blå øjne, lige næse, bleg ansigtsfarve.

*Christian Beenradt*, 30 år, middel af vækst og statur, sort hår, brune øjne og skummel af udseende.

*Jørgen Beenradt*, 20 år, lignede broderen noget.

*Peder Steck* var 26 år, lille af vækst og statur, havde blå øjne og lyst hår, men i øvrigt ingen særkender. Han



undveg fra arresten i februar, men var en nat blevet pågrebet i Skovbølling af sognefoged Christen Sørensen, der var til stede ved retsmøderne.

Straffene blev hårde og skulle godkendes af overretten i Viborg. I domsprotokollen for den 2. januar 1832 findes deres udmåling indført: Peder Beenradt, som man ikke havde fået til at bekende, fik 40 dages »vand og brød« for hæleri, og datteren Ane Marie fik 20 dage. Peder Steck, Christian Beenradt og Jørgen Beenradt skulle først kagstryges og derefter hensættes i livsvarigt tugthus. De skulle ikke som adskillige andre røvere have det vanærende »tyvsmærke« indebrændt i panden, men kagstrygningen var også vanærende nok. De blev bundet til pælen på torvet og fik deres 27 slag af bøddelen. Folk var strømmet til og stod i kreds om dem, mens afstraffelsen fandt sted. Det var den 13. juni 1832, og dagen efter sejlede skipper Søren Lassen Vinding de tre røvere til København, hvor han afleverede dem i Stokhuset på Østerbro. Fangerne her måtte under deres arbejde sidde med benene i huller, som var boret i en lang bjælke (stok). På den måde havde man bedst styr på dem. De blev ofte lejet til arbejde uden for fængslet, f. eks. på fæstningsværker. Det lykkedes da til tider for en og anden af »slaverne« at undvige; de, som havde »tyvsmærke« i panden, var det da lettest at pågribe.

Peder Beenradt og Ane Marie Pedersdatter skulle til underretten ud-

rede ti, til overretten otte og til aktor ti rigsdaler. »Anneke Christensdatter bør for aktors tiltale i denne sag fri at være«.

Samme år i juni døde Anneke Christensdatter, almisselem Peder Beenradts hustru, i fattighuset i Rugballe. Peder døde samme sted i 1839.

C. A. Thyregod har i den lille historie »Røverpigene på Jellinghede« fortalt om røverfamilien i Klintehuset »efter samtidiges meddelelser«. Han var elev på seminariet i Jelling fra 1846 til 1849 og har da hørt »samtidiges meddelelser«. Forbløffende mange enkeltheder er korrekte, men her som i adskillige andre af sine historier bruger han dæknavnene til hovedpersonerne. Peder Stecks og Ane Maries datter er her 12–14 år og tvinges til at overvære kagstrygningen af sine morbrødre og sin fader. Historien skulle også ende godt og have en god moral. Karen Høegh, som datteren hedder i Thyregods fortælling, bliver gift med en dygtig tømrer, der er med til at bygge seminariet samt nogle gårde, som brændte i 1840. Hendes søn får eksamen fra Jelling seminarium.

I det foranstående er fra »Røverpigene på Jellinghede« medtaget en del træk fra arrestationen, men skildringerne er sammenholdt med akterne i retsprotokollen og navnene rettet i overensstemmelse med disse, så fremstillingen skulle være korrekt.

Den egentlige »røverpige« findes opført i folketællingslisten for Bred-

sten sogn 1834, hvori det oplyses, at Niels Nielsen, 54 år, og Ane Jensdatter, 53 år, foruden deres to børn Mette Catrine og Niels har en firårig pige *Ane Kirstine* i pleje. Hun betegnes som almisselem, hvilket vil sige, at sognet betaler for hendes pleje i hjemmet. Hendes moder blev skilt fra »tugthusfange Peder Steck« og fristede tilværelsen i skiftende pladser som tjenestekvinde.

Anneke Christensdatter var af god familie. Hendes fader havde først gård i Nørre Vilstrup, senere i Jelling. Hendes moder var datter af Hans Pedersen Buch, der først havde Hvejsel Lundgård, senere nr. 13 i Jelling og

sidst Rugstedgård. Hendes skæbne blev beseglet, da hun tjente i amtmandsgården i Vejle. I den tid stiftede hun bekendtskab med den 13 år yngre Peder Beenradt, men det var ikke sunget for hendes vugge, at hun skulle ende sine dage i et fattighus og have to sønner og en svigersøn som livsvarige tugthusfanger.

Historie fra Jelling under matriklerne 1688 til 1844 skal ikke udelukkende være om bønder, præster og degne, men også om folk, som måske havde taterblod i deres årer og derfor måtte føre et ustadigt og ikke dadel-frit levned.

## Kilder.

### *Matrikuleringen.*

#### *Litteratur.*

Håndbog for danske lokalhistorikere. Redigeret af Johan Hvidtfeldt. 1952—1956.

Henrik Pedersen: Det danske Landbrug, fremstillet paa Grundlag af Forarbejderne til Christian V's Matrikel 1688. 1928.

Dagligliv i Danmark i det syttende og attende århundrede 1620—1720. Redaktion: Axel Steensberg. København 1969. Heri Axel Steensberg: »Avl og besætning, natur og landskab«.

Poul Johs. Jørgensen: Dansk Retshistorie. Retskildernes og Forfatningsrettens Historie indtil sidste Halvdel af det 17. Aarhundrede. 1940.

N. F. S. Grundtvig: »Et Blad af Jyllands Rimkrønike«. — Trykt første gang i Heimdall, Dansk Nyaars-Gave for 1816. Genoptrykt i Georg Christensen og Hal Koch: N. F. S. Grundtvig Værker i Udvalg, bind 7. København 1941.

#### *Utrykt materiale.*

Markbogen 1688 for Jelling by. Rigsarkivet.

Matrikelbogen 1688 for Jelling sogn m. m. Rigsarkivet.

### *Matrikelnumrene.*

#### *Litteratur.*

Sven Aggesøns historiske Skrifter oversatte efter den paa Grundlag af Codex Arnæmagnæanus 33, 4<sup>to</sup> restituerede nye Text af M. Cl. Gertz. København 1916—1917.

Jens Heltoft: Jelling og et glemt stednavn. 1972.

#### *Utrykt materiale.*

Udskiftningskort over Jelling by 1781—1782. Matrikelarkivet.

Ovennævnte markbog 1688 for Jelling by indeholder en oversigt over tofternes beliggenhed i forhold til gårdene.

Skattelisten, der er afbildet side 74, findes i Rigsarkivets samling af regnskaber ældre end 1559. Den er registreret i reg. 108 A i pk. nr. 15 »1513—33 Forskellige stykker lensregnskaber eller jordebøger fra Kristian II's og Frederik I's tid« som nr. 19 »Jordebog over Koldinghus len 1517—20 (?)«.

Fæsternes navne kan følges fra ovennævnte matrikelbog 1688 og fra jordebøger 1718, 1733 og 1742. For tiden derefter kan ejernes navne følges i skøde- og panteprotokoller, som findes i Landsarkivet for Nørrejylland. Ejernes navne i året 1744 kan også findes trykt i værket Kronens Skøder paa afhændet og erhvervet Jordegods i Danmark.

### *Bondesamfundet.*

#### *Litteratur.*

Dagligliv i Danmark i det syttende og attende århundrede 1720—1790. Redaktion: Axel Steensberg. København 1971. Heri Knud Waaben: »Misgerning og straf« og Axel Steensberg: »Bondens dagværk«.

Det daglige brød. Redaktion: Henning Dehn-Nielsen. Udgivet af Nationalmuseet 1976. Heri Birte Friis: »Ofte kommer misvæxt paa...«.

Svend Aakjær: Bosættelse og Bebyggelsesformer i Danmark i ældre Tid. — Optrykt i Bidrag til bondesamfundets historie II. Instituttet for sammenlignende kulturforskning. Serie A, bind XV. Oslo 1933.

K. M. Hove: Hvejsel sogn. 1949.

Marius Sørensen og Frands Johan Ring: Jelling nyere historie. Ved Jens Ove Ring med oplysninger af Jens Heltoft. Vejle Amts Årbøgers monografier IX. 1974.

Jens Heltoft: Af Jelling Sogns Historie. Vejle Amts Aarbøger 1922.

#### *Utrykt materiale.*

Anst-Slaugs-Jerlev-Brusk herreders skifteprotokol 1782—1789,

Koldinghus skifteprotokol 1745—1760,

Nørvang-Tørrild herreders skøde- og panteprotokol 1767—1789,

Koldinghus amts skiftebreve 1742—1775,

Koldinghus amts udskiftningsvæsen 1773—1789,

folketællingslister 1787, 1801 og 1834,

kirkebøger for Jelling sogn 1800—1900,

alt i Landsarkivet for Nørrejylland.

### *Røverfamilien i Fårehuset.*

#### *Utrykt materiale.*

Nørvang-Tørrild herreders justitsprotokol 1827—1834. Landsarkivet for Nørrejylland.

Viborg landsoverrets domprotokol 1831 og 1832. Landsarkivet for Nørrejylland.

Jelling sogns kirkebog. Landsarkivet for Nørrejylland.

Dette materiale kan sammenholdes med C. A. Thyregods historie »Røverpigen paa Jellinghede«, optrykt i C. A. Thyregod: Fortællinger. 1948.

Lærer Fr. Viskum, Viborg, har ydet en stor hjælp ved at tilsende forfatteren oplysninger fra utrykte kilder, som findes i Landsarkivet for Nørrejylland.

# Industriarkæologi og industrimuseum.

*En orientering om det nyoprettede industrimuseum i Horsens.*

Af Otto Norn.

Et amts grænser er ikke, kulturhistorisk set, meget bevendt. Med mellemrum bliver de ændret, en skønne dag måske helt slettet. Mange lokalhistoriske årbøger er grundlagt inden for et amt, også denne, hvis redaktion har opfordret mig til at fremkomme med nogle oplysninger om industriarkæologi og industrimuseum, et nyt arkæologisk speciale og et museum for en »ny« historisk epoke, industrialismens.

Læseren vil næppe tage det ilde op, at disse kommentarer til fortidens og fremtidens perspektiver berører forhold, der her og der ligger uden for Vejle amts grænser fra 1970. Kulturhistorien kan ikke respektere administrative skel, navnlig ikke dem, der sættes og med mellemrum ændres af statsmagten. Var det ikke for de flotte skilte ved hovedvejene, ville vore dages ideligt omflakkende Ahasverus, turisten, sjældent være klar over, i hvilket amt eller hvilken kommune han i øjeblikket befinder sig.

Men kulturgeografisk eksisterer visse sammenhængende landskaber præ-

get af fælles naturbestemte forudsætninger, der, tit på tværs af nyere tiders administrative inddelinger, må være bestemmende for nutidens og fremtidens arkæologer og museumsfolk. Det østjyske morænelandskab udgør et sådant naturligt sammenhængende område, og for dette tegner sig i de senere år mere og mere klart linjerne i et fremtidigt mønster, hvis tråde rækker fra oldtid til nutid. Pilgrimmen vil få mulighed for at besøge en hel rad af »hellige steder«, kongen og alle stænder tager imod: kongen på Koldinghus, nu snart atter under tag, adelen på Gammel Estrup, Clausholm og Rosenholm, borgeren i Den gamle By og bonden på Landbrugsmuseet, under indretning i Gammel Estrups ladegård. Omsider er også ved oprettelsen af Arbejder-, Håndværker- og Industrimuseet i Horsens de kulturhistoriske forhold efter det gamle stænderssamfunds opløsning for omkring hundrede år siden kommet med. Industrialismens kulturepoke, hvorunder arbejderen vandt afgørende indflydelse på vort lands udvikling,

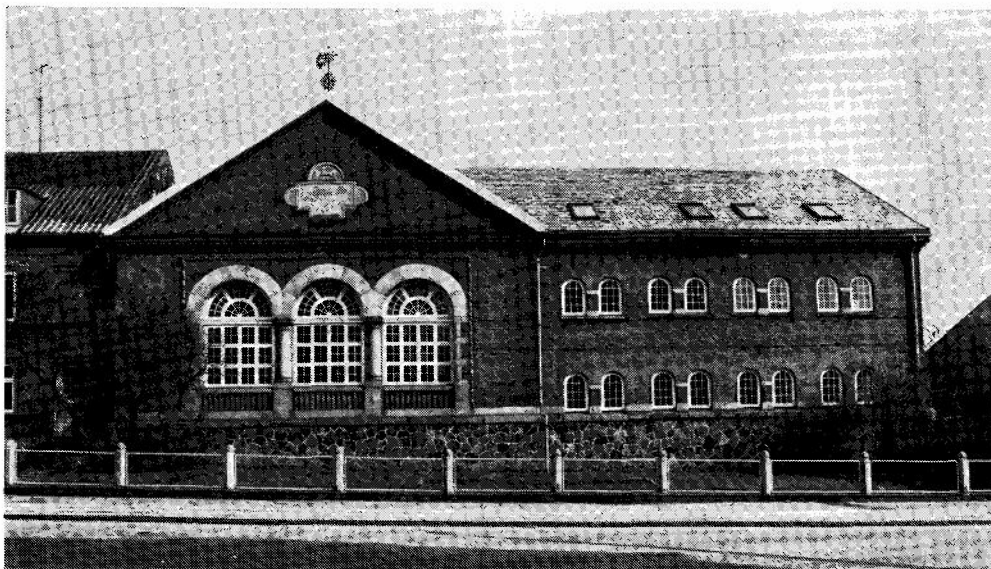

*Industrimuseets bygning, Horsens kommunes tidligere elværk, Gasvej nr. 19, set fra vest, fra Stjernholmegade. Bygningen er opført i 1906 og senere udvidet af arkitekt Viggo Norn. Maskinanlægget blev fjernet 1956–1958, hvorefter bygningen blev brugt til lager og øvelsesplads for C. F.-kolonnen, indtil kommunen skænkede den til museet tillige med det beløb på 300 000 kroner, som var afset til dens nedrivning, men i stedet blev brugt til dens restaurering. Genbrug! Bag de store rundbuede vinduer findes maskinhallen; i trekantgavlen sidder et sandstensrelief med Horsens byvåben modelleret af billedhuggeren Jens Lund. Sidefløjens stueetage rummer museets cafeteria, garderobe m. v. På første sal skal indrettes foredragssal og studielokaler. Kommunens gave til museet omfattede også nabohuset (nr. 17) mod nord (til venstre på billedet). Her findes museets kontorer. Med sin mønstermuring i røde sten, granitsøjler, gavldekoration og vindfløj er bygningen typisk for skønvirkestilen i begyndelsen af 1900erne.*

*Foto: Jacob B. Jensen. 1978.*

vil blive anskueliggjort på industrimuseet, som ganske vist allerede rummer mange fine gamle maskiner, pudse, smurte og køreklare, men hvis sigte rækker ud over det tekniske. Det nye museum skal vise mennesket ved maskinen eller maskinen i det menneskelige miljø, som den så grundigt har præget ind til denne dag, da vi står ved overgangen til automatikken.

Hvordan fremtidens museumsfolk skal anskueliggøre »maskinen uden mennesket« vil utvivlsomt blive et problem. Løsningen tør end ikke antydes.

Så længe mennesket alene var henvist til at udnytte naturkræfterne direkte, og således som de umiddelbart forekommer i form af vind og vand,

måtte industrien få en naturbestemt placering, vindmøllen på bakketoppen, vandmøllen i dalsænkningen, i det små — til formaling af korn — godt spredt i det østjyske bakkelandskab, i det lidt større — til udhamring af metal og fremstilling af papir — kun dér, hvor større terrænforskelle gav mulighed for at udnytte vandkraften bedre. I Vejle ådal ligger endnu i den herligste natur nogle præindustrielle anlæg og venter på industriarkæologens undersøgelser. Omkring 1920 fik vandkraften takket være turbinen endnu en chance i vort flade land. Christiansdal ved Haderslev var et gammelt papir- og glasværk, som endte sin tilværelse med at fremstille elektricitet. Højspændingsværket i Vestbirk viser et eksempel af så stor historisk interesse, at anlægget burde bevares som historisk mindesmærke, naturligt i forbindelse med det nye museum i Horsens.

Burde ikke vort industrimuseum have været anbragt i et af de gamle værker, f. eks. i Randbøldal eller i Haraldskær ved Vejle?

Utvivlsomt havde det været en idé at skabe et østjysk »Brede«; baggrunden i Vejle ådal er ikke ringere end ved Mølleåen i Lyngby, natur og gammel naturudnyttelse står ikke tilbage i det jyske, tværtom. At stedet for grundlæggelsen af landets industrimuseum blev Horsens skyldes imidlertid grunde, både historiske, økonomiske og praktiske, som alle gør placeringen velmotiveret, først og fremmest

den, at Horsens tidligt blev og stadig er en af landets stærkest industrialiserede byer med mange og forskelligartede virksomheder.

Vender vi os til de historiske grunde og ser tilbage til den præindustrielle epoke, tiden før dampmaskinen efter en kortvarig kamp med vind- og vandmøller omkring 1850 gjorde alle landets større købstæder til industribyer, findes der en nær tilknytning mellem Vejle ådals værker og købstaden Horsens.

Industri, dvs. maskinel massefremstilling af ensartede produkter, forudsætter ikke blot mekaniske kræfter langt ud over, hvad mennesket, dyret, vinden eller vandet kan præstere; den kræver, foruden opfindertalent, kapital til bygninger, maskiner, råvarer og arbejdskraft.

I merkantilismens epoke, omkring midten af 1700erne, da staten i høj grad opmuntrede til landets selvforsyning, var likvid kapital lettest at rejse blandt storkøbmændene, men af sådanne fandtes kun få uden for hovedstaden.

Dog sad der på Søndergade i Horsens en velstående købmand, ung og fremadstræbende, med en gammel, god forretning efter en fader og morbroder, der havde skabt forbindelser til Flensborg. Det var Gerhard Hansen Lichtenberg (1697—1764), som trods dårlige tider for landbruget i 1730erne begyndte at udfolde sig som jordbesidder, og det i den store stil. At han lagde ud som godsejer, har nok haft flere grunde; kapitalen anbragt i

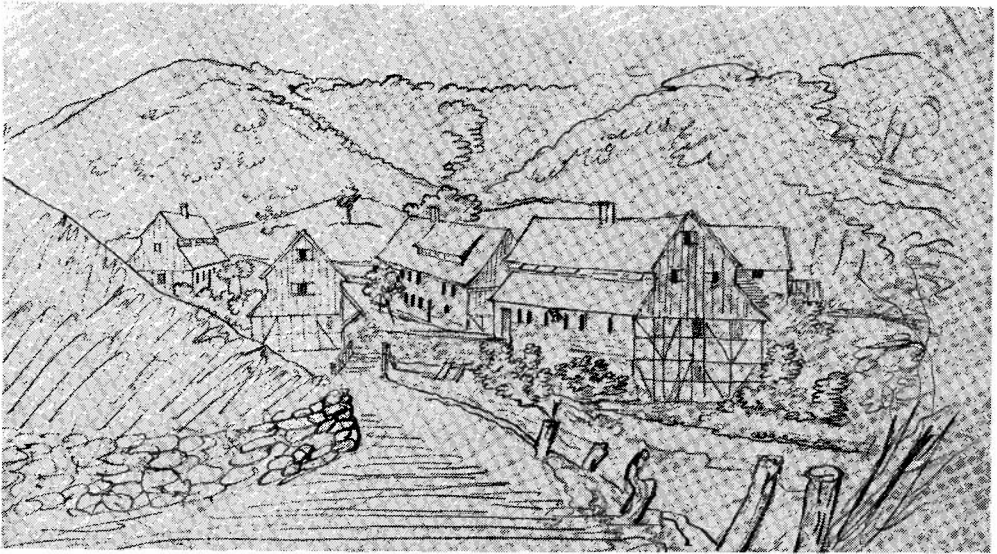

*Papirmøllen i Randbøldal, tegnet af Johan Hanck i 1811. De bindingsværksbygninger, som ses på tegningen, rummede den af Gerhard de Lichtenberg i 1733 indrettede Engelsholm Papirfabrik. Vandet drev stampemøllen og indgik direkte i fabriktionsprocessen. Husenes mærkelige »gebrokne« tagform røber, at lofterne var udnyttet til tørring af arkene fra bøtterne. Råstoffet var kasserede klude, som blev indsamlet rundt om i Jylland. Virksomheden var et smukt eksempel på genbrug. I 1845 og 1875 brændte bygningerne og blev afløst af den endnu eksisterende store, grundmurede fabriksbygning, hvor man fremstillede klæde. Også den statelige hovedbygning fra 1842 på bakketoppen syd for åen eksisterer endnu. Dette store, gamle anlæg er et oplagt emne for nutidens industriarkæologer.*

*Tegningen findes i Nationalmuseets anden afdeling.*

jord gav basis for mere end titlen kommerceråd; endnu finere titler, ja et adelsskjold fulgte da også på. At Gerhard de Lichtenberg, som han herefter kaldte sig efter moderen, valgte at samle sig jordegods netop på Vejleegnen, må have sin forklaring i, at her eksisterede en mulighed for også at udfolde sig som industriherre. Ved Engelsholm, erhvervet i 1732, oprettede Lichtenberg ikke blot et teglværk, men: »Jylland fattedes en Pa-

pirmølle. Vor Lichtenberg gav os den. Ved Engelsholm fandt han Naturen havde beredt Sted for denne konst-rigeste og nyttigste Maskine«. Således beretter rektor Peter Tetens i sin sørge-tale i Horsens skole, 1764. Da Lichtenberg i 1751 købte Haraldskær fulgte et betydeligt fabriksanlæg, blandt andet en kobbermølle, med, oprindelig anlagt som geværfabrik og krudtmølle af en officer fra Fredericia, Pierre d'Andischou. Dette værk

flyttede Lichtenberg og gav en sådan drift: »at hvor før det blotte Navn alene var, der er nu en anseelig Nytte: endog uden for Provinzen leveres en stor Deel forarbeidede Vahrer« (kobbærtøj, hølær og lignende). I længden svarede landbruget sig dog bedre end industrien. Lichtenberg flyttede til federe egne, og Bidstrup ved Randers, erhvervet i 1749, blev slægtens stamhus.

Det bør her indskydes, at Horsenskøbmanden Gerhard de Lichtenberg ikke blot var godsejer og fabrikør; han var også samler og museumsmand. Efter i 1749 totalt at have ombygget fædrengården, forsynet den med en grundmuret facade efter slesvigsk byggeskik og rigt udstyret sit palæs indre med stuk og malede dekorationer, indrettede han et af dets rum til kunstkabinet. Dette Jyllands ældste museum blev ved enken Bodil Hofgaards død i 1795 flyttet til Bidstrup, hvor en stor part af samlingen endnu er bevaret. Enkelte stykker er at se i Horsens Museum, som også er kommet i besiddelse af etatsrådets pragtfulde blå silkevest. Samlingen omfatter allehånde rare, dvs. sjældne ting: møbler, malerier, mange miniaturer, arbejder af porcelæn og i rav, alt tydeligvis samlet efter ejerens og tidens smag for det kuriøse. Hvad der gør Lichtenbergs kunstkabinet særlig interessant, kulturhistorisk set, er, at der stadig eksisterer et katalog over dets indhold forfattet i 1767 og med tegninger, der angiver de enkelte stykkers placering på eller langs væggene i rummet i Søn-

dergadepalæet. Dette er som bekendt også temmelig velbevaret under navnet Jørgensens Hotel. Den enestående mulighed findes med andre ord, at man kan rekonstruere et kunst- eller raritetskabinet fra rokokotiden og give nutiden en sand og levende forestilling om, hvorledes en samlers interesser og smag dengang gav sig udtryk. Nutiden ville jo nok finde Lichtenbergs museum mere kuriøst end folkeoplysende, men kunne måske samtidig falde på den tanke, at et museum ikke blot bør være oplysende, men også gerne kan appellere til fantasien.

Lichtenberg er ikke ene om at forbinde Horsens med den tidlige industri i Vejle ådal. Et af de mærkeligste træk i den gamle købstads historie er den mangeårige tilstedeværelse af de brabantiske kedelførere, omrejsende forhandlere af messing- og kobbertøj, som et broderskab af pebersvende, hollændere fra det katolske Brabant, havde privilegium på at sælge. I 1764, det år Lichtenberg døde og under så stor pomp blev bragt til hvile i sin marmorsarkofag i Klosterkirken, købte laugets ejendommen Nørregade 15 som lager og samlingssted. Varerne fik man dels fra Kobbermøllen ved Flensborg, dels fra Brede, men også fra værket ved Haraldskær, som laugets købte i 1839 og forsøgte at drive. Men da var dets tid ved at være omme; næringsfriheden vandt frem og fravristede også de brabantiske kedelførere deres gamle forrettigheder. At vandkraften i Vejle ådal tiltrak kapital og



initiativ fra Horsens, vidner om denne købstads forholdsvis fremskudte stilling blandt Østjyllands købstæder.

Går vi fra den præindustrielle periode i 1700-tallet frem til den egentlige industrialismes gennembrud efter 1870, fra vind- og vand- til dampkraft, bliver det ikke vanskeligere at begrunde industrimuseets placering i Horsens. Industrialismens problemer har i dag, hundrede år efter de for alvor trængte sig på i den vestlige verden, i høj grad vakt forskningens, også arkitekturhistoriens, interesse. Det humanistiske forskningsråd har på initiativ af professor Kristof Glamann iværksat en landsdækkende registrering af industrialismens mindesmærker i Danmark. Herom bliver offentligheden holdt underrettet gennem tidsskriftet *Industrialismens Bygninger og Boliger*. Sideløbende hermed arbejder en gruppe unge forskere, arkitekter og historikere udgået fra arkitektskolen og universitetet i Århus. »Horsens-gruppen« har, som navnet viser, fra grundlæggelsen i 1971 stærk tilknytning til denne by. Et af dens medlemmer fik sin afgang på et projekt til indretning af et industrimuseum i lensgreve C. E. Frijs' feudalt-fornemme og meget velbevarede trævarefabrik fra 1875 i Horsens, endnu et minde om en storgodsejers forsøg på også at blive industrifyrste. Et andet af gruppens medlemmer skrev sin specialafhandling til magisterkonferens i historie om arbejdernes boligforhold i Horsens. Magister Jacob B.

Jensen er nu daglig leder af industrimuseet, som ligger i et bevaringsværdigt socialt boligbyggeri fra 1890'erne mellem Caroline Amalielund og Horsens havn. Gruppen som helhed arrangerede museets åbningsudstilling, der giver et alsidigt billede af industrialismens kultur ved hjælp af fotografier, tekster, tal og maskiner, alt bygget op omkring en rekonstruktion af et arbejderhjem. Men Horsens-gruppen arbejder også flittigt i marken med opmåling og fotografering suppleret ved arkivstudier. Der foreligger allerede et værdifuldt stof klart til publicering: rapporter om undersøgelser af en yderst velbevaret maskinfabrik i Horsens fra 1892 og om klædefabrikken Bruunshaab ved Viborg. I sommeren 1977 arbejdede man i Nykøbing på Mors, i foråret 1978 i Svendborg. Også Randbøldal, Haraldskær, Grejs Mølle kunne som nævnt fortjene gruppens bevågenhed.

Men talentfuld ungdom er ikke tilstrækkelig til at oprette et museum; dette kræver ligesom fabriksvirksomhed initiativ og kapital. Heldigvis fandtes på stedet mænd, der både havde interesse for sagen og betydelig offervilje, direktør Werner Kjærsgaard og hans efterfølger som museumsbestyrelsens formand konsul Axel Schur. Også bestyrelsens menige medlemmer, der repræsenterer håndværk, industri og fagbevægelse, har udført et energisk arbejde. Den 30. april 1977 var man kommet så vidt, at museet turde åbne portene for publikum.

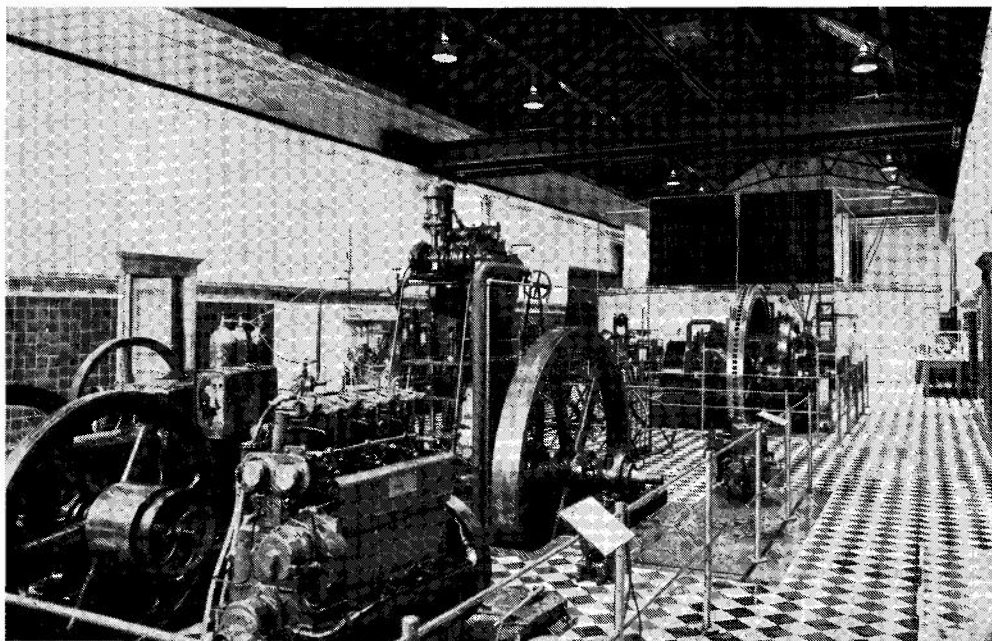

*Et blik gennem industrimuseets maskinhal fra dens sydvestre hjørne. Midt i billedet under løbekranen ses den høje encylinder dieselmotor, fremstillet i 1910 af Møller & Jochumsen, Horsens. Bag denne står museets store dampmaskine, bygget af Frichs i Århus i 1913 til Jydske Asyl, statshospitalet i Risskov. Begge maskiner har produceret elektricitet. I baggrunden ses den kulturhistoriske udstilling »Arbejderen og det industrielle miljø 1864–1914«, som blev indrettet til museets åbning den 30. april 1977. Hallen har ternet gulv af sorte og hvide klinker, den nederste del af væggene er beklædt med grønt glaserede fliser, dørindfatningerne er af granit og loftet rødmalet. Skønvirkestilen lagde vægt på farver og fest, derfor skulle maskinerne både skinne selv og spejle sig i de blanke vægge. Ved indretningen af museet har man lagt vægt på at genskabe farverne og bevægelserne i interiøret.*

*Foto: Jacob B. Jensen. 1978.*

Rammen omkring museets hastigt voksende samlinger blev ikke lensgreve Frijs' trævarefabrik Bastian, som forhåbentlig snarest kommer på listen over fredede bygninger, men Horsens kommunes gamle elværk, Gasvej nr. 19 i Horsens. Bygningen er i sig selv et industrielt mindesmærke og veleg-

net til formålet. Den blev opført i 1906 og udvidet i 1920 (arkitekt Viggo Norn) i skønvirkestilens periode, da man var af den opfattelse, at en maskine er en festlig og levende ting, der kræver festlige, farverige omgivelser. Noget for forstanden, ja nok, men også noget for øjet, øret og næsen!

Museet er vel indrettet til at modtage et publikum, der møder med alle sanser åbne.

De store maskiner, ikke mindst Frich-dampmaskinen fra statshospitalets elværk (1913) i Risskov må af indlysende grunde stå fast på deres solide fundamenter i maskinhallens vestre ende. De blanke hjul tager sig godt ud på det ternede gulv og mod de grønne flisevægge. Fast installeret og komplet udstyret er også et smedeværksted og en litografisk anstalt, hvortil håndværkere og kunstnere vil blive indbudt til at arbejde. Men resten af den store sal er reserveret for skiftende udstillinger, bl. a. til belysning af de forskellige industrigrenes historie. Det siger sig selv, at museet har et kontor og magasiner; indretningen af en foredragssal står øverst på ønskesedlen. I vore dage er også et cafeteria en nødvendig museumsindretning. Det findes, og her kunne bestyrelsen til jul 1977 udskænke øl fra museets bryggeri, hvis inventar i hovedsagen kommer fra Hornsyld Bryggeri, som har været drevet i samme familie i næsten 100 år. Bestyrelsens lidt ældre medlemmer har alle skønne barndomsminde om stemningen omkring de varme kar i et sådant lille bryggeri. De gik da også straks ind for at få karrene stillet op i museet, i håb om at stemningen her og overalt vil følge »genstandene«.

Meget er nået i de seks syv år, bestyrelsen har virket. Trods dårlige tider for industrien har der fra både offentlig og privat side været udvist

stor offervilje. Horsens kommune lagde for ved at skænke bygningen og de 300 000 kr., det ville have kostet at fjerne den til fordel for en parkeringsplads — et smukt eksempel på genbrug. Senere har både kommunen og Vejle amt hjulpet med et tilskud til driften. Bestyrelsen vil nu med god samvittighed gå til staten med ønske om anerkendelse som landsdækkende specialmuseum og om et årligt tilskud, således at man uden nærings-sorger kan røgte sit vigtige kald.

»Danmark i tusind år« oplevet på en tur fra Kolding til Randers er intet ringe perspektiv!

p.s.

Der sker stadig noget!

Bestyrelsen har erhvervet et af de huse, som hører til det af Emil Bojsen planlagte, mønstergyldige beboelseskvarter mellem Sundvejen og havnen, industrimuseets ydre ramme. Her Villavej 49 som genbo til museet vil i løbet af året 1978 blive indrettet to lejligheder, der skal vise, hvorledes en arbejderfamilie indrettede sig omkring 1880 og omkring 1914.

#### HENVISNINGER.

Tidsskriftet *Industrialismens bygninger og boliger*. Det industrielle miljø 1840—1940 udsendes (siden 1975) af Det humanistiske forskningsråds projekt over industrialismens bygninger og boliger. København.

Angående Vejle ådals præindustrielle værker henvises til A. Ravnholts afhandling i *Vejle Amts Aarbog 1931*, angående Horsens i almindelighed til O. Fabricius: *Horsens Kjøbstads Beskrivelse og Historie*, Odense 1878, samt til *Blade af Horsens Historie*, under redaktion af Carl Th. Jørgensen, Horsens 1942.

Talerne ved Gerhard de Lichtenbergs begravelse er udgivet af Mauritz Frydensberg under titlen *Dydens Udødelighed, Sorø 1765*. At oplysningerne om Lichtenberg og hans virke er særdeles fyldige både i *Den Danske Atlas* og i *Danske Magazin IV*, 1750, samt i *Hofmans Foundationer II*, 1756, skyldes den omstændighed, at Hans de Hofman stod Lichtenbergfamilien nær, og at han havde en lokalkyndig inberetter, kasserer i Brand-Cassen Niels Lihme, der var født nær Engelsholm.

Andreas Hanssen har i *Samlinger til Jydsk Historie og Topografi*, 3. række V, Århus 1906–1908, skrevet om *Hollandske Kedelførere*. Et gammelt *Lavs Historie* – jævnfør B. Husson: *Horsens katolske Menighed* i tidskriftet *Catholica*, 28. årgang, hæfte 3, 1971, side 119 ff.

Der er stadig kontakt mellem Horsens og den egn, hvorfra de hollandske kedelførere

kom. Den plejes af Horsens Blyvalseværks direktør Henning Boldsen, som på den gamle adresse Nørregade nr. 15 fortsætter kedelførernes virksomhed, dog med andre metalvarer end kedler. Og interessen er gensidig. Direktør Boldsen meddelte i marts 1978, at den lille by Luikgestel, hvorfra kedelførerne fortrinsvis udgik, har sikret det gravsted i Horsens, som rummer støvet af laugets sidste forstander Franciscus van de Rheydt, som døde i 1896.

Otto Norn har udgivet to små skrifter vedrørende den tidlige industri i Horsens: *En købstads industrialisering*, 1973, og *Consul Cromes erindringer*, 1974, begge trykt og udgivet af bogtrykker Axel Sørensen, Horsens Bogtrykkeri.

Industrimuseets adresse er Gasvej 17, 8700 Horsens, dets telefonnummer (05) 62 07 88.

# Lidt om ordet *amdam*, dets betydning og udbredelse.

Af *Henrik Nielung*.

For godt et par år siden blev denne artikels forfatter ringet op af en god ven og kammerat fra den fælles uddannelsestid for de mange år siden. Han havde længe kendt og været fortrolig med Anton Berntsens jyske digtning, som han satte stor pris på; men et enkelt ord i et af digtene var stadig forblevet ham fremmed. Det var ordet *amdam*. Og nu ville han høre, om jeg kunne hjælpe ham til forståelse, idet han vidste, at jeg stammede fra samme egn som digteren og derfor rimeligvis kendte ordet. Anton Berntsen var jo født og opvokset i Assendrup, Engum sogn, nord for Vejle Fjord — netop min nabokommune. Det vanskelige ord forekommer i digtet »Æ Husmandskuen« fra digtsamlingen »Gjemm-Ævvel« og er hovedordet, som bærer meningen i de to linier:

»Saa hwid hind Amdam skinnet  
som nylle wasket Linnet«.

Jeg var så heldig at kunne give venen den ønskede oplysning. Fra tiden for min barndom og tidlige ungdom

før og især under første verdenskrig havde jeg nemlig oplevet, at man — fortrinsvis i gamle hjem — lavede kartoffelmel til eget brug.\*) Det var dette produkt, man kaldte *amdam*, og det krævede stor omhu at få det skinnende hvidt. De to linier i Anton Berntsens digt udtrykker således en fin anerkendelse til »æ Husmandskuen«; der er jo tydeligt tale om noget, hun selv tilvirkede. Fabriksfremstillet kartoffelmel havde jeg derimod aldrig hørt nævne som *amdam*.

Men ordet kunne også bruges i overført betydning. Når således et menneske uden påviselig årsag blev åndsfraværende, »faldt i tanker« eller »i staver«, kunne man bemærke, at han vist stod og faldt i *amdam*.

Med disse oplysninger var vennen fuldt tilfreds. Men for mit vedkommende førte telefonsamtalen til, at jeg tog mig for at undersøge det halvt for-

\*) *Kartoffelmel* er egentlig en urigtig benævnelse. Det fagligt rette navn er *kartoffelstivelse*. Men da *kartoffelmel* er den almindeligt brugte betegnelse og ikke har mulighed for at blive misforstået, er den også blevet anvendt overalt i denne artikel.

glemte ords oprindelse, dets anvendelse og udbredelse op til i dag og med særligt henblik på egnen, hvorfra Anton Berntsen havde hentet det ind i sin digtning.

Undersøgelsen førte allerede på første stadium til klarhed over, at det i dag står småt til med kendskabet til ordet *amdam* — især på øerne, hvor det vel er usikkert, om man i hvert fald så sent som under første verdenskrig, da amdamsproduktionen rigtigt florerede, gav sig af dermed og derfor ikke havde anledning til at bruge den særlige benævnelse. Men også i Jylland nord for Kongeåen er ordet ukendt af mange — endog af den ældre generation. Der er vel nok de fleste steder dér blevet lavet kartoffelmel i hjemmene, men ikke alle vegne har man kaldt produktet *amdam*. Langt bedre står det til med kendskabet, hvor det gælder talemåden »at falde i *amdam*«.

I Sønderjylland — både nord og syd for den nuværende statsgrænse — har ordet haft en ganske særlig udbredelse, og det gælder for anvendelsen i begge betydninger. Her er det desuden blevet brugt om fabriksproducerede varer, som kunne fås i handelen — men vist kun om vasketøjsstivelse, der solgtes i form af stænger eller stumper. Formentlig er navnet dog nok blevet brugt i flæng med risstivelse eller helt andre slags stivelser.

I et flensborgsk ugeblad, »Flensburger Wochenblatt für Jedermann«, for 5. oktober 1791, reklamerer en for-

retningsmand med amdams og pudder fra sin nyligt anlagte amdamsfabrik (Ahmdams-Fabrike). Det er sikkert kartoffelmel, der her skjuler sig under betegnelsen *amdam*, og i det nævnte pudder har kartoffelmel vel også været hovedbestanddelen. Tidligere har det jo været almindeligt at pudre hudløse steder — især hos småbørn — med kartoffelmel. Men annoncørens pudder kan naturligvis godt have haft både andet indhold og andre anvendelsesmuligheder.

Hjemmeproduktionen af kartoffelmel i Sønderjylland blev især almindelig under første verdenskrig, da tilstanden medførte, at folk på så mange områder måtte indskrænke deres indkøb og klare sig med, hvad de selv kunne fremstille. Meget var vel også at betragte som erstatning for varer, der overhovedet ikke kunne købes i de år — surrogater.

Også nordligere i Jylland fik denne hjemmeproduktion et opsving i disse år.

Det kan for os i dag synes mærkeligt, at en sådan artikel, der jo ikke betyder stort i vor livsførelse i nutiden, kunne have den betydning, at den ligefrem kunne fremkalde en udbredt hjemmeindustri. Men vi må erindre, at de daglige spisevaner var langt enklere dengang. En ret som *amdamsgrød* huskes endnu af mange ældre — i forskellige egne dog under navnet *fløjlsgrød*. Også i andre madretter og ved bagning brugte man kartoffelmel. Stivelse betød også ved den tids storvask langt mere end tilfældet er i dag,

og hertil brugte man altså *amdam*. — Tænk blot på de stivede forklæder og de struttende skørter! — Alt i alt gik tendensen jo tilmed i retning af, at man selv skulle fremstille mest muligt til eget brug.

Talemåden »at falde i *amdam*« er som ovenfor antydet langt bedre kendt i vide kredse end stofnavnet. Stikprøver, foretaget blandt tidligere beboere i *Vejle Vestereg*n — især omkring Brande — viste, at man dér godt erindrede arbejdet med fremstilling af kartoffelmel i hjemmene for mange år siden, mens benævnelsen *amdam* var ukendt. Til gengæld vidste man udmærket, hvad det var »at falde i *amdam*«, brugt som udtryk for »at falde i tanker« eller »i staver«. Det er jo lige den udlægning, vi finder i de danske ordbøger, der omhandler ordet.<sup>1)</sup> Udtrykket kan dog variere lidt i form og betydning fra egn til egn. I *Oddum* på Tarmegnen kan det betyde »at falde i forundring«,<sup>2)</sup> og i *Ølgod* i samme område kan talemåden foruden at have ovennævnte almindelige betydning i visse situationer forstås som »at stivne af skræk«. <sup>3)</sup> Andre steder — bl. a. på *Samsø* — kunne man sige: »Det går i *amdam* for ham« som udtryk for, at det går helt i stå for ham, går forkert, bliver ødt el. lign.<sup>4)</sup>

St. St. Blicher skriver i sin novelle »Maskeraden« fra 1839: »I min Ungdom var det en gængs Talemaade om en, der uden synlig Aarsag viste sig tankefuld, forstummede, indsluttet i

sig selv: »Han falder i *Amdam*« (*Amdam* hed dengang, hvad nu hedder *Stivelse*). Siden siger man: »Han falder i *Staver*« og »Han falder hen i de grønne *Ærter*«. <sup>5)</sup>

I visse egne på *Fyn* træffes kun svage spor af talemåden,<sup>6)</sup> der ellers hovedsagelig høres i *Jylland*.

En lollandsk kilde husker fra *Mariibo* den kendte talemåde i formen »at falde i *badam*«. Der findes her åbenbart en forvanskning af *amdam*. Hele udtrykket opfattedes som en spøgfuld form for »at falde i afmagt, at besvime«. Ejendommeligt nok svarer dette ganske til den tydning, som almindeligt tillægges udtrykket i plattyske dialekter.<sup>7)</sup>

Umiddelbart kan det synes mærkeligt, at man sådan kan bruge ordet *amdam* rent abstrakt uden at kende eller blot ane forbindelsen til det oprindelige ord som en betegnelse for noget helt håndgribeligt. Men sikkert er det jo, at navnet på en hvilken som helst artikel vil gå i glemme, når produktionen af den ophører. Derimod vil det »at falde i *amdam*« fortsat være et forståeligt udtryk for en almindelig psykisk foreteelse. Blot underligt, at det skal være helheden i udtrykket, som giver det ukendte ord en mening og ikke omvendt. Det er dog et forhold, som slet ikke er så fremmed i dag, især i jargon, hvor mærkelige ord sættes ind i stående vendinger og får sit indhold af sammenhængen.

Hvorledes forskydningen fra stofnavn til begrebsbetegnelse er foregået,

er uvist. Måske har det noget at gøre med at falde til bunds som stivelsen fra de revne kartofler i slemmekarret.<sup>8)</sup>

Når ordet *amdam* står som opslagsord og med en efterfølgende artikel derom, såvel i Videnskabernes Selskabs store ordbog fra 1793 som i efterfølgeren, det andet store værk, der påbegyndtes 1918 af Det danske Sprog- og Litteraturselskab, så må det opfattes som andet og mere end et rent dialektord. Det kan i vort sprog følges tilbage til Holbergs tid (1684–1754), da den danske sprogforsker Jens Høysgaard og ordbogsforfatteren Matthias Moth nævner det. Endvidere træffes det i kgl. forordning af 12. juni 1663 om *amdamstold*.<sup>9)</sup> På så tidligt et tidspunkt har der ikke været produceret *amdam* i Danmark — i hvert fald ikke af kartofler, da denne kulturplante først kom til landet langt ind i 1700-årene, antagelig indført af de landflygtige franske huguenotter, som i årene 1719–1720 kom hertil fra deres midlertidige tilflugtssted i Brandenburg og fandt et fristed i Fredericia.<sup>10)</sup>

Som ovenfor nævnt er det dog usikkert, om *amdam* som stofnavn har været kendt i ømålsområdet i dette århundrede. Institut for dansk dialektforskning tier derom, men henviser til det jyske søsterinstitut.<sup>11)</sup> Også ordbøgerne i ødialekterne er tavse. Vi skal åbenbart til Jylland for at finde ordet udbredt. Feilbergs jyske ordbog (1886–1914) og nu Arne Espegaards vendsysselske (1972) bringer det som opslagsord. Dertil kommer bidrag i

forskellige andre bøger — især ældre. Produktionen af *amdam* fandt jo sted i hjemmene på landet — ikke i byerne. I byboernes ordforråd findes ordet derfor ikke — vistnok heller ikke i den ovenfor flere gange berørte talemåde, der så godt som er ukendt iblandt dem. Ordet må således nu nærmest opfattes som et jysk dialektord.

Men er det i det hele taget af dansk eller blot nordisk oprindelse? — Svaret må blive et afgjort nej! Det er kommet ind som låneord fra plattysk. Når det er blevet så almindelig udbredt i Sønderjylland, hænger det også sammen med, at landsdelen på det sproglige område har dannet bro for mange ords indvandring sydfra. Ordet træffes i alle ordbøger over plattyske (nederlandtyske) dialekter og hedder der *Amidam*, *Amidom* eller blot *Amdam*. Også udtrykket »at falde i *amdam*« (in *Amidam* fallen) finder man dér, blot med lidt varierende betydning, mest forstået som »at falde i afmagt« (*Ahnmacht* eller *Ohnmacht*).<sup>12)</sup>

Ordets forekomst i højtysk er derimod ret usikker. Det findes således ikke i »Das grosse Wörterbuch« fra 1967 og i forskellige ordbøger af nyere dato, men det er fundet i en fra 1860 og i Mohr og Nissen: »Tysk-dansk Ordbog« fra 1920. Ordet er da heller ikke kommet fra højtysk, men fra det franske *amidon*. Formentlig skyldes det indførselen af stivelse fra franske fabrikker, og navnet er i de plattyske landområder opstået ved en forvanskning.



Det er muligvis med adresse til den franske konkurrence, at den flensborgske amdamfabrikant i sin ovenfor nævnte annonce i 1791 meget beskedent anfører om sine produkter, at de »selv om de ikke overgår de udenlandske, dog ganske sikkert er lige så gode som disse og om muligt endnu billigere«.\*)

Helt overraskende er det, at ordets oprindelse må søges i det græske sprog, hvor ordet *amylon* står som benævnelse for *stivelse*. Fra græsk er det vandedret viden om og findes nu i let forklædning foruden i fransk også i italiensk (*amido*) og spansk (*almidon*). Den latiniserede form *amylum* anvendes i vore dage ligesom mange andre latinske ord i fagvidenskabelig terminologi — i dette tilfælde om stoffet *stivelse*.

Det har været hovedformålet her at bringe det næsten glemte ord *amdam* frem i lyset og appellere til folks erindring om et gammelt hjemligt virke, som ikke eksisterer mere. Nogen skilddring af arbejdets udførelse har det ikke været meningen at give.

En betydelig del af de foretagne undersøgelser er gået ud på i meget store træk at vinde klarhed over udbredelsen af ordet herhjemme i dag. Især har dele af det sydlige Jylland været inddraget i undersøgelserne, som er foregået gennem personlige samtaler og henvendelser til mange sider. Resultatet kan dog kun blive et skøn, der ikke må tages for håndfast på.

\*) Heri oversættelse af annoncens tyske tekst.

Mange steder — deriblandt i egnen omkring Fredericia — hersker der stor usikkerhed, hvad kendskab til benævnelsen *amdam* angår: nogle kender den — andre ikke. Dels har den på visse strøg slet ikke været brugt, dels har hjemmeproduktionen sandsynligvis ikke været så almindelig i denne fede jordbrugsegn, at den har givet anledning til brugen af det særlige navn.

Bemærkelsesværdigt for en længst svunden tids forhold i Fredericia, men uden at bringe egentlig klarhed, er det som J. N. Wilse i 1767 skriver i sin bog »Fuldstændig Beskrivelse af Stapel-Staden Fridericia« om anvendelsesmulighederne for de dér avlede kartofler. »De med hvide Blomster og hvidagtige runde Rødder ... ere de beste til at lave Stivelse af«, skriver han. Et par sider senere nævner han som avlernes anvendelse af kartoflerne: a) eget spisebrug, b) salg, c) svinefedning. Men straks derefter anføres visse indskrænkninger: »... til Brød, Stivelse eller anden Brug bruges endnu ingen af dem her«. <sup>18)</sup> Heri må underforstås, at en sådan brug kendes andre steder.

I de magre egne har produktionen af *amdam* vel været mere almindelig, men heller ikke dér har den særlige benævnelse været benyttet alle vegne, og de yngre slægtled står i hvert fald udenfor i dag; de kender intet til noget af alt dette.

Hvordan står det så til på den egn, som i snævrere forstand er den, hvorfra Anton Berntsen har draget det

ejendommelige ord frem af dvalen? og hvordan på en overkommelig måde skaffe sig et pålideligt indtryk af de stedlige beboeres forhold til det nu?

Jo, et besøg på et hjem for ældre dér i nabolaget ville nok være den nemmeste måde at opnå kontakt på med et udsnit af den ældre generation på stedet.

Det påtænkte besøg kom i stand på alderdomshjemmet »Bøgely« i Hedensted i september 1977. Det viste, at særdeles mange af beboerne kendte ordet — ganske specielt fra den tale-måde, som her flere gange er blevet omtalt. Den ligeledes nævnte grøddret *amdamsgrød* havde åbenbart også været populær. Adskillige mindedes den endnu — nogle dog under navnet *fløjlsgrød*.

Et ekstra udbytte af besøget — men uden forbindelse med det egentlige formål — var det klare indtryk af, at Anton Berntsen stadig var kendt og læst i de kredse.

Han får tak, at han ristede en minderune over så mange kærnefulde jyske ord, som efterhånden går deres glemsel i møde.

Dialekterne vil forsvinde. Men vi er mange, som synes, at vort sprog dermed bliver fattigere.

#### KILDEHENVISNINGER.

- 1) Ordbog over det danske Sprog, I. bd. 1918. Udgivet af Det danske Sprog- og Litteraturselskab. — H. F. Feilberg: Bidrag til en Ordbog over jydsk Folkemål, I. bd. 1886. — Arne Espegaard: Vendsysselordbog, I. bd. 1972.
- 2) Mundtlig oplysning. — Betegnes som sjælden i grundmanuskriptet til Jysk Ordbogs hæfte 4. Udgivet af Institut for jysk sprog- og kulturforskning.
- 3) Samme som sidstnævnte.
- 4) Samme og Feilberg: Bidrag til en Ordbog over jydsk Folkemål, I. bd.
- 5) St. St. Blicher: Samledé Noveller og Skizzer. Ved P. Hansen, 1862. III. bd. side 423.
- 6) Skriftlig oplysning af 5. april 1976 fra Institut for dansk dialektforskning.
- 7) Mensing: Sleswig-holsteinisches Wörterbuch, I. bd. spalte 111. — Kück: Lüneburger Wörterbuch. — Heinrich Teut: Haderer Wörterbuch. — Wodsiło-Teuchert: Mecklenburgisches Wörterbuch.
- 8) Artiklen »Amdam« i Ordbog over det danske Sprog, I. bd. 1918.
- 9) Otto Kalkar: Ordbog til det ældre danske Sprog, supplementsbindet, opslagsord: Amdamstold.
- 10) Hans Kyrre: Kartoffelens Krønike. 1913, side 20 ff.
- 11) Institut for jysk sprog- og kulturforskning.
- 12) Se 7).
- 13) J. N. Wilses bog, side 240 og 242 f.

# Livserindringer om begivenheder og mennesker, der prægede mig.

*Uddrag af memoirer nedskrevet af Magnus Helbæk Nielsen.*

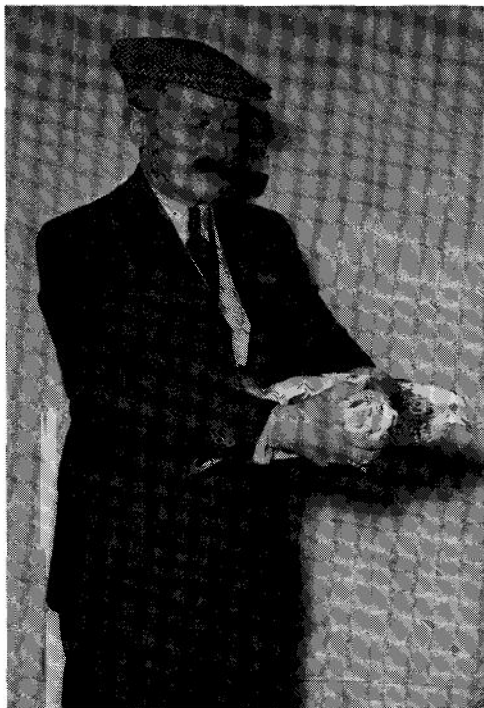

*Magnus Helbæk Nielsen som dommer ved en racedueudstilling i Göteborg i 1952. Duen er et eksemplar af racen Romeren, hvis vingefang måler cirka en meter.*

I nutiden er det ikke blot samfundets reformatorer, der udgiver memoirer, men også mange fra de almindelige befolkningslag. Man har hævdet, at det i hvert fald er af en vis historisk betydning for efterslægten, at den kan sætte sig ind i, hvad mennesker fra forskellige samfundslag til forskellige tider har beskæftiget sig med i sind og handling. Der er enormt mange, som producerer skrifter af den art under forskellig form og i forskellige hensigter — hvorfor skulle ikke også jeg?

Ved min mors død kom en dagbog mig i hænde. Den var ført af hendes afdøde søster, og det er vist egentlig den, der har inspireret mig til dette foretagende.

*Afstamning på sværdsiden.*

Min far, *Jens Carl Nielsen*, blev født 24. marts 1865 af ugift *Sofie Magdalene Madsen*. Om hendes forældre har jeg hørt enkelte beretninger. Hendes

far har antagelig båret navnet Mads, da det på den tid var almindeligt, at børnene fik faderens fornavn til efternavn. Sofies forældre boede i en periode i Torp fattighus, hvorfra børnene, når de søgte til skole, måtte trave helt til Nim. Degnen dér var et hidsigt gemyt, der delte tærsk ud, drak store kaffepunche og sagde fanden gale. For øvrigt var han i forhold til sin tid vist en ret kundskabsrig mand, efter hvad min far, der også blev undervist af ham, har bevidnet.

Mads, som også blev kaldt Mads Figgen — om det var hans rigtige navn eller et øgenavn skal være usagt — og hans hustru var altså mine oldeforældre. Mads var stenhugger. Hvad oldemor hed, ved jeg ikke. Hun hjalp sin mand med at slå skærver ved landevejen. Jeg var over fire år, inden hun døde. Hun gik i barndom og ville løbe væk, hvis der ikke blev passet på hende. Hun løb da til Bygholm; hun troede, hun stadig skulle møde til hoveriarbejde, som hun var vant til i sin ungdom.

Fars mor, Sofi, var en lille undersætsig kvinde med et herkulisk temperament. Hun førte en proper næve. En skrædermester, der mente, han kunne være nærgående, fordi hun havde et uægte barn, slog hun med et næveslag i gulvet. Den gang var det en alvorlig historie for en pige at få et uægte barn; hun skulle stå offentlig skrifte i kirkedøren. Dette forlangte sognepræsten ved Vor Frelsers kirke i Horsens, senere højvelærværdige biskop Johannes

Clausen, at også Sofi skulle, men her til var hun ingenlunde villig. Da præsten så bemærkede, at han ikke ville døbe hendes barn, dersom hun ikke ydmygede sig, svarede Sofi med de djærve ord: »Så kan jeg satan knus'me selv hr. pastor«, hvorefter pastor Clausen opgav sin nidkærhed, som han indså var forfejlet, og døbte Jens Carl.

Sofi blev senere gift med Jens Teilmann, der var enkemand og havde to sønner. Sofi fik ikke andre børn end Jens Carl. Hun blev en kendt spåkone i Horsens. Når hun passerede på gaden, hørte man drengene synge:

Hvem er det, der er derop,  
det er lille sukkertop.  
Hvem er det, der går forbi,  
det er lille Tyksofi.

Det var i det hele taget en rent ud fandenivoldsk livsindstilling, den Figgenfamilie, specielt Sofi, havde til alle problemer. Man vidste ikke, om hun var klog eller skrupskør — vel nok begge dele.

Som far til Jens Carl blev udlagt Niels Pallesen Klejts. Tager man noget efter følgende beretning, må man dog tage det med forbehold. Den virkelige far skulle have udsat 400 rigsdaler til barnet, 400 til Sofi og udbetalt 400 rigsdaler kontant til Niels Pallesen for at overtage faderskabet. Det var efter den tid en umådelig sum; intet under, at det blev sat i forbindelse med en stor mand. Der er nævnt en baron.

Det er ret ufuldstændige oplysninger, jeg har om denne sag. Min far

har omtalt den for mig, men vidste ikke noget med sikkerhed. Man kan synes, at det er underligt, han ikke søgte til bunds i sagen. Men hvordan skulle dette lade sig gøre? Sofi var den eneste, der vidste fuld besked, og på hende var munden lukket med de 400 daler, som hun personlig modtog, og hun har næppe været videre meddelssom af hensyn til de 400 daler, som var sat hen til Jens Carl, og som hun må have formøblet. De var i hvert fald borte, da drengen blev voksen. Dog er jeg overbevist om, at det er hende, der i en fortrolig stund har givet min far oplysningerne.

Niels Pallesen Klejts, der var sven-sker, stak omgående af til Sverige, da han havde fået udbetalt de 400 daler, og ingen har hørt til ham siden. Man skulle ellers mene, Sofi havde været et ret godt parti med de 800 daler for sin og barnets part, men Jens Pallesen har betakket sig. Sofi har muligvis heller ikke været videre imødekommende.

### *Jens Carls opvækst.*

At det ikke var med blide hænder, der blev taget på et uægte barn på de tider, måtte Jens Carl hurtigt sande, efter han i 1865 havde holdt sit indtog i verden. Straks fra fødslen kom han ud blandt fremmede, der kun tog ham for de usle skillinger, de fik for hans ophold. Indtil sit fjerde år måtte han skifte opholdssted flere gange. Et af de bedste hjem i den periode var vist et sted i Lundum skov, men hans op-

hold dér blev kun af kort varighed, for som konen sagde: når de nu fik »tablaseret«, så kunne de ikke længere have den lille dreng. Et andet sted var han under tilsyn af en stor knægt, der narrede ham til med en pind at pirre i hullet til en bikube. Resultatet kan man tænke sig til; det var kun ved et under, han slap fra den historie med livet. Ved hans fjerde år skete imidlertid en vending i hans tilværelse, idet han kom til et plejehjem, hvor han blev til sin konfirmation. Det var hos Anders og Stine. Disse to mennesker har spillet så stor en rolle i både min fars og mit liv, at der tilkommer dem en særlig omtale, hvad de da også skal få senere.

Hos Anders og Stine fik han et godt hjem, hvad han da også mange gange selv har erklæret. Anders var en reel mand helt igennem, men med streng retfærdighedssans og principper. Stine var en god kvinde med et varmt hjerte for dem, der led nød i samfundet. Alt var således i den bedste orden, indtil han begyndte sin skolegang i Nim.

Drengene i skolen var hurtigt på nakken af ham, fordi han var, hvad man den gang kaldte en horeunge, og degnen (gamle Nielsen) var næppe stort klogere end drengene. Men Jens Carl tog ikke mod noget overgreb uden at give råt for usødet, og da han var stærk, blev han snart en farlig modstander for drengene. Hos disse tiltvang han sig så nogenlunde den fornødne respekt, men med degnen var der stadig stridigheder.

En scene har Jens Carl selv gengivet således: En dreng sladrede til degnen, at Jens Carl havde bandet, hvorfor degnen straks greb fat i ham til tærsk. Jens Carl protesterede og sagde: »Jeg har sgu ikke bandet«. Degnen igen: »Da skal jeg fanden gale lære dig knægt«, og så vankede der. Det var daglige scener, og dog bibragte gamle Nielsen Jens Carl en endog særdeles god lærdom, hvad enten det skete ved hjælp af tærskene eller ved andre metoder, han har været i besiddelse af.

En stadig forseelse til afstrafning var at bande. Mærkeligt var det, at degnen ikke kunne se det ulogiske i, at han selv bandede som en tyrk. Måske mente han at have eneret derpå. I forbindelse hermed kan også nævnes en scene fra konfirmationsalderen. Jens gik til præst hos pastor Leth, en mand, som han senere i livet omtalte med stor ærbødighed. Pastor Leth var veteran fra 1864, da han var blevet såret i den ene hofte og som følge deraf var halt. En dag, pastor Leth tilfældig kom om i skolen, pegede degnen op på den sorte tavle og sagde: »Der kan De se hr. pastor, hvad det er for rare drenge, jeg har i skolen«. På tavlen stod: »Jens Carl bander«. Pastor Leth så lidt på tavlen og derefter på degnen, idet han sagde: »Det kan jeg ikke forstå; hos mig opfører Jens Carl sig altid meget ordentligt, når han er til konfirmationsforberedelse«. Dette glemte Jens Carl aldrig pastor Leth.

Efter konfirmationen tog Sofi ham bort fra Anders og Stine og satte ham

i smedelære hos Jean Petersen på Nørregade i Horsens. Jean Petersen var en hidsig mester, og der røg hurtigt gnister mellem de to. Det endte med, at Jens abdicerede og stak af over grænsen ned i det slesvigske. Da han var stor og stærk af sin alder, gik han for at være atten år og tog jordarbejde ved et baneanlæg i marsken. Den femtenårige dreng tog her sin tur til punkt og prikke sammen med de andre jordbørster — både ved arbejdet og brændevinsflasken. Da han regnede med, at historien med smedemesteren var bragt lidt på afstand, kom han dog tilbage igen og søgte ud til Anders og Stine. Han havde så forskellige pladser dér i nærheden, dels ved bønder og på herregårde, dels hos en stenhugger Peter Jakobsen i Nim, hvor han arbejdede ved det fag, der senere blev hans livserhverv.

Han har tjent hos Hans Vinter i Kodallund (der foruden at være gårdmand også var stenhugger), hos Jens Bjerre, Bjerregården i Aale (hvor der var et godt gammeldags kristeligt grundtvigsk præget hjem), hos sognefoged Søren Rosenmejer i Nim og på Bolund, en lille herregård i den sydvestlige del af Nim sogn.

Han var på session i attenårs alderen og blev indkaldt til 27. bataljon i Fredericia.

Efter soldatertiden, ved nittenårs alderen, kom så den tid, da han blev kendt med min mor, som han tjente sammen med hos Rosenmejer og på



*Stine Laursen i Træden.*

*Helbæk Nielsens mormor Stine Laursen foran huset på »den modsatte side af kirkegården«, hvortil hun flyttede efter indgåelsen af ægteskabet med Niels Laursen.*

Bolund. Jeg går da over til at omtale min afstamning på

#### *Spindesiden.*

Selv om jeg ikke kan spore min mors familie længere tilbage end min fars, er den langt talrigere på personer, men den er ikke nær så interessant. Dens medlemmer var folk, der gennemgående ikke er meget at sige om; de har hyldet princippet: »Skik dig vel; det spørges mindst«. På en enkelt undtagelse nær har det været ærlige slidere, der ikke er meget at sige om.

Min mor, *Kirstine*, blev født den 30. januar 1867 i Træden. Hendes far hed Christen Pedersen, men kaldtes *Kristen Boest*. Boest var et tilnavn, han fik, fordi han var fra dette sted. Han sled troligt, dels satte han børn i verden, dels gik han på dagleje hos bønderne for at få børnene forsørget. Han blev, som naturligt var, betegnet som en dygtig og reel mand. Han døde af lungebetændelse omkring den tid, da jeg blev født.

Bedstemor, min mors mor *Stine Laursen* (Maren Kirstine, født Knudsen), blev efter Kristen Boests død gift

anden gang med Niels Laursen. I første ægteskab boede hun i et lille hus øst for Træden kirke; ved indgåelsen af ægteskabet med Niels Laursen flyttede hun om til den modsatte side af kirkegården, hvor Niels Laursens bopæl var. Jeg skal forsøge at riste en minderune over, hvad jeg ved om hende.

Hendes far var *Knud Tømmermand* på Dauding mark ved Helbæk (navnet, som siden er fulgt med i adskillige af slægtens forgreningen). I sin ungdom blev bedstemor lokket. Niels Peter, det første barn, fødtes fire år, inden hun blev gift, og der var nok stær i kassen, da hun holdt bryllup med Kristen Boest. I ægteskabet med ham kom der otte børn.

Stine Laursens efterkommere er talrige som stjernerne på himlen og sandet ved Gudenåens bred. De stolte bondeslægter dør ud, men Stine Laursens æt opfylder det ganske Træden sogn med yngel. Mit personlige bekendtskab til bedstemor stammer kun fra hendes ældre dage, da hun var blevet enke efter Niels Laursen.

Bedstemor sled troligt for de Træden bønder og var dem svært til måde som medhjælp ved deres gilder i hjem og forsamlingshus samt ved alt muligt andet lige til sin død 87 år gammel. Hun blev begravet på Jens Carls 60-års fødselsdag den 24. marts 1925.

Min mor tilbragte sin barndomstid hos sine bedsteforældre på Dauding

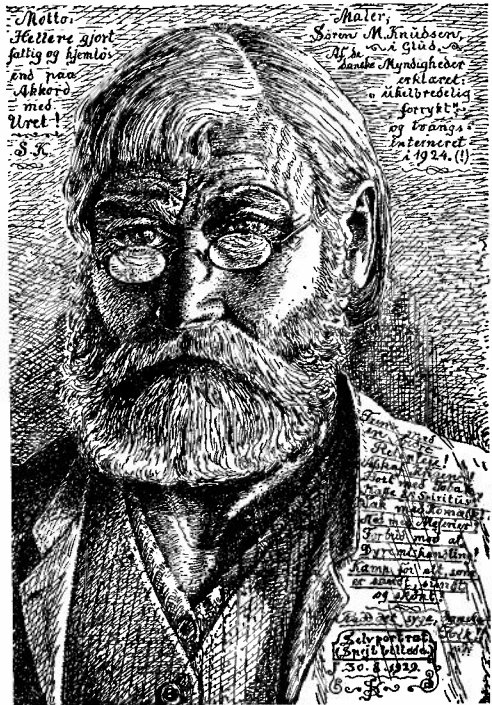

Søren Knudsen.

Billedet gengiver et selvportræt af Glud museums legendariske grundlægger, der var en fætter til Kirstine, Helbæk Nielsens mor.

mark, hvortil hun blev bragt for at formindske den store børneflok i Træden. Om min mors bedsteforældre og om mors barndomstid er der ikke stort at fortælle. Bedsteforældrene var grundhæderlige og pæne folk, der levede et agtværdigt og godt samliv, men den slags mennesker er i grunden kedelige — i hvert fald at skrive og tale om. Det er helt anderledes med de andre, der slår livets kolbøtter; de giver mere stof til underholdning.

Knud Tømmermand havde selv opfostret en stor børneflok, før mor kom



der, så hun havde en del onkler og tanter, som jeg aldrig har haft rede på — ud over Søren Knudsen, der var mors fætter, og Laust Hjuler, der var gift med mors moster og boede nabo til bedsteforældrene. Laust Hjuler døde i 1942 — 102 år gammel. Her var også mange børn, der opvoksede i samme generation som mor.

Mor gik i Dauding skole hos lærer Sørensen, hos hvem hun kom i huset en tid efter sin konfirmation. Hun må dog vist have været hjemme i Træden under konfirmationsforberedelsen, da hun er konfirmeret af en pastor Haugsted i Tønning.

Fra lærer Sørensens kom mor ud at tjene på en gård på Træden mark. Derefter kom hun, så vidt jeg ved, til Nim og Bolund, hvor hun mødte sin skæbne i Jens Carl. Hun har ligesom far ikke kendt noget virkeligt barndomshjem. Selv om hun ikke som far måtte ud til fremmede, men kom til sine bedsteforældre, måtte hun dog bort fra far og mor og søskende.

Nogen sorgløs ungdom har hun heller ikke kendt. Strenge pladser stillede krav fra sol stod op, til den gik ned, så hun træt og søvnig fik en smule ro. Efter en ungdom kort og fattig på glæder kom hun i nittenårs alderen ind i et ægteskab, der langt fra blev bestrøet med roser.

#### *Anders og Stine.*

Om jeg kunne, ville jeg binde jer en krans af blå kærminde I min fars gode plejeforældre og mine — om end

ikke efter kødet — rette bedsteforældre. Hos jer var det tryggeste sted for min barndoms fod.

*Anders Rasmussen Hvillum* var født helligtrekongersaften i 1837 som søn af Rasmus og Maren Hvillum på en gård i Hvirring. Han gjorde felttoget i 1864 med og var krigsfange i Magdeburg. Han var en høj, kraftig og smuk mand — som ældre med et stort, rødtligt fuldskæg.

*Kristine Jensen* var en stor, kraftig kvinde med et godt hjertelag. Hun tørstede efter kærlighed — en trang, hun vel aldrig fik tilfredsstillet, da hun ingen andre børn fik end min far og mig. Hun blev født den 27. november 1830 og var således syv år ældre end sin ægtefælle.

Hun var oprindelig ud af en stor proprietærgård på mødrene side, men den var sat over styr af hendes far ved drik og spil — så grundigt, at hendes mor måtte friste livet dels ved tiggeri, dels ved at gå omkring og handle med ænder, som hun selv fabrikerede. Stine måtte i syvårs alderen ud på heden at vogte får. En dag, hun gik og brølede af længsel efter sin mor, kom manden ud til hende med ridepiskan og gav hende en livfuld hug for, som han sagde, så havde hun da noget at brøle for. Skønt hendes mad kun var tørt brød med en humpel ost til, tænkte hun dog allerede den gang, som hendes vane stedse var det siden, kun på andre. Hun syntes, at hun skulle overlade sin mor lidt af sin mellemmad, og lagde lidt i en rævegrav. Så troede hun, at moderen ville finde det. Når

hun dagen efter så, det var forsvundet, blev hun glad, fordi hun troede, moderen havde fundet det.

Med kendskab til nutidsbørn lyder det utroligt, at et barn i syvårs alderen kunne gennemgå en sådan behandling og alligevel blive et rigtigt og godt menneske. Men det blev Stine; jeg har ingen bedre kendt. I mindet om sin egen barndom var hun altid rede til at yde beskyttelse og hjælp til samfundets stedbørn.

Anders og Stine havde i 40 år den ejendom på Nim mark, der ligger yderst ved Hvirring skel vest for vejen.

Stine døde ind mod jul 1900 og Anders vist i 1912.

#### *Min ankomst til verdensmarkedet.*

Kirstine havde været for nær ved Jens Carl, eller også var det omvendt, jeg ved det ikke så nøje, men det havde fået følger. De var kun et par store børn. Jens var tyve og Kirstine kun atten år.

Kirstine, som altså skulle være min mor, græd, som hun var pisket, i den periode, da det gik op for hende. Dette har hun dog først berettet til Inger (min hustru) et par år, før hun døde. Hun har åbenbart haft større fortrolighed til Inger end til nogen anden, da jeg aldrig har hørt, at hun har omtalt sligt før. Hun mente, at dette, at hun græd så meget i den periode, skulle have haft indflydelse på mit sind senere hen i livet. Måske, men andre årsager har været nok så vægtige.

Det hjælper som bekendt ikke at rive sig et vist sted, når barnet er gjort, og selv om lille Stine ikke havde et hjem, hun turde søge til i sin nød, var hun dog ikke værre stedt end så mange andre før og siden, for Jens — selv om han var ung og en vild knægt — lod hende ikke i stikken. Han gjorde straks anstalter til bryllup. Som umyndig skulle han have sin mor Sofis tilladelse, men her fik han et bestemt nej! Da han så måtte forklare, hvordan det var fat, gav Sofi efter og sagde: »Det forandrer sagen«.

Brylluppet fandt sted den 28. november 1885. Pastor Rømer forrettede vielsen. Til stede var Sofi og hendes mand Jens Teilmann samt Anders og Stine; jeg har aldrig hørt, at mors mor eller nogen af hendes slægt var til stede.

Jens og Stines første bopæl var Vestergade 46 i Horsens, en lejlighed i gården. Mit fødested!

Jens arbejdede som stenhugger, og det var antagelig i tiden umiddelbart efter brylluppet, han var beskæftiget med at tilhugge kopsten til brolægning af Smedegade, der da blev reguleret.

Jeg holdt så mit indtog i den syndige verden. Om det var storken, der kom med mig, eller om min mor fødte mig, var jeg næppe klar over på det tidspunkt, men der var St. Hansmarked i Horsens den nævnte dag. Det var, efter kirkebogen, den 11. juni 1886, og den 8. august blev jeg holdt over dåben i Vor Frelsers kirke af min mors

møster Sine, der var gift med klodsemager Sv. P. Christensen. Det var provst Schou, der døbte mig.

### *Opvækst.*

Efter at have boet i Horsens omtrent to år, først i Vestergade, derefter i Hulvejen eller rettere Amaliegade, flyttede Jens og Stine med den lille Magnus ud på landet, antagelig fordi det var for småt med arbejde i Horsens. Vi flyttede ud til Anders og Stine i Nim. Der var mange Stiner i det nabolag! Først Stine Anders' (store Stin kaldet), så Stine Jens Carls (lille Stin), en nabokone (Stumpstin), Stine bøsmager og flere mer eller mindre vigtige personer endnu med navnet Stine.

Hos Anders og Stine var lejligheden ikke stor, kun to stuer. I den ene, opholdsstuen, var en alkove, hvor Anders og Stine lå, i den anden fik min far og mor deres natkvarter. Der kunne selvsagt ikke leves på den måde uden at indstille sig på de mest primitive forhold. For min far kunne det nok gå, dels var han jo vant dertil fra barndomstiden, dels var han på arbejde om dagen, men for min mor har det været ret utåleligt, selv om hun på dette tidspunkt ikke var alt for godt vant.

Efter en tids forløb flyttede Jens og Stine derfor op i et hus på Nim mark, hvor de fik det for dem selv. Vi kaldte huset Jens Lausens hus; det var stort og forholdsvis nyt med grundmur. Atter efter et års forløb flyttede de til Nim by ind i et gammelt bin-

dingsværkshus kaldet æ hvol. Det havde oprindeligt været stuehus til en gård; nu var der to lejligheder; den ene beboede altså min far og mor, den anden en enke, der hed Kjesten.

Da Jens og Stine flyttede fra Anders', lod de dog mig tilbage – måske fordi Anders og Stine har henstillet det formålstjenlige i at lade mig blive, da mor gik meget ud på arbejde. Jeg ved desuden, at Anders og Stine havde kastet al deres kærlighed på mig og udset mig til deres universalarving, hvad min far jo egentlig burde have været, men dels af hensyn til alder, dels på grund af andre uoverensstemmelser stod deres håb nu til mig.

Selv havde Anders og Stine ingen børn. Desværre var min far vistnok en direkte årsag hertil, hvad også skal berettes her. En tid efter at min far som firårig dreng var kommet i pleje hos dem, blev Stine efter syv års barnløst ægteskab frugtsommelig, men aborterede efter i ophidselse at have løbet for stærkt efter Jens for at give ham en afstraffelse.

Jens var jo en vild knægt, der ofte havde skarnsstreger for, og han havde med et eller andet bragt den ellers ligevægtige Stine til det punkt, da tålmodigheden brister. Hun udbrød: »Da skal jeg lære dig, din satans hvalp«. Jens Carl løb gesvindt sin vej for at undgå Stines vrede, og hun efter ham. Denne løbetur fremkaldte Stines abort. I grunden er det vemodigt at tænke, at hendes egen livsfrugt blev dræbt, fordi hun tog sig af et fremmed barn – selv om det var for

at give dette barn en endefuld (som dog ganske afgjort var fortjent). At en afstraffelse havde været fortjent, er fars egen indrømmelse senere.

Når Anders ikke var hjemme, tog fruentimmerne sig friheder. Store Birthe (Stines mor), store Stin, lille Stin og Stumpstin fik sig da et slag kort og et glas mjød eller brændevin, og stemningen var undertiden lystelig. Var Anders så at se på vejen hjemad, blev gilderesterne hurtigt fjernet. Min mor har betegnet Anders som en meget hård mand, der var ond ved Stine. Det er ikke en helt retfærdig karakteristik af Anders. Bag en hård ydre skal var der foruden en streng retfærdighedssans gemt blidere følelser, som han dog vanskeligt kunne give udtryk for. Han vidste således meget vel, at kvinderne holdt slabberads, når han var ude; han vidste også, at Stine ved sin ofte ubetimelige godhed over for småt stillede i samfundet gav både flæsk, smør, æg og fløde væk i store måder; han vidste også, at når Stine fulgte en af sladresøstrene på vej, havde hun et eller andet, som skulle overrækkes ved afskeden, skjult under sit tøj. Skønt han vidste alt dette, bebrejdede han hende aldrig det mindste. Kun når hun selv omtalte det, gav han knubbede ord og sagde, at Stines godgørenhed var ilde anbragt.

Til koret hørte også pot Kristin, Stine smedekone, Ka se fi mi Båen, dallerupkonen, kikkonen, Gusta svensker og Lise Fischer. Sidstnævnte hørte til honoratiorene; hun stod lidt

højere i samfundet. Hun syede ligtøj, og manden var landpost. Hun satte stor pris på Stines mælk og fløde, og Stine ville til gengæld gerne ind til Lise og nyde en kop kaffe, når hun var i Nim hos købmanden Peder Jerrik. Der var en temmelig lang vej og meget at slæbe på — ud æg og smør, hjemad rugbrød og andre varer.

Der er endnu et bevis på, at Anders ikke var den tyran, han blev beskyldt for. Han vidste meget vel, at Stine skaffede sig de penge, hun ville have, ved at levere et større parti smør og æg, end der blev noteret på regningen. Han ville se regningen og studerede den indgående og var straks parat, om noget ikke var i orden, men nævnte aldrig et ord om Stines private transaktioner, skønt han kendte dem. Nå, Stine overtrådte næppe heller rimelighedens grænser. De skillinger, hun på den måde tilegnede sig, var aldrig til hendes egen person, men udelukkende til gaver.

Noget af det første, jeg husker fra min barndom, var en omgang lungebetændelse, som både Anders Hvillum og jeg fik på én gang. Anders lå i alkoven og jeg i slagbænken og svedte. En svedkur var — foruden regelmæssig åreladning — Anders' universalmiddel.

Anders var vist langt ude — så langt, at der var stærk udsigt til, at Stine ville blive enke. Da han var dårligst, var han from som et lam, men en dag, min mor var på besøg, begyndte han at give ondt af sig over et eller andet. Det gav mor anledning til

at sige: »Så, nu er Anders ved at komme sig igen«.

Medens vi lå til sengs, fik vi en ny sortbroget ko. Den skulle Anders se, hvorfor den blev trukket ind i stuen til ham. På stuegulvet løftede den naturligtvis halen og plaskede en ordentlig »hvadbehag« ned på gulvet, men det vidste man jo, hvad var.

Min lungebetændelse havde vist også været ret alvorlig; i hvert fald var jeg ikke mange sure sild værd, da jeg kom ud af svedebadet. Da jeg skrubbete mig på en for min mor såre mistænkelig måde, tog hun på trods af Anders og Stines protest den beslutning at tage mig med sig hjem til Nim. Der var sikkert nogen mening i protesten mod, at jeg skulle fra sengen og svedebadet ud i vinterkulden, men mor ville se, hvad jeg skrubbete mig for. Jeg husker turen hjem. Mor kørte mig i slæde en kold februardag, men forår var der i luften.

Vel ankommen hjem måtte jeg af tøjlet til undersøgelse. Der var lus. Et bad og en større renselsesproces fulgte, og kløen forsvandt. Stine var meget vred, da min mor foreholdt hende sagen; hun sagde, det var usandt. Stine var nu renlig nok; det er forståeligt, at de mange døgnsvædder havde fremkaldt lusene, men mærkeligt, at Stine ikke havde observeret dem.

Jeg har ellers aldrig i min barn-dom mærket det mindste til gråben, men derimod nok til lopper, som dengang ikke kunne undgås om sommeren, når man boede i et gammelt bindingsværkshus med sand på gulvet.

Blev det for slemt, foranstaltedes en klapjagt, og fangsten blev druknet i et fad mælk, hvor man kunne tælle dyrene og overse resultatet. Undertiden anvendte man en omgang gult persisk insektpulver; det samme fik fluerne, som holdt til i store sværme på loft og i vinduer.

Mælken med de druknede lopper blev kun anvendt til kalven og svinebassen.

Gennem nogle år tilbragte jeg min tilværelse skiftevis hos min far og mor og hos Anders og Stine. Hos Anders og Stine fik jeg lagt mine første grundsætninger for livet. De har holdt sig siden. Hvordan kan det nu være, at min egen kødelige far og mor ikke kunne måle sig med Anders og Stine i at præge mit barnesind med deres personlighed og indflydelse, skønt deres forældrekærlighed sikkert var så god, som de bedste forældres er det? Ja, det er et spørgsmål, jeg ikke kan besvare. Far og mor var unge, vel for børn at regne, og jeg var allerede præget af de gamles tankegang. Hos far og mor var der uro, en kæfert en gang imellem, dog ikke daglig; der var kysseri og elskov, som det hører unge ægtefolk til. Alt dette var mig inderligt imod. Hos Anders og Stine var der tryghed for en lille dreng. Ingen kæfarter, bare et par snapse og punche i mådehold, ingen elskov ud over et ærbart godnatkys. Ingen til at drille. Dagen tilbragt uden større svingninger og sindsbevægelser, til Stine om aftenen klappede dynen sammen med

et: »I Jesu navn«, og derefter mellem de to gamle en hyggelig mumlen, der som en tryk vuggesang dyssede en lille dreng i søvn.

Der var originaler den gang, både mænd og kvinder. Nogle af dem var menneskevrag, men de var personligheder; de var ikke præget af ensretning, som vi er blevet det siden i en forbandet tid af organisation, politik og dagspresse og med æteren opfyldt af radio. De var originaler alle, nogle til et godt eksempel, andre afskrækkende.

Der var Anker stenkløver, en stads gammel mand, der svarede Gud og enhver sit.

Oldingen Søren Bründ, der var næsten 100 år, sad i sin halmstol, læste huspostiler og delte ud med godt hjertelag af sin visdom.

Der var Søren stenpikker, et gammelt vrag, der i delirium kravlede på alle fire på den islagte vej til sit hjem og undertiden ikke nåede så langt, men tilbragte vinternatten under åben himmel med armen frosset fast i vejen om morgenen — uden at tage mindste skade deraf. Han hylede undertiden, så det var en gru, når de onde deliriumssyner var over ham.

Den tykke Tago, der levede på polsk med Hanna Egebjerg, var graver ved kirkegården, hvor han bogstavelig blev en illustration til talemåden om, at den, som graver grav til andre, falder selv deri, idet han faldt i en grav, han lige havde kastet, og brækkede sit ene lår.

Anders Kristian Højtop var en olding, der gik og græssede sin ko i vejgrøften. Han holdt meget af pibeudkrasning, og de skarns knægte bød ham en æske udrydning, de havde ladt deres vand i. Nå, hvad man ikke ved, har man ikke ondt af.

Jeg kunne berette om endnu en lang række mer eller mindre bemærkelsesværdige originaler, men det ville føre alt for vidt. Beboerne i Nim fattighus må dog med. I fattighuset var fire små stuer med indgang imellem, to for og to bag i huset. I forsiden boede Maren Skive, en tækkelig og prober gammel kvinde, der egentlig ikke udmærkede sig ved andet end sin gennemførte properhed og så en efter den tid særdeles dristig demokratisk indstilling. I den anden stue boede hendes diamentrale modsætning lille Mine. Hun var et subjekt, en so, aldrig påklædt og gik med et sjal over den pjaltede særk, drak brændevin, dundrede på døren og skreg. Hende var jeg som barn meget bange for. Hun var et stakkels ulykkeligt menneske, ud af god familie, men gået til bunds, vistnok på grund af kærestesorg. I de bageste stuer boede Munketrine og Metterstine; de holdt altid et farligt hus, brugte mund og sloges med kosteskaffer — om det var for alvor eller sjov, ved jeg dog ikke.

Lise Fischer var gift med landpost Niels Fischer, kaldet æ egentlig post. De boede i et pynteligt lille hus med vedbend og en smedet stork, der stod

på ét ben på taget. Han hed egentlig Christensen, men havde fået tilnavnet Fischer, da han havde været kusk hos fabrikant Fischer, Vestbirk fabrik. Betegnelsen »egentlig« fik han, fordi han anvendte dette ord til alt. Til at begynde med gik han post i seks sogne og havde en dagsmarch af omtrent lige så mange mil. Efterhånden som postvæsenet tog opsving, reduceredes hans tur til kun det halve af Nim sogn.

Han kunne hverken læse eller skrive, men havde en styrkende hukkommelse, og når Lise om morgenen lagde brevene til rette, vidste han på en prik, hvor de skulle afleveres og for det meste endog, hvor de kom fra. Hændte det, at han en enkelt gang ikke vidste, hvorfra et brev kom, gik han nødig uden at få såvel dette som brevets indhold at vide. Når han kom med et sådant anonymt brev, skete det på følgende måde: »Der er et brev te dæ i dau Ames. A hår egentlig fannen pin'me spekeluret møj o, hvor de ku væ fræ«. Nå, egentlig post blev så budt til sæde og fik en kaffepunch, mens brevets indhold blev klareret, så Lise kunne få besked om aftenen. — Han fik en punch omtrent hvert sted, men han kunne klare begreberne, når de ikke kom uden for det sædvanlige.

I høsten 1892 flyttede jeg med mine forældre over i Balleskovhuset ved Ring skov uden for Brædstrup. Far havde købt Balleskovhuset af en enke Kirstine Lindhardt på den betingelse, at hun skulle bo gratis i huset, til hendes børn — en dreng på min alder

og en pige på tretten år — var konfirmeret.

Flytningen besørgede Anders Hvillum med de to gule og Jens Laursen, en gårdmand, med en spatlam krikke. Da vi kom forbi fattighuset, kom Marren Skive ud for at sige farvel og gav mig en sukkerkringle.

Kirstine Lindhardt var en meget net enke i trediveerne. Hendes datter Karoline var født uden for ægteskab. Sønnen Kristian, der var på min alder, blev nu min bedste legekammerat i en del år. Han var en god dreng med forbavsende evner til atletik og gymnastik; alt i retning af kraft- og luftspring kunne han udføre, når han havde set det én gang. Han blev siden bagermester i Hammel.

Karoline var en smuk pige, vel endda en skønhed. Hun kom ud at tjene straks efter konfirmationen, kom senere til Amerika og blev efter sigende gift med en pengematador.

I foråret 1893 blev min broder Christian født, og jeg var nu færdig med at være eneste barn. Det var en begivenhed, der for mig var af samfundsomvæltende karakter. Den 31. marts, natten mellem skærtorsdag og langfredag, blev jeg purret ud af slagbænken og ført ind i Kirstine Lindhardts seng, som hun forlod for at være hos min mor, medens Jens Carl hentede jordemoder. Jeg skulle tilbringe resten af natten i seng sammen med Karoline og Kristian, og det var første gang, jeg var i seng hos en pige. Jeg

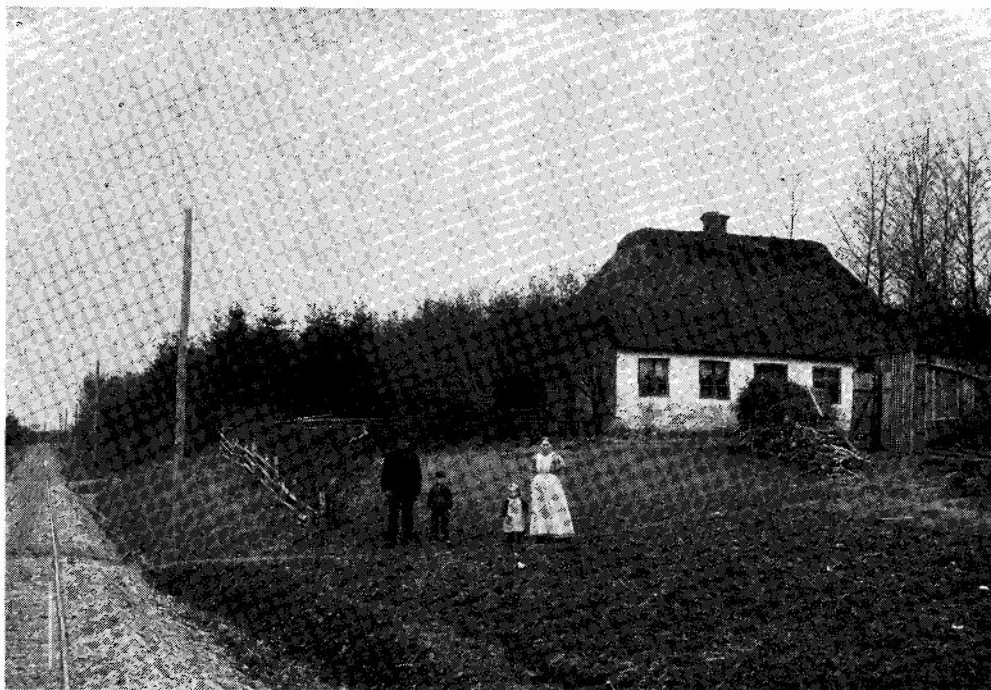

*Balleškovhuset.*

*Personerne foran huset, der ses fra øst, er Jens Carl og Kirstine med børnene Anders Christian og Sofie. Jernbaneskinneerne til venstre er en del af Bryrupbanen, der tog det meste af jorden fra Balleškovhuset.*

*Efter fotografi fra cirka 1900.*

havde ikke på nogen måde erkendt forskellen på kvinde og mand den gang, men Kristian var åbenbart videre bevandret eller i hvert fald i besiddelse af større frækhed over for kvinder, end jeg var. Han forlangte bestemt, at Karoline skulle ligge i midten med en af os på hver sin side. Efter at vi var faldet til ro, rakte Kristian over og tog fat i min hånd, som han så trak over og lagde på Karolines noksagt. Jeg var vel noget beklemt ved situationen, som jeg aldeles ikke var voksen, var vel også forbavset over be-

voksningen, så jeg ikke turde reagere, og Karoline lod, som om hun sov.

Dagen derpå var der strålende solskin og varmt næsten som om sommeren. Da der ingen var, som tænkte på at holde opsyn med os knægte, tog vi bare ben og gik og soppede i tørvegravene og agerede den stork, som vi havde hørt skulle komme den dag. Vi så ingen, skønt vi hele tiden holdt øje med skorstenspiiben, som vi troede, at den ville smide barnet, der skulle komme, ned igennem. Karoline derimod ville jævnlig have os med om at



lure under sovekammervinduet for at høre, om mor skreg, hvilket vi ikke kunne forstå, der var nogen grund til, fordi storken smed et barn ned gennem skorstenen. Det dæmrede imidlertid i vor bevidsthed, at vi blev holdt for trekant, og at Karoline vidste besked om noget, der ikke kunne siges, men kun klargøres gennem iagttagelser.

Det var mine første timer i seksualundervisning, og de var aldeles ikke dårlige, afstemte som de var efter det udviklingstrin, hvorpå jeg dengang stod. En moderne pædagog kan næppe gøre det bedre.

Fuld kundskab såvel om barnefødsel, og hvad der forårsager en sådan, som om andre gådefulde spørgsmål fik jeg straks efter, at jeg begyndte min skolegang. Vi boede ved Tønning sogns yderste grænse, hvorfor Christian Lindhardt og jeg egentlig skulle gå til Tønning skole. Da det var meget langt for sådan et par småfyre, gav lærer Sørensen i det nærmere liggende Brædstrup tilladelse til, at vi måtte søge dertil. Den første dag fulgte Karoline os til skole, men da vi hurtigt blev klar over, at dette i høj grad var nedbrydende for vor anseelse blandt de viderekomne knægte, besluttede vi for fremtiden at sky dameledsagelse.

Lærer J. K. Sørensen var en både afholdt og meget dygtig lærer, dengang i sin bedste alder. Han var den første lærer ved Brædstrup skole. Den var lige bygget. Før den tid måtte bør-

nene fra Brædstrup søge den gamle skole ved Ring kirke.

Hos lærer Sørensen var der lejlighed til — for de børn, der viste anlæg — at nyde en undervisning, som ganske bestemt lå over det normale i en landsbyskole. Selv om jeg ikke var et unikum (som mine forældre ligesom mange andre forældre ville gøre deres poter til), kom jeg dog hurtigt på forreste bæk og hævdede min ret dertil i hele min skoletid. Af fag, som jeg stod særlig stærkt i, var mærkelig nok stil og retskrivning, skønt jeg aldeles ikke kunne tilegne mig grammatik. Regning havde jeg også ord for at være mester i, men rosen var vist noget overdreven. Jeg kunne klare opgaver, som kunne løses på tavle eller papir, men i hovedregning arbejdede min hjerne alt for langsomt.

Religionsundervisningen spillede en stor rolle. Lykkelige var de børn, der dengang havde en sådan lærer, der som lærer Sørensen uden ensidigt præg af hverken Grundtvig eller Vilh. Beck tog denne sag alvorligt og underviste dem på evangelisk-luthersk grundlag: den klare udlægning af bibelhistorie og katekismus, udenadsterperi af skriftsteder og salmer, som der senere er talt så foragteligt om. Naturligvis var og er der mange skriftsteder og salmevers, man har lært uden at forstå og tænke særligt over. Men senere hen i livet er det lærte et skatkammer, hvorfra det ene efter det andet fra skriften og salmebogen væl- der frem i livets trange stunder, og når døden banker på døren. Man for-

stod senere dét, man lærte udenad som en remse, men hvad om man aldrig havde fået det lært?

Fattige er de, der i en moderne tid aldrig kom i besiddelse af et sådant fond, fattige i livet, endnu fattigere i døden.

Barndomsårene i hjemmet ved Ring skov står ikke for min fantasi som særlig indholdsrige. Når jeg fortæller nogle træk fra den periode, bliver det i flæng, som de fremkommer i mine tanker.

Hver gang der var ferie eller fridag i skolen, tog jeg over til Anders og Stine i Nim; det var godt en mil, som jeg spadserede frem og tilbage. Jeg skulle gennem Ring skov; der var mange veje, som alle førte til målet, og jeg valgte som oftest en ny rute hver gang.

Undertiden kom jeg med min mor ud til oldemor i Dauding, men det havde ikke min interesse. Oldemor døde, 84 år gammel, da jeg var cirka 10 år. I de sidste år lå hun til sengs, vist uden at fejle noget andet end almindelig alderdomsforkalkning og deraf følgende hukommelsestab. Mors kusine Mine (senere Stensen) plejede hende. Når vi kom på besøg var det med følgende hilsen: »Go'dau bedste, ka I kind mæ«. Dengang sagde man endnu »I« til gamle folk. Den gamle gjorde sig nu store anstrengelser for at klare hukommelsen; hun trykkede sig voldsomt og hev i sengebåndet, så det for mig så ud, som om hun havde træg afføring, og når hukommelsen

endelig virkede, kom det: »Ja, de æ jo Kistine«.

Det første lig, jeg så, gjorde et mægtigt indtryk på mig. Kort efter jeg havde begyndt min skolegang, døde en af mine jævnaldrende kammerater af ørebetændelse. Han hed Niels Jul og var en meget rar dreng, søn af vejmand Søren Kristian Nielsen. Kristian Lindhardt og jeg skulle gå derud med en krans og blev, som skik var, indbudt til at se liget. Jeg ved ikke, hvilke tanker jeg indtil da havde forbundet med døden, men da jeg så Niels Jul ligge dér med det brystne blik, der kun halvvejs kunne ses under de sænkede øjenlåg, stod med ét hele dødens gru for mit barnesind. Den holdt sig mange år, opfrisket siden, hver gang jeg så et lig, indtil den lidt efter lidt med alderen forsvandt, fordi en nådig Gud, efterhånden som man selv nærmer sig døden, hæver dens forbandelse.

Far var en ivrig jæger og gik meget på jagt ved Gudenåen. I måneskinsnætter sad han, med et lagen over sig, i timevis i sne ved en busk, indtil der kom en flok ænder og slog sig ned i den vandhvirvel i isen, som han lurede på. Og så, bum, bum, faldt der måske en and på den anden side åen, men Jens Carl tog bukser og strømper af, krængede overtøjet op og vadede gennem isen over åen efter anden og tilbage igen. Engang skød han en svane; den indbragte dog vist ikke mere end fem kroner, da det kun var

fjer og tran, der kunne bruges. Kødet var ikke spiseligt.

En jagthistorie kom til at berøre mig særlig ilde. Holst, Bredvad mølle, havde meldt far for at have drevet jagt på hans territorium på Bolund. Det kunne bevises, at far havde færdedes med bøsse. Han havde dog ikke skudt noget, men blot stukket en genvej derover; alligevel blev han idømt en bøde. Der har naturligvis som sædvanligt været småt med penge og far derfor besluttet at afsone bøden på »hotel Thyge Andersen« – tinghuset i Brødstrup. Da han ikke kom hjem om aftenen, sagde mor, at han var i Horsens.

Dagen efter kom jeg ind i købmand Kops butik i Brødstrup. Der var foruden Kop et par flere til stede; jeg husker de herrer endnu. De spurgte mig straks ud: »Hvor er din far henne?« og uden at ane uråd, svarede jeg nok så troskyldigt: »Han er i Horsens«. Det morede dem meget, men på en sådan måde, at jeg i høj grad blev krænket og anede uråd. Jeg grublede meget over sagen, og ved halsstarrig udholdenhed kom jeg under vejrs med, hvad der havde været i vejen – dog uden at spørge mor direkte derom.

Sorgenfri var en gård, som lå over bakken nord for vor bopæl; den var vor nærmeste nabo. Manden hed Rasmus Pejzen; han var enkemand med tre voksne sønner. Vor bopæl var oprindeligt bygget som aftægtsbolig til Sorgenfri. Derefter var der kommet en ejer, som hed Rasmus Balleskov,

og efter ham beholdt den navnet. Rasmus Balleskov havde pant i huset, efter vi havde overtaget det, og skulle således have renter. Det var vist ikke store beløb, det drejede sig om, højst cirka femten kroner i både afdrag og renter, men dog nok til, at de sædvanligvis aldrig blev betalt til tiden. Den slags var nu engang ikke Jens Carls og Kirstines stærke side. Når der så var skredet en passende tid over, kom Balleskov-konen for at undersøge terrænet. Hun var genstand for min opmærksomhed, dels fordi jeg forstod, at hun indtog en krævende stilling over for min mor, dels fordi hendes udseende og sprog var lidt aparte. Hun var en lille skævhalsset kone; som følge deraf sad hovedet altid på skrå, og desuden rev hun så meget på r'et, som vi sagde dengang. Når hun talte om, at Rasmus ikke længere kunne undvære sine penge, syntes jeg hele tiden, det lød, som hun sagde: »Rames og Rames og Rames«. Nå, Rames fik omsider sine penge, og dermed var den rykker bragt fra døren for at afløses af andre.

Fra skolen mindes jeg i den periode eksaminerne. Da kom sognepræsten i Ring, den lille tykke og glatte pastor Varming, senere pastor Gad. Et par større begivenheder var provste- og bispevisitats af henholdsvis provst Petersen i Tem og den gamle aristokratiske århusbispe Clausen, ham der døbte min far, og som Sofi sagde satan knus'me til.

I ferierne var jeg som sagt ovre i Nim hos Anders og Stine; det samme

skete, når jeg havde en dag fri, så jeg kunne overnatte. Der var lovlig langt på én dag, når man skulle gå hele vejen. Anders var glad, når jeg kom; jeg var jo deres universalarving. Til min fødselsdag sendte han mig endog et kort forsynet med roser og poesi. Der stod:

Et minde til din fødselsdag,  
vær glad du lille gut  
og tænk på os i hvert minut,  
vi nok skal betænke dig engang.

Ak ja, fagre ord. Det skal dog siges, at det ikke var Anders' og endnu mindre Stines skyld, at dette ikke opfyldtes.

Stine gik altid og samlede sammen til mig: tøj, strømper og linned, penge til træsko og til slik eller morskab; det var ikke store beløb. Når jeg fik en krone af Anders, var det penge, som skulle tages alvorligt og i sparebøssen. Stines 25-ører var der derimod ingen servitutter på. Men lidt venlighed, et kys, tørstede hendes hjerte efter, men det fik hun desværre kun så lidt af — i hvert fald hos mig, skarn som jeg var. Skønt jeg mærkede hendes kærlighed til mig overalt, kunne jeg ikke få over mit sind at vise hende lidt igen ud over de kys, hun selv tog.

I året 1895 oprandt der ligesom en anden tid i min barndom. Jeg var ni år gammel og var kommet i Brædstrup skoles ældste klasse, men mange andre ting blev af samfundsomvæltende karakter for mig.

Drengene lod mig høre, at min mor rent ud sagt var for tyk, og jeg kunne også selv se det. Jeg syntes, det var en stor skam, ligesom jeg også var klar over, at der ville følge alskens ubehageligheder efter. Det var søster Sofie, der ventedes. Og det blev den samme historie om igen; op af sengen midt om natten og ind i Kirstine Lindhardt's seng. På det tidspunkt var Karoline dog borte fra hjemmet, så hende kom jeg ikke til at ligge hos.

Den søster, der kom, blev kaldt op efter fars mor og kom til at hedde Sofie Magdalene, populært Fie. Selv om jeg af princip var imod barnefødsel, og hvad deraf følger før som efter, henholdsvis elskov og barneskrål, gav jeg dog siden Fie store indrømmelser, endogså så store, at jeg gav hende eksistensberettigelse.

Med Fies fødsel skete der store omvæltninger i mange henseender. Uden at fødslen kan siges at være årsag her til, var den dog måske for vort hjemms vedkommende en anledning til at komme ind i den bevægelse, som i disse år rørte sig over hele landet, også i Tyrsting og Vrads herreders sogne.

I fem præstekald kom unge nidkære præster af Indre Missions retning. De prædikede omvendelse fra mørke til lys, afgjorthed i tro og skarpt skel mellem tro og vantro, et enten-eller. I Tønning kom den unge pastor Schepelen og hans norske frue. Schepelen døde som stiftsprovst i Viborg. Der var Aage Gad i Ring, de to Hansener i Vinding og Klovborg, Larsen i Nørre Snede og flere.

Det vakte røre; de grundtvigske gårdmandsslægter blev forbitrede. I Tønning-Træden søgte man at samle underskrifter til en adresse, der gik ud på at få pastor Schepelen afsat. Mors stedfar Niels Laursen gik rundt med adressen, som det var meningen at tilstille ministeriet. Om den kom der, ved jeg ikke, men i så tilfælde er der næppe taget hensyn til den. Schepelen var af gammel anset officers- og præsteslægt og langtfra nogen svovl- eller helvedesprædikant. Han var en særdeles mild og venlig mand, hvad selv hans modstandere måtte indrømme, men dette, at han stillede afgjorte krav i trosspørgsmålet og ikke uden videre kunne tage den grundtvigske gårdmandsreligion for gode varer, gjorde gårdmændene forbitrede. Og da de ikke kunne få præsten afsat, endnu mindre neddæmpe bevægelsen, løste de sognebånd til den kendte pastor Konradsen i Hvirring.

Det var for øvrigt mærkeligt at iagttage, hvordan religiøsitet og åndsliv gav sig forskellige udslag i forskellige sogne. Medens man i Træden var stærkt optaget af præsten og hans forkyndelse og tog ivrigt parti for eller imod, var man i Nim aldeles uberørt af slikt. Præsten betragtede man nærmest som øvrighed, et nødvendigt onde, man ikke kom udenom hverken her eller hisset. Man gik til kirke på årets højtidssdage og lagde præstens og degnens offerpenge på alteret, og så kunne præsten for resten være missionsk eller grundtvigsk, akkurat som han selv ville; det anfægtede ingen



*Jens Carl og Kirstine.  
Helbæk Nielsens forældre efter et fotografi  
fra cirka 1920.*

det allerringeste. Sådan var det altså ikke i Tønning-Træden; dér tog man stilling til sagen. Det kunne vel tyde på åndeligt liv, i hvert fald på interesse.

Da Fie var født og skulle døbes, måtte Jens Carl jo til pastor Schepelen for at få sagen ordnet, og det slap han altså ikke uberørt fra. Pastor Schepelens indflydelse og måske dette, som Jens selv sagde, at han ikke kunne udholde sine børns foragt, bevirkede, at han og senere mor i skrøbelighed fik et fast mål at stile deres jordeliv imod. Kald det nu, som det senere så

ofte er sket, at de »blev missionske« — med en sådan betoning, at det var noget overdrevet og forskruet noget, som mennesker med denne betegnelse var behæftet med — eller, hvad mere almindeligt var på den tid, at de blev hellige, eller som de selv mest udtrykte sig: »De omvendte sig«, så forelå der soleklart bevis for, at der fra dette tidspunkt var foregået en afgjort forandring med dem. Det var jeg som den eneste af mine søskende gammel nok til at forstå og har derfor pligt til at bevidne. Endvidere kan jeg nu over et halvt århundrede derefter bevidne, at det ikke bare var en flygtig religiøs stemning, fremkaldt af en nidkær præst, at de ikke følte sig bedre end andre eller bedre, end de selv var i forvejen, men uden al udenoms snak var syndige, små mennesker, der tog imod Guds nåde i Jesus Kristus, og i denne tro mange år efter gik ind i døden og hviler, til Kristus igen kalder dem frem på opstandelsesmorgenen.

På mennesker, der har ført en pæn tilværelse, kan der naturligvis ikke mærkes megen forandring, fordi de får deres gudsforhold ændret, men for fars vedkommende havde det stor virkning. Han havde nemlig hidtil bevæget sig mest mellem sviregaste og slagsbrødre, i hvilket selskab han vel endda var regnet som en af de ypperste. Der blev naturligvis også, særlig i begyndelsen, sat stærke kræfter i bevægelse for at drage ham tilbage til hans gamle omgangskreds. Selv hans egen kødelige mor forstod intet, eller om

hun forstod, var det i hvert fald sådan, at hun betragtede det skete som en stor ulykke i retning af, at han havde mistet sin forstand. Da hun fik det at vide, sagde hun: »Ak, lille Jens, jeg ville meget hellere have samlet dig op i rendestenen, for det var gået over igen, men dette her går aldrig over«. Så kunne Stine Hvillum bedre bedømme situationen, for hun sagde: »Selv om det nu er præsten, der har fået Jens til at holde op med drik og tummel, så er det alligevel kun godt og kommer fra Vorherre, for kun fra ham kommer det gode«.

Almindelig menneskelig set var det næppe heller noget dårligt bytte, far gjorde med hensyn til omgangskreds, selv om der den gang såvel som både før og siden blev gjort alt for at drage fejlene frem ved de mennesker, der bekendte sig til den side.

Der er som bekendt brådne kar i alle lejre, men der var mange prægtige mennesker, som siden kom i vort hjem. Jeg skal ikke omtale dem nærmere.

Bryrupbanens anlæggelse var en begivenhed af betydning i 1890erne. Hidtil var al trafik mellem Brædstrup og Horsens-Silkeborg foregået på landevej. Fragtvognmænd besørgede den tunge kørsel, og tre lukkede dagvogne medtog passagerer. De tre dagvogne var at betragte som en slags tre klasser. Første klasse var kongelig post; med den rejste de fornemme passagerer, hvis de da ikke selv havde køretøj eller lejede landauer privat. Anden

klasse var en stor omnibus fra købmand Herlevsen; med den tog almindeligt godtfolk i flæng. Tredje klasse var en bus ude fra Vinding; fra den lød der gerne skrål og tummel af fulde folk.

Som barn har jeg et par gange kørt på første klasse, men ellers var det med anden klasse bussen, jeg enten alene eller i selskab med far eller mor tog til Horsens for at besøge Sofi. Hun var trods alt fars kødelige mor og som følge deraf min bedstemor. Jeg var undertiden hos hende i nogle dage, for selv om jeg var bange for hende, fandt jeg både hende og hendes mand Jens Teilmann yderst interessante. De havde så mange ting, der kunne interessere en dreng, såsom kridtpiber, tinsoldater, knive, fløjter og mange andre morsomme ting, ja endog en spilledåse, der — når den om aftenen var trukket op — af sig selv stod og spillede melodier, til vi faldt i søvn. Desuden havde Sofi et stort stutteri af kanariefugle. Det var et øredøvende kor, når alle hannerne satte i på én gang med deres sang. Sofi kunne få dem til at tie pludselig, når hun slog i bordet, og få dem til atter at synge, når hun lokkede for dem.

Men det var Bryrupbanen. Den kom til at gå lige forbi gavlen af Balleskovhuset og tog det meste af vor jord, der gik ud i en spids trekant. Banen kom endda til at gå midt igennem arealet, så der kun blev en kile på hver side. Ved eksproprieringen fik far kun tilkendt 240 kroner i erstatning, hvad der var alt for lidt. Han



*På stenhuggerarbejde.*

*Billedet viser far og søn, Jens Carl Nielsen og Magnus Helbæk Nielsen. Fra 1917 til 1927 arbejdede de to sammen på Boller og Stensballegaard. Fotografiet må stamme fra den tid.*

lod det gå til omtaksation, men fik endnu mindre. Og så var baneledelsen endda så dreven at lægge banen 21 alen fra huset; havde der kun været 20 alen, havde den måttet erstatte stråtaget med tegl. Det undgik den altså, og udhuset brændte da også senere som følge af gnister fra lokomotivet. Banen blev åbnet i 1898.

Far arbejdede som stenhugger ved Bryrupbanen under dens anlæggelse og ved viadukterne over Lundum og

Gudenåen. Jeg kom en del på hans arbejdspladser og fik her mit første indblik i kløvningen af store sten. For tjente dengang cirka 11 kroner om dagen, hvad der var fabelagtigt, da en almindelig dagløn var 90 øre.

Da jeg var 11½ år gammel, kom jeg hen og fik fast ophold hos Anders og Stine og måtte da flytte fra lærer Sørensens skole til Nim skole. I de par år, jeg gik i dén, lærte jeg ikke mere, end jeg kunne, da jeg kom fra Sørensen. Lærer Lauridsen i Nim var ganske vist en særdeles dygtig lærer, men havde ingen interesse i at føre mig videre, da jeg allerede var forud for eleverne i Nim skole. Han var for øvrigt lige kort forinden kommet til Nim, så han havde ikke ansvar for det stude, som børnene dér indtog.

Jeg vil fortælle lidt om mit ophold hos Anders og Stine til efter min konfirmationsalder.

Det var, selv før den tid, yderst primitive forhold, vi levede under — så primitive, som næppe nogen nu kan fatte.

I opholdsstuen fandtes på den ene væg to døre til forstue og køkken, en kakkellovn og et stort ur med kæde og lodder og med en skive så stor, at man kunne se den store visers bevægelser. På den nordre side var dør til det lille spisekammer og omhæng for alkoven; i midten hang et messingfyrbækken, hvori der kunne lægges gløder til opvarmning af sengen. Ved den østre væg stod et lille bord ved siden af al-

koven; ovenover hang Anders' broderbrev fra våbenbroderselskabet. Foruden dør til overstuen var der nogle få billeder, bl. a. Kristi himmelfart koloreret, et par meget gamle billeder, også kolorerede, af en engelsk lord og lady i stiveste puds og et par soldaterbilleder af Jens Carl og Anders' bror Kresten, der var stabssergent. I væggen ud til gården var to lave vinduer med pelargonier, ingen gardiner. Et langbord og bæk samt tre stole udgjorde hele møblementet. På gulvet var strøet sand, og vi gik ind med træsko på.

I overstuen stod en seng, hvor jeg sov, to skabe, en dragkiste og en halvkiste. I køkkenet var kun ét ildsted og pikkede brosten til gulv.

I »min mors stue« var der kun lergulv. (Stuen bar dette navn, fordi Stines mor, kaldet store Birthe, i sin tid havde haft ophold dér). Sengen derinde stod på tværs og var så kort, at store Birthe ikke havde kunnet ligge udstrakt, og da hun var død, tog de hende af sengen, før hun knap havde udåndet, for at hun ikke skulle stivne i den krumbøjede stilling.

Til gildetøj havde Anders og Stine kun ét sæt tøj og ét par sko hele livet igennem — hun en sort kjole og han en blå klædes skødefrakke. Alligevel var de pæne og virkede ikke afstikkende, når de kom ud.

Af litteratur fandtes kun Horsens Folkeblad, skønt Anders endda nærmest var tilhænger af Estrupregimentet. Til trods for han var godt begavet og gerne ville læse, fandtes ikke andre



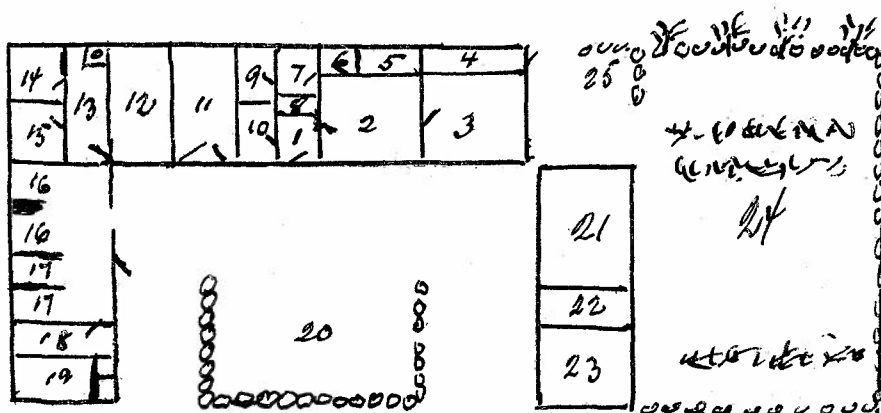

Plantegning af Anders og Stines hus.

Tegningen er hentet fra den håndskrevne bog med Helbæk Niensens livserindringer. Det anføres, at udbygningerne er for lange i forhold til midt- og stuehuset. De skrå streger viser dørene og den side, til hvilken de åbnes. Tallene markerer følgende lokaliteter: 1. Forstue. 2. Opholdsstue. 3. Overstue. 4. Endehus. 5. Alkove. 6. Spisekammer. 7. Køkken. 8. Skorsten. 9. Mælkestue. 10. Min mors stue. 11. Logulv. 12. Kornulv for rug. 13. Forum til svine- og fåresti samt lokum. 14. Fåresti. 15. Svinesti. 16. Købåse. 17. Hestebåse. 18. Hakkelseshus. 19. Havrekornulv med muret hundehus. 20. Mødding. 21. Vognport. 22. Tørvehus. 23. Kornulv for havre. 24. Have. 25. Askemødding.

bøger end universitetets almanak og to salmebøger, ikke engang Bibelen eller Det nye Testamente.

Stine læste evangeliet om søndagen, hvis hun ikke kunne komme i kirke; bagefter ville hun gerne have mig til at synge et par salmer, hvad jeg efterkom. I kirke kom de sjældent — i mange år dog til alters for- og efterår, men det holdt op med alderen; det kunne ikke overkommes.

Særlig Stines liv var en lang arbejdsdag. Anders kom mere let om ved det, da han kørte meget på landevejen, leverede sten og materiale. Stine skulle malke, passe kreaturerne, hente vand, skære hakkelse til kørerne, kærne, lave mad og holde huset rent, foruden op

til Nim til købmand og bager, hugge brænde og mange andre ting. Det var for at lette hende med en del af dette, jeg var kommet hen til dem; om det har lettet hende stort, er vel et spørgsmål, da hun mest lod mig have min frihed, men de mange ærinder har jeg vel dog aflastet hende for.

Kosten var ensformig. Byggrød til middag hver dag fraregnet højtidsdage, hvor den stod på hønsekødssuppe. Selv om jeg ingen særlig karl var ved grødfadet dengang, kunne jeg endda klare mig i betragtning af, at morgenmåltidet var en pande æg og flæsk samt kaffe ovenpå, og at der hen på formiddagen var mellemmad med spegekød eller pølse, til eftermiddags-

kaffe hvedebrød og eftermiddagsmellemad, ofte pandekager eller opstuede kartofler med flæsk, om aftenen ved sengetide tevand med knapostemad til, desforuden smør, mælk og fløde så meget, man gad være over — vi var ikke i andelsmejeri. En særlig specialitet var Stines pandekager og vafler, der var så fyldt med æg og fløde, at man, som naboen sagde, kunne brække sig derover.

Der var en såre reglementeret livsførelse. Til Horsens én gang om sommeren til torvs med hanekyllinger og kirsebær og ribs, de eneste frugter, som fandtes i haven, nogle få gæster et par gange om året, julevisit, hvor opdækningen var fersk grisemad — den øvrige tid af året altid klip- eller bergfisk.

Ved Anders Hvillums fødselsdag helligtrekonger var Hans Jensen og Jens Peter traskomand stamgæster. Der blev drukket så mange kaffepuncher, som var nødvendige for stemningen, dog aldrig flere, end gæsterne selv kunne trække bjørnen hjem. Når der var selskab af naboer, blev der spillet kort, men aldrig om penge. Et yndet spil var noget, man kaldte fårehoved, hvor der hver omgang blev skrevet en streg med kridt på bordet. Til sidst dannede stregerne en figur, som kaldtes fårehovedet, og det parti, som først fik alle stregerne frem, havde vundet. Spillet blev fulgt med stor interesse og drøftet indgående.

Samtalerne drejede sig mest om begivenhederne i krigene 1848 og 1864 samt om politikken i provisorieårene.

Jeg kom til at gå til konfirmationsforberedelse hos provst Camradt i Nim. Det var en ejendommelig præstemand: høj, rank med opadstående tæt, hvidt hår og gråsprængt, rødligt fuldskæg, en fin og aristokratisk skikkelse. Med fine nerver var han lunefuld og undertiden ligefrem folkesky. Han var født på Endelave, hvor han også havde været kapellan i sin ungdom og dér mistet sin unge hustru, hvad han havde taget sig så nær, at der var perioder, hvor han næppe var helt tilregnelig.

Vi var bange for provst Camradt. Han var som sagt nervøs og havde altid fornemmelser; han fandt altid luften dårlig, når konfirmanderne var i stuen. Han sagde, vi lugtede af kognavn. Undertiden tog han os over i kirken, for dér kunne vi, som han sagde, ikke så hurtigt forpeste luften.

Trods alt kunne der i enkelte lyse øjeblikke komme en bemærkning fra ham så lyst og så mildt, at jeg kom til at holde uendeligt meget af ham.

En dag sagde han: »Det er med vemod, jeg tænker på, at alt det, jeg har forsøgt at lære eder, fuldstændig synes spildt, men om I en dag kommer på andre tanker, vil I gøre mig en uendelig glæde ved at meddele mig det«.

Det var hans skik, at konfirmanderne skiftevis med ham selv skulle bede fadervor om morgenen. En dag, det var min tur, og jeg nok med ryttende stemme har forsøgt at komme så hurtigt og smertefrit fra det som muligt, spurgte han mig: »Mente du også noget med det, du sagde?« Skønt

jeg var mig bevidst, at det aldeles ikke havde været med andagt, jeg havde fremsat fadervor, turde jeg dog ikke svare andet end ja til hans spørgsmål. Jeg ventede en kritisk bemærkning fra ham, men til min store overraskelse og beskæmmelse kom det uendeligt mildt fra ham: »Ja, så Gud velsigne dig min dreng, så er du også lykkelig«.

Konfirmationen foregik i Underup kirke den 30. september 1900. Provst Camradt var syg og stod og holdt armen på min skulder under overhøringen, fordi jeg stod øverst, og det forekom mig, at han dirrede, så jeg var bange for, at han skulle falde.

Jeg forstod den alvorlige betydning, da jeg bekræftede min dåbspagt om forsagelse og tro foran alteret, men må til min store beskæmmelse indrømme, at jeg i den hellige stund vist tænkte nok så meget på at bære mig rigtigt ad ved at svare ja og knæle ned på de rigtige steder under handlingen.

Det var i hvert fald ikke festen bag efter og gaverne, der afledte mine tanker. Stine lå på sottesengen. Far og mor med Christian og Fie var kommet til stede, derudover ingen andre end Hans Jensen, der skulle passe kreaturerne for mig den dag. Af gaver var der kun 2 — siger og skriver to — kroner til en salmebog.

Vi fik vist suppe på en høne, og af bagværk var der kun en julekage til 75 øre, som var bestilt hos bager Stidsen i Nim.

Stine var meget interesseret i at få at vide, hvor jeg havde stået på kirkegulvet; hun ville ikke tro, når jeg



*Magnus Helbæk Nielsen som konfirmand.*

havde sagt, at jeg skulle stå øverst — for øvrigt aldeles ikke for min fortjenestes skyld, men fordi vi stod efter alder, og jeg var den ældste. I hendes tid var det de største gårdmandsbørn, der blev sat øverst, fordi de bragte præsten de største gaver, men nu fik hun så at vide, at det passede, hvad jeg havde sagt.

Stine lå på dødslejet; det var kræft i maven. Jeg tror ikke, hun led af store smerter, men havde det med besvimelsesanfald, så snart hun kom over ende. Hun døde en af de sidste dage før jul 1900. Jeg lå inde i »min

mors stue«, og om morgenen kl. 4 kom Anders og vækkede mig med de ord: »Lille Magnus, kan du stå op, nu er bedstemor død; kan du hente Hanna«. Det var hans svigerinde, som havde en gård på Hvirring mark.

Jeg fandt op til Hanna i vintermorgenens mulm og mørke og forrettede mit ærinde. Og Hanna og en anden svigerinde Anne Mett hjalp os med forberedelse til begravelsen. Stine blev lagt på strå i overstuen.

Stine blev begravet den 28. december, og provst Camrads taltale gjorde, at jeg kom til at holde endnu mere af ham, skønt jeg ikke hørte den; jeg skulle passe et og andet, til følget kom fra kirke, men lyttede spændt til beretningen om den.

Stine havde været en ærlig sjæl, der ikke var sikker på, at hun var god nok til, at Vorherre ville tage hende op til sig, og hendes spørgsmål lød ofte til præsten og andre alvorlige mennesker, hun kunne tale med om de ting: »Hvordan skal jeg blive bedre, end jeg er?« Dette her med troen, som far og mor talte om, kunne hun aldeles ikke forstå.

En sen efterårseftermiddag kom provst Camradt og satte sig ved hendes seng og sagde til hende: »Da jeg gik herud, mødte jeg på vejen Deres mand, der kom kørende og skulle til

mølle. Vi hilste på hinanden, men da jeg var kommet forbi, sad der en lille fugl lige ved vejsporet med hovedet under sin vinge. Den havde sat sig trygt til ro uden at ane, hvor stor faren havde været så tæt ved sporet, hvor hjulene gik forbi, men Gud havde beskærmet den. Kan De nu lige så trygt som den lille fugl lægge Dem til ro under den himmelske faders varetægt?« Og Stine, der havde lyttet til provstens tale, forstod nu og sagde: »Ja, det kan jeg!« Provsten sagde da: »Gud velsigne Dem mine kære kone, så har De nået den højeste lykke, et menneske kan opnå«, hvorpå han sagde Stine farvel for sidste gang.

Denne lille begivenhed lagde provst Camradt til grund for sin tale over hende ved begravelsen. Talen blev drøftet stærkt af følget efter begravelsen. Nogle, der ikke var klogere, fandt, at det var for galt, at provsten skulle have betaling for at stå og tale om en lille fugl, men der var dem imellem, der også forstod:

I havet lyseblåt,  
i sommeraftenstunden,  
mens fugle kvidre småt,  
så går den sjæl til hvile  
i færd med sødt at smile,  
som føler, i sit ord  
hos os Vorherre bor.

## Supplerende oplysninger.

Magnus Helbæk Nielsen fødtes den 11. juni 1886 i Horsens og døde i samme by den 3. marts 1972. Efter i ungdomsårene at have tjent i forskellige pladser blev han som sin far stenhugger. Som sådan arbejdede han fra 1917 til 1930 på Boller og Stensballegaard — de første ti år sammen med faderen, der døde i 1927. Siden ernærede han sig dels ved selvstændig stenhuggervirksomhed på grundlag af bestillinger, dels ved arbejde for entreprenører.

I alle sine manddomsår var Helbæk Nielsen stærkt interesseret i racedueopdræt, og han opnåede at blive en landskendt kapacitet på duesportens område. Han var med til at stifte Dansk Højstjertklub i 1928, har været formand for Dueklubben for Horsens og Omegn og har været redaktør af bladet Duesport og af D.R.U. Organ for Danmarks Racedue-Union. Gennem mange år fungerede han som dommer ved dueudstillinger, og han var en søgt foredragsholder for duevenner. Ved en omfattende korrespondance havde han kontakt med dueinteresserede mennesker i en lang række lande.

Helbæk Nielsen var gift to gange. Den 29. april 1917 ægtede han Abalone Kirstine Arendal, der var født den 1. juni 1879 på Endelave. Hun døde den 27. september 1941. Derefter ægtede han d. 25. juli 1943 Inger Nordved.

Livserindringerne foreligger håndskrevet i en linieret protokol i 4<sup>to</sup> (kvart) format. De fylder 200 af protokollens sider. Det fremgår af indholdet, at de første 189 sider alle er skrevet i 1946. Seks sider er indskrevet i 1951, to i 1958 og de tre sidste i 1960. Alt det skrevne fremtræder i en nydelig, let læselig håndskrift praktisk talt uden rettelser.



*Mindesten på Borgmestervej i Horsens. Et eksempel blandt de mange stenhuggerarbejder, Helbæk Nielsen har udført. Personen ved siden af stenen er borgmester Robert Holm.*

Protokollen ejes af fru Inger Helbæk Nielsen, der bagest i den har noteret, at den til sin tid — »når jeg ikke er her mere« — skal tilfalde Helbæk Niensens søstersøn Jacques Jean Fevre. Det skyldes sidstnævntes initiativ, at Vejle Amts Årbog blev præsenteret for protokollen.

Helbæk Nielsen var 60 år gammel, da han skrev de første 189 sider. Den del af erindringerne, der er optrykt her i årbogen omhandler hans afstamning og drengetid indtil konfirmationsalderen, repræsenterer kun et udsnit af optegnelserne, der også indeholder en beretning om manddomsårene.

Side 92 i protokollen, det vil sige, da næsten halvdelen af det værk, der til sidst blev resultatet, var skrevet, har Helbæk Nielsen noteret nogle betragtninger, han har gjort

sig. Det fremgår, at han har holdt en pause i indskrivningen og læst det hidtil skrevne igennem. Han anfører:

»Dersom disse erindringer nogen sinde skulle udgives på tryk, i bogform f. eks., er det naturligvis en nødvendighed, at det hele bliver omredigeret. Der må træffes et udvalg af stoffet og læses korrektur, meget må anbringes et andet sted og sætningsformen afslibes. Hvad her er fortalt, er da nærmest at betragte som en kladde«.

De dispositioner, som Helbæk Nielsen fandt var nødvendige at foretage før en publicering, er forsøgt respekteret i den her i årbogen optrykte del af erindringerne — først og fremmest hvad angår udtalelsen om at foretage »et udvalg af stoffet«. En del afsnit, som er skønnet at være af mindre interesse, er udeladt. Hans selvkritiske bemærkning om, at også sætningsformen må afslibes, er derimod kun i beskedent omfang taget til følge. Nogle steder er en og anden sproglig inkonsekvens, som i farten er løbet ham i

pennen, med forsigtighed korrigeret, men i det store og hele er det hans egne ord og egen særprægede fremstillingsform, der er gengivet. Det bør dog bemærkes, at retskrivningen er ajourført til den nu gældende; Helbæk Nielsen udarbejdede som nævnt det meste af erindringerne i 1946, det vil sige før retskrivningsreformen af 1948, og har derfor skrevet alle navneord (substantiver) med stort begyndelsesbogstav.

Til slut skal refereres nogle andre betragtninger, som Helbæk Nielsen indførte på de to sider, han skrev i erindringsbogen i 1958. Man kan dér læse, at han et stykke tid havde tænkt på at lade bogen »forsvinde i kakkelloven«. Han fandt, at han havde ladet sit »kære jeg få en større plads, end dette jeg kan tilkomme«. Han havde imidlertid opgivet destrueringen; den mest tungtvejende grund hertil var, at hans hustru i så fald ville blive meget ked af det. Og derefter noterede han: »Derfor som Pilatus: »Hvad jeg skrev, det skrev jeg!««.

# Fæstningsanlægget i Fredericia.

Af *Torben Olesen.*

Fæstningsværkerne omkring den gamle bydel i Fredericia er i omfang nok et af nordeuropas største og et af de mest velbevarede anlæg.

Og byens skæbne og udformning har siden anlæggelsen i 1650 været uløseligt knyttet til fæstningsanlægget, der blev anlagt efter de principper, der var gældende overalt i samtidens Europa for nye fæstningsbyer.

## *Europæiske fæstningssystemer.*

I Italien, hvor teoretikere og praktikere arbejdede med mulighederne for at skabe nye byer efter begrebet den ideale by, skete dette altid under nøje iagttagelse af, hvorledes byerne bedst kunne sikres mod angreb. Planlæggerne koncentrerede sig især om, hvordan forsvaret kunne gøres så effektivt som muligt ved bestrygning fra fæstningens skyts.

Den store fornyelse i fortifikatorisk henseende blev bastionen. Hensigten med bastionen var at sikre sig mod, at

der opstod døde vinkler i ildforsvaret. Som middelalderens tårne springer også bastionerne frem fra anlæggets egentlige grundrids.

Facerne, de to sider, der begrænser bastionens spids, kunne danne forskellige vinkler, og flankerne, de to sider, der begrænser bastionshalsen, kunne ligeledes være af forskellig udformning, men fælles for bastionerne i den første del af 1500-tallet var deres ret beskedne udstrækning i forhold til bastionerne i den efterfølgende periode. Endvidere blev fæstningsværkerne næsten udelukkende opført med stenmaterialer eller i det mindste beklædt med sten, og den foranliggende grav var normalt tør.

Således opstod det ældre italienske fæstningssystem, enkelt og ret ukompliceret. Det anvendtes frem til omkring 1550 og skabte gode muligheder for en flankerende ild fra de dækkende bastionsflanker, idet disse var trukket tilbage med deres batterier og dækket af orillons, ører.

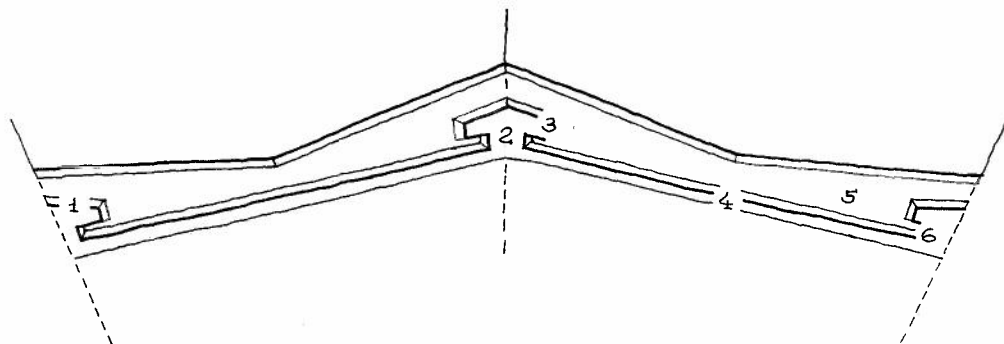

Fæstningstekniske udtryk.

1 Face.

2 Bastion.

3 Orillon.

4 Kurtine.

5 Voldgrav.

6 Flanke.

Planudsnit af princippet i det ældre italienske bastionære fæstningssystem, der anvendtes i perioden fra omkring 1400 til cirka 1550. Karakteristisk for systemet er især bastionernes begrænsede udstrækning og den forholdsvis store afstand mellem bastionerne.

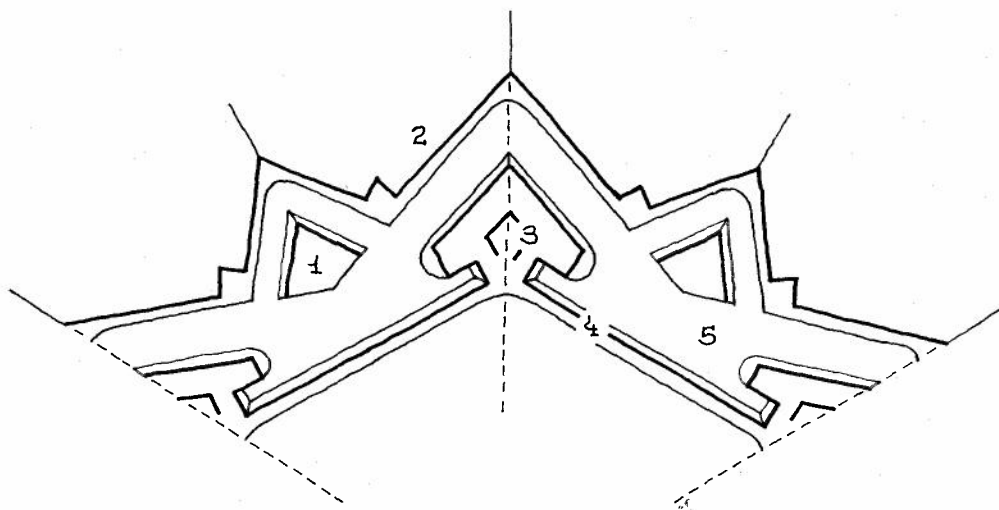

Fæstningstekniske udtryk.

1 Ravelin.

2 Glacis.

3 Cavaliere, kat.

4 Kurtine.

5 Vandfyldt voldgrav.

Planudsnit af princippet i det nyere italienske bastionære fæstningssystem, der dannede udgangspunkt ved anlæggelsen af fæstningsanlæg fra cirka 1550 til 1625. Systemet adskiller sig fra det ældre italienske system ved anvendelsen af større bastioner og kortere afstand mellem bastionerne. Endvidere indgik raveliner og indbyggede kasematter som et væsentligt led i befæstningen.



Imidlertid viste der sig visse mangler ved dette system, og i løbet af århundredets sidste halvdel udvikledes det mere komplicerede nye italienske system.

Afstanden mellem bastionerne blev gjort mindre, og selve bastionerne blev gjort større. I det nye system indgik endvidere kasematter til kanonstillingerne for derved at sikre dem bedst muligt. Og hvor forholdene særlig krævede det, blev bastionerne forhøjet yderligere med en påbygning, en cavaliere, kat, hvis formål var at øge skudvidden.

Til dækning af kurtinerne opførtes foran disse et lavere forsvarsværk, og ude i graven, der nu skulle være vandfyldt, blev der anlagt et tresidet værn, en ravelin. Ofte blev der også opkastet en ravelin foran portene, der normalt var placeret midt i en kurtine.

På den anden side af graven forbedrede man en ydre forsvarslinie med en dækket vej bag det voldagtige glacis.

Blandt datidens mange italienske arkitekter og byplanlæggere bør nævnes Vincenzo Scamozzi (1552-1616), der i 1615 fik sit arkitekturteoretiske værk *Dell' Idea dell' Architettura universale* trykt. Scamozzi fornemmes her i nogen grad at være i opposition til samtidens fæstningsingeniørers klare militære synspunkter, idet han understregede, at byen skulle være mere og andet end en militærlejr.

I sit idealprojekt opdelte han byen i retkantede felter. I centrum og om-

kring de to hovedakser foreslog han byens pladser anbragt — særlig interessant, fordi disse her for første gang skærer sig ind i de omgivende karreer og skaber lukkede hjørner, et senere stærkt benyttet motiv i europæisk bybygningskunst.

Som en af de få teoretikere fik Scamozzi i 1593 projekteret og påbegyndt et idealprojekt, Palmanova, mellem Venezia og Trieste. Byen er en af de sindrigeste af de mange idealbyer. Selve voldpolygonen er en regelret nikant med ni forholdsvis store bastioner med orillons. Foran hver bastion og hver kurtine er der opkastet raveliner. I hovedvolden er der endvidere anbragt tre porte, hvorfra radialgader fører ind til byens midte, en sekskantet våbenplads. Ringgaderne følger nikanten og de inderste karreer danner en udligning mellem en nikant og en sekskant. (Se side 136).

I Italien var således de væsentligste elementer inden for bybygnings- og fortifikationskunsten blevet til allerede inden udgangen af det 16. århundrede, og de ny-italienske systemer bredte sig hurtigt til landene nord for Alperne.

I Tyskland blev det Daniel Speckle (1536-1589), der arbejdede videre med de italienske systemer. Speckle lagde især vægt på de store bastioner og anbefalede en udbygning med raveliner. Mens italienerne kun betragtede påbygningen af bastionerne som noget sekundært, betragtede Speckle denne forhøjelse som væsentlig.

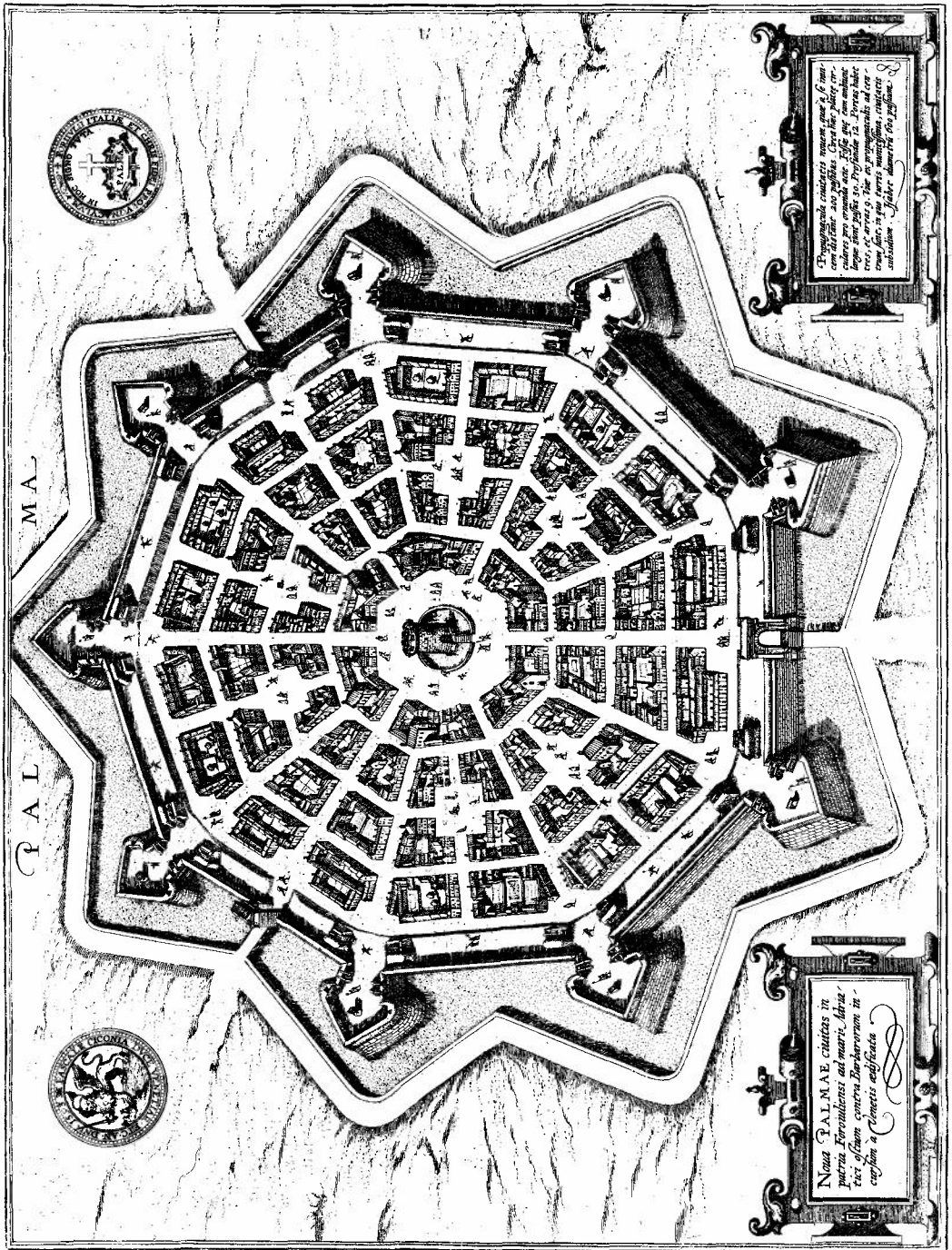

PALMA

PALMA



Propugnaculo, caeterisq; munitis, quae si cum  
 con altiss. aere possit. Civitate, plures cr.  
 culare pro ornate. 1785. 1785. 1785. 1785.  
 Regis, 1785. 1785. 1785. 1785. 1785.  
 1785. 1785. 1785. 1785. 1785. 1785.  
 1785. 1785. 1785. 1785. 1785. 1785.

Nova PALMAE, caeteris in  
 pueris. Ferronibus ad murt. Ultra  
 tacti ofiam contra barbarorum in  
 castra a Conestis subfructa.

Desuden brød han kurtinerne i udadgående vinkler for at hindre, at batterierne i flankeringskasematterne i to modstående flanker kunne skyde på hinanden.

Endvidere foreslog Speckle, at yderværkerne skulle have en savsnitagtig udformning for derved at kunne forstærke bestrygningen med musketild.

Noget anderledes forløb udviklingen i Nederlandene, hvor landets beskaffenhed naturligvis prægede fæstningsanlæggene. Befæstningen af Antwerpen i 1542, hvortil der var knyttede italienske fæstningsingeniører, dannede på mange måder forbillede for de efterfølgende nederlandske fæstningsværker. Men under 80-års krigen (1568-1648) med Spanien måtte hollænderne udvikle deres eget fæstningssystem.

Som italienerne gik også hollænderne ud fra, at fæstningen skulle anlægges som en regelmæssig voldpolygon med et sikkert flankeringssystem. Samtidig havde krigen mod spaniolerne krævet nye fæstninger, der kunne bygges relativt hurtigt og billigt. Karakteristisk for de hollandske fæstningssystemer blev da også, at byggematerialet blev det lettest fremskaffelige,

jord, modsat de kostbare og omstændelige italienske stenværker.

Ligeledes opfordrede det lavtliggende land i sig selv til at anlægge brede og vandfyldte grave, fyldt med raveliner. Jordværkerne var desuden mindre sårbare over for kanonild end værker af sten.

Med hensyn til bastionernes udformning bibeholdt man i al væsentligt det ny-italienske udtryk med de store bastioner. Dog kan man flere steder iagttage en mere spidsvinklet og lidt mindre bastionstype.

I Naarden, der er beliggende godt tyve km sydøst for Amsterdam, kan man endnu opleve et af de mange omhyggeligt anlagte hollandske fæstningsværker fra slutningen af det 16. århundrede. Selve byen blev ganske vist allerede grundlagt omkring 1350, men under krigen mod spaniolerne blev det nødvendigt at anlægge en fæstningsvold omkring byen.

Anlægget blev forsynet med seks store bastioner med orillons, raveliner og fire porte. Undtagelsesvis blev voldens ydre side, escarpen, forstærket med murværk. Endvidere blev anlægget omkring 1675 udbygget med en dobbelt vandgrav.

*Illustrationen side 136 viser Palmanova, et fæstningsanlæg i den nordøstlige del af Italien. Anlægget, der blev projekteret af Vincenzo Scamozzi, påbegyndtes i 1593. Fæstningsbyen er et af den tids sindrigeste anlæg og en af de få idealbyer, der er blevet realiseret. I dag fremtræder byen stort set, som det fremgår af stikket, dog er tårnet i midten aldrig blevet opført. Efter stik fra Braun und Hogenbergs Atlas, cirka 1625.*

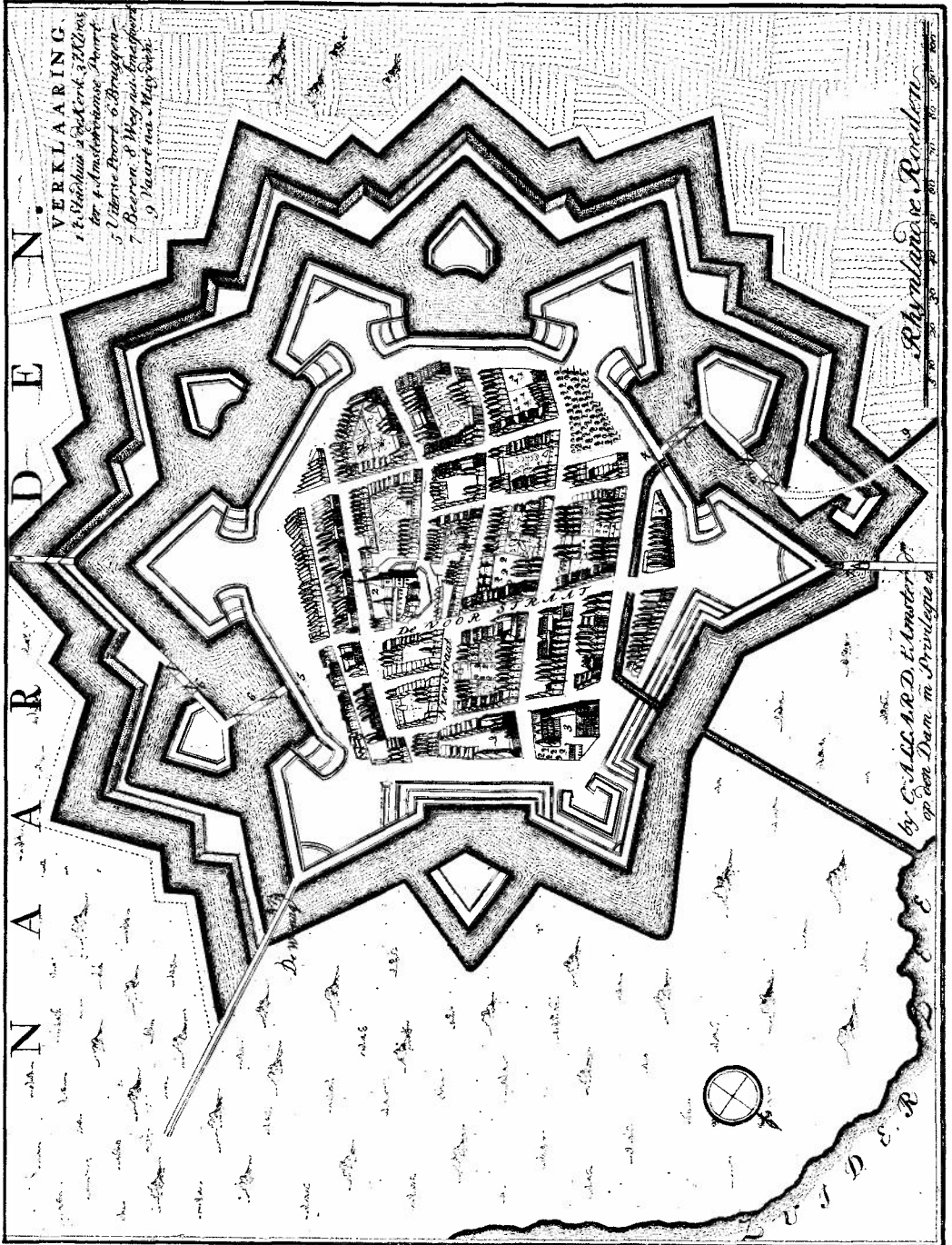

Byen blev desuden ved omdannelse til fæstningsby forsynet med en kanal med tilhørende kajgader, således at det var muligt at sejle fra Zuider søen ind til byen med nye forsyninger.

*Danske forhold i det 17. århundrede.*

Ved anlæggelsen af de danske fæstningsbyer i begyndelsen af det 17. århundrede var det næsten udelukkende det ældre hollandske fæstningssystem, der dannede grundlag — en naturlig følge af, at mange hollandske ingeniører arbejdede her i landet på Christiaan IV's foranledning.

Som noget væsentligt blev bastionerne fremover udelukkende femkantet, og flankerne blev ført vinkelret ind på kurtinerne. Betegnende for systemet blev nu den konstante anvendelse af den nedre vold, faussebraien. Også systemet for de lettere fæstningsværker, tenaillværker, blev mere omhyggelig bearbejdet, uden der dog blev anlagt egentlige bastioner, men værkerne blev i stedet suppleret med mindre skanser, réduiter.

Dette bastionære grundrids, der blev anvendt fra begyndelsen af århundredet, adskiller sig fra de tidligere rids ved brugen af større bastio-

ner, kortere kurtiner og ved mere sindrige udformede forværker.

De største bastionære anlæg her i landet, København, Nyborg og Fredericia er hovedsagelig anlagt i det 17. århundrede, og de vældige jordværker, der endnu står tilbage som rester af disse fæstningsværker, vidner klart om den tids store indsats på dette område.

Mens voldlinier og profiler naturligvis helt var bestemt af militære hensyn, fik portene ofte en detaljeret arkitektonisk udformning som f. eks. Kastellets porte fra 1660'erne og kronværkets ydre port fra 1690 ved Kronborg. Simple i formsproget, men absolut imponerende i kraft og højde er Landporten fra 1660 i Nyborg.

Først i 1753 fik Fredericia en grundmuret port, Prinsens port, der fremtræder enkel og rolig med sit senbarokke udtryk. (Se side 141).

Snittet i voldanlæggenes profil var i det 17. århundrede nogenlunde fastlagt.

Fra voldgaden rejste hovedvolden sig op til den brede voldryg. På denne opkastedes yderligere to forhøjninger, en banket til skytter og de tunge vå-

*Illustrationen side 138 viser Naarden, et nederlandsk fæstningsanlæg nær Amsterdam. Byen, der oprindeligt blev anlagt omkring 1350, blev i 1572 ødelagt af spaniolerne. Da de havde trukket sig tilbage, påbegyndtes det imponerende fæstningsanlæg med bastioner, raveliner, dobbelte vandgrave og kanaler. I dag er hele anlægget i al væsentligt intakt.*

*Efter stik af C. Allard fra omkring 1675.*





*Prinsens port i Fredericia. Porten blev opført 1752-1753 med en smuk pilastersmykket facade, prydet med Frederik V's monogram og elefantordenens bånd i en kronet kar-touche. På portens anden facade var Jyllands våben oprindelig anbragt, men dette er nu nedtaget og anbragt på museet i Fredericia. Foto: Torben Olesen, 1978.*

*Billedet side 140 viser Kongeporten til Kastellet i København, opkaldt efter Frederik III, der blev Kastellets ophavsmand. Porten blev opført i begyndelsen af 1660'erne af hol-lænderen Henrik Rüse, der forestod anlæggelsen af Kastellet. Portens sydfacade prydes af kongens buste udført af billedhuggeren Francois Dieussart. Busten er anbragt på spidsen af frontispicen omgivet af guirlander. En kopi af busten er i øvrigt opstillet foran rådhuset i Fredericia. Kopien blev udført i forbindelse med byens 300 års jubilæum i 1950 og blev i 1965 anbragt på sin nuværende plads ved indvielsen af rådhuset. Foto: Torben Olesen, 1978.*

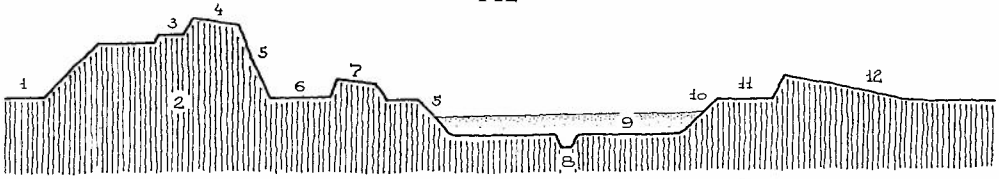

*Fæstningstekniske udtryk.*

- |              |                |                       |
|--------------|----------------|-----------------------|
| 1 Voldgade.  | 5 Escarpe.     | 9 Vandfyldt voldgrav. |
| 2 Hovedvold. | 6 Skyttegang.  | 10 Contrescarpe.      |
| 3 Banket.    | 7 Faussebraie. | 11 Dækket vej.        |
| 4 Brystværn. | 8 Cunette.     | 12 Glacis.            |

*Lodret snit i voldprofilen i et dansk fæstningsanlæg fra omkring 1650erne.*

ben og et brystværn. Dette værn og banketten havde tilsammen en sådan højde, at soldaterne kunne færdes i sikkerhed på voldgangen. I tilfælde af krig kunne brystværnet yderligere udbygges med palisader.

Ved foden af hovedvoldens yderside, escarpen, blev der udsparet en skyttegang og anlagt en nedre vold, en faussebraie, med en tilhørende banket.

Mellem faussebraiens escarpe og den ydre volds contrescarpe blev voldgraven placeret. For at vanskeliggøre overgangen af graven, blev der i midten af graven anlagt en rende, cunette, til sikring af »den militære vanddybde« — 190 cm — vandstanden i graven kunne jo svinge.

Ved contrescarpens øvre afslutning blev der anlagt en dækket vej, dækket af det foranliggende langstrakte og skrånende fortærræn, glaciset.

Et helt udbygget fæstningsanlæg kunne fra hovedvoldens fod ved voldgaden og ud til glacisets fod have en udstrækning på mellem 150 og 300

meter, mens hovedvolden kunne have en højde på op til 10 meter over voldgadens niveau.

Det 17. århundrede blev fortifikationskunstens og byplanlægningens store tid i Norge og i Danmark. Særlig i århundredets første halvdel var der økonomisk baggrund for anlæggelse af nye byer, samtidig med at datidens militære ledelse pegede på nødvendigheden af befæstede pladser på strategisk vigtige steder.

Ingen anden dansk konge og kun få europæiske regenter kan vel tilskrives så mange byanlæg som Christian IV, og allerede ved sine første anlæg var han fuldt på højde med det øvrige Europa. Kongen lod sine ingeniører udarbejde forslag til nye fæstningsbyer, der fulgte slag i slag: i 1600 Christianopol i Blekinge — i 1614 Christianstad i Skåne — i 1616 Glückstadt i Holsten — i 1617 Christianshavn — i 1622 Sorø — i 1624 Christiania (det senere Oslo) og i 1641 Christianssand i Norge. Ikke mindre end



syv helt nye fæstningsbyer fik han anlagt.

Dertil kom endvidere udvidelsen af København nordpå, hvortil der omkring 1630 forelå et projekt.

Derimod blev kongens forsøg på at anlægge nye byer nær Bredsten og Ballum ved Sønderjyllands vestkyst ikke til noget, og de udarbejdede forslag til en fæstningsby ved Hals ud til Limfjorden og forslag til nye byer ved Kolding fjord og ved Lille Bælt blev ej heller realiseret.

I stedet blev Christian IV's fæstningsanlæg i Slesvig på halvøen nord for Kiel ud mod Østersøen, Christianspriis (se side 144), anlagt i 1630 af den danske ingeniør Axel Urup (1601-1671), men desværre blev hele anlægget straks demoleret efter kongens død, og materialerne blev anvendt af den hollandske ingeniørrobert Henrik Ruse (1624-1679) ved anlæggelsen af Frederiksstad i Slesvig.

Kejserkrigens bitre erfaringer havde særlig henledt opmærksomheden på den fæstningsfattige jyske halvø. Rigsrådet drøftede derfor naturligt mulighederne for en hovedforsvarsplads for Jylland — Jyllands by — men rådet kunne blot ikke nå til enighed om, hvor den skulle placeres.

I 1629 skulle det være på Houens Odde ved Kolding fjord til afløsning for Kolding. Året efter blev Emnernes over for Houens Odde udpeget til stedet for Jyllands by. Et fæstningsanlæg blev endda stukket af i terrænet af Axel Urup, men hvor langt man

nåede med arbejdet på Emnernes, vides ikke.

I 1638 fremkom næste forslag, Lyngsodde ved Snoghøj, men forslaget mødte stærk modstand hos kongen, der på det tidspunkt stadig var opsat på at få en by ved Ballum etableret.

I 1646 fremlagde rigsmarsken Anders Bille (1600-1657) et forslag til en rigsfæstningsplan, hvis hovedindhold var, at fæstningerne skulle danne et sammenhængende og korresponderende system. Endvidere var det en forudsætning, at fæstningerne skulle kunne undsættes fra flåden.

Anders Bille havde særlig opmærksomheden henledt på de gamle overfartssteder, Helsingborg-Helsingør og Korsør-Nyborg.

Ved Lille Bælt foreslog han ikke mindre end tre nye fæstningsanlæg, et på Løverodde syd for Emnernes, et på Stribodde og et på Bersodde. Under de efterfølgende drøftelser faldt forslaget om et anlæg ved Løverodde imidlertid bort, mens man holdt fast ved de to andre pladser på hver sin side af bæltet.

#### *Fæstningsanlægget i Fredericia.*

I 1649, året efter Christian IV's død, påbegyndtes på den ubeboede og skovklædte Bersodde et af de mest omfattende og største af århundredets fæstningsanlæg, der efter de geografiske forhold naturligt fik en kvartcirkulær udformning. Hele voldlinien fik en samlet udstrækning på godt 5200 me-

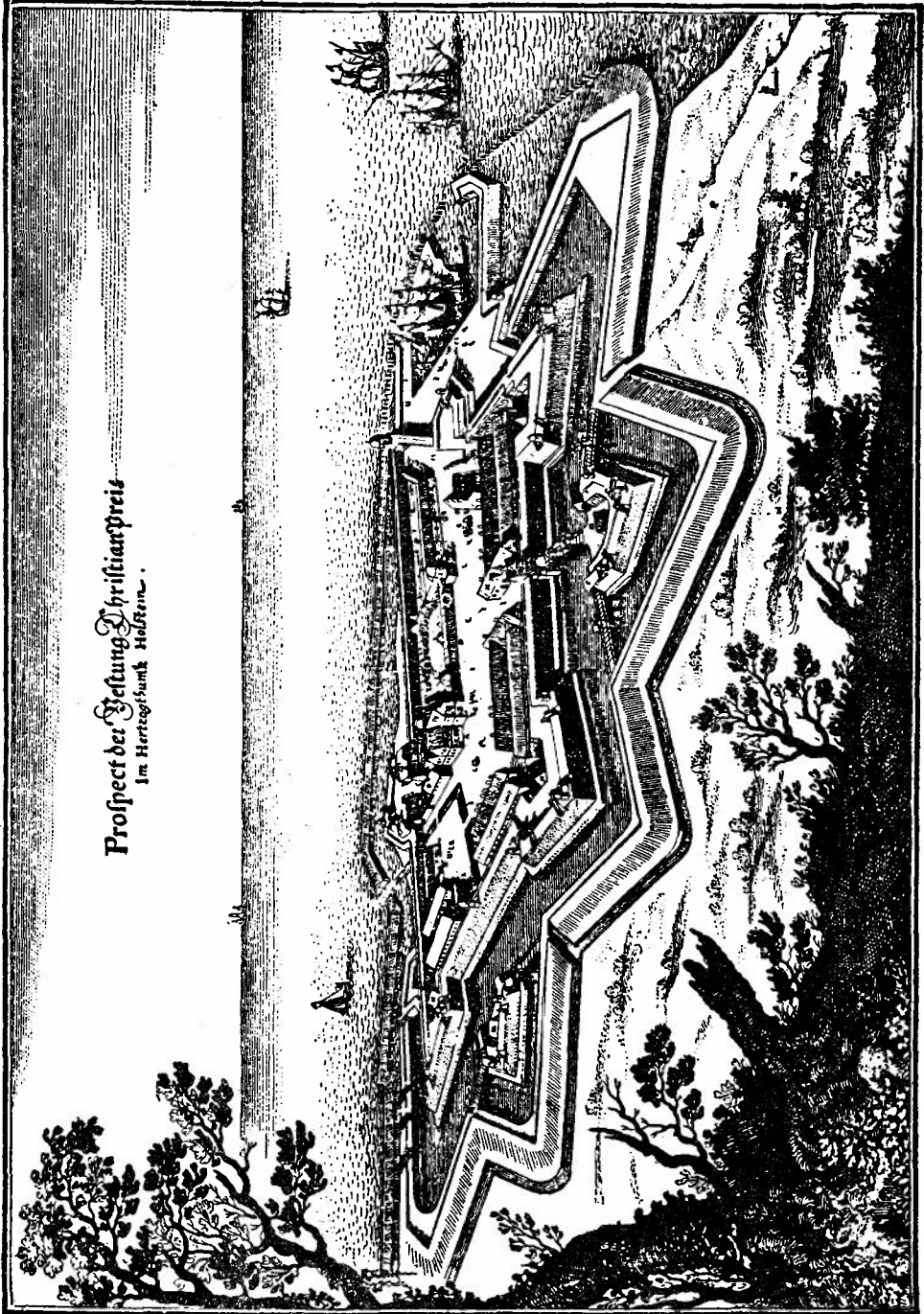

ter med i alt tyve bastioner. Heraf var syv store bastioner vendt mod land, to bastioner vendte dels mod land, dels mod bæltet, fire bastioner var anbragt på den sydlige kyststrækning, og seks mindre bastioner var placeret på den østvendte kyststrækning, og endelig indgik kastellets store bastion i det sydøstlige hjørne i den samlede voldlinie.

Kun tre porte, der lå godt beskyttet af de foranliggende raveliner, førte ind til byen. Mod nord Kongens port, mod nordvest Prinsens port og mod vest Søbjergporten. Både Kongens port og Søbjergporten var naturligvis forbundet med byens største og mest betydningsfulde gader, der mødtes ved det planlagte Store torv eller rettere byens våbenplads, hvor også byens første rådhus og andre monumentale bygninger opførtes, eksempelvis rigsmarsken Anders Billes gård.

Som det anes, har planlæggerne ved projekteringen anvendt det ældre hollandske fæstningssystem udbygget med faussebraiemotivet.

I projektet indgik derfor naturligvis også et kanalsystem med kajgader, så militære forsyninger kunne indskibes under en eventuel belejring.

I denne sammenhæng forekommer kastellet ikke særlig overbevisende. Som kastellet kendes efter den svenske fortifikationseksperter og feltherre Erik Jönsson Dahlbergs tegninger, havde det nærmest karakter af et hornværk orienteret mod nord og med en ravelin beliggende foran porten. Men der kendes utallige andre forslag til kastellets udformning, og betragter man det overleverede kastel, ses det kun at være den store sydvendte bastion, der er kommet op at stå, mens den resterende del af kastellet blot er markeret af en tør grav og en mindre vold.

Kysternes egentlige befæstning var ved svenskernes storm i 1657 endnu ikke afsluttet, og fæstningen faldt antagelig, fordi den planlagte sikring af søsiden ikke var fuldført. Efter freden i 1660 blev det derfor en af opgaverne at forlænge volden fra begge flankebastioner langs kysten til oddens spids, hvor kastellet var anbragt. Disse værker blev dog kun i det sydvestlige hjørne af samme dimension som de øvrige landvolde. For østsidens vedkommende var der blot tale om en regulering af den store bakke, der falder brat ned mod bæltet.

*Illustrationen side 144 gengiver et stik af fæstningsanlægget Christianspruis. Fæstningen blev anlagt i det tidligere hertugdømme Holsten på vestsiden af Kielerfjorden ud mod Østersøen. Anlægget blev påbegyndt i 1633 på Christian IV's foranledning under ledelse af fortifikationseksperter Axel Urup, der anvendte de nederlandske fæstningssystemer som forbillede. Endskønt fæstningen havde kongens fulde bevågenhed, måtte Axel Urup lide den tort at se anlægget blive demoleret i 1648, året efter Christian IV's død. Oprindeligt efter stik af C. Merian, cirka 1650. Her gengivet fra Vilh. Lorenzen: Axel Urup. 1953.*



Men trods mindre mangler opnåede man dog det tilsigtede mål, en total lukning af byen med én ubrudt voldring, der holdt i næsten 200 år!

Hvem man egentlig skal tilskrive planens udformning er ikke entydigt beskrevet. Der kan dog kun være tale om tre fortifikationseksperter, Axel Urup eller brødrene Georg (død 1666) og Gottfred Hoffmann (død 1687).

Arkitekturhistorikeren Vilh. Lorenzen peger på Axel Urup som den ansvarlige ophavsmand grundet hans stilling som rigsingeniør og den dermed selvfølgelige kontakt med samtlige nationale fæstningsanliggender.

Historikerne Hugo Matthiessen og Erik Lund henviser til Georg Hoffmann, fordi denne havde fået pålagt opgaven af Frederik III og af Anders Bille. Desuden ledede Georg Hoffmann arbejdet på stedet de første år fra 1649 til 1651.

Landsarkivar Harald Jørgensen, museumsinspektør Hans Stiesdal og museumsinspektør Harald Langberg peger på Gottfred Hoffmann som den ansvarlige for projektet, hovedsagelig fordi Gottfred Hoffmann ledede arbejdet efter broderen fra 1651 til 1653 og forestod genopbygningen i 1660'erne.

Det tekniske ansvar for rigets fæstningsanlæg på dette tidspunkt blev ganske rigtig varetaget af Axel Urup, der arbejdede sammen med brødrene Hoffmann på Københavns befæstning, Georg Hoffmann som underingeniør og Gottfred Hoffmann som overværkmester, da fæstningsarbejdet på Bersodde blev påbegyndt.

Under iagttagelse af andre samtidige fæstningsprojekter må det skønnes, at Axel Urup kan tilskrives den overordnede udformning ud fra de krav, som kongen og rigsrådet havde stillet, og at han så i samarbejde med Georg Hoffmann antagelig udarbejdede den første plan til fæstningen, hvorefter arbejdet blev startet op.

Senere har de efterfølgende ingeniører fulgt planens hovedidé og har desuden tilført anlægget de til enhver tid bedst kendte fortifikationsdetaljer.

Det må derfor være rimeligt at tilskrive både Axel Urup og Georg Hoffmann æren for fæstningsanlægget i Fredericia.

Til trods for alle anstrengelser var Fredericia kun en by i sin vorden, da krigen kom i 1657.

Et bysamfund var dog begyndt at fungere. Således var byens første kirke blevet grundlagt i 1655 og delvis op-

*Side 146 ses Fredericia, stik af fæstningsbyen i 1657 udført af D. Lapointe til Pufendorfs Atlas, 1696, efter tegning af den svenske fortifikationsekspert Erik Jönsson Dahlberg. Stikket viser, hvorledes byen tog sig ud med sit fæstningsanlæg – eller rettere, hvordan anlægget var tænkt fuldt udbygget. Ved svenskernes storm på byen i oktober 1657 var fæstningsværkerne endnu ikke fuldt udbygget, og det fine kanalprojekt var ikke påbegyndt og er desværre aldrig blevet realiseret.*

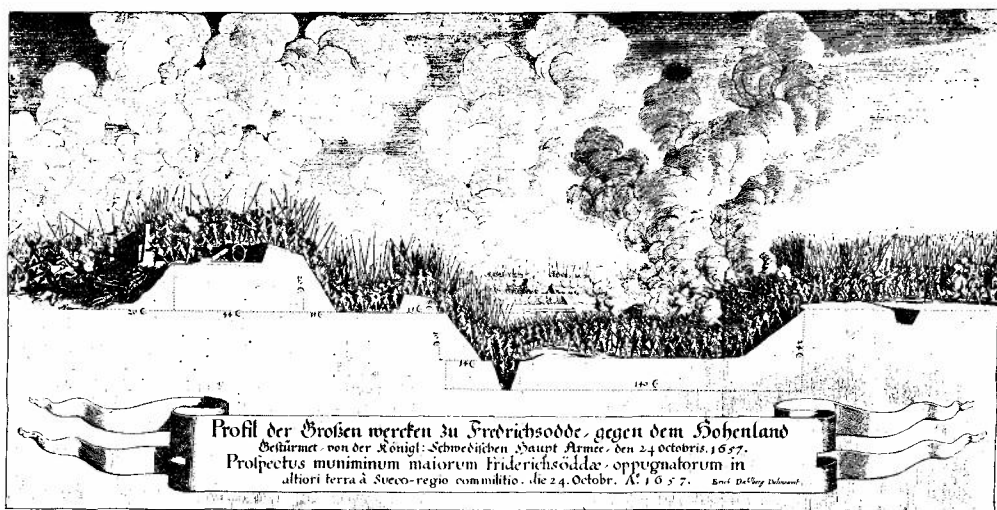

*Stormen på Fredericia i 1657, stik efter tegning af svenskeren Erik J. Dahlberg. Stikket viser de svenske troppers angreb på byen den 24. oktober 1657 og viser samtidig et lodret snit i voldanlægget gennem hovedvolden, faussebraien, den tørre voldgrav og glaciset. Fredericia Museum.*

ført af materialer fra den nedbrudte kirke i Ullerup.

Da krigen ramte byen, var fæstningsanlægget endnu ikke så udbygget, at det kunne tilfredsstille de store forventninger, der blev stillet til det.

Ved stormen den 24. oktober blev byen frygtelig medtaget, og den efterfølgende svenske besættelse gjorde på ingen måde skaden mindre. Da besættelsen endelig hævedes i 1659, var der ikke meget tilbage af den nye fæstningsby.

Ved genopbygningen i 1660'erne beholdt Prinsens port sin oprindelige placering, mens Kongens port blev flyttet fra vestsiden af Kongens bastion til østsiden, og Søbjergporten blev nedlagt og erstattet med Strandporten syd for Vendersgade.

Opbygningen af selve fæstningsanlægget fulgte ellers ret nøje det første rids, men de projekterede kanaler og tilløb til pladskunst blev desværre aldrig realiseret.

*Billederne side 149 viser kurtinen med Prinsens port mellem Prins Georgs bastion med vandtårnet på og Prinsessens bastion fotograferet i henholdsvis 1914 og 1978 fra Prinsessens bastion. På det ældste fotografi kan voldanlæggets profilering tydeligt iagttages, mens Danmarksporten fra 1925 og den efterhånden voldsomme vegetation på det nyere fotografi gør det vanskeligt for den interesserede at danne sig et klart indtryk af voldanlæggets oprindelige konturer.*

*Foto: Nationalmuseet (HM), 1914, og Torben Olesen, 1978.*

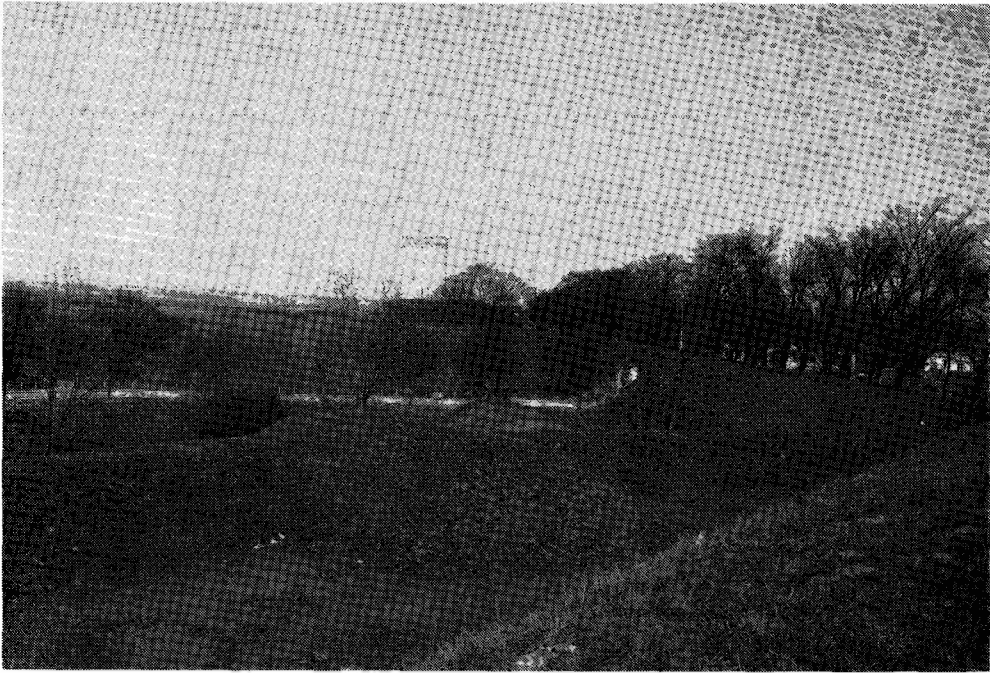

I 1764 mistede Fredericia sin status som en af rigets hovedfæstninger. I den anledning blev voldene desarmet og vagterne på dem inddraget. Det medførte, at voldanlægget begyndte at forfalde, og i 1848 havde man næsten opgivet anlægget. I begyndelsen af 1849 fik kommandant Christian Lunding (1795-1871) imidlertid ordre til at istandsætte fæstningsanlægget.

Dette var årsagen til, at byen samme år var i stand til at modstå belejringen, som endte med det snart legendariske udfald og sejren over tysskerne den 6. juli 1849. De store anstrengelser med fæstningens anlæggelse havde således ikke været forgæves.

I 1864 armeredes fæstningen igen, men midt under slaget turde den siddende regering ikke tro på anlæggets duelighed, hvorfor byen beordredes rømmet til stor forundring for både soldater og borgere. Herefter rykkede østrigerne ind og holdt byen besat et halvt års tid.

Hermed var Fredericias rolle som fæstning udspillet, og i 1914 overtog kommunen hele voldterrænet.

Forinden havde udviklingen dog krævet sin del af anlægget. I 1808 fik

byen endelig sin første havn, placeret ved det planlagte indløb til det projekterede kanalsystem, så dette indgreb var af beskedent omfang.

Derimod blev der fjernet en ganske betydelig del af voldanlægget omkring 1860'erne i forbindelse med anlæggelsen af jernbanerne og færgelejerne i det sydvestlige hjørne. Og den sidste synlige del af dette hjørne, en del af Oldenborgs bastion, blev fjernet så sent som i foråret 1975, hvor jorden blev anvendt som opfyld ved havneudvidelsen i Møllebugten.

Kommunens overtagelse af voldanlægget i 1914 blev mødt med en vis skepsis, da man havde kendskab til forestående, omfattende havneudvidelser. Det må dog erkendes, at det daværende byråd vedkendte sig sine forpligtelser med hensyn til en bevaring af det resterende anlæg. Byrådet gik ind for en sikring af voldens karakteristiske præg, så anlægget fremover skulle henligge som et grønt bælte mellem den gamle og den nyere bydel. Bevaringen skulle omfatte hele den resterende del af anlægget, idet glaciset dog skulle udlægges til byggegrunde med villaservitut.

#### Forklaring til tegningen side 151:

*Sammenligning mellem voldanlæggets oprindelige udstrækning fra 1650'erne og anlæggets udstrækning i 1978. Den del af hovedvolden, der er markeret med en punkteret linie, og den del af voldgraven, der er angivet med en stiplede linie, er den del af anlægget, der er inddraget til andet formål. Som det ses, er mere end en tredjedel af anlægget med tiden forsvundet, og mod oprindelig tre indfaldsveje findes der nu ikke mindre end otte gennemkørselsmuligheder i den oprindelige voldbue.*



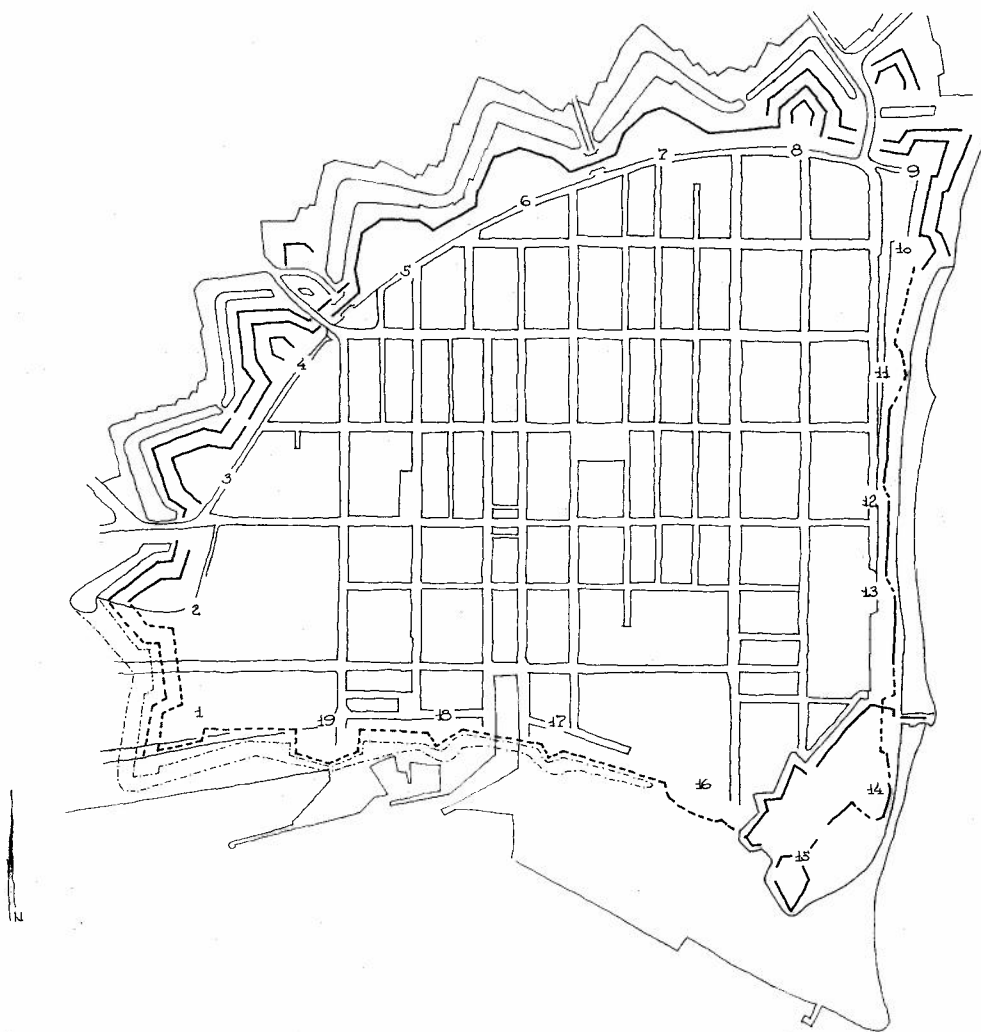

*Navne på nuværende og tidligere bastioner.*

*1 Oldenborgs bastion.*

*2 Holstens bastion.*

*3 Slesvigs bastion.*

*4 Prinsessens bastion.*

*5 Prins Georgs bastion.*

*6 Prins Christians bastion.*

*7 Dronningens bastion.*

*8 Kongens bastion.*

*9 Danmarks bastion.*

*10 Norges bastion.*

*11 Jyllands bastion.*

*12 Sjællands bastion.*

*13 Lollands bastion.*

*14 Fyns bastion.*

*15 Islands bastion.*

*16 Bornholms bastion.*

*17 Færøes bastion.*

*18 Pinnebergs bastion.*

*19 Delmenhorsts bastion.*

Denne holdning vidner om fremsyn. Et lignende fremsyn fandtes ikke i det københavnske styre, da det vedtog at sløjfe stadens volde til fordel for nye veje.

Af trafikale årsager blev volden gennembrudt to gange i 1920'erne. Første gang i kurtinen mellem Prins Christians og Dronningens bastion. Her blev dog opført en regulær port, Nørre port, der lod voldkronen stå ubrudt. Ved etableringen af den næste gennemkørsel vest for Prinsens port lavede man et regulært gennembrud. For dog at tilvejebringe en portagtig oplevelse blev der ført to gangbroer over kørebanen.

Senere har omfattende vejudvidelser på begge sider af Holstens bastion krævet deres andel af volden.

Endvidere bør det nævnes, at der i 1908 blev opført et fæstningsagtigt vandtårn på Prins Georgs bastion. Desuden blev der i 1915-1916 på Prins Christians bastion opført en dominerende udstillingsbygning for Dansk Købestævne, der siden har foretaget betydelige udvidelser.

Af det omfattende fæstningsanlæg findes i dag (1978) kun den kvartcirkulære voldbue mod land med seks hele bastioner, en halv bastion mod syd, en flankebastion i det nordøstlige hjørne, reguleringen af bakkekammen mod

øst samt kastellet i det sydøstlige hjørne med den store sydvendte bastion tilbage.

Skønt krige og udviklingen således har tæret mærkbart på anlægget, imponerer det dog stadig med sin fine geometriske regularitet.

Der findes endvidere i det resterende anlæg mange spændende fortifikationsdetaljer, ikke blot fra anlæggesen, men fra tiden helt frem til midten af forrige århundrede. Eksempelvis findes der i den bevarede del af den kvartcirkulære voldlinie tre forskellige bastionstyper.

Den antagelig ældste bastion og den, der nærmest udtrykker den oprindelige plans store intentioner, må være Kongens bastion mod nord med de retvinklede bastionsflanker og den store påbygning samt det nedre faussebraieanlæg.

Herefter følger den halve og de to hele bastioner mod vest, Holsten, Slesvig og Prinsessens bastion, hvor bastionsflankerne breder sig ud bagtil, et element som hollænderen Henrik Ruse udviklede. Denne udformning har bastionerne antagelig fået ved den store istandsættelse i 1710, hvor Frederik IV lod godt 5000 mand arbejde på anlægget i halvandet år. På denne strækning er anlægget ligeledes udbygget med et nedre voldanlæg. Holsten og Prinsessens bastion er hele,

*Billedet side 153 viser afsætning af grundridset til et fæstningsanlæg i terrænet med pæle og snore i Holland i det 17. århundrede. Oprindelig efter stik i A. M. Mallet: Les Travaux de Mars, Amsterdam, 1672, men her gengivet efter C. A. de Bruijn og H. R. Reinders: Nederlandse Vestingen, Bussum, 1967.*

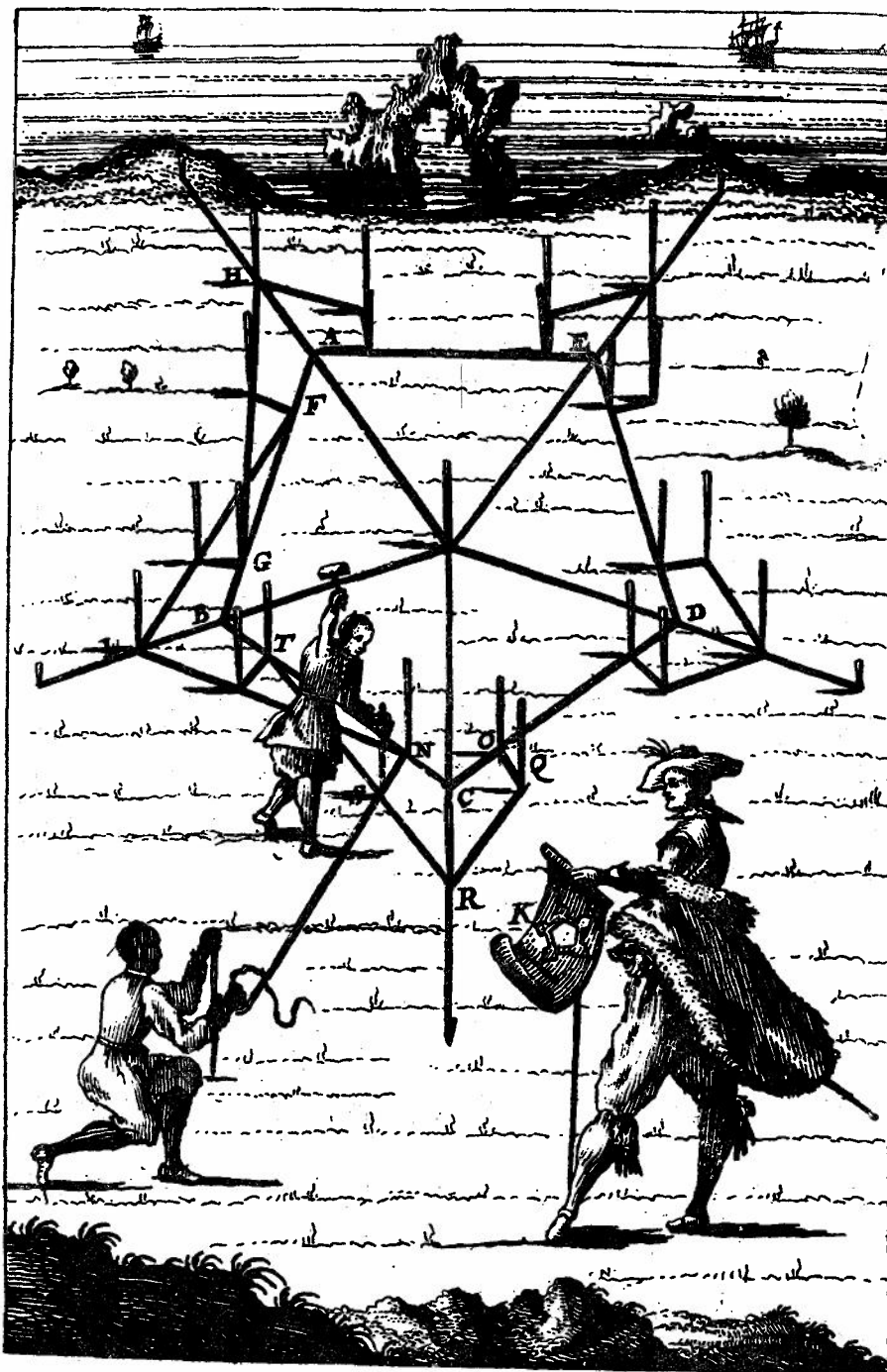

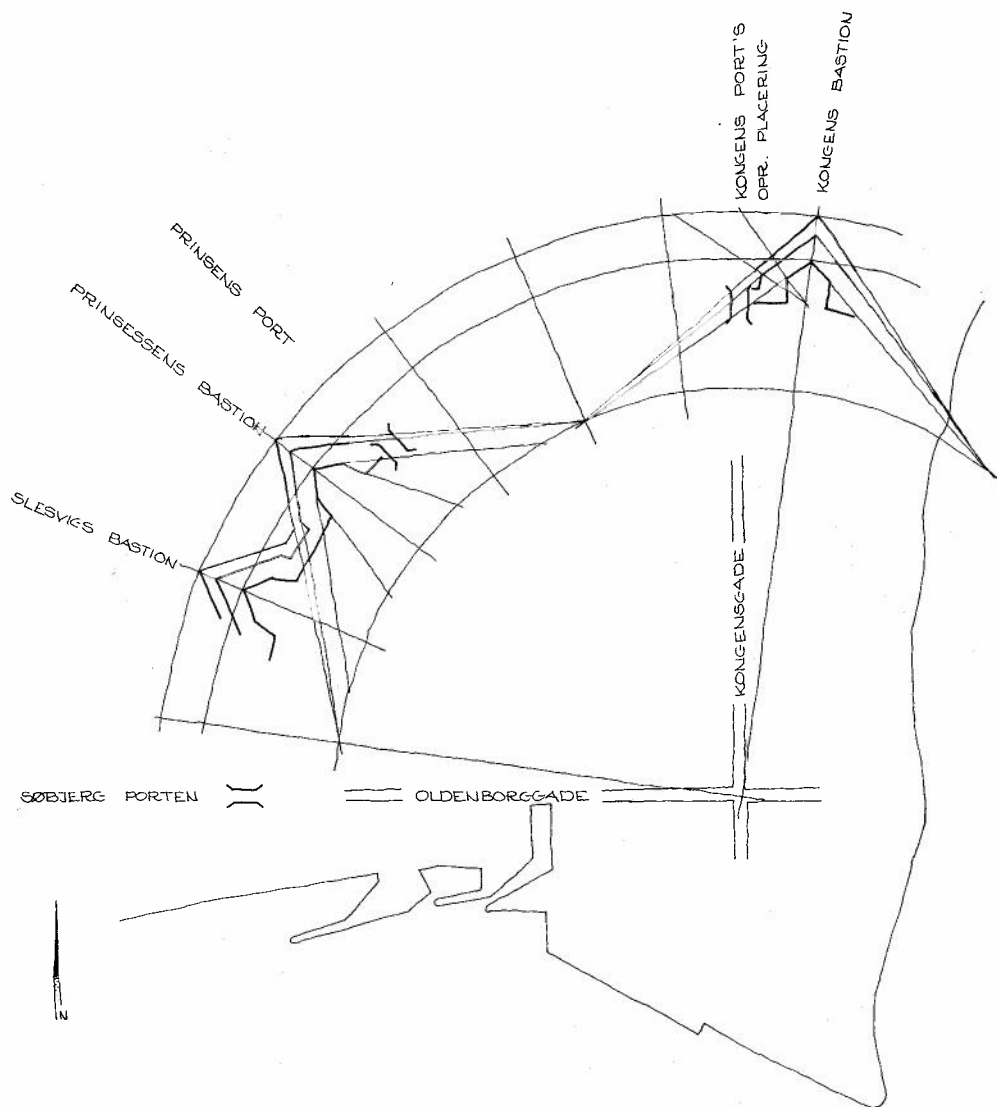

*Fæstningsanlægget i Fredericia. Forsøg på at konstruere anlæggets geometriske udgangspunkt. På dette grundlag må det antages, at anlæggets centrum har været placeret i krydset mellem Kongensgade og Oldenborggade, der førte direkte ud til byens oprindelige porte. Radius til spidsen af bastionerne har da været 336 roder, svarende til ca. 1063 meter.*

Prinsessens er endda forhøjet med en hul, sandsynligvis på grund af vanskelige jordbundsforhold. mens Slesvigs bastion er

Den tredje bastionstype kan iagttages på den nordvestvendte voldlinie med Prins Georgs, Prins Christians og Dronningens bastion. Den hule og lidt deformerede udformning af Dronningens bastion må vel også her skyldes vanskelige jordbundsforhold. De to andre bastioners udformning må antagelig tilskrives krigene i 1849 og 1864 og de jordarbejder og indgreb, der fandt sted i forbindelse med opførelsen af henholdsvis vandtårnet og købestævnets bygninger.

Ved gennemgangen af de gamle tegninger og stik har det været påfaldende, at de stort set udelukkende viser det færdige og fuldtudbyggede fæstningsanlæg. Det geometriske rids, der har dannet grundlag for fæstningens udformning, savnes totalt blandt de utallige skitser, der findes.

Under et forsøg på at rekonstruere det manglende rids viste målinger på gamle og nye tegninger, at længden af radius til bastionsspidserne måtte befinde sig mellem 1000 og 1100 meter. Endvidere viste et studium af italienske og nederlandske fæstningsanlæg, at 1/12 bastionsradius er et væsentligt delmål i fæstningsbyggeri.

I Fredericia viste delmålet, der svarer til 1/12 bastionsradius sig at være knap 90 meter. Dette sammenholdt med datidens målesystem i roder (1 rode = 10 fod = 3,163 meter) og med den kendsgerning, at en firdeling af radius også var et væsentligt udgangspunkt ved konstruktion af fæstningsværker, giver til resultat, at 28 roder

(88,56 meter) svarer til 1/12 bastionsradius, således at 336 roder (1062,78 meter) må svare til radius.

Såfremt disse undersøgelser og beregninger holder stik, har fæstningsanlæggets geometriske centrum været placeret i krydset af Kongensgade og Oldenborggade, hvilket ikke forekommer usandsynligt, når det erindres, at netop disse gader var planlagt som hovedgaderne i den oprindelige byplan.

Som det sikkert anes, er fæstningsanlægget i Fredericia i mange henseender ret enestående. Det ville derfor være ønskeligt, at der ikke fremover blev inddraget mere af voldanlægget til andet formål.

Snarere måtte man i stedet arbejde hen mod en retablering af det oprindelige anlæg, hvor dette er gørligt. Eksempelvis ville en bro over vandgraven i stedet for en af de mange dæmninger unægtelig gøre sig!

#### LITTERATUR.

- Bruijn, C. A. og Reinders, H. R.: *Nederlandse Vestingen*. 1967.  
 Grum-Schwensen, A.: *Fredericia vold*, artikel i *Fredericia Minder*. 1963.  
 Hughes, Quentin: *Military Architecture*. 1974.  
 Krabbe, Herluf: *Kastellet gennem 300 år*. 1964.  
 Langberg, Harald: *Danmarks Bygningskultur*. 1955.  
 Lorenzen, Vilh.: Axel Urup. 1953.  
 Lorenzen, Vilh.: *Danske bebyggelsesplaners historiske forudsætninger*, artikelserie i *Arkitekten*, 1916-1917.  
 Lorenzen, Vilh.: *Drømmen om den ideale by*. 1947.

A.  
*Prinsens Port Broe. er N: 1737 nye bygget. ca N: 1743 med een Hefvid Reparation forjvoret;  
 Samme er nu saa brøstfældig. at om faae aar een gandske Nye der igien maae bygges.*

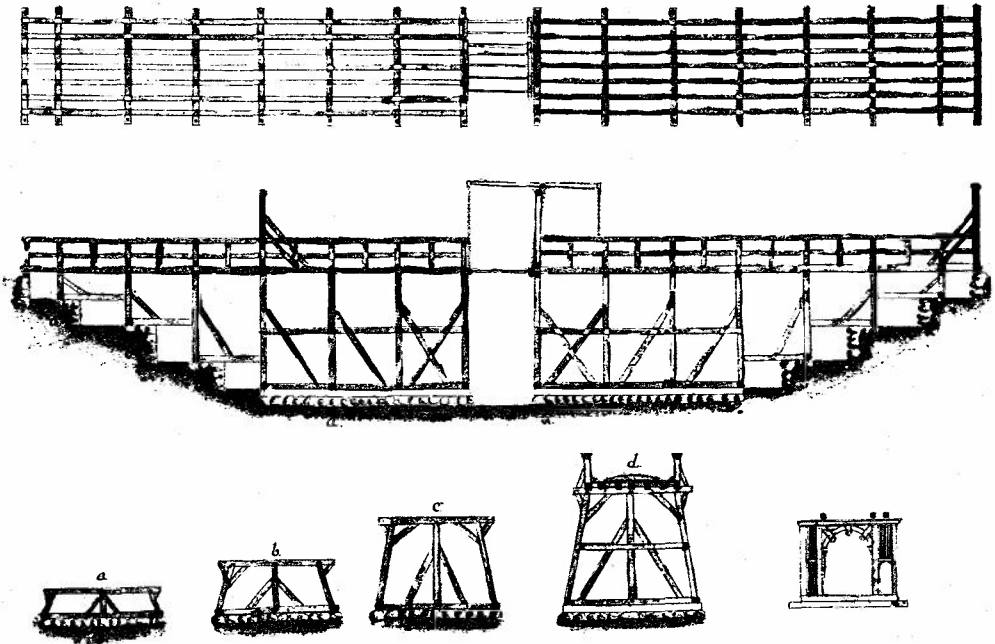

Tegning af den tidligere træbro med en vindeklap over voldgraven ved Prinsens port udført af generalkvartermester S. C. Gedde i 1754 i forbindelse med gennemgangen af de militære bygningsanlæg i Fredericia. Omkring 1800 er broen antagelig erstattet af den nuværende dæmning, idet Gedde efter besigtigelsen har bemærket, at broen nu er så brøstfældig, »at om faae aar een gandske Nye der igien maae bygges«. I dag hvor denne indfaldsvej udelukkende anvendes af den gående trafik ville det unægtelig være spændende at se den oprindelige træbro retableret. . . . Originalen opbevares i Forsvarets Bygningstjenestes arkiv i København.

Lorenzen, Vilh.: Vore byer, bind 2. 1952.  
 Lund, Erik: Fredericia 1650-1950. 1950.  
 Matthiessen, Hugo: Fredericia 1650-1760. 1911.  
 Matthiessen, Hugo: Fæstning og Fristed. 1950.  
 Olesen, Torben: Fredericia, forarbejde til en bevaringsplan. 1974.  
 Pontoppidan, Erich: Den Danske Atlas, Tom. V. 1769.

Rasmussen, Steen Eiler: Byer og bygninger. 1949.  
 Trap, J. P.: Danmark, bind 8. 1964.  
 Wilse, J. N.: Fuldstændig beskrivelse af Stapel Staden Fridericia. 1767.

#### ARKIVALIER i

Fredericia museum, Forsvarets Bygningstjenestes arkiv, København, Nationalmuseets arkiv, 2. afdeling, og Tøjhusmuseets arkiv.

# Bondegullet ved Ødis.

Af Erik Helby.

Den, der i dag (1978) kører fra Ødis mod Vamdrup, passerer et underligt – tilsyneladende umotiveret plantet – fritliggende hegn. Det findes *nord* for vejen et lille stykke inde på marken. For et par år siden var vejens forløb sådan, at samme hegn befandt sig langs vejsiden *syd* for vejen. Dengang som nu fandtes et »hug« ind i hegnet, formet som en trekant.

Første gang, jeg så stedet, var i 1965. Da brugte vejmandene det til opbevaring af redskaber. Umiddelbart kunne man derfor tro, at »hugget« var blevet lavet med det formål at skaffe en opbevaringsplads, som vejmandene kunne anvende. Et nærmere eftersyn viste imidlertid, at det gamle vejstykke har samme forløb som bevoksningen – et forhold, der tyder på, at stedet ikke er af nyere dato.

På biblioteket fandt jeg Jens A. Petersens bog fra 1933: »Fra de otte Sogne. Bidrag til Tyrstrup Herreds Historie«. Heri anføres side 153: »Et ejendommeligt Minde fra Adelstiden har man endnu i Ødis. Flere Steder

langs vejen i Ødis er der nemlig »Indhug«, hvor Hegnet er ryddet. Her skulde Bøndernes Vogne køre ind, naar der var en adelig Vogn i Sigte. Først naar »Karmen« var passeret forbi, maatte Bønderne atter køre ud paa Vejen og fortsætte Rejsen«.

Jeg tog derefter kontakt med den landmand, der har jord op til vejen – sognefoged Otto Olsen i Ødis. Han kunne fremvise et gammelt matrikelkort fra 1868, som tydeligt viser to indhug i hegnet. Han kunne endvidere fortælle, at hans familie havde omtalt flere huller langs vejen, og at det ikke var længe siden, at det ene af de to var blevet sløjftet. Disse huller måtte altså være oprettet som noget andet end stabelpladser for vejmandene.

Flere ældre beboere i Ødis kunne fortælle den samme historie som Jens A. Petersen; de havde endda navn til indhuggene: »bondeguller«. Og de kunne desuden give oplysninger, så vi i dag har viden om fem hullers pla-

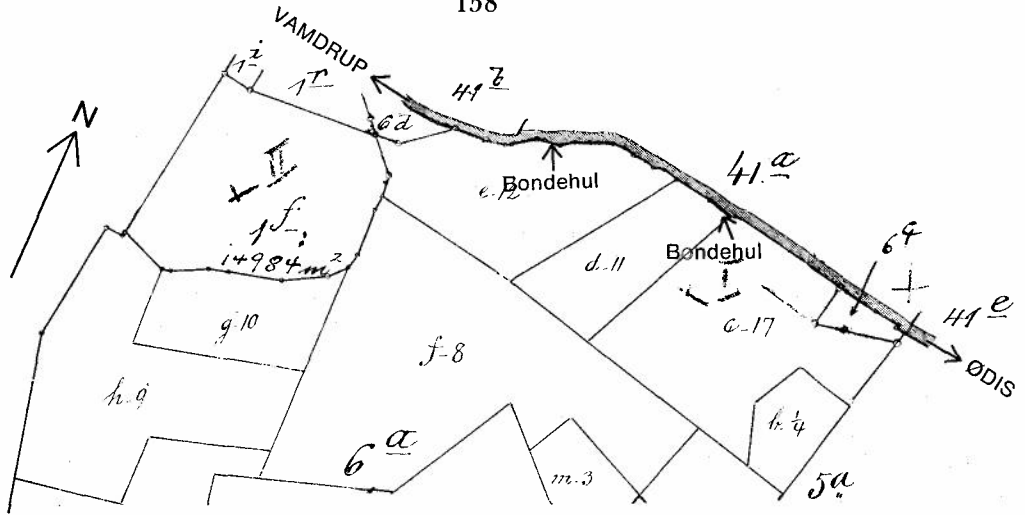

Ovenstående skitse viser et udsnit af sognefoged Otto Olsens matrikelkort fra 1868. Kortet bærer påskriften: Matr. No. 6 af Ødis By og Sogn, Kolding Herred, Vejle Amt. Copieret efter Matrikulkortet. Matrikulscontoiret i Mai 1868.

De med rødt påtrykte markeringer findes naturligvis ikke på Otto Olsens kort.

cering. For de fires vedkommende er dog så godt som ethvert spor af deres eksistens forsvundet.

Hullerne har ikke ligget med nogen bestemt afstand, men det ser ud, som om de har ligget ved vejsving, således at de forridere, som (ifølge de ældre beboeres fortælling) blev sendt i forvejen for at genne bønderne ind i hullerne, havde udsigt til næste hul.

Den mundtlige tradition blandt de ældre i Ødis har også bevaret et andet navn for hullerne: »Adelbrandtomkøring«. Dette navn kan måske fortælle noget om hullernes alder. I hvert fald kan følgende teori opstilles, og så kan man selv lægge til og trække fra.

Man har henført sagnet om ridder Adelbrandt og jomfru Lantolille til

Drederup. Hertil må dog bemærkes, at dette sagn (om hvilket man foruden i Jens A. Petersens bog kan læse i Sønderjydske Aarbøger 1889) også kendes fra mange andre egne. Det er et vandrersagn.

Endvidere knytter sagnet om ridder Adelbrandts hovedskal sig til Drederup. Det fortæller, at hovedskallen efter ridderens død fandtes på gården. Hver gang man prøvede at skaffe sig af med den, begyndte det at spøge, indtil den kom tilbage. Omsider fandt man på at mure skallen ind i en af bygningens mure, hvorefter spøgeriet holdt op. Beklageligvis er både bygning og hovedskal senere brændt.

Vi gætter på, at det er denne ridder Adelbrandt, der har givet navn til udtrykket Adelbrandtomkøring. Det vil



dog nok være for voveligt at påstå, at han også er ophavsmand til indhuggene.

Forlader man sagnetes verden og undersøger, hvem der før i tiden har ejet Drenderup, støder man på navnet Lindenov. I Jens A. Petersens bog kan man læse, at Fovslet og Drenderup har været i familien Lindenovs eje, »saa langt man kan finde tilbage i Historien« – måske i 360 år. Denne oplysning, som Jens A. Petersen nok har hentet fra Erik Pontoppidans Den Danske Atlas (tomus VII, 1781), stemmer ikke helt overens med fremstillingen i Trap Danmark (bind VIII, 3; 1964) – dog fremgår det af sidstnævnte værk, at forskellige medlemmer af slægten Lindenov har været ejer af de to nævnte gårde. I 1584 mageskiftede Drenderups daværende ejer Hans Lindenov gården til kronen, der mange år senere lagde den under Koldinghus rytterdistrikt.

Hvis indhuggene – bondehullerne – overhovedet er så gamle, at de stammer fra den tid, da Drenderup var adelsgoods, er det nærliggende at tro, at en person af slægten Lindenov er ophavsmand til dem. Men hvorfor har han ladet dem lave? Er han blevet træt af at møde bønder og stuedriftter, som hindrede ham i at komme hurtigt til og fra sine besiddelser Fovslet og Drenderup? Eller er det måske bønderne selv, der har lavet hullerne?

Måske er hullerne slet ikke så gamle, men er blevet gjort engang i forrige århundrede. I så fald er det en

anden historie, og den er jo ikke nær så spændende.

I 1975 stod vejen mellem Ødis og Vamdrup over for en kraftig regulering. Den skulle gøres bredere og svingene rettes ud, så den moderne trafik fik bedre forhold. Reguleringen ville blandt andet medføre, at det sidste bondehul forsvandt.

En kreds af beboere i Ødis – hvoriblandt forfatteren af disse linier – fandt imidlertid projektet for voldsomt; vi følte, at miljø, karakter og skønhed omkring vejen ville lide ubodelig skade. Vi optog forhandling med kommunen; der blev holdt et stort og godt besøgt borgermøde, og dønningerne gik højt. Man var nærmest delt i to lejre: de, der holdt på, at det var nødvendigt med den projekterede regulering, og vi andre, som nok fandt det på sin plads, at der skulle gøres noget ved vejen, men mente, at der var andre løsninger – også løsninger, som indebar, at bondehullet kunne bevares. Det primære var dog ikke bondehullet, men helheden.

Forhandlingerne med kommunen forløb ikke tilfredsstillende for os, hvorfor vi optog kontakt med Danmarks Naturfredningsforening. Dette afstedkom nye forhandlinger, og man diskuterede alternative vejføringer. Projektet blev udskudt i nogen tid, men forhandlingerne var stadig vanskelige. Vi optog herefter kontakt med Nationalmuseets Fortidsmindeforvaltning og bad den intervenere, idet bondehullet, der som sagt stod over for at

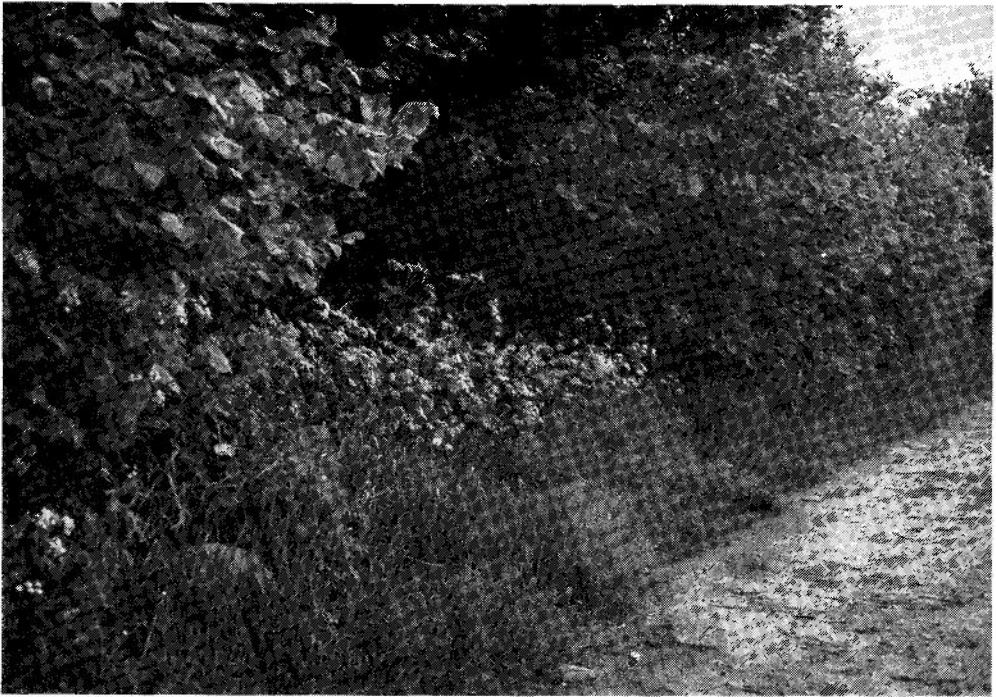

*Bondegullet set fra nordøst.*

*Den kraftige bevoksning tilslører i nogen grad hullets faktiske størrelse. Det gengivne fotografi er optaget i juni 1978. Vamdrup kommune har givet tilsagn om at opstille bænke og et skilt, der kortfattet fortæller om bondegullet.*

skulle sløjfes, var vor sidste redningsplanke. Der blev iværksat undersøgelser for at finde ud af, om det var muligt at sige noget om bondegullets alder, og om der fandtes tilsvarende huller andre steder i Danmark. Efter et par måneders forløb konstaterede man, at bondegullet nok var karakteristisk og særegent, men man turde ikke bedømme dets alder, ligesom man ikke turde bekræfte nogen teorier. Endvidere blev det fastslået, at et lignende fortidsminde ikke fandtes andre steder i landet, og at stedet var

bevaringsværdigt. Dog ville man ikke gå ind i en fredningssag.

Kort tid efter trak Danmarks Naturfredningsforening sig til vores forbavselse ud af sagen. Det fik vi underretning om i en skrivelse (dateret 7. juli 1975 med J. nr. 16-05/75), der blandt andet meddelte, »at fredningsplanudvalget ikke har kunnet se nogen baggrund for at føre nogen sag for bondegullet«, og at »en kamp for en udbygning af vejen i det gamle tracé« vil »være håbløs«.

Sagen sluttede med, at vejføringen ved en sidste runde forhandlinger blev ændret, således at bondehullet blev bevaret.

Da den nye vej stod færdig, var bondehullet taget ud af sin helhed og sin naturlige placering langs vejsiden. Det ligger nu som et underligt ap-

pendiks bevaret fra fortiden — fra dengang, da vejen var passet ind til omgivelserne. Det er et minde om en svunden tid, men også en påmindelse til en ny tids forjagede trafik, hvor ingen har tid til at holde ind til siden, at hvis man endelig skal jages til side, skyldes det den ny tids herremænd.

# Museet på Koldinghus.

Af Poul Dedenroth-Schou.

Det publikum, som i årets løb har besøgt Koldinghus, har ikke kunnet registrere fremskridt i byggeriet. Året har netop været karakteriseret ved, at der ikke er udført byggearbejder. Men det betyder ikke, at arbejdet med slotets genopbygning er gået i stå. Den indtrådte pause har været udnyttet til den nødvendige afklaring med hensyn til genopbygningens art og omfang. Byggeudvalget vedrørende restaurering af Koldinghus enedes i oktober 1977 om et nyt skitseprojekt for genopbygningen, udarbejdet af arkitekterne Inger og Johannes Exner. Dette projekt har været forelagt Det særlige Bygningssyn til godkendelse eller forkastelse. I juni 1978 forelå bygningssynets godkendelse med enkelte forbehold med hensyn til visse detaljer. Byggeudvalget har derefter drøftet rækkefølgen i restaureringsarbejdet, og resten af 1978 vil hengå med de første detailprojekteringer, inden byggeriet for alvor kan startes.

Det projekt, som nu er godkendt til udførelse, går ud på så vidt muligt at bevare det oprindelige murværk og

ved nænsomme ændringer og suppleringer bringe huset under tag og indrette det til museumsformål. De gamle fundamenter i øst- og sydfløjen anses for ude af stand til at bære genopbygningen, hvorfor nye betonfundamenter vil blive nedgravet i slottets kældre. På disse nye fundamenter rejses søjler af limtræ, der skal bære tag og etageadskillelser. Østfløjen vil blive indrettet til administration og værksteder, ligesom der i denne fløj indbygges et centralt indgangsparti for museets publikum med elevator til alle etager. I sydfløjen indrettes den østlige del til en »ruinsal« uden etageadskillelser, hvori indrettes en udstilling om slottets historie. Den vestlige del af sydfløjen indrettes med etageadskillelser. Her vil foruden et stort lokale til skiftende udstillinger blive indrettet sale til udstilling om byens og egnens historie samt undervisnings- og foredragslokaler. Der er for museet grund til at glædes over, at alle parter i byggeudvalget har udtrykt utålmodighed med igangsættelse af restaureringsarbejdet.



*Peter Ølsted: Kolding set fra syd. Cirka 1870. Erhvervet i 1977.*

De arkæologiske undersøgelser af Koldings ældre historie er blevet fortsat. Det var i år ønsket at søge Koldings middelalderlige grundplan — en af de mest regulære middelalderlige byplaner i Danmark — dateret nøjere. Med Koldinghus som grænse mod nord og Kolding å mod syd har middelalderens Kolding bestået af Akseltorv, Østergade og Vestergade, Helligkorsgade/Rendebanen samt Søndergade. Hertil er senere i middelalderen føjet Låsbygadekvarteret. Henholdsvis øst for Østergade og vest for Vestergade er byens voldgrave blevet konstateret ved tidligere lejligheder. Så regelmæssig en byplan kan vanskeligt tænkes uden som resultat af en bevidst byplanlægning. Et udgravningsfelt tværs ind i den nu nedlagte Vestergade fra vest umiddelbart nord for det ligeledes forsvundne Bleggårdsstræde har godtgjort, at Vestergade må stamme fra sidste halvdel af 1200-årene. Det er fristende at se anlæggelsen af gaden i sammenhæng med Arild Huitfeldts meddelelse om, at kong Erik Glipping i 1268 anlagde borgen Koldinghus og udvidede den syd herfor liggende by.

Middelalderens spedalskhedshospitaler, Sct. Jørgensgårdene, var henvist til at leve af almisser. De lå derfor altid placeret nær hovedfærdselsårerne, men uden for de egentlige bysamfund. Sct. Jørgensgården i Kolding lå vest for Skolegade ned mod vore dages Sct. Jørgensgade. Denne placering er et stærkt indicium for at søge den middelalderlige indfartsvej til Kol-

ding fra vest på dette sted. Derfor placeredes årets andet udgravningsfelt på det sted, hvor Bleggårdsstræde krydser den voldgrav, som konstateredes ved gravningerne i 1974. Målet var at påvise rester af den bro, som havde ført landevejen over graven ind i Bleggårdsstræde. Dette mål blev imidlertid ikke opfyldt — måske. Under en brolægning fra omkring 1600 tværs hen over den på dette tidspunkt opfyldte grav blev der påtruffet et større antal pæle stående i gravens længderetning. Det kan imidlertid ikke med sikkerhed fastslås, om alle disse pæle er piloteringspæle for et på stedet opført hus fra 1600-årene, eller om nogle af pælene virkelig skulle være rester af en middelalderlig bro. Senere undersøgelser på stedet vil måske give svaret herpå.

I efteråret 1977 viste museet særudstillingen »KOLDINGHUS — slot og ruin«, der gav et kort rids af slottets bygningshistorie. Interessen for denne udstilling har været så stor, at den genopstilledes i forsommeren 1978, således at også årets feriegæster har kunnet se den. Til udstillingen var fremstillet foldere på dansk, engelsk og tysk.

Den 12. december 1877 skænkede købmand Thomas Petersen en større samling oldsager til Kolding kommune og grundlagde derved det kommunale museumsvæsen i Kolding. Hundrede år for denne begivenhed markeredes ved en særudstilling, der viste eksempler fra denne oldsagssamling

på baggrund af fotostater, der tegnede et billede af Kolding by omkring år 1877.

Forud for denne jubilæumsudstilling havde museet i samarbejde med Kolding Erhvervsråd og Dansk Designråd i tidsrummet 17.—30. oktober 1977 vist udstillingen »Dansk design 1965—1977«, som præsenterede de industrielle produkter, der siden indstiftelsen i 1965 er blevet tildelt den fornemme udmærkelse ID-prisen. I forbindelse med udstillingen var ar-

rangeret et foredrag ved chefdesigner Henning Andreassen, LK-NES, om »Designerens rolle i produktudviklingen«.

Endelig viste museet i dagene 6.—28. maj 1978 udstillingen »KARIBUNI — tanzanianske billeder«, en udstilling af fotografier optaget af den danske fotograf Jesper Kirknæs, der i fire år har virket som fotograf ved nationalmuseet i Daar Es Salaam. Udstillingens genstande var udlånt af U-landsfonden af 1962 i Århus.

# Fredericia Museum.

Af A. Engelbrecht Jensen.

## Bygninger.

En længe ønsket udvidelse af Fredericia Museum er nu påbegyndt. Et større jordarbejde med flytning af den naturlige vold bag museets bygninger giver den fornødne plads til flere bygninger, i første omgang til »Brøchners Pakhus«, en bindingsværksbygning i tre stokværk på i alt 240 m<sup>2</sup>, der flyttes hertil fra Gl. Havn.

Magasin, værksted, toiletter samt udstillings- og foredragslokale vil få gode vilkår i denne bygning, der oprindeligt er opført i perioden 1650—1680 ved Møllebugten — dengang i ét stokværk. I 1725—1750 genopførtes den ved Strandporten syd for Norgesgade i to stokværk. Den flyttedes til Gl. Havn ved dennes ibrugtagen i 1809 og fremstod dér i tre stokværk.

Projektet bliver gennemført af unge arbejdsløse som meningsfyldt arbejde til gavn for museet.

Samtidig konserveres tobakshuset, der så atter kan stå beskyttet mod vejrliget i en periode.

## Formidling.

Skoleklasser har igen i år løst forskellige opgaver på museet, ligesom foreninger og grupper har besøgt det i og uden for åbningstiden.

Til orientering for besøgende er »Kort oversigt over Fredericia Museum« kommet i en ny forbedret udgave. Endvidere er udarbejdet en folder til Sparekassen Sydjyllands 6. juli-mønt 1978 med Trinitatis kirkes døbefont som motiv. En museumsplakat med kort og information er fremstillet til brug for PR ved museet.

Af udstillinger har været: »Der var engang« — nordiske eventyr for børn med bøger og plakater — og »Af glødelampens historie« omfattende bl. a. el-pærer, fotostater, gamle og nye bordlamper, Voss-kataloger om belysning m. m. Ved en aftenåbning vistes en film om PH-lampens skaber, arkitekt Poul Henningsen. Til udstillingen skænkedes flere gaver i form af belysning samt 1000 stk. foldere om datidens brug af el-belysning.



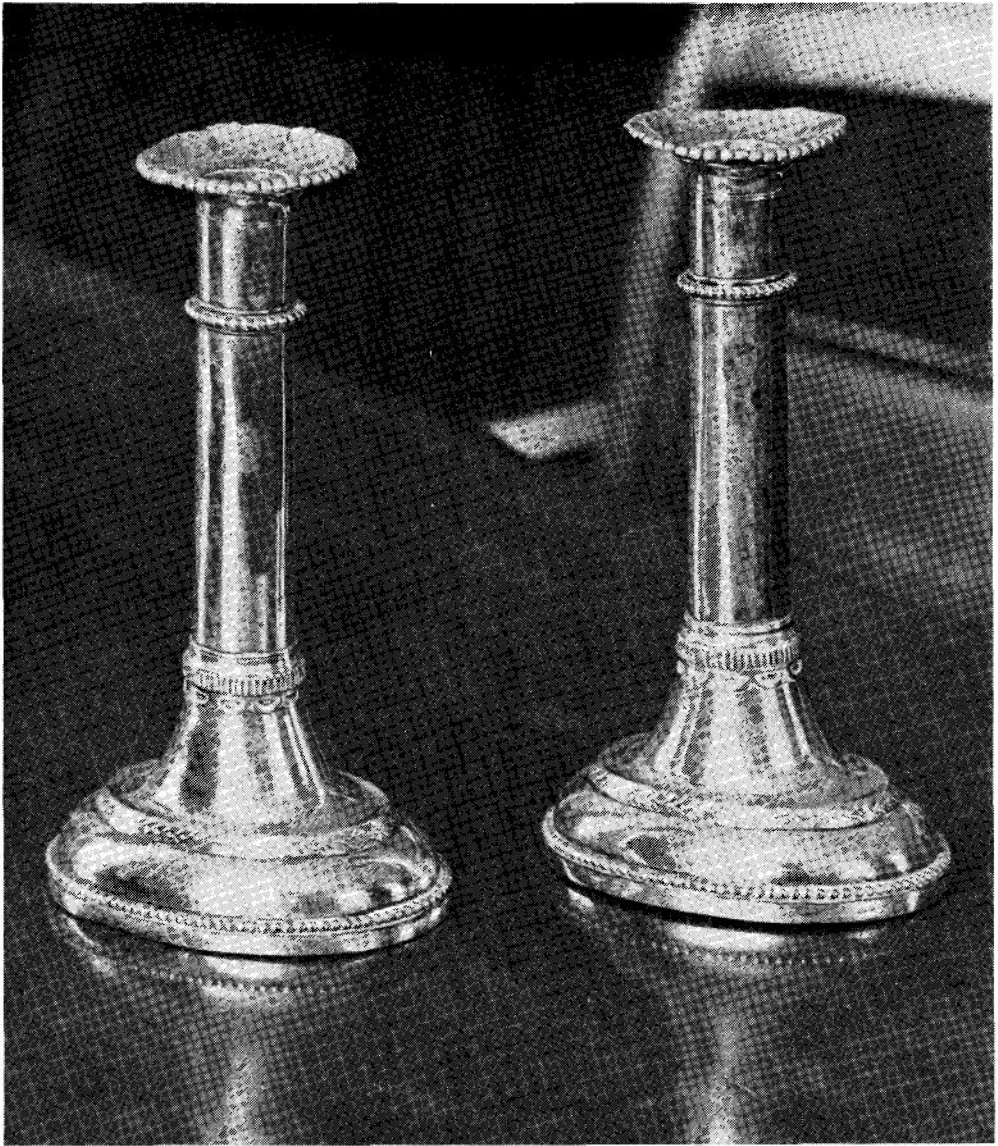

*Sølvstager, Ludvig XVI.*

*Stagerne er udført af Jens Jensen Winge, der erhvervede borgerskab i 1779 og døde i 1812. Foto: P. A. Honoré.*

***Erhvervelser.***

Med tilskud fra privat side er erhver-

vet to sølvlysestager, Louis XVI, udført af fredericiamesteren Jens Jørgen



*Museumsudvidelsen, der påbegyndtes i efteråret 1978.  
På dette sted skal Brøchners pakhús placeres. Foto: P. A. Honoré.*

Winge, der erhvervede borgerskab i 1779 og døde i 1812. Ligeledes er med tilskud fra private erhvervet fem sølvspiseskeer udført af fredericiamestrene i 1700- og 1800-årene. Belysnings-samlingen er blevet forøget med blandt andet et par smukke barokstager, dateret 1642, og en bordpetroleumslampe fra ca. 1900.

Fra guldsmed A. Andersen, der op-hørte med sin forretning i 1978, er modtaget diverse stk. værktøj, og fra et dødsbo er modtaget forfatteren Carrit Etlars flygel. Sidstnævnte er dog på grund af pladmangel ikke udstillet. Endelig er skænket en soldaterpipe, der har tilhørt menig nr. 238 ved 10.

bataljon, 3. kompagni, Fredericia, 1895.

#### *Undersøgelser.*

I forbindelse med udstykning til byggegrunde af kommunens tidligere gartneri på Skansevej rettede museet henvendelse til fortidsmindeforvaltningen. Årsagen hertil var, at skanse 5 fra 1864 havde ligget på stedet, og at der ved udstykningen blev opført boliger på området. Fortidsmindeforvaltningen ønskede dog ikke at foretage undersøgelser.

Under støbning af nyt kældergulv i en ejendom i Dalegade, opført i 1925, fandtes adskillige hesteknogler i mo-

sejord. Ved indsendelse af knogler til Zoologisk Museum konstateredes, at der var tale om en fuldvoksen hest, nedgravet i nyere tid. Fundet var derfor uden historisk betydning.

*Besøgstal:* Også i 1977 har museet været delvis lukket på grund af tagfornyelsen; man kan dog konstatere en stigning i antallet af besøgende: 3250 i syv måneder.

# Glud Museum.

Af *A. Bager.*

Den 21. august 1878 fødtes Glud Museums grundlægger, folkemindesamleren Søren Knudsen.

Søren Knudsen begyndte at samle allerede som dreng. — Efter sin konfirmation stod han til søs og blev letmatros. Da han igen gik i land, kom han i malerlære, og denne uddannelse førte ham, som skik og brug var, på valsen i nogle år. Han rejste gennem Tyskland, besøgte verdensudstillingen i Paris år 1900 og fortsatte til Schweiz. På rejsen så og oplevede han mangt og meget; han sugede indtryk, tanker og ideer til sig, og allerede dengang har han sikkert fået ideen til at lave et museum i Glud.

Glud Museum markerede hundredåret for Søren Knudsens fødsel med en udstilling, der viste en del af det, der skabtes ved hans enorme og utrættelige arbejde. Udstillingen omfattede henved 600 fine tegninger fra hans hånd — en stor del af disse havde private hjem meget velvilligt stillet til rådighed til formålet.

Udstillingen viste også hans store arbejde for Teknisk Skole i Glud, som han oprettede og drev i mange år, den viste hans store værk om dansk smedejernsarbejde, som han udførte med støtte fra handelsministeriet og Carlsbergfonden, og som det tog ham  $4\frac{1}{2}$  år at gøre færdig, og den viste en lille del af det meget store registreringsarbejde og opmålingsarbejde, han igennem flere år udførte for Nationalmuseet.

Endvidere vistes en del af Søren Knudsens dagbøger og skitsebøger og hans udgivne skrifter, ligesom det hele var suppleret med fotografier og tegninger af Søren Knudsen selv, hans hjem Hildesheim, som han byggede i 1906, og hvor han boede til sin død, og med tegninger, fotos og planer om museets udvikling i hans tid.

Udstillingen var arrangeret i museets nye lokale for specialudstillinger, og den havde meget stort besøg.

Det nye lokale, der er på cirka 100 m<sup>2</sup>, kan også anvendes til undervisnings-



brug for de mange skoler, der besøger museet. Det er en del af museets nybygning, der også omfatter et dejligt stort magasin med ideelle opbevaringsforhold. Yderligere har udvidelsen givet plads for værksteds- og konserveringsrum, registreringslokale, et specielt indrettet opbevaringsrum for tekstiler samt mere udstillingsplads til permanente udstillinger.

Tagene på Fiskerhuset og Præstehuset, som var utætte, er blevet isolerede og er blevet lagt om.

Museet har igen i år fået en del effekter istandsat og konserveret på amtskonserveringsanstalten i Kolding.

Udadtill har Glud Museum vist sit ansigt ved gode udstillinger i Sparekassen Sydjylland i Vejle, i Den Danske Bank i Horsens og i Handelsban-

ken i Aarhus, ligesom museet deltog i dyrskuet i Juelsminde med en udstilling om vask og tøjbehandling. Af publikationer har museet ladet genoptrykke Søren Knudsens skrift fra 1915 om »Rasmus Thomesøns Gaard i Glud«. Det fortæller om museets start og kan købes på museet.

Glud Museum er også i det forløbne år blevet betænkt med gaver. Blandt andet kan nævnes to kongemærker i guld, en broderet vadsæk, en pløkkemaskine til skomagerværksted, en skræddersymaskine og andet skrædderværktøj, en meget velbevaret fane fra As Afholdsforening og et sognefogedskilt i messing fra Uth. Glud Museum har i 1977 haft 14459 besøgende.

# Vejle kulturhistoriske Museum.

Af Lone Hvass.

Det har været en travl start for det genåbnede kulturhistoriske museum. Med fire særudstillinger foruden den store, delvis permanente udstilling om Vejle bys historie i 650 år, Fra Vade-sted til Bro, har museet været parat til at tage imod det ganske pæne besøgstal i det forløbne år, henvend 14000 gæster. Som det ofte er tilfældet på museer og udstillinger, har der været dage, hvor tilstrømningen var stor, og perioder, som var ret stille.

Meget fint besøgt var efterårsferiearrangementet Børn og oldtid, som gentages i 1978. Her fik børnene lov til selv at have oldsager i hænderne, samtidig med at de fik forklaring på tingenes funktion, og hvordan de var lavet. Der blev formet lertøj, kværnet mel, spundet på håndten o.s.v.

Ved juletid havde vi et familiearrangement: Børn i Vejle i gamle dage. Til udstillingen var fremstillet en række fotostater af billeder fra omkring århundredskiftet, ligesom museets legetøj fra vore olde- og bedsteforældres tid var udstillet. Der blev vist dukkefilm og spillet dukketeater. Te-

aterforestillingerne fortsatte et par gange om ugen indtil februar. I slutningen af januar ophørte udstillingen af moseliget fra jernalderen, Dronning Gunhild, som var gennemført med venlig tilladelse fra menighedsrådet ved Sct. Nicolai kirke. Denne udstilling vakte også stor interesse hos gæster udenbys fra.

På Vejle Kunstmuseum havde miljøforeningen i Vejle i foråret 1978 en udstilling med bøgeskoven som emne; denne udstilling blev fulgt op af kulturhistorisk museum med en mindre udstilling, der handlede om skovens omdannelse og udnyttelse i oldtiden.

Midt i august 1978 åbnede museet en mindeudstilling i anledning af 100-året for digteren Harald Kiddes fødsel i Vejle. Til denne udstilling havde museet lånt dels et meget interessant materiale fra Det kongelige Bibliotek, manuskripter, breve m.m., dels et portræt af digteren, malt af Sigurd Swane, udlånt af Det nationalhistoriske Museum på Frederiksborg Slot, og en buste af billedhuggeren Jens Lund fra Statens Museum for Kunst. Desuden



*Gæster i kramboden på udstillingen Fra Vadested til Bro.*

var fremskaffet en del fotos, bøger og avisartikler til at illustrere digterens liv og værker.

Foruden disse udstillinger på museet har der været opstillet to små vinduesudstillinger, en i Provinsbanken og en i Sparekassen Sydjylland. De har cirkuleret til forskellige filialer, også i Vejles opland. Den ene omhandlede museets funktion, den anden viste vikingen i hverdag og fest.

Af undersøgelser og besigtigelser har museet blandt andet foretaget en udgravning af en enkeltgravshøj i Vonge, hvor centralgraven desværre var fjernet; desuden blev der gravet en 40 m lang grøft i en affaldsdyng fra

ældre romersk jernalder beliggende ved Hviidsgård i Tiufkær. Det store keramikmateriale, der er samlet af Risse Hviid, vil i løbet af næste år blive overdraget museet og udstillet her. Det giver et glimrende indtryk af datidens pottemagerkunst. Museet har også fået overdraget et lige så fint keramikmateriale af Ingolf Nielsen, Erritsø. Det stammer fra affaldsgruber, også fra jernalderen, og indeholder især mange af de besynderlige »ildbukke«. Helt unik i fundet er en lille krukke af form som en gris. Den er overdraget til Nationalmuseet.

I Egtved udgravede museet i foråret 1978 en teglovn fra slutningen af 1700-tallet — begyndelsen af 1800-



tallet. Samme sted blev der foretaget rekognoscering af en formodet jernalderlandsby, som på et senere tidspunkt skal undersøges nærmere. Der er foretaget en del besigtigelser, blandt andet i Assendrup, hvor der formentlig er tale om megalittomter, og i Stubdrup, hvor det drejer sig om en affaldsdyngede eller en grav fra ældre jernalder.

Museet har fået en del gaver i det forløbne år, hvoriblandt findes så forskellige ting som et dukketeater med adskillige forestillinger, sølvtøj fra

1700- og 1800-tallet, bygningsdele fra et bindingsværkshus i Tørring, diverse gammelt husgeråd og genstande fra et cykelværksted. Endvidere har museet erhvervet en betydelig samling olmerdugs-sengetøj, som repræsenterer hele egnens udvalg af typer og mønstre.

Som man ser, har der været stor aktivitet på Vejle kulturhistoriske Museum i det første år efter genåbningen. Vi håber, der vil være mindst lige så mange, der vil aflægge museet et besøg i det næste år.

# Mogens Lebech.

1902-1977.

Af Sigvard Skov.

I 1927 bragte Vejle Amts Årbog en artikel om Taulov kirke af Mogens Lebech, en ung students første forsøg på forfatterbanen. I årgangen for 1930 fortsatte han med en 40 sider stor artikel om hjemsoget Taulovs historie. Emnet vedblev at beskæftige ham, og sin endelige form fra Lebechs hånd fik det i den mere end 500 sider store bog om Taulov sogn i 1974. »Det dejligste sogn i Danmark« er bogens undertitel, altså en kærlighedserklæring til hjemstavnens skrevet ud fra et nøje topografisk kendskab til det sydjyske landskab, men også – og først og fremmest – en sober og grundig redegørelse for al den viden om dette sogn, som den flittige forsker har kunnet skrabe sammen. Værket er skrevet med både hjerte og hjerne og er nok det, der længst vil lade Mogens Lebechs navn leve.

Vil man ellers vide noget om Lebechs liv og virke, kan man gå til hans livsnære erindringsbog »Dyrlægens Mogens fra Taulov« (1962). På en baggrund af slægtshistorie skildrer han sit liv i Taulov, hvor han blev



Mogens Lebech på Troldholm i 1972.

Foto: P. A. Honoré.

født den 20. august 1902, skolegangen i Kolding med rammende, undertiden beske portrætter af latinskolens lærere og af hans elevkammerater, blandt

hvilke var vennen, maleren Chr. Daugaard. I genforeningsåret blev han student og forsøgte sig af fornuftgrunde med både det medicinske og det juridiske studium. Noget udpræget eksamensmenneske var Lebech ikke, og typisk nok var det af de juridiske fag egentlig blot retshistorien, der fangede hans interesse. En studie over de danske birkejurisdiktioner blev prisbelønnet, og en afhandling om Jyllands gamle retskredse blev trykt i Jyske Samlinger (5. række, 2. bind). Forud herfor var gået besøg på Rigsarkivet, og dermed var Lebechs skæbne besejlet. Han regnede selv sit første besøg i denne ærværdige institution for en af sit livs store mærkedage. Eksamenslæsning var for stedse torpederet, og Lebech levede siden da som fri forsker og skribent, nødvendigvis med bolig i København, men med forbindelsen til hjemlandet bibeholdt takket være sommerboligen Troldholm, oprindelig maleren Otto Haslunds atelier. Af det meget omfattende forfatterskab skal blot fremdrages en enkelt bog, »Mellem Bælt og Fjord« fra 1960, hjertebarnet, kalder han den selv i erindringerne. Udadtill

er den et jubilæumsskrift for Fredericia og Omegns Landboforening, men den er mere end det. Det er hele trekantsområdet mellem Vejle fjord, Lille Bælt og Kolding fjord, der her har fået sin historie, fortrinsvis landbrugshistorie, skrevet på grundlag af grundige arkivstudier, hvis »støv« Lebech ofte talte om er blæst bort af de friske naturindtryk fra det landskab, som Lebech var dybt fortrolig med.

Mogens Lebech så med skepsis på de tekniske fremskridt, der krævede ofre af historiske minder eller af naturens skønhedsværdier, og lod da gerne sin røst høre. Hans talent var flersidigt. Han skrev digte, og han malede, og han har da også ved en række tegnede selvportrætter sørget for, at hans ydre billede bevares for efterverdenen; men det vil i denne forbindelse også være rimeligt at nævne, at Chr. Daugaard har både tegnet og malet Mogens Lebech. Hjemsoget Taulov har hædret ham ved, at vejen til Gammelmose, hvor Troldholmen ligger, har fået navnet Mogens Lebechsvej. Femoghalvfjers år gammel døde Mogens Lebech den 28. september 1977.

# Borgmester Willy Sørensen.

1908–1978.

Af Axel Rude.

Borgmester Willy Sørensen, Vejle, døde den 3. februar 1978 – ti dage, før han ville være fyldt 70, og kun et par måneder, inden han skulle tage sin afsked efter at have været borgmester i 32 år.

Et åremål så langt, at Willy Sørensens borgmestergerning i sig selv skabte lokalhistorie, men Vejle Amts historiske Samfund har desuden al mulig grund til at mindes Willy Sørensen for den interesse, han ved givne lejligheder viste samfundets arbejde.

Borgmester Willy Sørensen skabte et godt klima for Vejle Amts historiske Samfund inden for de områder, hvor han havde indflydelse, og så med stor velvilje på og medvirkede stærkt til, at Vejle kommune økonomisk støttede publikationer som »Anton Berntsen – liv og digtning«, der blev udsendt i 1973 i hundredåret for digterens fødsel, og »Træk af Vejle bys historie« udgivet i anledning af byens 650 års jubilæum i 1977.

Willy Sørensens interesse for samfundets arbejde og publikationer



*Borgmester Willy Sørensen.  
Weber foto, Vejle.*

skyldtes, at den lokale sammenholdsfølelse og patriotisme for ham var en ganske naturlig ting. Egnens og byens

fortid måtte ikke glemmes, så lidt som borgmester Willy Sørensen selv glemte sine drengeår i Vejle.

Atter og atter kunne borgmester Willy Sørensen komme tilbage til sine drengeårs og sin ungdoms Vejle; de små kår i barndomshjemmet på Teglgårdsvej med en børneflokk på 11, årene, hvor han var bud for rullekonen i Fiskergade, senere blev arbejdsdreng på Vejle Bolte- og Møtrikfabrik, fabriksarbejder ved C. M. Hess' Fabrikker og Vejle Sålelæderfabrik for derpå via fagbevægelsen og arbejdsanvisningen at gå ind i kommunalpolitisk virke.

Borgmester Willy Sørensen var en livfuld og yderst fornøjelig fortæller, når han mindedes »det gamle Vejle«. Det var erindringsbilleder, som levedejgjorde gamle vejleensiske miljøer og bybilleder fra drenge- og ungdomsårene.

Willy Sørensen var selv en farverig personlighed, og hans beretninger om mennesker og begivenheder lod ane, at borgmesteren i høj grad værdsatte koloritten hos andre. Det var ingen hemmelighed blandt hans nærmeste medarbejdere og i familie- og vennekredsen, at Vejles borgmester gennem 32 år havde planer om at nedfælde sine erindringer i skriftlig form. Det var ganske enkelt hans sans for lokalhistorie, som gjorde sig gældende. Ved at give sine erfaringer fra et langt liv udtryk følte Vejles borgmester, at han var med til at skildre baggrunden for vor tids Vejle, den by, hvis trivsel

og fremgang lå ham så stærkt på sinde, og han erkendte vel også, at han selv havde været med til at præge den gennem mere end 40 års kommunalpolitisk arbejde. Men alt dette skulle vente, til han tog afsked med borgmestergerningen — og det blev altså ved tanken. Dog bør det nævnes, fordi disse personlige planer bekræfter, at borgmester Willy Sørensen i Vejle Amts historiske Samfunds arbejde så en helhertet indsats for at værne om købstadens og egnens historie og derfor betragtede udgivelsen af samfundets årbøger og monografier ud fra denne baggrund.

Monografierne og andre særlige publikationer fra samfundet var i Willy Sørensens øjne noget værdifuldt, som offentligheden ganske naturligt burde anerkende gennem økonomisk støtte til udgivelsen, fordi en sådan støtte var berettiget og kunne være til hjælp i arbejdet.

Den samlende karakteristik af borgmester Willy Sørensens kommunalpolitiske livsværk blev ved hans død følgende: Willy Sørensen var sin by en god mand. — Ved adskillige lejligheder var borgmester Willy Sørensen også Vejle Amts historiske Samfund en god mand.

Willy Sørensen fik mange tillidshverv. Af disse bør især fremhæves 28 år som formand for Skærbækværket og 23 år som formand for Elsam, ligesom han var en af drivkræfterne bag kommunesammenlægningerne i 1970, hvor alle forstadskommunerne blev

lagt sammen med købstaden. Han viste også her sine store evner som forhandlingsleder.

Når borgmester Willy Sørensen vandrede gennem sin by, blev det til mange smånik og hilsener. Det glædede ham, fordi han følte, at disse synlige udtryk for befolkningens sympati

også havde noget at gøre med, at han selv var så nær knyttet til by og egn.

Folk så i Willy Sørensens skikkelse noget andet end den erfarne kommunalpolitiker; de så vejlenseren, for hvem byens fortid var i levende erindring, ligesom Willy Sørensen følte, at han havde ansvaret for barndomsbyens fremtid.

# Biografiske data for bidragydere til årbogen.

## *A. Bager, Glud.*

Se Vejle Amts Årbog 1975.

## *Inge Adriansen, Sønderborg.*

Født i 1944 i Fruering sogn i Skanderborg amt. Faglærer i historie. Museumspædagog på Museet på Sønderborg Slot siden 1973. Har skrevet bøger og artikler om især sønderjyske forhold, blandt andet om de slesvigske krige og landsdelens kostvæner. Bidragyder til Folk og Kultur, Sønderjysk Månedsskrift og Skalk.

## *Morten Axboe, København.*

Født den 9. maj 1946, magister fra Københavns Universitet i 1975 i forhistorisk arkæologi med speciale i yngre jernalder. Siden den 1. januar 1977 kandidatstipendiat ved Forhistorisk-Arkæologisk Institut under Københavns Universitet.

## *Ole Christensen, Nivå.*

Født den 3. august 1931 på Frederiksberg, bestod medicinsk embedseksamen i 1957 og har senere specielt arbejdet med psykiatri. Har publiceret artikler i lægetidsskrifter.

## *Poul Dedenroth-Schou, Kolding.*

Se Vejle Amts Årbog 1977.

## *Edith Folting, født Frederiksen, Juelsminde.*

Født den 6. marts 1904 i Juelsminde, handelskoleeksamen fra Horsens Handelskole i 1920. Har været leder af avlsafde-

lingen i A/S Dansk Frøkultur, Kerteminde, ansat i Østergaards Frøavl A/S, Stensballe, Horsens, 1946-1950, i Aktieselskabet Schou-Palsgaard, Juelsminde, 1950-1956, deltidsbibliotekar ved Juelsminde bibliotek 1965-1972. Har i 1974 skrevet om »min barndoms lege« til Nationalmuseets etnologiske undersøgelser.

## *Erik Helby, Ødis.*

Født den 12. oktober 1940 i København, lærereksamen fra Statsseminariet på Emdrupborg i 1963. Lærer ved Ødis Sognekole siden 1965, deltidsbibliotekar i Ødis i 1967, ledende deltidsbibliotekar i Vamdrup kommune i 1974.

## *Jens Andreas Thomsen Heltoft, Jelling.*

Født den 19. december 1889 i Ovtrup sogn i Ribe amt, lærereksamen fra seminariet i Jelling i 1910. Lærer ved Hoven Kvindeskole 1910-1912, ved Jelling By- og Seminariskole 1913-1923, i Viborg 1923-1932, overlærer/stadsskoleinspektør i Haslev 1932-1959 og samtidig leder af praktikundervisningen ved Haslev Seminarium. Medlem af styrelsen for Historisk Samfund for Sorø Amt 1932-1959, formand 1957-1959. Har blandt andet skrevet Kongesædet i Jelling (udkom i 1957), Gårde og slægter (udkom som privattryk i 1968), artiklerne Af Jelling Sogns Historie, Tørrild Herred (optrykt i Vejle Amts Årbog henholdsvis 1922 og 1924), Folkeliv og Folketro for 100 Aar siden, Gamle Ord og Ta-

lemaader, H. C. Andersen på Gisselfeld og Bregentved, Svantevittemplet i Arkona, Træk af bondebyen Haslevs historie (optrykt i Sorø Amts Årbog henholdsvis 1936, 1940, 1951, 1960 og 1977) samt Tre breve fra Angel (optrykt i Sønderjysk Månedsskrift 3, 1978).

*Lone Hvass, Vejle.*

Se Vejle Amts Årbog 1977.

*A. Engelbrecht Jensen, Fredericia.*

Se Vejle Amts Årbog 1975.

*Henrik Nielung, Fredericia.*

Se Vejle Amts Årbog 1976.

*Otto Norm, København.*

Født den 13. december 1915 i Horsens, mag. art. i faget kunsthistorie i 1942, dr. phil. i 1949, studicophold i Frankrig i 1938, i Italien i 1950. Inspektør ved Nationalmuseet 1949-1968, professor i kunsthistorie ved Århus Universitet 1968-1977. Medlem af styrelsen for Arbejder-, Håndværker- og Industrimuseet i Horsens og

medlem af byggeudvalget vedrørende Koldinghus. Om adskillige andre tillidshverv samt udgivne publikationer se Kraks Blå Bog.

*Torben Olesen, København.*

Født den 6. oktober 1947 i Fredericia, udlært som tømrer i 1968, afgang fra Arkitektskolen i Århus i 1975 med speciale i restaurering, by- og bygningspleje, har i studietiden blandt andet beskæftiget sig med Christian den Fjerdes fæstningsanlæg og deltaget i bygningsarkæologiske undersøgelser på Koldinghus. Fra 1975 tilknyttet Det særlige Bygningssyn, der varetager fredede bygnings- og fæstningsværker, i 1976 ansat som arkitekt og sekretær samme sted. Har for bygningssynet blandt andet skrevet publikationen Vinduer — tradition, vedligeholdelse og forbedring (udkom i 1977).

*Axel Rude, Vejle.*

Se Vejle Amts Årbog 1976.

*Sigvard Skov, Kolding.*

Se Vejle Amts Årbog 1975.



# Historisk Samfunds arrangementer i 1978.

Den 11. januar 1978 havde Historisk Samfund arrangeret et besøg på Vejle kulturhistoriske Museum, hvor mag. art. Steen Hvass og mag. art. Lone Hvass for halvdelen af gæsterne gennemgik udstillingen Fra vadested til bro (Vejles historie i 650 år) og særudstillingen Dronning Gunhild, menneskeofringer i jernalderen. Samtidig gennemgik museumsleder R. Dueholm Jessen for den anden halvdel af gæsterne samlingen i det tilstødende kunstmuseum. Efter en times forløb »byttedes der gårde«, således at museumsfolkene gentog deres forevisning for det andet hold gæster. Til slut samledes alle til kaffe i grafiksalen og udstillingssalen. Ægteparret Hvass' og Dueholm Jessens gennemgang var engageret og sagkyndig og fulgtes med stor interesse af forsamlingen.

Der var cirka 140 deltagere.

Den 21. januar 1978 var der sammenkomst i Horsens Museum, hvor maleren Mogens Zieler gennemgik den

samling af hans malerier, der for nylig er indrettet i en særlig sal i museet. Først fortalte maleren fra museets indvendige balkon de nedenforstående gæster om sin kunst med udgangspunkt i et maleri af hans sorte hest, hvorefter han med liv og humor fortalte om hvert enkelt billede i hans sal. Tilhørerne fik et levende indtryk af kunstnerens sprudlende fantasi og af hans skaberglæde og lønnede ham til sidst med stort bifald.

Mag. art. Jacob Jensen, lederen af Arbejder-, Håndværker- og Industriumuseet i Horsens, fortalte derefter om arbejderboligerne i Ny Havnegade, der i 1890erne blev skabt på initiativ af venstremanden Emil Bojsen. Bagefter vandrede forsamlingen ad Ny Havnegade til industrimuseet. Det blev åbnet i foråret 1977 og er det eneste af sin art her i landet. Jacob Jensen redegjorde for museet og dets indretning, hvorefter museet besigtigedes. Kaffe indtoges i cafeteriaet.

Cirka 120 deltog i arrangementet.

Torsdag den 2. februar 1978 afholdtes møde på Sct. Jørgens Gård i Kolding. Museumsinspektør P. Dedenroth-Schou holdt et interessant foredrag om det nu nedlagte Sct. Jørgens Hospital, i hvis tidligere kirkesal mødet afholdtes. Han bemærkede indledningsvis, at Sct. Jørgens Hospital aldrig har været, hvad man i middelalderen forstod ved en Sct. Jørgens Gård, dvs. et opholdssted for spedalske. Kolding har ganske vist haft en sådan Sct. Jørgens Gård, men den nedlagdes allerede i 1543, medens den institution, som kom til at bære navnet Sct. Jørgens Hospital, først stiftedes i 1558. Ordet hospital betød dengang noget andet end i dag, idet et hospital var et sted, hvor meget fattige eller svært handicappede mennesker – blinde, invalider og lignende – kunne få ophold.

Museumsinspektøren gennemgik derefter hospitalets historie, idet han fortalte om dets bygninger (der skete efterhånden udvidelser), om livet inden for murene, om hospitalets økonomi og om dets tilsynsførende myndigheder.

I 1975 blev hospitalet nedlagt, hvorefter Kolding kommune overtog bygningerne, som blev indrettet til et Foreningernes Hus under navnet Sct. Jørgens Gård. Det ombygnings- og restaureringsarbejde, som den ny funktion nødvendiggjorde, fik mødedeltagerne en grundig og spændende redegørelse for af byplanarkitekt Ib Wraae. Arbejdet blev under sagkyndig ledelse udført af unge mennesker,

der havde gået arbejdsløse, og som man skaffede en chance for beskæftigelse et stykke tid.

Begge foredragsholdere viste en række lysbilleder, der på en god måde anskuliggjorde det, de fortalte.

Mødet havde samlet knap 70 deltagere.

Den 9. februar 1978 afholdtes der møde i Fredericia. Det var ikke blot ifølge kalenderen, men også i bogstavelig forstand et vintermøde, idet det sneede så kraftigt, at en halv snes af de cirka 90 tilmeldte ikke nåede frem.

Første del af arrangementet foregik i Trinitatis kirke, hvor pastor Fuglsang-Damgaard fortalte om kirkens historie. Derefter sang kirkens kor under ledelse af organist Elius Andersen. Inden medlemmerne forlod kirken, var der lejlighed til at se nærmere på nogle af kirkens klenodier, som kirkeværge Lind Andersen fremviste og kommenterede.

Deltagerne gik derefter over til den nyrestaurerede latinskole – nu Trinitatis menigheds sognegård i Danmarksgade.

Inspirerende fortalte lektor Hemmingsen her om husets historie og om »Quartier Latin« i det gamle Fredericia. Det var en stor oplevelse at sidde i det smukke hus og høre om dets fortid. Denne fortid fik et yderligere perspektiv gennem Lind Andersens malede lysbilledforedrag om restaureringen.

En meget vellykket aften.

Årsmødet afholdtes onsdag den 18. oktober 1978 kl. 20.00 i foredragssalen i Biblioteket for Vejle By og Amt, Vejle, med ca. 190 deltagere.

Formanden, amtmand Wamberg, aflagde beretning og regnskab. Formanden omtalte de forskellige arrangementer, som Historisk Samfund har foranstaltet i årets løb, jfr. foran.

Formanden oplyste, at første bind af værket, Kolding i det tyvende århundrede indtil kommunesammenlægningerne i 1970, udkommer i slutningen af november 1978 og de to følgende bind i henholdsvis 1979 og 1980. Formanden understregede den kraftanstrengelse, det er at få et sådant værk forfattet og udgivet, og udtalte, at Historisk Samfund meget måtte påskønne den energi, der herved er lagt for dagen af de koldingfolk, der står for udgivelsen, ligesom der er grund til at glæde sig over den økonomiske støtte, værket har fået, navnlig fra Kolding kommune.

Historisk Samfund har i efteråret 1977 gjort en særlig indsats for at få nye medlemmer i Vejle-området med det resultat, at samfundet fik 550 nye medlemmer, hvorefter det samlede medlemstal er 3200.

Formanden for årbogens redaktionsudvalg, magister Aksel H. Nellemann, Kolding, redegjorde for indholdet i den kommende årbog 1978 og oplyste, at der samtidig med årbogen gratis bliver udsendt til medlemmerne et register over årbøgerne 1961-1975.

Regnskabet for 1976/77 godkendtes.

Til bestyrelsen genvalgte følgende fire medlemmer, der afgik efter tur: Købmand A. Bager, Glud.

Lektor, cand. mag. O. Herskind Jørgensen, Fredericia.

Mag. art. Aksel H. Nellemann, Kolding.

Pastor Rudolf Volf, Vejle.

Til revisor valgtes fru Gudrun Hemmingsen, Fredericia, i stedet for lektor A. Hemmingsen, der ikke ønskede genvalg. Formanden rettede en tak til lektor Hemmingsen for hans arbejde som revisor igennem femten år.

Medlemsbidraget forhøjedes fra 35 kr. til 40 kr. For livsvarige medlemmer forhøjedes indbetalingen én gang for alle fra 700 kr. til 800 kr.

Det vedtoges at ændre regnskabsåret til kalenderåret. Indeværende regnskabsperiode løber herefter fra den 1. april til den 31. december 1978.

Under eventuelt oplyste formanden, at han ikke ønskede genvalg som formand. Han har været formand siden 1952 og mente, at alle ville forstå, at han nu gerne ville afløses. Han takkede medlemmerne for al den venlighed, han gennem årene har mødt hos dem. »Det har været en spændende og interessant opgave at være formand; det har bragt mig i berøring med en mængde interessante mennesker, som virkelig har beriget min tilværelse«.

Samfundets næstformand, redaktionssekretær A. Rude bragte formanden en varm tak for hans virke som formand igennem 26 år.

Efter årsmødet konstituerede bestyrelsen sig således:

Formand: Viceskoleinspektør Peter Eg Jensen, Give.

Næstformand: Redaktionssekretær A. Rude.

Sekretær og arkivar: Forhenværende museumsinspektør Sigvard Skov.

Kasserer: Amtmand Wamberg.

Til redaktionsudvalget genvalgtes magister Nellemann og forhenværende museumsinspektør Sigvard Skov. I stedet for redaktionssekretær Rude, der ikke ønskede genvalg, valgtes pastor R. Volf, Vejle.

Efter årsmødets afslutning forevistes den kendte grønlandsfotograf Jette Bangs film om Vejle, en poetisk beskrivelse af byen og dens omgivelser optaget i slutningen af og lige efter den anden verdenskrig, samt filmen »Vejle ved vadestedet« optaget i 1977 i anledning af byens jubilæum. De to films forevistes og kommenteredes af lederne af Vejle byhistoriske Arkiv Fredy Jensen og W. Rosenkilde, der havde fremlagt forskellige effekter, navnlig fotografier, fra arkivet. Fredy Jensen gav en redegørelse for arkivets oprettelse og målsætning og understregede de byhistoriske arkivers store betydning for den historiske forskning.

## VEJLE AMTS HISTORISKE SAMFUND.

Ekstrakt af årsregnskabet fra den 1. april 1977 til den 31. marts 1978.

## INDTÆGTER.

1. Ministeriet for kulturelle anliggender .....		5.200,00
Kommuner:		
Børkop .....	200,00	
Egtved .....	250,00	
Fredericia .....	400,00	
Give .....	400,00	
Horsens .....	1.900,00	
Kolding kommune og havn .....	2.027,85	
Nørre Snede .....	100,00	
Tørring-Uldum .....	600,00	
Vejle .....	100,00	5.977,85
Vejle amtskommune .....		3.000,00
Banker og sparekasser:		
Egnssparekassen Horsens .....	200,00	
Sparekassen Kolding .....	300,00	
Sparekassen Sydjylland, Fredericia .....	100,00	600,00
2. Kontingent fra 3214 medlemmer .....		112.493,00
3. Salg af årbøger m. v. ....		8.740,10
4. Renter fra grundfonden .....		942,75
Renter af indskud .....		3.604,12
5. Annoncer i årbogen (først indgået efter den 31. marts 1978) .....		—
6. Tilskud fra Vejle kommune til bogen: Træk af Vejle bys historie .....		62.600,00
Tilskud fra Sparekassen Kolding til disposition for værket		
Kolding 1900-1970 .....	10.000,00	
+ renter .....	685,38	10.685,38
Tilskud til samme værk:		
Den Hielmstjerne-Rosencroneske Stiftelse .....	5.000,00	
Sparekassen Sydjylland .....	5.000,00	
+ renter .....	647,22	10.647,22
Skyld til bogtrykker .....		10.000,00
Kassebeholdning overført fra 1976/77 .....		12.364,35
		<u>246.854,77</u>
UDGIFTER.		
7. Trykning af bogen: Træk af Vejle bys historie .....		94.594,70
Årbogens trykning m. v. ....		74.317,06
8. Årbogens og jubilæumsskriftets udsendelse:		
Adresseetiketter og girokort .....	4.421,25	
Emballage .....	7.306,55	
Porto .....	13.252,70	
heraf refunderet af medlemmerne .....	12.753,00	499,70
Arbejds løn .....	3.103,40	15.330,90
9. Møder og udflugt .....		8.655,01
10. Dansk Historisk Fællesforening: Årsmøde og abonnement .....		899,98
11. Afgift til Sømmenslutningen af Lokalhistoriske Foreninger (først betalt efter den 31. marts 1978) .....		—
12. Administration .....		2.665,80
13. Hvervning af medlemmer .....		10.906,55
14. Andre udgifter .....		503,30
15. Anvendt tilskud til værket Kolding 1900-1970 (inklusive renter), ifølge indtægtspost .....		10.647,22
Tilskud til disposition for samme værk (inklusive renter), ifølge indtægtspost .....		10.685,38
Betalt skyld til bogtrykker .....		10.000,00
Kassebeholdning at overføre til 1978/79 .....		7.648,87
		<u>246.854,77</u>

## GRUNDFONDEN.

## INDTÆGTER.

Overført obligationsbeholdning .....	13.500,00
Indvundne renter ÷ gebyr .....	942,75
	<u>14.442,75</u>

## UDGIFTER.

Obligationsbeholdning .....	13.500,00
Overført til driftskontoen .....	942,75
	<u>14.442,75</u>

## STATUS DEN 31. MARTS 1978.

## AKTIVER.

Obligation Jydske Land-Kreditforening 14. serie .....	5.500,00
— — — — 12. serie .....	500,00
— — — — 9. serie .....	2.000,00
— Jydsk Grundejer Kreditforening 4. afd. ....	5.000,00
— — — — 1-2001 .....	500,00
Beholdning af årbøger .....	25.000,00
Kontantbeholdning .....	18.334,25
÷ til disposition for værket Kolding 1900-1970 .....	10.685,38
	<u>46.148,87</u>

## PASSIVER.

Legatkapital .....	13.500,00
Skyld til bogtrykker .....	10.000,00
Anden kapital .....	22.648,87
	<u>46.148,87</u>

Vejle, den 2. juni 1978.

Wamberg,  
kasserer.

Regnskabet er revideret efter de os forelagte bilag og fundet rigtigt. Kassebeholdningen pr. 31. marts forefandt.

Fredericia, den 25. august 1978.

(sign.) A. Hemmingsen

(sign.) Engelbrecht Jensen

# VEJLE AMTS ÅRBOG

som kan købes i boghandelen, udsendes til medlemmerne af Vejle Amts historiske Samfund. Medlemsbidraget er kr. 40,00. Kontingent for livsvarige medlemmer er kr. 800,00. Indmeldelser i samfundet bedes sendt til et af bestyrelsens medlemmer eller direkte til ekspeditionen, adresse: Vejle amtsgård, Vedelsgade 17 A, 7100 Vejle. Telefon (05) 82 33 00, lokal 31.

## SAMFUNDETS BESTYRELSE.

Købmand A. Bager, Glud.

Viceskoleinspektør P. Eg Jensen, Give.

*Formand.*

Forpagter Marius Wellner Jensen, Ellinggård,  
Gedved.

Lektor, cand. mag. O. Herskind Jørgensen,  
Fredericia.

Mag. art. Aksel H. Nellemann, Kolding.

*Redaktør af årbogen.*

Konservator Leo Novrup, Bredballe, Vejle.

Museumsinspektør, cand. mag. B. Ousager, Horsens.

Civilingeniør Knud Erik Reddersen, Kolding.

Redaktionssekretær Axel Rude, Vejle.

*Næstformand.*

Mag. art. Sigvard Skov, Kolding.

*Sekretær og arkivar, medlem af redaktionsudvalget.*

Amtmand A. M. Wamberg, Vejle.

*Kasserer.*

Viceskoleinspektør Kamma Varming, Fredericia.

Forhenværende sognepræst Rudolf Volf, Vejle.

*Medlem af redaktionsudvalget.*

## BØGER TIL SALG.

Eldre årgange af Vejle Amts Årbog kan fås ved henvendelse til Konrad Jørgensens Bogtrykkeri A/S, Slotsgade 10, 6000 Kolding, telefon (05) 52 14 88, girokonto 6 00 54 70.

	<i>For medlemmer:</i>	<i>For ikke-medlemmer:</i>
	kr.	kr.
1908—1949 .....	7,00	10,00
1950—1960 .....	13,00	19,00
1955 .....	7,00	10,00
1961—1968 .....	16,00	23,00
1969—1972 .....	21,00	29,50
1973 .....	26,00	36,00
1974 .....	36,00	51,00
1975 .....	41,00	56,00
1976 .....	41,00	56,00
1977 .....	41,00	56,00
Realregister for årgangene 1905—1960....	8,00	11,00

Ved forsendelse tillægges porto.

Udsolgt er årgangene:

1905—1907	1924 bd. I
1917—1919	1934 bd. I + II
1920 bd. II	1935
1921 bd. I	1936
1923 bd. I	1944 bd. I + II

Desuden sælges følgende bøger, ligeledes fra Konrad Jørgensens Bogtrykkeri:

	<i>For medlemmer:</i>	<i>For ikke-medlemmer.</i>
	kr.	kr.
Abitz og Bredsted: Litteratur om Vejle amt.	6,00	8,00
Jakob Jakobsen: Thalia i provinsen. (Vejle teaters historie).	16,00	21,00
Orla Lehmann: Den græske Thronfølgesag 1863. (1970).	21,00	29,50
Anton Berntsen 1873—1973. Liv og digtning. (1973).	26,00	36,00
Marius Sørensen & Frands Johan Ring: Jelling nyere historie. (1974). (Sælges fra kommune-kontoret i Jelling).	28,75	28,75
Træk af Vejle bys historie. (1977).	41,00	56,00



Årbogens udgivelse støttes af følgende annoncører:

# Vejle Amts Folkeblad

DET MEST UDBREDTE DAGBLAD  
I VEJLE AMT

 **GORI**<sup>®</sup>  
træ-  
restaurering

Birkemosevej 1  
6000 Kolding  
Tlf.: (05) 52 77 22

*Bruggeriet*  
**SLOTSMØLLEN**  
KOLDING A/S

**JYLLANDS CLICHÉFABRIK A/S**

Kolding

Telefon 52 06 11

**CHARLES HINDBORG A/S**

Papir en gros — Papirvarefabrik — Bogtrykkeri

Vejle, telef. 82 84 11



**Konrad Jørgensens Bogtrykkeri A/S**

Telefon 52 14 88

KOLDING

# OPSKRIFTER

på god  
familieøkonomi.



*Brug følgende ingredienser:*

- ☆ Lønkonto.
- ☆ Budgetkonto.
- ☆ Børneopsparingskonto.
- ☆ Spar-op-lån.
- ☆ Kapital-pension.
- ☆ Sagkyndig bistand ved køb og salg af fast ejendom m. m.



Bland ingredienserne i det forhold, som passer bedst til Deres personlige smag og livsstil.

**Velbekomme - og velkommen i Sparekassen.**



Spørg

**SPAREKASSEN**

*Her er vores  
telefonnummer  
(05) 82 91 22  
hvis Deres oliefyr  
svigter i nat.*

Norsk Hydro Olie a.s  
Havnegade 16  
7100 Vejle  
Tlf. 05-82 91 22

**hydro**

**Den norske olie**

**møbler  
tæpper  
gardiner  
belysning  
storkøkkener**

**til skoler  
institutioner  
idrætshaller m. m.  
plejehjem  
kontorer  
hoteller og  
restaurationser**

**Hotel- og institutions-**

**Ab** **montering**

**Vestergade 17 . 7100 Vejle  
telf. 05-833244**

## ERIK GADE

Specialværksted for kontormaskiner

Telefon 52 04 23 - Laasbybanke 10 - Kolding



## PATENTTAVLER

Telefon (05) 5240 00 . Kolding

TAVLER - SKOLEMØBLER - KANTINEMØBLER



### Vore medlemmer

bedes hver især agitere stærkt for tilgang af nye medlemmer på land og i by. Den, der ikke kender sin egns skæbne gennem tiderne, bliver aldrig rigtig rigtig hjemme, selv om hun eller han er født på stedet.

