



Dette værk er downloadet fra Danskernes Historie Online

Danskernes Historie Online er Danmarks største digitaliseringsprojekt af litteratur inden for emner som personalhistorie, lokalhistorie og slægtsforskning. Biblioteket hører under den almennyttige forening Danske Slægtsforskere. Vi bevarer vores fælles kulturarv, digitaliserer den og stiller den til rådighed for alle interesserede.

Støt Danskernes Historie Online - Bliv sponsor

Som sponsor i biblioteket opnår du en række fordele. Læs mere om fordele og sponsorat her: <https://slaegtsbibliotek.dk/sponsorat>

Ophavsret

Biblioteket indeholder værker både med og uden ophavsret. For værker, som er omfattet af ophavsret, må PDF-filen kun benyttes til personligt brug.

Links

Slægtsforskernes Bibliotek: <https://slaegtsbibliotek.dk>

Danske Slægtsforskere: <https://slaegt.dk>



1994



1994



William Josephsen

William Josephsen døde 3. oktober 1993 i en alder af 66 år. William havde boet hele sit liv i Humlebæk; han var smedens søn fra Torpen, der havde gået i skole i Dageløkke, vandret op over Bybakken derud. I 1937 blev skolen nedlagt og børnene flyttet til Kystdistriktets kommuneskole – i dag Humlebæk skole. Han havde fulgt udviklingen i fiskelejerne, de små landsbysamfund og stationsbyen Ny Humlebæk, og han havde set, hvordan det udviklede sig til det samfund, vi kender i dag.

William var meget engageret i lokalsamfundet, og han påtog sig mange hverv. Sammen med sin kone Henny tog han initiativet til stiftelsen af Lokalhistorisk forening i 1981, og han blev foreningens formand fra 1981 og til sin død.

William havde en naturlig og umiddelbar interesse for egens historie, og han forstod at formidle denne interesse til andre. Talrige er de foredrag og ekskursioner, han har holdt i forskellige sammenhænge. Han var en levende fortæller, og han havde den evne at kunne krydre sine foredrag med personligt oplevede historier om en episode eller en person fra egnen. Ofte kom han ud på skolerne for at fortælle lokalhistorie, og også børnene kunne han få til at lytte, og det er ellers ikke nemt i disse billedtider.

William var også »uddannet« som møller, og også her viste han sit engagement ved at fortælle og vise rundt på Højsager mølle.

Noget af det sidste William lavede var artiklen i Lokalhistorisk forenings årsskrift 1993 om forretnings- og erhvervslivet i Humlebæk i årene 1939-40. Denne artikel giver eftertiden et godt billede af lokalsamfundet.

Nu er William selv en del af lokalhistorien. Det var alt for tidligt, men vi, der nu fører foreningen videre, skal vide at øse af den rigdom, han har lagt der.

Æret være hans minde!

Bent Skov Larsen

*Fredensborg-Humlebæk Lokal-
historiske Forening
Redaktion: Find Christensen
Årsskriftet er udgivet med støtte fra
Kulturet Udvalg i Fredensborg-
Humlebæk Kommune
Tryk: Nivås Grafiske Værksted*

Kongebroens historie

I 1720 lod kong Frederik d. IV Fredensborg slot opføre tæt ved Esrum sø. Arkitekten Johan Cornelius Krieger, som foruden at være en stor arkitekt også var havekunstner, blev udpeget til at forestå udformningen af det samlede slotsanlæg.

Fredensborg slotspark blev udlagt som lysthave med parterre og buskpartier og en række alleer, som under 30 graders vinkler strålede ud fra slottets hovedakse og ind i den omgivende skov.

En af de meget markante alleer er Eremitagealleen, som fører fra slottets nordfacade ned til Esrum sø. Alleen er overtaget fra Fredensborg slots forgænger, gården Østrup, og var oprindeligt i sit trassé udlagt af Ole Rømer, opdageren af »lysets tøven«.

Krieger indpassede alleen i den samlede haveplan og opførte i 1722 den første kongebro som Eremitagealleens forlængelse ud i Esrum sø. Broen blev udformet med kraftige balustreværker og afsluttedes i en bred landgangsbro. På broen blev der på pæle opført en pavillon i to stokværk: en eremitage, hvor kongen og hans nærmeste kunne spise uden tjenerhold. Det nederste stokværk var anretterværelse, hvorfra måltiderne ved hjælp af en »eremitagemaskine« kunne hejses op til det øverste stokværk. Selve broen blev brugt til at fiske fra og tjente desuden som an-

løbsbro for kongens galej.

To uanselige pavilloner på land rummede køkkenet for de pager, som betjente eremitagen. Pavillonerne blev i 1765 ombygget af N.H. Jardin og indrettet til grottehuse, som på det tidspunkt var højeste mode, men allerede i 1772 ændredes de af C.F. Harsdorff til tesaloner, og sådan står de endnu i dag.

Kongebroen blev i sin herlighed stående til 1771, hvor den blev nedtaget på grund af brøstfældighed. Broen optræder på planen fra den danske Vitruvius II og på Jardins store plan til omlægning af slotshaven fra 1760. Der hersker tvivl om, hvor meget Jardin vidste om de terrænmæssige forhold. Et manglende lokalkendskab kan være årsagen til, at kun få af de mange forslag var realisable; blandt andet foreslog Jardin en bred opfyldning i Esrum sø, hvorved kongebroen ville komme til at ligge i en halvcirkelformet bugt.

Kunsthistorikeren Hakon Lund fandt i 1950'erne en sammenkrøllet plan, udført af Harsdorff, som vidner om, at også han var optaget af udformningen af den ny kongebro og dens omgivelser. Hans projekt blev dog aldrig realiseret.

Omkring 1780 blev der i stedet opført en anden og meget mindre bro, den som senere fik navnet Kongebroen. Den var meget mere primitiv i sit

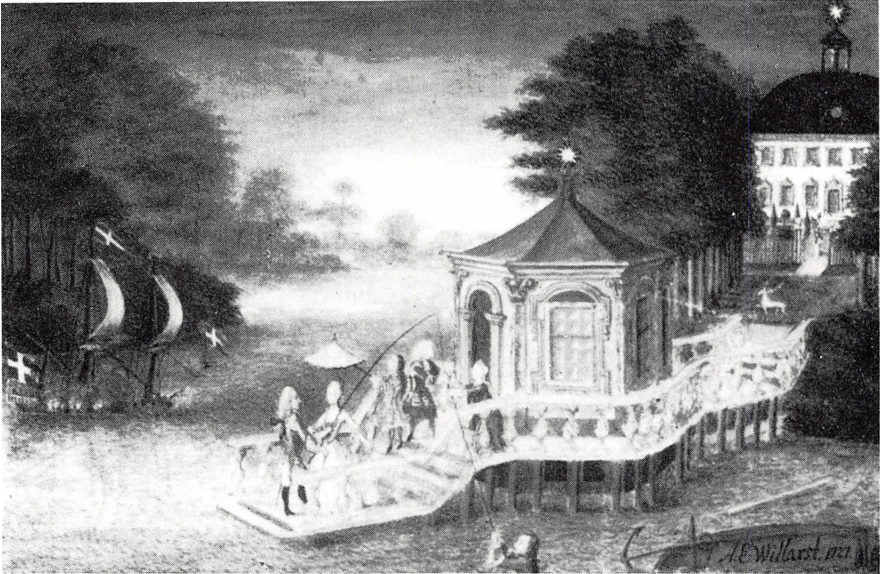

Akvarel fra Eremitagen malet 1727 af Adam Edvard Willarst. På broen ses Frederik d. IV og Anne Sophie, som har fået den skibbrudne A. E. Willarst på krogen. Symbolikken er ikke til at tage fejl af: Willars har med billedet søgt om benådning for nogle ikke så heldige transaktioner, som havde kostet ham 12 års fængsel på fæstningen Munkholm i Trondheim Fjord. Den utraditionelle ansøgning havde sin virkning, og han blev benådet efter kun fire år i den norske skærgård. Midt i Eremitagealleen ses kongens tamme hvide hind og Fredensborg. Broen og dens omgivelser er helt forregnede, men giver et meget charmerende og ganske humoristisk billede af den kongelige familie med fiskestænger, lakaj og parasol. Til venstre i billedet ses den fregat i halv størrelse, som blev bygget på Holmen og transporteret til Esrum sø på blokvogne, og som lå i Skipperhuset indtil den blev ophugget i 1790. (Foto af maleri på Rosenborg)

anlæg og i sin kvalitet end den første bro og havde ingen nævneværdig sammenhæng med den grundlæggende idé i slotsparken, bl.a. fordi den gik vinkelret på kysten og derfor ikke lå i forlængelse af Eremitagealleen. For at afbøde på den manglende elegance blev broen udstyret med

14 statuer, som dog hurtigt blev nedtaget.

Fra denne broes levetid er der skildringer af, hvordan hoffet i lune sommeraftener »udseylede« på Esrum sø, ledsaget af både »Fiolonger og Musikanter«, og selv på Christian d. VII's sarte sind skulle disse roture



Postkort af Kongebroen fra omkring 1910, på billedet ses orlogsgasten og splitflagene. (Lokalhistorisk arkiv Fredensborg).

have virket beroligende og oplivende.

Den anden bro stod til ca. 1865, hvorefter den tredje bro blev opført. Denne bro havde et mere maritimt udtryk og fik sin storhedstid under Christian d. IX. Kongen samlede hver sommer sine talrige børn, svigerbørn og børnebørn på Fredensborg, og sejl- og fisketure udgik fra broen som en væsentlig del af de royale sommerfornøjelser. – Det er den bro, Sophus Bauditz malerisk beskriver i en artikel »Fra Kongebroen«. Der fortælles her, hvordan en orlogsgast gjorde tjeneste på broen og skulle være til tjeneste, når nogen af de

kongelige ønskede at sejle en tur. Ved solnedgang skulle han tage de to splitflag ned, der vajede for enden af broen.

»Solen var nær sin Nedgang, Sømanden saa jævnlig paa sit Ur, pludselig rejste han sig. Saa traadte han stiltørdig hen foran den højre af Flagstængerne, blottede sit Hoved, tog Huen under Armen og halede langsomt Flaget ned. Da det var sket, satte han Huen paa igen, gik hen til den venstre Stang, blottede atter sit Hoved og halede saa det andet Flag ned.

Der var i hele den Maade, hvorpaa den unge Sømand gjorde sin Pligt,

noget jeg ikke ved at betegne bedre end ordet Andagt.«

I 1967 måtte også denne bro nedtages, tæret af tidens tand og efter en vinter med svære isskruninger.

Den fjerde kongebro, som nu opføres, er ikke en pastiche eller en rekonstruktion af en af de tidligere broer. Professor Mogens Breyens bro tager som Kriegers første bro sit udgangspunkt i et arkitektonisk helhedssyn og genskaber således et stykke enestående dansk landskabskultur, der forbinder Fredensborg Slotshave med Esrum sø og Grib-

skov. Mogens Breyen har desuden ladet sig inspirere af C.F. Harsdorffs løsningsforslag og har kombineret sin lette bro med en kraftfuld, næsten amfiteatralsk rotunde, der samler alleerne oven for broen og naturligt leder blikket fra Thehusene ned over pavillonen på broen og videre ud over søen til Gribskov.

Broen vil forhåbentlig få et lige så langt liv som sine tre forgængere og – som de – blive til gavn og glæde både for slottets beboere, lokalbefolkningen og de mange tusinde besøgende.

Søren Widding

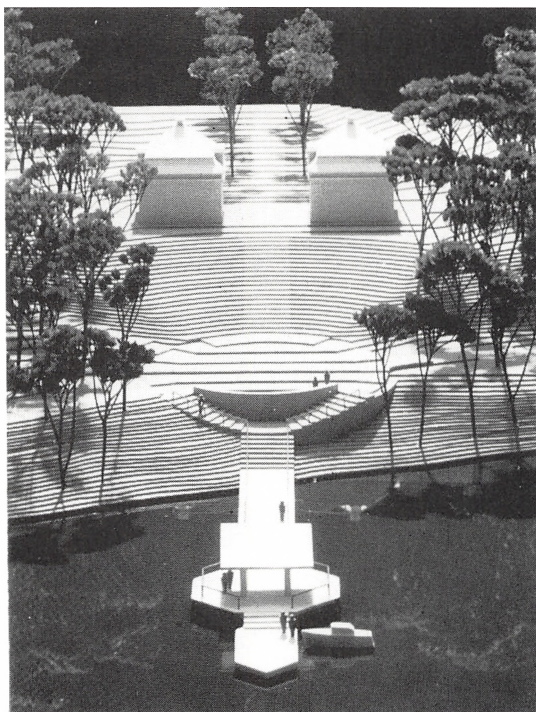

*Model af den fjerde kongebro tegnet af professor Mogens Breyen
(foto Kurt Hartmann)*

Maleren Hans Ole Brasen

Hvis en enkelt maler skal betegnes som SØRUPS MALER må valget falde på maleren Hans Ole Brasen. Da Brasen tilmed var landskabsmaler er hans malerier interessante ved at gengive bl.a. livet i og omkring Sørups mange vaskerier i slutningen af 1800-tallet.

Hans Ole Brasen blev født 16/1 1849 i Hillerød. Hans forældre var købmand og privatskolebestyrer Ole Julius Brasen og Kamae Elie Smidt.

Om faderen vides det, at han tidligere var handelsbetjent hos købmand S.F. Smith i Frederikssund. I 1847 etablerede købmand Smith sin handelsbetjent Julius Brasen i en købmandsgård i Hillerød. Der blev indgået en samarbejdsaftale. Etableringen gik godt. Julius blev gift med Kamae og kort efter blev Hans Ole Brasen født. Der findes bevaret lidt korrespondance mellem købmand Smith og Ole Julius Brasen. Det menes at være Kamae, der lærte Hans Ole at tegne.

Hans Ole Brasen blev gift med Caroline Frederikke Groth.

Hans Ole kom i malerlære i København og blev som 18-årig optaget i akademiets almene forberedelsesklasse. Som 22-årig kom han i modelskolen (1872) og forlod denne i 1874. Hans Ole var landskabsmaler-elev hos E. Rasmussen Eilersen og elev hos Leon Bonnat i Paris 1879-80

(skal dog ikke forveksles med Pierre Bonnard). I 1876 var han i Italien, 1879/80 i Tyrol og Paris og 1885 i Italien.

Brasen har modtaget nogle få udmærkelser.

Han var medlem af Akademirådet 1896-1914 og Udstillingskomiteen ved Charlottenborg 1908-11 og 1914-23. Han var repræsenteret ved Charlottenborg Udstillingerne 57 gange med 226 arbejder. Første gang Brasen var repræsenteret på Charlottenborg Udstillingen var i 1876 (som 27 år).

Han malede idylliske landskaber oftest med kvæg og/eller mennesker. Hans tegnedydgtighed, hans kompositionsevne og hans elskværdige fortælle-måde var hans styrke og skaffede ham stor popularitet.

Brasen kunne være flere år om at afslutte et maleri. Alligevel blev produktionen temmelig stor for han var altid igang med et utal af billeder, og han ventede gerne til næste sommer på, at belsningen skulle blive den helt rigtige til at arbejde videre og fuldende værket.

Brasen har malet mange motiver fra Sørup med bl.a. vaskerierne. Han var i en årrække fast sommergæst i Sørup, hvor han lejede sig ind i det gamle Landvaskeri på Sørupvej nr. 29.

Nogle af de personer, der indgår i



Sørup ved Esrum sø. Sommeraften 1910.

malerierne fra Sørup, kendes ved navn. Dette gælder f.eks.: Motivet »solnedgang over Esrom Sø« viser til venstre Hanne Nielsen og til højre i baggrunden Signe Andersen, som siden blev kone på gården i forgrunden. Maleriet er fra 1906. En anden af Brasens modeller var Else Nielsen født 1866.

I nedenstående bilag 1 er der opført de malerier, der menes at stamme fra Sørup og omegn og som har været med på Charlottenborg udstillingerne.

Som omtalt malede Hans Ole Brasen særligt fra Sørup, men senere fra Jyllinge. Brasen giver i følgende indlæg i Nationaltidende fra 1915 selv

forklaringen herpå:

»Da jeg som ung maler kom til Sørup ved Fredensborg, var denne by ved Esrom Sø et så henrivende male-risk sted, som man sjældent finder. Under de store piletræer, som stod ved søkanten, var der vadsketelt ved vadsketelt, og arbejdet gik flittigt, der hamredes løs på tøjet med tærsklerne, det klaprede på skamlerne, kraftige vadskepiger i de langærmede hvide særke tog sig malerisk ud i skyggerne fra de store pile, det hele spejlede sig i det blanke vand; over byen på de store tørrepladser knaldede tøjet for vinden, chemisser, skjorter og lagener pustedes ud som flagrende balloner og tog sig livligt ud

på baggrund af skoven. Der var fest over det hele.

Men så kom den nye generation med dens praktiske krav, de store pile, sagde man, skar rødderne for langt ind, der kunne jo blive kartofler i jorden, de store træer kunne man ikke have, og en dag faldt de allesammen, og byen begyndte at se skaldet ud, man glædede sig, man syntes, man fik mere luft, og det var rigtigt nok, de store aske ved bondegården fandt man nu stod så underligt alene, de ligesom ikke passede så godt i landskabet, de manglede nu den ba-

sis de før havde haft med de store pile forneden ved vandet, så gik de sig en tur, og da så efterårsstormene kom og angreb de gamle tage, som hidtil var skjærmet af de store træer, så gik også de sig en tur, og det blev en dyr historie, der måtte lægges nye tage, og det mærkelige er, kartofler kom der alligevel aldrig, hverken nye eller gamle.

Når det morsomme gamle således tages bort og det indtryk man har haft, forglemmes, så bliver det trangt for maleren; man må tænke på at finde nye felter.«



Kongeagt ved Grønholt hegn, oktober 1889, maleri af H. Brasen (Frederiksborgmuseet). I midtergruppen ses fra venstre til højre: Zar Alexander III af Rusland, Prinsen af Wales (kong Edward), Chr. IX og prins Valdemar, endvidere: kronprins Frederik (VIII), den russiske storfyrsttrønfølger (Zar Nicolai) og prins Georg af England.



En blegeplads. Sørup. I forgrunden en lille pige og hendes mor.

Hans Ole Brasen boede i æresbølg i Gothersgade ved Nørrevold i København.

Der findes næppe mere end et af Hans Ole Brasens malerier på museum, nemlig »Paradepladsen ved Kongejagten I Grønholtvang«, som hænger på Frederiksborg Slot. Maleriet var formentlig et bestillingsarbejde. Om dette maleri vides det, at være malet direkte efter et fotografi, idet det naturligvis ikke vil være muligt for en maler på stedet at kunne tage portrætskitser af de mange deltagere i jagten. Det er et stort maleri, der er udført i årene 1890-92. Maleriet blev

udstillet på Charlottenborgs Forårsudstilling 1892. Maleriet kom i Kongehusets eje og testamenteredes ved Prins Valdemars død i 1939 til Det nationalhistoriske Museum på Frederiksborg.

Malerierne blev solgt gennem vekslende kunsthandlere. I nedenstående bilag 2 er anført salgsstederne.

Fleere af Brasens malerier er i de seneste år solgt til høje priser; bl.a. blev der på en auktion i London opnået en salgspris på ca. kr. 350.000 for et maleri fra 1884-85.

I 1930 døde Brasen.

KILDER:

Folk og minder fra Nordsjælland, 37. og 38. årgang, med to artikler skrevet af Niels Richter Friis.

Knud B. Christoffersens bog om Købstaden Frederikssunds historie 1801-1970.

Nationaltidende 1915.

Kataloger fra Charlottenborg Udstillingerne.

Diverse auktionskataloger.

BILAG 1:

Nedenfor er opført de malerier, Hans Ole Brasen fik med på de årlige Charlottenborg udstillinger, idet der alene er medtaget de malerier, hvis motiv menes at stamme fra Sørup og omegn.

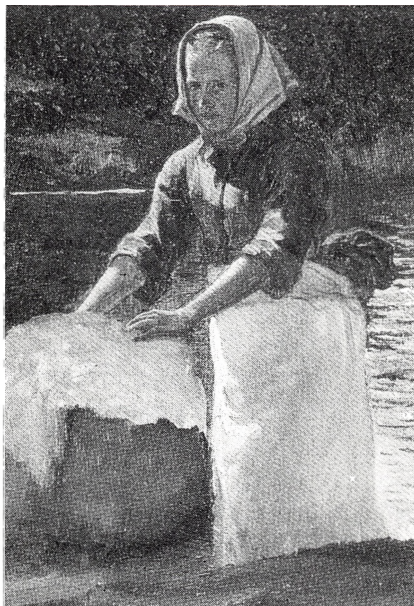

Kunstnerens hustru ved vaskepladsen i Sørup

<i>Årstal</i>	<i>Nr.</i>	<i>Navn</i>	<i>Størrelse</i>	<i>Auktion</i>
1876	37	Vaskepladsen i Sørup ved Fredensborg	71×120	BR 1989 bud 180.000
1883	58	Gårdsplads med dansende bønderkarle og piger	84×114	B 1991 v 150.000
1884		Aftenstemning. Esrom sø		
1885		Sommeraften. Motiv fra Esrom sø Ung pige skræller kartofler medens en bondedreng ser til. Store Sørup ved Esrom sø	31×61	BN 1985 v 8-12.000
1889	51	Vaskeplads ved Sørup		
1890	63	»Der var en Kone på Landet«		
	64	En Blegeplads	32×39	B 1990 bud 42.000
	65	»Kristine«		
	66	En forårsdag på Blegepladsen		
	67	En Hytte		

<i>Årstal</i>	<i>Nr.</i>	<i>Navn</i>	<i>Størrelse</i>	<i>Auktion</i>
1892	65	Paradepladsen ved Kongejagten i Grønholtvang okt. 1889. Portrætbillede.		
	66	På Sørup Gade		
	67	Efterår. Grønholtvang.		
	68	En Blegeplads. Varm sommerdag		
	69	Sus fra Bygen		
1893	54	En Bondehave	68×55	K 1989 v 40-50.000
1894	57	Solnedgang ved Esrom sø		
1897	54	Ved Esrom sø		
1899	54	Den lille familie nyder solnedgang og fiskernes hjemkomst	90×125	BR 1991 v 30-40.000
1902	58	Søndagsaften. To piger og en ung mand i en båd	84×133	BR 1990 v 40-60.000
1910	58	Sørup ved Esrom sø. Sommeraften.		
1911	79	Sørup ved Esrom sø	85×112	BR 1989 bud 60.000
1912	92	En passiar	53×71	K 1986
1913	75	Sørup ved Esrom sø		
1919	64	Passiar ved Posten	80×90	BR 1986 v 30-40.000
	65	Ved Middagstid. Motiv fra Sørup ved Fredensborg	90×80	
1923	960	Et vandingssted. Varm sommeraften. En vogterdreng vander sin ko	80×90	BR 1988 v 30-40.000

BR: Bruun Rasmussen Kunstauktioner

B: Aktieselskabet Bukowski Auktioner

K: Kunsthallen Kunstauktioner

BILAG 2:

Hans Ole Brasen har anvendt følgende salgsadresser:	1879	Store Kongensgade 55	
	1880	For tiden i Paris	
1874	Overgaden neden Vandet 27	1882	Industribygningen
		1883-1885	Ravnsborggade 11
1876	Vendersgade 33	1886	Udlandet
1878	Vingaardstræde 10	1889-1923	Bredgade 33

Hal Koch og Krogerup

Allerede i Krogerup Højskoles 10 års jubilæums-årsskrift i 1956 skrev Poul Nyboe Andersen, at skolen blev noget andet end den grundlæggere havde regnet med. På sæt og vis er derfor intet nyt i denne oplysning, som præger den bog, der kom sidste år på Odense Universitetsforlag, og som er skrevet af den eneste nulevende af skolens første lærere, Poul Nyboe Adersen. Den handler om Hal Koch og Krogerup Højskole – og det er også det, den hedder.

Det er en indsigtfuld og velskrevet bog, der på en og samme gang

blander det næsten private og familieagtige, der tit kan komme over højskolelivet for dem, der arbejder på skolen, og så det skole- og samfundsmæssige, der nødvendigvis måtte være knyttet til en skole, der skulle være en »medborgerskole«, som Hal Koch ønskede det.

Hvor den klassiske højskolehistorie ofte havde morten-korchsk helteglorificering af forstandere og lærere, så er Nyboe Andersens bog næsten hudløs i sin beskrivelse af de mange anfægtelser på kanten til mismod, der prægede Hal Kochs virke på Kro-



Krogerups første lærerkreds. Siddende fra venstre: Knud Gedde, Roar Skovmand, Olga Bartholdy og Hal Koch. Stående: K.B.Andersen, Nyboe Andersen og Arne Runeberg. Malet af en tysk elev, Friedrich Bernhard, i vinteren 1947.

gerup. Her er ikke noget skønmaleri, men en nøgtern beskrivelse af en mand, der fyldt af personlige modsætninger kæmpede for en skoleide, som det viste sig, at eleverne ikke ville have på den måde, som han og lærerne oprindeligt havde tænkt sig den.

Og alligevel elskede eleverne Hal Koch og betragtede ham som en inspirerende og rundhåndet lærer, der både ved sit eksempel og sin undervisning kunne vise dem, hvor vidunderlig verden kan være og hvor meget smukt, der er at hente i den græske og kristne kultur.

Og selvfølgelig måtte skolen så lykkes, for selv om den ikke blev til den medborgerskole, som stifterne havde drømt om, så blev den for mange bybørn det første og livsafgørende møde med en skoleform, der kan vende op og ned på alt. Og stifterne var ikke så dogmatiske, at de ikke kunne være med til den slags højskoleliv, som Krogerup gav mulighed for. Mødet mellem skolens ele-

ver og lærerkredsen blev anderledes end forventet, men det behøver en ting vel ikke at blive dårligere af? Krogerup blev det i hvert tilfælde ikke!

Det er Poul Nyboe Andersens fortjeneste, at der er blevet sat Hal Koch et skoleminde, der dels forklarer, hvorfor Krogerup Højskole klarede sig trods brydsomme børneår, dels viser hvor smukt en forstander og en gruppe meget kvalificerede lærere var i stand til at lave virkelig god skole, selv om de måtte indse, at ungdommen ikke ville lige det, lærerne havde regnet med. Og det er lige præcis dér, hvor den gode højskole opstår – nemlig hvor lærerens evne og elevens trang mødes.

Hvis man vil vide, hvad Hal Koch betød for Krogerup Højskole, så er der ingen anden løsning end at begynde med Nyboe Andersens bog. Det er højskolehistorie, når det er allerbedst!

Søren Bald

Italienske vandringer ved Fredensborg Slot

I 1984 var jeg første gang i Firenze. Det var en rejse med et bestemt tema – i Frederik den Fjerdes fodspor. Jeg så, at Firenze kan opfattes som en selvstændig stat.

Hvilken visdom, ro og orden. Fødes, leve og dø samme sted. Det kan en ægte fredensborgenser da forstå. Ude godt – hjemme bedst. Men drømmen om Italien vil altid være der.

Frederik den Fjerde besøgte som 20-årig kronprins barokkens Rom fra 8/3-1692 (1. Italiensrejse 1692-93). Som så mange andre, og som det stadig foregår, er han blevet fortryllet ved mødet med paladserne, fontænerne, obeliskerne, Pantheon, Berninini og Borrominis Rom. Undervejs har han besøgt Venedig og Palladios villaer i Veneto. I villa Albergati ved Bologna noterer han 1692 i dagbogen: »Her kunne en konge ret holde hof«. Allerede før den 2. Italiensrejse (1708-09) havde Frederik den Fjerde skabt sin første italienske villa på dansk jord med Frascati som forbillede: Frederiksberg Slot. Den 13. marts begav han sig fra Bologna (efter at have genset Villa Albergati) med Firenze som mål for et tre ugers ophold. Storhertug Cosimo III var hans vært. Frederik den Fjerde boede under sit ophold i Palazzo Salviati i

Dante-kvarteret i hjertet af Firenze mellem domkirken og rådhuset.

Summen af kongens italienske rejseindtryk blev overført til hans nordsjællandske feriested ved bredden af Esrum Sø. Her kunne kongen finde fred og isolation. Christian den Femtes forfinede, italiensbegeistrede søn opførte i Østrup, som stedet dengang hed, »et lidet Lysthuus« for at »finde mere Roelighed og Enrum end paa Frederichsborg, hvor den daglige Frequence var til Besværing«. Nordsjælland er bakket og skovrigt, altså Danmarks italienske landskab. Her er smukt. Kør fra Bologna over Appeninerne mod Firenze. Det er som at køre fra København mod Fredensborg. Eller kør fra Hillerød mod Fredensborg. Der venter dig en pragtfuld udsigt mod slottet mellem bøgetræerne.

Fredensborgs forhistorie er yderst kompliceret. Men samspillet mellem kultur og natur er der. Står man på havetrappen, fornemmes parkens gigantiske idé med et blik. Det er velsagtens Danmarks smukkeste plet. Plannen stammer fra renæssancen som Frederik den Fjerde har oplevet det i Firenze (Boboli-haven, Castello eller Poggio a Caiano). Hvis du kommer dertil, så gå en tur i Boboli-haven eller sæt dig på en bænk i Villa di Ca-



stello. Du kommer i tvivl – Fredensborg eller Firenze?

Eller tag til Medici-villaen Poggio a Caiano ved Firenze. Villa betyder netop en feriebolig for at komme i kontakt med naturen. Villaen har ydre trapper og magasiner i underdelen – som Fredensborg. Mere italiensk kan det ikke blive.

Det symbolske navn Fredensborg

afspejler lettelsen over at Den store nordiske Krig (1709-20) var forbi. Fredensborg Slot (indviet på kongens fødselsdag den 11. oktober 1722) har en kuppelsal med forbilledet i Modena, hvor Frederik soupere under sin anden og sidste Italiensfærd. Ved indvielsen af Fredensborg Slot skrev datidens aviser: »Taffelet udi ald Fornøylelse holdes paa dend



prektige der, efter Modellen af den på Slottet i Modena, opbygte overmåde høye Sal under en velkomponeret Musique«. Måske Vivaldi. Vi ved, at Vivaldi dedicerede et stykke musik til Frederik den Fjerde.

Summarisk nævnes Modenas Palazzo Ducale ofte som Fredensborgs forbillede. Men så enkel er sagen ikke. Kongen blev så forelsket i Villa

Albergati, at han udbad sig arkitekturtegninger, særlig af den store sal, med hjem. Frederik den Fjerde glemte ikke Villa Albergati – og den glemte heller ikke ham. På trappen fremviser man stadig med stolthed en marmortavle med kongens navn og datoen 12. marts 1709! Lad et barn tegne Fredensborg Slot og du tror, det er Villa Albergati.

Slottet blev virkelig et italiensk landslot, et casino overført til nordiske forhold, fyldt af levende erindring om noget, der var set og oplevet i landet syd for alperne. I mange inventardele er det den store stil fra Berninis Rom, der har fundet vej til Danmark. Slotskirken (og senere kancellihuset) har pilastre med kapitæler. Kriegers elefantkapitæler, der straks leder tanken hen på Berninis elefantobelisk i Rom. Statuen af »Freden« i forgården er identisk med en gave, Frederik den Fjerde havde modtaget af storprins Ferdinando af Toscana ved afrejsen fra Firenze i 1709. Man gav statuen en olivenkvist i den fremstrakte hånd og måtte opgive ethvert projekt om en romersk obelisk eller fontæne. Selve den ottekantede gårds forlæg er dunkel. Nogle har ment, at slottet Stupinigi ved Torino har stået brud. Det er ligeledes interessant at bemærke sig, at arkitekten Filippo Juvarra i 1709 viste (og gav) Frederik den Fjerde en skitse med følgende påskrift: Disegno del Campidoglio fatto per il Ré di Danimarca. Hvorfor ikke? Selveste rådhuspladsen i Rom har været inspirationen!

Kong Frederik den Niende har sikkert haft det pragtfuldt, da han engang forærede prinsesse Benedikte den ene fontæne på Peterspladsen i Rom. Peterspladsens åbne favn vil få fat på selv den mest ugudelige. Fredensborg Slot kan opfattes som sammensat af Bramantes korskirke og

Berninis kolonnade. Kuppelsalen (30 m høj) minder om Pantheon, og slotsgårdens ottekant svarer til Peterspladsens oval. Slotshaven er blevet min »dagligstue«. I Marmorhaven drømmer jeg mig tilbage til Isola Bello i Lago Maggiore. På Menageri-øen er jeg i Villa dell'Isola af Hadrians villa uden for Rom. Frederik den Fjerde har stået på Fredensborgs havetrappe og perspektivisk fortsat Eremitagealléen på den anden side af Esrum Sø, hvor man den dag i dag kan spore et vejanlæg 800-900 meter ind i landet. Fra Venedig medbragte Frederik den Fjerde en gondol, som har besejlet slotssøen i Hillerød eller Kongens Have i København: Esrum Sø er sjældent så rolig, at den vil kunne besejles med gondol. Ergo fik kongen bygget en lystbåd med dertil hørende skipperhus og bådhus. I dag står de nænsomt restaureret og rummer et traktørsted. Esrum Sø fryser ofte til. Det kan kanalerne i Venedig også gøre. Vinteren 1708-09 kalder venetianerne ligefrem det kolde »Kong Frederik af Danmarks år«.

Se solnedgangen mellem thehuse. Det er som at være i Italien. Kun en gang om året går solen ned nøjagtig for enden af Eremitagealléen i Fredensborg Slotspark, nemlig midt mellem thehusene. Det sker den 9. august få minutter før klokken 20 – uanset om det regner eller ej.

I Fredensborg Slotspark findes en ønskesten ved Eremitagealléen på



højde med den såkaldte Ballonplads. Den lille, kasseformede sten er plan på oversiden, således at man kan stå på den. Min mor lærte mig engang, at ens ønske kan gå i opfyldelse, hvis man ikke røber det til nogen. Gå tre gange rundt om stenen, stil dig på den og ønsk. Du føler dig svimmel (nøjagtig som når man har bestøget en kirkekuppel i Italien) og kan så – med lukkede øjne – netop overveje ønsket. Hvis jeg kunne ønske igen skulle det være at måtte gense kongernes Italien.

Mange kender i Rom det såkaldte »nøglehulskik« på Aventinerhøjen mod Peterskirken. Busser fulde af turistvandaler leder efter nøglerne til Roms herligheder. Man betragter gennem et hul i porten til Villa del

Priorata di Malta en enestående udsigt: i den prospektiviske ramme af en træbegrænset galleri-allé optræder S.Pietro's lyseblå kuppel perfekt isoleret. I Fredensborg Slotspark findes et vue, der minder meget om nøglehulskicket i Rom. Hvis du står i bunden af Jardins kæmpe-allé (»ridebanen«) og kikker mod slottet, kan du drømme dig tilbage til Rom. Du ser Fredensborgs irgrønne kuppel og minaretagtige skorstene hæve sig over havefacaden for enden af parkens kæmpe-allé. Slottets nordfacade set fra Skibsbakken med Wiedevelts romersk inspirerede monumenter, skibssøjle og milestøtte giver et lignende »nøglehulskik«.

Den danske billedhugger Johannes Wiedevelt opholdt sig i den evige

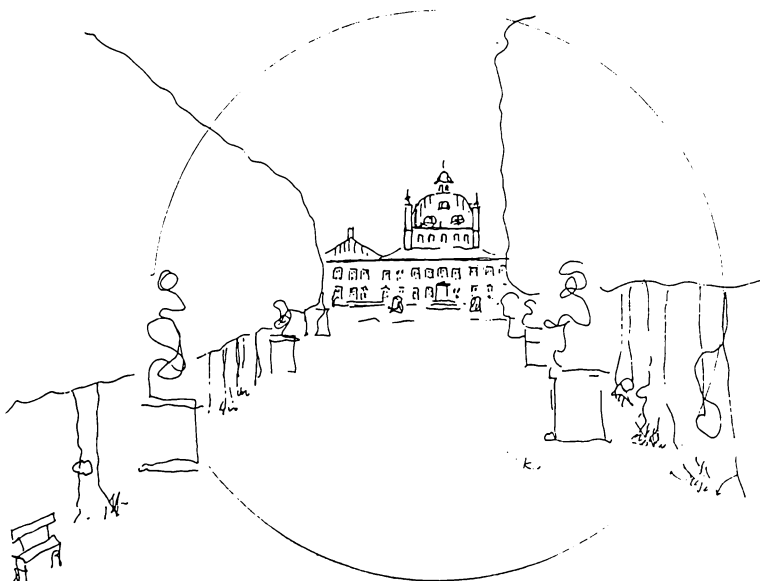

stad fra 1754 til 1758 og bragte Berninis Rom med sig hjem til Danmark. Et af hans hovedværker er udsmykningen af Fredensborg Slotshave med statuer i sten og marmor. Skulpturerne er særdeles interessante. Studér dem. Du kommer til Pompeji, Pantheon og Pæstum. Vatikanet gennemgås. Du finder buster af Domitianus, Galba, Cicero, Cato, Domitian og Hannibal. De fire årstider, de tre gratter, putti forestillende de fem sanser, antikke vaser og pinjekogler, adskillige obelisker, herunder elefantobeliskken; det er som at læse en bog om Rom.

Rom og Fredensborg er uudtømmelige. Tag derfor straks til Trevifontænen i Rom eller til Dydens og rens tempel ved Ballonpladsen i Fredensborg. Kast en mønt og ønsk: arrivderci – på gensyn. Det lille, flade tempel har en dobbelt front, på forsiden dorisk og på bagsiden ionisk. I

tempelfronten står døren mystisk på klem og venter på, at den fornemme gæst skal træde ind. Som barn lagde vi en toøre i sprækken og gik så op den næste dag for at se, om den lå der endnu.

Det gjorde den aldrig.

Som trøst gav vores mor os en ridetur på løverne, der står ved siden af templet. I dag går mine tanker til løverne på Piazza del Popolo i Rom. Her har både jeg og mine børn redet. Ingen har som Goethe evnet at give udtryk for denne følelse: »In Rom hab'ich mich selbst zuerst gefunden«, skrev han i sin »Italienische Reise«.

Danskerne burde således tvangsordineres rejser for at forstå sig selv og deres omgivelser. Man kan passende begynde i Fredensborg.

Kurt Ravnbak

(Artiklen har været bragt som kronik i Berlingske Tidende den 27.3.94)

Barkkedlen på Sletten havn

I forbindelse med kloakeringen i Humlebæk sommeren 1993 blev barkkedlen på Sletten havn revet ned for at give plads for et overløbsbassin. Barkkedlen kunne ikke genopføres, men ved teknisk udvalgs hjælp er der nu blevet bygget en ny i nærheden af den oprindelige barkkedels plads.

Den første barkkedel blev opført på havnen i 1887 for en pris af 60 kr. Barkkedlen var fiskernes fælles ejendom, der skulle betales til havnen for at bruge den, 5 øre pr sildenæring eller rejeruse og 2 øre pr garn, betalingen skulle ske kontant til havnens opkræver.

Af regnskabet fremgår det, at barkkedlen gav en årlig indtægt på 40-45 kr, men det har åbenbart været svært at få pengene ind; gang på gang er der restancer. I 1894 står der i havnens protokol: »Barkpenge skal erlægges kontant. Ere de ikke betalte inden 4 Uger efter Kjeldens Benyttelse tillægges 50%. Laas i en eller anden Form anbringes og Peter Madssen udleverer Nøglen«.

Barkkedlen er en stor åben metalgrøde, muret inde over et ildsted. Den blev brugt til imprægnering af fiskernes net, liner og ruser, der var af

bomuld, hør og hamp. Disse materialer kunne ikke tåle at blive sat »rå« i søen, da de så hurtigt ville gå til.

Til imprægneringen brugtes forskellige former for bark – blandt andet bark fra en tropisk acacie, der blev importeret i brune harpikslignende klumper. Ofte blev der suppleret med bark fra eg eller birk. Sammen med barken kom der soda og vand i kedlen. Garnene blev så kogt i denne blanding en halv time, hvorefter det blev stående i væsken natten over. Næste dag fik det så en grundig skylning i strandkanten. På den måde blev langliner, garn og ruser imprægneret eller »barket« flere gange om året.

Barkkedlen gik af brug, da fiskerne begyndte at købe garn og liner af kunstmaterialer. I dag står den som et historisk klenodie og minder os om en forsvunden arbejdsgang i fiskernes hverdag.

Bent Skov Larsen

Litteratur:

Birger Mikkelsen: Fiskerne fra Kronborg hage til Sletten.

Sletten havn 100 år 1879-1979

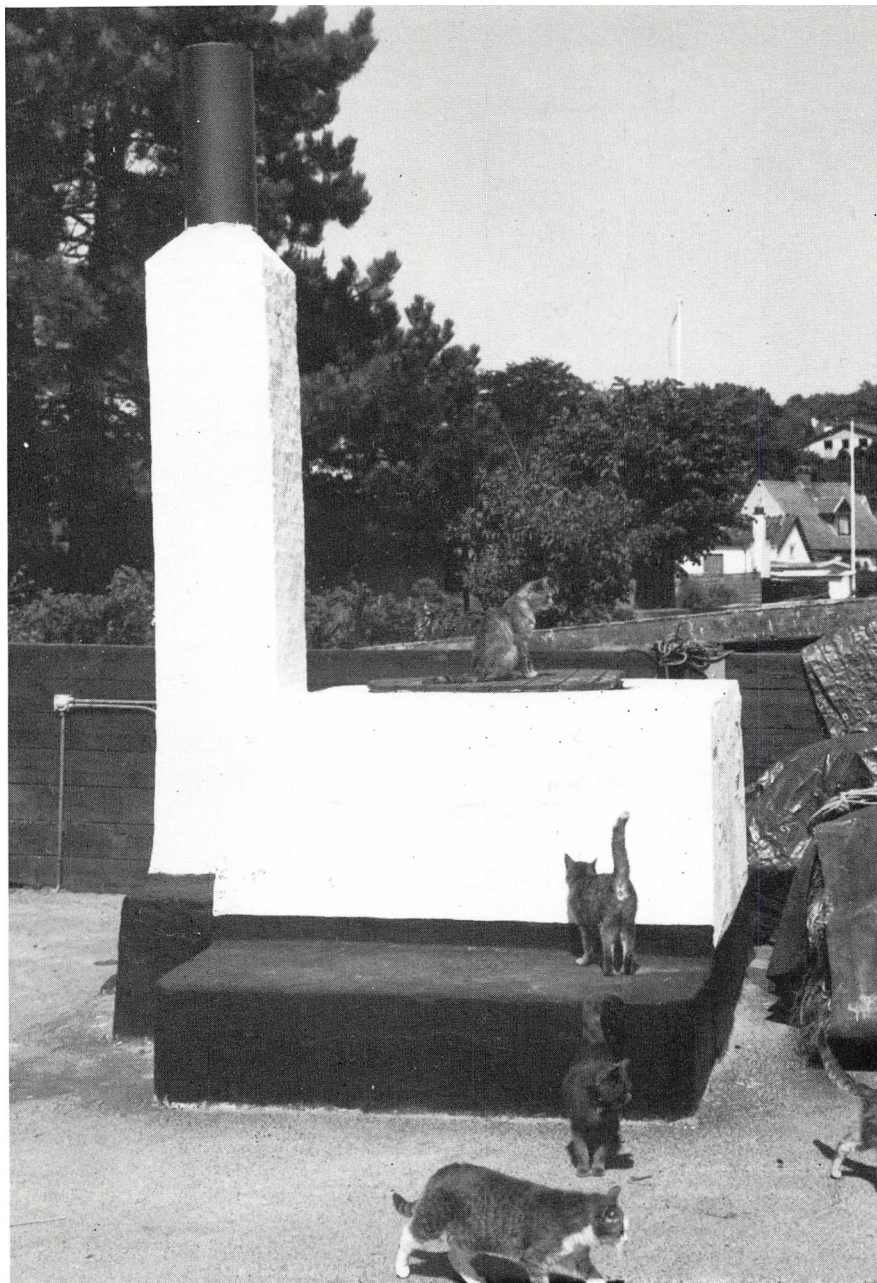

Barkkedlen efter genopførelsen i foråret 1994 (Helsingør kommunes museer)

Torvet i Fredensborg

Matr.nr. 20 Fredensborg

I 1748 fæstede slottets snedker, Daniel Bagge, en del af jorden og byggede det hus, der blev renoveret i 1993, Bagges Minde. Efter hans død indrettede enken Madam Bagge gæstgiveri. Hun købte mere jord til og byggede et sidehus, der hvor nu Lille Torv ligger. Familien Bagge fik efterhånden al værtshusbevilling i byen, således at den i begyndelsen af 1800-tallet sad på Store Kro, Prinsen, Bagges Minde og Sommerlyst (nu Bournonville). Fra 1884 begyndte udstykning af grunden.

1884 blev matr.nr. 20 c Fredensborg, Jernbanegade 24, Bagges Minde udstykket til skomager Axel Henriksen. Familien ejede huset til 1962. Der har været skomager, købmand, viktualie, guldsmed, blomster og brilleforretning. 1973 overtog kommunen ejendommen. På 1. sal findes Radio Humleborgs studie.

1884 blev matr.nr. 20 b Fredensborg, Jernbanegade 26 udstykket til urmager Joen Jensen. I 1915 byggede guldsmed Jenné sammen med bager-

mester Cilius Knudsen den store ejendom. Der har foruden været sæbehus, manufakturhandel, videoforretning mm. I 1993 blev der bygget et lille annex til.

1888 blev matr.nr. 20 a Fredensborg, Jernbanegade udstykket. Fra 1892 ejedes den af Fredensborg og Omegns Brugsforening. 1963 blev hjørnebygningen revet ned, og der

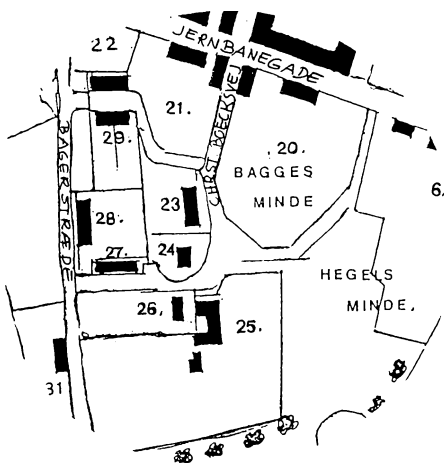

Fredensborg 1746-66

blev opført en »stafetbrugs«. I 1971 flyttede Brugsen til Asminderød, kommunen overtog jorden og de resterende bygninger forsvandt. Her anlagdes byens første egentlige torv, Lille Torv, som blev indviet 1977. Da man anlagde parkeringspladsen, fandt man byens gamle brønd, »Bagerposten«.



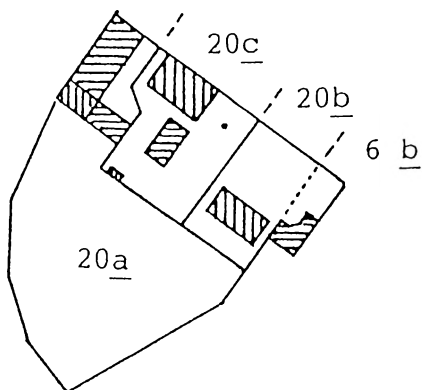

Gartnergrunden matr.nr. 25 Fredensborg

I 1753 byggede udrider Biel Madsens enke en bagergård på grunden, »Den gamle Bagergård« hvorefter Bagerstræde har sit navn. Den var bagergård til omkr. 1897, da bagermester Groth flyttede til Jernbanegade 9. Der blev indrettet gartneri,

Matr.nr. 20 ved udstykningen i 1884

1931 blev matr.nr.20 e Fredensborg, Jernbanegade 24 A udstykket til boghandler Tabor, som byggede ejendommen i 1932. Der har været boghandel siden.



Der gøres plads til det nye torv. Baghuset til Bagges Minde rives ned juni 1993

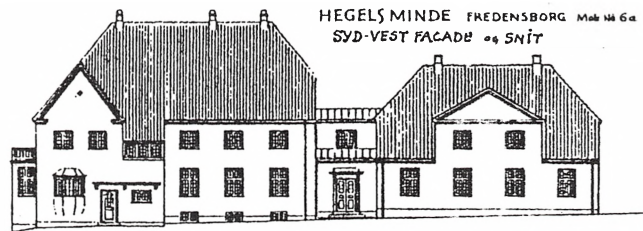

men bygningerne brændte i 1914 og nye blev opført. Vejen dertil hed Gartnerstræde. Den fik navneforandring til Christopher Boecksvej efter forfatteren, som boede her 1919 til sin død i 1932. Der var gartneri til Peder Dam Jespersens død i 1982, hvorefter kommunen overtog ejendommen og rev huset ned i 1988.

Hegels Minde matr.nr. 6 Fredensborg
Omkring 1755 byggede overberider Neppe sin gård her. Den blev købt i 1888 af Jacob Hegel, søn af Gylden-dals forlægger Fr.V. Hegel og opkaldt efter ham. Jacob Hegel indrettede gården til rekonvalescenthjem for

ubemidlede kvinder. Den blev nedrevet og genopbygget 1905-07, og udvidet 1924. Fra 1890 blev den brugt af Københavns Kommunes Hospitalsvæsen indtil 1980, herefter blev den indrettet til plejehjem, som afløser af Fredensborgs gamle alderdomshjem.

Netto

Opført 1993 i forbindelse med en udbygning af Fredensborgs bymidte, efter at der var afholdt konkurrence i 1990 om byens fremtid. Netto vandt over bl.a. kulturhus, bibliotek og svømmehal.

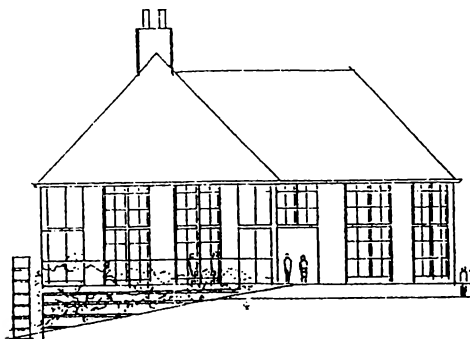

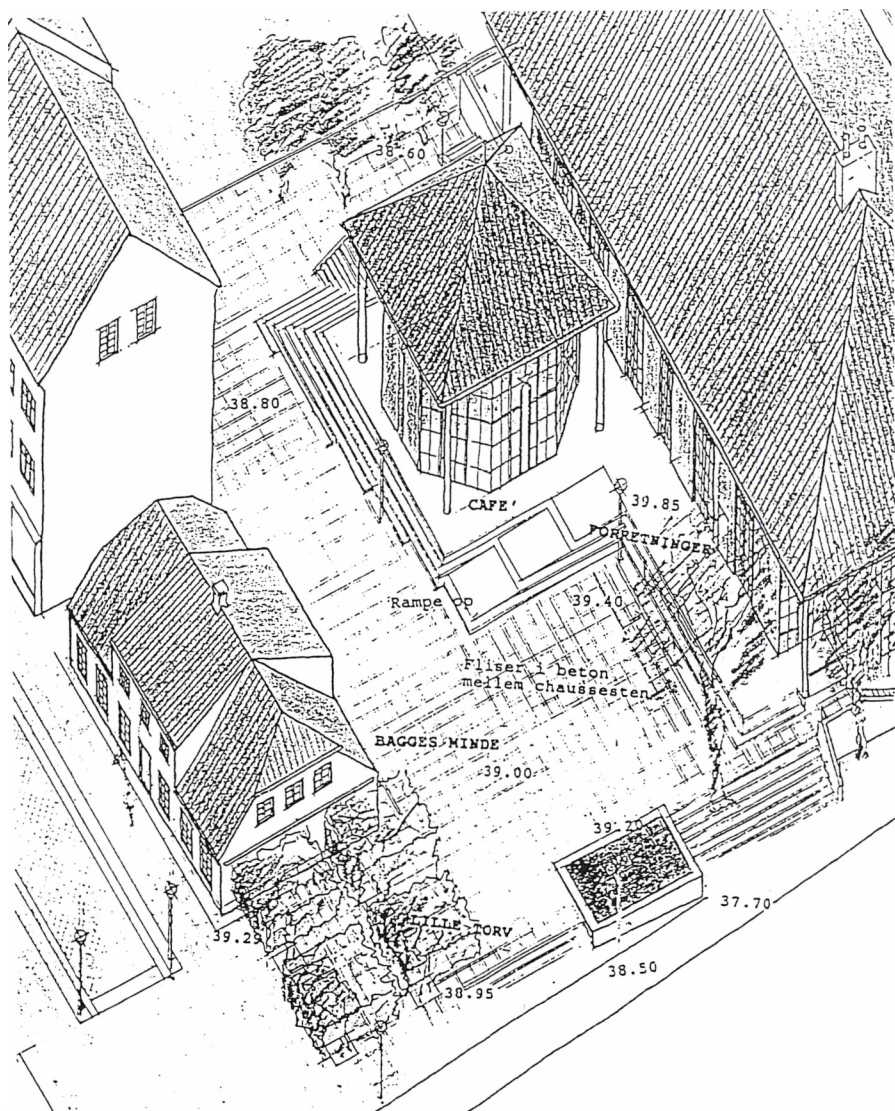

Kilder
 Strandberg, Kaj: Kilder til Byen Fredensborg og dens borgere. Realregi-
 ster. 1986.
 Ernsted, Peer: Bagges Minde. Jern-
 banegade 24, Fredensborg. 1990.

Poulsen, Karen Lisbeth: Hegels Min-
 de. 1985.
 Forskellige papirer i Fredensborg-
 Humlebæk Lokalhistoriske Arkiv.

Karen Lisbeth Poulsen

Af Johannes Johansens erindringer

Johannes Johansen (1888-1986) levede hele sit liv på slægtsgården »Boserupgård«. Gården havde ubrudt været i slægtens eje fra 1685 til 1960, hvor den blev solgt til kommunen og jorden udstykket til parcelhusområde. Johannes Johansen var en aktiv landmand, der udover at styre sin gård, som han overtog i 1916, også deltog i det politiske liv og i en lang periode var indvalgt i sognerådet. Nedenstående erindringer er ikke dateret, men Lokalhistorisk arkiv har modtaget dem i 1977, så de må være nedskrevet, da Johannes Johansen var sidst i 80-erne. Af hensyn til læsebarheden har redaktøren valgt at bruge ny retskrivning og har samtidig foretaget en nænsom omskrivning hist og her; nogle betragtninger om



Sønderjyllands genforening samt erindringernes sidste del, der mest omhandler Johannes Johansens politiske arbejde, er udeladt.

Jeg kan huske min farmor, hun havde sin plads nær kakkellovnen, for hun var så kold om sine fødder, hun døde i februar 1892.

Jeg kan huske, der var så mange mennesker samlede; det var skik i gamle dage, at mange fulgte den døde til kirke og grav.

Jeg var syg og blev kørt til Hillerød Sygehus om aftenen og blev opereret med det samme for strubehoste. Jeg fyldte 4 år på sygehuset og kom vistnok ikke hjem før noget ind i april

måned. Jeg kan huske min farfar; han havde sin plads for enden af bordet; han sad på bordendsbænken, den var lukket, delt i to rum, der opbevaredes strikketøj og garn m.m. Der var en lang hverdagsstue med tre fag vinduer mod gården og en bænk i stuens længde mod gården. Der var hvidskuret gulv med et lille fint lag strandsand, der var et stort hvidskuret bord, et stort chatol, en sofa, og som alle andre steder, en spytbakke, en gul messingbakke med papir, hvori der

var klippet tunger, der var et lag strandsand i bakken. Mange brugte skrå, derfor var det nødvendigt med den bakke. Bedstefar døde i 1893.

Min mormor var død som ung kone, men min morfar kan jeg huske, han ejede Holtegård i Langerød, og når de kom på besøg, fik vi børn altid 10 øre hver, det var mange penge dengang. Morfar døde i 1894.

I gamle dage var lørdagen ugens travleste dag, der skulle vaskes, skures, skrubbes og pudses overalt, og ude fejes og rives, og alt skulle være på plads, der var udpræget orden på alt, så der gik ingen tid tabt med at lede efter det, der skulle bruges, og de brugte meget at se på uret, så de vidste præcis, hvor lang tid det tog med at udføre bestemte arbejder. Der er en vis glæde ved at se tingene i orden på en landejendom. Og der er en værdi i at have det sådan.

Til gengæld var søndagen en udpræget hviledag, der blev overhovedet ikke udført arbejde ud over, at dyrene blev passet som de skulle.

Søndag formiddag samledes vi alle i den store dagligstue. Jeg kan huske, at bedstefar rejste sig, gik hen til chattrillet og tog den store Bibel eller Testamentet og læste op af den, og derefter bad han Fadervor, og så blev der sunget nogle salmer. Karl, dreng og pige var altid med, det var almindelig skik dengang mange steder.

Mine bedsteforældre havde deres soveværelse stødende til dagligstuen, Der havde de en himmelseng med

loft over og tøj hængende ned fra loft til gulv. Der var en sengesnor bundet fast i sengeenden, det var en tynd læderrem med håndtag i, så var det lettere at komme op. I gamle dage havde man ikke madrasser i sengene, men et knippe halm eller to, der blev skiftet ud 2 gange om året.

I årene fra 1890 til 1900 var det dårlige tider for det danske landbrug, man sagde, at når bonden ikke havde penge, var der heller ingen andre, der havde penge. Det var jo Danmarks hovederhverv. Det var svært for landmænd at skaffe penge hjem, så de kunne betale skatter og andre udgifter til den fastsatte tid. Når de ikke kunne det, blev ejendommen solgt på tvangsauktion, og familien måtte forlade deres gård trods flid og sparsommelighed på alle måder.

Vores nabogård »Baunebjerg« blev solgt ved tvangsauktion. Jeg fik lov at være med derovre, jeg så møblerne blive båret ud af stuerne og solgt, det gjorde stærkt indtryk på mig at se disse tomme stuer. Jeg kan huske, at der var en, der havde købt en rød sofa, den blev læsset på en vogn. Manden sad i sofaen, da han kørte ud af gården, han havde en hvid hest for. Nogle lo, da han kørte med sin røde sofa. »Bodegård« fulgte kort efter, flere andre gårde var i vanskeligheder, men med hjælp fra familie og venner lykkedes det at få dem solgt, eller de klarede sig igennem vanskelighederne, så de kunne blive ved deres hjem, som de helst ville.

Min skolevej gik over markerne til den gamle rytterskole i Dagløkke. Vi gik kun i skole hveranden dag, og der var kun én lærer til at undervise. Vi blev undervist i religion, dansk, regning, geografi og danmarkshistorie. Børnene havde stor respekt for lærerne, de var strenge, og børnene fik klø, hvis de var uartige. Spanskrøret lå på kakkelovnen, og det blev brugt tit, og undertiden blev der slået hårdt, det var lovligt dengang. Når vi havde eksamen kom der en ældre herre med åg over skulderen med 2 store kurve med sukkerkringler, honningkager og forskellige slags bolcher. Man kunne få en stor sukkerkringle for 2 øre. Jeg fik 20 øre med engang, det var mange penge dengang, men jeg havde også 8 øre med hjem til sparebøssen foruden bolcher.

Et sted på skolestien stod stammen af et gammelt piletræ, der var hult indvendig, og der boede trolde i det, det var der mange, der havde set. Vi børn var noget betænkelige ved at gå forbi; der blev sagt, at de ikke kunne lide børn: Jeg kan huske engang, jeg var alene og gik en lang tur ind på marken, jeg så ikke nogen trolde.

I min skoletid var der en høker i næsten hver by, han måtte kun have 17 forskellige ting: sukker, mel, gryn, kaffe, te, sæbe, soda, øl, ølbajer (11 øre stk.), brændevin, rom, konjak (3 pægl 75 øre), og så var der en gul halvmåneformet etiket med 3 stjerner på som tegn på en god kvalitet. Endvidere solgte han spegesild og

klipfisk.

Når høkeren fik klipfisk hjem, slog han et søm i dørkarmen og hængte en klipfisk ud, så kunne kunderne se, at nu var der kommet klipfisk hjem. Sømmet skulle helst slås i lidt højtt oppe af hensyn til hundene. Havde der først været én, kom der hurtigt flere. Men det var billig reklame. Høkerforretningen i Torpen var i det gamle bondehus ved trekanten i Torpen by.

Trekanten blev brugt til brændeplads af smeden og en husmand, Hans Jensen. Smeden brugte den også til møddingplads. Der kom gødning fra hestene, der kom i smedien, fra grise, de fedede op og slagtede til eget brug, fra fjerkræ og fra en fælles wc-kasse fra en halv snes mennesker. Når vinden var i nordvest, kunne vi gå hjemme på gården og lugte, når smeden tømte sin kasse. Sundhedskommission var ikke opfundet dengang. Møddingen blev kaldt for smedens butterdejg.

Tiderne bedrede sig, der kom bedre afsætning med lidt højere priser for de varer, landbruget producerede. Jeg kan huske, at far kørte til Helsingør hver lørdag med smør og æg til faste kunder der. Jeg har kærnert smør, almindeligvis to gange om ugen. Mor lavede oste, 2 slags, knapost med kommen og almindelig ost. Når de var presset i en ostepresse, blev de lagt på en hylde på loftet til lagring, så blev de bedre i smagen. De var dejlige, de var runde og vejede vel

nok 10-12 pund stk. Nogle blev solgt. Knaposten var meget mindre end den almindelige ost.

Man bagte brød, temmelig store, runde brød. Der var bagerovn i bryggerset, der blev fyret med noget affaldsbrænde fra træer og buske fra markskellene og lidt tørv for at holde på ilden. Ved højtiderne blev jeg sendt i byen med sigtebrød til husfolkene, de havde jo ingen bagerovn selv. Brødene blev modtaget med glæde og taknemmelighed.

Hjælpsomheden var stor i gamle dage, og trods trange kår var der en betydelig tilfredshed blandt befolkningen. En meget lang arbejdsdag og alt håndens arbejde, ingen maskiner. Undertiden en lang vej til arbejdsplads og til fods, og en lille dagløn. De var meget sparsommelige, havde en vis evne til at være det. Alt blev taget i betragtning, intet måtte gå til spilde.

De samlede ofte vinteraftener og hyggede sig, mændene med et spil kort, og konerne med deres strikkestøj. Når et par timer var gået, drak de en kop kaffe eller for det meste the, det var jo billigere – og en hyggelig aften var til ende, der blev sagt godnat og Guds fred. Når der blev kørt af gårde, som de sagde, og skulle på besøg hos familie eller venner og vognene satte i gang, blev der altid sagt: »Ja, så i Guds navn«.

Om vinteraftenerne blev der kartet uld og spundet garn. Jeg har vundet garn i nøgler, som kom til væveren, der boede Torpenvej 109. Gar-

net blev vævet til linned. Hør blev skættet og spundet til garn og brugt til hørlærred, lagen og skjorter, til gråt hvergarnstøj til mænd og drenge. Hvergarnstøjet var varmt og meget stærkt tøj.

På en måde var de selvforsørgende med mange ting og sparede penge, som det var knapt med. I 1900 var der en klædefabrik i Århus, som modtog renvaskede, uldne klude og garn. Når man leverede et vist antal og opgav mål i længde og livvidde osv, kunne man få et sæt tøj meget billigt. Med lidt betænkelighed blev der sendt en pakke til Århus. Det varede meget længe inden det kom, vi ventede slet ikke, at vi havde fået noget. Men det kom, og det var pænt og passede mig udmærket. Jeg var glad for det, og vi fik derovre fra flere gange. Væverfaget gled efterhånden ud, men jeg har da set, at der blev vævet med to væve. Væveren gav sig til at være havemand i villaerne bag Laveskov. Han var forøvrigt den første, der fik almindelig cykel i Torpen. Det varede noget, inden han fik lært at køre. Vejene var dårlige med store huller og mange løse sten. Men han fik meget gavn af den. Smeden fik også anskaffet sig en sådan maskine, som de sagde, men han var meget længe om at lære at køre og fik ikke noget gavn af den. Hestene var meget bange for cyklerne og løb i grøften og væltede vognene. Der blev udstedt politiordre om, at cyklende skulle udvise forsigtighed, da man ellers kunne få

bøde.

I 1901 fik vi bygget et nyt stuehus. 30 alen langt og 15 bredt. Der var frontispice med et meget stort værelse, 6 værelser underneden, 2 indgange, 2 køkkener, 2 kældre og vaskehus. Det gamle stuehus var indrettet med en stor hverdagsstue, en meget stor øverstestue over hele husets bredde, den blev brugt når de holdt deres store ribbensgilder, almindeligvis om efteråret, når grisen blev slagtet. Der var 2 soveværelser, et pigekammer, køkken og et stort bryggers med bagerovn og plads til at vaske. Der var to kældre. Den ene delt i to rum med forskellige madvarer i det ene rum og mælk, smør og ost i det andet. I dette rum var der afkølingsbassin til afkøling af mælk, der var en ledning fra pumpen i gården, så man kunne pumpe vand ned i kælderen. Den anden kælder blev brugt til kartofler og forskellige grøntsager.

Jeg gik til præsten i 1902, det foregik i et hus nær Louisiana. Den gang var der kun 11 huse her fra Boserupgård og derved, ellers var det dyrket landbrugsjord, der altsammen tilhørte Krogerup gods.

Når vi gik op på den høje bakke, Langebjerg som den hed, kunne vi i klart vejr se spiret af Frederiksborg slot, man kunne se Øresund fra Lave skov til Krogerupskov, se både sejl-skibe og dampskibe med deres lange røgsøjle efter sig, se den svenske kyst med bebyggelsen, og i rigtig klart vejr kunne vi se Hallandsåsen. Luften var

meget renere dengang end nu.

Efter confirmationen havde jeg mest lyst til at komme i købmandslære eller måske ved gartneri, men det var dengang meget svært at få læreplads. Jeg blev ved landbruget, som jeg ikke var særlig interesseret i, for jeg har mange gange grædt, når jeg skulle i marken med et par heste og harve, men efterhånden kom landbruget ind i bedre og nyere banner, og samtidig kom lysten. Vi fik kunstgødning, nye og bedre kornsorter, helt andre og meget bedre roerarter, meget større og bedre udbytte, og det hele blev lettere at arbejde med. Der blev gjort en del for at forbedre kvægbesætningerne, og svineavlens blev betydelig bedre og deraf med en bedre afsætning. Navnlig i fjerkræavlens blev der indført nye og bedre racer fra andre lande, det vakte interessen, og tårerne holdt op at trille.

Da jeg var 17 år var jeg med til at meje et stykke havre med le, og det gik lettere, end jeg ventede. Året efter fik vi en slåmaskine, som nærmest var beregnet til at slå græs med, men den blev også brugt til at meje sæd med. Det var meget hurtigere og en meget stor lettelse.

I 1908 var jeg elev på Frederiksborg højskole fra november til april. Holger Begtrup var forstander, der var noget over 100 elever på skolen, deraf 72 fra Jylland, herlige unge mennesker at være sammen med. Vi lærte af hinanden og havde et godt

samvær. Jyderne fik sikkert størst udbytte af opholdet, de havde lært mindre i deres barneskole end vi fra øerne. Jeg havde skriftlig forbindelse med flere af dem i flere år efter. Dansk ungdom har gennem mange år haft umådelig stor gavn af vore højskoler, en bedre og lysere indsigt i mange ting.

I 1909 døde vor mor efter lang tids sygdom, kun 57 år gammel. Det var en meget stor sorg for os. Mor var den ledende i det hele. Det er vel sådan i de fleste hjem for børn som voksne, at når der er noget i vejen, så er det mor der må træde hjælpende til. I mange tilfælde huskes, hvad mor har sagt livet igennem. Vi 3 børn blev opdraget til at være lydige, sandfærdige og ærlige. Vi voksede op i et probert hjem, hvor virkelig hjemlig familiehygge var det bærende, og hvor vi samledes med glæde. Derfor var savnet dobbelt stort.

I 1912 fik vi elektricitet til Torpen, både lys og kraft. Tidligere havde vi petroleumsløgter eller rigtige lys i staldene, det var meget brandfarligt og gav et svagt lys. Men i begyndelsen var folk noget bange for elektriciteten. Der skete temmelig mange uheld og dødsfald, især blandt elektrikere, der arbejdede på installationerne. Samtidig fik vi selvrensende tærskværk, det var en meget stor lettelse, arbejdsmæssigt set. Jeg har været med til at tærske med plejl, vi lavede langhalm til stråtag og bråder til at binde kornnegene med. Når de var

bundet blev negene båret sammen i hobe med 80 neg i hver, 40 neg ved hver side og skillerum i midten, der begyndte man at sætte hoben op.

Den 1. Verdenskrig afbrød de gode, jævnt opadgående tider, som havde hersket en del år. Efterhånden blev der mangel på mange ting, som var nødvendige i den daglige husholdning. Der kom rationering af brød, sukker og mel; kaffe og the fandtes ikke, brændsel og lys blev kun tildelt i små portioner, og der kom stærkt stigende priser, næsten fra dag til dag. Priserne på heste steg helt op til 5-6000 kr., køer kostede 2000 kr. eller mere. Alt var uberegneligt.

Jeg købte gården den 11. marts 1916. Far var 70 år og træt af at arbejde med den længere. Han blev helbredt af nogle dråber, vi fik fra Tyskland, og levede lige til han var ved 90 år. Det var en urolig tid at købe gård i, og vi fik meget skiftende tider i flere år fremover. De stærkt stigende priser på landbrugsvarer førte til, at mange landmænd fik råd til at forbedre på mange måder. Jeg fik købt en selvbinder, det var en stor hjælp i stedet for at binde negene med hånden. Mange bygninger blev forbedret, noget som der ikke havde været råd til en del år.

Efter krigens afslutning måtte landmændene skrive under på en erklæring om, at vi skulle beskæftige en arbejdsmand i 6 måneder og uden at afskedige nogen anden af den grund.

Man var bange for arbejdsløshed, men det blev der ikke, og ordningen kom ikke i brug.

Da der var gået nogen tid, begyndte priserne på landbrugsvarer at falde, og tiderne blev dårligere og meget uberegnelige. Meget skulle rettes op i de krigsførende lande, og så skulle

der spares, hvor spares kunne. Lønningerne var lave. En murer satte en kakkelovn om for 1 kr 65 øre, pigeløn var på 20 kr. pr. måned, men så skulle hun deltage i markarbejde og tærskning. Frederiksborg Amtsavis kostede 2 kr 50 øre pr. kvartal i 1916.

ISSN 0902-0640

DIS-Danmark

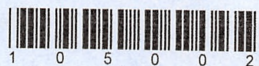

1 0 5 0 0 2