



Danskernes Historie Online

Danske Slægtsforskeres Bibliotek

Dette værk er downloadet fra Danskernes Historie Online

Danskernes Historie Online er Danmarks største digitaliseringsprojekt af litteratur inden for emner som personalhistorie, lokalhistorie og slægtsforskning. Biblioteket hører under den almennyttige forening Danske Slægtsforskere. Vi bevarer vores fælles kulturarv, digitaliserer den og stiller den til rådighed for alle interesserede.

Støt Danskernes Historie Online - Bliv sponsor

Som sponsor i biblioteket opnår du en række fordele. Læs mere om fordele og sponsorat her: <https://slaegtsbibliotek.dk/sponsorat>

Ophavsret

Biblioteket indeholder værker både med og uden ophavsret. For værker, som er omfattet af ophavsret, må PDF-filen kun benyttes til personligt brug.

Links

Slægtsforskeres Bibliotek: <https://slaegtsbibliotek.dk>

Danske Slægtsforskere: <https://slaegt.dk>

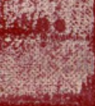

MORENO

MASTERS

6

CIRKUS



STORE-HEDDINGE
Cirkuspladsen

Eneste forestilling
Mandag den 28. juli kl. 20

Billetsalg forestillingsdagen fra kl. 11
SOMMERENS SIDSTE CIRKUS

Billettelefon
STORE-HEDDINGE
429

CIRKUS BRDR. SCHMIDT

FAKSE

Kun 1 Dag

Onsdag den 24. Juni Kl. 20

Kun 1 Dag

1917

25-AARS JUBILÆUM
STORT JUBILÆUMS-PROGRAM

1942

Carl Europas største Troldeemand
SHERRIDAN

i sine fænomene Præstationer.

SHERRIDAN er vor Tids mest travangsmø Troldeemand, begavt, vittig og ualmindelig. En Mytisk og legens Genfærd.
SHERRIDAN optræder i et ualmindelig forrygende Tempo. Forinden det ene Under skifter det andet allerede begynde.
SHERRIDAN viser os magiske Fænomener i alle sine Trækstæder, lige fra de klassiske og op til nutidens mest imponerende Tricks. — Hans største Skøjler er virkelig vilde og utrolige i Europa.
SHERRIDAN følger en valgender Løstagsplan og det gamle Døgn og den gamle Troldeemand. Han reviderer sine revolutionære Maade vor tidligere Opførelse om Magik og Mytisk.
SHERRIDAN er Magiens og Telegations største Triumf. Hans imponerende Præstationer vil længe staa uovertrufne.
SHERRIDAN besøger Publikum i alle Klassens Stæder. Fra den mest uovertrufne Berømt til Kaskader af Latter. Man tror man skal spaa sig selv og Evnen.



Danmarks største Luftsensation!

Fluemennesket
MISS COOKY

Som spætkører i Luften med Hovedet nedad.

Det berømte telegatiske Fænomen

MD. ZORINA

En Oplevelse uden Lige. Zorina fortæller Dem alt om Dem selv og ofte, hvad De hænder. Hvor og hvormaar De er født, ja selv Ting som Dødens altsigendeste Åben kan. Lovare, siger Zorina som en Lige. Zorina overtræffer alle Forrygere, hun er rent ud fantastisk.



Verdens mindste Akrobater
3 BØRLIS

Danmarks 'Shirley Temple' med Partnere.
Et Nummer, der tager Publikum om Hjerter

Baron
WILLIAM VAN M.

Nutidens største Balance-Vidunder



Dir. A. Schmidt med sine Yndlings-Heste de 6 Angelo Arabere

NYT FRIHEDSPOTPOURI



Mlle
LA REINE

Taaespids-Stepdans

Skandinaviens morsomste Klowner



4 RIVOLETTIS

Hver Aften Kl. 8. **Smaa Billetpreiser: Søn- & Helledage Kl. 4 & 8.**
Børn halv Pris paa alle Bænkepladser (ikke Stole) eller Stole halv Pris.
Galleri 1,00 Kr. 2. Plads 2,00 Kr. 1. Plads 3,00 Kr. Stole 4,00 Kr.

FØRSTEBORGERMAJSTRENS A. SCHMIDT

NB. For at undgaa Trængsel bedes det værdige Publikum møde i god Tid.

LASSEN & BECK, ARHUSHAVN 10.

CIRKUS

BRDR

SCHMIDT

DORLEY TROUPE
PARTERRE TRAPEZ

KRAGS BLANDEDE
ROVDYRGRUPPE -
NOGLE AF DE FARLIGSTE ROVDYR
DER FINDES!

JACK SANDER
I ØDØSSPRUNGEN



ET
PROGRAM
ALLE
BØR SE!

HVER AFTEN
STOR
FORESTILLING
KL. 20

65 PERSONER
ATRAKTIONER FRA -

• STORE BLANDEDE EKSOTISKE ROVDYRGRUPPER •
KLOVNER • BALANCEKUNSTNERE • LUFTNUMRE • JONGLØRER • DRESSEREDE
ROVDYR • DRESSURNUMRE • SAMT DANMARKS YNGSTE SKOLERYTTERSKE

1. KL. HESTEBESTAND
- ALLE VERDENSDALE!

SØN &
HELLIGDAGE
KL. 16
KL. 20



LOUIS CIRKUS LOUIS

MIDDELFART

Mandag den 6. og Tirsdag den 7. Maj Kl. 20

DANMARKS STØRSTE - FØRENDE - FORNEMSTE CIRKUS PRÆSENTERER:

5	Bedinis	5	4	Catales	4
	IKARISKE LEGE			AKROBATIK PAA GLOBUS	

FRIHEDS-POTPOURRI

FLOTTE HESTE!

Fremføres af Direktøren

FLOTTE HESTE!

★ **TASSI** ★

Fantastisk Behændighed

Kun den fødte Artist samt aldrig svigtende Træningslyst giver dette Resultat

SAX & PHON

3 Belgiske Klowner 3

1. Gang i Danmark

1. Gang i Danmark

1000
Menneskers
Tanker
i een Hjerne

MORENO-RENI

1000
Menneskers
Tanker
i een Hjerne

LUFT-SENSATIONEN

ALGOT & MARGO

Komisk Akrobatik

RIO

Kaste-Nummer

ENESTAAENDE MORSOMT

VIVI - VITTA - VAGN

Akrobatik paa usadlede Heste

ALEX SCHUMELEWSKI

Musikalsk Intermezzo

Hundraaarg
Cirkustradition
tilrettelagt
efter det kræse
PublikumsSmag

Samt det øvrige storslaaede Program

Stort flot Orkester

Kapelmester Henriksen

Hundraaarg
Cirkustradition
tilrettelagt
efter det kræse
PublikumsSmag

OBS. En Aften i Cirkus Louis er en uforglemmelig Oplevelse

Staldene kan beses hver Dag fra Kl. 11-15. — Cykkelstald forjndes paa Pladsen.

Forestillingen begynder præcis

Son- og Helligdage 2 Forestillinger

Ærb. Direktor Louis

DEN ROMERSKE-ARENA

EUROPAS STØRSTE AMBULANTE
SPORTS ETABLISSEMENT

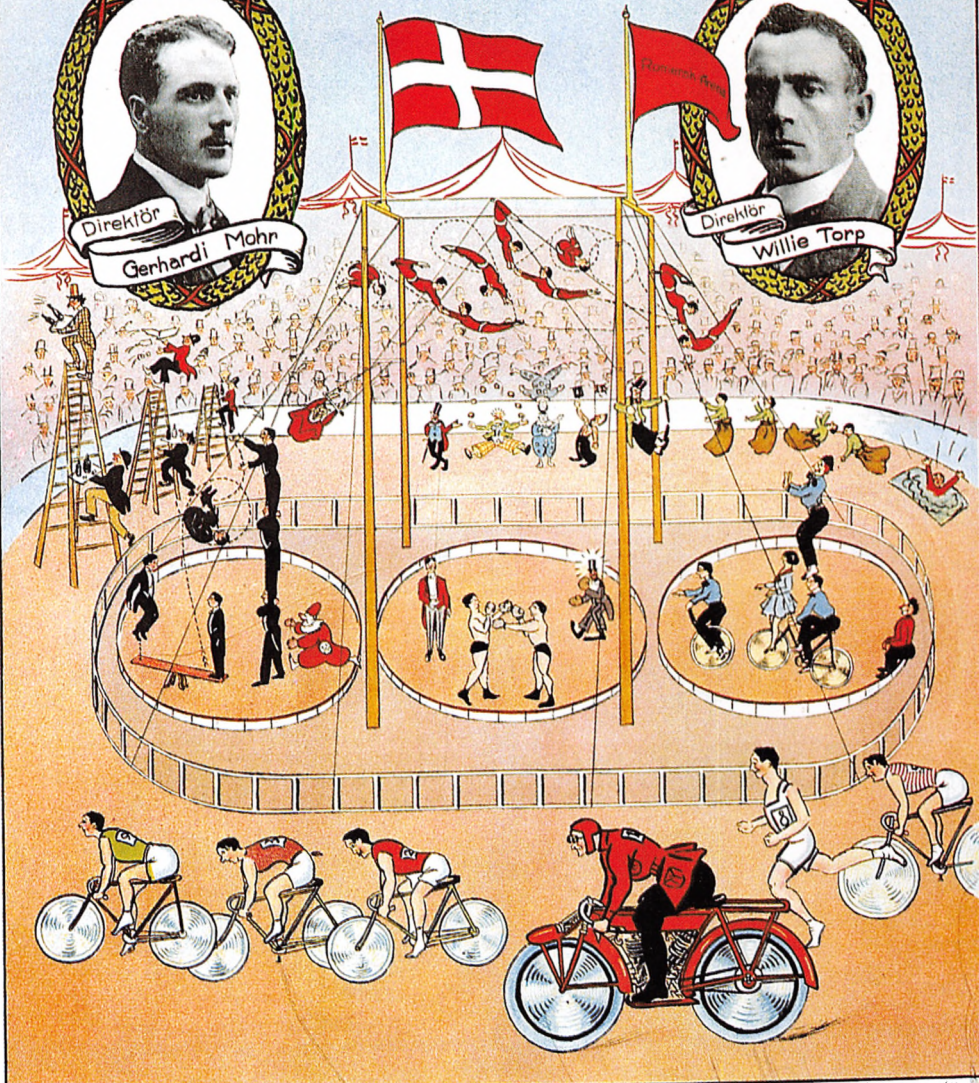

KRÜCKOW-WALDORFF

MORENO

rigtig CIRKUS



CIRKUS LOUIS

Season 1950

Med det store 50 Aars Jubilæumsprogram



Den berømte Familie:

RENE · CELITO · ROGELIO · ANDREU

Kontinentets bedste Klovner paa deres Triumftog gennem Europa - For første Gang i Danmark!

2 STANKIEWS
Antipodeakt *

CHARLIE CHAPLIN & BRDR
i deres komiske Teapezakt

2 Kellys
i deres komiske Teapezakt

BRDR · ROGERS
- de flygtende og komiske
Echidder

**ONKARSK
POST**

Køreskole
2 Damer · 4 Heste

**HERMANOS
DOLA**

De brasilianske Søskende i deres fantastiske, dristige Rordræssur med det berømte Trick Dødskysset

2 WILSONS
LUFTNUMMER

livi's
dresserede
SØLØVER

Babyelefanten
· **SIAM** ·
Dompter · Montbaron

**Dyrenes
Paradis**

**Friheds-
potpourri**
framføres af:
Direktør Louis Schmidt

2 Burgos
Cyklesportakt

Hver Aften Kl. 20: DET STORE JUBILÆUMSPROGRAM

Kun 3 Dage

HORSENS

Populære Priser

Det gamle Banegaardsterræn

Stor Gallapremiere Mandag den 25. September Billetsalg fra Kl. 11. Billet.Tel. (Forestillingsdage Kl. 11-19) Horsens 2273

CIRKUS LOUIS

Sæson 1951

DANMÆRKS MORSOMSTE CIRKUS



Bario & Barrios
SANGT. ITALIENSK. EGENFAMILIE

ROBERTO GHIESA
Den fremnøiale italienske Jongler

Mascotts
ekvilibristiske VIDUNDERBØRN Tandemridt

ALFRED MACKIS
franske musikalske ekscentriker

WIVIS SØLØVE-KVARTET

DUBSKY'S
Fodbold-Bulldogs
LANDSKAMP SVERIGE-DANMARK

PARFORGE RIDE
Vokskuller og Ride-
MUSIK
KAPELMESTER
ROBERT SKRANSEN

FRIEDRICH
Friheds-dressur
Lous
BJØRNETRIO
Kæmpebjørne fremført af Dompteur Schnack

HILDEGARD & ALBERT
Luffakrobater

Dyrenes Legesive

55
Gløttas
HÅNDSPRINGERE

CIRKUS LOUIS

Bario and Bario's
de verdensberømte, italienske klovn



ROBERTO CHIESA

den fænomenale, italienske hattejonglør

CIRKUS LOUIS

DIREKTØR LOUIS SCHMIDT

framfører
sif berømte



RIA

evolutioner
under
cirkuskuplen!

**FRIHEDS-
POTPOURRI**



**WILL
CAR**

FENOMENAL
ANTIPODIST
OG JONGLØR

3 Svendhys
HÅNDEKVILBRISTER

SÆSON 1955



**ASTARA
TRUPPE**

SPRINGBÆDS
AKROBATER

5 STEFFI

**KOSAK-
RIDNING**
I FØRRIGENDE FART!

3

RUBATIS

MUSIKALSKE
KLOVNER

Voltige
rides af
BROR
JAKIMISRYN



DIREKTØR
LOUIS SCHMIDT
**SYDNEY
HOWES**
leger med
5 glubske
LØVER

Edith Powell
**MORSOMT
BALLON-SHOW**



Vivi

framfører 6 unge
Lipizzanerhingste

TUX

manden i
det flyvende
KØKKEN

FINALE

udføres af hele det
kømpactore personale
i amerikansk stil !!

MUSIK:

Kapelmester
ROBERT SØRENSEN



OLE HARTENSH 35-

CIRKUS LOUIS

DOBBELT AMERIKANSK CIRKUSFESTIVAL

BRUNO
MEDINI
COMPAGNI
BALANCE PÅ
STIGER

VIVI &
DIREKTØR
LOUIS SCHMIDT
fremsætter stort

FRIHEDS-
POTPOURRI

2
MANEGER

Tonita
& Lill
BALLEINAER PÅ LINE
Miss Dolinda

UMBERTOS
IKARISKE
LEGE

KØRE-
SKOLE
rides af
FRU. SALVADORI
& FRK. ROBER

DIREKTE FRA
RINGLING CIRCUS-USA
ROLY
& ARRY
Musikalske
komikere

BRUNO
JOZANDA
COMP.
EUVILBRISTER

5 RIVAS
ENESTE EKISTERENDE TRAPEZ-
AKT UDFORI AF DAMER

AMERIKANSK
KÆMPEFINALE

Den spanske
cloutrio
HERMANOS
SALA

Warell
& ass.
ORIENTALSKE
HÅNDSPRINGERE



PREBEN - 56

Kun 3 dage

Premiere

HJØRRING

Premiere

Kun 3 dage

Fredag d. 25. og lørdag d. 26. maj kl. 20. Søndag d. 27. kl 16 og 20

Billetsalg hver dag fra kl. 11 til 13 og fra kl. 15

Billetter fra kr. 3.50

Billettelefon: Hjørring 1489

Ingen ståplads
SLÆGTSFORSKERNES BIBLIOTEK

CIRKUS ARENA

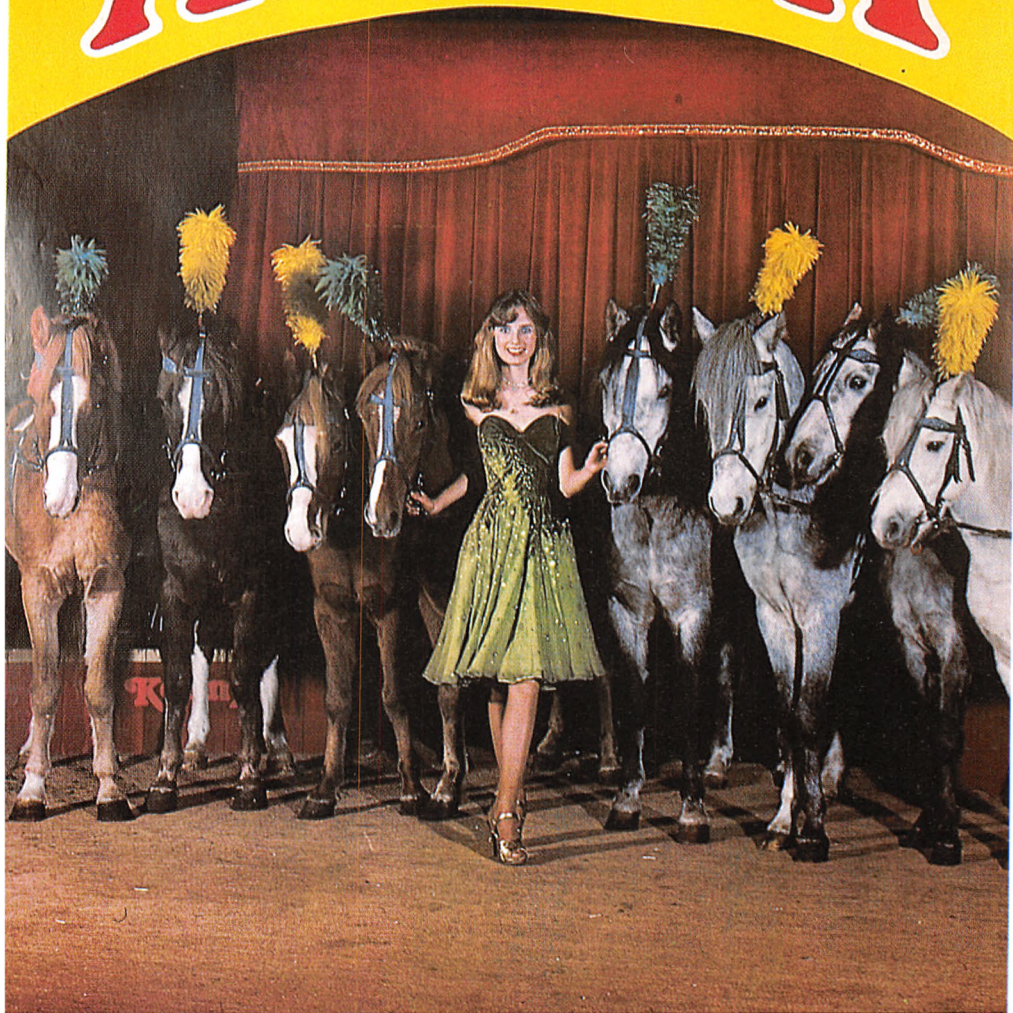

25 ÅRS JUBILÆUMS SÆSON

CIRKUS BECH- OLSEN

Aaboulevard

vis à vis Blaagaardsgade

Première 3. Aug.



1017

*Menneske-
Aben*

Koko 1



Cirkus Bech-Olsen

· ANDREASEN & LACHMANN · LT ·

Cirkus Bech Olsen

Aaboulevard

vis à vis Blaagaardsgade.



Poul Jørgensen
1910.

Kaspar og Bech Olsen

Cirkus Bech-Olsen

Skandinaviens største og eleganteste ambulante Cirkus ankommer til Faaborg
og giver paa Markedspladsen

Freddag den 22. August Kl. 8 PREMIERE **Lørdag Nyhedsforestilling**
Søndag 2 Forestillinger Kl. 4 og 8

Ved Eftermiddagsforestillingen har hver Voksen Rot til gratis at medtage et Barn paa sin Billet

At det kolossale Verdensprogram som er fuldstændig nyt for Danmark fremhæves følgende:

4 Blumenfelds - 3 Damer
med deres originale Ride-Akt
„Hjemkomsten fra Tyrefægtning i Spanien“
1 Herre

Kitty og Alexander Fænomenale Kunstcyklister paa en Bordplade

Musikalsk-Akrobatisk
Zigeuner-Akt

- Van der Velde -

Musikalsk-Akrobatisk
Zigeuner-Akt

The 4 Williams Nutidens bedste Akrobattrup
med Vidunderbarnet lille Martina (7 Aar)

3 Luftgratier Sisters Rosetto - Nervepirrende Præstationer
Non plus ultra af flyvende Trapez

Olschansky og Georgy - Bedste eksisterende Clowner fremføres af **2 sorte Vallakker** Bech-Olsen jun.

Les celebres Rapides Verdensmester-Jonglører
(3 Personer: 1 Dame og 2 Herrer)

Dir. Bech-Olsen med sin originale Frihedsdressur

Børnenes Yndlinge **Verdens mindste Heste Knold og Tot** med deres to Sønner **Buster og Blyth**
Enestaaende ny Dressur. Alle maa se Familien Knold og Tot

Eget dansk Musikkapel (10 Mand) under Ledelse af Kapelmester WALTHER

Billetpriser (-/- Skat) Parket 300, 1 Plads 2,00, 2. Plads 1,50 og Galleri 1,00 Øre
Cenvalrykret - Esbjerg

Med Højagelse M. Bech Olsen Cirkus-Direktor

Cirkusplakater nr. 33 – 48 (foran):

- 33 Den romerske Arena, 1918, 61 cm x 86 cm. Tryk: A/S Kruckow-Waldorff.
- 34 Cirkus Moreno, ca. 1955, 62 cm x 85 cm. Tryk: Rasmussen-Nilsson A/S.
- 35 Cirkus Moreno, 1958, signeret: Oscar Knudsen, Copenhagen, 62 cm x 85 cm. Tryk som nr. 8.
- 36 Cirkus Brdr. Schmidt, 1942, 57 cm x 86 cm. Tryk: Lassen & Stiedl, København N.
- 37 Cirkus Brdr. Schmidt, 1949, signeret -JRO-, 62 cm x 84 cm. Tryk: Litotrykkeriet, V. Boulv., Kbh.
- 38 Cirkus Louis, 1946, 56 cm x 83 cm. Tryk: som nr. 36.
- 39 Cirkus Louis, 1950, signeret N. V. P. -50, 67 cm x 99 cm. Ethel Johansens Reklamebureau, Odense. Tryk: Lito, Svendborg.
- 40 Cirkus Louis, 1951, signeret Ole Martensen -51, 62 cm x 84 cm. Tryk: som nr. 39.
- 41 Cirkus Louis, 1951, signeret (Erik) Stockmarr, 62 cm x 85 cm. Tryk: som nr. 12.
- 42 Cirkus Louis, 1955, signeret Ole Martensen -55, 65 cm x 99 cm. Tryk: som nr. 39.
- 43 Cirkus Louis, 1956, signeret Preben -56, 63 cm x 96 cm. Tryk: Thaso.
- 44 Cirkus Arena, 1979, 61 cm x 90 cm. (Trykkested er ikke angivet).
- 45 Cirkus Bech-Olsen, 1910, 63 cm x 85 cm. Tryk: Lith. Adolph Friedländer, Hamburg. Nr. 1018.
- 46 Cirkus Bech-Olsen, ukendt trykkeår, 62 cm x 87 cm. Tryk: Andreasen & Lachmann. Lit. Oven over abens hoved er med stempel påtrykt: 1914.
- 47 Cirkus Bech-Olsen, 1910, signeret Poul Jörgensen, 1910, 60 cm x 86 cm. Tryk: Sophus Kruckow Lit.
- 48 Cirkus Bech-Olsen, 1919, 65 cm x 94 cm. Tryk: som nr. 6.

Plakaterne nr. 33, 45, 46 og 47 tilhører Statsbiblioteket, Århus, der takkes for god service. De øvrige i CHS.

Cirkusplakaterne er affotograferet på Kodachrome film



ANDERS ENEVIG

CIRKUS I DANMARK

BIND 3

KØBENHAVN
DANSK HISTORISK HÅNDBOGSFORLAG

ISBN 87 85207 60 8 (bd. 3, indb.)
ISBN 87 85207 61 6 (bd. 1-3, indb.)

Anders Enevig: Cirkus i Danmark, bd. 1-3:

© Copyright 1982: forfatteren Anders Enevig
& Dansk Historisk Håndbogsforlag ApS.

Alle rettigheder forbeholdes. Enhver form for fotokopiering eller anden mangfoldiggørelse af denne bog, helt eller delvis, i et eller flere eksemplarer, til pædagogisk, merkantilt eller andet formål, forbydes i henhold til gældende danske ophavsretslove. Værket kan frit citeres i forbindelse med en anmeldelse eller omtale i h.t. presselovens bestemmelser herom.

Ønsker De at sikre en betryggende arkivering af fotos, papirer, scrapbøger, programmer, plakater m. v. fra cirkus- og artistverdenen, bedes De venligst sende materialet til: Håndskriftafdelingen, Det kongelige Bibliotek, Christians Brygge 8, 1219 København K. - eller: Cirkushistorisk Studiesamling, Anders Enevig, Skovlækkevej 13, 5240 Odense NØ, tlf. 09-10 92 35.

Oplysninger, korrektioner og forespørgsler vedrørende værket bedes rettet til forfatteren på ovenstående adresse.

Udgivet af:

Dansk Historisk Håndbogsforlag ApS
Klintevej 25, DK-2800 Lyngby
Tlf. 02-88 85 00

Sats, reprø & tryk: Tordenskjold Forlagstrykkeri ApS
i samarbejde med Reproset. Indbinding: Concordia A/S.

INDHOLD.

Cirkusplakater i farvetryk (nr. 33-48), 16 sider foran -	1
Gautier	7
Steckel	64
Houcke	76
Olschansky	94
Reinsch	103
Dubsky	123
Brødrene Schmidt	130
Bech Olsen	162
Kildematerialets art og værdi	200
<i>Af landsarkivar, dr. phil. Anne Riising.</i>	
Summarisk oversigt over kildematerialet	209
<i>Af Anne Riising.</i>	
Forkortelser	213
Noter og cirkusoversigt	214
Tilføjelser og rettelser	232
Kronologisk liste: akrobatselskaber, menagerier & cirkus	235
Litteraturliste	267
Registre til bind 1-3:	
Sagregister	268
Stedregister	273
Navneregister	280

Praktisk vejledning.

Noter og cirkusoversigt er bagest i hvert bind.

Navne-, sted- og sagregister, kronologisk cirkusliste, litteraturliste og kildeanalyse for bind 1-3 er bagest i bind 3, se indholdsfortegnelsen ovenfor.

Billedmaterialets originalmål: Bredde x højde.

Gautier.

En dygtig artist har altid en lille finesse, et trick, der drejer hans nummer lige netop så meget, at det skiller sig ud fra mængden og kan sælges. En cirkusforestilling kombineres som bekendt af flere artistnumre, der sjældent eller rettere sagt aldrig har samme kvalitetsmæssige standard. Men en dygtig cirkusdirektør får som regel alligevel et helstøbt program ud af numrene, da han altid sørger for at have i hvert fald ét med knald i, et ekstra pift, der kan sælge forestillingen.

Som forfatter er jeg nok blevet lidt miljøskadet af den nære kontakt med cirkusfolk, for da jeg satte papir i maskinen for at skrive om Gautierfamilien, tænkte jeg helt spontant: Det må være elefanthistorien, der skal sælge kapitlet. Ingen tvivl om det.

I Gautierfamilien og i de nært beslægtede familier findes dunkle sagn. De fortæller, at det var den franske revolution i 1789, der var direkte årsag til, at stamfaderen til cirkusslægten Gautier, udtales i familien: Gotjé, måtte forlade Frankrig og tage til England. Ingen af sagnene har kunnet fortælle, hvad stamforældrene hed, men bynavnet Avignon spøger i et af dem. Det huskes også, at den første Gautier på rejsen var ejer af et menageri, og at familien rejste en del i Rusland.¹

Dermed ender familiesagnene, men samtidig begynder kilderne i form af dokumenter og avisnotitser at strømme livligt. Nu øser vi af dem.

Det ældst kendte ægtepar var Jean Baptiste Gautier og Rose Lefevre.² Gode franske navne, og efter egen oplysning kom Jean Baptiste Gautier fra Avignon i Frankrig. Omhyggelige undersøgelser har dog ikke kunnet dokumentere noget som helst.³ Derimod ligger det fast, at Jean Baptiste Gautier på et tidspunkt købte en ung hanelefant. Det blev sagt, at den kom fra London. Oprindeligt stammede den fra øen Ceylon i det indiske ocean.

Straks efter drog Gautierfamilien ud på en eventyrlig rejse. Det kostbare og sjældne dyr blev transporteret i en dertil indrettet kraftig vogn trukket af heste, hvis antal steg i takt med elefantens vægtforøgelse gennem de år, rejsen varede. Om vinteren, når kulden satte ind og vejene blev ufremkommelige på grund af sne, søgte selskabet til byer, hvor publikum var tilstrækkeligt stort til at kunne føde både elefanten og Gautierfamilien, indtil vejene om foråret igen blev farbare.

Elefanten gennemrejste på den måde Preussen og Polen, hvorefter kursen blev

4) Художники Гг. Резіе и Агази имѣють честь извѣстять, что они будущь показывать удивительное искусство Турецкихъ лошадей и Англинскихъ собакъ 4 раза въ недѣлю, въ Воскресенье, вторникъ, среду и пятницу, по полудни въ 5 часовъ; представляемая лошадь, къ удовольствію зришелей, будещь умножашь и дѣлать, играшъ въ карты и кости, и узнавашъ человѣческія мысли. — Собаки также доставашъ удовольствіе зришелямъ. Представленіе будещь въ манежѣ Грифа Мулина - Пушкина - Брюса, на Никитской. Цѣна за входъ по середнему рублю, по полнинѣ серебромъ и по 25 копѣекъ мѣдью. — 1.

5) Гг. Готіе имѣють честь извѣстять, что въ прибыль въ Москву, съ собраніемъ разныхъ знаменитыхъ звѣрей, въ числѣ копитъ есть и слонъ мужескаго пола. — Домъ и слона строятся на Моховой, противъ дома Гг. Пашкова. — День же, когда можно видѣть ихъ, будещь объявленъ въ сихъ Вѣстникахъ. — 1.

Avisen: Moskovskie vedomosti bragte den 15. november 1802 en annonce om Rezie og Agazzi's menageri og den 22. november 1802 en, der oplyste, at Gautier var kommet til Moskva med en elefant af hankøn. Russiskkyndige vil kunne bekræfte, at disse to annoncer er de samme som dem, der er blevet oversat til dansk og citeret i bogens tekst. Mikrofilm i CHS.

sat med retning mod Moskva.⁴ Det var en lang og besværlig rejse, men selskabet nåede da frem til byen midt i november 1802.

Ved ankomsten til Moskva viste Gautiers selskab sig at være et ret stort omrejsende menageri med eksotiske dyr, der krævede både plads og varme. Der skulle omgående tømres et specielt indrettet hus til de kostbare dyr:

Den herre Gotie har den ære at meddele, at han er ankommet til Moskva med en samling af forskellige sjældne dyr, blandt hvilke der også findes en elefant af hankøn. Denne elefants hus er opført på Mochovajagaden over for den herre Paskovs manege. Dagen, hvor man vil kunne se dem, vil blive meddelt i denne tidende.⁵

Det trak ud med at få elefanthuset færdigt, og forevisningen kunne derfor først begynde den 3. december 1802. Menageriet havde åbent fra kl. 9 morgen til 7 aften, og kl. 4 om eftermiddagen vil man normalt fodre dyrene.⁵

Kort før Gautiers ankomst til Moskva averterede et andet omrejsende selskab i avisen med forevisning af dresserede dyr:

Kunstnerne, d'herrer Rezie og Agaci har den ære at meddele, at de vil vise de tyrkiske hestes og engelske hundes forbløffende kunst 4 gange om ugen, om søndagen, tirsdagen, onsdagen og fredagen kl. 5 om eftermiddagen; forestillingen slutter ved teatrets begyndelse. En tyrkisk hest vil, til publikums tilfredsstillelse, gange og dividere, spille kort og terninger og gætte menneskelige tanker. Hundene skaffer også publikum tilfredsstillelse. Forestillingen vil være i grev Musins-Puskins-Brjus manege på Nikitskajagaden. Indgangsprisen er henholdsvis en sølvrubel, en halv sølvrubel og en 25 kobberkopek.⁶

De to selskaber averterede jævnligt i avisen, men om de derudover havde forbindelse med hinanden, vides ikke. Derimod ligger det fast, at Gautier sluttede med at avertere med menageriet og elefanten allerede den 21. februar 1803. Agaci og Rezie pakkede sammen to måneder senere.

Hvem Rezie var, og hvad der skete med ham, vides ikke. Men en del taler for, at Agaci på det tidspunkt var eller lidt senere blev Gautierfamiliens svigersøn. Ikke mindst den nære tilknytning, han på den videre færd havde til Gautierne, og særligt til børnene.⁷

Da befolkningen i Moskva havde set sig mæt på de eksotiske dyr og elefanten, drog truppen i slutningen af april 1803 afsted med retning mod St. Petersburg. Det var en strækning på mindst 800 km. Selskabet nåede frem til Østersøstaden i begyndelsen af december 1803, efter at vinteren havde lagt sig over det uvejsomme russiske landskab.⁸

Hos den nylig ankomne Udlænding Gautier er forskellige Dyr at se, saasom 1) en Elefant, der gør beundringsværdige Kunster; 2) en Skovmand af Orang Outang Slægten; 3) en Pelikan; 4) en Vaskebjørn fra Nord-Amerika; dette Dyr vasker alle sine Fødemidler; 5) en Kongegrib (vultur papa); denne Fugl er fra Amerika og kendt som den mest rovgriske af alle; 6) en Korsikansk afrettet Hest, der gør forskellige Kunster.

Alle disse Dyr kan ses fra Kl. 9 om Morgen til Kl. 8 om Aftenen i Gaarden til Reinertschen Hause Nr. 82.

Pris for første Plads 1 Rbl, for 2den 50 Kop og for 3die 25 Kop Sølv. Standspersoner betaler efter Behag.⁹

Gautiers elefant var nu ikke den første, der gæstede St. Petersburg. Der havde i hvert fald været én tidligere. I 1737 kom et persisk sendebud fra Shah Nadir til Byen medbringende en ostindisk elefant, der som gave blev ført frem for hendes kejserlige majestæt Anna i dens fulde udrustning.¹⁰

St. Petersburg var residensstad for den russiske kejser, og dermed hovedstad for det store rige. Statens administrationsapparat trak en mængde mennesker og aktiviteter til byen. Heriblandt utrolig mange cirkusfolk og gøglere, der strømmede til fra alle verdenshjørner.

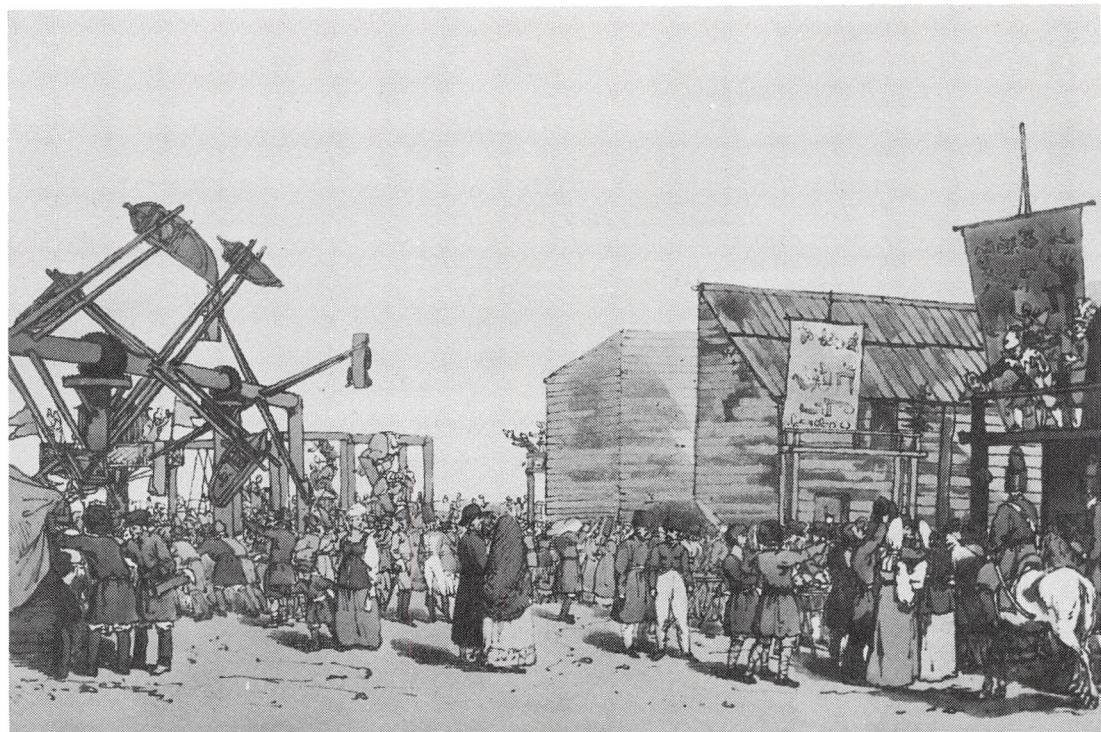

I St. Petersburg holdtes i ældre tid enorme markeder, der tiltrak en mængde omreisende cirkusfolk, menagerier og gøglere af enhver slags. Billedet giver en miljøfornemmelse fra en sådan festplads i St. Petersburg, hvor gyngerne til venstre er det centrale. *Farvelagt radering gengivet fra Johan Augustus Atkinson and James Walker: A Picturesque Representation of the Manners, Customs and Amusements of the Russian's. London 1803, bd. 1.*

Byen var meget betydningsfuld for de omreisende selskaber. For nogen fungerede den som mellemstation, mens den for andre blev midlertidig endestation efter en rejse langvejs fra.

Nu tilbage til familien Gautier, der i 1804 bestod af forældrene og fem børn: Victoire, Didier, Joseph, Baptiste og pigen Rose. At hun står sidst på listen behøver ikke at betyde, hun er yngst. Baptiste er den eneste af flokken, jeg kender alderen på: Han blev døbt den 8. januar 1798 i Berlin. Det er mere usikkert med Didier, men det må formodes, at han blev født den 28. februar 1776. Han var altså omkring 28 år gammel og ugift.¹¹ De andre ved man ikke noget om.

Efter en måneds forløb blev elefanten installeret i en nyopført bod, dvs. en træbarak, hvor der var plads til publikum og elefanten, så den kunne røre sig lidt og få motioneret de stive lemmer.¹²

Hvis man fra St. Petersburg skulle mod vest til den skandinaviske halvø, kunne man rejse på to måder: Enten søværts med skib direkte til Stockholm eller

Norrköping eller ad dårlige veje gennem det forarmede og tyndbefolkede Finland til Åbo og derfra videre med skib til svenskekysten.

I slutningen af maj 1804 forlod Gautier og Agazzi St. Petersburg. De hørte til den tapre skare af gøglere og cirkusfolk, der besluttede sig til ruten gennem Finland, som dengang var delt mellem Rusland og Sverige. Der er ingen tvivl om, at det var en besværlig rejse med mange problemer.

Elefanten må have vakt opsigt i Finland. Så vidt vides, var det første gang, befolkningen blev præsenteret for et sådant dyr. Man må gå ud fra, at selskabet gjorde ophold i flere af de større byer undervejs. Men da kilderne er sparsomme – aviser fandtes ikke, og det er småt med relevante arkivalier – kan der kun dokumenteres et besøg den 25. juli 1804 i Borgå, en provinsby ca. 50 km nordøst for Helsingfors.¹³

Efter tre måneders forløb nåede optoget i slutningen af august 1804 frem til overfartsbyen Åbo ved Bottenhavet:

Med Wederbörligt tillstånd får Herr Gautier äran härstädes för den wördade Allmänheten uppvisa en Samling af allehanda sköna djur, hwaribland man i synnerhet får nämna en Hane af den märkwärdige Elefanten, som det största och ofanteligaste djur man känner, med sina otroligt stora Betar. Djuren wisas ifrån kl. 10 till kl. 1 förmiddagen, och ifrån kl. 3 till 8 eftermiddagen.

Den som åstundar Elefanten i Kopparstick aftagen, betalar derföre 40 sk. äfwen som Herr Gautier erbjuder Djur till salu eller utbyte, enär öfwerenskomelse träffas.

Skådeplatsen är på Spinnhusgården; priserne äro 24 sk.; för barn och tjenestefolk 12 sk.¹⁴

Et par dage senere kunne publikum læse om den mere cirkusprægede del af forretningen:

Med Wederbörligt tillstånd får Herr Agazzi från Italien, som nyligen hitanländt med 20 st. wäl inöfwade Afrikanske Hundar och en Korsikansk Häst, för den wördade allmänheten äran i morgon Söndag den 26 Augusti, för sista gången wisa flera beundranswärda konststycken, hwilka här ej kunna upptagas, mot nedsatta priser neml. Premier 12 sk. Secund 8 sk. och Troisieme 4 sk. Början sker kl. 6 eft.mid.¹⁴

Selskabet ankom en måneds tid senere med skib til Stockholm,⁴ hvor Jean Baptiste Gautier henvendte sig på overstatholderens kontor med ønske om at måtte blive i byen vinteren over. Personalet viste sig at bestå af særdeles praktiske folk og overstatholderen anbefalede ønsket over for hans kongelige majestæt med følgende skrivelse dateret den 22. september 1804:

Med behörige förpassningar och serskildte betyg, om ordenteligit och stilla

uppförande äro, ifrån Ryssland genom Finland hitkomne, Preusiske Undersåten Gautier med sin hustru, samt Sex barn, och Italienaren Agazzi; de där föra med sig och hos Öfwerståthållareämbetet anhållit, att ej allenast få för allmänheten uppvisa, en Elephant Hane, 6 st. Markattor och 4 st. Papegoyor, utan ock, uppå wisse dagar i weckan gifwa Representationer af Hunddans och Häststycken, med en inöfwad Corsikansk Häst.

Uti Kongl. brefwet af d. 22 Junii 1795, är wäl förordnat, att alla främmande Gyckelspelare och Lindansare med flere dylike, som hit till Riket inkomma, böra genast afwisas, men med Eders Kongl. Maj:sts serskildte Nådige tillstånd, hafwa likwäl sedermera, åtskillige sådane Personer fått här, någon tid qwarstadna och emot wisse afgifter till Dramatiska Theatren, på sätt, Kongl. brefwet af d. 14. Maji 1789 innehåller, wisa sina Konster och Equilibrist.

Och då med desse, nu i fråga warande förekommer, dels att de, under Resan hit, uppfördt sig oklanderligt, dels ock att, någon Elephant, här i Riket aldrig förr warit sedd, samt swårighet möter för Gautier, att med ett så ofanteligit djur, hwars närmare beskådande, icke eller är, utan all nytta, för älskare af Naturkiänning, kunna emot tillstundande winter, fortsätte resan, äfwen som hwad Agazzis representation beträffar jämwal något afseende förtjänar, att de kunna gifwa, ett åtminstone icke skadeligit tidsfördrif, för en del, sämre folck hwilka, i brist, at något, efter deras lynne och fattningsgäfwä lämpade Spectacel, tillbringa aftonstunderne, på krogar och näringsställen, hwarifrån de utkomma, med ett alldeles motsatt lynne, af den glättighet, som ett narraktigt gyckelspel, åstadkommer; så har, till Eders Kongl. Ms:ts, Nådigste godtfinnande, Öfwerståthållareämbetet ei kunnat undgå, i underdånighet hemställa, om icke Eders Kgl. M:st, skulle i nåder tackas tillåta, både Gautier och Agazzi, som äro uti ett sällskap, att härstädes någon tid eller öfwer wintren förblifwa: att till Elephantens inrymmande och för de öfrige Representationerne å något lämpeligit ställe, som de sielfwe kunna sig förskaffa, eller ifall sådant icke erhålles, å ett hörn af Brunckebergstorg upbygga en tjänlig Baraque: att, Elephanten får wisa alla dagar, men Representationerne af hund-dansen, endast wissa gångor i weckan: att, för desse Representationer, till Dramatiska Theatren, betalas en efter inkomsten afpassad afgift, samt att, i händelse Eders Kongl. Maj:st, härtill i Nåder samtycker, deras tillstånd, kunde till en början utsättas på 2 a 3 månader, och Öfwerståthållareämbetet, sedan äga, utan särskild underdånig anmälan, allt efter som de sig uppföra, det samma intill näst blifwande öppet watten förlänga, då diurets transport härifrån, kan Siöleds wärkställes.¹⁵

Kong Gustaf Adolph bifaldt anbefalingen og meddelte den 25. september 1804, at Gautier og Agazzi havde fået den ønskede tilladelse.¹⁵

De to herrer begyndte nu et sandt bombardement med annoncer i hovedstadens største avis, Dagligt Allehanda. Det blev i løbet af de næsten to år, selskabet opholdt sig i Stockholm, til flere hundrede stykker. Gautiers og Agazzis annoncer var hver for sig i lange perioder ret ensartede, men én skilte sig betragteligt ud fra mængden. Den stod i avisen den 9. november 1804. Med dobbelt linieafstand fyldte den omtrent halvanden side:

Med Konungens Allernådigste Tilstånd ärnar Herr Gautier, Kongl. Preussisk Privilegerad Naturalist wisa den Wördade Allmänheten En Samling af Utländske lefwande Djur, Bestående af

1) En lefwande Elephant utaf utomordentlig storlek med Tänder, hwilken blifwit fångad på Ön Ceylon. Elephanten är det mäst undersamma Djur i werlden, i det han öfwerträffar alla andra Djur i storlek, förstånd, fattningsgåfwa, läraktighet, mod och öfrige naturliga egenskaper, hwilka mycket likna Människans; beundranswärdt är äfwen hos honom det Wäderkorn man hos Hundar gementligen finner, äfwen som hans styrka och långa lifstid; hans Wapen äro Tänderne, med hwilka han genombårar och öfwerwinner Leyonet; han skakar Jorden med sin gång, och med sin Snabel uprycker han Träden med sina Rötter; han är för sin styrka fruktanswärd, och hans tjocka Hud knappast genombårlig; han drar och sätter i rörelse stora Machiner; han kan bära på sin Rygg et Torn med flere bewäpnade Karlar, äfvenså större lass än sex Hästar kunna draga; äfwen är hans försiktighet, kallsinnighet, och oförtrutna lydnad wid alla hans Herres befallningar beundranswärd; han faller på knä när han hälsar, och öppnar en Bouteille med samme händighet som en Människa; han uptager från gålfwet den minsta Penning, och ger den sin Herre eller någon af Åskådarne i handen, detta gör han äfwen med et Halmstrå; han emottager hwad man behagar, och lägger det i sin Herres ficka; äfwen tar han et brinnande Ljus, och gifwer utan at släcka det med mycken skicklighet åter, och är sin Herre så lydig, at Barn utan den minsta fara kunna mata honom; han dricker Watten, Romm, Rack, Win, med flere starka drycker; sluteligen tar han en bit Brød utur sin Herres Hand eller Mun, och gör i det han knäböjer, Åskådarne sin Compliment.

2) Wises en stor Babian.

3) Flere sorter wackra Djur och Foglar.

De som åstunda Elephanten i Gravur, kunna äfwen emot 1 R:d ärhålla den. Skådeplatsen är i det nybygda Huset wid Brunkebergs Plan: Och kunna dessa Djur där beses alle dagar från klockan 10 förmiddagen til Klockan 8 eftermiddagen.

Priset är för hwarje Person 32 sk.

Den særprægede annonce gav pote, og publikum stormede træbygningen.

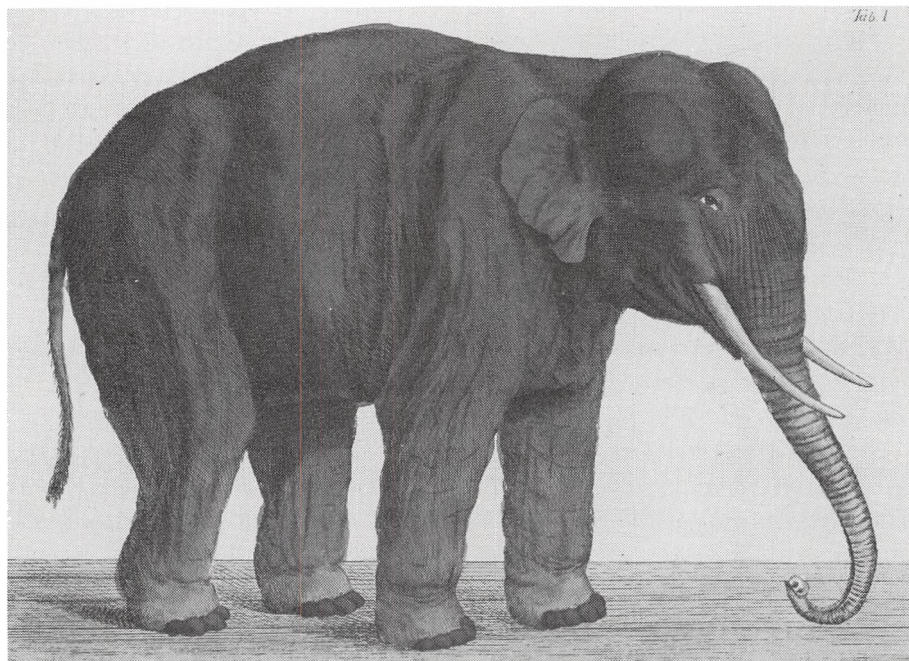

Her er endelig et billede af Gautiers elefant. Det er et håndkoloreret kobberstik fra den svenske naturforsker Conrad Quensel's bog fra 1804: Utkast til Elefantens Naturalhistorie. Foto i CHS.

Blandt andre mamsell Christina Juliana Wargentin, der allerede dagen efter skrev i sin dagbog:¹⁶

*10 nov. 1804 besågo vi en Elephant, som visas för allmänheten. Den är hanne, 14 år gl., men ännu ej fullväxt, 8 fot hög, lydig och tillärd i allehanda konster. Denne är den första, man någonsin sedt i Sverige.*¹⁷

En anden kvindelig tilskuer, Årsta-fruen: Märta Helena Reenstierna, der styrtede rundt til alt, hvad der smagte af cirkus og festlig optræden, besøgte noget senere Gautiers lille træbygning. Hun skrev i sin dagbog:

Snöyra förmiddagen, sedan ett härligt Solskensväder, men odrägeligt elakt vägelag, då Min Son Hans Abraham, Jag och Hägerström med slädar furo till Staden att se Elephanten, som var ett förunderligt kreatur. Han var dock blott en unge, ehuru mot andra Djur, vi sett, ganska stor. Dess tänder voro circa 3 kvarter långa, 1½ tum uti diamethre.

Han gjorde flera konster, hvartill han commanderades på franska. Jag klappade honom på snabeln, låret och svansen. Han uplyfte Hans Abraham och åt utur våra händer. Dess ögon voro små, men eldiga. Dess fötter hiskeligt stora.

Flere obeskrifvelig sköna foglar, Markattor och en Babian vistes oss efven, hvarutaf en röd fogel med grön hals var den vackraste och kallades Oiseau du Soleil.¹⁸

Mens Gautier foreviste menageriet og elefanten i én bygning, tog svigersønnen Agazzi sig af cirkusvirksomheden, der foregik i en anden lige ved siden af:

Med Wederbörligt Tilstånd ärnar i dag Onsdag den 13 Febr. Hr Agazzi wisa den Wördade Allmänheten en Samling inöfwade Africanske Hundar samt Markattor och en Corsicansk lärd Hästs Konststycken; äfwen wises en Africansk Markatta, ridande på en Hund, och styrande densamma med lika färdighet som en Ryttare. En wild Tigerhund, som springer genom en Tunna, hwilken å båda sidor är öfwerklistrad med Papper, kommer äfwen at wisa; hwilket närmare genom Affischer skal tillkännagifwas.

Skådeplatsen är wid Brunkebergs-Plan i den därtill nybyggde Bygningen. Början sker kl. precis 6 e.m. och priserne äro för Premiere 24 sk., Second 12 sk., Troisieme 8 sk. Billetterne säljas hos Hr Gautier wid Brunkebergs-Torget, där Elefanten wises.

Her er den fornemme Årsta-frue også leveringsdygtig med en øjenvidneskildring, som hun betroede sin dagbog den 5. marts 1805:

Eftermiddagen voro Hans Abraham och jag att se på en lärd Corsicansk Häst, som medelst teckning med huvudet marquerade myntsorter, couleurer, kort och tärningars valeur, antalet af Spectateurerne, Sin egen ålder och flere förunderliga saker för ett kreatur.

Vi sågo ock markattor och hundar rida, åka, dansa, bestorma en fästning, Springa genom tunnband, öfver käpp, arquebuceras, en markatta klädd som Dragon rida på en stor Hund, en annan i flera variationer gå på 3 och 2 ben efter symethrie m.m. Kusken Hägerström var efven uppe på Troisieme.¹⁸

Den stockholmske naturforsker Conrad Quensel (1767-1806) benyttede den aktuelle anledning til at skrive en bog om elefanter med baggrund i den store begivenhed, et elefantbesøg vitterligt var.⁴ Forfatteren benyttede naturligvis lejligheden til at studere det sjældne dyr og kom i bogen også ind på helt praktiske forhold med Gautiers elefant og de problemer, der var i forbindelse med de klimatiske forhold her højt mod nord:

Han föres i en egen dertill inrättad stark vagn, som drages af 6 – 8 par hästar. Han lider af kölden, ehuru rummet, der han med en kedja och rem om foten, förvaras, eldas och hålles varmt.

Af det tvungna lefnadssättet under resan, stillaståndet, klimatet och andra omständigheter, är han styf i lederna, har tvungen ställning och hvilat mest på remmar, som gå under buken och äro fästade upp i väggarna på sidorna om

djuret; ägaren tror dock, att han vid en varmare årstid, återfår mera liflighet och en ledigare ställning.

Han äter bröd, potates, rötter och groft hö m.m., dricker vatten, bränvin, dricka och vin, samt verkställer de för Elefanter vanliga forretningar. En dag förtärde han 1½ tunna morötter och hade ätit mera deraf, om man gifvit honom. Man torde kunna räkna hans ålder till 8 - 10 år.⁴

Gautier var helt klar over, at elefanten var svag. Da den repræsenterede en betragtelig formue og derudover var grundlag for familiens eksistens, blev den passet og plejet så godt omstændighederne tillod. Den 13. november 1804 satte Gautier et lille stykke i avisen:

Gifwes härmed det Respective Publicum tilkänna, at Elephanten, som på flere Måneder ej haft någon Ro eller Sömn, nu för närwarande hwilar sig, och kan således på någon tid ej wisas, men skall så snart den åter upwaknar, sådant genom Affischer averteras.

Elefanten fik fred og ro en uges tid, men publikum kunne naturligvis godt se, at dyret stadig var svageligt. I januar 1805 gik rygten, at det var blevet sygt. Det dementerede Gautier omgående i avisen, og i de følgende mange måneder averterede han så godt som dagligt og fortalte om det sjældne dyr. Der er én ting, som undrer mig: at han ikke én eneste gang i sine annoncer slår på, at det var første gang, der vistes en levende elefant i Sverige ! Mon det kan have stået på de plakater, han og Agazzi klistrede op rundt om i byen ?

Selskabet trak tiden ud, og først efter næsten to års ophold i Stockholm besluttede Gautier endelig at slutte forestillingerne den 15. juni 1806. Selskabet blev udstyret med lovligt rejsepas ud af riget, og kort tid senere forlod karavanen Stockholm med 16 heste for transportvognen.

Gautier og elefanten satte kursen mod Örebro, hvortil de ankom ca. 12. juli. Elefanten blev her forevist i landshövdingens stald. Agazzi, der med sit akrobatselskab var lettere til bens, nåede helt frem til Karlstad nord for Väneren, hvor han gav en del forestillinger. Den 26. juli ankom han også til Örebro, og her gav det samlede selskab nu forestillinger i det lokale ridehus:

Herr Gautier den äldre wisar härwid sin skicklighet på lina och i åtskilliga elastiska exercitier, och den unge Gautier skall Söndagen för första gången göra äfwen ett Trambulinsprång öfwer 10 personer, hwarom vidare skall i Affischerne tillkännagifwas.¹⁹

Ad elendige veje nåede selskabet i begyndelsen af august frem til den lille by Skänninge, ca. 300 km sydvest for Stockholm, hvor der var Olofsmässemarked. Gautier var sikker på at elefanten ville blive markedets største sensation:

Han fick för detta ändamål disponera fyra rum på Rådhuset. Han åtföljdes av

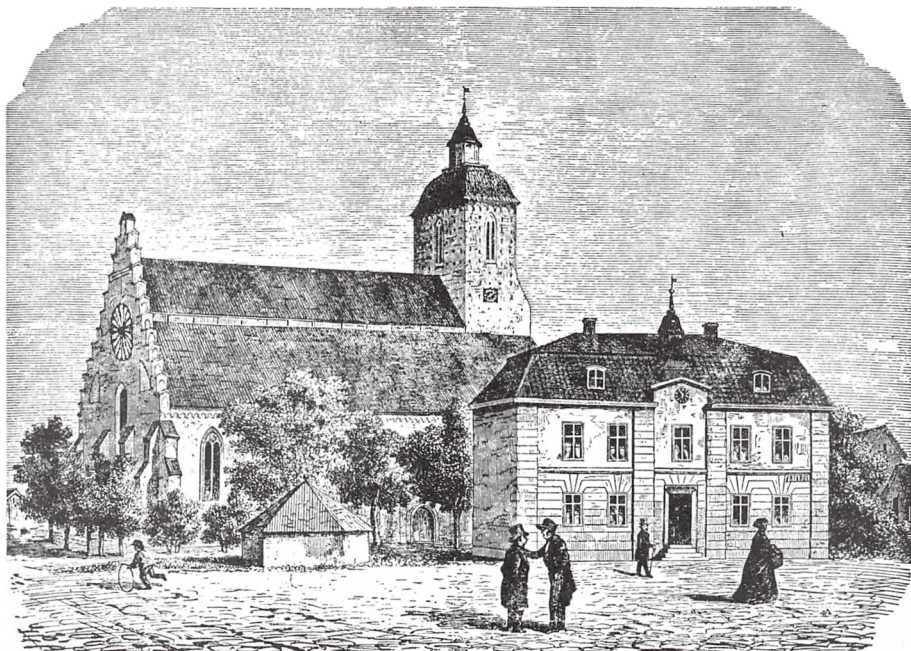

Rådhuset og Vårfrukyrkan i Skänninge omtrent som det så ud, da Jean Baptiste Gautier i august 1806 foreviste elefanten i et af de fire rum, han havde fået stillet til rådighed på rådhuset. *Træsnit af Otto Mankell i Ny illustrerad Tidning, 1868, side 380. Oplyst af Hans Blomqvist, Bromma, Sverige. Her gengivet efter postkort tilsendt af Hans Blomqvist. CHS.*

en italienare, som hade upprättat teater för hundar, markattor och papegojer hos en källarmästare.

Redan på förmiddagen den 11 augusti rådde det stor trängsel på Rådhuset. En stor del av allmogen önskade se det märkvärdiga djuret endera gratis eller för den betalning, som de själva behagade ge. Man tänkte annars våldföra sig på Gautier. Denne blev också snart fräntagen 60 riksdaler, som låg i hans bröstficka.

Borgmästaren hämtades. Man påstod först, att en utlänning inte ägde rättighet att skaffa sig pengar genom att visa sådana djur. Borgmästaren hänvisade till att Gautier reste med Kungl. Maj:ts nådiga tillstånd. Allmänheten klagade då över att grindstolpar hade måst läggas ned, när den breda vagnen, vari djuret förtes, passerade. Samtliga borde få beskåda elefanten för fyra eller högst sex styvrar efter välbehag.

Borgmästaren svarade, att det ankom på Gautier själv, men att denne skulle

åtnjuta lagligt skydd av ämbetsman. Envar kunde låta bli att se djurit, om han fann sin nyfikenhet för dyr.

Inga föreställningar hjälpte. Stadsvakten drevs bort under slagsmål. Borgmästaren lyckades, biträdd av några officerare och ståndspersoner, att stänga Rådhusets dörr. Massan försökte att slå in denna men övergick snart till stenkastning. Den varade oupphörligt i halvannan eller två timmars tid. Alla Rådhusets fönster åt torgsidan förstördes, och många stenar träffade de inneslutna.

Komminister Hans Olof Sundelius från Heda fick slutligen tillfälle att stiga upp på Rådhusets trappa. Han förehöll folkhopen den vådliga belägenhet, som man genom ett sådant förfarande ställde sig i. Lagen skulle med nödvändighet svårligen hämna det.

Oron stillade nu något. De innevarande fick fri utgång. Därefter trängde massan in i Rådhuset. De bröt upp dörren till det rum, där elefanten befann sig. Sevårdheten kunde hela eftermiddagen avnjutas utan kostnad. Gautiers kollega blev under liknande former tvungen att gratis förevisa sitt menageri.

Allmogen skall vid henfarten ha yttrat, att man ämnade tända på staden, om någon bjöda till att åtala vad som skett. Rättegång synes egendomligt nog inte heller ha anställts.¹⁹

Da der skulle holdes forhør og skrives rapport om opstanden, måtte Gautier og Agazzi blive nogle dage i Skänninge.³ Så snart det var overstået, kørte selskabet nogle mil tilbage til Norrköping. Her var det lokale publikum mere civiliseret og vant til omrejsende selskaber af snart sagt enhver art. Gautier og Agazzi begyndte at avertere i den lokale avis, Norrköpings Tidningar, med forestillinger fra den 10. september 1806. Annoncerne var ret ensartede i den måneds tid, selskabet lå i byen:

Med högwederbörligt tillstånd låter Herr Gautier, Direktør för Elefanten, samtelige respektiwe Allmänheten underrätta, att i dag och i morgon blifwer Spektakel hållet i Operahuset, der han och hans Tropp wisar sin fermité uti allehanda Språng och elastiska Exerciser, samt diwerse Konster och Saltomortal-språng. Denne gång wisas förut ej sedde Konster, hwaribland ett språng öfwer ett Bord och 2 Stolar med hopbundne Fötter.

Biljetterne finnas till köps i Herr Gautiers Logi hos Herr Handelsmannen Egge. Premier Loge kostar 16 sk. Parterre 12 sk. Sekond 8 sk. Dörrarne öppnas klockan 5, och Representation börjas precis klockan 6 eftermiddagen.

- - -

Undertecknad nyligen ankommen till Staden, wisar för den respektiwa Allmänheten både för- och eftermiddagen, hwarje dag i weckan, den beundransvärde stora Elefanten, som gör de mäst oförväntade Konster.



Grundtemaet i hunde- og abeatrenes repertoire var omtrent det samme gennem i hvert fald hele 1800-tallet. Som nr. 3 på Gautiers program i Karlskrona teatersal foretager madame d'Argentcourts i grand gala en promenadetur i en prægtig vogn.

Priset är för Ståndspersoner 16 sk., men för sämre Folk 8 sk. Skådeplatsen är i Ridhuset.²⁰

Som en kuriositet kan det noteres, at Hr. Agazzi den 20. september averterede med at have tre heste til salg !

Den 27. september blev akrobatprogrammet udvidet med et par fyrværkeri-numre:

Åfwen wises Kapress Sekund krusad, hwilket ej tillförne warit sedt. Spektaklet slutas med ett Kinesiskt Fyrwerkeri.²⁰

Sidste forestilling i Norrköping blev vist den 5. oktober 1806, og kort efter forlod selskabet byen med kurs sydpå.

Tre måneder senere nåede *Preussiska undersåten Gautier med Fru, fem Barn, tre Drängar och en Elephant med flere lefwande djur* frem til Karlskrona, der fra

gammel tid var Sveriges største flådestation.²¹ Havnen var fyldt op med indefrosne orlogsskibe med store besætninger, og Gautier så her en chance af dimensioner. I løbet af de næste tre måneder brugte den snu og efterhånden også erfarne Gautier en formue på annoncer i det lokale Carlskrona Weckoblad, drejet netop så meget, at de klart sigtede på marinens personale som målgruppe.

I morgon Torsdag, wisas på härwarande Theater af Herrar Agazzi och Gautier följande Konststycken: 1) Inkommer 4 hundar såsom Savoyarder med en Laterna Magica. 2) Framträder med mycken ståt den sköna Mademoiselle Colombine, som för åskådarne gör sin compliment, och söker på flere sätt winna deras bifall. 3) Gör Madame d'Argentcourts, truppens Directorinna med dess familie, en promenade en grand Gala, uti en präktig wagn, men då Kusken händt någon maleur, kastar han wagnen öfwerända, och lemnar Directeurskan med dess familie till publicens åtlöje. 4) Inkommer en hund, som likt en menniska skjuter en Skottkärra framför sig, och wisar sluteligen sin styrka deruti, att han emellan 6 sammanliggande stolar förmår bana sig wäg. 5) Framkommer en annan hund, som går på framfötterne och håller bakfötterne i wädet. 6) Wisar en hund en besynnerlig och nästan öfwer naturlig konst, som i Europas fleste hufwudstäder wunnit allmänt bifall, nemligen hunden upplöfter en af framfötterne och går haltande, såsom lam, på 3ne fötter. Sedan, efter af hans Herre gifwit tecken, ombyter han fötter, croiserar en fram- och en bakfot, och springer i denna ställning i rummet på 2 fötter, dernäst upplyfter han å wenstra sidan, så wäl en fram- som bakfot, och springer på begge högre fötterne, hwilka han åter på sin Herres befallning förändrar och springer lika på de wenstra. Hwarjämte han i denna ställning, ehuru såsom en omöjelighet ansedt, dansar hurtigt efter tact. 7) En Corsicansk lärd Hästs konststycken, som med foten utmärker hwad klockan är, åtskiljer flere sorter coleurer och Metaller, samt Kort och Terningars skiljaktighet m.m. 8) En Tyrkisk lärd Häst, hwilken wisar flere nya konster och aporterar all ting efter Befallning. 9) Föreställer en hund en Deserteur som bortkommer i Uniform och blir tillfångatagen, till döden dömd, ögonen förbundne och dödsdomen honom tillsänd genom en Advocat, en annan hund, klädd efter stånd och wärde: Deliquenten ber genom åtbörder och skällande om pardon, hwilket Advocaten genom samma tecken afslår; blir sluteligen arquesbuserad och af hundar på en kärra bortsläpad. 10) Springer den wilda Tiger-hunden öfwer en stång. 11) Intager en af hundarne, under trumning och skjutning, en fästning, stormstegen blir genom en hund, Spion bestigen, samt Fästningen efter en häftig storm intagen.²¹

Elefanten fik også sin part af store annoncer, plus at avisen i en periode næsten var fyldt med elefanthistorier. Hvis al den omtale var indrykket af Gautier, kan



Pludselig løber det ene baghjul af vognen, der skilles ad i to stykker, og den stakkels madame d'Argentcourts med tjenerstab overlades til publikums morskab. Dette og det foregående billede er gengivet fra en farvetrykt børnebog »I Abetheatret« fra sidst i 1800-årene, tilh. Niels Jørgen Tønning, Århus.

man gå ud fra, at elefanten har været en indbringende forretning. De mest beskedne annoncer lød:

Elefanten wisas alla dagar, ifrån klockan 10 förmiddagen till 6 eftermiddagen, uti Wågboden på Rådhuset. Priserne äro: Första Platsen 24 sk. Andra dito 12 sk. R:gd.²¹

I Karlskrona får vi gennem annoncerne noget konkret at vide om de enkelte numre i den akrobatforestilling, selskabet var i stand til at præsentere, efterhånden som børnene voksede til. Den følgende beskrivelse er en fortsættelse af det hunde- og abeteaterprogram, vi allerede kender:

Derefter wisar Herrar Agazzi och Gautier den respect. Allmänheten ett Divertissement, delat uti Fem Acter, då följande Piecer komma att exerqueras: Sin fermete uti allahanda sorter språng och Elastiska Exercitier.

Första Acten börjas med Lindansning af Baptist, Joseph och Didie Gautier uti flere variationer, då i synnerhed Baptist Gautier utmärker sig deruti, att han dansar en Solo Adagio och sedan för andra gången uti helt annan Changer. Derefter kommer Herr Joseph Gautier att dansa en alldeles ny Dans; Didie Gautier spelar Pagiazzos comica role, och dansar på styf lina med träsko.

I 2:a Acten Voltigerar Joseph Gautier på slapp lina.

I 3:dje Acten göras Saltomortal-språng af flere personer fram och tillbaka, hwardfwer Tillställaren häraf väntar sig ett fullkomligt bifall.

I Fjerde Acten gör Joseph Gautier Saltomortal-språng från bord och 3 stolar, med ombundne fötter.

I Femte Acten kommer Joseph Gautier att göra ett Trambolin-språng genom en tunna som brinner af Fyrwerkeri, hwilket ej tillförne härstädes warit sedt.

Priserne äro: Premier 16 sk. Second 8 sk. Galleri 4 sk. Riksg. Billetterne försäljas i dess Logie hos Directeur Blom, från klockan 10 förmiddag till 4 eftermiddag och sedan uti Billet-Contoret.²¹

Ved systematisk at gennemgå annonserne i hele perioden, kan man se, at det var Joseph Gautier, der var den mest alsidige artist og den, der bar forestillingen. Foruden de allerede nævnte numre, udførte han også følgende tricks:

Voltigerar på slapp Lina och gör å den största swängningen flere swåra och beundransvärde konster. Gör Saltomortal-språng med en Kapprock på sig. (14/2).

Exequerar Stegdansen, bestående deruti, att han midt på Theatern framställer en Stege, på hwilken han går upp och ned efter Musiquens tact, jemte flere Variationer; till slut nedsläpper han densamma, och befinner sig stående midt på Theatern. (21/2).

Kommer att göra flere Trambolin-språng, samt hoppas öfwer 16 personer. Till slut går han på slapp lina, som en Wäderqwarn, med ett Fyrwerkeri. (7/3).

Slutligen göras flere Trambolin-språng, och sist ett stort språng genom en med papper öfwekklistrad tunna. (28/3).

Som antydet var selskabet også leveringsdygtigt i kunstfyrværkeri som de fleste andre respektable akrobattrupper på den tid. Et par eksempler:

Andra dag Påsk blifwer äfwen samma Spectakel, med ett tilläg af ett Chinesiskt Fyrwerkeri, hwaruti förefaller: först en Capris, sedan en Transperent som föreställer en Vivart, hwilken förvandlar sig 6 gånger ifrån mörker till ljus. (28/3).

Spectaclet slutas med ett brillant Fyrwerkeri, som föreställer:

1) två Fontener, hwilka wisar en watten-konst, som förvandlas i flera couleurer;

2) en Capris;

3) ett Malteser-kors, som föreställer en Sol af flere couleurer;

4) en Transperent, som förvandlar sig 6 gånger ifrån mörker till ljus. (4/4).

Den sidste annonce i Carlskrona Weckoblad den 4. april 1807 sluttede med en gevaldig salut til byen og egnens indbyggere:

Herrar Gautier och Agazzi, som med den känsla af aktning och rörelse, hwilken är en naturlig följd af åtnjuten ynnest och upprigtigt bifall, får härmedelst inför denna Stads och Orts Wördade och Högaktade Inwånare, äran aflägga den mäst oskrymtade tacksägelse för deras wedermålen af wälwilja; tillika wågar de recommendera sig i Publiquens oskrattbara grace och åtanka, i händelse de uti en framtid åter skulle sig här infinna.

Herr Gautier har den äran härmedelst gifwa tillkänna, att sedan han största delen af wintren wistats här i Carlskrona, ärnar han i morgon för allra sista gången, wisa Elephanten, hwarföre han wågar smickra sig med ett talrikt besök. Herr Gautier aflägger sin oskrymtade erkänsla till denna Stadens respective Inwånare, samt recommanderar sig i deras ynnest och bewågenhet.

Vel, afskedssalutten var efter vor tids smag en vammel affære. Men den var forfattet helt bevidst i den sleske stil og havde en yderst praktisk funktion: Det ville være overmåde vanskeligt, for ikke at sige umuligt, for en lidt emsig politimester at skrive andet end rosende om selskabet i den spillebog, der skulle påtegnes af myndighederne ved afrejsen. Hvis samme politimester sad og manglede ord til påtegningen, kunne han måske endda fristes til at citere Gautiers egne fra annoncen !

Den 15. april meddelte avisen redaktionelt, at Gautier med selskab, en elefant og nogle andre dyr havde fået pas til Carlshamn. Men der har jeg ikke kunnet finde dem. Derimod kom Lund-avisen: *Nytt och Gammalt*, nr. 14, med næste bulletin om selskabet:

Herr Gautier, som ankommit til Malmö, och derstädes ärnar uppehålla sig till den 25 Maji, wisar emedlertid alla dagar från kl. 10 om morgon till kl. 8 eftermiddagen, emot 16 sk. R:gd entrée för Ståndspersoner, och 8 sk. R:gd entrée för Barn och Tjenstefolk, en lefwande Elefant af utomordentlig storlek, som blifwit fångad på Öen Ceylon. Skådeplatsen är på Barnhuset.

Likaledes wisa Herrar Agazzi och Gautier, å wanliga Spectakel-huset, alla dagar i denna wecka, sin fermeté uti språng och exercicer, samt Lin-dansning. Början sker klockan 4 eftermiddagen; priserna för Premier-plats är 16 sk. och för Second-plats 8 sk. Malmö den 8 maji 1807.

Næste station på ruten måtte naturligvis blive København. For at søge om tilladelse til at forevise elefanten her, rejste *italienaren M. Agazzi med svärmoder mde Gautier, 1 piga och 1 litet barn till Köpenhamn och åter på egen begäran.*



Motiv fra Jægersborg Dyrehauge nord for København omkring år 1800 med en ridende cirkusparade som det centrale motiv. Forrest rider to hornblæsende herrer, derefter to fjerprydede artister. Paradens bagtrop består af seks ryttere, hvoraf en blæser på trompet, en slår på stortromme og en medfører en fane. Halvvejs oppe på skrænten balancerer en linedanser i fri luft med publikum stående rundt om. I det høje, lidt primitivt opbyggede telt spilles Mester Jakel komedie, og ved teltene i billedets nederste højre hjørne optræder et hunde- og abeteater. *Maleri, 72 cm x 55 cm, signeret Lo(r): C. A. Lorentzen (1746-1828). Teaterhistorisk Museum, København.*

En uges tid senere, den 30. maj 1807, fik hele selskabet udstedt pas i Malmöhus läns landskansli:

*Italienaren Antoni Agazzi med hustru 2:ne små barn, 3 drängar och en piga till Helsingöhr, Preussiske undersåten Jean Baptist Gautier med hustru 6 Barn och 3 drängar samt en piga.*²²

Kan det tænkes, at Gautier frygtede den engelske flådes voksende aktivitet i Sundet ? Var han bange for med den kostbare last at benytte den direkte rute Malmö-København og i stedet foretrak det smalle stræde mellem Hålsingborg og Helsingør ? Det får vi ikke opklaret. Men det er en kendsgerning, at han tog besværet og førte selskabet ad den store, men unægtelig mere sikre, omvej.

Nu skulle Gautier imidlertid ikke helt ind til hovedstaden:

Under 6te Juni er det tilladt J. B. Gautier i forestaaende Kildetid, i Jægersborg Dyrehauge, for Betaling at forevise en Elephant.

Anton Agazi ligeledes en liden Hest, nogle afrettede Hunde, samt nogle Børn, som give Forestillinger i Liniedands, Springen etc.; samtlige imod at erlægge en Kiendelse til Gientofte Hospital, efter Overeenskomst med dets Foresatte, og i øvrigt at rette sig efter de Ordre, som af Øvrigheden gives til Ordens Vedligeholdelse.²³

I vor tid, f. eks. 1980, åbner Dyrehavsbakken lige inden påske, den 2. april, og lukker den 25. august; en periode på 21 uger. I 1807 var åbningstiden tre uger:

Næstkommende 18de Juni begynder Kildetiden i Jægersborg Dyrehauge og varer til 9de Juli.²⁴

Jeg vil her vove den påstand, at det var anden gang, Elephanten var i Jægersborg Dyrehauge !

Første gang var som trækplaster hos kunstberider Jean Lüstre, hvor den blev forevist af dens ejer og vogter, Hr. Darqve, der drog til Tyskland med den i efteråret 1799.

Flere ting taler for, at det var samme elefant: Tidsfølgen, elefantens alder og størrelse, dens færdigheder og endelig den måde, dyret blev annonceret på. I virkeligheden lignede Lüstres og i starten Gautiers annoncer hinanden til forveksling. Indtil elefanten fik lært flere kunster og averteringen blev lagt helt om.

At Gautiers annoncer lignede Lüstres kan forklares på den måde, at der naturligvis fulgte nogle plakater og gamle annoncer med i handelen, ligesom forevisning og dressur nødvendigvis måtte foregå på nøjagtig samme måde. Hvem der end ejede dyret.

Men der er yderligere et vægtigt indicium: Da Gautierne opholdt sig i Berlin i januar 1798, hvor Baptiste lod sig føde, var familien endnu ikke blevet ejer af Elephanten. I hvert fald har det ikke været muligt at finde dyret i Berlin den pågældende vinter.²⁵

Efter kildetiden fik Gautier den 16. juli 1807 tilladelse til *pa Vesterbroe for Betaling at forevise en Elephant i 4re Uger.²⁶*

Men endnu mens han var i færd med at træffe de praktiske forberedelser hertil, bragte et blad den 21. juli denne sørgelige meddelelse:

I disse Dage hensov ved en sagte og rolig Død (formodentlig af for megen Appetit), det største Dyr i begge Riger, bekjendt af sin Fromhed, sin Klogskab og sin Styrke, den store Africanske Elephant, som har været at see i Jægersborg Dyrehauge.²⁷

Nekrologen viste sig mildt sagt at være forhastet. Den 24. juli annoncerede Gautier i Adresseavisen:



Den engelske flådes bombardement af København i 1807 satte sving i malerpenslerne. Her et motiv: Vor Frue Taarns Brand, malet af C. W. Eckersberg (1783-1853). Håndkoloreret kobberstik, 24,5 cm x 35,5 cm, stukket af G. L. Lahde (1765-1833). Københavns Bymuseum.

Da der endog i offentlige Blade er udsprede, at den Elephant, som blev seet i Dyrehaugen, er død, saa skylder jeg Sandheden denne offentlige Bekiendtgjørelse, at dette Rygte er, Usandhed.

Til ydermere Beviis herpaa, bliver efter allernaadigst erholdt Tilladelse dette sieldne Dyr at see næstkommende Søndag den 26 Julii og følgende Dage paa Vesterbroe i den paa Hr. Møller Strilos Grund opbygte Træbygning skraas over for Accisehuset. Jeg udbeder mig derfor ærbødigt det ærede Publikums gunstige og talrige Nørværrelse.

Gautiers beskedne annoncer ses jævnligt i Adresseavisen indtil den 14. august. Derefter standser alle informationer om selskabet. Årsagen har formentlig været, at eftersommeren 1807 var en grim tid for København. Uden for i Sundet lå den engelske flåde med kanonerne rettet mod byen. Alle vidste, at uvejret kunne bryde løs når som helst. Endelig skete det:

Et mageløst Bombardement i 3 Dage fra Onsdag Aften den 2den Septbr. Kl. 7½ og til Fredagen den 4de har afgjort Kiøbenhavns Skiebne. Ved en uafbrudt Regn af Bomber, Granater, Brandkugler og Brandraketter tog Ilden, som de to Nætter var bleven dæmpet ved Brandvæsenets overordentlige Anstrængelser, saaledes Overhaand den 3die Nat især ved Frue Taarns Antændelse, at den nordre Deel af Byen, nemlig Nørregade, Kanikkestræderne, Fiolstræderne, Skindergade, Klosterstræde, Rosengaarden, den nordvestlige Side af Kulturvet tilligemed en stor Deel Bygninger i andre Gader paa samme Kant, blev et Rov for Luerne.

Følgen var Underhandlinger og Capitulation, hvorefter Fienden har besat Castellet og Holmene, for at tage Flaaden, Danmarks herlige Søeværn, i Besiddelse.²⁸

Elefanten overlevede! Lad det være sagt straks. Men hvordan? Bulletinen om elefantens tilstand nåede på en eller anden måde Stockholm, og står som efterskrift i den tidligere citerede mamsel Wargentins dagbog: *Elefanten blev under belægringen blesserad af en bombe.¹⁷*

Selskabet var nu fanget i en fælde. Omkring den 1. november tog Gautier afsked med København. De danske farvande blev kontrolleret af fjenden, og en overgang spærrede *de Engelske al Overfart af Rejsende over til Fyen.²⁹* Vilkkårene var nærmest fortvivlende. Den 24. november nåede selskabet dog frem til næste station på ruten:

Med Øvrighedens Tilladelse vil den hertil ankomne Agazzi & Compagnie have den Ære at forevise de største Kunster i Liniedands, Springen og Voltigeren, samt et Antal afrettede Hunde, der gjøre de utroligste Spring og Bevægelse, m.m.



Som kontrast til besværlighederne med Gautiers ene elefant i København 1807 - bringes her et billede fra 1958 af Cirkus Benneweis elefanter. De spadserer i Mimersgade på vej fra jernbanevognene på Nørrebro station til cirkuspladsen i Brønshøj. Elefantpasseren, der nonchalant trækker afsted med de fem elefanter, er den 27-årige Knud Erik Kristensen, som 1982 bor i Svebølle. Foto 12/4 1958. DKB.

Da han kun forbliver her i kort Tid, smigrer han sig med almindeligt Bifald. Forestillingerne gives paa Ridehuset Fredag, Løverdag og Søndag, hver Dags Aften Kl. 5 præcise; Billetterne, som koste til 1ste Plads 2 Mk. til anden Plads 1 Mk, faaes i vort Logis paa Lønbergkroen og ved Indgangen.

Den hertil komne store Elefant er daglig at see fra Torsdag til Søndag paa Slotsgaarden i Odense.³⁰

Iversens Avis fik ikke æren af at få annoncer fra selskabet, men skrev om besøget som en nyhed:

Hertil Odense er nu atter en Elephant ankommen. Denne er den største her er set. Ved sit Ophold i Kbhvn. har denne havt det Uheld at faae sit ene Bagbeen beskadiget af en Bombe. Det er en Ynk at see dette majestætiske Dyr giøre

Kunster for det svage Menneske, men imidlertid maa man tilstaae ham et beundringsværdigt Nemme.³¹

De følgende dage blev publikum orienteret om selskabet gennem et par småannoncer:

Foruden de af Hr. Agazzi & Komp. til Løvedag Aften anmeldte Kunster, vil Bajaz tillige med Træsko paa opvarde med en Dands paa stiv Linie. (27/11).

Tirsdagen den 1ste Decbr. vises sidste Gang Kunster paa Ridehuset. Elefanten bliver ogsaa samme Dag at see for sidste Gang. (30/11).

Redaktør Iversen var en vågen herre. Han forsøgte at anskue besøget under en synsvinkel, der i tidens løb jævnligt har givet anledning til debat i avisernes spalter. Uden at man dog endnu er kommet til nogen konklusion:

Imedens man i Odense endnu af og til disputerede om Forlystelser var passende i Krigstider, har man dog moret sig med en Hundekomedie, som de Herrer Agazzi og Kompagnie gave i Ridehuset.

Foran samme saaes hvergang Liniedands, Voltigering, Springen og flau Bajazstreger af Tobenede, ikke noget nyt eller bedre end det, man her i Odense saa ofte har seet, af de mange Gjennemstrøiffende, der saa jevnlig udpompe vor stakkels Bye.

Af alt hvad der viistes, morede de Firebenede allermeest. Hundekomedien havde endogsaa det fortrinlige for mangen anden Comedie, at Selskabet forholdt sig saa roelig bag Couliserne, at man ikke mærkede dets Tilstedeværelse førend det traadte frem paa Scenen, og hverken satte til eller toge fra i de dem foreskrevne Roller.

Een Hund især vise en saadan Færdighed i Gymnastiken, at han neppe finder sin Mage, og naar man, efterat han har skiftet med at forestille sig lam paa hvert Been, omsider seer ham løbe paa den ene Sides Been uden at anden Sides Been røre ved Jorden, maae man tilstaae, at hans Videnskab er alle Hundekunsters non plus ultra, og at hans Lærer kunde være Professor i den Videnskab.

Uagtet disse pengetærende Krigstider var der dog hver Aften fuldt Huus, og man betalte som paa enhver anden Komedie 2 Mk. paa første Plads og 1 Mk. paa anden Plads.³¹

Selskabet rejste fra Odense i begyndelsen af december 1807 og nåede til Kiel i begyndelsen af januar 1808. Her ansøgte Gautier i den sædvanlige stil om arbejdstilladelse for sig og sit selskab:

Deres Højhed Landgreve og Statholder, naadigste Fyrste og Herre ! Af de tvende Bilag vil Deres Højfyrstelige Højhed naadigst behage at se, at jeg i København, hvilket sted jeg først fornylig har forladt, har ladet se adskillige Dyr, som i en beundringsværdig Grad er afrettet i kunstneriske Bevægelser. Jeg har ogsaa dersteds aflagt adskillige Prøver i Voltigering.

Mit hoher obrigkeitlicher Bewilligung hat Hr. Gautier die Ehre bekannt zu machen, daß er allhier einen sehr großen Elephanten, männlichen Geschlechts, zeigen wird, derselbe ist auf der Insel Ceilon gefangen, hat seine vordern großen Zähne, ist sehr zahm, macht auch verschiedene für solches Thier außerordentliche Künste, welche ausführlicher nebst den Eintrittspreisen und Anfang durch einen gedruckten Anschlagzettel bekannt gemacht werden. Er wird in einer dazu erbauten Bude, beim Herrn Weinhändler Schulz an der Holstenbrücke zu sehen seyn.

Mit hoher obrigkeitlicher Bewilligung wird Herr Agazzi, aus Italien, mit seiner bei sich habenden Gesellschaft verschiedene sehenswürdige Divertissements auf dem Seil, Saltomortalprünge, Voltigiren auf dem schlappen Seil zc., wie auch mit einer sehr großen Anzahl fremder abgerichteter Hunde verschiedene komische Handlungen und seltene Fertigkeiten zu zeigen die Ehre haben, welche sowol, wie auch der Anfang und die Preise der Plätze durch Anschlagzettel näher bekannt gemacht werden sollen. Der Schauplatz ist in einer großen dazu erbauten Bude, an der Holstenbrücke, neben der Bude des Elephanten.

Gautier og Agazzi averterede en måneds tid i »Wochenblatt zum Besten der Armen in Kiel« med disse ret udførlige annoncer. Her et eksempel fra den 13. januar 1808, side 541. Schleswig-Holsteinische Landesbibliothek, Kiel.

Jeg ønsker nu i Hertugdømmerne Schleswig og Holstein paa lignende Maade at maatte bidrage til Publikums uskadelige Underholdning, og vover underdanigst at henvende mig til Deres Højfyrstelige Højhed med en desangaaende underdanigste Bøn.

Om de mærkværdige, ligesom de i særegne kunstneriske Exercitier afrettede Dyr, vil jeg ikke tale. Det ville ogsaa forraade en særlig Anmasselse, hvis jeg ville paastaa, at netop det, som jeg og mine Interessenter udi Voltigérkunsten præsterer, skulde være ganske fuldkomment. Imidlertid siger jeg bestemt ikke for meget, naar jeg af begge Hensyn ikke tror at yde noget sædvanligt.

Min underdanigste Bøn gaar derefter til Deres Højfyrstelige Højhed om naadigst behage at tillade, at jeg maa lade de afrettede Dyr og Kunsterne i Voltigering se i Hertugdømmerne Schleswig og Holstein.

Bønnen burde kunne røre en sten. Statholderen lod sig da også blødgøre:

Jean Baptiste Gautier og Antony Agazzi skal det være tilladt for Penge at lade den af dem medførende Elephant se i Byerne: Flensburg, Schleswig, Rendsburg og Kiel, og har Jeg heller ikke villet nægte den lignende udbedte Tilladelse til stedlig Forevisning af Kunster af afrettede Hunde, hvilken Koncession de i øvrigt for afbenyttelsen skal forevise den vedkommende Øvrighed.³²

Gautier averterede en måned i den lokale avis i Kiel med den sædvanlige annonce om elefanten, der optrådte i en dertil bygget bod. Antony Agazzi fra Parma skrev om de sædvanlige hundekunster plus

forskellige seværdige Divertissementer paa Linen, Saltomortalespring, Voltigering paa den slappe Line osv.³³

Og dermed gled selskabet bort fra vor nordiske synsvinkel sydover mod varmere himmelstrøg.

Didier Gautier (ca. 1776-1872) var den af elefantejeren Jean Baptist Gautiers børn, der blev bedst kendt. Ikke blot i Danmark, men også i det øvrige Skandinavien og ude i det store Europa. Han blev gift den 9. juli 1811 i Pymont, Hannover, med artistpigen Antoinette Grunert.³⁴ Hun var datter af omrejsende akrobat Friedrich Grunert, der dirigerede sin talstærke artistfamilie på rejserne rundt om i landene.

Efter giftermålet dannede Diederich Gautier, som formentlig var hans døbenavn, og som han underskrev sig med i private breve og på officielle dokumenter, og familien Grunert helt naturligt deres egen trup.³⁵ 1817 dukkede kunstberiderselskabet Gautier og Grunert op i Riga. Foråret 1818 var selskabet i St. Petersburg. Det medbragte også et menageri. En skik som uden tvivl var bragt ind i foretagendet af Didier Gautier, der var blevet fortrolig med dyr under hele sin opvækst. De næste par år turnerede selskabet mellem de tre byer Reval, Riga og St. Petersburg med afstikkere til mindre kendte byer i området. Efteråret 1820 forsvandt Gautier og Grunert fra de baltiske lande med retning mod syd.¹⁴

Didier Gautier var nu borte fra vort nordiske synsfelt. 1823 dukkede han op i Wien, hvor han lejede Christopher de Bach's fornemme cirkusbygning, og her optrådte han med sit eget kunstberiderselskab. I samme periode lejede han også panoramabygningen i forlystelseshaven Prater, hvor selskabets menageri blev forevist. Det bemærkelsesværdige var hverken dyrenes antal eller sjældenhed, men deres tamhed. Man kunne f. eks. uden frygt røre ved en hyæne. Der var også en gazelle, enkelte pindsvin, et par strudse, fire pelikaner og nogle aber. Det mest ejendommelige var nogle abnormiteter fra dyreriget: En ko med seks ben og et levende lam, der fra naturens side kun var blevet udstyret med tre ben.³⁶

Efter besøget i Wien forsvandt Didier Gautier igen nogle år, men 1828 stod han pludselig i Stockholm med store planer. Efter ansøgning fik han en kongelig bevilling til at *wisa sin skicklighet i ridning och voltigering*. Samtidig fik han tilladelse til at anlægge en manege på Djurgården lige uden for Stockholm.³⁷

Nu skal man ikke forestille sig, at Didier Gautier nøjedes med at placere nogle pistkasser i en rundkreds på den nøgne mark og kalde det for en manege. Nej, med begrebet manege mente han et stort rektangulært træhus med flere hundrede siddepladser, manege og alt, hvad der normalt hører til et stationært cirkus. Bygningen kaldte han for Cirque du Nord. Skal man placere den i forhold til vor tids Djurgård, lå den på pladsen omtrent foran Skansens nuværende hovedindgang, lidt øst for det gamle Pohlsro konditori, nuværende restaurant Alhambra.³⁷

Didier Gautier var blevet ejendomsbesidder, og cirkusbygningen på Djurgården blev gennem mange år, indtil den blev revet ned i slutningen af 1840'erne, Gautierfamiliens hovedkvarter. Kernen i kunstberiderselskabet var familiens egne medlemmer, først og fremmest ægteparret Antoinette og Didier Gautier og deres mange børn.³⁸

Nu kommer Didiers yngre bror, kunstberideren Baptist Gautier, ind i billedet.²⁵ Jean Baptist Gautier, som han også kaldte sig, var ejer eller leder af det menageri, der jævnligt rejste omkring solo eller fulgtes med familiens kunstberiderselskab. Hvem der bag kulisserne trak i trådene og stod for den overordnede økonomiske ledelse, kan man naturligvis ikke vide. Gennemgangen af mange annoncer på forskellige tidspunkter efterlader det indtryk, at familien Gautier arbejdede snævert sammen, og at alle støttede hinanden i den store virksomhed.

Byggeriet af cirkusbygningen på Djurgården blev naturligvis en alvorlig økonomisk belastning for Didier Gautier. Jeg kan forestille mig, det var årsagen til, at han i eftersommeren 1829 tog engagement i sit speciale som linedanser hos kunstberiderselskabet Louis Foureaux, der netop besøgte Stockholm.¹⁴ Det var ikke blot Didier selv, men også de ældste af børnene, der det efterår tjente en kontant skilling hos Foureaux.³⁹

Da sommersæsonen 1830 var slut på Djurgården, drog Didier Gautier ud på sin første egentlige vintertourné i Sverige. I september 1830 gav han *representationer i konstberidning* på Lorensberg i Göteborg.³⁹ I begyndelsen af december ankom selskabet til Norrköping, hvor det de følgende tre måneder gav forestillinger på teatret og i ridehuset. En dværginde og menageriet blev forevist under mere beskedne former:

Med högwederbörligt tillstånd har Directeur Gautier, f.d. Premierdaneur wid H:r Foureaux's trupp, med sin familie, bestående af Konstridare, Voltigeurer, Acrobatiska Danseurer och Pantomimister, den äran tillkännagifwa för den



Anden Juledag den 26. December 1839, Kl. 6, afholdt Hr. Didier Gautier med Familie og Selskab. bestaaende af Kunstberidere, Liniedansere, Pantomimikere, Trampolinspringere og Fyrværkere m.m. i Trondheims Exerceerhuus Forestilling i den høiere Ridekunst, Hippodromie og Gymnastik. Ovenstående træsnit er fra forestillingens plakat. 18 cm x 15 cm. Statsarkivet, Trondheim.

Resp. publiken, att han i morgen Søndag d. 19 och Tisdagen d. 21 Dec., kommer att å härvarande Ridhus gifwa En representation i Konstridning. Widare skall genom Affischer tillkännagifwas. Platserne äro så beqwämligt inrättade, att resp. åskådare ej behöfwa befara drag eller köld.

I Bryggaren Lewenbagens gård wisas äfwen den lilla Sweizarinnan, 52 år gammal och 38 tum hög, hwilken i flera tidningar blifwit omtald, jemte en stor samling af sällsynta djur, från kl. 10 f.m. till kl. 7 e.m. Widare kommer att genom Affischer tillkännagifwas.

Den som har att aflåta Caniner, tackes anmäla sig på förutnämnde ställe.⁴⁰

Selskabets avertering efter kaniner antyder klart, at der mellem menageriets dyr også var en del kvælerslanger, der som bekendt kun fortærer levende føde. I dette tilfælde har reptilerne været så store, at der skulle kaniner til for at holde liv i dem.

Hen på vinteren annoncerede Didier efter herskaber, der ønskede at få deres heste redet til, dresseret eller få dem befriet for uvaner. Som afslutning på et længerevarende ophold blev der også i Norrköping fremført handlingspantomimer, f. eks. »Marlboroughs död«. Ved den allersidste forestilling blev der givet en afskedstrasparent med fyrværkeri.⁴⁰

Vi skal nu for en stund vende opmærksomheden mod Danmark, nærmere betegnet København. Vor fornemste cirkushistoriker, arkivaren Eiler Nystrøm (1874-1948), har i sit fremragende tobindsværk: Offentlige Forlystelser i Frederik den Sjettes Tid, 1910 og 1913, kulegravet og nøje beskrevet de offentlige forlystelser i København i netop den periode, vi her beskæftiger os med. Ejendommeligt nok er hans grundige forskning tilsyneladende ret overset i Danmark. Til gengæld kan man ikke åbne et seriøst cirkus- eller teaterhistorisk arbejde fra det øvrige Norden uden gang på gang at støde på citater fra Nystrøm I og II, som de kort og godt hedder blandt fagfolk.

Jeg har i det følgende tilladt mig at anvende baggrundsstof fra Nystrøm I: Den 9. november 1827 fik akrobaten Philippo Pettoletti, der kom til Danmark i maj 1800 som medlem af Casortis store italienske pantomimeselskab, en kongelig bevilling til uden for staden Kiøbenhavns porte at måtte indrette et teater og der give ekvilibristiske og pantomimiske forestillinger. Nu fik Pettoletti travlt: Kort fortalt opstod Nørrebros Theater i sommeren 1828 ved ombygning af den forfaldne ejendom Blaagaard ved Peblingsøen. Bygningen fungerede de følgende år med skiftende repertoier af pantomimer, balletter og ekvilibristiske forestillinger med akrobatik og linedans m.m., men den kunne ikke bruges til egentlige kunstberiderforestillinger.

Pettoletti fik derfor tilladelse til at opføre en speciel træbygning ved siden af teatret til kunstridning, og i løbet af sommeren 1830 rejstes Circus Gymnasticus med plads til 1800 tilskuere. Cirkusbygningen var den første af sin art i København, og den fungerede udmærket i et par år. Men natten til den 15. april 1833 brændte teatret ned til grunden, og dermed forsvandt også grundlaget for Pettolettis cirkusvirksomhed på Nørrebro.

Han havde nu fået foden inden for på det dramatiske område, og den 12. november 1833 fik han en ny kongelig bevilling til på et passende sted at lade opføre dramatiske forestillinger. Det passende sted fandt Pettoletti på Vesterbro lige ved siden af Frihedsstøtten. Her opførte han i løbet af sommeren 1834 Vesterbros nye Theater, en træbygning, der blev indrettet sådan, at der også kunne



Didier Gautier var svensk frimurer, formentlig af anden grad - symboliseret ved de to bronzesøjler Jakin og Boas foran Salomons tempel. Lakseglet er fra et dokument dateret 29. juni 1857 og viser en række typiske frimurersymboler: På et tavlet gulv de to søjler, der foroven ender i glober. Frit oven over disse ses en sol th. og en måne i aftagende tv. Midt i seglet en vinkel og en passer, der griber ind i hinanden, og tv. herfor et vaterpas. Den øverste figur forestiller muligvis en kvast. *Stadsarkivet, Stockholm.*

gives cirkusforestillinger. Ved siden af Pettolettis nye teaterbevilling stod hans gamle tilladelse fra 1827 til at vise linedans og ekvilibristiske kunster nemlig stadig ved magt. Derfor kunne Ph. Pettoletti i november 1834 indrykke følgende annonce i avisen under overskriften: »Vesterbros nye Theater«.

Undertegnede giver sig den Ære at bekjendtgjøre for det høitærede Publikum, at Hr. Gauthier med Familie og Selskab, bestaaende af Kunstberidere, Linedansere, Pantomimikere, Trambolinspringere og Fyrværkere, agter Søndagen den 23de November 1834 at give sin første Forestilling, hvis Indhold nærmere vorder kundgjort.⁴¹

Men Pettolettis bevillinger dækkede ikke alle Hr. Gauthiers aktiviteter. Efter ansøgning fik selskabet derfor en særlig bevilling af Frederik den Siette til

at Kunstberider Diederich Gauthier i Vor Kongelige Residentsstad Kiøbenhavn i en Tid af 3 Maaneder maa forevise en Dverginde, en Samling af berømte

*og sieldne Fugle m.m. samt en tartarisk Hest, imod at han af Indtægten svarer den sædvanlige Afgift til Fattigvæsenet, samt forinden han gjør Brug af denne Vor Allernaadigst Bevilling, foreviser den for Politidirecteuren i bemeldte Kiøbenhavn saa og holder sig de Regler efterrettelige, Politiet i Henseende til Ordens Vedligeholdelse maatte foreskrive.*⁴²

Som tidligere omtalt var selskabet et typisk familieforetagende, der var bygget op omkring ægteparret Antoinette og Didier Gautier og den stribe børn, der helt systematisk blev lagt til. Som årene gik, blev dusinet fuldt, men heraf døde en 7-årig pige i sommeren 1834 under en voldsom koleraepidemi i Sverige.¹⁴

Om foråret 1834 havde selskabet været i Göteborg, hvor det optrådte med et program, der i store træk lignede det, københavnerne nu skulle se. En Göteborg-avis skrev:

*Herr Gauthier, som med sin familj gifvit 3:ne representationer härstädes, har haft att glädja sig åt en talrik publiks bifall. Herr Gauthiers sällskap består af honom sjelf och 11 hans barn, hvilka alla med barnslig tillgifvenhet arbeta för familjens utkomst, från den yngsta dottorn i 4:e året, till den äldste sonen 24 år gammal. Gubben sjelf är 56 år, utför de svåraste saker på linan, och gör de mest halsbrytande trampolinsprång med en styrka och en säkerhet, som eljest tilhör ungdomen. Detta förhållande torde anses som et fenomen, och förtjenar derför att ses.*³⁹

Om københavnerne også anså Didier Gautier for at være et fænomen må stå hen, men faktum er, at selskabet lige til april 1835 gav forestillinger et par gange om ugen. Som regel hver onsdag og søndag. Her præsenterede han et kunstberiderprogram, der stod fuldt på højde med, hvad der tidligere havde været vist i byen.

Hver forestilling bestod, så vidt det fremgår af annoncerne, af nogle få grunddiscipliner, f. eks.:

- 1) *Acrobatisk Dands med og uden Balanceerstang,*
- 2) *Athletiske og herculiske Kunststykker og*
- 3) *Kunstridning. (21/11 1834).*⁴³

Hertil kom en mængde variationer og nye numre, der krydrede de enkelte forestillinger efterhånden som månederne gik. I det følgende vil jeg forsøge at give et så autentisk billede som muligt af, hvad selskabet kunne præstere ved systematisk at notere alt, hvad der i annoncerne fraveg den første grundforestilling. En skønsom blanding af artistiske præstationer og dramatiske pantomimeoptrin:

- 4) *Pas de trois paa een Linie af rosa, Carl og Alexander Gauthier.*
- 5) *Gymnastisk Academie paa 30 Manerer.*
- 6) *Le Gladiator Romain.*



Kunstberider Didier Gautier ca. 1850. *Fotografi af tegning. 13 cm x 17 cm. Tilhørende Didier Gautier. Tåsinge.*

- 7) *Julius Cæsars Triumphantog paa to Heste uden Sadel og Tømme.*
- 8) *Le cheval gastronom.*
- 9) *Skrædderen Ronolettes Reise fra Paris til London. (25/11).*
- 10) *De ægyptiske Pyramider eller: Samsons Styrke.*
- 11) *Le Paysan des Voges.*
- 12) *Den moderne Ynca. (28/11).*
- 13) *De lystige Møllere.*
- 14) *John Bull med sin Søn i Rideskolen, en comisk Scene.*
- 15) *Den moderne Snelpost fra London til Paris, paa en Vogn med eet Hjul, trukken af to Heste. (5/12).*
- 16) *Athletisk herkulisk Styrke, med Forandringer.*
- 17) *De to omkap-ridende Tyrker.*
- 18) *Le saut metamorphosant.*
- 19) *De store spanske Trambolinspring. (12/12).*
- 20) *Adskillige interessante Stykker i Ridekunsten.*
- 21) *Et stort Trambolinspring over otte Ryttere tilhest. (16/12).*
- 22) *Les tableaux equestres.*
- 23) *Springet over et ildsprudende Bræt i brillant Fyrværkeri. (18/12).*
- 24) *Kunstridning af Carl Gauthier med Kurve paa Fødderne.*
- 25) *Le faut metamorphose.*
- 26) *Trambolinspring over det ildsprudende Bjerg Vesuv med brillant Fyrværkeri og bengalsk Ild. (23/12).*
- 27) *De to Invalider, en comisk militair Scene.*
- 28) *Ridder Curtius i brillant Fyrværkeri. (24/12).*
- 29) *Et Spring gennem en Ballon, garneret med Fyrværkeri. (6/1-1835).*
- 30) *Den døve Tambour med sin Corporal. (9/1).*
- 31) *De lystige Møllere og Skorsteensfejeren.*
- 32) *Den beskjenkede Dragon.*
- 33) *Madam Gattosa med sin Elsker Nicolai.*
- 34) *Amerikaneren, ved Motti.*
- 35) *Spil med en Kanonkugle tilhest, ved Motti. (16/1).*
- 36) *En stor Cavallerimanøvre.*
- 37) *Nogle svære ei her før seete Voltigéerstykker af Alexander Gauthier som Chineser.*
- 38) *Han rider ogsaa med sin Bedstemoder.*
- 39) *Væddemaalet mellem Mylord Vogelator og hans Søn James.*
- 40) *De store spanske Trambolinspring, hvori et Spring over 25 Mand.*
- 41) *Et Spring over en Vogn, garneret med fyrværkeri. (17/1).*

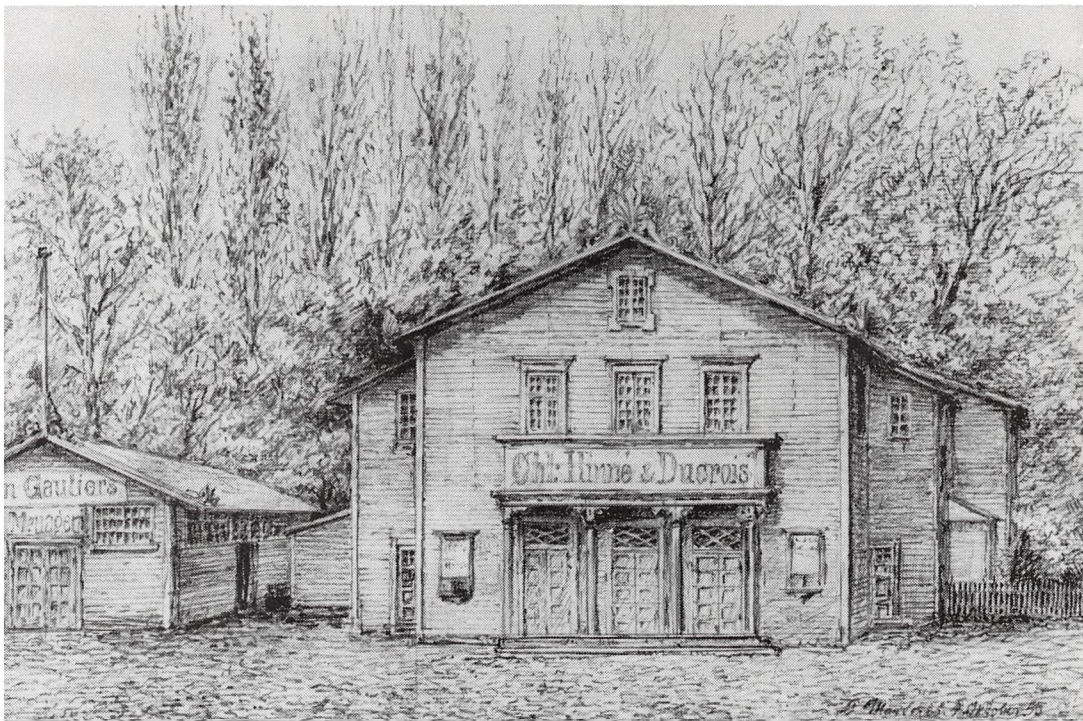

Vesterbroes Theater i København husede i 1855-56 Circus fra London under ledelse af kunstberider Charles Hinné. I den lave bygning tv. foreviste Jean Gautier sit menageri. Tegning dateret 4. oktober 1855 af Hans Ditlev Christian Martens (1795-1864), 35 cm x 24 cm. Teaterhistorisk Museum, København.

- 42) *Kunstridning med Forandringer, hvoriblandt for første Gang: den store Familiegruppe, som udføres af Carl Gauthier og hans otte Sødskende paa to Heste. (27/1).*
- 43) *Den romerske Feltherre Romanus paa fire Heste. (30/1).*
- 44) *Den polske Landsener, en militair Scene.*
- 45) *Ali Pascha med sin Slave, en Forvandlings-Scene. (2/2).*
- 46) *Den romerske Feltherre Regulus.*
- 47) *Den sorte Ridder, eller den uforbrændelige Hest. (6/2).*
- 48) *De romerske Feltherrer Antonius og Titus. (10/2).*
- 49) *De to Omkap-ridende, en Kosak og en Tyrk.*
- 50) *Julius Cæsars Triumph med Amor. (13/2).*
- 51) *La Maneoeuvre de Dragon.*
- 52) *Polichinel tilhest.*
- 53) *De tre Vilde paa to Heste. (20/2).*
- 54) *Le Cheval sauteur nommes Figaro.*

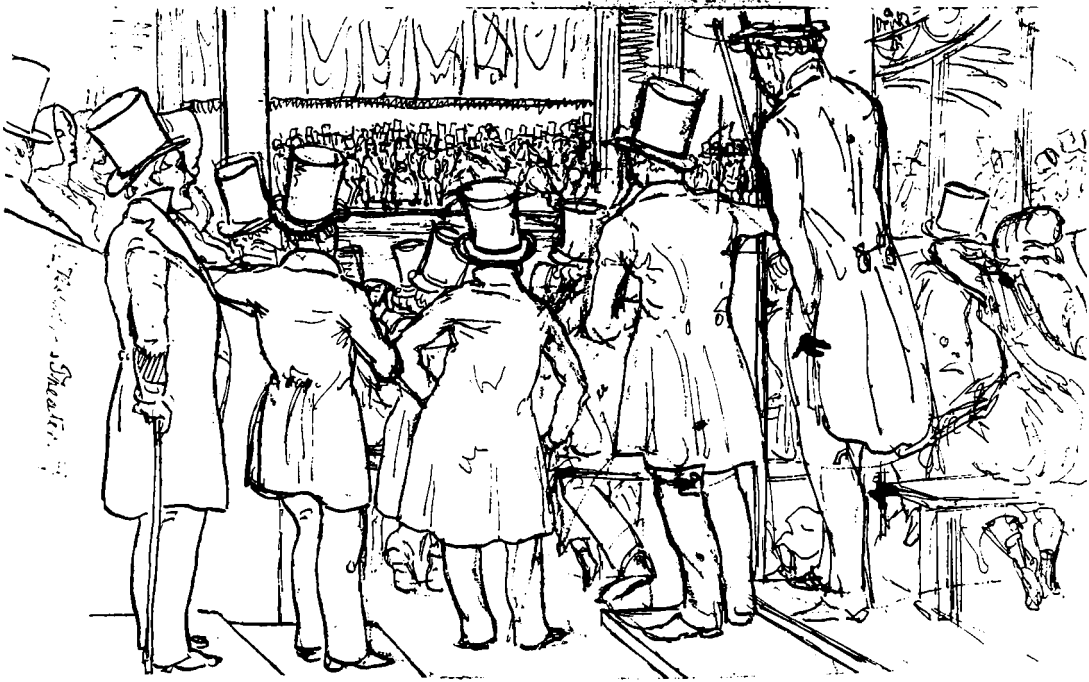

Kunstberider Charles Hinné bekendtgjorde den 25. april 1856 i avisen, at han denne dag ville demonstrere en speciel dressurmetode i Vesterbroes Theater, ligesom hans engelske cirkus i øvrigt ville vise en del krævende ridenumre. Her ses det overvejende mandlige publikum placeret dels på teatrets balkon og scene, dels på de amfiteatraliske siddepladser. Manegen befinder sig altså midt i det store teaterum. Foran scenen ses en rytter siddende baglæns på en galoperende hest. Tegning dateret 25. april 1856 af Hans Christian Ley (1828-75). 14,0 cm x 8,5 cm. Teaterhistorisk Museum, København.

- 55) *Plutos Gang i brilliant Fyrværkeri, udføres paa Linien af Hr. Gauthier.* (24/2).
- 56) *Carneval-Voltigen af Harlequin, Casander, Pjerro, Polichinel m.fl.*
- 57) *Den ungarske Husar.*
- 58) *Den vilde Odalik.* (27/2).
- 59) *Don Quixotte og Sancho Pansa ved Tournéringen i Saragossa, en comisk Scene.* (28/2).
- 60) *Harlequin Dværg, eller Trylleriets Magt, comisk Tryllepantomime i to Acter.* (6/3).
- 61) *Den mexikanske Heltinde, eller Barbaresk-Corsarerne, stor Pantomime i to Acter, som sluttet med den mexikanske Fest, af 20 Personer, under bengalsk Illumination.* (10/3).
- 62) *Le Chateau incendie, ou: l'Enfant heroique, dvs. det brændende Slot, eller: det heltemodige Barn, stor Pantomime i to Acter, med Fægtninger og Fyrværkeri,* (17/3).

- 63) *De to Chinesere, Americaneren og den romerske Feltherre paa fire Heste.*
- 64) *Det indianske Jongleurspil.*
- 65) *Trylloseren, eller: de tre fixerede Elskere, comisk Pantomime i een Act. (20/3).*
- 66) *Antonia Garmani og Victor Dorsan, historisk Pantomime i 2 Acter med Fægtninger (24/3).*
- 67) *Othello eller Mohren fra Venedig.*
- 68) *Harlequin Skelet, eller: Pierrots Forskrækkelse, comisk Pantomime i 1 Act af Casorti. (27/3).*

Selskabet sluttede hos Pettoletti den 29. marts 1835, men havde tilsyneladende ikke travlt med at komme afsted. I hvert fald blev nogle af rytterne i København for at afvikle et arrangement på Frederiksberg Alle. Gaden var i dagens anledning blevet spærret for almindelig færdsel, så publikum måtte altså op med penge for at overvære løjerne.:

Et Vædderidt, bebudet at skulle udføres staaende i Karriere paa Hesten uden Sadel, imellem tvende af det Gauthierske Selskabs fortrinligste Medlemmer, fandt forrige Fredag Sted i Frederiksberg Allee. En talrig Mængde Tilskuere havde indfundet sig; men da den ene af Rytterne havde det Vanheld at falde af Hesten, og Riddet saaledes hverken tilendebragtes staaende eller i Karriere, fyldestgjorde dette Skuespil ikke Forventningen.⁴⁴

Vintersæsonen 1836-37 var Didier Gautier igen i København med sit kunstberiderselskab, og det gav som sidst forestillinger hos Pettoletti. Programmet var denne gang så avanceret og omfattende med mange pantomimer, at det vil være ganske umuligt at yde det retfærdighed i få linier. Som noget ekstraordinært vist es en dresseret kronhjort, der kunne springe over tre heste.⁴⁵

Fiaskoen med vædderidtet på Frederiksberg Alle i april 1835 må trods alt have givet Didier lyst til at fortsætte med denne idræt, for i maj 1837 fik han kongelig bevilling til med selskab i et tidsrum af 6 måneder i købstæderne for betaling at måtte anstille offentlige vædderidt.⁴⁶

Nu var tiden efterhånden blevet moden til, at Didier Gautier ville have fast grund under fødderne. Og hvad har vel til alle tider været tryggere for en artistfamilie end at være svenske statsborgere? Resultatet blev følgende ansøgning:

Stormägtigste Allernaadigste Konung. Åtta år äro redan förflutne sedan jag första gången erhöll Eders Kongl. Maj:s allernådigste tillstånd att såsom Konstberidare träda på Svensk botten. Under denna tid har jag öfwer allt där

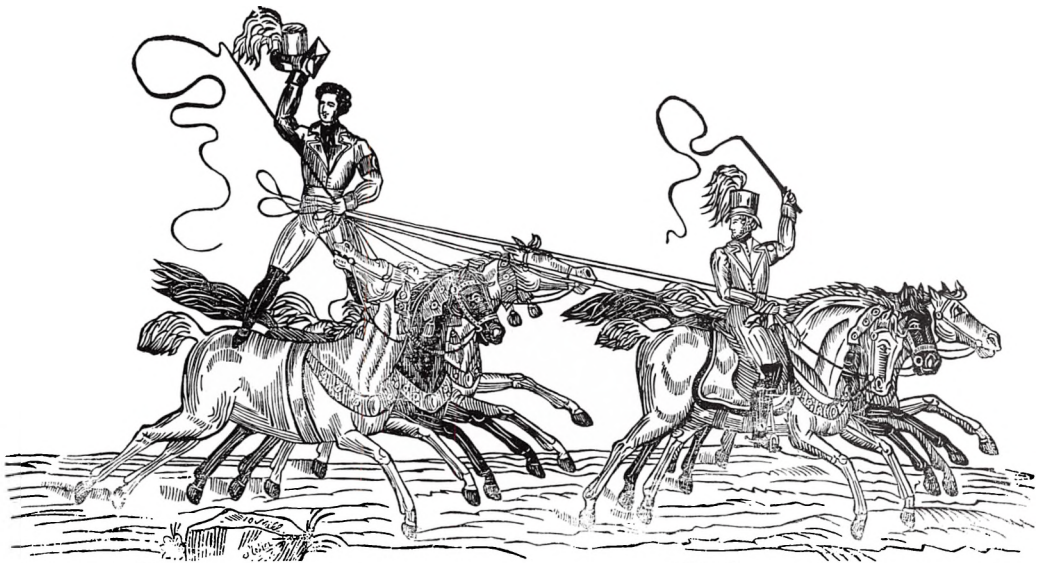

Westerbroes nye Theater.

Med kongelig allernaadigt Tillabelse.

Dnsdagen den 1^{te} Marts 1837

vil Herr D. Gauthier, fra Stockholm, med Familie og Selskab, have den Ære at give, til Benefice for Voltiger=Brotesk, Hr. August Gauthier:

En stor Forestilling i fire Acter.

Konstridning.

Første Act.

1. En troelsk Manoeuvre, commanderet af Hr. Carl Gauthier.
2. Theresia Gauthier viser sig i flere Stillingen i den stærkeste Galop.
3. Baptiste Gauthier viser sig i Ridning Raende frem- og bag- lænds og slutter med at staa paa Hovedet.
4. Hr. August Gauthier viser sig i forskjellige Aftøve, i det særlig stærkeste Galop, for at vinde det ærede Publicums Andel.
5. Hr. Alexander Gauthier viser sig som Grotte-Rytter, hvorved han udfører flere Elevationer og Spring og slutter med et Spring igjennem tændte Glasus.
6. Mad. Stella vil med udmærkede Pas og Stillingen søge at vinde Publicums Tillæbhed.
7. Hr. Carl Gauthier vil, for første Gang efter sin Helbredelse, vise *le cours Mammello* paa en Hest uden Sadel.

8. Voltige=Assaut, som udføres af dHr. August og Alexander Gauthier med 2 Heste uden Sadel.

Anden Act.

9. *La poste royale* eller *le Courier des Dames*, som udføres af Hr. Carl Gauthier paa 6 Heste uden Sadel.
10. Hr. Antoinette Gauthier viser sig paa en Hest uden Sadel i forskellige Attituder og slutter med flere Kraft-Voltigeringer.
11. *La noce de village* eller det serbøbelte Travestissement, som udføres af Hr. Alexander Gauthier.
12. Louis Gauthier viser sig som Courier Raende paa Hesten.
13. Hr. Mancini vil ved denne Forestilling opbyde Alt for at underholde det ærede Publicum.
14. *De tre Athleter*, som udføres af de tre Brodre, Hr. Carl, Alexander og August Gauthier, hvorved især Hr. Alexander Gauthier vil udmærke sig i flere Pyramider.

Tredie og Fjerde Act.

Corfario, Strækken i Abruzzerne, eller: Indbruddet i Villaaen Rivieri,

stor, historisk Pantomime i to Acter, med Grupperinger, Contremarsche, Combat, Fægtninger tilhest og tilføds, store Cascade-spring og Kampscener, arrangeret af Hr. Mancini.

Corfario, berygtet Kærligheds	Hr. Mancini.	880	Kreonio, Kinesker ved Deagenere, Almas Ælter	Hr. Carl Gauthier.
Antino, ferie Kærligheds	Hr. Alexander Gauthier.	880	Releto, unge Vandretiger	Hr. Louis Gauthier.
Amulo, anden Kærligheds	August Gauthier.	880	Berno,	Hr. Stella.
Mausla, koret og udsættelse hos Corfario, som hans		880	Verte,	Hr. Carl Gauthier.
Husholdere		880	Verte,	Hr. Carl Gauthier.
Marquis Rivieri, alldagdet Major, Villaaen Eer	Hr. D. Gauthier.	880	Verte,	Hr. Carl Gauthier.
Alma	Hr. Mancini.	880	Verte,	Hr. Carl Gauthier.
Præfina)	Hr. Carl Gauthier.	880	Verte,	Hr. Carl Gauthier.
Lucretia, Almas Veninde	Hr. Antoinette Gauthier.	880	Verte,	Hr. Carl Gauthier.

Forkommende Dands:

Af Mad. Mancini, Lomsruerne Antoinette, Rosa og Louise Gauthier, Mad. Stella og Theresia Gauthier, samt af Hr. August Gauthier, Baptiste Gauthier og Elv Fosse.

Billetterne erholdes paa Forestillingsdagen i Billet-Contoirerne paa Pladsen, om Formiddagen fra Kl. 11 til 1, samt fra Kl. 4 til Forestillingsens Begyndelse, og gjæde kun for den Dag, de ere tagne. Pengene gives ikke tilbage. Til Publicums Bequemmelighed kunne Billetter erholdes hos Herr Capozzi, Kongens Nytorv Nr. 354, samt hos Herr Conditior Wehrin, Nytorv Nr. 89, til Kl. 4 Eftermiddag. Prisene ere: Røgerne 4 Mk., Første Plads 3 Mk., Anden Plads 2 Mk. For Børn under 10 Aar til første og anden Plads det Halve. Indgangen naabes Kl. 5. Begyndelsen Herr Kl. 6.

jag vistats haft lyckan att winna Publiquens bifall, hwilket satt mig i tilfalle att alltid göra hwar man rätt, och äfwen möjligtswis lämnat något öfrigt till stöd för min framtid. Allestädes hafwa också såväl jag som min familie sökt göra oss kände såsom ordningsälskande, sedlige och laglydige menniskjor. Jag vågar alltså i djupaste underdånighet hoss Eders Kongl. Maj. anhålla, det täcktes Eders Kongl. Maj. allernådigtst tillåta mig min hustru och mine barn att få blifwa Eders Kongl. Maj.s Undersåte och Svenske Medborgare.

Stormägtigste Allernådigtste Herre och Konung, Eders Kongl. Maj.s allerunderdånigste och tropligtigste Tjenare. Diederich Gautier, Konstberidare.⁴⁷

I den efterfølgende behandling af sagen blev det oplyst, at familien havde 4 døtre og 6 sønner. Ansøgningen blev bevilget med det forbehold, at Didier i løbet af 6 måneder skulle frasige sig sit preussiske statsborgerskab.

En så stor familie som Gautier'ne undgår sjældent at få alvoren tæt ind på livet. Vi har tidligere erfaret, at Didier-familien i 1834 mistede en lille pige på grund af kolera. 1838 hentede døden igen et af børnene, den 23-årige Alexander Gautier.

Dødsfaldet gjorde så stærkt indtryk på den norske digter, Henrik Wergeland (1808-45), at han i en af de norske aviser skrev et mindedigt. Specielt tilegnet Alexander Gautier.

Seer udaf Vindvet, smukke Piger !
I ræddes vel ikke for Maanen ? Da kunde
den hevne sig slemt, naar den dalte bag Aasen,
ved Alt at fortælle.

Seer ud, seer ud, I ømme Øine,
som troløse bleve hvergang Alexander,
den skønne Yngling, forbi eder tumled
de rasende Hingste.

Cirkusplakat med trykt program for Didier Gautiers forestilling i København den 1. marts 1837. Det var fortrinsvis familiens medlemmer, der bar numrene - bistået af få fremmede artister: Ægteparrene Stella og Mancini samt eleven Hesse. identisk med den senere kunstberider Wilhelm Hesse. hvis virkelige navn var: Børge Christian Hesse, født 22/9 1819 i København. død 31/8 1876 i Uleåborg. Finland. Træsnittet er signeret Stella. Plakat, 45,5 cm x 56,4 cm. Københavns Bymuseum.

Saa maatte Modets Gud afbildes,
en Hvirvelvinds Dæmon, fordømt vel, men herlig;
nei før, paa de Firespands-Sorte, en Engel,
der tøiled Dæmoner.

Dog egged I ham, I ham, Qvinder !
til vildere vildere Legen med Døden.
Dit Bifaldsblik følte han, blodlystne Ømhed,
som Spandet hans Sporer.

Se, som han stod der, slank som Fjedren,
der vajede over Baretten, han syntes
en Skabning af Jomfruers hede Indbildning,
fremtryllet tillive.

Mon Hun forlængst engang har seet
en Marmor-Apollo, og drømte om Guden ?
Hvad Rædsel at see da de Former af Marmor
paa eengang at leve !

Seer ud, seer ud i Maaneskinnet !
Der kommer Han... O den Fortræff'lige ! Skyggen
ei engang kan følge ham; Maanen ei fæste
kan paa ham sin Straale.

Hvad vil han i den øde Cirkus ?
Frels Himmel ! der traver han udover Vandet.
Dog kruses ei Bølgen, og Maan'glandsen under
hans Fiirspand ei zitrer.

Det var direktøren for Vesterbroes nye Theater, Philip Pettoletti, der var bevillingshaver, da kunstberider Didier Gautiers selskab ved årsskiftet 1842-43 forlystede københavnere med bl.a. en historisk pantomime: Bestormelsen af Constantinéh, hvor der sikkert blev brugt en del fyrværkeri med knald og røgeffekt. Artistfamilien Bono med herrerne Pietro, Antoine og Luigi dansede Pas de trois på én line. Pietro var et artistnavn. Hans rigtige navn var: Jean Baptiste Bono. Han blev senere gift med en datter af Didier Gautier, Rosa, født ca. 1824. *Plakat, 51,4 cm x 68,4 cm, Trykt hos J. D. Qvist, Badstuestræde Nr. 124. Københavns Bymuseum.*



CIRQUE GAUTIER.

Dnsdagen den 28^{de} December 1842, Kl. 6½, gives:

for sidste Gang: Bestormelsen

af Constantinéh,

eller

General Damremonts Død,

historisk Pantomime i 3 Akter, forfattet og arrangeret af Fr. Gabriel.

I forveien:

Acrobatiske Dandse af Familien BONO.

Decriblant:

Pas de trois paa een Linie,

udføret af Hr. Pietro og Antoine samt Luigi Bono.

Decefter:

Productioner i den høiere Ridkunst og Hestedressur,

Decriblant:

1. **La Voltige over 1, 2, 3, og 4 Heste,** udføret af flere af Selskabets Medlemmer.
2. **Le Husar hongrois,** udføret af Fr. Carl Gautier.
3. **Den Indianske Jongleur,** udføret af Fr. Chancelier.
4. **Grand Voltige,** udføret tilhøst af Fr. Alexander Gautier.
5. **Magadoxo og D'ajan,** Scene, udføret af Fr. og Mad. Antoine med flere af Selskabets Medlemmer.
6. **Fanespillet,** udføret af Damsfru Theresin Gautier.

Batailleheften **FIGARO.**

Billetter erholdes hos Hdr. Conditoren Gianelli, Kongens Nytorv Nr. 6 og 7, og Pedrin, Nytorv Nr. 89, samt Forestillingsdagen i Billetkontoret fra Kl. 11 til 1, og fra Kl. 5 til Forestillingens Begyndelse; de gjælder kun for Dagen.

Priserne ere: Loge 6 Rtl., Parquet 2 Rtl., Gallerie 2 Rtl. For Børn under 10 Aar betales til Parquetet det Halve.

H. R. Pantomimens Indhold erholdes ved Indgangen for 8 Ø.

Indgangen aabnes Kl. 5½; Begyndelsen Kier Kl. 6½. Forestillingen er forbi omtrent Kl. 9.

Imorgen, Torsdag, ingen Forestilling.

Køb hos J. O. G. Olsen, Bredgade No. 111.

Th. Petteletti.

Seer ud, seer ud, I ømme Øine !
Med vellystig Angest I saae ham jo ofte ?
Der kommer Han... Himmel ! en skyggeløs Rytter
paa lydløse Heste !

Se, Maanen skinner gennem Brystet !
Hans Aasyn har Stjernernes Bleghed og Klarhed.
Ak, grædende Jomfruer, det er den Skjønhed,
som Englene elske.⁴⁸

Mens vi er ved det fremmede, bør det også nævnes, at Didiers yngre bror, Joseph Gautier, i denne periode havde etableret sig i kejserriget Østrig med sit eget *Kunstreiter- und Seiltänzer - Gesellschaft* i kompagni med Nagy Karoli. Selskabet kaldte de for Circus Gymnasticus. Joseph Gautier var borger i byen Esseg (nu jugoslavisk: Osijek), og den 7. januar 1839 gav han beneficeforestilling i den østrigske by Linz til fordel for sine tre børn: Alexander, Anton og den lille Marie.⁴⁹

1840 blev Didier Gautiers ældste datter, Marie Therese Antoinette, gift med kunstberideren Julius Steckel. Ægteparret blev gennem to af deres børn, Caroline og Peter Steckel, stamforældre til en del cirkusfamilier, der vil blive omtalt i fortsættelsen af Gautierfamilien.

Aldrig så snart havde Didier Gautier fået sit nye statsborgerskab i hus, før han gjorde sig bemærket ved i januar 1839 at klage til de svenske myndigheder over udenlandske konkurrenter. En dansk avis skrev:

*Det Tourniaireske Selskab, der nu saalænge med Bifald har givet Forestillinger i Kjøbenhavn, har faaet Tilladelse til at give lignende i Stockholm til næste Sommer. Den ogsaa hos os bekjendte Hr. Gauthier protesterer derimod og anfører i den Anledning, at han er født i Sverrig og er svensk Borger, at han i Djurgaarden har gjort et i Forhold til den Indtægt, han faaer, meget kostbart Anlæg, og at han useilbarlig vil blive ruineret, hvis Hr. Tourniaire faaer Tilladelse til at træde op ved Siden af ham, efterat det ved Arbeide og Opoffrelse er lykkedes ham at forskaffe sine Repræsentationer en nogenlunde stadig Freqvents.*⁵⁰

Kunstberiderselskabet Benoit og Francois Tourniaire besøgte 1838-39 Danmark. Under rejsen til København gjorde selskabet ophold i Odense og gav i det derværende militære ridehus ved Provstegården forestillinger fra 13. september til 1. oktober 1838. Ovenstående trykte program er fra Vesterbroes Theater i København. hvor selskabet residerede hele 1839 under medvirken af forskellige artister. Her er det Gautierfamilien, der tegner sig for en del af numrene. 13,0 cm x 19,5 cm. DKB.

Program

for

Mandagen den 18^{de} Marts 1839.

(Til Fordeel for de Vandlidte.)

Første Afdeling.

- 1) **Sandseneer-Manœuvre**, udføres af 8 af Selskabets Medlemmer og commanderes af Dhr. Tourniaire.
- 2) Den lille forstaaende Hest Souris.
- 3) Den unge August springer, staaende baglænds paa Hesten, over flere Gjenstande.
- 4) Mademoiselle Louise paa den usadlede Hest.
- 5) Den dresserede Hest Mimi.
- 6) Hr. Gautier springer over 4 illuminerede Brædter.
- 7) Hr. Gontard, Komiker.
- 8) Madame Gautier, le Bolero.
- 9) Hr. Jules, Voltigering i Galop.
- 10) Hr. Agussi, **den neapolitanske Bandit**, Scene med Forvandlinger.
- 11) Skolehesten Axur, rides af Hr. B. Tourniaire.
- 12) **De akademiske Stillinger**, udføres af Hr. F. Tourniaire og den lille 4-aarige Gontard.
- 13) Hr. Cole, engelsk Clown.
- 14) **Den lille Postillon i Lonjumeau**, udføres med 4 smaa Heste af den 7-aarige Benoit.

Anden Afdeling.

- 1) **Beduinernes atletisk-gymnastiske og arabiske Øvelser.**

Credie Afdeling.

Wilhelm Tell

eller

Helvetiens Befrielse.

Pantomime i 4 Acter.

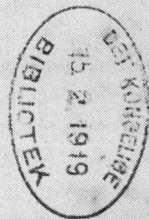

3 Morgen, Tirsdag, gives ingen Forestilling

Didier Gautier overlevede naturligvis brødrene Tourniaires gæstespil, og de følgende år fortsatte han med at rejse omkring i Skandinavien med sine virksomheder. For Danmarks vedkommende besøgte han os til skiftende årstider på kongelige bevillinger af kortere og længere varighed. Ofte med kunstberiderselskabet og menageriet under een hat, men lige så tit kun med menageriet.

I vinteren 1842 havde han også anskaffet sig et vokskabinet, som han lagde ud med i København. Senere slæbte han det med rundt i landet som en slags nebengeschæft til menageriet. Midt i 1840'erne besøgte Didier Gautier det store Hundslund marked i Vendsyssel; det, der siden blev til Hjallerup marked. Her oplevede et par småpurke hele det vidunderlige sceneri:

Den ene af Fædrene bliver mindet om, at han har lovet Drengen at lade ham se Kunstberiderne, mens den anden har paataget sig en lignende Forpligtelse med Hensyn til Vokskabinettet, og man enes nu om at gaa i Fællesskab begge Steder. Først gaar man da til Vokskabinettet, hvor den med Øjnene rullende Figur foran Teltet er nær ved at forfærde Purkene til Trods for den gode Forskansning, Moders Skjørt frembyder. Der inde i Teltet fremstilles Lidelseshistorien, og Hovedtableauet er Nadverens Indstiftelse; hvor det især gjør stort Indtryk at se og høre Judas dunke Pengepungen tre Gange i Bordet.

Herregu, gek e' sønt te, sukker en gammel Bondekone, som for første Gang i sit Liv ser sligt Spil.

Derfra gaar Turen til Cirkus, hvor man faar den rigtige gamle Gauthier at se, og hvor den yngre og den kvindelige Del af Selskabet synes, at Hestene ere dejlige, mens Husfædrene foragtelig erklære dem for nogle stive, spattede Krikker.

En Tur paa Karussellen maa der jo ogsaa til. Ja, jeg kan ikke tie stille dermed, og jeg haaber, at de fleste ville kunne forstaa, at sligt kunde gjøre Epoke i en ung sekssaarig Mands Liv og sent glemmes: Gamle Gauthier selv i hele sin sølv- og guldbræmmede Berider-Pragt kom hen til mig uværdige og bad mig passe paa en lillebitte Berider-Pige, yngre end jeg, som han satte op i Karussel-Vognen til mig. Det var min første Riddertjeneste, og stolt af den var jeg.⁵¹

Det vil føre for vidt at notere årstallene for alle Didiers rejser her i landet. Det var virkelig mange. I perioden fra begyndelsen af 1840'erne til og med 1870 var han her så godt som hvert år med en af virksomhederne.

I de danske provinsbyer havde Gautier'ne et trofast stampublikum, der krævede kvalitetscirkus. Og kravet blev honoreret. Cirque D. Gautier havde i hele den 30 år lange periode også funktionen at være toneangivende for kvalitetsbevidste konkurrenter. Og det er i virkeligheden ingen ringe rolle at skulle leve op til.

Didier Gautier var også populær hos det brede publikum. En ukendt forfatter



Didier Gautier var ikke til at jage ud af manegen. Han fremførte heste og agerede på line til han var højt oppe i firserne. Her giver en svensk kunstner i 1857 udtryk for sin oplevelse af den fyrige gubbe. Teksten under billedet lyder: Konst Beridare Hr. Gauthier vid 80 År. Akvarel, 35,5 cm x 25,5 cm, af Alexander Clemens Wetterling (1796-1858). Stockholms Stadsmuseum.

brugte i 1840'erne Cirque D. Gautier som ramme om en af sine viser. Første vers lyder:

*Hos Beriderne, min Bedste,
De jo kjender nok Gautier,
Det var der jeg passed' Heste
Og sminked' Damerne.
En af dem blev da charmeret
I mig, da de tog herfra,
Og så blev jeg engageret,
Ha ! ha ! ha!*⁵²

I forrige århundrede havde de fleste europæiske storbyer som noget helt naturligt en såkaldt Tattersall. Det vil sige et etablissement, der bestod af et ridehus og stald med udlejningsheste. Her kunne byens honoratiories have deres private rideheste opstaldet. Der var ansat en berider, og hans job bestod i at undervise i ridekunstens finesser og i det hele taget sørge for, at dyrene blev passet og plejet, så alt var i orden, når Tattersall'ens kunder ønskede at benytte etablissementet.

Det mærkelige ord Tattersall var kendt over hele Europa. Oprindelsen til ordet var, at en engelsk træner af sportsheste, Richard Tattersall, i 1777 oprettede det første etablissement af den slags i London. Derfra bredte skikken og navnet sig til det europæiske fastland.⁵³

København skulle naturligvis også have en Tattersall. Initiativtageren hed Christian Brøndum, og han indbød i 1845 til offentlig aktietegning gennem Adresseavisen. Kort fortalt blev der dannet et aktieselskab, Københavns Hippodrom, og inde bagved på hjørnegrunden Nørregade-Nørrevold blev bygget et stort firkantet ridehus og en rummelig stald til 30 heste. Tattersall'en åbnede den 11. november 1846 med en berider som leder. Seks staldkarle skulle klare det daglige arbejde med rengøring, strigling og vedligeholdelse af seletøjet.

Cirkusdirektør Didier Gautiers ældste søn, den da 34-årige Carl Gautier, blev ansat som berider ved Tattersall'en. Dermed var han for nogle år tabt for cirkuskunsten. Den økonomiske baggrund for etablissementet var imidlertid ikke fremragende, og fra omkring 1853 rejste Carl Gautier derfor igen hos Cirque D. Gautier. Nogle år senere blev han *Berider for Hans kongelige Høihed Prinds Christian til Danmark, vor nuværende allernaadigste Konge, Chr. IX*, som han udtrykte sig, da han i 1864 skrev en ansøgning om dansk indfødsret, som naturligvis blev bevilget. Og dermed gled Carl Gautier for bestandig ud af cirkus-sagaen. Ægteparret Adelaide og Carl Gautier er stamforældre til den danske gren af den vidtforenede Gautierfamilie.

Men historien om Tattersall'en er endnu ikke afsluttet. Etablissementet kørte som sagt på pumperne, og i april 1855 blev det besluttet at bygge ridehuset om til cirkus og teater.⁵⁴ Ombygningen til det første grundmurede cirkus i Danmark skete i løbet af få måneder. Urpremieren for hippodromens ny funktion som cirkusbygning løb af stabelen den 7. november 1855, da Cirque D. Gautier åbnede

Rækken af de Forestillinger, som i Løbet af Vinteren agtes givne i dette smukke Locale. Forestillingen bæredes med flere af de kongl. Prindsers og Prindsessers Nærværelse, og et særdeles talrigt Publicum havde indfundet sig. Ved den gamle Gautiers Fremtræden for at annoncere Forestillingen og for at anbefale sig, blev han modtaget med Acclamation, som ogsaa blev hans Søn, Hr.

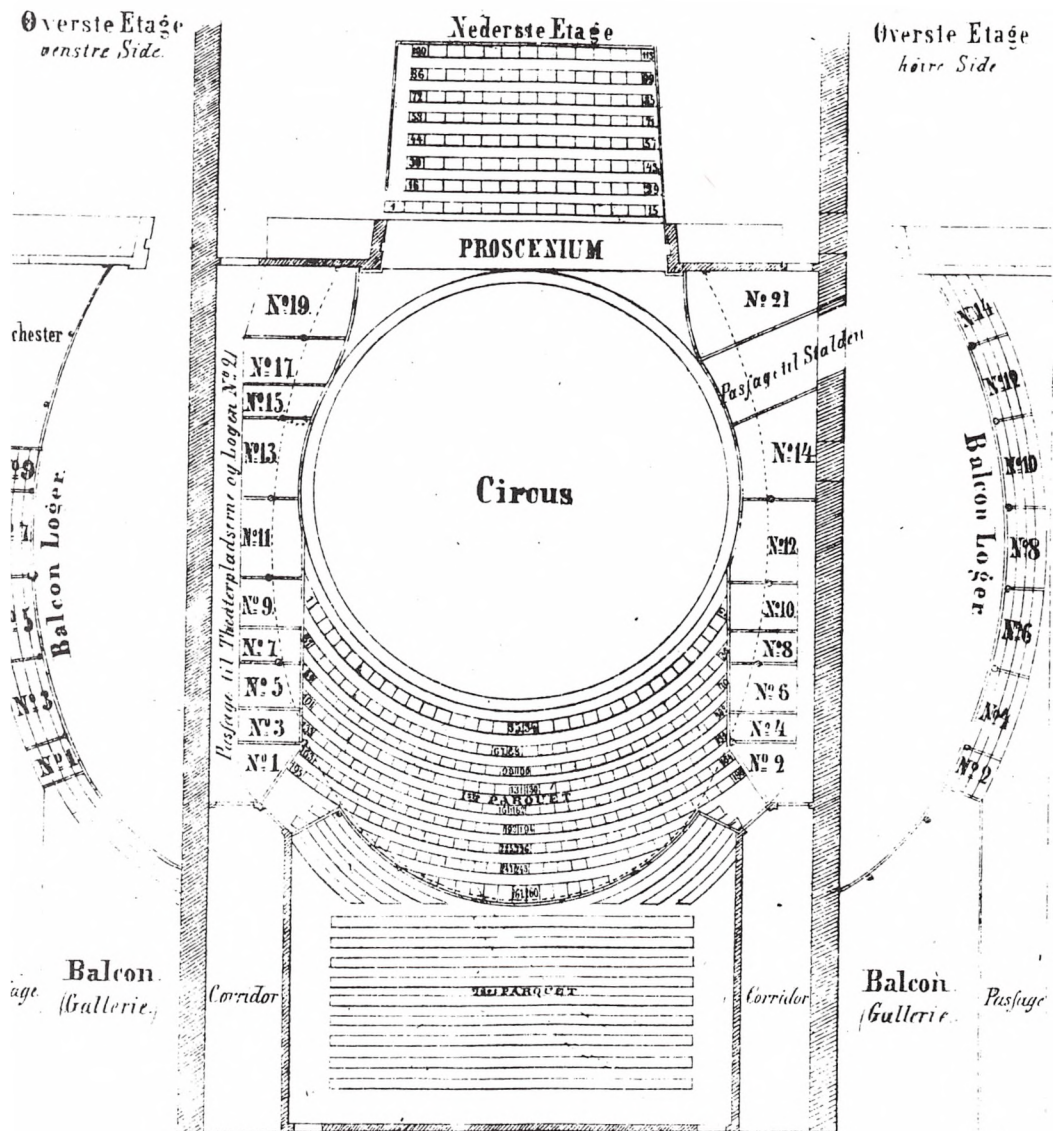

Plan over Hippodromen i Nørregade 45, København, med 1400 tilskuerpladser findes som planche, 15 cm x 25 cm, i Københavns Adressebog for 1856 ved side 267. Udgivet af C. A. Iversen, trykt i F. Hoffenbergs lithografiske Etablissement. DKB.

*Carl Gautier, tildeel, da han første Gang traadte frem for at fremvise en af ham drosseret Hest. De fleste Præstationer modtoges med meget Bifald, men vi kunne dog endnu, efter denne første Forestilling, ikke bedømme Selskabets Kræfter.*⁵⁵

Didier Gautiers kunstberiderselskab fortsatte i Hippodromen til maj 1856. Så var der en flere måneders pause, hvor bygningen ikke blev benyttet til cirkusforestillinger. I forårsmånederne 1857 kom et engelsk cirkus, og da det sluttede sine forestillinger den 4. maj 1857, rykkede håndværkerne ind og underkastede Hippodromen en ny ombygning med teaterformål for øje. Hippodromens æra som københavnsk cirkusbygning varede altså kun halvandet år. Etablisementet kendes i dag som Folketeatret.

Gautier'ne betragtede uden tvivl Danmark som en af deres fornemste jagtmarker. Det forhindrede naturligvis ikke, at Cirque du Nord også gjorde strandhugst i Sverige og i de øvrige nordiske lande. I oktober 1857 kom det til Norrköping:

Herr Gautier gaf sin första representation i Söndags och sin andra förl. gårdag, båda för alldeles fullt hus. Om wi ej missminna oss, är det 19 år sedan Gautierska sällskapet sist uppträdde härstädes. Många förändringar wid truppen har under tiden egt rum. Herrar Carl och Alexander Gautier hafwa afgått och tagit engagementer, den förre i Köpenhamn såsom kgl. stallmästare och den sednare i Paris såsom hästdressör. Deras platser remplaceras nu af direktör Gautiers yngre söner, hrr Jean och Louis, af hwilka den förstnämnde isynnerhet utmärker sig uti konsten att dressera hästar och den sednare såsom forceryttare.

Wårt enskilda omdöme spara wi till dess wi hunnit få se några flere representationer, men kunna i förbigående dock ej underlåta att gifwa herr Jean Gautier en mention honorable för hans ridt på den wackra och utmärkt wäl drosserade skolhästen Ibrahim Bey.

*Den musik, som begagnas och hwilken herr Gautier lärer medfört från Tyskland, förekom oss något larmande, men måhända åsyftas dermed att förhöja effekten af det hela. Huruwida detta ändamål dymedelst winnes är emellertid en fråga, som wi öfwerlemnna åt hwars och ens egen smak att afgöra.*⁵⁶

Vor egen hovedstad var efterhånden blevet godt forsynet med etablissementer til offentlige forlystelser, hvor artister og kunstberiderselskaber kunne udfolde sig. Foruden den ærværdige gamle Jægersborg Dyrehauge nord for København, havde byen i 1843 fået anlagt Tivoli. Og i 1857 åbnede et konkurrerende foretagende, Alhambra, på Frederiksberg.

Der er ingen tvivl om, at netop Alhambra med tilhørende forlystelseshave inspirerede købmand Ludvig Limkilde i Odense til også at gå ind i branchen omkring de folkelige forlystelser. Som grundlag for projektet købte han en nedlagt

privat rytterkaserne i Vindegade og et tilstødende stykke jord mod Vestergade i Odense. Og så gik han igang med en stor ombygning. Et års tid senere havde projektet taget form. Fastelavn 1859 blev teatret i Etablissementet Pantheon indviet ved en maskerade:

Igaar fik et større Publicum for første Gang Leilighed til at gjøre sig bekendt med Hr. Limkildes nye Theaterlokale. Den tidligere lange Casernebygning frembyder nu en ganske smuk Facade imod Vindegade, idet Midterpartiet er stærkt fremhævet ved Pilastre og større, forzirede Vinduer. I denne Midterbygning, imellem Portene, findes Scenen og Tilskuerpladsen. Da man har ladet de gamle Ydremure blive staaende, er Scenen blevet paafaldende smal, hvorpaa man dog har søgt at raade Bod ved en forholdsviis stor Dybde. Paa Tilskuerpladsernes Godhed har denne Bygningens Smalhed ogsaa Indflydelse.⁵⁷

Mod Trængsel under Ildsvaade er man navnlig paa Gulvet og i første Logerække sjelden godt sikkret, idet der alene paa disse tvende Steder findes 9 store Udgange, hvoraf jo rigtignok nogle vende ud mod det op til Theatret stødende Circus.

Hvad nævnte Circus angaaer, paa hvilket der nu arbeides med Kraft, da synes det at blive ligesaa startet som smukt, og for en By som Odense næsten noget Exempelløst. Selv Kjøbenhavn har intet Lignende. Taget over det ligger kjækt, kun baaret af 8 høie Søiler, og det turde, hvad Tømmerarbeidet angaar, ansees som noget Fortrinligt. Skade, at Circus ikke er kunnet blevet lagt frit, uafhængigt af Theatret, da de gjensidig svække Virkningen af hinandens Skjønhed Noget, om end denne Affinitet ogsaa har sine betydelige Goder.⁵⁸

Et omrejsende teaterselskab tog derefter scenen i besiddelse til nogle få forestillinger. Den 8. april indstilledes al udadventt aktivitet nogle måneder, mens håndværkerne koncentrerede sig om at få gjort den grundmurede cirkusbygning færdig. I mellemtiden var haven også blevet anlagt med spadserestier, beplantning og en stor plæne. Sidst på sommeren 1859 var Pantheon parat til at modtage publikum med et fyldigt program:

Odense store nye elegante udstyrede Forlystelses-Etablissement vil Søndagen den 14 de August aabnes med en stor Festforestilling, fra Kl. 6 til 11, hvoraf fremhæves:

Concert i 3 Afdelinger, under Anførsel af Hr. Musikdirecteur W. Lindau.

Paa Theatret. Forestilling under Direction af Hr. Skuespildirecteur Müller. Solo-Dandse af Msl. Helin. Acrobatiske, atletiske og gymnastiske Kunstproduktioner af Hr. A. Joannowitz med Selskab fra Alhambra. Pantomime, under Direction af Hr. Joannowitz.

I Circus. Forestilling af Beridere, under Direction af Hr. D. Gautier.

M. Jean Gautier.

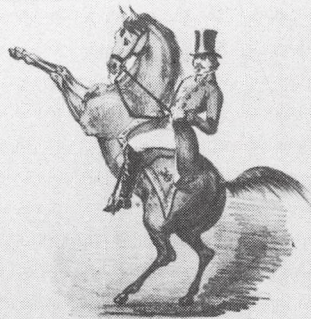
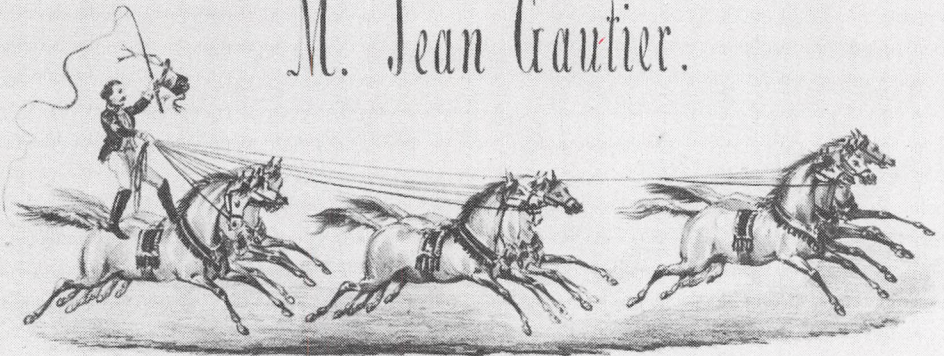

I Haven, som vil blive oplyst med Gas og couleurve Lamper, vil paa Plainen, bagved Circus, blive udført Harmonimusik.

En stor og beqvem Caroussel staaer til Publicums frie Afbenyttelse.

I Etablissementet vil forefindes flere forskjellige Conditori- og Restaurations-Localer.

Entre til Etablissementet, med fri Adgang til Circus og Theatret, betaales med 2 Mk. for Voxne, 1 Mk. for Børn. Numererede Pladser til Circus & Theatret erholdes mod en Forhøielse af 8 sk.⁵⁹

Den egentlige indvielse af Etablissementet Pantheon fik trods en lidt kølig augustaften lokket folk af huse. Hr. Limkildes anlæg blev rosende omtalt af den lokale presse:

Pantheon har de to første Aftener glædet sig ved et godt Besøg, i Søndags 15-1600, igaar ca. 600. Vi betragte dette som et glædeligt Forvarsel for dette Odense-Alhambras Fremtid og haabe, at Entreprenøren vil fremdeles være ligesaa heldig i at opfinde Midler til at lokke Publicum derud, som Begyndelsen lover.

Det største og smukkeste Locale paa Etablissementet er Circus, der efter en Provindsbyes Forhold er sjældent storartet og rummelig; Kjøbenhavn har ikke engang dens Lige. Den er derhos udstyret med en smagfuld Simpelhed og bekvemme Tilgange, saavel fra Theatret som fra Gaarden og Haven.

Haven er temmelig indskrænket, men Pladsen er godt benyttet, og de talrige Lysthuse heldigt anbragte; naar de Slynplanter, som skulle dække dem, voxer til, ville de afgive behagelige Opholdssteder og tillige gjøre Haven mindre bar. Et Springvand af Conchylier tager sig godt ud og udsender en høj, smuk Straale.

En Carousselbane, som staaer til de Besøgendes frie Afbenyttelse, glæder sig i Mellemrummene mellem Forestilling ved et muntert ungdommeligt Besøg.

Haven var oplyst med farvede Lamper, enkelte Steder ogsaa med Gaslamper, af hvilke to Lyrer især gjorde en god Virkning.

Forlystelserne paa Theatret og Circus ere, efter Alhambras Mønster, tilgjængelig uden særskilt Betaling. Af Præstationerne paa Theatret ere Akrobat-selskabets de bedste.

Gauthiers Beriderselskab, der besidder adskillige smukke Heste og ret gode Kræfter, bærer imidlertid Prisen og synes ogsaa at udøve størst Tiltrækningskraft. Foruden det Lindauske Musikselskab, som spiller i Theatret og under

Kunstberider Jean Baptiste Gautier (1822-87) lod sig i 1856 portrættere af tegneren Jens Peter Lund (1821-71). Resultatet blev et nydeligt litografi, 41,0 cm x 53,3 cm, trykt hos F. Hoffenbergs lithografiske Etablissement, Kjøbenhavn. DKB.

*Træet, desværre det eneste større, i Haven, fører Hr. Gauthier sit eget Orchester med sig, og ved Carousselbanen er der ogsaa Musik.*⁶⁰

Gautier's forestillinger i Pantheon fik fortsat en nydelig omtale af pressen, og i september måned fattede selskabet en annonce af med et af dets reklametricks:

*På Grund af indtruffen Forhindring bliver Herr Anthon Bonos Parti paa Linien udført af den 83-aarige Directeur D. Gautier.*⁶¹

Det paradoksale er, at Didier var virkelig 83 år i 1859. Så man må sige, det var lidt af en præstation. Selskabet sluttede i Pantheon den 5. oktober. Samme dag annoncerede det med:

*Kunstridning. For allersidste Gang, i den opbyggede amerikanske Circus paa Markedspladsen, gives en stor Forestilling med al mulig Glands i Anledning af Hs. Kongl. Majestæts Fødselsdag den 6te October. Det nærmere bekendtgjøres gennem Placater og Programmer. D. Gautier.*⁶²

I januar 1860 gav Didier Gautier forestilling på Vesterbroes Theater i København under navnet Circus equestre.⁶³ Kort tid efter har den 85-årige cirkusveteran åbenbart syntes, han ville aflastes som ansvarlig leder. Så han kunne få det lidt godt på sine gamle dage.

Han overdrog direktørværdigheden til sønnen Jean Gautier (1822-1887), gift med den danske kunstrytterske Albertine Nissen (1816-1897). Det ny selskab rejste her i landet fra 1862:

Circus national i Hr. Gjæstgiver Soeles Gaard i Horsens. Imorgen, Tirsdag, Markedsdagen, gives flere store Forestillinger i Cirkus om Dagen. Hver Forestillings Begyndelse bekendtgjøres ved Paraderidning igjennem Gaderne. Kl. 7 Aften gives stor Hovedforestilling, som slutter med en stor komisk Balletpantomime.

Hermed aflægges Selskabet sin forbindtligste Tak til Publikum.

*Enhver der har Noget tilgode hos Selskabet, bedes henvende sig til Directeur-en. Jean Gautier.*⁶⁴

Det besøgte os hvert år bortset fra krigsåret 1864 og det følgende år. Formentligt ud fra det snusfornuftige resonnement: Hvorfor selv opsøge eventuelle problemer?

Cirkus national havde nemlig store problemer. I sidste halvdel af 1860'erne kørte det økonomisk på pumperne. For muligvis at give selskabet en ansigtsløftning, kaldte Jean Gautier det fra 1867 Cirque du Nord. Et par dage før jul ankom han til Pantheon i Odense.

Gennem årene havde Jean Gautier lært en ung rideinteresseret landmand fra byens omegn at kende, og da publikum hen i januar 1868 svigtede totalt, overtalte Jean Gautier den unge mand til at optræde i manegen som skolerytter og frihedsdressør. Det følgende afsnit er et uddrag af den unge mands dagbog:

d. 17. Januar 1868 red jeg min brune Hest Ali i Pantheon Cirkus i Odense for Kunstberider Jean Gautier og fremførte den ogsaa i Frihed, d. 24. og 29. og 5. Februar fremførte og red jeg den ligeledes.

d. 11. Febr. motog jeg af Kunst Berider Directeur Jean Gautier et Kaffe- og Theestel til Erindring om ham, fordi jeg havde redet min Hest til hans Forestillinger, det bestaae af en Kaffe-kande, en Theepotte, en Flødekande, en Sukkerskaal, et Kakefad og 12 par Kopper med Navn og Aarstal på, Værdi 22 Rd.

d. 26. Febr. og 20. Marts red jeg i Pantheons Cirkus igjen men dennegang uden Bidsel og Stang.

d. 26. og 27. April var jeg i Horsens for Berider Gautier med hans skimlede Hoppe Palmire som vi havde havt i pant for nogle Penge som jeg og min Broder havde laant ham, om Aftenen red jeg den i hans Cirkus.⁶⁵

Ægteparret Antoinette og Didier Gautier rejste naturligvis med som sædvanlig. Engang imellem kunne den gamle ikke dy sig for at gå i manegen, som f. eks. i Pantheon, da han optrådte på sin 93-års fødselsdag den 28. februar 1869. Under gæstespillet i Odense døde hans 86-årige kone, Antoinette. Hun blev begravet på den lokale kirkegård, hvor de efterladte oprettede et familiegravsted.⁶⁶

Et uddrag fra den unge rideinteresserede landmands dagbog fortæller:

d. 10. og 30. Marts 1869 red jeg min Hest Ali for Konstberider Gautier igjen.³²

Hen på sommeren 1869 kom Jean Gautier atter til Odense:

Kunstberiderselskabet fra Tivoli giver Markedsdagene Forestilling ude paa Markedspladsen i det amerikanske Telt. Forestillingerne bestaae af Kunststridning, Hestedressur, Luftgymnastik, Maneuvre, Qvardriller m.m. Hver Forestillings Begyndelse bliver bekjendtgjort af Musikcorpset. Selskabet giver kun Forestilling de 2de Markedsdage.⁶⁷

Derefter forsvandt Cirque du Nord. Det giver den unge mands dagbog en forklaring på:

d. 8. December 1869 red jeg min Hest igjen i Cirkus Pantheon for Brødrene Leonard som var et Fransk Beriderselskab der havde kjøbt alle Gautiers Heste.⁶⁵

Og dermed var timeglasset løbet ud for cirkusvirksomheden i denne gren af Gautierfamilien.

Men den menagerivirksomhed, som Didier og sønnen Jean Gautier gennem årene havde drevet sammen med cirkus, fortsattes ufortrødent. I 1870 rejste de i Danmark med

det eneste for Tiden levende Exemplar af en abyssinisk Elephant m.m. Det Nærmere erfares ved Placaterne. Sjældenheder af enhver Slags kjøbes. Ærbødigt Den 95-aarige Gautier.⁶⁸



Kunstberider Didier Gautier (ca. 1776-1872) som ældre. Bemærk vedhængen på urkæden - en murske, der var symbol på hans tilknytning til frimurerordenen. Göteborgs historiske museum.

I Juni 1872 kom menageriet til den svenske by Gävle, og en dag stod denne notits i avisen:

Den nittiosexårige gubben Gautier har i går på morgonen aflidit härstädes. Då han för ett par veckor sedan anlände hit med sitt menageri, var han ännu kry och rörlig, satt sjelf wid ingången till sit tält och inkasserade inträdesavgifterna. Men efter några dagar blef han sängliggande i följd af en åkomma i ena benet, hwaraf han lidit i många år eller, som det för oss uppgifwits, allt sedan han sista gången uppträdde på lina, då han ådrog sig densamma. Åkomsten förwärrades nu och urartade till kallbrand, som ändade weteranens wexlingsrika lif.⁶⁹

Didier Gautiers bære førtes til familiegravstedet i Odense. Inden menageriet forlod Gävle i begyndelsen af juli, blev der arrangeret *en Beneficenceforestilling for Jean Gautier den yngre, som nu är gammal.*⁶⁹

Siden har jeg ikke kunnet spore Jean Gautiers aktivitet her i landet. Men fra nedenstående annonce i en svensk avis ved vi, at han også var på farten 1877. Fra arkiverne er det ligeledes fastslået, at han på det tidspunkt boede fast i Stockholm på visse tider af året. Jean Gautier havde sans for en iøjnefaldende annoncetekst:

*Ej på fyrken nu spara,
Snart djuren de fara,
Kommen och sen hur de helsa farväl,
Det lifvar och fröjdar hvar människosjäl.⁷⁰*

Omkring 1880 må familien være flyttet fra Stockholm til København, hvor ægteparret og en datter levede af den sammensparede formue. Her døde Jean Gautier i 1887 af tuberkulose. Denne gren af Gautier'ne hviler også i familiegravstedet i Odense.

Vi vender os nu mod Didier's yngre bror, Baptist Gautier (f. 1798), der blev gift med Louise Friederika Frese (f. ca. 1811). Ægteparret fik 5 børn, født i årene 1840-50.⁷¹

Som barn var Baptist Gautier, som vi hørte om i elefanthistorien, en dygtig linedanser, og med tiden lærte han også at tumle en hest.

Første gang, han her i landet gav sig til kende som selvstændig, var, da han 1844 som kunstberider fik kongelig bevilling til at forevise et menageri i København i to gange tre måneder.⁷² Han rejste i den periode med kone og 4 børn. I pasprotokollerne står han altid omtalt som kunstberider. De følgende 20 år havde han som regel også et vokskabinet med på rejsen. Han opholdt sig meget i Sverige og havde formentlig de første mange år hjemsted i Stockholm, hvor han flere gange fik udstedt rejsepas.³⁸ Fra omkring 1860 boede han fast i Altona.

Voxfigur-Cabinet paa Pladsen ved St. Knuds Kirke i en dertil opført Pavillon. Indtil Onsdagen den 18de Juli for sidste Gang vil det verdensberømte, bevægelige Kunst- og Voxfigur-Cabinet, i 3 Afdelinger, blive forevist for det ærede Publicum, som maatte besøge samme.

Første Afdeling: Det hellige Aftensmaaltid, efter det berømte Maleri af Leonardo da Vinci.

Anden Afdeling: Jesu Tilfangetagelse ved Forræderen Judas.

Tredie Afdeling: Jesu Afsked med Jomfru Maria.

Entree: 1 ste Plads 1 Mk., 2 den Plads 8 sk., for Børn under 10 Aar 4 sk.

Sammesteds kjøbes alle Arter af udenlandske Duer, Høns, Papegøier, Aber og ellers sjeldne Sager. B. Gautier, fra Altona.

Undertegnede foreviser idag og følgende Dage fra Kl. 10 Formd. til 6 Eftm.

i **Dyrlæge Caroes Sted paa Torvet**

det eneste for Tiden levende Exemplar af
en **abyssinisk**

Dverg-Elefant.

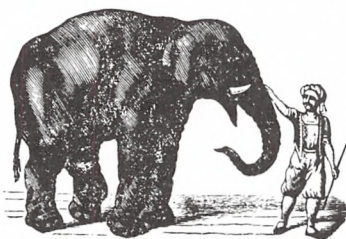

Denne Slags Elefanter ere høist sjeldne; selv i deres eget Hjem betragtes saadanne (**Pygmyer**) som et af de allerstjeldneste Dyr. Det udmærker sig ved sin **Klogskab** og **Foelighed**. **Dronning Siammeris** betalte for en af samme Slags Elefanter et **Paand med Juveler** og et **Centner Guld**. Af denne Slags er denne den første, som blev overført af den engelske Naturforsker **Lord Bordinghouse** og senere forevist for Zoologer i London, Newyork, Paris, Amsterdam, Berlin og Hamborg, og overalt har den vaakt den største Beundring.

Beføgende vilke blive høist overraskede ved Synet af denne vidunderlige Elefant.



Endvidere forevises nogle **Fugle** og **Aber**, hvoriblandt en meget sjelden stor **Lapander** fra Afrika, som ligner Mennesket meest. Tillicgemed endeel andre Sjeldenheder.

Sjeldne Dyr kjøbes af Undertegnede.

Entree for Borne 1 Mk., Børn 8 St.

**Den 14-aarige
Didier Gautier.**

Udvalgte. Trykt hos O. Tougst.

Kunstberider Didier Gautier begyndte i sin tid i faderens menageri, hvor trækplastret var en indisk elefant. Han sluttede sin løbebane på lignende måde - dog at elefanten her var et afrikansk eksemplar af arten. *Plakat, 22,0 cm x 34,5 cm. Trykt ca. 1870 hos H. Donatzky, Helsingør. Helsingør Bymuseum.*



Kunstberider Jean Gautier (1822-87) med datteren Antoinette (1858-1934), der som voksen blev skolerytter. Hun boede som ældre på Dalum Kloster ved Odense. Foto ca. 1866, NM.

Ved Voxcabinetet paa Flakhaugen kjøbes et Par stærke Heste med Seletøi.⁷³

Der gik nu en række år, hvor der her i landet var som blæst for denne gren af Gautierfamilien. Men 1876 viste et par af Baptist Gautiers sønner sig med deres egen forretning:

*Gautiers Grand Cirque du Nord i den dertil opbyggede store amerikanske Cirkus paa Markedspladsen i Odense. Forestilling i den højere Ridekunst, Hestedressur, Luftgymnastik, Pantomime osv. Ærbødigst Brødr. Gautier.*⁷⁴

Takket være en vågen anmelder var jeg i stand til at finde ud af, hvem der stod bag Grand Cirque du Nord:

*Brødrene Gautiers Kunstberiderselskab glæder sig stadigt ved et godt Besøg, og enkelte af dets Præstationer fortjene ogsaa det Bifald, hvormed de lønnes: Vi fremhæve af Hestene Bijou, dresseret i Frihed af Hr. J. B. Gautier, og af Personalet den lille 8-aarige Leonard baade i hans Spring paa Hesten og i hans ekvilibriske Kunster, Mdselle Fanny paa usadlet Hest, og endelig Klovnernes fortræffelige Trapezkunster. Man vil ikke fortryde at tilbringe et Par Timer der; men det vilde, især for de besøgende Damers Skyld, være heldigt, om man ved en Smule Vanding paa Manegen forhindrede den forfærdelige Støv, der hvirvler omkring i hele det iøvrigt smukke Telt.*⁷⁵

Den ene af direktørerne var Jean Baptiste Gautier (1841-1915), der 1864 blev gift med en fransk artistpige, Honorine Monseiller (1843-1923). Ægteparret fik ti børn, hvoraf den ældste søn, Leonard Gautier (1866-1955), var den lille dygtige fyr, som anmelderen bed særlig mærke i. Ham hører vi for øvrigt mere om i det følgende afsnit. Den anden direktør *Athleten Hr. A. Gautier* optrådte som bryder i Gymnastiklokalet i Horsens i januar - februar måned 1879.⁷⁶ Han var identisk med broderen Adam Gautier (f. ca. 1850), som jeg ikke ved mere om.

1879 fik Odense igen besøg af Cirkus Brødrene Gautier i den dertil komfortabelt indrettede cirkus paa markedspladsen med omtrent samme program som tre år tidligere. Selskabet bestod af 20 personer, 18 heste og et dresseret æsel.⁷⁷

Fra 1880 blev der igen en længere pause, denne gang på 20 år, hvor Gautier'ne gled uden om Danmark. Helt uventet skete der så noget i Horsens. Grand Cirkus Francais havde urpremiere !

Direktør Leonard Gautier meddeler herved det ærede Publikum, at min skandinaviske Turne begynder den 7. April 1900 i Horsens paa Havnepladsen.

Efter ca. 18 Aars Fraværelse fra Danmark, hvor jeg som Barn har rejst med min Fader og Bedstefader, kommer jeg igen at besøge Skandinavien med min ny efter moderne Stil indrettede Grand Cirkus Francais, og haaber jeg ikke at tage Fejl i, at den samme venlige Deltagelse, som mine Forældre og Bedsteforældre i Løbet af det sidste Sekel har nydt her i Skandinavien, ogsaa maa komme mig til Del, og er det i Haab, at Navnet Gautier saavel af den ældre som den yngre Generation i Danmark, ogsaa her i Horsens, endnu staar i bedste Erindring, da det under min 18-aarige Fraværelse igennem min Onkel, kgl. Berider Carl Gautier, og min Fætter, kgl. Dyrlæge Didier Gautier, vedblivende er opretholdt.

Paa Forhaand takkende det højtærede Publikum i Horsens og Omegn for et talrigt Besøg, tegner med Højagtelse, ærbødigst Leonard Gautier, Direktør.⁷⁸

Anmelderne var, som noget vistnok usædvanligt dengang, indbudt til forpremiere. Resultatet blev en nydelig forhåndstale, som direktøren ikke kunne ønske sig bedre:

I Aften aabner Hr. Leonard Gautier altsaa sin splinterny Cirkus for Horsens Publikum. Da vi ikke har haft Cirkus her i mange Herrens Tider, vil der sikkert blive stort Besøg. Pressen tog i Aftes Cirkus i Øjesyn. Det er et stort, hyggeligt indrettet Telt. Alt er leveret her fra Horsens, Sejldug af Fabrikant Johs. Nielsen, Stole og Bænke og Skelettet til Teltet af Tømremester Hansen. Vi saa en lille Prøve paa, hvad Cirkus vil byde. Der er flere smukke og udmærket dresserede Heste, en Del af dem fra den svenske Cirkus Conradini. Der er en Elefant, som kan gøre mange Kunster sammen med en Hest og en i den højere Skole dresseret Hund. Hr. Gautier og Frue er fortrinlige Ryttere; en Broder til Direktøren (Hr. Emil Gautier) optræder som Jonglør til Hest.⁷⁹

I Odense placerede Leonard Gautier sit telt på byens cirkusplads på hjørnet af Pantheonsgade og Vindegade. På den plads, hvor det grundmurede cirkus fra Etablissementet Pantheon tidligere havde ligget. Personalet bestod af 65 personer, og i stalden stod der 28 heste.⁸⁰

De følgende tre år, fra 1901 til og med 1903, rejste Cirkus Leonard Gautier, som det nu hed, med et virkelig kvalitetsprogram. Men pludselig var det borte. Og dermed er sagaen om familien Gautiers forbindelse med dansk cirkushistorie også slut.

Steckel.

Familien Gautier blev den slægtsmæssige baggrund for en del yngre cirkusfamilier, der igen giftede sig ind i andre cirkus- og artistfamilier. Det vil være naturligt at starte med den ældste og nærmeststående: familien Steckel.

Sidst i 1830'erne blev kunstberider Julius Steckel (1818-89), på fransk blev det til Jules (udtales Sjyl), engageret hos Didier Gautier. 1840 blev Steckel gift i Stockholm med familiens ældste datter, Antoinette Gautier. Kort forinden fik det unge par, sammen med svigerfaderen Didier Gautier og hele det store cirkuspersonale, udstedt et rejsepas i Stockholm for en tur østpå.¹

Rejsen gjaldt St. Petersburg i Rusland. På færd gennem Finland kaldte Didier Gautier til en forandring sit selskab for Cirque Olympique og Olympischer Circus. Der var 36 heste og et samlet personale på 52 med på rejsen.

På plakaten kan man se, at Julius Steckel hørte til de fremtrædende i selskabet. Han havde et selvstændigt nummer: *Hr. Jiuls wisar sig som Grotesk Ryttere*. Desuden deltog Antoinette og Jules i en stor ridemanøvre bestående af 3 damer og 3 herrer med det spændende navn: *Amanzonernas intåg*.²

Alt taler for, at Antoinette og Jules Steckel de følgende år trak sydpå. Formentlig til Frankrig, hvor de 3 børn: Caroline (1841-1895), Jacques (ca. 1842-ca.1920) og Alexander blev oplært i ridekunstens finesser. I hvert fald forsvandt de helt fra vort nordiske synsfelt.

Et medlem af familien Steckel dukkede først op, da Caroline sidst i 1860'erne som gift kone kom til Skandinavien sammen med sin mand, kunstrytteren Leonard Houcke. I 1869 købte de Gautierfamiliens Cirque du Nord i Danmark.

Sønnen, kunstrytteren Jacques Steckel, blev gift med en fransk artistpige, Hortense Brenice, og til deres store sorg kunne de tilsyneladende ikke få børn. Familietraditionen fortæller, at de efter flere års venten gik ind på et vajsenhus i Paris og fandt en lille dreng, der var afleveret af sine forældre. Han hed Charles André (f. 1867). Ham tog de til sig som deres egen uden dog at adoptere ham.³

Det var uden tvivl den katalysator, der skulle til for at vække safterne hos det unge ægtepar. De følgende år fødte Hortense to piger og to drenge. Pigerne, Helene og Eleonore, blev født henholdsvis 1868 og 1870 i Frankrig, altså straks efter de havde fået Charles fra vajsenhuset.

1872 gik Jacques Steckel i kompagni med sin svoger, Leonard Houcke, med

Stamfaderen til Steckelfamilien: Jules Steckel (1818-89), der i 1840 blev gift med Antoinette Gautier. Her ses han som skolerytter. Foto: ca. 1870. NM.

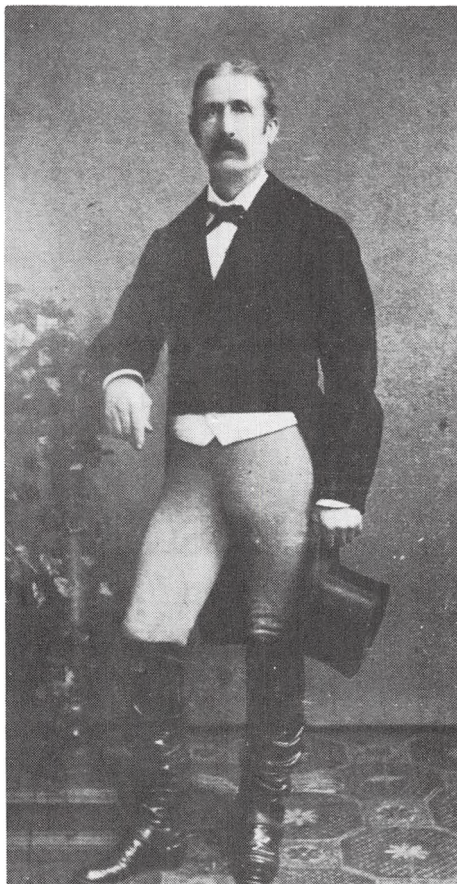

Cirkus francais. Den 12. maj havde det premiere i Vennelyst i Århus. Der blev annonceret med produktioner

i den høiere Ridekunst, Hestedressur, Luftgymnastik, Pantomime m. m. m. af det berømte franske Kunstberiderselskab. Nærmere af Placater og Programmer, som erholdes ved Indgangen a 4 Skilling.⁴

Problemet med at skaffe egnede cirkuspladser eksisterede også dengang:

Beridernes Forestilling iaftes var besøgt af Saamange, som Circus kunde rumme; men med Morskaben var det kun lidt bevendt, idet den sumpige Grund, uagtet Alt hvad der var paafylt, forhindrede Hestene i at løbe i det for disse Præstationer nødvendige eensartede Tempo, og saaledes de fleste Numere mislykkedes; dog fik man Lejlighed til at bemærke, at dHrr. Houcke og Steckel ere et Par ualmindelig dygtige Kunstberidere. Flere Clowner optraadte som

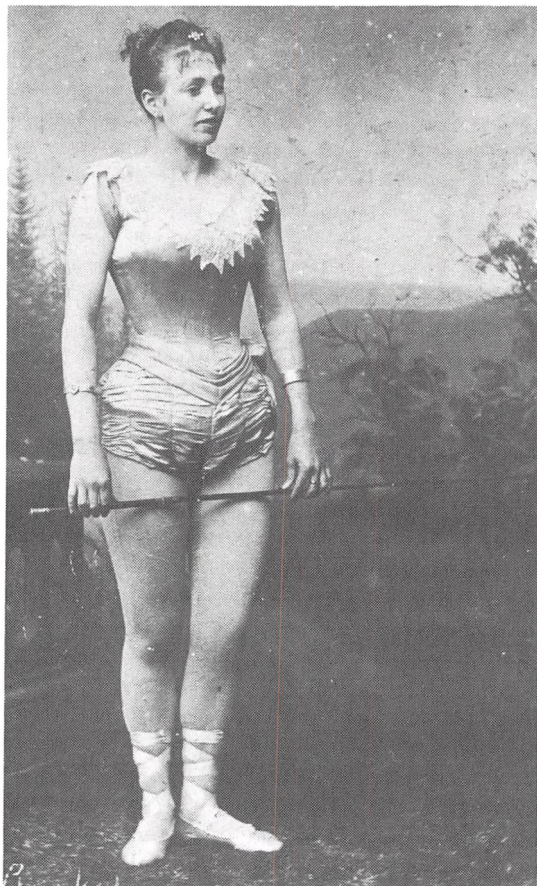

Helene Steckel (1868-1957) som engelsk jockeyrytter. Hun blev i 1895 gift med kapelmester Paul Schmidt. Ægteparret blev forældre til sønnerne: Arnold, Louis og Frederik (Gugle), der alle blev cirkusdirektører. Desuden var der en datter, Irma, som blev gift med cirkusmusiker Carl Altenburg. Foto: ca. 1889. R. P. Adrian, Søndergade, Nakskov. NM.

dygtige Gymnastikere, men uheldigviis uden Spor af Humor. Paa Grund af ovennævnte Fatalitet, og da ingen anden Plads med Rimelighed her er til at opdrive, har Selskabet besluttet at forlade Byen, og giver allerede iaften sidste Forestilling.⁵

1876 tog Jacques Steckel engagement i København hos det franske Cirkus Francois Loisset, der efter sommersæsonen havde lejet sig ind i Tivolis træcirkus. Det er formentlig det mest koncentrerede hestecirkus, der overhovedet er blevet vist i Danmark. Af de i alt fjorten numre var de elleve noget med heste, og så var det tolvte oven i købet et dresseret æsel! Det 13. nummer var en klovnakt og det 14. *Optræden af Trommekongen Mr. Dufon, som vil foredrage flere Musikstykker paa 20 Trommer.* Direktør Francois Loisset fremførte fem af ham selv i frihed dresserede heste. Det var mange på den tid.

Jacques Steckel var parforcerytter på usadlet hest. En stor akademisk voltige blev afsluttet med, at Hr. Madigan udførte *Kjæmpespringet over 9 Heste*.⁶

Sommeren 1886 var Jacques Steckel engageret hos Circus Leonard, og bortset fra, at svogeren, direktør Leonard Houcke, selv fremførte frihedshestene, og den nybagte svigersøn af direktionen, Adolf Olschansky, tog sig af en enkelt klovnakt, blev samtlige andre numre i forestillingen udført af Steckelfamilien.⁷

1888 tog Steckel engagement hos Cirkus Otto Glauert, der berejste Danmark med et personale på *70 Personer og 40 Heste* plus elefanten Bosco.⁸

Familien Steckel havde da en lille lejlighed i København, og her fødtes de to drenge: Julius (f. 1887) og Carlo (1889-1972).

I 1889 gik Jacques Steckel i kompagni med cirkusdirektør Claus Bergman fra Slagelse. De kaldte forretningen Cirkus Bergman & Steckel. Personalet var på 36 personer; hestebestanden var 22.⁹ I den periode var Steckel skolerytter og hestedressør samtidig med, at han var læremester for flokken af Cirkus Bergmans plejebørn. Steckel talte tysk og fransk som hovedsprog, men han kunne også gøre sig forståelig på svensk og dansk.¹⁰

I april 1889 indbød baron Wilhelm Knuth, der bestyrede Vodroffsvejs Rideskole i København, til en rideforestilling, der mest af alt lignede et amatør-cirkus. Indtægten gik til Frederiksbergs fattige. Der blev vist udmærket ridning, som vidnede om elevernes dygtighed:

*Slutningsnumrene gaves af professionelle Kunstnere, hvis Assistance man havde sikret sig. Et Pas de deux gracieux paa to Heste, udført af Mll. Nora og Mr. Steckel fra Cirkus Bergmann & Steckel vakte meget Bifald. Det saa ogsaa ret vanskeligt ud. Med en Fod paa hver Hest bar Mr. Steckel den sylfideklædte Mll. Nora i yndefulde svævende Stillinger, der selv satte den fra Hotel Tivoli kendte Fantasma Neptunas i Skygge.*¹¹

Den nydelige presseomtale gav baron Wilhelm Knuth blod på tanden og var formentlig direkte årsag til, at han året efter, 1890, lagde ud som professionel cirkusdirektør med Cirkus Guillaume Tourne og fortsatte over en længere årrække.¹²

Cirkus Bergman & Steckel kom hen på sæsonen 1889 til Svendborg med ekstratog, hvor selskabet fik en nydelig omtale i pressen. Hr. André blev rost for sine jonglørkunster og frk. Nora Steckel for sin barriere-voltige. Det morsomme og overraskende slutnummer *Kampagne-Skolen*, skal være *Champagne-Skolen*, udførtes af direktør Steckel.¹³

Champagneskolen, som ridenummeret hedder på nudansk, var tidligere ret anvendt i større cirkus, der havde midler til at engagere ryttere, som kunne deres håndværk. Champagneskolen udføres af en rytter, der manøvrerer sin hest ind

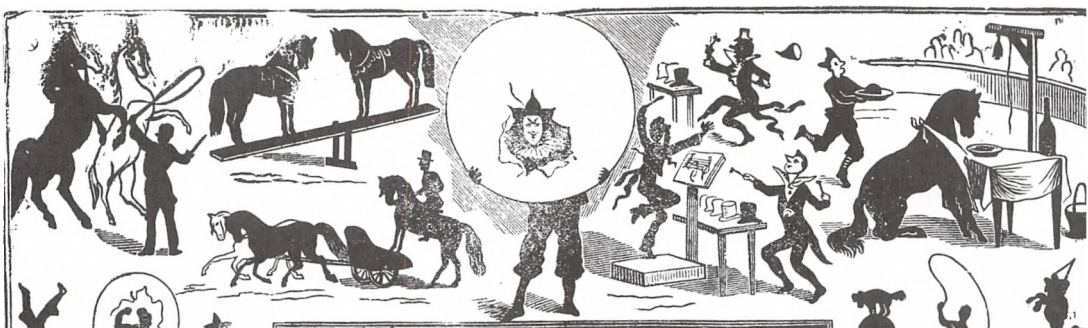

10 Øre

10 Øre

Cirkus André.

1. Musik
 2. Musik
 3. Musik
- } Kapelm. Haar
4. Voltige udføres af Frk. Hoffman.
 5. Komisk Reck: The Alfreds.
 6. Entrée af Dummpeter: A. Reinsch.
 7. Lawtennis til Hest: Mons. H. C. André.
- (Reprise Dummpeter: A. Reinsch).
8. Dobbeltline udføres af Søkende André.
 9. Vagabond-Jongløren: Mr. Johnson.

— Pause. —

10. Nutidens bedste champions Equilibrister: The Convallys.
11. De urkomiske music. Clowns: Gungi & Dolwi.
12. Mons. Bertrand. Komisk Scene til Hest udf. af Mr. Charles.
13. Komisk Entré af Dummpeter: A. Reinsch og Theo.
14. Mandolinduet og Dans: Frk. Elsa & Kätthe.

Pantomime.

- 15.
 16. Café Chantant eller Artister søges.
- (Udføres af en Del af Personalet).

17. **Finale.**
Eventuelle Forandringer i Programmet forbeholdes Direktionen.

Hunde maa ikke medtages.

Søn- og Helligdage 2 Forestillinger.

Ærbødigst
Direktionen.

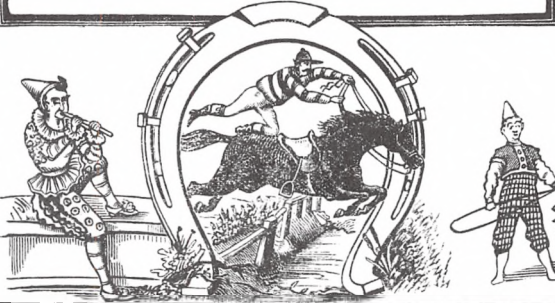

Carl Anton Steckel (1889-1972) blev kaldt for Carlo, Charlie og Charles på plakaten. Han blev lært op i den gamle skole og mestrede både ridning og akrobatik. Var med i det kollektiv, der i 1945 rejste gennem Danmark med den åbne Cirkus Arena. CHS.



mellem og rundt om tolv stykker, ca. 60 cm høje champagneflasker, der er stillet op i manegen som et dobbeltkors med fire flasker i hver række.

Den klassiske afvikling sker i tre afdelinger: Første afdeling er en langsom galop. I anden afdeling udføres skoleridning, pas d'Espagne, hvor hestens strakte forben hæves maksimalt ved hvert skridt. Tredje afdeling er langsom galop som den første. Alt under passende musikledsagelse. Mellem afdelingerne er der et kort ophold til markering af overgangen.

Mens sidste afdeling rides, stilles et bord op helt ude ved manegekanten på tværs af ridegangen. På bordet står to syvarmede lysestager med levende lys, en champagneskål med tilhørende flaske og hvad ellers hører med til et veldækket bord.

Efter et kort ophold søger rytteren over til modsatte side af manegen. Sluteffekten er, at hesten i strakt galop springer tværs over bordet mellem et par kjoleklædte, champagneskålende middagsherrer. Hesten vendes ude i ridegangen og springer i et forrygende tempo tilbage over bordet ind midt i manegen, hvor der tages applaus.¹⁴

Trykt program på lysegrønt papir for Cirkus André ca. 1908. Direktøren var Steckelfamiliens plejesøn: Charles André, født 1867. Tryk: L. H. Andersens Bogtrykkeri, Helsingør. 25,5 cm x 37,0 cm. Tilhører Raymonde Steckel, København.



Charles André iført ridekostume. Foto: C. E. Rehnström, Ljusdal, Sverige. CHS.

I begyndelsen af december 1889 kom Cirkus Bergman & Steckel til Pantheons cirkus i Odense. Her var anmelderen også elskværdig mod familien:

I Hr. Steckel, der jo er godt kjendt her, har Selskabet en dygtig Skolerytter. Frøken Helene Steckel forsøger sig som engelsk Jockey, og naar hun og Hesten blive mere vande til Manegen, vil hun vel nok blive noget mere sikker i Kunststykket at springe op og blive staaende paa Hesteryggen.¹⁵

1890 rejste de to direktører også ud med Cirkus Bergman & Steckel. Men midt på sommeren revnede samarbejdet, og de gik hver til sit.¹⁶ Steckel kaldte sin ny forretning Cirque Francaise. Sidst i juli kom det sejlende fra Rudkøbing på Langeland til Vejle med dampskibet Taasinge, der var chartret til overfarten.¹⁷

1891 lagde han ud med Cirkus Steckel i det *store, ny, vandtætte Telt* og et personale på 26. Der stod ikke noget om hestebestanden, men i annoncerne meddeltes, at hans cirkus var det *største Kunstberiderselskab i Provindserne*.¹⁸

1892 rejste han ud med Cirkus J. Steckel og besøgte de mindre byer. Det var hans sidste sæson.¹⁹ Kort efter blev ægteskabet opløst, og Jacques Steckel rejste til Frankrig, hvor han tog arbejde inden for branchen.

Børnene blev boende hos moderen, Hortense, i København. Hun og den næstældste af pigerne, Eleonore, gav dem her en god gammeldags artistopdragelse.²⁰ Eleonore - eller Tante Nora, som hun kaldtes af alle, der kendte hende - blev i 1898 gift med en tysk rytter, Arthur Reinsch (1869-1948), og blev dermed mor til flere af rytterfamilien Reinsch og svigermor til Dorthea Enoch (Cirkus Reinsch 1923, forhen Dannebrog) og til klovnens Joseph Dubsy (f. 1901).

Hendes søster, Helene, gift 1895 med cirkuskapelmester Paul Schmidt, blev stammomder til cirkusfamilien brødrene Schmidt.

Sæsonen 1908 gik plejesønnen, jongløren og rytteren Charles André i kompagni med en musikalsk klovn, Gungi, om Cirkus Gungi-André. Det rejste på Bornholm og Sjælland, hvor det bl.a. besøgte Store Heddinge med *3 Kæmpetelte*.²¹

*Trods øsende Regnvejr var der godt Hus, og Publikum morede sig over de gode Præstationer. Paa Grund af Sygdom fremførtes de dresserede Heste ikke, men Programmet, der gennemførtes med Præcision og Orden, var rigeligt endda. Vagabondjongløren er fortræffelig. Ligeledes de musikalske Klowner.*²²

Da cirkus kom til Fakse var pengekasen næsten tom. De to cirkusdirektører besluttede da at gøre lidt ekstraordinær reklame. For gode ord og et par fribilletter allierede de sig med den lokale postmester, der gik med på spøgen. Da cirkusfolkene var færdige med at rejse teltene, kom en dreng springende oppe fra posthuset med besked om, at der var kommet en pakke til cirkusklovnens. Det var en violin, stod der på pakken, og den var sendt pr. efterkrav. Beløbet var på 4000 kroner. Det svarede omtrent til, hvad et almindeligt hus kostede der på egnen. Via drengen og postmesteren sivede historien hurtigt ud i Fakse og omegn. Alle snakkede om den kostbare violin.

Hen på eftermiddagen gik Gungi på posthuset og indløste pakken, som han meget forsigtigt bar gennem byen til Cirkus Gungi-André. Premierens sprængte alle rammer. Publikum pressede sig nærmest ind i teltet. Alle ville høre, hvad den kostbare violin kunne præstere.²³

Cirkus Gungi-André eksisterede kun i sæsonen 1908. Der har også været trykt en stak plakater med navnet Cirkus André. Det formodes, at de blev benyttet, før Charles André gik i kompagni med klovnens Gungi.²⁴

1918 lagde Helene Schmidt, født Steckel (1868-1957) sammen med sine tre sønner, Arnold, Louis og Frederik Schmidt, ud med Cirkus Steckel. Lidt senere på sommeren blev forretningen også kaldt for Franske Cirkus Steckel.²⁵ Det var starten på Cirkus Brdr. Schmidt, der beskrives i et selvstændigt kapitel.

Annonce i Fyns Tidende den 15. maj
1945. CHS.

Kun 2 Dage. Den danske

Cirkus ARENA

kommer.

Premiere i Kerteminde (Havne-
pladsen) Tirsd. d. 15. Maj Kl. 19,15

12 1. Kl. Artistnumre 12

Nyt og enestaaende.

Obs. de billige Biletpriser. Bilet-
salg ved Indgangen 1 Time før Fore-
stillingen. Onsdag d. 16. Kl. 19,15
sidste Forestilling.

Men vi er endnu ikke færdige med Steckelfamiliens forhold til cirkus. En af Tante Noras brødre, Carlo Steckel, havde i 1960 en plakat fra et Cirkus Arena i sin samling. Han fortalte, at den stammede fra sæsonen 1945, hvor han og sønnen Raymonde, alias klovnen Andro, plus fire andre artister havde rejst med en åben arena på deling.²⁶

En taxivognmand, der gerne ville være cirkusdirektør, satte penge i foretagedet. Gennem gode forbindelser på den sorte børs blev der fremtryllet en rulle kraftigt hessian, noget tovværk og så mange lægter, at der kunne laves en slags plankeværk eller indhegning, der svarer til rundsejlet i et cirkus. Arenaens diameter var 22 – 24 meter, og centrum blev markeret med en manege. Efter at der var trykt en stak plakater og programmer, var alt klar til at starte turnéen.

Truppen bestod af de musikalske klovner Carlo og Andro Steckel, udbryderkongen Bernardi, trapezkunstneren Kai Svénné og linedanserne Carlo og Charlie Andrew. Sidstnævnte fungerede som forretningsfører. Desuden havde Bernardi sin kone med samt et par piger, der lavede akrobatik.

Urpremieren løb af stabelen i Ringsted den 6. maj 1945. Dagen efter tyskernes kapitulation.²⁷ Da det forventede publikum og aviserne på netop dette tidspunkt havde andet at beskæftige sig med end just en omrejsende arena på Anlægsvej i Ringsted, må vi desværre undvære en reportage fra begivenheden. Efter premieren besluttede truppen meget fornuftigt at ligge stille et par dage, til den begejstrede stemning i anledning af befrielsen havde lagt sig, og folk igen kunne tænke sig at tilbringe et par timer i selskab med dygtige artister. De næste byer var Sorø og Slagelse. Derfra tog de direkte til Kerteminde, hvor de gav forestillinger i to dage

på havnepladsen. Her fik truppen en anmeldelse, som Cirkus Benneweis og Cirkus Schumann i dag ville rejse langt for at få magen til:

Den danske Cirkus Arenas Forestilling paa Havnepladsen i Aftes blev, trods primitive Forhold, en udmærket Præstation. De arbejdsløse Artister gav sig ikke ud for at være et almindeligt Cirkus med Heste osv., og det var det heller ikke. Cirkus Arena var i Virkeligheden noget helt nyt, der for første Gang er lanceret herhjemme, en omrejsende Friluftsvarieté, hvor Publikum, f. Eks. ligesom paa den meget populære Plæne i Tivoli, kan se Artisternes ofte halsbrækkende Numre højt oppe under den blaa Himmel. Selskabet her var kooperativt, og der var saaledes ingen Direktør.

Mangelen paa Telte og de forskellige Restriktioner havde tvunget Artisterne til at give Forestillingen paa denne Maade, men det gjorde ikke noget, tværtimod kom der ligesom et frisk Pust over hele Arrangementet, som det store Publikum i højeste Grad forstod at goutere. Alle var enige om, at denne nye Idé var helt rigtig, og de dygtige Kunstneres fortrinlige Indsats bør værdsættes saa meget mere, naar man faar at vide, at de ad denne Vej lykkeligt har undgaaet at tage Arbejde hos Tyskerne. De vanskelige Tiders Tryk er haarde ved os alle, men Trykket mærkes ikke mindst i Artistkredse. En Verden har været lukket for dem, en Verden som er selve deres Livsnerve. Maatte det snart blive saaledes, at Storbyernes Varietéer er i Stand til at modtage dem igen.

Krigens Afslutning betyder et Skridt i den rigtige Retning, og selve den Omsvændighed, at det nu gaar mod lysere Tider, kunde tydelig mærkes paa Forestillingen i Aftes. Replikkerne var kvikke, nar det gjaldt vore hidtidige Undertrykkere, og de var meget optimistiske, naar det gjaldt Fremtiden, jo, saa sandelig, Fredens Tone havde allerede vundet Indpas i Artisternes Kredse.

De musikalske Klovner Andro og Carlo var glimrende. Deres komiske Paafund var Gang paa Gang Aarsag til en sand Latterorkan, men ind imellem viste de ogsaa deres kunstneriske Sans, saaledes spillede en af dem paa to Instrumenter, Trompet og Guitar, - en Præstation, som fortjener at fremhæves.

Laila og Fleance, to smaa, søde, danske Artistpiger, viste nogle fremragende Ting, som ikke staar tilbage for det, man har set paa de store Varietéer. Der er sikkert ingen Tvivl om, at de vil have en god og stor Fremtid for sig. Til Tider var de hele Slangemennesker.

Men Aftenens største Slangemenneske var dog Bernardi. Det var utroligt, hvad dette Menneske kunde udføre, lige fra den levende Gyngestol og Hitlers hemmelige Vaaben til smidige Legemssnoninger, f. Eks. gennem smaa Jernringe, men som han sagde paa sit djærve Vendelbomaal: Det gælder blot om at sno sig, saa gaar det nok. Hans sidste Numer var Frigørelse fra en Spændetroje, som to kraftige Fiskere blandt Publikum havde spændt paa ham. Der udlovedes

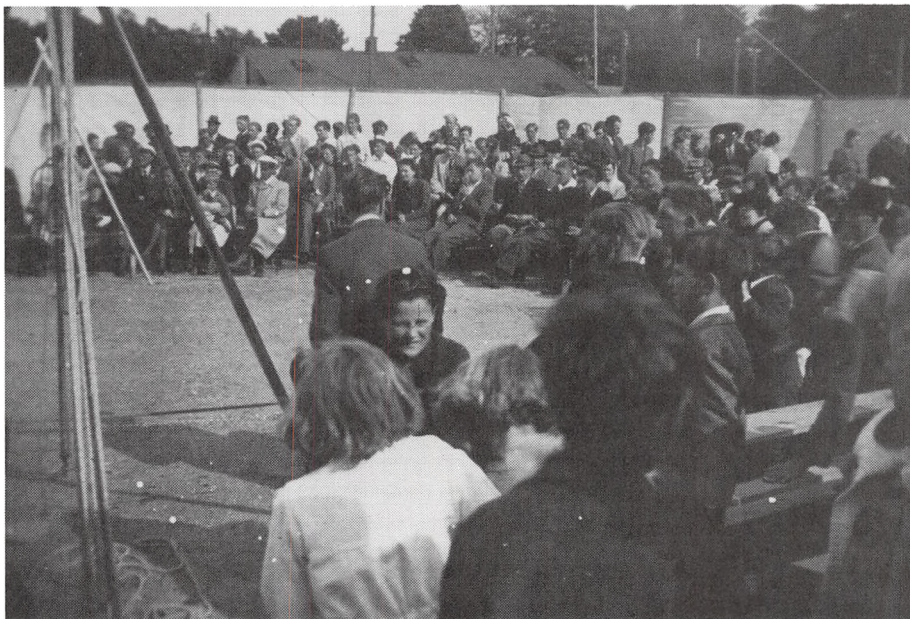

Tilskuerpladserne i Danmarks eneste åbne arena i nyere tid: Cirkus Arena fra 1945. Tilhører Raymonde Steckel, København, der var med i arenaens kollektive ledelse.

500 Kr. til dem hver, saafremt Bernardi tog mere end 3 Min. om at frigøre sig. Efter en fænomenal Snoning var Spændetrojen lagt af på mindre end 15 Sekunder.

Mll. Georgette og Filmshunden Rex udførte nogle fine, levende Skulpturer, bl.a. af Gaugin og Kaj Nielsen. Den unge Piges smukke Skikkelse illustrerede paa en udmærket Maade Skulpturerne, der tog sig flot ud i Solens sidste Straaler, som spillede hen over Sceneriet til Erstatning for de store kunstige Projektører.

Carlo Andrew, Niagaramanden eller Sømanden paa slap Line, var yderst morsom, og ogsaa hans Præstationer laa paa Toppen. Han var flere Gange meget vovelig, men det glippede ikke, alt blev gennemført til Punkt og Prikke.

Det mest nervepirrende var imidlertid Trapezkunstneren Kai Sønnés forvovne Numre højt oppe over Publikums Hoveder. Selve det at spille fuld Mand i et Trapez i et saa luftigt Vejr som i Aftes er en Pragtp præstation. Det var et fint Stykke Arbejde, hvis Krone saa ganske afgjort var Balancekunsten med Stolen paa Vandglasset.

Alt i Alt var det saaledes et Par fornøjelige Timer sammen med de energiske Artister, og vi kan paa det bedste anbefale Cirkus Arena overfor enhver Kertemindeborger, idet vi samtidig gør opmærksom paa, at sidste Forestilling her i Byen finder Sted i Aften Kl. 19,15.²⁸

I løbet af en god måneds tid havde Cirkus Arena taget hele Jylland som 2-dagesbyer. Truppen sluttede i Frederikshavn uden at have aflyst én eneste forestilling på grund af vejret.²⁹

Det kan altså lade sig gøre !

Houcke.

I krøniken om Gautierfamilien hørte vi, at Cirque du Nord i slutningen af 1869 blev opløst og at hestene var solgt til *Brødrene Leonard som var et Fransk Beriderselskab*.¹

Hvem var brødrene Leonard ? Ja, de hed slet ikke Leonard, men Houcke. De var sønner af et fransk ægtepar, der iflg. officielle dokumenter hed Jean Leonard Houck (uden e) og Adele, født René, der i første halvdel af 1800-årene rejste i England som kunstberidere. Familietraditionen fortæller, at Jean Leonard Houck var søn af en borgmester i den franske by Lille, men den slags fortællinger skal man nu ikke tage alt for bogstaveligt.

Ægteparret fik otte børn, der nåede voksen alder: to døtre og seks sønner. Den ældste søn, Adolphe Viellime Leonard Houck (1839-1916), blev født i London. Senere forlod familien England og tog engagement på det europæiske kontinent. De brød sig ikke særlig meget om navnet Houck(e), men kaldte sig Leonard. Man kan gætte på, det måske kom af, at den franske udtale af Houcke lød lidt komisk på andre sprog. Begyndelsesbogstavet h er stumt på fransk, så navnet i den korrekte udtale blev til Ugh ! Den dag i dag er der forskellig opfattelse af, om navnet skal udtales på fransk eller skandinavisk. Jeg har dog på fornemmelsen, at man uden for Frankrig udtaler det, som det staves, altså med h: Huhg. Sådan udtaler den danske gren af familien det i hvert fald.

1863 opholdt familien sig i Wien, og her blev sønnen Adolphe Houcke gift med datteren fra en anden rytterfamilie, Caroline (Lina) Steckel (1841-1895). Det har naturligvis ikke været muligt i detaljer at følge familien på farten rundt i Europa. Men ved hjælp af datoerne for børnefødsler kan det dokumenteres, at i hvert fald Adolphe Houcke med familie i 1863 opholdt sig i Wien. 1866 var han i Milano og 1867 i Paris. 1869 og 1870 døde to døtre som spæde i Yvillere i Frankrig.² Formentlig rejste de en del af tiden med Linas familie, Steckel, der i samme periode opholdt sig i det sydlige Europa.

Nu tilbage til grundstammen i familien Houcke. Det ligger fast, at Cirkus Brødrene Houcke havde urpremiere i Slagelse søndag den 3. oktober 1869, og at brødrene Theodor, Eugene og Hippolite deltog aktivt i forestillingerne sammen med søsteren Virginie:

Cirkus i Slagelse Ridehuus. Det store Kunstberiderselskab under Direction af Brødrene Leonard Houcke, der for Tiden optræder i Slagelse, giver indtil

Søndagen den 17de October Forestilling hver Aften, Kl. 7½, i Kunstberidning, Hestedressur, Maneuvrer, Pantomimer m.m. Hver Forestilling med nye Forandringer. Om Søndagen gives 2 Forestillinger, hvoraf den første begynder Kl. 5, den anden Kl. 7½. Selskabet skal under sit Ophold her opbyde Alt for at vinde Publicums Bifald. Paa Markedsdagen gives 2 Forestillinger, den første Kl. 4, den anden Kl. 7½. Program faaes ved Indgangen for 4 Skilling. Ærbødigst Brødrene Houcke.³

En uges tid senere kom anmeldelsen, og den lød godt:

Den Velvillie, som Familien Houcke har vundet hos Publikum ved sine Forestillinger i Ridehuset og som daglig giver sig tilkjende ved gjentagne Fremkaldelser, er virkelig saa vel fortjent, at vi med god Føie kunne anbefale disse Forestillinger, og vi ville navnlig anbefale Omegnens Beboere ikke at forsømme Leiligheden til at see dem. Have Afvexlingerne end hidtil ikke været store, saa ere navnlig Brødrene Houckes Præstationer aa fortrinlige, at de i fuldeste Maal fængsle Tilskuernes Opmærksomhed. Samtlige deres Evolutioner udføres med en mandig Dristighed, en Kraft, og en Anstand, som det gjør godt at see. Af Herrepersonalet kunne vi endvidere nævne den fortrinlige Rytter Hr. Brycksel. Blandt Damerne skulle vi især fremhæve den dristige og sikke Rytterske Frøken Virginie Houcke, hvis yndefulde Personlighed i høi Grad fængsler Tilskuernes Opmærksomhed og Sympathi. Vi ville derfor oprigtigt ønske, at Selskabets Bestræbelser maa lønnes med et talrigt Besøg i den Uge, hvori det endnu optræder heri Byen.⁴

Gæstespillet blev forlænget efter den 17., der som bekendt var averteret som sidste dag i Slagelse. Midt i oktober halede de pantomimerne frem og opvartede med de 3 Negere eller Møllerens Markedsviser, comisk Pantomime, og clovnerens Duel, comisk Intermezzo.⁵ Sidst på måneden annonceredes:

Imorgen, Løvedag d. 30te ds. gives en stor Gala-Forestilling. Af Programmet fremhæves: Første Optræden af Danserinderne Dori og Dora, der udføre en spansk Nationaldands i Manegen. For første Gang: de fem Gladiatorer, udføres af de 4 Brødre Leonard og Hr. Mark van Ost. For første Gang: den comiske Sonnambule, udføres af d'Hrr. Brycksel og Mark van Ost. For første Gang: de 2 comiske Dverge, udføres af d'Hrr. Eugene og Hippolite. Det store Kæmpespring over 7 Heste, udføres af d'Hrr. Theodor og Eugene Houcke. Til Slutning for første Gang: Stor engelsk Jagtmanøvre, rides af Herrer og Damer og commanderes af Hr. Jules Leonard.⁶

Her dukker endnu et navn op: Jules Leonard, udtales Sjyl. For fuldstændighedens skyld skal det noteres, at faderen, Jean Leonard Houck, formentlig var død, inden familien kom til Danmark, mens moderen, fru Adele, ifølge cirkusfor-

Adolphe Villieme Leonard Houcke (1839-1916) blev i 1863 gift i Wien med Caroline Steckel. Her ses han som akrobatisk rytter. Foto 1864: Geb. Siebe, Breslau. NM.



fatteren Carl Muusmanns oplysninger, fulgtes med sønnerne og tog vare på kassen.

Forestillingen i Slagelse ridehus strakte sig over hele oktober måned. Det siger et og andet om datidens interesse for cirkus og ridekunst. I dag, i bilismens tidsalder, hvor afstande tilsyneladende kun er en charme mere, og hvor Slagelses indbyggertal tilmed er fordoblet flere gange, kan en direktør være mere end tilfreds, hvis hans cirkus kan ligge bare tre dage i byen med 60 procent belægning. Der er unægtelig sket en ændring.

Pantheons cirkusbygning i Odense blev næste station på ruten. Selskabet kaldte sig nu for Grand Cirque Americain, men forestillingerne adskilte sig ikke meget fra

Cirkusforfatteren Carl Muusmann (1863-1936) beskæftigede sig udelukkende med de mere fornemme cirkus, der gæstede hovedstaden. Heriblandt var familien Houcke, som Muusmann lærte at kende som dreng i Roskilde. Her er han portrætteret af tegneren Herluf Jensenius i Nationaltidende den 19. april 1927 i anledning af udgivelsen af bogen: Københavnsk Cirkusliv gennem 100 Aar. CHS.



urpremierer i Slagelse. Dog averterede man et par dage før afrejsen fra Odense med *første Optræden af en Landmand med sin egen af ham dresserede Hest i den høiere Skole*. Det var den samme unge mand, der havde redet hos Gautier om sommeren, der nu forsøgte sig i det fransk-amerikanske selskab.⁷

I Odense gik forestillingerne også en måned. Derfra tog cirkus til Sommerlyst i Århus, hvor der blev afholdt *Beneficforestilling for Frk. Virginie Houcke, første Parforcerytterske fra Cirque Napoleon i Paris. Stor akademisk Voltige*.⁸

Vi var nu midt i vinterens hjerte, og frosten knagede. Pantheons cirkus var ideel som overvintringssted. Det benyttede Houcke'erne sig af: Fra den 20. februar 1870 fik Odense igen besøg af Grand Cirque Americain, og det blev liggende til den 13. april. Det vil altså sige, at i fem månedersperioden fra den 11. november 1869 til den 13. april 1870 havde byen haft besøg af samme cirkus næsten i tre måneder. I sandhed godt skuldret af begge parter.⁹

I eftersommeren 1870 ankom Cirkus Leonard til Holbæk. Der lagde det sig ude på markedspladsen, hvor der blev givet forestillinger i

den høiere Ridekunst, Hestedressur, Luftgymnastik, Pantomime m.m.m. Selskabet bestaaer af 24 Personer, udelukkende franske Kunstnere, berømte i alle Europas Hovedstæder som første Klasses Kunstberiddere og Gymnastikere samt medbringer 26 veldresserede Race-Heste.

Da det er første Gang, jeg har den Ære at besøge Holbæk, saa anbefaler jeg mig med Selskab til det kunstelskende Publikum og haabe, at den samme gunstige Velvillie, som er bleven mig tildeelt i alle andre Stæder, ogsaa maa blive mig tildeelt i Holbæk.

Billetpriser: 1ste Plads 3 Mk., 2den Plads 2 Mk., 3die Plads 1 Mk. Nærmere igjennem Plakater.



Privatbillede af Adolphe Villieme Leonard Houcke (1839-1916) fotograferet 1864 hos Geb. Siebe, Alte Taschen Str. 10 u. 11, Breslau. Originalfoto i CHS.

Ærbødigst Leonard, Direktør fra Marseille.¹⁰

Selskabet fik en fin modtagelse af pressen. Publikum kvitterede med at applaudere.

Hr. Eugene Leonard som den engelske Jokey paa usadlet Hest og Mll. Virginie Leonard, der i sine vanskelige Spring over Baand og gjennem en Mængde Baloner paa den travende Hest, viste sig som en Rytterske af første Rang.¹¹

Der var imidlertid en Ting til, som gjorde, at man omfattede denne Cirkus med særlig Interesse. I Juli 1870 havde Frankrigs Kejser, Napoleon den 3., erklæret Tyskland Krig, og i Begyndelsen af August begyndte de Franske Offensiven. Herhjemme blev Krigen fulgt med den mest levende Interesse i alle Kredse, og Sympatien var selvfølgelig paa Frankrigs Side. 6 Aar i Forvejen havde vi selv haft den ulykkelige Krig, der endte med Tabet af Sønderjylland. Hvad Under da, at man atter begyndte at nære Haab om Oprejsning.

I Cirkus, der var fyldt omtrent hver Aften, red Artisterne med franske Flag og franske Farver, og der var en Begejstring, som man knap kan tænke sig Muligheden af nu.

To søskende af Houckefamilien: Theodor (f. ca. 1842) og Adele (f. ca. 1844) som linedansere. Bemærk de karakteristiske fjerprydede hatte. Foto 1863: H. Lehmann & Co., Berlin. NM.



Krigslykken var imidlertid ikke de Franske gunstig. 1. September, medens Selskabet endnu var her i Byen, kom det haardeste Slag med den franske Hærs Overgivelse. Meddelelsen herom naaede hertil i Løbet af et Par Dage og virkede naturligvis nedslaaende, ogsaa paa Cirkus-Humøret, men man vedblev dog at haabe paa Sejr for de Franske.

Det var ret almindeligt den Gang, som ogsaa senere, at Cirkusselskaberne lod Musikkorpset drage igennem Gaderne en Time før Forestillingens Begyndelse om Aftenen, ofte fulgt af en hel Kavalkade af Ryttere og Ryttersker.

Cirkus Leonards Orkester gik ogsaa gennem Gaderne om Aftenen, og i Spidsen gik den ene af Byens Politibetjente, Løjtnant Groth, der var Patriot til Fingerspidserne. Han forlangte, at Orkestret skulde spille Marseillaisen.

Orkestret bestod imidlertid af Tyskere, og de erklærede, at den Melodi kendte

de ikke. Men det hjalp ikke. Groth tordnede og lynede saa længe over for Dirigenten, at Noderne kom frem, og saa lød Marseillaisen nok saa flot baade til Groths og Publikums Tilfredshed. Der var ikke mere noget i Vejen.¹²

I marts måned 1871 invaderede Cirkus Leonard, som det da kaldte sig, København. Forestillingerne blev afviklet i Filosofgangens træcirkus. Numrene var næsten de samme, som provinsens cirkusgængere havde set. Det eneste specielle var, at der blev musiceret af *Orchestret under Anførsel af Hr. Musikdirecteur Balduin Dahl* kendt fra Tivoli.¹³

En cirkusanmelder luftede et par dage efter premieren sin uvidenhed om de grundelementer, der netop er basis for en professionel akrobats arbejde:

*Brødrene Hangry, der skulle være fra Odense, ere sikkert meget dygtige Trapezkunstnere og udføre i alt Fald deres Luftgymnastik med stor Dristighed; Men der er aldeles intet Tiltalende i at see et Menneske hænge flere Minutter ved det ene Been oppe under Loftet, med Hovedet nedad og i Hænderne bærende et andet Menneske, som hele Tiden svæver i øiensynlig Livsfare. Kunstnerne blive i og for sig ikke vanskeligere, fordi de blive farligere, og Publicum vilde uden Tvivl sætte større Priis paa disse Øvelser, hvis de udførtes i en paa Gulvet anbragt Trapez.*¹⁴

Efter forårsbesøget i hovedstaden 1871 trak Houcke'erne sig igen tilbage til provinsen, og de kom til Odense sidst i september med et personale på 35. Efter 14 dages ophold drog de ifølge annoncerne direkte til Antwerpen.¹⁵ Næste forår, 1872, fik Århus besøg af familien:

*Cirque francais i Vennelyst. 30 Personer. Ridekunst, Hestedressur, Luftgymnastik, Pantomimer. Der gives 8 Forestillinger. Igjennem Byen rides der ikke Parade, som tidligere har været gjort af andre Selskaber. Houcke og Steckel.*¹⁶

Den naturligste sammensætning af direktionen for Cirkus Francais, var svogrene Adolphe Houcke og Jacques Steckel.

Samme år besøgte Cirkus Leonard de svenske byer Kalmar og Jönköping. I 1873 rejste det også i Sverige og var bl.a. i Stockholm og Växjö.¹⁷ Kort før jul kom det til København, og her bekendtgjorde direktør Jules Leonard, at man gav forestilling anden juledag *i den ny elegant indrettede Cirkus ved Nørretorv. Cirkus rummer 2500 Personer. Selskabet bestaar af 40 Artister og 35 Heste. Nærmere af Plakat og Aviser.*¹⁸

Anmeldelserne var overstrømmende:

Paa den sløjfede Vold mellem Frederiksborggade og Nørregade omtrent udfor Fiolstræde er der blevet opført en Cirkus, en Copi af den gamle ved Vestervold, som brændte i fjor. I denne Circus aabnede Beriderselskabet Leonard, der oftere er optraadt her, iaftes sine Forestillinger for aldeles udsolgt Huus. Der var ikke

Her er en tredje af brødrene Houcke: Jules, der iøvrigt er ukendt. Han er her fotograferet i akrobatisk ridekostume. Foto ca. 1865. NM.



en Plads i hele Circus, der efter Sigende skal kunne rumme halvtredie Tusinde Mennesker, som ikke var optagen. Efter første Forestilling at dømme tæller Selskabet blandt sit Personale flere dygtige Artister, navnlig i Akrobat- og Clownfaget. Meest Lykke gjorde den berømte Clown og virtuos John Price, der saavel forlystede Publicum under Forestillingen ved en lattervækkende tør Komik, som optraadte i et Solonummer, kaldet komisk musikalsk Entree for Violin, hvori han virkelig viste sig som en meget fingerfærdig Violinist, der turde give sig ikast med større Opgaver og tillige morede ved at aflokke sit Instrument en Mængde karakteristiske Lyd. At han blev stærkt applauderet og adskillige Gange fremkaldt, er en Selvfølge, tilmed da dette efter Circus-Mode ogsaa blev de fleste andre af de Optrædende til Deel. Selskabets Primadonna var ligesom sidst Mademoiselle Virginie Leonard, som ved sin første Fremkomst iaftes hilstes med Bifald og efter at have sluttet med den yndede Finale: Spring gennem 30 Balloner, ved sin Fremkaldelse endog modtog en Blomsterbouquet. I Henseende til Dragter o.s.v. er Selskabet smukt udstyret.¹⁹



Den yngste af brødrene Houcke var klovnen Charles (1854-90). Han er her iført en af datidens smukke akrobatkostumer. Foto 1881: C. Ruf & Cie, Freiburg i/B. NM.

Det var netop i den periode, at volden omkring det gamle København blev jævnet ud og voldgraven fyldt op. Da det foregik ved hjælp af trillebøre og håndkraft, var der et usandsynligt ælte over alt. *Cirkus Leonard ved Nørretorv, til hvis Indgang der gennem Voldterrainets Uføre er lagt en med Planker dækket Vei*, var naturligvis meget generet af arbejdet; men det skulle jo overståes.²⁰

Et stykke hen i februar 1874 halede man pantomimerne frem. Det må have været både spændende og imponerende at se:

*Casparino eller Røveren i Abruzzerne, stor Pantomime equestre med Evolutioner, Dands og Fægtninger tilhest og tilfods, udføres af 60 Personer og 20 Heste.*²¹

En lille måneds tid senere måtte vor eventyrskat holde for med en dramatisering af:

Askepot eller Den tabte Silkesko, Tryllepantomime i 4 Afdelinger, udføres af 50 Børn. Paany sat i Scene og Dandsene arrangeret af Hr. og Fru John Price. Musiken arrangeret af Hr. Musikdirekteur Balduin Dahl og John Price.

*Til denne Pantomimes Udførelse har jeg hverken sparet Arbeide eller Udgifter for at udstyre den saa pragtfuld og elegant som muligt. Decorationerne ere malede af Hr. Victor Hansen; Rekvisiterne forfærdigede af Hr. Hof-Stolemager Hansen og Forgylder Senhen; Vognene fabrikerede af Hr. Wilhelm Hansen og Busholm; Seletøiet forfærdiget af Hr. Sadelmager Wilster. Alt elegant forarbejdet.*²²

Publikum, dvs. forældre og børn af det bedre borgerskab, stormede Cirkus Leonard. Houcke'erne skovlede penge ind. Gevinsten var velfortjent alene af den grund, at det var første gang et seriøst arbejdende cirkus her i landet havde investeret i opsætning af en virkelig stor pantomime beregnet for et børnepublikum.

Senere i 1874 dukkede Cirkus Leonard op i Helsingfors, hvor det havde fået tilladelse til at bygge en stor barak på Järnvägstorget mod Mikaelsgatan til afvikling af forestillingerne.²³ I 1874 og 1875 var Cirkus Leonard i Göteborg og 1876 lå det bl.a. i Kalmar.¹⁷ Anden juledag kom det til København.

Her lejede Houcke'erne sig ind i en cirkusbygning af træ, der *laa paa Voldterrainet over for den gamle Banegaard, og hermed fik Jernbanegade sin første Indvielse som Københavns rigtige Cirkusgade.*²⁴

Cirkus Leonard serverede noget for enhver smag:

*Produktioner med en 200 Punds vægtig Kanon udføres af Fru Doublie. Til Slutning bliver Kanonen affyret medens Fru Doublie bærer den paa Skulderen.*²⁵

*Stor Brydekamp. Præmie 100 Kroner. Som Modstandere have meldt sig: Rebslager Carl Vilhelm Heitmann og Kuldrager August Haagensen.*²⁶

Som modvægt blev der senere paa måneden afholdt beneficeforestillinger for kunstberideren Baptist Schreiber, og for Mademoiselle Fanny Tourniaire, gift med en af brødrene, Eugène Houcke. Hun blev siden mor til tre sønner: Jean (1878-1973), Lucien og Hippolyte.

Denne gang måtte *Eventyrpantomimen af 70 Voxne og Børn: Schnewitike eller de 7 Dverge* trække det store læs.²⁷ *Atter var Begejstringen stor, og som en særlig virkningsfuld Effekt fremhævedes Anvendelse af elektrisk Lys, der var installeret i Bygningen.*²⁴ Cirkus Leonard forlod hovedstaden den 1. maj 1877 med en svimlende fortjeneste.

1878 rejste Cirkus Leonard i provinsen med et personale på 70 personer og 50 heste, og her besøgte det bl.a. Pantheons cirkusbygning i Odense.²⁸ Det følgende forår, fra midt i april 1879 til helt hen mod juli måned lå selskabet igen i det københavnske træcirkus over for den gamle banegård. Denne gang uden cirkusprinsessen Virginie, der i mellemtiden var blevet gift i Frankrig.

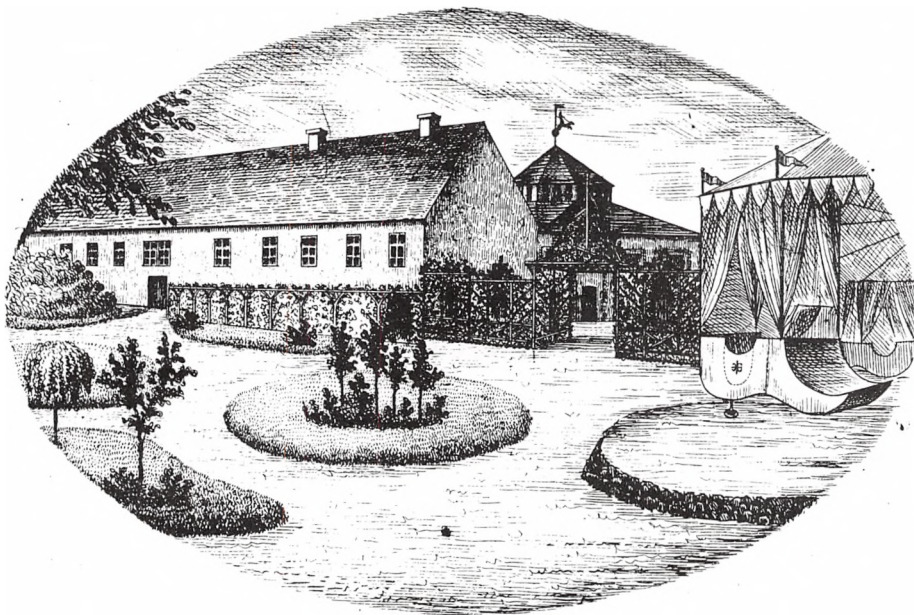

Haveparti fra Forlystelsesetablissementet Pantheon i Odense ca. 1860. Til højre ses lidt af en karrusel og længst tilbage i billedet den grundmurede cirkusbygning. Vindfløjen på cirkusbygningen forestiller en stående rytter på en galoperende hest. Udsnit af litografi. Museet Møntergården, Odense.

Skønt Leonard supplerede sin Cirkus med det Schreiberske Selskab, der havde 25 Heste og et Personale paa 40 Personer, hjalp det ikke, og tilsidst arrangerede man Præmievæddeløb ved Restauratørstedet Belvedere paa Enghavevej.²⁴

For første gang måtte de fem brødre: Jules, Theodor, Eugene, Hippolite og Charles rejse fra København med tab. Dermed startede nedturen, der endte med, at brødrenes cirkus blev opløst. På årets sidste dag bragte avisen følgende bulletin:

Cirkus Leonard, som Uheld synes at have forfulgt siden det forlod Kjøbenhavn, er ifølge indtrufne Meddelelser nu fuldstændig opløst efter at Heste og Inventarium var solgt ved Auktion i en lille By i Tydskland.²⁹

Der var endnu en bror, Adolphe Houcke, en af direktørerne i Cirque francais, 1872, der var gift med Lina Steckel. Dem har vi indtil nu ikke hørt så meget om. Som antydnet i indledningen rejste de formentlig som kunstryttere i Sydeuropa en del år. Men i slutningen af april 1879 ankom direktør Adolphe Houcke til Stockholm, og han

erhöll den 10. maj s.å. poliskammarens tillstånd att få ge åtta föreställningar i högre ridkonst och hästdressyr m.m. i ridhusaktiebolagets egendom, Grevturegatan 24. Detta tillstånd förnyades därefter successivt.³⁰

Senere på året lå Cirkus A. Houcke i Jönköping.¹⁴ I erkendelsen af, at ordet Houcke næppe faldt heldigt ud på nordiske tungemål, hægtede Adolphe det gamle og velkendte Leonard på navnet, men der er også eksempler på, at han blot har kaldt selskabet for Cirkus Leonard.

I 1881 rejste han i Danmark, og i maj måned gav Cirkus Leonard forestillinger i en elegant opført Circus i Århus. Blandt personalet var *Hr. Baptist Schreiber, kaldet Beridernes Konge, som af Hs. Maj. Kong Maxilian af Baiern har erholdt Hædersmedaille i Guld.*³¹

I en tid, hvor smitsomme kopper er udryddet under vore himmelstrøg, tænker vi ikke på, at det så sent som i 1880'erne var en frygtet sygdom over hele Europa.

I juni 1882 lå Adolphe Houcke med sit selskab ved Söderhamn i Sverige. Her blev den ældste datter, den 19-årige Adele, smittet med sorte kopper. Hun blev tvangsisoleret i en lille afsidesliggende hytte, og det var kun hendes far, der havde tilladelse til at passe hende. Det skete på den måde, at han i et nærliggende skur trak al sit tøj af og gik nøgen hen til hytten, hvor Adele lå syg. Her trak han i noget andet tøj, mens han gav hende mad og drikke osv. Når han var færdig med at pleje hende, trak han tøjet af, vaskede sig over hele kroppen med en desinficerende væske. Nøgen gik han tilbage til skuret, hvor han trak i sit almindelige gangtøj. Det var en følelsesmæssig opslidende proces, og nerverne stod naturligvis på højkant. Anstrengelserne var forgæves. Adele døde den 22. juni 1881 i Söderhamn.

Kort tid efter fik Adolphe Houcke selv sorte kopper. Velsagtens fordi han trods de hygiejniske forholdsregler alligevel var blevet smittet af Adele. Nu var det hans tur til at blive tvangsisoleret. Det skete i et gammelt fængsel, der blev brugt som hospital for epidemipatienter. Her lå han meget alvorlig syg. Da andre ikke turde nærme sig sygestuen, blev han i lang tid kun passet af en gammel fordrunken kone, der ikke fattede ret meget. Men han overlevede og slap med to karakteristiske koppear i ansigtet.³²

For at gøre tragedien næsten fuldkommen, døde den halvt år gamle søn, Leonard Houcke, født den 11. juni 1882 i Filipstad, kort før jul, den 18. december, mens familien var i Tønsberg i Norge.²

Sommeren 1884 besøgte Cirkus Leonard Houcke Svendborg. Herfra tog det direkte til Århus. Ifølge annoncerne bestod selskabet af 60 personer, og i stalden stod der 40 heste. De blev alle uden undtagelse brugt i forestillingen, da Houckerne ikke var selvtransporterende, men altid rejste med jernbane eller skib.³³ Cirkus Leonard Houcke rejste også i Sverige i 1884, og her kom det bl.a. til Kalmar.¹⁷

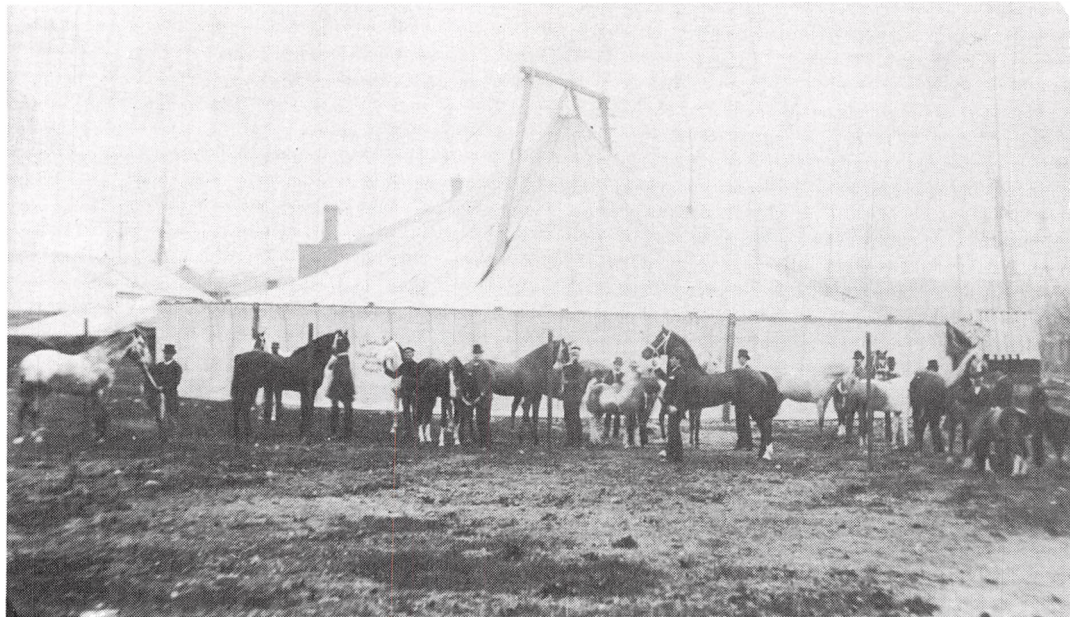

Cirkus Leonard Houcke rejste sidst i 1800-årene med dette galgetelt, der ifølge stemplet på rundsejlet er fremstillet af seilmager Johannes Nielsen i Horsens. Se også tegningen i bind 1, side 38. Staldteltene ligger til venstre. Skibsmasterne og pælene til ophængning af net antyder, at cirkus har ligget på fiskernes stejleplads ved havnen. Billedet med de 16 heste er fotograferet i Svendborg i dagene omkring den 12. august 1897. *Frand's Olschansky. NM.*

Det følgende år tog Cirkus Leonard igen Danmark på kryds og tværs. Selskabet startede i Hjørring midt i april 1885, og derfra gik ruten sydpå til Ålborg og Århus.³⁴ Her blev det i juli overført til Nykøbing Falster med dampskibet Prøven. Den 6. september havde det premiere i Odense, i det gamle Pantheon, der nu havde fået navneforandring til Tivoli:

Cirkus Leonard Houcke aabnede iaftes sine Forestillinger for aldeles propfuldt Hus. Præstationerne vare gode, gik med stor Sikkerhed og med paaskjønnelsesværdig Hurtighed.

Hr. Eiles viste sig som en flink Rytter paa usadlet Hest, baade som den engelske Jockey og som en Postillon paa fire Heste, og i Frk. Rose Houcke har Selskabet en elegant og sikker Skolerytterske. Direktøren fremførte to godt dresserede Hingste og som et andet Numer syv Hingste, hvoraf de sex stode hver paa sin Forhøjning og iøvrigt til Slut hver udførte sit Kunststykke, medens den syvende foretog forskellige Løb omkring og imellem dem og til Slutning dansede paa alle fire paa en Bræddeflade midt i Cirkus.

Medens Schumann sværmede for Ensfarvetheden, synes Houcke at have Passion for det Modsatte; af de syv Hingste var der bogstaveligt taget ikke to, der lignede hinanden.

En sort Springhest præsterede noget temmelig Enestaaende i Retning af Spring; ogsaa her er der Forskjel fra Cirkus Schumann. Medens Schumanns Heste havde deres Force i Højdespring, sprang Springhesten iaftes over ikke mindre end fem Heste, der stode ved Siden af hinanden, men som rigtignok vare Ponyer.

Forøvrigt var Programmet meget afvekslende: En Dame paa Staaltraadslinje, en Dame, der foretog det bekjendte Jockeyridt med Spring fra Jorden op paa Hesten osv., og en ganske fortrinlig Reckgymnastikker. Klownerne vare gode, særlig en, som tilmed er dansk, skjønt Navnet lyder noget fremmed, Hr. Olschansky.³⁵

Klovnen Olschansky blev et halvt år senere gift med cirkuspigen Juliette Houcke. Nogle år efter blev han kendt i cirkuskredse som den springende gentlemanklovn Adolf Olschansky med hvide handsker, monokel og hanekamfrisure.

Cirkus Leonard rejste i endnu to sæsoner her i landet, 1887 og 1888, med det sædvanlige personale på 60 personer og 40 heste. Så vidt vides gik selskabet kort efter ned og hjem, men så dukkede det 1895 op i Norrköping under navnet Cirkus Leonard Houcke.¹⁷ De følgende år rejste selskabet mest i Sverige, bortset fra 1897, hvor det også kom til Danmark og bl.a. var i Ålborg, Århus og Svendborg med 25 ædle raceheste og et personale på 75. Heraf var et balletkorps på 16 damer og et østrigsk strygeorkester på 10 mand.³⁶

Det sidste år Cirkus Leonard Houcke eksisterede var i 1899. Da havde det også været med til at skrive filmhistorie ved at forevise levende billeder i manegen.

Fremviseren var en såkaldt Pathé Frères, der blev drejet med håndkraft. Lyskilden i apparatet var kulbuelys. Den elektriske strøm, der skulle bruges for at få de to kulstænger til at danne lysbue, kom fra en medbragt dynamo trukket af en petroleumsmotor. Den stod og larmede uden for teltet. Kulbuelyset var meget varmt, og da filmstrimlen var noget brandfarligt stads, blev fremviseren installeret i et lille hus, af størrelse og form som et gammeldags lokum. Af hensyn til brandfaren var huset foret med jernblik. Herinde stod operatøren og drejede som en rasende på et håndtag, mens filmstrimlen løb gennem apparatet ned i en stor flettet brændekurv.

Huset var placeret midt for den ene side af gradinet, og lærredet var hængt op over manegen i flugt med indgangen og fortæppet. Og nu kommer den fidus, der, udover sensationen som sådan, gjorde filmforevisningen akseptabel som del af en cirkusforestilling: Lærredet var gjort drivende vådt, så man kunne se billederne på begge sider.

Forevisningen varede kun ganske få minutter, og handlingen var banal ud over alle grænser. En af filmene forestillede skuespillerinden Dagmar Hansen i en



Anmeldelsen den 19. april 1938 i Nationaltidende var illustreret med denne tegning. Teksten lød: 1) Cirkusdirektør Jean Houcke dirigerende sit ørkenpoliti. 2) Den morsomme manegeleder. 3) Joe Bradburry med sine kameler og flodhesten Ødipus. 4) To forelskede katte, en cirkusnyhed, der tog keglér. 5) De tre grinagtige italienske komikere. CHS.

afklædningsscene, hvor man ser hende tage det meste af tøjet af og stige op i et badekar. Her skal hun så trække sin chemise af, inden hun sætter sig. Men lige før filmens højdepunkt indtræder, kommer et eksprestog brusende hen foran kameraet og ødelægger det hele. Da toget endelig er kommet forbi, ser man den skønne sidde i karret og skrubbe sig på ryggen med en børste. Slut.

Filmforevisningen var som regel sidste nummer på cirkusprogrammet, og bagefter havde personalet et farligt mas med at få rullet strimlen tilbage på spolen.³⁷

Vi skal nu tilbage til 1877 for at samle endnu en gren af familien op: Eugene Houcke gift med Fanny Tourniaire. Ægteparret fik som nævnt tre sønner, Jean (1878-1973), Lucien og Hippolyte, der omkring århundredskiftet var kendt som ryttertruppen brødrene Houcke. Deres speciale var jockeyridning, og de optrådte i husarlignende blå uniformer.

Mens Jean Houcke optrådte i Kristiania lærte han Louise Ihlen (f. 1884) at kende. Hun var datter af højesteretsadvokat Jacob T. Ihlen i Kristiania. Den borgerlige advokatfamilie gjorde en masse krumspring for at ødelægge forholdet mellem de unge. Det endte med, at Louise stak af hjemmefra, og 1903 giftede hun sig med Jean Houcke. Hun boede en del år i København, mens Jean Houcke turnerede som kunstrytter, og her fødte hun 1904 sønnen Eugene. Ægteskabet holdt ikke, og de blev skilt omkring 1907. Moderen fik forældremyndigheden over drengen, der da var tre år gammel.

Kort efter blev drengen hentet i København af Jean Houcke uden moderens vidende, og drengen kom med på cirkusturné. Myndighederne sporede far og søn til Bergen. Her blev den lille under stort postyr hentet ved politiets hjælp og overgivet til moderen, der tog ham med tilbage til København.

Så ulykkeligt endte den kærlighedsaffære, der ellers startede så romantisk, at forfatteren Edvard Brandes i 1902 blev inspireret af forspillet til affæren og skrev problemdramaet »Udenfor Loven«. Skuespil i 3 Akter. En af stykkets personer, komponisten William Arden, genkendes let af den indviede som kunstrytteren Jean Houcke.³⁸ Skuespillet havde premiere på Dagmar-teatret i København den 16. november 1902.

Som nævnt i kapitlet om familien Schumann kom Jean Houcke til Københavns cirkusbygning i 1938 på justitsminister K. K. Steinckes personlige initiativ.

Forestillingerne i Jean Houcke's Cirkus blev afviklet i et hæsblæsende tempo under kommando af Jean Houcke. Han var iklædt en fransk officersuniform fra *det marokkanske Ørkenpoliti*, hvor benklæderne var stukket ned i de langskafte sorte ridestøvler.³⁹ I august havde han engageret justitsministerens datter, Sonja Steincke, som refrainsangerinde i et jazzorkester, hentet fra Paris.⁴⁰

1939 var Jean Houcke også i Cirkusbygningen. Denne gang var den hektiske fart over forestillingerne erstattet med elskværdig nonchalance. Alt foregik i smilende ro. Det mest bemærkelsesværdige der skete, var, at klovnene Charlie Rivel fra juni blev engageret med sin akrobattrup, og at han også præsenterede sine fire børn: en sød ung pige og tre drenge i manegen. Den 15. juli var der premiere på en vandpantomime i et nybygget bassin under manegen: En pige i hver havn.

Da Cirkus Miehe den 11. april 1940, to dage efter den tyske besættelse af Danmark, lagde ud i Fyns Forum i Odense, var Jean Houcke årets slagnummer. Han findes afbildet højt til hest på indersiden af det trykte program for Den gamle Cirkus Miehe iført rød derbytrytteruniform og sorte ridestøvler. Af programmet fremgår, at: *Den fra sine Københavner Gæstespil i Cirkusbygningen velkendte franske Cirkusdirektør Jean Houcke fremfører sine 12 Araberhingste*, og at sidste nummer i første afdeling var: *Melaoly, Fuldblod, Vinderen af det franske*

PROGRAM



JEAN HOUCKE

SÆSON 1940

1.-3. Koncert af Cirkusorkestret.

Dir. Dora Miehe Pfanner og Dir. H. Kolzer hilser og byder Publikum velkommen.

4. *Frk. Nadia Houcke, Fantasieridt*
5. *2 Wong Kolian, Kines. Gauklere*
6. *Karmanows 12 Kongepudler, den mest fuldendte Hundedressur*
7. a. *Alphonse Cosmy*

paa fransk Fuldblod „Champagne“

b. *Fru Thyra* paa Arabisk Fuldblod „Emir“
viser klassiske Skole Variationer

8. *Original Poul Wipp, Excentriker*
9. Den fra sine Københavner Gæstespil i Cirkus-

bygningen velkendte franske Cirkusdirektør *Jean Houcke* fremfører sine 12 Araberhingste

10. *Fritzi Bartoni* det flyvende Trapetz-Vidunder kaldet U. S. A.s mest dristige Vovehals, dekoreret med den engelske og amerikanske Guldmedaille.

11. Fire-dobbelt Jockey-Ridt med Saltomortale fra Hest til Hest —
udføres af *Brødr. Reinsch, Salem og Harald.*

12. *Svend og Fløjte-Zander, Komisk Entré*

13. *Tre Orantos, Perche-Akt*

14. „Melaoly“ Fuldblod, Vinderen af det franske Derby 1934 i Paris, rides i alle den høje Skoles Gangarter af *Direktør Jean Houcke*

PAUSE

15.

Eveline de Kok: 7 INDISKE PANTERE

fremføres af Verdens eneste kvindelige Domptøse, som nogensinde har turdet arbejde med disse Bestier

16. Slutmarch

Pauserne udfyldes af Manegekomikere: *Kryngiel, Busti, Salem, Max.*

Ret til Forandring i Programmet forbeholdes.

I Pausen kan Dyrene beses i Cirkusstalden imod en Entre af 25 Øre

Hunde maa ikke medtages.

Derby 1934 i Paris, rides i alle den høje Skoles Gangarter af Direktør Jean Houcke.⁴¹

Cirkus Miehe gennemførte de indendørs forestillinger i Odense, men da tyskerne påbød effektiv mørklægning overalt, kom man slet ikke ud med teltet i 1940. Cirkus Miehe satsede i stedet på Cirkusbygningen i København, hvor der var premiere den 2. maj med programmet for det rejsende teltcirkus. Men på det tidspunkt havde den uniformsglade franske cirkusdirektør forladt skuepladsen og søgt tilflugt i det neutrale Sverige med sine heste. Han gjorde dermed brug af sit arvede, pragmatiske svenske statsborgerskab.

1944 var Jean Houcke i Paris. Han hade där satt upp en cirkusföreställning i den stora glastäckta byggnaden Grand Palais. Han räknade med att det var en tidsfråga, när Paris, som då var ockuperat av tyskarna, skulle befrias. Då skulle tusentals fransmän och amerikaner komma till hans cirkus för att se den franska huvudstadens enda »grand spectacle«. Han hade satt ihop ett speciellt befrielseprogram. I slutet av augusti 1944, endast några dagar före Paris' befrielse, sprängde tyskarna byggnaden. Tyska stridsvagnar påskyndade förstörelsen genom att fyra av brandgranater. Huset var snart ett flammande bål. Djuren i stallarna råkade i panik. Hästarna rusade ut ur den brinnande byggnaden. För Jean Houckes del var detta slutet på hans cirkusbana. Han var helt medellös och kom senare att bo på det svenska ålderdomshemmet i Paris. Där afdled han i mitten av juni 1973, 95 år gammal.⁴²

Jean Houcke som skolerytter på Cirkus Miehes program 1940. Forestillingen blev på grund af det tyske militærs besættelse af Danmark kun vist i Fyns Forum, Odense. Program, 30,0 cm x 23,5 cm. Tryk: Arastryk, Ringkjøbing. Tilhører Børge Jensen, Odense.

Olschansky.

Når det skulle være, kunne meget lade sig gøre i ældre tid. Det var f. eks. meget almindeligt, at omrejsende gøglere og akrobater om vinteren lånte rådhusalen eller lejede teatersalen, der som regel var de største lokaler i byen. Den øvrige del af året, og når vejret i øvrigt tillod det, gav de omrejsende akrobater naturligvis forestilling under åben himmel. Som de altid havde gjort.

I marts måned 1853 stod denne annonce i en Århusavis:

Mandagen den 28de ds., 2den Paaskedag, Efterm. Kl. 5, gives paa en dertil indrettet Tribune ved Fredenstorvet, af Undertegnede i Forening med Hr. C. Olschansky, en stor brillant Forestilling, bestaaende af: mimiske og plastiske Stillinger samt atletiske og acrobatiske Øvelser, hvorved den lille 6aarige Adolph Hoffmann for første Gang vil optræde som Æqvilibrist. Entreen betaales efter Behag. J. A. Wedin.¹

Som annoncen var udformet må vi gå ud fra, at Olschansky og Wedin var i kompagni om det lille akrobatselskab. Wedin skal ikke omtales nærmere her. Vi skal beskæftige os med akrobaten Olschansky, der på godt og ondt satte sit specielle præg på dansk cirkushistorie.

Han hed Carl Alexander Olschansky og var født i København den 15. oktober 1832. Familien Olschansky boede da i Vingårdsstræde 137. Faderen Frederik Fabian Olschansky (ca. 1766-1845) var født i Mähren. Han var forhenværende kunstfarver og møllermester. Han ernærede kone og tre børn ved at udleje Fruentimmer Klæder.²

1856 rejste en dansk artist, der forsøgte sig i cirkusbranchen, Harald Hesse, med Circus Gymnastik. Plakaten bekendtgør:

Med det Kongelige Ministeriums Tilladelse gives under Direction af Undertegnede med sit hertil ankomne Acrobat- og Athlet-Selskab, deriblandt dHrr. Artister Carl Alexander Olschansky og Scheideng, acrobatiske og gymnastiske Kunstnere af første Rang, som overalt i Europas største Stæder ere optraadte med stor Bifald.

Fredagen den 3. October 1856 en brillant Forestilling bestaaende i Væddestridd eller Olla potrida, Kunstproductioner, her, der, over, under, i Luften, paa Krystal, i mange forskjellige Arter og Stillinger, Grupperinger, eqvilibrisk-gymnastiske Evolutioner, chinesisisk Bjælkespil, Globus-Dands, Saltomortale-Spring m.m.

Circus Gymnastik.

Med det Kongelige Ministeriums Tilladelse

gives under Direction af Undertegnede med sit hertil ankomne **Acrobat- og Athlet-Selskab**, deriblandt d^{hr}. Artister Carl Alexander Olschansky og Scheideng acrobatiske og gymnastiske Kunstnere af første Rang, som overalt i Europas største Stæder ere optraadte med stor Bifald

Fredagen den 3. October 1856

en brillant Forestilling

bestaaende i Bæddestrid eller **Olla potrida** Kunstproductioner, her, der, over, under, i Luften, paa Krystal, i mange forskjellige Arter og Stillinger, Grupperinger, equilibrist-gymnastiske Evolutioner, Chinesisk Bjælkespil, Globus-Dans, Saltmortale-Spring m. m.

Billetter til 1. Plads 2 Mk., Børn det Halve, 2. Plads 1 Mk., erholdes ved Indgangen, som aabnes Kl. 4^{1/2}. Begyndelsen skeer Kl. 5 Eftermiddag.

Skuepladsen er i den nyopførte Circus.

Søndagen den 5. gives næstsidste og Mandagen den 6. bestemt sidste Forestilling.

Harald Hesse.

Plakat fra Harald Hesse's akrobatselskab Circus Gymnastik, 1856. En af personalet kaldes Scheideng på plakaten. Han er identisk med artist Carl Frederik Scheiding fra København. Direktøren blev senere knyttet til pantomimeteatret i Tivoli, hvor han fortrinsvis spillede Harlekin. 23,5 cm x 18,0 cm. DKB.

Billetter til 1. Plads 2 Mk., Børn det Halve, 2. Plads 1 Mk., erholdes ved Indgangen, som aabnes Kl. 4^{1/2}. Begyndelsen skeer Kl. 5 Eftermiddag. Skuepladsen er i den nyopførte Circus.³

Sommeren 1857 rejste Olschansky med et andet selskab under direktion af G. Schmidt og A. Wedin, der gav *Cyklus Forestilling* med blandt andet dresserede hunde i Århus.⁴

I 1858 havde A. Wedin og C. Olschansky kongelig bevilling til deres eget lille gymnastiske og plastiske selskab. I november optrådte det i Sommerlyst i Århus.⁵

I eftersommeren 1859 rejste Olschansky på Fyn med Teater Academique:



Olschansky-truppen iført ege­løvsbroderet akrobat­kostume. Fra venstre ses: 1) Adolph Eggertsen (1863-1933), 2) Henry (Heinrich) Larsen (f. ca. 1860), 3) Carl Alexander Olschansky (f. 1832), 4) Louis Albert Jensen (1856-1922) og 5) Wilhelm (William) Eggertsen (1861-1930). Foto ca. 1868, mrkt.: Alfred Lorens, Perspective de Nevsky. Frands Olschanskys samling, NM.



Olschanskys akrobattrup: 1) Wilhelm (William) Eggertsen, 2) Henry (Heinrich) Larsen, 3) plejefaderen Carl Alexander Olschansky, 4) Adolph Eggertsen og 5) Louis Albert Jensen. Adolph var ikke så dygtig som de andre drenge og gjorde derfor engang imellem ufrivillig lykke ved at komme lidt klunget afsted. Men så fik han en harlekinlignende klovndragt på, og dermed var der frit slag for at udvikle nummeret i komisk retning. Foto ca. 1872, mrkt.: Cabinet-Portrait Bülch Agoston, August Bülch. Ber. Tid. 2/7 1963. Frands Olschanskys samling, NM.

Søndagen den 4de September giver det store acrobatiske Selskab, bestaaende af Damer og Herrer under Anførsel af Hr. Alexander Olschansky den sidste store Forestilling af hidtil ukjendte Kunstproduktioner, bioplastiske og historiske Tableauer, derefter tredobbelt Trapez i en Høide af 30 Fod oplyst af couleurt bengalske Flammer; til Slutning: Jomfruen af Orleans i brillant Fyrværkeri.

Skuepladsen er i en dertil indrettet Sommer-Arena paa Kjerteminde Feed. Billetter a 2 Mk. 1ste Plads, 1 Mk. 2den Plads, Børn det halve, erholdes ved Indgangen. Directionen.⁶

I forsommeren 1862 kom Carl Alexander Olschansky igen til Århus. Denne gang var selskabet uafhængig af vort ustadige klima:

Anglo-amerikansk Circus-Theater. Søndagen den 4de Mai, Kl. 5 og Kl. 7½ Eftermiddag, giver det hertil ankomne nye Anglo-Selskab 2de store Forestillinger i den høiere Gymnastik, athletiske Præstationer og ballet comique.

Forestillingerne gives i et dertil elegant udstyret amerikansk Telt, som er 200 Fod i Omkreds og 40 Fod høit, og som aldeles beskytter mod Regn og Blæst. Teltet er beliggende paa Plainen ved Sommerlyst.

Det Nærmere erfares af Programmene. Sedeme & Olschansky.⁷

En uges tid senere blev selskabet forøget med:

den i Udlandet vel renomerede Liniedandserinde Miss Belli fra Astley-Theater i London og som engelsk Clown Mr. Charles Belli, samt for første Gang stor romersk Brydekamp, hvori 4 af Byens stærkeste Mænd ville optræde og kæmpe om Prisen, idet nemlig den, der som Seierherre gaaer ud af Kampen, erholder en smuk Præmie; Reglerne blive nærmere bekendtgjorte. Det Nærmere erfares af Programmet. Tobaksrygning tillades ikke i Circus.⁸

Sommeren 1865 kom Alexander Olschansky til Århus med Amerikansk Circus-Theater

for at aabne en Cyclus af Forestillinger, bestaaende af de overordentligste acrobatiske Productioner, Ballet, Dands, mimiske Scener samt comiske og Characterdandse. Iblandt Productionerne fremhæves et her ganske ukjendt Kunststykke: Den horizontale Stige eller: de flyvende Mennesker, og flere andre overraskende Productioner, som overalt ere seete med største Interesse, og udmærke sig i Særdeleshed ved en vis Lethed og Elegance, hvormed Alt bliver udført. Forestillingerne blive givne i en dertil elegant udstyret Circus med Theater, som rummer circa 2000 Personer.⁹

Ved juletid 1865 var Århus igen vært for Olschanskys trup, og da havde han lejet sig ind på teatret:

Soiree parisienne, af det hertil ankomne Artist- og Pantomime-Selskab, bestaaende af 18 Personer, Herrer og Damer, som har givet Forestillinger paa

Gentlemanklovn Adolph Olschansky, født Eggertsen (1863-1933) blev i 1886 gift med Juliette Houcke (1867-1910). Han plejede at optræde med hanekamfrisure, men her har han midterskilning. Foto: Frans E. Arvidsson, Landskrona, CHS.



Alhambras store Theater, hvoriblandt Hr. Kellers plastiske Dameselskab, bestaaende af 8 Damer. Den falske Notarius, eller: Det er Altsammen Trylleri. Comisk Pantomime med Forvandlinger. Stort chinesisk Potpourri med Dands. Szardas, ungarsk Nationaldands, dandses af Leontine Olschansky. Til Slutning: Bioplastisk Museum, Tableaux vivant, arrangeret af Keller. Historiske Fremstillinger efter den gamle græske og romerske Mythologi af de berømte Mestere: Thorvaldsen, Canova etc., fremstillede i elegante antique Costumer.¹⁰

Truppen fortsatte på teatret en uges tid ind i januar 1866:

Selskabet har nu med stort Bifald givet 7 Forestillinger her i Byen. Ved Beneficeforestillingen i aftes for Mad. Olschansky og den lille Henry indtog den Sidste Publikum for sig ved nogle af et Saars Barn aldeles forbausende

*Productioner, hvorfor han fremkaldtes. Tirsdag og Onsdag gives Forestillinger i Skanderborg.*¹⁰

Her dukker en lille dreng på fem år op som en af de optrædende, og det fremgår tydeligt, at han havde lang tids træning bag sig. Drengen var nummer to i flokken af de plejesønner, ægteparret Olschansky anskaffede som gratis artister, da det viste sig, at de ikke selv kunne få børn.

Den ældste hed Louis Albert Jensen (1856-1922). Derefter kom den lille Henry Larsen, der altså må være født omkring 1860. Han blev senere kaldt for Heinrich, da Olschansky syntes, det klingede bedre.

*Senere søgte han gennem Avisen 2 Læredrenge til. En Dag meldte sig saa et Bybud, der medbragte sine 2 Sønner: William og Adolf Eggertsen, to smaa Purke paa en 4-5 Aar. De blev antagne.*¹¹

De to nye medlemmer af truppen hed Wilhelm, der blev til William på plakaten, og Adolph Eggertsen, født henholdsvis 1861 og 1863. De var sønner af en københavnsk grovsmedesvend, der pludselig kom til at stå alene med to smådrenge og en 4 år ældre datter, da hans kone i sommeren 1866 døde i barselseng på Kommunehospitalet. Faderen anede ikke, hvad han skulle stille op med de tre børn. I sin fortvivelse gav han kort tid efter drengene til artistægteparret Olschansky, der lovede at tage sig af dem, som var de deres egne.¹²

*Olschansky uddannede sine Læredrenge til all round Artister, det vil sige, han oplærte dem ikke i en Specialitet, nej, de dyrkede alle Brancher og skulde være lige dygtige, hvad enten de arbejdede som Springere, Slangemennesker eller Ekvilibriste.*¹¹

Midt i november 1866 kom det bioplastiske selskab til Odense med Olschansky som leder. Det optrådte på teatret. Skal man tro annoncerne, bestod selskabet da af 10 damer og 12 herrer, der gav tre: *Store plastiske Fremstillinger, Ballet- og Charakterdandse, Pantomime m.m.*¹³

Dermed forsvandt Olschanskytruppen fra vore himmelstrøg. De få beretninger om truppen fra den periode, der findes spredt i cirkuslitteraturen, foregår alle i udlandet, bl.a. i Frankrig og Rusland; men så vidt vides, rejste den i flere verdensdele. En del af beretningerne har som gennemgående tema, at Carl Alexander Olschansky mishandlede drengene systematisk for at få pint det maksimale ud af dem som artister. De mange tæv knækkede drengenes personlighed og psyke, da de opfattede ægteparret Olschansky som deres forældre. De forstod ikke baggrunden for de daglige mishandlinger. En del træk i deres senere tilværelse tyder på, at nogle af dem på grund af den hårde opvækst blev psykisk invaliderede.¹⁴

Carl Alexander Olschansky opløste selskabet i St. Petersburg i 1877, og alle drog hver til sit.¹¹



Høj parade foran Brødrene Olschanskys Cirkus Varieté på en markedsplads først i århundredet. Drengene tv. er akrobaterne 1) Adolf, 2) Lars og 3) Frands Olschansky. Manden yderst th. er Juliette Olschanskys nye ægtefælle atleten Frederik Cordsen. *Frands Olschanskys samling, NM.*

Drengene havde naturligvis fået en meget fin artistuddannelse, og de var særlig dygtige som springakrobater. William og Adolph Eggertsen rejste hver for sig som allround artister en del år, indtil de begge specialiserede sig som springende gentlemanklovner med kunstnernavnet Olschansky.

1885 blev Adolph Olschansky engageret hos Cirkus Leonard og kort efter gift med datteren Juliette Houcke (1867-1910). De fik tre sønner: Frands (f.1890), Lars (f. 1891) og Adolf (f. 1893), der alle blev lært op som artister. Ægteskabet holdt ikke, og 1903 blev det opløst.

På det tidspunkt levede Juliette i naturligt ægteskab med Frederik Cordsen, *Bravour-Athlet og Kraft-Jonglør*.¹⁵ I 1903 startede de Cirkus Brødrene Olschansky med Cordsen og de tre drenge som den faste stok. Desuden blev der engageret et par fremmede artister og to musikere. Juliette ordnede det forretningsmæssige og sad ved kassen, som det er de fleste kvinders lod i branchen.

Det var en varietépræget forretning, der kun rejste til markeder, dyrskuer, større byfester, fugleskydningsfester, 6. juli festen i Fredericia og den slags.¹⁶ Teltet var et 30-alens, dvs. knap 20 meter i diameter, med én mast. Transporten skete



Postkort med påtrykt: Hilsen fra Circus William Olschansky, 1909-10. Læg mærke til gasinstallationen med de halvrunde glaskupler over indgangspartiet. Der er 12 heste i manegen. CHS.

normalt med vognmand, og det ville dengang sige pr. hestevogn. På lange afstande benyttede de banen. Cirkus Brødrene Olschansky rejste i 3 år og sluttede så vidt vides i 1905, da Frands gik i sadelmagerlære i Randers.¹⁷

William Olschansky (1861-1930) rejste i årene 1909 og 1910 med et ret stort galgetelt, som han det første år kaldte for Cirkus William Olschansky & Co. Hvem der skjuler sig bag forkortelsen Co. vides ikke. Det tog Jylland fra syd til nord. Fra Frederikshavn afrejste det i begyndelsen af juli med *Dampskibet Harald Haarfager til Kristianssand* i Norge.¹⁸ 1910 lagde han ud under navnet Cirkus William Olschansky. Hestebestanden var da på 12 stykker, altså et cirkus af pæn standard.¹⁹ 1910 blev så vidt vides sidste sæson.²⁰

Reinsch.

Cirkus Guillaume var altid meget tidligt på færde, og 1898 lagde det ud allerede midt i marts. Det skete som sædvanlig i Roskilde:

Baron Knuth begynder i Morgen sine Forestillinger paa Hestetorvet. Den hyggelige Cirkus vil blive opvarmet. Direktøren har engageret en Mængde udenlandske Artister bl.a. Skoleryttersken, Mall. Steckel og Jockeyrytteren Hr. Reinsch fra Cirkus Renz. Det noble Præg og den Hygge, der altid er udbredt over Cirkus Guillaumes Forestillinger vil heller ikke iaar savnes.¹

Anmeldelsen dagen efter premieren var elskværdig. Af pladshensyn skæres den ned til kun at omtale den familie, vi her skal beskæftige os med.

Af de optrædende Artister nævne vi med særdeles Anerkjendelse Brdr. Reinsch i deres uovertrufne Balancekunster. Jockeyen Hr. Reinsch er Artist af virkelig Rang.²

Jeg har valgt at begynde på den måde, da det netop var hos Cirkus Guillaume, den tyske jockeyrytter Arthur Reinsch (1869-1948) i 1898 traf sin kone, skoleryttersken Eleonora Steckel (1870-1963). Han var søn af *Künstler und Aequilibrist Hugo Reinsch und Albertine, geborene Herlitz zu Kapern*. Af Arthurs ældre søskendes attester kan man se, at familien i begyndelsen af 1860'erne opholdt sig i Nordamerika.

Arthur Reinsch og Nora Steckel blev gift kort efter de traf hinanden, og de næste par år rejste de en del i det sydlige udland på professionen.

Den danske gren af familien Reinsch har ret indviklede familieforhold. Det er forståeligt, at familiens yngre medlemmer helt har opgivet at holde rede på, hvem der var hvem. Alle de ældre familiemedlemmer blev kaldt for Reinsch, enten de har heddet det eller ej. Vi tager det roligt og starter forfra:

Da Nora Steckel blev gift med Arthur Reinsch, havde hun tidligere, meget usædvanligt på den tid og navnlig i cirkusfamilier, levet i papirløst ægteskab med artist Alexander Albert Larsen. Her kom to drenge: Alex Steckel (1893-1974) og Albert Larsen (f. 1894). De fulgte med over i Noras ægteskab med Arthur Reinsch, blev kaldt for Reinsch og oplært som artister på lige fod med de tre børn, som de selv anskaffede sig: Arthur (1899-1976), Asta (1902-32) og Albertine (f. 1906). For ikke at foregribe udviklingen og den naturlige kronologi, standser vi foreløbig her med de små Reinsch'er.

Arthur Reinsch var meget dynamisk. Hans drøm var at få eget cirkus, og det

lykkedes 1903. Starten skete meget tidligt på året i et ridehus i Helsingør, hvor hestene blev dresseret i den ene ende af huset i en for tilfældet anlagt manege. I den anden ende var der stillet bænke op, så der engang imellem kunne gives en lille forestilling for interesserede. Da det gik godt, købte Arthur Reinsch et 24 meter stort galgetelt.³ Urpremierer på Cirkus A. Reinsch løb naturligvis også af stabelen i Helsingør:

Det er sjældent, at der her i Byen finder en Cirkuspremiere Sted som den i Sommerlystparken i Aftes. I Modsætning til almindelige Førsteforestillinger havde den nemlig Nyhedens straalende Glans over sig, lige fra det kæmpemæssige Telt til de mindste Rekviziter, der brugtes i Manegen.

Det er ikke Smaasummer, Direktør Reinsch har ofret paa Starten af sit Cirkus. Alene Teltet har kostet ca. 6000 Kroner, Montering og Rekviziter et lignende Beløb. Men det hele gør ogsaa et flot og tiltalende Indtryk.

Nærmest Manegen staar en Række elegante, røde Stole, hvori Førsteplads-Publikummet kan hvile mageligt, og de øvrige Pladser hæver sig amfiteatralsk, saaledes at alle Tilskuere kan have et godt Overblik over, hvad der foregaar i Manegen. Over Indgangen til Stalden, et godt Stykke op mod Teltets Top er Orkestret placeret paa en Tribune, som er dekoreret med Flag i danske Farver og prydet med et legemsstort Brystbillede af Kong Christian den Niende. To Gaskroner med 8 Blus kaster et roligt, klart Lys over Manegens Savsmuld, medens mindre Lamper lyser op paa Tilskuerpladserne.

Cirkus Reinsch er i Løbet af Vinteren blevet startet her i Byen, hovedsagelig under Hr. Andrés kyndige Ledelse. Hr. Reinsch selv er ny Mand i Provinserne, i hvert Fald som Cirkusleder. Som Artist har han faret Verden rundt, og i de senere Aar paa et enkelt Numer, de ikariske Lege, tjent den Formue, som han nu stikker i sit Cirkus. Hr. Reinsch er en forholdsvis ung Mand, kun 36 Aar gammel, personligt meget elskværdig, beskeden og jævn i hele sin Fremtræden. Ved sit Giftermaal med en af Direktør Steckels Døtre er han blevet knyttet til en gammel og anset Beriderfamilie, der har mange Venner og Bekendte her i Landet. En Søster til Fru Reinsch er gift med Selskabets Kapelmester, Hr. Schmidt, og er den ledende Aand i Balletten og Pantomimen. Af andre kendte Artister ved Selskabet kan nævnes Hr. André, som nu med stort Held har slaaet sig paa Hestedressuren. Oprindelig er Hr. André Jokey, men en Benskade forbyder ham at dyrke denne Genre, og han optræder nu som Jonglør til Hest samt fremfører de af ham dresserede Heste.

Premieren i Aftes var ganske vellykket. Kæmpeteltet var fyldt til Trængsel og det rummer dog 12-1400 Mennesker. Gallaklædte Tjenere foer ilsomt omkring for at anvise Folk Plads, og selv Direktøren tog en Haand med i dette Arbejde.

Bestemt 6 Dage i Nakskov!

Den store Cirkus



A. REINSCH.

Kunstberider-Selskab,

bestaaende af Nutidens dygtigste og berømteste Artister samt en stor og rødel Hestebestand.

Obs!

Cirkus Edsch er uden tvivl den største og eleganteste rejende Cirkus i Danmark, og har under sit Førelseophold i København gjort glimrende Indtækt.

Første Forestilling

Tirsdag den 12. Juni, Kl. 8^{1/4}, paa Havnepladsen i Nakskov.

— Af Attraktionsnumre, helt ny for Danmark, —

Mr. Loda, kaldet Manden med Jernmunden.

Løfter en levende Hest i Tænderne.

Københavnernes Yndling,
for hende kendte Følgesvend,
Frøken Ingberg.

Skolerytteren Mr. Brown fra Cirkus Schumann.

Buffalo-Bill-Rytteren
Texas Georf.

Nutidens eleganteste og eristigste
Jokerytteri
Mr. Frants Lindberg.

Hr. Luftmann
med sine dresserede
Fux Terriers.

Deltagerne: Herrerne Alexander, Albert og Miss Rosa.

Frk. la Bella, storslåede Kunstproduktioner paa Telefontraad (Non plus ultra).

Hr. Direktør Reinsch med sin originale Frihedsdressur.

— Uden Konkurrence, overalt storslået Succes. —

De verdensberømte Mariske-Løge (5 Personer)
af Familien Reinsch.

Glimrende Underholdning af Clownerne Edwards og Billy samt Ommegeter Bazzoni Reaz.

— Eget brillant Strygcorcester (10 Mand) under Ledelse af Mr. Kapelmester M. K. Jensen. —

Førelseledere: Hr. Martin Nielsen.

Reinschs elegant Achillen-Ges-Belysning

Billetpriserne: Koncerthal Plads 2,00, 1. Plads 1,50, 2. Plads 1,00, Galleri 0,50, Børn under 10 Aar 2. Plads 0,50, Galleri 0,25.

Ende maas ikke mødinger. — Billetter faas i Cirkus fra Kl. 7 Aften.

1906

H. Reinsch.



SLÆGTSFORSKERNES BIBLIOTEK

Præcis Kl. 8 faldt Orkestret i med en Touche, Forhænget ved Staldindgangen sloges til Side, og ind strømmede Personalet for at bringe Helsingør en Hilsen. Herrerne var i Sort med Sølvstriber paa Benklæder og Frakkeopslag, Damerne i lyse Rober og med Buketter i de behandskede Hænder. Allersidst kom Direktøren med Frue, hilst med Haandklap fra Publikum og Fanfare fra Orkestret. To Damer svævede hen over Manegens Savsmuld for at overrække Direktørparret prægtige Buketter, og efter denne Hyldest trak Direktøren med Frue samt Herrerne sig tilbage, og Selskabets Damer udførte en yndefuld Dans.

Dermed var denne Debut forbi, og nu kom Programmets 13 Numre Slag i Slag. Hr. André lagde for som Jonglør til Hest med en lille Dalmatinerhund, som snoede sig mellem hans Ben. Senere fremførte Hr. André forskellige Heste, som han i Vinterens Løb har dresseret, og blandt disse vakte navnlig en lille Pony, der har tilhørt Mineralvandsfabriken Fortuna her i Byen, stor Beundring. Endvidere optraadte Hr. André sammen med Fru Reinsch i gratiøse Stillinger paa to Heste, et Numer, hvori disse to Artister tidligere har gjort stor Lykke, og som sikkert endnu vil erindres af Cirkusgængere.

Men Aftenens Glansnummer var FamilienReinschs ikariske Lege. De udføres af Direktøren, hans to Brødre, 14 og 16 Aar, og hans to Børn, en Dreng paa 7 Aar og en allerkæreste lille Pige paa 5 Aar. Direktør Reinsch har i Europas Storstæder, senest i København, høstet baade Ære og Guld ved dette Numer, men det er ogsaa en saa smuk og dristig Akrobatik, der her præsteres, at man næppe tidligere har set noget lignende. Atter og atter blev Familien Reinsch fremkaldt, og for hver Gang havde den nye Tricks at byde paa. Alene dette Numer er Entreen værd til Cirkus, og det vil uden Tvivl blive et mægtigt Trækmiddel.⁴

Cirkus A. Reinsch var et kvalitetscirkus, men til trods herfor kom det kun til at rejse få år: Fra 1903-06 i Danmark og 1907 i Sverige.⁵ Efter sammenbruddet fik familien engagement i Odessa. De drog afsted til den russiske Sortehavskyst med alle deres rekvisitter og tolv heste i to jernbanevogne. Rejsen var meget besværlig og varede over en måned, og da de endelig kom frem, blev det en økonomisk fiasko. De sluttede ret hurtigt i Odessa og turnerede derefter i ca. 1½ år med et par rejsende cirkus. De vendte hjem til Danmark i begyndelsen af foråret 1909 og fik straks engagement hos det ret nystartede Cirkus Bech Olsen.⁶

Her traf Arthur Reinsch en datter af Mundelingfamilien, Elvira (1886-1977). Hun var engageret hos Bech Olsen sammen med sin mand, Hans Satury Sørensen, der var klovn. Kort fortalt stak Arthur og Elvira af fra cirkus og deres respektive ægtefæller for at starte en ny tilværelse sammen.⁷

Og dermed blev rækken af små Reinsch'ere endnu længere. Elvira havde en lille



Personalet hos Cirkus A. Reinsch i stiveste puds på trappen op til indgangen. Den hvidklædte dame midt for i 4. række med hvid strudsefjer i hatten bærende et barn, Asta, født 1902. på armen, er direktørens hustru: Tante Nora. Nr. 2 th. for hende står hendes søster, Helene Schmidt. Bag Asta ses direktøren, Arthur Reinsch (1869-1948) med sort bowler. Galgeteltet er iflg. et stempel bag den hvidklædte herre med den bredskyggede hat yderst tv. syet hos sejmager Johannes Nielsen. Horsens. *NM*.

datter, Kätchen Sørensen (f. 1907), og i februar 1910 kom sønnen Alfred Sørensen til verden. Man kan gætte på, hvem der var hans far, men i hvert fald blev både Kätchen og Alfred kaldt for Reinsch. To år senere blev familien igen forøget med en søn, Arthur Reinsch (1911-67). Dermed var det slut. Tæller vi børneflokket sammen, bliver det til i alt otte stykker, som alle blev kaldt for Reinsch.

Den sidste af børnene, Lille Arthur, som han kaldtes blandt de rejsende cirkusfolk, blev 1957 gift med cirkusdirektør Elvira Hoffmann (1900-69), der havde Cirkus Berny i Norge.

For at afrunde billedet af Elvira og Arthur Reinsch blev de ret hurtigt fast engageret hos Cirkus Mundeling. Arthur tog sig af hestedressuren og i kraft af sin

faglige dygtighed havde han et stort ord at skulle have sagt.⁸ Da det begyndte at gå ned ad bakke for Cirkus Mundeling, forberedte Arthur og Elvira Reinsch deres eget cirkus. Det lagde ud 1926 og kørte i tre sæsoner med navnet Cirkus Reinsch i familien Mundelings regie.

Siden kom Arthur Reinsch til andre cirkus, og som ældre var han en del år hos Louis Schmidt som forretningsfører og altnuligmand. Her døde han 1948.

Anden påskedag 1911 blev der skrevet cirkushistorie i Rødby, da den første kvinde her i landet lagde ud med sin egen forretning, Cirkus E. Reinsch. Det var Eleonora Reinsch, født Steckel. Hun fremførte selv frihedshestene, mens programmets andre numre var delt ud mellem familiens øvrige medlemmer. De store aviser lukrede fedt på hendes mange annoncer, men kviede sig ved at gøre gengæld med lidt venlig omtale. Mens det lå på torvet i Maribo skrev den lokale avis:

For godt besat Hus aabnede Cirkus Reinsch i Aftes en kort Række Forestillinger her i Byen. Blandt Selskabets Attraktioner maa nævnes Akroba-terne Brødrene Steckel. Deres Præstationer var baade originale, elegante og fænomenalt sikre. De høstede ogsaa stærkt Bifald. Desuden viste Brødrene Reinsch sig som flinke Jockeyer. Men ellers var Præstationerne minimale.⁹

Selskabet rejste kun i sæsonen 1911.

1912 gik cirkusdirektør Magnus Bech Olsen i kompagni med en tysk skolerytter Carl Reinsch og dannede Cirkus Bech-Olsen & Carl Reinsch. Selskabet havde urpremiere i et telt på Pantheon-pladsen i Odense i begyndelsen af april. Det gik meget stille af:

Ved Forestillingen knyttede Hovedinteressen sig væsentligst til de to Direktørers Hestedressur. Hr. Bech-Olsen fremførte forskellige veldresserede Heste i Frihed, og Hr. Reinsch ydede, delvis sammen med sin Frue, et udmærket Skoleridt.¹⁰

Carl Reinsch var så vidt vides ikke i nær familie med den danske gren af slægten Reinsch; i hvert fald kendte ingen af den nu afdøde ældre generation hans eventuelle forbindelse med familien.

Kompagniskabet mellem kunstrytteren Carl Reinsch, der var perfektionist til fingerspidserne, og den primitive og plumpe Bech Olsen varede højest et par uger. Så havde Carl Reinsch taget bestik af situationen, og de gik hver til sit. Cirkus Bech Olsen gled ind i den sædvanlige turnéplan, mens Carl Reinsch tog til Jylland, hvor han anskaffede et flot telt og begyndte for sig selv.



Akrobattrup bestående af – fra venstre: 1) Julius Steckel (1887-1956), 2) Alex Reinsch (1893-1974), 3) Arthur Reinsch (1869-1948), 4) Albert Reinsch (f. 1894) og 5) Charles Steckel (1889-1972). Foto ca. 1899: V. Jensen & Co. Kjøbmagergade 11, København. NM.

I Horsens blev forestillingen anmeldt af redaktør Jørgen Andersen (1875-1961), der virkelig forstod at vurdere Carl Reinsch og hans ridekunst:

Endelig en Gang en Cirkus, hvor den ædleste af al Cirkuskunst er sat i Højsædet, hvor Hestedressuren og navnlig Skoleridtet er dreven til Fuldkommenhed. Man opdagede hurtigt, at denne Cirkusleder, Direktør Carl Reinsch, ikke blot er en Cirkusmand af den eleganteste Støbning, men at han paa Skoleridtetets Omraade er en absolut Kapacitet.

Paa hans Kjoleopslag glimrede en Række fine Ordener. Hr. Reinsch har nemlig været Ridelærer for den tyske Kejsers Søster og har vist sin Kunst for adskillige af Europas fyrstelige Personer.

Forud for Hr. Reinsch' Optræden fremførtes i Manegen de fem Fuldblodsheste, paa hvilke Direktør Reinsch og Frue under Opholdet her vil ride Skoleridt, og de præsenteredes én for én for Publikum, med Navn og Biografi. Det var aldeles prægtige Dyr, slanke, fine, spænstige; et Par af dem har ogsaa taget store Præmier ved Væddeløb.

Hr. Reinsch red i Aftes en Fuldblodsvallak Eulenspiegel, og Mage til Skoleridt er sikkert aldrig set her paa Pladsen. Let og yndefuldt dansede Hesten i nøje Takt til Musikens Toner, og den flotte Rytter havde det mest fuldkomne Herredømme over det ædle Dyr. Alt, hvad man er vant til at se under Betegnelsen Skoleridt, blegnede overfor dette fuldendte Kunstridt.

Direktøren og Staldmester Richmann fremførte ogsaa flere smukke Frihedsheste i udmærket Dressur; en af dem kunde vende oppe paa den smalle Barriere. Og senere paa Aftenen red Hr. Reinsch og Frue paa 2 Fuldblodsheste et dobbelt Skoleridt, ledsaget af et Par dejlige store Hunde og flere smaa, som løb ind mellem Hestenes og de store Hundes Ben. Det var en ren Øjenlyst at se paa. Mange Cirkusgængere regner ellers Skoleridt til de mere kedelige Cirkusnumre; men at de fine Præstationer i Aftes blev paaskønnet af hele Publikum, viste det kraftige Bifald der fulgte Hr. Reinsch og Frue, og de mange Fremkaldelser, som blev dem til Del.¹¹

Med den skrappe forretningsfører Charles Jensen, også kaldet Lynsmeden, som vejviser, tog Cirkus Carl Reinsch derefter Jylland på langs og tværs. Hen på sommeren gled selskabet over den tyske grænse og forsvandt sydpå.

Mens vi er ved det familiemæssige og navnet Carl Reinsch, skal der manes en fiktion i jorden. Cirkusforfatteren Henry Dahl, der 1949 skrev børnebogen: Savmuld og Piskesmæld, omtaler her en forretningsfører Karl Reinsch, der 1948 var ansat hos Cirkus Brdr. Schmidt. Karl Reinsch blev syg og kom på hospitalet. Han døde på side 98:

Næst efter direktøren var forretningsføreren i ældre tid den, der tegnede cirkus udstil. I løbet af vinteren var det hans opgave – i samarbejde med direktionen – at tilrettelægge ruten for den kommende sæson og indhente de nødvendige tilladelser. Forretningsføreren rejste en uges tid i forvejen og søgte kontakt med myndigheder, så alle formaliteter var i orden, når telt og materiel ankom. Samtidig op søgte han avisredaktionerne og fyldte journalisterne med gode historier om cirkus, så der kunne komme lidt foromtale i avisen. Men da var forretningsføreren allerede i fuld sving i den næste by. Her ses en af de mest professionelle forretningsførere: Lynsmeden, hvis civile navn var Charles Jensen. Bag på fotografiet havde han skrevet: »Til venlig Erindring fra Lynsmeden. C. Jensen. Hjørring 6. Juni 1917.« Han var da ansat hos Cirkus Schumann. Lokalthistorisk arkiv, Vendsyssel historiske Museum, Hjørring.



Allerede tre Dage senere blev Karl Reinsch begravet, medens Cirkus laa i den By, der var blevet den sidste Station paa hans Livsvej. Flagene vejede paa halv udenfor Cirkusteltet, da Kammeraterne samledes om hans Kiste i den lille Kirke paa Bakken.

Kirken var pyntet med levende Lys og med et Væld af Markblomster og Landevejens Flora, en Farvesymfoni i rødt, blaat og gult, flettet ind i Haabets grønne. Det meste af Midtergangen var dækket af Kranse og Blomsterdekorationer. Paa begge Sider af den hvide Kiste stod en Æresvagt af unge Cirkustjenere i guldfunklende Uniformer. Nærmest Kisten sad Karl Reinschs Familie og Cirkusdirektionen.

Altsammen stemningsfuldt og smukt. Der er blot det at sige, at afdøde hed Carlsen, og at han absolut ingen forbindelse havde til familien Reinsch. Navnet



Rytter og danser Asta Reinsch (1902-32) og Frederik Nielsen med artistnavnet Reno (1890-1950) fotograferet sommeren 1921 foran Cirkus Brdr. Schmidt's kasetelt. De blev gift i oktober måned og etablerede sig kort efter med egen forretning. Foto, 23 cm x 17 cm. CHS.

havde han givet sig selv, så det kunne give ham pondus i branchen. Cirkusfamilien Reinsch kaldte ham slet og ret Den falske Reinsch.¹²

1923 rejste et Cirkus Reinsch her i landet i familien Enochs regie. Det var en videreførelse af Cirkus Dannebrog. Direktionen bestod af Dorthea, født Enoch, og hendes mand, jockeyrytteren Alex Reinsch. Det rejste kun den ene sæson.¹³

Næste skud på stammen var en hippodrom. Den blev startet af Frederik Nielsen (1890-1950), der var fra Nakskov hvor hans far var konditor. Kort efter konfirmationen kom han med Cirkus Benneweis et års tid, og derefter tog han ud at sejle. Han rømte fra skibet i USA, hvor han nogen tid senere kom med Cirkus Ringling. Her lærte han at dressere heste. Da han havde været i USA i ca. 15 år, tog han omkring 1920 tilbage til Danmark.

Her anskaffede han sig nogle ponyer, som han dresserede i frihed. 1921 fik han engagement med dyrene hos Cirkus Brdr. Schmidt med nummeret: *Kaptajn Renos Dvergheste*. Her traf han Asta Reinsch (1902-32), der red voltige og udførte et dansenummer.¹⁴ De blev gift sidst i oktober 1921, og på omtrent samme tid etablerede de sig i en beboelsesvogn med Zoologisk Hippodrom i et lille telt, der allerede da havde kendt bedre dage.¹⁵

Det har gennem næsten alle år knebet med at få råd til annoncering, så derfor har det været umuligt at følge forretningen i aviser. Men familiens oplysninger sammenholdt med bevarede cirkusprogrammer tegner alligevel i store træk et billede af familien Reno og hippodromen.

1923 tog Reno engagement hos Cirkus Reinsch, fortsættelsen af Cirkus Dannebrog, med *Dverghesten Prinz, rides af Aben Koko*.¹⁶ Da cirkus gik ned sidst på sommeren, sendte Reno bud efter sit eget 1-mastede telt. Sammen med svogeren Josef Dubsy og hans familie fortsatte Zoologisk Hippodrom alene på rejsen. Der var ingen penge at rutte med, så de lejede nogle lokale musikere, efterhånden som de kom frem. Et sted bestod orkestret af en violin og en kontrabas ! Hippodromen strandede sidst på året i Nykøbing F, hvor Renofamilien fortsat boede i vognen, mens Dubsy'erne lejede sig et lille hummer i nærheden. De huttede sig gennem vinteren ved at tilbyde byens børn en ridetur på ponyerne for en 25-øre.¹⁷

I 1920'erne tog Reno og ponyerne tit med omrejsende tivolientreprenører. Han var da en af de mange selvstændige forretninger et omrejsende tivoli som regel består af.¹⁷

I løbet af samme periode kom der fem børn, så der var nok at se til for dem begge. Men så skete tragedien: Asta døde 1932 i barselseng i Assens sammen med barnet. Reno stod nu alene med fem småbørn.

I begyndelsen af 1930'erne havde han et pænt, stort galgetelt, hvor der på facaden var malet: Jack Renos amerikanske Hippodrom. I annoncer kaldte han det i samme periode for Hippodrom Cirkus og Hippodromen Hillerødsholm.¹⁸ Han kørte som selvstændig med teltet til og med 1936.

1937 tog han og de større børn engagement hos Cirkus Brødrene Reinsch med nummeret: Søskende Reno, Voltige Ridt. Et andet nummer var: Frihedspotpourri af Mr. Reno.¹⁹ Ind imellem tog Reno også engagement i større faste forlystelsesparker som Kilden i Ålborg, hvor der en tid var lavet et helt lille børnetivoli. Her gav Reno opvisning i en åben arena, og børn kunne få en ridetur på hans 12 ponyer. Han var også i en periode hos Århus Zoologisk Have på samme vilkår.

1939 var han og børnene med Cirkus Willy fra Nyborg. Reno var frihedsdresør, men han overlod generøst direktør Christensen, der var vognmand af



Direktør Jack Reno foran hippodromen i begyndelsen af 1930'erne. NM.

profession, at fremføre sine *indiske Dværg-Muldyr, første Gang i Manegen*. Med den supplerende oplysning i det trykte program, at *Muldyr er en Blanding af Æsel og Hest, derfor til Tider meget stædig, da det er Æslets Natur*. Større forbehold for fremføring af et dressurnummer er jeg ikke stødt på. Hverken før eller siden. Søkende Reno deltog i en fænomenal rideakt.²⁰

1940 var familien hos Bakkekongen Frode Jensens Cirkus Novus på Dyrehavsbakken. I 1944 kom de med Isabella Bruuns Cirkus Bella.²¹ Da cirkus sluttede hen på eftersommeren, gled sønnen Jack Reno direkte til Cirkus Schumann i Cirkusbygningen i København, hvor han stod som sidste nummer på programmet som jockeyrytter. 1946 var familien engageret hos det svenske Cirkus Rolando, hvor *Amerikanaren Reno Bostock med sina 7 dresserade mulåsnor och 3 hundar* viste dressurnumre og jockeyrytterne brødrene Reno red en komisk rideakt.²²

1947 rejste Jack Reno og sønnerne, Jack og Johnny, til Cirkus Ringling i USA, hvor de var et par år. Sæsonen 1950 tog senior, Jack Reno, til Cuba med sit hestenummer. Her blev han under mystiske omstændigheder myrdet ved et engagement hos et lokalt cirkus. Forholdene på øen var dengang ret kaotiske, og så vidt vides forsvandt hans papirer, personlige ejendele og alle hans heste sporløst.¹⁵



Jack Reno's amerikanske Hippodrom ca. 1930. Postkort i CHS.

1937 lagde Cirkus Brødrene Reinsch ud med et flot program i håbets lysegrønne farve. Direktionen bestod af Dora Miehes datter, Virginia, født Pfänner (1900-67), samt af jockeybrødrene Alex og Arthur Reinsch. Virginias søn, Albert Sahlstrøm, deltog også i forestillingen som rytter. Alt i alt et særdeles fint program, men af uransagelige årsager eksisterede dette cirkus også kun en sæson.²³

1948 gik Albert Reinsch og illusionisten Willy Moreno (1919-79) i kompagni om Cirkus Moreno & Reinsch. Albert Reinsch var velkendt i cirkuskredse. Men hvem var Moreno?

Hans far, Sven Sjøstrand, var billedskærer i omegnen af København, og Willy kom efter konfirmationen i lære som elektromekaniker. Han fik sit svendebrev, men på grund af krigen var der kobbermangel og derfor småt med arbejde inden for faget. Så etablerede han et lille cykelværksted, hvor han lappede folks elendige cykelslanger fra time til time. Han solgte efter nogen tid forretningen med god fortjeneste. I krigens sidste år, hvor tyskerne havde sat det danske politi fra bestillingen, oprettede Willy Sjøstrand et privat opdagerkorps, som han også skilte sig af med i det psykologisk rigtige øjeblik. Han opfandt og fremstillede en strimmel ståltrådsæv, der blev sat ned over brænderen på et gasapparat, så folk

fik mere ud af den tynde gas. Det gav også penge. Ved juletid stod han og solgte juletræer.²⁴

Samtidig puslede han lidt med amatørtrylleri. Han fik blod på tanden, da han vandt førstepræmien på 10 kroner i Restaurant Resi på Nørrebro i København i en tryllekonkurrence. Han fik derefter en lille tjans i varietéen White Star på Amager og samtidig byggede han et tankelæsningsnummer op, som var ganske udmærket.

Sæsonen 1943 fik *Telepatisk Fænomen Moreno & Regni* det første større professionelle engagement hos Cirkus Louis. I 1944 kom han med Cirkus Robert Daniels:

*MORENO præsenterer RENI. Det telepatiske Fænomen. Aarhundredets største Gaade. Reni læser Deres Tanker som i en aaben Bog. Telepati i Topklasse.*²⁵

I 1946 var Moreno igen engageret hos Louis Schmidt og i 1947 var han i Sverige med Cirkus Astoria.²⁶ Disse engagementer åbnede hans øjne for, at det måtte være en god levevej at drive cirkus. Samtidig var han dog klar over, at han manglede de fornødne fagkundskaber. Hvis blot han kunne finde en kompagnon, der havde forstand på de dele, skulle det nok kunne lade sig gøre.

Inga og Willy spinkede og sparede, og foråret 1948 fik de kontakt med Albert Reinsch, der var eksperten, de manglede. Han havde ganske vist ingen penge, men det havde Moreno's. Resultatet blev som sagt, at Cirkus Moreno & Reinsch lagde ud lidt senere med et stort og flot 6-mastet telt til den svimlende sum af 28.000 kroner på afbetaling. Det var både første og sidste gang Willy Moreno gjorde brug af afbetalingssystemet. Se indledningskapitlet i bind 1, side 41, om cirkustelte.

Meddirektørens bror, Alex Reinsch, fremførte et frihedspotpourri. I det trykte program stod: *OBS. Hestene er dresseret paa en Recordtid af 9 Uger.* Cirkus Moreno fik straks fra den spæde start en fin presse:

*I Aftes havde Cirkus Moreno og Reinsch Premiere i Grindsted. Det er en ny Cirkus, der blev grundlagt for faa Maaneder siden, men den skal nok vise sig at være levedygtig, for Forestillingen i Aftes blev en Succes, og Publikum var begejstret. Der var fuldt Hus, og der var baade Tempo og Fart over Forestillingen som Helhed.*²⁷

Cirkus Moreno & Reinsch lagde også ud 1949 og 1950. Efter de tre års læretid hos Albert Reinsch, mente Willy Moreno at have lært fagets finesser, og at han selv – bistået af fru Inga som finansminister – nok kunne klare ærterne. Han købte sin kompagnon ud af forretningen for en rund sum og startede selv i 1951 under navnet Cirkus Moreno. Forretningen fik ministeriel bevilling i 1955.

Anmeldelsen fra Grindsted 1948 havde med bedømmelsen: tempo og fart, ramt

Trekløveret: Brødrene Reinsch var allerede som børn kendt for at være fremragende ryttere. Her ses fra venstre 1) Albert, f. 1894, 2) Arthur, f. 1899 og 3) Alex, f. 1893. Postkort, fot. ca. 1908. CHS.



noget meget centralt. Det karakteristiske for Morenos program gennem de næste 20 år, var netop et hæsblesende tempo:

Direktør Moreno er en dygtig husmor, der med hvad som helst i spisekammeret kan mætte en hungrende flok. Han kan faa folk til at guffe i sig det bedste, de har lært, for fadene med lækkerierne bliver baaret ind og ud i en rygende fart, og det gælder om at holde sig til og tage fra, mens tid er.

Det er dog muligt, at en og anden med gastronomiske tilbøjeligheder vil føle rumlen i maven ved en del af de retter, som pynt og musik og det almindelige hastværk fik til at glide ned. Og det er da forresten heller ikke ligegyldigt, hvilken rækkefølge retterne serveres i.

Det sidste først. Forestillingen er lidt skæv og uharmonisk, hvad der først og fremmest skyldes denne cirkus' ulyksalige hang til tempo. Ikke saadan at forstaa, at tempo er af det onde i en cirkusforestilling, tværtimod.

Men naar han for at holde en efter egen mening passende gennemsnitsfart

GEBR. REINSCH

ACROBATISCHER JOCKEY-ACT.



Instruktiv tegning på Brdr. Reinsch's brevpapir fra ca. 1912. Signeret: W. Rabe. Litografi: Krüger & Co. 22 cm x 28 cm. CHS.

udtænker en saa snedig fidus, som at lade hele første del af showet være forbeholdt numre, der ikke kræver podium, det trægulv, som af dygtige rekvisitører kan lægges ind i manegen paa godt og vel et minut, saa han kan lægge det ind i pausen og lade det blive liggende resten af forestillingen, saa er han efter min mening for smart. Det kan ikke være hensynet til podiet, der skal være afgørende for, hvordan forestillingens rytmiske forløb skal være.

Resultatet er i dette tilfælde blevet, at Cirkus Moreno i stedet for én sammentømret forestilling viser to mindre, hvoraf den første er den bedste, hvis det er cirkusduft, man er ude efter. Den anden er den mest nuttede, den pæneste.²⁸

Ligesom Cirkus Belli i fru Metas regeringstid havde Cirkus Moreno ingen helårsstald. Til gengæld siger det noget om kvalitetsniveauet, at han var i stand til at leje heste hos Cirkus Schumann.

Som cirkusdirektør placerede Moreno sig omgående i første række. Selv om Eli Benneweis dengang udtalte, at der kun var ét rejsende cirkus og så nogle forsøg, blev han og Cirkus Louis dog snart nødt til at erkende, at de havde fået konkurrence. Moreno svarede i øvrigt igen med at identificere bemærkningen som formentlig kommende fra menageriejer Benneweis.

Men Eli Benneweis fik det sidste ord, da en journalist så spurgte ham om, hvad han egentlig mente om Moreno ?

Moreno, svarede Benneweis, det må De hellere spørge min kone om, det er hendes afdeling. I øvrigt tror jeg nu, hun bruger Valo !²⁹

Cirkus Moreno lagde op med udgangen af sæsonen 1967. I modsætning til de fleste andre cirkusledere, gjorde han det med skindet på næsen og kapitalen i behold.³⁰

Med lidt god vilje kan vi også placere Cirkus Arena under Gautiers store paraply.

Starten var næsten klassisk: Den unge porteføljelærling Arne V. Olsen (1914-76) sprang fra sin læreplads få måneder før han blev udlært. Han stak ud med Cirkus Alaska omkring 1930, og derfra gled han over i de markedsrejsendes store flok. Her lærte han gøglerfaget fra grunden og rejste med flere af datidens kendte gøglerforretninger.

Berdino, der blev hans nom de guerre, etablerede sig ret hurtigt som selvstændig. Atten år gammel var han direktør for et lille cirkus, hvor de aktive artister bestod af en flok hvide rotter. Forretningens eneste rigtige artist blev præsenteret som Alexander Geraldos, slangemenneske. Det var naturligvis ham selv.

Under næsten hele krigen samarbejdede Berdino og hans fru Lydia med gøgleren Alfred Rasmussen, bedre kendt på markedspladserne som Den gyldne nøgle eller Danmarks Alfred. De knoklede fra morgen til aften med at transportere det lille Cirkus Olympia fra marked til marked. Her lærte Berdino alt om gøglertelte og forevisninger. Efter krigen fik han sin egen forretning:

Mit første gøglertelt var otte gange fem meter. Der kunne lige blive plads til et par bænkerækker og en lille tribune, hvor jeg fremviste hvide rotter og mus – og optrådte som slangemenneske. Min mave var efterhånden blevet for anselig til, at jeg kunne gøre en heldig skikkelse som udbryderkonge. Så snart min datter havde løbet hvalpefedtet af sig, blev hun en fremragende lille trapez pige, der bjergtog publikum lige så meget med sine sorte krøller og brune øjne som med sin artistiske kunnen.³¹

Da imidlertid senere spilleforretningerne i overhåndtagende grad vandt indpas på markedspladserne, skabtes så at sige en mentalitetsændring hos såvel



Det 6-mastede Cirkus Moreno under opstilling på græsarealet mellem Hulgårdsvej og Borups Alle. I baggrunden ses højhusene på Bellahøj. Foto 28/7 1966: Ib Varnild, NM.

teltholdere som publikum, noget der i høj grad gav næring til min længst trufne beslutning om at omskabe min forevisning til en cirkus.

I al stilfærdighed, nærmest prøvende, begyndte jeg nu at tage privatpladser i pauserne mellem festerne. Forestillingen blev lagt om til helaftensbrug, og resultaterne af disse forsøg var i det store og hele opmuntrende, publikums reaktion på det lille intime show velvillig, således at jeg herigennem anspreddes yderligere til at gå videre mod målet, at gøre Arena til en rigtig cirkus.³²

For at virkeliggøre planerne gik Berdino i sæsonerne 1955 og 1956 i kompagni med en ægyptisk kraftatlet, Abdullah, om et lille rundt telt. Det blev starten på Cirkus Arena. Fra 1957 var Berdino alene om forretningen, og han rejste kun på Sjælland og sydhavsøerne. Her tog han alle de markeder, dyrskuer og byfester, og hvad der ellers var af større arrangementer, som han kunne overkomme. Ind imellem tog de småbyerne for ikke at skulle ligge stille mellem festerne.

Klovnen Larno var fast inventar helt fra starten.³² 1958 lejede Berdino 4 ponyer. Dermed var forretningen blevet et rigtigt cirkus med heste og manege.

1959 engagerede Berdino en af landets største cirkusentusiaster, Kjeld Jørgen-

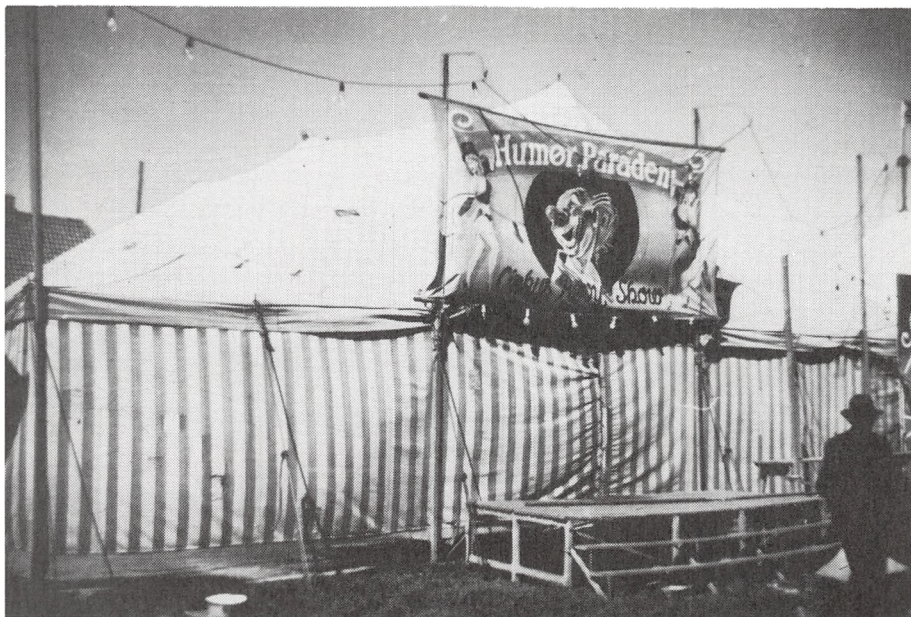

Humør Paraden med undertitlen: Cirkus Revy Show med paradeopbygning på Herning marked 1952. Gøglerteltet var den første spæde start for Arne Berdino's Cirkus Arena. Foto: Martin Waldini, Allesø.

sen, som næsten con amore pressesekretær. Dermed gjorde Berdino sit livs største kup. Der kom nu et mere professionelt greb om styringen: Cirkus Arena fik 1960 sit første trykte program, og samme år var det for første gang helt fri for festforpligtelser. Sidst men ikke mindst sørgede Kjeld Jørgensen for at gøre journalist Karen Aabye opmærksom på, at der kunne skrives en god historie om det lille selskab.

Fra det øjeblik blev Cirkus Arena, der hidtil havde eksisteret ret ubemærket, med et slag landets mest omtalte cirkus. Karen Aabye skrev i Berlingske Tidende. Her kom de følgende år en række menneskeligt varme artikelserier om Dovregubben, som hun kaldte Berdino, og hans cirkus, der i reklamemæssig henseende var ubetalelige. Grundideen for Karen Aabye var, at artiklerne handlede om Danmarks mindste cirkus! Kjeld Jørgensen var hos Cirkus Arena i 8 år til og med 1966.

Personlige ambitioner og tesen om vækst gjorde, at Cirkus Arena voksede fra telt til telt. I 1968 fik det justitsministeriel cirkusbevilling.

Og her er så det sammentræf, der retfærdiggør, at Cirkus Arena kan rummes under paraplyen: For nogle år siden blev juniordirektøren Benny Berdino (f. 1946) gift med artisten Hanne Reinsch (f. 1944), datter af jockeyen Alex Reinsch. Den yngste generation af Berdino'er fungerer allerede som rutinerede artister: Susanne (f. 1965) red 1979 for første gang høj skole i damesadel. Instruktør: Katja Schumann ! Jackie (f. 1969) hvirvler savsmuld op som rytter og fremfører heste.

1979 fejredes som Cirkus Arenas 25. jubilæumssæson. 1982 rangerer Cirkus Arena som en veldrevet, middelstor forretning, der gerne rejser på 1-dagsbyer.

For at runde billedet af Benny Berdino helt af, arrangerede han og Kenn Anker Petersen i december 1973 Benkennys Julecirkus i Folketeatret, København. Som den sjældne begivenhed et julecirkus er her i landet, fik det en god modtagelse af pressen. Men da ingen siden har gentaget spøgen, må man gå ud fra, at det friske initiativ næppe var lønsomt.³³

Dubsky.

Vort område på landkortet, og her regner jeg Norden under ét, har i tidens løb nydt godt af artisters skiftende arbejdspladser og cirkusfolkets udfoldelsesmuligheder. Det var helt naturligt, at nogle af de fremmede lod sig føde her, at andre giftede sig med lokale eller fremmede artister, og at nogle døde her. Sådan var livsrytmen stort set overalt for artister og cirkusfolk i ældre tid. Det sker den dag i dag.

Man kan forestille sig, at en artist kunne være født i Ungarn og have haft en tjekkoslovakisk far, en italiensk mor og selv være vokset op i Nordeuropa og Rusland. Som voksen giftede han sig med en tysk artistpige. De satte børn i verden i Tyskland, Belgien, Danmark, Sverige og Rusland. Endelig sluttede han sit livsforløb i Bulgarien, mens ægtefællen døde i Danmark.

Eksemplet er imidlertid ikke – som man kunne tro – et tankeeksperiment. Det er helt konkret og fortæller i grove træk om kunstrytteren Janos Dubszkys levnedsløb.

Han blev født 1866 i Budapest. Hans far var kunstrytteren Franciscus Dubszky (1830-89). Hans mor en italiensk artistpige Klementina Skalabrini. Det siger måske lidt om datidens familiesammenhold, at hun tidligere havde været gift med sin mands ældre bror. Da han døde som ung, blev hun gift med Franciscus.

Går vi endnu en generation tilbage i tiden, altså til den, der blev født omkring 1805 – 10, dukker navnet Franciscus Dubszky op igen. Han var gift med en tjekkoslovakisk pige ved navn Maria Kresner. Franciscus Dubszky var *comicus a Bohemia, domicilium: Banska Bystrica*. Familietraditionen fortæller, at de var omrejsende dukkeglere med trådmarionetter som speciale.¹

Flere medlemmer af Dubszkylægten var i begyndelsen af 1800-årene beskæftiget med vidt forskellige gøremål inden for omrejsende, folkelige forlystelser. Man kan derfor med nogen ret slutte, at familien allerede da må have været gøglere i generationer.

Jean Baptiste Dubszki blev født omkring 1810. Han betragtes som stamfar til den ungarske gren af slægten via sønnen, marionetspilleren Joseph Dubszki (f. ca. 1836), gift med Barbara Grunterat. Datteren Adele Dubszki (1880 – ca. 1966) blev gift med rytteren Anton Herrgot (f. ca. 1866). Deres efterkommere blev artister i Mellemeuropa.²

Som yderligere dokumentation på de mangfoldige sysselsætninger inden for slægten, kan det oplyses, at friherre Georg Dubsky von Wittenau i 1812 i Wiens

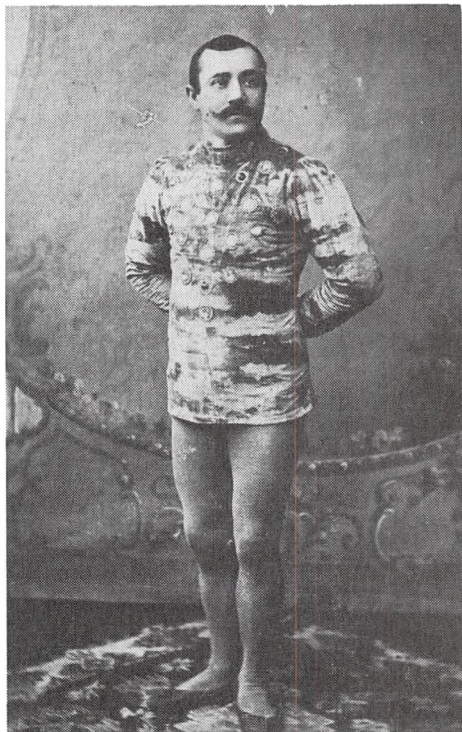

Janos Dubsky (1866-1935) i linedanser-kostume. Foto ca. 1906. NM.

store forlystelsespark Prater i sit kabinet for mimisk-plastiske fremstillinger foreviste 28 bronzehoveder udført af en kendt kunstner. 1821 skrev Wiens Theaterzeitung, at friherre Dubskys voksfigurgalleri fortjente at få meget større besøg til de henimod 100 fremragende figurer, der blev forevist. 1827 befandt den utrættelige friherre sig igen i Prater med nogle fantastiske kunstværker.³

1846 rejste Alois Johann Dubsky som direktør for Circus Gymnasticus. På den tysksprogede plakat blev der reklameret for *eine grosse Vorstellung in der edlen Reitkunst* med deltagelse af direktøren selv, hans kone og to børn, Franz og Angelina Dubsky.⁴ 1870 havde Wiener Prater besøg af Zirkus Dubsky.³

Dubskyfamilien er i virkeligheden prototypen for de hundreder af artistfamilier, der med forskellig geografisk og biologisk oprindelse i tidens løb har krydset Europas grænser og gjort cirkuskunsten international i bedste forstand.

Dermed vender vi os mod vore egne himmelstrøg. Anden juledag 1874 startede det svejtsiske Circus C. Antony forestillinger i en ny cirkusbygning af træ *beliggende i Gothersgades Forlængelse* ved Botanisk have. Selskabet spillede til midt i april 1875. Som nr. 9 på det trykte program stod *Mr. Dubsky i sine*



Den svenske cirkusdirektør Brazil Jack, hvis borgerlige navn var Karl Max Alexander Rhodin (1871-1952) var i begyndelsen af århundredet direktør for Cirkus London, der fortrinsvis rejste i Sverige. I 1911 gæstede det også Danmark. I 1908 stod Jean Dubsy på programmet som saltomortalytter, og på den stramme line viste han både forlæns og baglæns saltomortaler. Ovenstående tegning af Brazil Jack er fra Cirkus Londons trykte program for 1908. Læs i øvrigt Gunnar Jungmarker's bog: Gycklare. Max Alexander, Brazil Jack och showfamiljen Rhodin, Stockholm 1979. Niels Bang Nikolajens samling i CHS.



Adolf Dubsky (f. 1899) med kunstnernavnet Linon er i cirkuskredse kendt for sit seriøse mimisk-plastiske linedansernummer: The Tramp on the Rope. Foto ca. 1953. CHS.

overordentlige Saltomortaler tilhest. Direktør Carl Antony afslører ikke mere, så det er umuligt at vide, hvem kunstrytteren var.

Circus C. Antony udgav en foldet tryksag, hvorved der fremkommer i alt fire sider af størrelsen 16,0 cm x 30,5 cm. Programmet var trykt på forsiden. De tre andre var fyldt med almindelige rubrikannoncer af forskellig størrelse. Øverst på hver af de tre sider står: *Circus-Avisen. De Circusbesøgende anbefales nedestaaende Firmaer.* Circus-Avisen med program for de daglige forestillinger udkom i mange eksemplarer og havde den 12. januar 1875 nr. 18. Prisen var 10 øre.⁵

Egentlige cirkusaviser dukkede først op efter århundredskiftet, og de blev mere almindelige efter ca. 1910. De blev omdelt eller uddelt gratis og indeholdt fortrinsvis billeder og reklamepræget omtale af direktionen og cirkusforetagendet, så publikum kunne få lyst til at gå i cirkus. Der var som regel kun få annoncer i spalterne. Tidlige publikationer af den art her i landet var *Reinschs Cirkus-Avis. Udgivet af Direktør A. Reinsch 1904* og den finske direktør John Ducanders cirkusavis fra Århus 1907.⁶

Familietraditionen hos Dubskyerne fortæller, at Jean Dubsky omkring 1890 blev engageret hos Cirkus Kolzer i Tyskland. Her traf han en søster til direktøren, Pauline Kolzer (1867-1941), og de blev gift 1891. Ægteparret rejste derefter som artister hos Cirkus Kolzer.⁷

1897 kom Cirkus Beketow til Odense med teltcirkus. I en af annoncerne stod der blandt andet:

*Specielt fremhæves for første Gang her den berømte Saltomortale-Rytter og Linedanser Hr. Jean Dubsky.*⁸

Der er tale om kunstrytteren Janos Dubszky med det kosmopolitiske levnedsløb, der blev skildret først i kapitlet.

1898 fik byen igen besøg af Cirkus Beketow, hvor rytterfamilien Dubsky efterhånden var blevet fast inventar. Den ældste af børnene, Louise Leontine Dubsky, der var født den 29. september 1894, og altså ikke engang fyldt fire år, fik en særlig anmeldelse i pressen:

*En ganske lille, næppe 5-aarig Datter af Hr. Jean Dubsky, Lily Dubsky, vandt som Parforcerytterske navnlig Damernes Hjerter.*⁹

I årene omkring 1900 var Jean og Pauline Dubsky engageret hos Cirkus Beketow og andre cirkus, der rejste i Rusland. På det tidspunkt stod der i mange byer i det europæiske Rusland en afskærmet, åben arena, enten af træværk eller mursten med fastbyggede amfiteatraliske siddepladser. De omreisende cirkusselskaber behøvede altså kun at medbringe et oversejl.

Rejste man dengang omkring i Rusland med et lille cirkustelt og boede i vogne, sagde russiske artister med foragt, at det var *balagan*, dvs. nærmest det samme som et sigøjnercirkus. Russiske artister benytter den dag i dag ordet *balagan* som et nedvurderende udtryk for omkringrejsende artister, gadeartister og gøglere, der forsøger sig i artistfaget.¹⁰

Fra ca. 1906 var rytterfamilien Dubsy en tid i Sverige hos cirkusdirektør Brazil Jack, der havde Cirkus London. Efter datidens forhold et ret stort cirkus. 1908 stod Jean Dubsy på programmet som:

*Nr. 8: Saltomortalryttaren Mr. Dubsy. Nr. 11: Mr. Dubsy, fram- och baksaltomortaler å stram kabellina.*¹¹

Ved siden af var han læremester for Brazil Jacks børn i artistfaget, og samtidig fik hans egne børn naturligvis undervisning i de samme ting.

I længden er det utilfredsstillende for enhver dygtig artist kun at have skiftende engagementer hos andre. Sådan var det også for Jean Dubsy, og drømmen om eget cirkus spøjte. Derfor lagde han systematisk sine børns træning an på, at familien en dag skulle få et cirkus.

Tiden var moden 1911. Tidligt på foråret købte han hos en teltfabrikant i Roskilde et 2-mastet telt og lagde ud med: Ungarske Cirkus, direktør Janos Dubsy. Forestillingen var mest lagt an på familiens egne præstationer, men der var dog også et par fremmede artister. Hestebestanden var på fem stykker.¹²

Ungarske Cirkus rejste kun på Sjælland og kom også til Holbæk, hvor der var dyrskue lørdag den 17. juni. Dyrskuekomiteens program var trykt i den lokale avis:

*Af Festprogrammet fremhæves: Musik hele Dagen. Dans fra Kl. 2½ Eftermiddag til Kl. 12 Nat. Karussel. Gyng. Tombola. Koncert efter trykt Program fra Kl. 8 - 12 Aften. Illumination af hele Festpladsen. Stort ungarsk Cirkus. Forskellige Forlystelser og Seværdigheder. Stort Fyrværkeri Kl. 10.*¹³

De tre ord: Stort ungarsk Cirkus - er sidste bulletin om Dubskys cirkus, og det bekræfter familietraditionens oplysninger om, at forretningen gik ned i Holbæk på grund af manglende finanser.

Siden har ingen i familien forsøgt sig som selvstændige i branchen.



Akrobatisk dansenummer bestående af ægteparret Josef Dubsky (1901-81) og Albertine Reinsch (f. 1906) med sønnen Joseph (f. 1926). Sidstnævnte har i en del år rejst med en flok fodboldspillende bulldogs. Foto ca. 1940. CHS.

Brødrene Schmidt.

Der har været to cirkusfamilier ved navn Schmidt her i landet. For at skelne dem fra hinanden, kaldte de gamle rejsende den ene familie for Berliner-Schmidt, fordi overhovedet kom fra Berlin. Den anden familie kaldtes for Abe-Schmidt, da grundlæggeren havde specialiseret sig i hunde- og abecirkus. Det er Berliner-Schmidt, Paul Schmidt og hans familie, vi her skal beskæftige os med.¹

Paul Schmidts far var restauratør i Berlin. Drengen fik en streng præjsisk opdragelse med kæft, trit og retning, som han siden lod gå videre til kone og børn. Som ung mand blev han militærmusiker. Her lærte han at spille flere instrumenter, men violin og kornet var de foretrukne. Efter tjenesten fik han engagement hos omrejsende cirkus, først som kapelmester, siden som almindelig musiker. I det miljø traf han sin kone, Helene Steckel.²

Begge hendes forældre og fire bedsteforældre var cirkusfolk. Helene havde selv gennemgået en streng uddannelse som allround artist, men specialiseret sig som rytter og danser. To af børnene blev født på rejsen: Den ældste, Irma (1894-1974), blev født i Lund, og Louis (1897-1976) fødtes, mens familien var engageret hos Cirkus Ducander i Helsingfors. Familien havde da fast bopæl i en lille lejlighed i en af Vesterbros sidegader i København. Her fødtes Arnold (1895-1967) og Frederik (f. 1900).

Som regel boede Helene og børnene i København, mens Paul Schmidt rejste omkring med cirkus. Da han ikke var særlig flink til at sende penge hjem – han var lidenskabelig kortspiller og hyldede Bacchus – skete det tit, at der ikke var en krumme i skabet. Helene måtte mange gange gå sulten i seng.³

Efterhånden som børnene voksede op, lærte de forskellige færdigheder: sang, dans og musik som grunduddannelse. Mens Irma endnu var en lille pige, tjente hun og moderen en del ved at optræde på varietéer og revyteatre. Mest i København, men også i provinsen.⁴ I samme periode spillede drengene på restaurationer eller gik omkring som gårdmusikanter. Alt hvad der blev tjent, kom i en fælles kasse til husholdningen. Sådan gik der en del år.

Irma blev i 1913 gift med cirkusmusiker Carl Altenburg, og dermed var hun for så vidt ude af sagaen. Men moderen og de tre drenge talte mange gange om at få eget cirkus. Det faldt dog ikke i god jord hos Paul Schmidt. Hans kommentar var: I skal ikke have cirkus så længe jeg lever. Ihr Franzosen, mit den roten Hosen.

Sidst på året 1916 døde faderen pludselig, og familien blev straks enige om, at

1038



POLITI-DIREKTØREN

I DEN KONGELIGE RESIDENTSSTAD KØBENHAVN

Signalement

Alder 24 3/4

Fødested København

Sprog Dansk

Væxt

Bygning

Haar Blonde

Øine Blå

Underskrift

Holten Schmidt

Gjør vittetlig! Me er bekendt
Løben Charlotte Schmidt, født, Tiedel,
ne 3 Aars Arma Malvine Schmidt,
Kongens, Knud. August, Son Schmidt,
3 Aars, Løben Charles Schmidt, 1 1/2 Aar.

og her igennem naar her fra Studen til
Helt Stænd og videre
Udlandet

Min yndelige Bøggang er til. Alle
og Embets herom bemeldte Rejsende
maatte forbeholdne, at de Løben paa denne
Reise ubiindret vilde lade gøres.

Københavns Politikammer, den 14. Novbr 1898

Eugen Petersen

Højgaard

Betalt: 6 Kr.

nu ville de have cirkus. Alt blev sat ind på at skrabe sammen til telt og materiel. De unge var flittige til at tage ud at spille, og man kan følge deres rute ved hjælp af Arnolds spillebog.⁵

En typisk påtegning så i den periode sådan ud:

Forevist d. 24. Januar 1918. Maa fra Dato spille 1 Dag her i Byen og 8 Dage paa Landet. Nykjøbing Sj. Kjøbstad og Dragsholm Birk, den 24. - 1. - 1918.

En anden var mere restriktiv:

Arnold Schmidt med Orkester maa spille i Høng Bys Krohave, men ikke udenfor Haven og kun Dags Aften til Klokkeren 10. Løve Herred, d. 22. Maj 1918.

Først på året 1918 havde Helene og drengene været i Sverige for at købe et gammelt, firkantet restaurationstelt, som de derefter reparerede så godt de kunne. Men det var og blev utæt og laset. I juni besluttede de at prøve lykken. For at urpremieren kunne ske så diskret som muligt, havde de udset sig den lille stationsby Skævinge på jernbanestrækningen Hillerød-Frederiksværk. Arnold drog til Hillerød og skaffede den nødvendige polititilladelse:

Maa spille i Skævinge den 17. Juni 1918, i Ølsted den 18. og 19. Juni 1918. For Polititilsyn vil der til Sognefogderne, saafremt de overtage Tilsynet, være at betale for hver Forestilling 2 Kr. Nærværende Tilladelse skal inden den benyttes forevises for Sognefogderne i Skævinge og Lille Hagelse.

Forlystelsesaafgiften af Forestillingerne maa indbetales hertil senest den 21. Juni 1918.

Frederiksborg Birk, den 14. Juni 1918.⁵

Hermed var formaliteterne i orden, og så gik det slag i slag. Personalet bestod af Helene Schmidt (50 år), de tre brødre: Arnold (23 år), Louis (21 år) og Frederik, bedre kendt under sit kunstnernavn: Gugele (18 år). Endvidere søster Irma (25 år) og hendes mand, cirkusmusiker Carl Altenburg (28 år).

På premieredagen entrede mandskabet toget på Københavns Hovedbanegård. Teltet var rullet sammen til et par bylter, og de blev sammen med musikinstrumenter og kufferter med kostumer og skiftetøj taget med i kupeen som håndbagage. Master og bardunstænger gik som rejsegods. Efter et par timers kørsel ankom man til Skævinge. På stationen lånte de en trækvogn. Lidt efter stod personalet på den udsete plads, hvor teltet blev rejst i en håndvending. De slap for at lave manege, da de ikke havde heste, men hos den lokale tømmer købte de nogle billige brædder, som de sømmede sammen til et firkantet podium. Henne på kroen lånte de bænke, der blev stillet op nærmest podiet. Pladsen bagved var beregnet til ståpladser.

Hvad skulle cirkus hedde? Det var der ingen, der havde skænket en tanke. Lidt efter blev de enige om at opkalde det efter mama's ungpigenavn: Steckel.



Musikalsk klovnrup fra 1915 på varieté med ukendt kvindelig trommeslager. De tre klovner er fra venstre: Gugele, Arnold og Louis Schmidt. *Postkort i CHS.*

Navneskiltet, i cirkussproget kaldt for facaden, blev lavet som en 4-kantet ramme, hvorpå blev sømmet et lagen. For at spare på finanserne havde de købt limfarve til at male skiltet med. Det så helt flot ud, da det med navnet Cirkus Steckel var placeret oven over indgangen.⁶

Til familiens store overraskelse blev der fuldt hus om aftenen. Det vil sige 150 personer. Forestillingen gik over scenen med de tre brødre og søster Irma som artister. Orkestret bestod af Carl Altenburg, der blæste horn, mens mama trakterede stortrommen. Publikum morede sig storartet. Lige inden forestillingen sluttede, kom der desværre et voldsomt regnskyl, der gjorde brat ende på morskaben. Da teltet som nævnt var utæt, i realiteten var det hullet som et sold, begyndte det også at regne indendørs, så publikum styrtede afsted for at komme hjem. Næste dag kunne man ude i byen kende nogle af dem, der havde været i cirkus: limfarven fra facaden havde dekoreret dem med røde og gule striber ned ad tøjet.

De følgende forestillinger gik fint, og der blev købt brædder til bænke. Når



Cirkusfolk og gøglere fotograferet foran Cirkus Steckel ved et marked 1918. Af markante personer ses fra venstre en sortklædt herre med høj hat: Professor Labri. Hvid klovn med trompet: Louis Schmidt. Kraftig herre med hånden på maven: Den senere Bakkekonge Frode Jensen. Derefter hovedet af en hvid klovn: Arnold Schmidt. Dansepigen Emilie Schmücker, gift med klovnen yderst th: Anton Sophus Jensen, siden navneforandring til Donvild. NM.

cirkus skulle fra den ene by til den anden, lejede man som regel en mælkeemand til at køre materiellet. Det var det billigste.³

De kørte ikke så langt ad gangen og blev på Sjælland til hen midt i august. Derefter foretog de et gevaldigt spring til Skjern i Vestjylland, hvortil de ankom den 19. august. Efter nogle forestillinger i Jylland drog cirkus tilbage mod Sjælland. Sæsonen sluttede i Ullerslev på Fyn den 20. oktober 1918.⁵

Vinteren gik som sædvanligt med at spille på restaurationer og på gader og stræder i sjællandske småbyer.

Det mest bemærkelsesværdige for sæsonen 1919 var, at forretningen kom til at hedde: Cirkus Brdr. Schmidt. Der var også blevet råd til at engagere to fremmede artister: The two Walleys, der nu og det følgende år gled ind i programmet med tryllemre, dobbelt stigebalanceakt og illusionsnummeret: manden i kassen.⁷

1920 anskaffedes et brugt cirkustelt og et par vogne. Det gamle firkantede telt blev derefter brugt som staldtelt for et par køreheste, hvoraf den ene også blev anvendt som jockeyhest i manegen. Der kom flere fremmede artister: Et par sorte

piger ved navn Rossie og Sadie, der optrådte med amerikansk sang og akrobatisk dans.⁸ Et ret avanceret cirkusnummer efter datidens forhold. En anmeldelse fra Rødby dokumenterer:

Cirkus Brødrene Schmidts Premiere i Rødby i Aftes havde samlet fuldt Hus. Flere af Præstationerne var ypperlige, navnlig Stige-Balanceakten blev udført med stor Behændighed, og under vild Jubel stppede to unge afrikanske Kvinder. En Artist, der var klædt ud som Abe, var ved at fremkalde Panik blandt den yngste Ungdom, da han hoppede ind paa Tilskuerpladserne.⁹

Forretningen gik godt, men familien Schmidt fik ikke storhedsvanvid af den grund. Umiddelbart før cirkussæsonen 1921 fik økonomien en sidste afpudsning:

Et Gade-Musikkorps paa ikke mindre end 5 Mand drager rundt i Gaderne og musicerer for Mønt i Hatten. Til at begynde med var Folk lidt i Vildrede, da Korpsset syntes usædvanligt stort. Det er nok arbejdsløse Musikere fra Holbæk, der paa denne hæderlige Maade søger at stive deres Finanser af.¹⁰

Forretningen besøgte Næstved 1921:

Cirkus Brødrene Schmidt havde i Gaar Premiere her i Byen. Akrobaternes Antal er ikke stort. Til Gengæld gaar de igen i alle mulige Forklædninger og under mange forskellige Navne. Dyrebestanden bestod af 8 Heste, 1 Dværgæsel og en Abe. To unge Damer red Voltigeridt, dansede og lavede Gymnastik, altsammen meget pænt, men ikke opsigtsvækkende. Det samme kan siges om det øvrige Program: Et Jockeyridt, en Marineakt, 2 musikalske Klowner, en Illusionist osv. Bedst var en Forsvinding fra en laaset Kasse. Forestillingen gentages i Aften.¹¹

Forlystelsesskatten på 40% af billetindtægten var en tung byrde for de små cirkus. Lad det være sagt lig ud: Kunne cirkusdirektørerne dreje ministeriet en knap, så gjorde de det. Som regel gik det godt, takket være myndighedernes manglende kontrol med salg af billetter. Engang imellem blev det naturligvis opdaget, og så faldt hammeren:

Cirkus Brødrene Schmidt blev fornylig sat under Tiltale, fordi Lederne ikke havde betalt Forlystelsesskat af en Række Forestillinger i lollandske Byer. I den Anledning var Indehaverne tilsagt til Møde i Gaar ved Politiretten i Maribo. De kom imidlertid ikke, og Retten afsagde derefter Dom, der kom til at lyde paa Betaling af det besvegne Beløb, ca. 2000 Kroner samt en Bøde til Statskassen paa 2000 Kroner.¹²

Når Cirkus Brdr. Schmidt på rejsen rundt i landet kom i nærheden af et større marked, hvor der erfaringsmæssigt var penge at tjene, stillede de op med andre omrejsende cirkus. Engang imellem slog de sig sammen med et andet cirkus eller en større markedsforretning med forevisning som speciale som f. eks. Cirkus



Cirkus Schmidt 1921. Cowboy'en tv. er Jack Reno, der ejer et irrbenede artister. Nr. 3 fra højre er Louis Schmidt. Postkort tilh. Jack Renos datter: Lillian Berthelsen, København.

Imperial, der ejedes af gøgleren Lørup omkring 1921. Undertiden brugte man Imperials telt og trak hele personalet over fra Cirkus Brdr. Schmidt. Så kunne man reklamere med et stort orkester og mange artister samtidig med, at udgiften til pladsleje blev halveret.¹³

Omkring 1925 havde Cirkus Brdr. Schmidt fået den størrelse, det skulle have de følgende år. Det var og blev et ret lille cirkus med ældre og brugt materiel, der besøgte mindre købstæder og større stationsbyer. Omkring 1930 kunne teltet rumme ca. 500 siddende gæster. En stikprøve af programmet for 1933 viser i alt 21 numre, hvor de tre første og det sidste var musik af cirkusorkestret. Syv punkter på programmet bestod af forskellige hestenumre udført af familien. De sidste ti var discipliner som reck, luftnummer, akrobatik, balanceakt, rulleskøjtenummer. Og klovner ikke at forglemme. Arnold var en fremragende hvid klovner og Gugele en lige så god augustklovner. Da de tre brødre var dygtige til at spille, var den musikalske side af klovnentréerne også i orden.

Det gik stadig fremad, men der var for mange direktører, og selv om de var brødre, var de langt fra ens og enige. Louis Schmidt, der var administrerende direktør, ville bygge den helt store cirkus op, medens de to andre brødre var



Cirkus Brdr. Schmidts reklamekolonne bestod i 1921 af den administrerende direktør Louis Schmidt tv. og forretningsføreren Oscar Eriksen (1894-1957). Sidstnævnte var gift med Tante Eva af Enochslægtens skærsliberlinie. Ægteparret realiserede drømmen om selv at få forretning ved i 1928 at starte Cirkus Dannebrog II, der omtales i kapitlet om Enochfamilien, bind 2. *Postkort i CHS.*

tilfreds med en cirkus, der kunne give til dagen og vejen. I efteråret 1935 besluttede de at skilles, og det skete i bedste forståelse. Arnold og Frederik Schmidt overtog Cirkus Brdr. Schmidt og har haft denne siden.⁶

Cirkus Brdr. Schmidt fortsatte efter skilsmissen med Arnold og Frederik Schmidt som direktører og med illusionisten og forfatteren af diverse tryllebøger, Geovanni Otto, som souschef.¹⁴

Forretningen blev hverken større eller mindre de følgende år, men som andre omrejsende cirkus her i landet, konsoliderede også Cirkus Brdr. Schmidt sig i krigsårene 1940-45.

I efterkrigsårene invaderede Cirkus Brdr. Schmidt Finland og indtog Helsingfors. Sjælen i forehavendet var souschefen Geovanni Otto. Han havde gennem sine personlige kontakter i Finland fundet ud af, at folk havde godt med penge, men at der ikke var meget at købe i butikkerne. Der måtte altså være samme basis for cirkus i Finland, som der var under besættelsen i Danmark.

Efter sommersæsonen 1947 blev alle kræfter sat ind på et gæstespil i



Direktion, personale og familie foran Cirkus Brødrene Schmidt. Den ældre hvidklædte dame midt i billedet er Helene Schmidt, f. Steckel. Facaden er pyntet med et par tekstplakater, der fortæller, at personalet bestod af 35 personer, og at der var 14 salon- og pakvogne. Programmet bestod af 20 slagnumre, hvoraf »Det mystiske X« er særlig fremhævet. Desuden er der ofret et par litograferede standardplakater uden cirkusnavn med motiver af stejle heste. Disse plakater er fremstillet hos: Beigat, Litho-Druck, Reuter Str. 34, Berlin - Neukölln. Den midterste plakate har nr. 112. NM.

samarbejde med den finske hjælpeorganisation Barnens Dag i Mässhallen, Helsingfors, som optakt til julen. Alt klappede: Cirkus ankom med rutebåden Hroar. Premieren fandt sted den 10. december i overværelse af præsidentens hustru, Alli Paasikivi, der var protektrice for organisationen.

Der var altså lagt op til succes, og forventningerne blev indfriet. I begyndelsen var der to daglige forestillinger, men interessen var så stor, at det snart blev til tre: K. 15, kl. 18 og kl. 21. Efter sidste forestilling indsatte bystyret ekstra sporvogne til at fragte publikum hjem.

Den 17. december indtraf en dramatisk ulykke. Frederik Schmidts 17-årige datter, Inger, styrtede i et trapeznummer ned i manegen fra 6-7 meters højde og brækkede benet. Forestillingen fortsatte øjeblikkeligt med næste nummer. Alt gik så hurtigt, at flere af publikum troede, faldet hørte med til nummeret.

Det var som nævnt meningen fra starten, at cirkus skulle slutte før jul, men da



Brødrene Schmidts 4-mastede Cirkus Zoo i Finland 1951. Her ligger teltet på torvet i byen Kotka. De to lange køer langs stakittet er enhver cirkusdirektørs drøm. Alligevel gav det underskud, og eksperimentet blev ikke gentaget. *Foto i CHS.*

alle billetter blev revet væk, lykkedes det i god tid at forlænge gæstespillet med yderligere 4 dage efter helligdagene. Man annoncerede straks med cirkusbilletter som den helt rigtige julegave. Den 29. december meddelte pressen, at Arnold Schmidt og Geovanni Otto havde besøgt præsidentpaladset for at overrække fru Alli Paasikivi dansk porcelæn som tak for samarbejdet.

Cirkus Brdr. Schmidt satte ved gæstespillet dansk rekord: I løbet af 18 dage pumpede man henimod 90.000 mennesker gennem tælleapparaterne.¹⁵

Mens cirkus endnu var i Mässhallen, udskrev det i samarbejde med en lokal avis en konkurrence blandt skoleelever om at skrive den bedste stil om forestillingen. Som belønning blev vinderen, en 13-årig dreng, Arvid fra Salmijärvi, inviteret til Danmark, hvor han i sommerferien 1948 rejste omkring med Cirkus Brdr. Schmidt.¹⁶

Succes'en i Helsingfors gav blod på tanden. Under navnene: Cirkus Brdli (1949) og Cirkus Zoo (1951) drog Arnold Schmidt til Finland med teltcirkus for at rejse i provinsen. Geovanni Otto var begge år med som souschef.¹⁷ Publikum strømmede til, da de finske byer ikke var forvænt med cirkusbesøg. På grund af

dårligt samarbejde med den finske arrangør, Barnens Dag, endte gæstespiilet i 1951 med en økonomisk lussing, der ikke opfordrede til gentagelse af eksperimentet.¹⁸

1951 hed den danske del af forretningen: Brdr. Schmidt's Zoo Cirkus, og i det trykte program skrev pressechefen Henry Dahl bl.a.:

Som den fornemste attraktion i sæsonen 1951 har Cirkus Brdr. Schmidt engageret den unge svenske cirkusdirektør Trolle Rhodin til en gæsteoptræden med ikke færre end seks forskellige dyrenumre, elefanter, løver, isbjørne, brune landbjørne, søløver og heste.

Ingeborg Gautier, Trolle Rhodins senere kone, fremførte 6 Fjordlandsheste, Frederik Schmidt viste de flotte Knabstrupperne og Frantisek Trubka 5 berberløver. Bortset fra de par numre, familien Schmidt selv stod for, var hele det øvrige program Trolle Rhodins. Som sikkerhed for, at alt gik rigtigt til, havde Trolle sat sin onkel, Henning Möller, ind som reklamechef. I realiteten spillede de to direktører naturligvis på deling, men det måtte ikke komme frem, da det var en klar tilsidesættelse af vilkårene for brødrenes cirkusbevilling.

Ved premieren i København fik forestillingen en elendig anmeldelse.¹⁹ For at aflede opmærksomheden herfra, hentede man i Malmö Trolle Rhodins 80-årige far, den fantastiske cirkusmand Brazil Jack, og han optrådte nogle aftener som en slags sprechstallmeister.²⁰ Efterhånden kom der mere skik på foretagendet, og cirkus rejste ud i landet. Men hen i maj blev der brok i samarbejdet, og svenskerne tog hjem med deres numre. De rejste for øvrigt ret hurtigt ud med eget teltcirkus i Sverige.

Mens Arnold som nævnt var i Finland denne sommer, befandt Frederik Schmidt sig altså midt på Sjælland med et tomt telt. Der gik et par uger, før han fik samlet så mange artister, at cirkus kunne fortsætte rejsen. Med samme trykte programslag, man måtte jo spare, og med Henry Dahls rosende omtale af Trolle Rhodin på indersiden, startede Frederik Schmidt igen den 1. juni med en helt ny forestilling. Hen på efteråret sluttede han sæsonen en del erfaringer rigere om svensk kompagniskab. Men fattig på klingende mønt.

1952 var sidste egentlige sæson, hvis man skal tage navnet: Brødrene Schmidt for pålydende. 1953 rejste Arnold Schmidt alene med cirkus, der dog stadig kørte under det gamle navn. Godt nok havde Frederik Schmidt hjulpet til med starten om foråret, men kort efter gik han i engagement hos Cirkus Empress i Norge som klovn Gugele.

1954 var Arnold Schmidt engageret med Knabstrupperne hos Cirkus Løve i Norge, og derfor kom hans cirkus ikke på landevejen.¹⁸ Cirkus Brdr. Schmidt kørte virkelig på pumperne og året 1955 blev det sidste af i alt 38 sæsoner. Det blev en

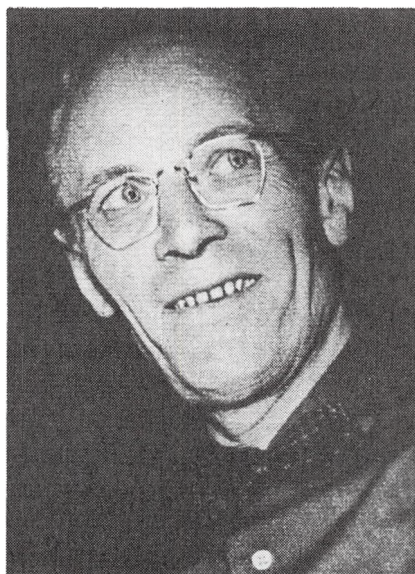

Politiet kontrollerede, at cirkusdirektør Arnold Schmidt fik snøret forsvarligt for sejldugs-sækken, at udbryderkongen Carl August Lorentzen kom ned i trækassen, og at låget til slut blev lukket omhyggeligt med låse og reb. Se og Hør 17/6 1955.

afsked med manér. Arnold Schmidt havde næse for en god historie, og i annoncerne reklamerede han:

Carl August Lorentzen - kendt fra sin fantastiske Flugt fra Horsens Statsfængsel - optræder som Udbryderkonge i Manegen.²¹

Den sommer blev der altså også skrevet en slags kriminalhistorie af den synkende skude:

Cirkus Brdr. Schmidt havde i det kølige Vejr i Aften kun samlet et Par Hundrede Mennesker til Premierer i Holbæk. Programmet, der ikke var det store Sus, bød dog paa en Række gode Artistnumre, hvoraf maa fremhæves den lille mørkhaarede Lotte, der med sine akrobatiske Øvelser afslørede en enestaaende Smidighed. Søde og dygtige var ogsaa to Smaapiger paa rullende Globus, og en Jongløse til Hest brillerede specielt med brændende Fakler. Selvfølgelig var der ogsaa Klovner, det hører jo til Cirkus. De musikalske Klovner høstede stort Bifald, især Nummeret: Oh, mein Papa.

Den store Sensation var et Udbrydernet med Carl August Lorentzen, som vil være kendt fra sin Flugt fra Horsens Statsfængsel. Han blev lukket inde i en Sejldugssæk og derefter puttet i en stor Trækasse, der blev forsvarligt lukket med Laase og Reb. Tre Sekunder efter var han ude – og traadte nok saa nydelig ind fra den anden side af Manegen. Under stor Spænding blev Kassen derefter aabnet. Den var ikke tom, men ud sprang en nydelig ung Dame. Keine Hexerei – nur Behändigkeit !

Da det er første Gang Lorentzen optræder med dette Nummer i Cirkus, blev Begivenheden fotograferet af flere københavnske Pressefotografer og saavidt vides ogsaa af Billedbladet og Se og Hør. Der gives Forestilling i Aften og i Morgen.²²

Det dengang meget ærbare Billed Bladet bragte historien under overskriften: Usmageligt ! Men hellere dårlig reklame end slet ingen. Det viste sig da ogsaa, at reportagen som tekst- og billedreklame var flere tusind kroner værd:

Udbryderkongen Carl August Lorentzen holder Ferie. Den 57-aarige tidligere Stortyv, der har tilbragt 25 Aar af sit Liv i Fængsel, har taget Engagement i Cirkus Brdr. Schmidt og skal i Sommerens Løb optræde overalt i Landet. Optræde som hvad ? Som Udbryderkonge ! – og det er det, han kalder Ferie, for nu spiller han Rollen fuldt legalt og faar fast Løn for det.

Manden, som med sine bare Næver gravede sig Vej ud til Friheden i Horsens – hedder det paa Cirkusplakaten, som hentyder til Lorentzens fantastiske Flugt fra Statsfængslet gennem en Tunnel, han havde været ti Maaneder om at bygge. Lorentzen har siddet i Fængsel seks Gange, og han brød hver Gang ud igen. Naar Sæsonen er forbi, gaar han tilbage til sit Arbejde som Buffist i en københavnsk Restaurant. Men dér benytter han et andet Navn, for det kan godt være generende at være saa berømt, siger han.²³

Men ikke engang Lorentzen kunne redde Cirkus Brdr. Schmidt. Forretningen gik til slut ned i Sønderjylland, hvor broderen Louis Schmidt trådte til med kapital og reddede familiens gamle cirkus fra at gå konkurs.²⁴

Da Louis Schmidt i Efteraaret 1935 havde afleveret Cirkus til Brødrene Arnold og Frederik, blev han Medinteressent i en Fabrik for Dukkehoveder. Havde han ikke før kendt til Arbejde og Ærgrelser, saa kom han til det nu, saa der blev han ikke gammel i Gaarde. Louis Schmidt købte saa en Fabriksvirksomhed, der lakerede og gummierede Etiketter til Konservesdaaser. Hvor meget han end forsøgte at indrette sig efter andre Forhold, saa blev han klar over, at han var en Blomst, der ikke taalte at blive plantet om. Hen paa Efteraaret 1936 havde Louis sine Planer færdige. Nu vidste han, hvorledes en Storcirkus skulde drives. Nu vidste han, hvorledes det ene Forhold skulde være til det andet. Louis



Hyggeligt samvær i Cirkus Brødrene Schmidts manege. Den unge mand i bageste række tv., der begejstret løfter sin øl, er illusionisten Geovanni Otto, der var forretningsfører. Græsset - i fagsproget kaldt for purløg - stikker op gennem det fine lag savsmuld. Foto 1939: Bøye, Marstal. CHS.

Schmidt solgte Forretningen, og i Løbet af Vinteren fik han alt lagt til Rette, så han i Foraaret 1937 kunde starte sin Cirkus i Grenaa under det nuværende Navn: Cirkus Louis.²⁵

En urpremiere var en sjælden begivenhed i de gamle familiecircus. Derfor gjorde en lokal avis noget ud af historien ved at følge slagets gang gennem et par hektiske uger:

Navnet Schmidt vil være velkendt rundt om paa de danske Markedspladser. Brødrene Schmidt har i mange Aar berejst Provinsen og vundet sig et godt Navn. Uden større Reklamebrøl mødte de op i en By, plantede deres Teltpæle og rullede det jordslaaede Teltlærred ud. Den ene af Brødrene, Louis Schmidt, har nu faaet Lyst til at begynde for sig selv. Hos Sejlmager Holm i Aarhus har han faaet syet et stort Telt, der er 36 Meter i Diameter, og hvis Tag alene koster 11.000 Kr. Det hele er endnu i Støbeskeen, og da man skulde finde et Sted at begynde, valgte Louis Schmidt Grenaa, der er en udmærket Cirkusby. Søndag Eftermiddag rullede en lang Række toplæssede Lastbiler og en Højttalervogn med en endnu ikke malet Højttaler ind i Byen. Hele Karavanen søgte ned paa Pladsen ved Anlægget, hvor Vognparken blev kørt op. De Søndagspromenerende fik en

kærkommen Adspredelse, og et meget stort Antal Mennesker søgte i Dagens Løb til Pladsen. Kun manglede de mange Tilskuere i Gaar en Ting, nemlig selve Teltet, der først ventes Mandag Aften. De store Master, der skal bære hele Herligheden, ligger nøgne og afbarkede paa Grønsværen. Det er ikke mange Dage siden, de strakte sig mod Himlen over Rold Skov. Alt skal være klar til Premieren den 16. April, og i den kommende halve Snes Dage vil Artisterne indfinde sig. Hele Personalet kommer til at bestaa af ca. 60 Personer.²⁶

I Dag blev de fire store Master, der skal bære Cirkus Schmidts nye Telt, rejst paa Festpladsen ved Pavillonon i Grenaa. De slanke Stammer, der øverst oppe prydes med et nyt, stort Dannebrogflag, vil først blive malet, naar Virksomheden er under Tag, idet man ikke finder det tilraadeligt lige med det samme at lade det helt friske Træ komme i Berøring med Farve. Direktøren, der personlig leder Arbejdet, mener at have faaet Taget paa Plads en Gang i Løbet af Aftenen.²⁷

Cirkus Louis Schmidt er nu naaet saa langt med Rejsningen af Teltet, at man har kunnet gaa i Gang med Indretningen af det store Cirkusrum. Det store Telt tager sig nydeligt ud og liver op i Landskabet. I Gaar er Manegen blevet bragt paa Plads, ligesom man er gaaet i Gang med Opstillingen af Siddepladserne. Ligesom den yderste Teltvæg er alt indenfor holdt i Farverne gult og grønt, og selv Manegens Savsmuld bliver præpareret med grøn Farve. Man vil forstaa, at den energiske Direktør agter at skabe en smuk Ramme om det Program, han byder paa. Under hele Arbejdet med at rejse Teltet er der ikke forefaldet et eneste Uheld.²⁸

Endelig i Dag kunne Domptør Klubach røre sine smukke Dyr i Cirkus Schmidts Manege. Løverne har i flere Uger ikke været udenfor deres Bure, men i Morges var alt klar til den første Prøve i Grenaa. Forinden havde man opstillet Gitterindhegningen og den Gang, hvorigennem Dyrene kommer ind i Manegen. Forøvrigt var det Fastedag, og Løverne havde intet faaet at spise siden i Gaar Middag. En Gang om Ugen skal Maven nemlig hvile. Sagen er den, at endog meget store Knogler hører til Dyrenes daglige Kost, og hvis man ikke gav Løvemaven en ugentlig Hviledag, ville disse Knogler ikke blive helt opløst af Mavesyren. Løvernes daglige Føde bestaar af Kød, og det er ikke smaa Portioner, de fire Pensionærer sætter til Livs.²⁹

I de sidste Dage har man været travlt beskæftiget med at lægge sidste Haand paa Værket i det store Telt. Cirkus Schmidt adskiller sig fra andre lignende



De fire cafémusikere fra begyndelsen af 1920'erne er fra venstre: 1) Louis Schmidt (1897-1976), 2) Arnold Schmidt (1895-1967), 3) Gøgleren Julius Watson (1895-1969) fra Dyrehavsbakken. Han var hollænder, født i Rotterdam, og hans borgerlige navn var Hoeing. 4) Frederik Schmidt (f. 1900) kaldet Gugele. NM.

Etablissementer ved sine Farver, idet man her første Gang ser Farverne gult og grønt dominere i et Cirkustelt. Resultatet af dette Farvevalg er imidlertid det bedst mulige, og Teltets Indre er udstyret med en Mængde fikse Raffinementer, der nok skal falde i Publikums Smag.³⁰

Ur-Premieren i Cirkus Louis Schmidt var paa begge Sider af Barrieren imødeset med ikke saa lidt Spænding. En splinterny Cirkus med Artister, der ikke kender hinanden og daarligt nok har faaet Tid til at gøre sig bekendt med Omgivelserne, er lidt af et Vovestykke. Men Forestillingen Fredag Aften blev trods de mange Fødselsveer og Vanskeligheder en Knaldsukces. Allerede en halv Time før Forestillingens Begyndelse var alle Pladser besat, og man maatte rekvirere 100 Stole fra Pavillonen for at tilfredsstille Kravet om Siddepladser. Cirkusteltets Indre kunde ikke andet end tilfredsstille selv den mest kræsnе Cirkusgænger. Fikse Lampetter lyste op i Logerne, og fra Manegens Savsmuld

lyste en nydelig Dekoration med Hestesko, Dannebrogssflag og et: Velkommen i Cirkus Schmidt, Tilskueren i Møde. Da den smilende Direktør gjorde sin Entré i Manegen, slog Bifaldet ham i Møde, og det varede noget, før han kunde faa Ordet for at byde velkommen. Hr. Schmidt takkede Byens Borgere for den Velvilje, han og hans Cirkus havde mødt i Grenaa. Direktøren bad endvidere Publikum vise Overbærenhed med eventuelle Brist, der maatte fremkomme. Den begrænsede Tid har ikke tilladt mange Prøver, og det varer altid noget, inden alt gaar, som det skal. Da Direktøren havde sluttet, rejste Borgmester Pallesen sig i sin Loge og bød paa Grenaa Bys Vegne den ny Cirkus Velkommen. Borgmesteren betonedede, at det var første Gang i Byens Historie, en Cirkus var startet i Grenaa. Han udtalte Haabet om, at Cirkus Louis Schmidt ad Aare maatte blive rig paa Traditioner og udbragte et kraftigt Leve for Direktørparret. Det væltede ind med Blomsterdekorationer, ligesom Direktørens mange Venner havde betænkt ham med Telegrammer. Selve Programmet, der varede godt 2½ Time, viste sig at svare til Forventningerne. Til Slut takkede Direktøren for Besøget. Grenaa havde oplevet en stor Cirkusaften.³¹

Første del af sæsonen forløb planmæssigt, og Louis Schmidt nærmede sig København. Her lagde han sig på Borups Plads, og den 23. juli 1937 var der hovedstadspremiere. Foran teltet havde luftakrobaten, Kaptajn Alberti, rejst en 32 meter høj svajmast. Den var fremstillet af to smækre granstammer, der blev holdt sammen på midten af en jernmanchet. Nederste halvdel var tøjret med stramme stålbanduner, der gik langt ud til siderne.

Efter forestillingen den 6. august ved 23-tiden, tog cirkuspublikum som sædvanlig opstilling ved masten for at nyde aftenens sidste gys. En tilskuer fortalte:

Så gik Kaptajn Alberti til Vejrs, og han var netop ved at folde et Flag ud og kaste det ned til Tilskuerne, idet han samtidig svajede frem og tilbage paa Masten, da der pludselig lød en faretruende Knagen, og i næste Nu knækkede Masten i to Dele, idet den gik over i en Snes Meters Højde, hvor den var samlet med et svært Jernrør. Og samtidig med at den knækkede dér, sprang en Række Barduner, som holdt den underste Del af Masten, og med Lynets Fart susede de ud mod Tilskuerne til alle Sider, medens Manden skød mod Jorden med Lynets Fart – jeg fik lige set, at han søgte at frigøre sine Fødder fra Holderne paa den lille Jernplatform – saa vendte jeg mig mod min Veninde for at trække hende til Side, men i det samme Øjeblik blev jeg med stor Kraft ramt over Skuldren af en løsreven Bardun – den fór videre og ramte Henny i Hovedet, og uden en Lyd sank hun sammen ved Siden af mig. De Øjeblikke, der nu fulgte, glemmer jeg aldrig i mit Liv. Lige ved Siden af mig var Artisten faldet, og et Par Meter fra ham

DANMARKS

nyeste,
fornemste og
eleganteste
Cirkusforetagende

DEN STORE, ELEGANTE FIREMASTEDE

CIRKUS LOUIS

Hundredaarig
Cirkustradition
tilrettelagt
efter det kræse
Publikums Smag

Det er kun Tiderne, der har gjort det muligt, at faa disse Numre sat paa Programmet. Det er saavel de udenlandske som de danske Numre, der ikke i mange maaenge Aar har gæstet deres Fædreland.

Publikum vil forbevises over det store Program og de smaa Priser, som ikke er sat op. Men i Aar drejer det sig ikke om at tjene Penge, men at vise Publikum noget godt, saa kommer Fortjænten de følgende Aar, naar Publikum har bemærket, at i Cirkus Louis staa enhver god, selv den mest kræse.

(fjerde Generation af Danmarks ældste Cirkusdynasti)

1941

med et enestaaende flot Storstadsprogram i Verdensformat

OBS. 16 ATTRAKTIONER OBS.

Cirkus Louis Schmidts Program har ingen døde Punkter!

Dir. Louis Schmidt Frihedsdressur



Det levende Leksikon

Manden der ved alt - ser alt og hører alt

HUKOMMELSESFÆNOMENET

GEOVANNI OTTO



NYT

SØSTERNE VIE & RITA * Kautchukakt

Enestaaende i sin Branche

3 RØBERS

Ungdom - Skønhed - Kraft
Sport i Renkultur

GUSTAV & JEAN

ECCENTRIK
SPRINGERE

LYRA-
Balanceakt

MARY & PARTNER

WALDEMAR LAWTON
LYNVOLTIGE

Jockrytteren John Marlinton
100 %, Cirkusnummer

JACK HARDING
Cowboy Wild-West Show

Akrobatisk Melangeakt

FAMILIE STECKEL

Direkte fra „Cique d'Hiver" i Paris

2

LUFTSENSATION

»OLYMPIAS«

Første Gang i et dansk Cirkus

Skandinaviens morsomste Manegekunstnere **Potata & Remo.** De franske Klovne

Samt det øvrige storslaaede Program

Dansk 12 Mands Orkester under Ledelse af Kapelmester Elith Quist, København

OBS! En Aften i Cirkus Louis Schmidt er en uforglemmelig Oplevelse OBS!

Hvar Aften Kl. 8. ••• Søn- og Helligdage Kl. 4 og 8. ••• Paa Grund af Mærkelægning begyndes præcis.

Store Forestillinger

Årbudget Louis Schmidt.

BILLETPRISER:

Galleri 1,00
3. Plads 1,40
2. Plads 2,00
1. Plads 2,50
Parquet 3,00
Loge 3,50

Børn under 12 Aar halve Priser

Skat iberegnet

*brasede den svære Underdel af Masten ned mellem Publikum – flere blev ramt i Faldet, og de, der ikke blev ramt styrtede rædselsslagne bort fra Stedet. Mange skreg højt om hjælp og slog om sig i Panik, og ind imellem kunde man høre de Saaredes Stønnen.*³²

Da skaden var gjort op, viste det sig, at en 18-årig mand fra Nørrebro havde fået hovedet knust af den nedstyrkede mast. Han var dræbt på stedet. To af publikum havde fået kraniebrud og fire andre havde også fået alvorlige kvæstelser. Artisten slap med et par brækkede ribben. Cirkus Louis havde ikke ansvarsforsikret, så de skadelidte og efterladte fik ikke en krone i erstatning.³²

Lad os benytte den ulykkelige hændelse til at se på et par andre ulykker, hvor publikum er kommet til skade under en cirkusforestilling.

På dispensation fra kulturministeriet sprang en flok løse chimpanser som led i et dressurnummer omkring på tilskuerpladserne i Cirkus Dania i 1977. Det gik naturligvis også galt. I Århus bed en af aberne en 4-årig dreng. I Holbæk bed samme abe en 8-årig dreng. Begge gange så alvorligt, at børnene blev kørt på skadestue.³³

Mens Cirkus Benneweis i 1979 lå i Randers, styrtede en kvindelig luftakrobat ned i sikkerhedsnettet, der gav sig så meget, at hun med sit hoved ramte en af tilskuerne, en 3-årig dreng, der sad på sin fars skød ca. halvanden meter fra manegens kant. Drengen fik et alvorligt kraniebrud og blev indlagt på neurokirurgisk afdeling på Århus kommunehospital.³⁴

Jeg skal undlade at knytte kommentarer til de to meningsløse ulykker, men blot minde om, at det er den lokale politimester, der har ansvaret for publikums sikkerhed under en cirkusforestilling.³⁴

De første par år hed forretningen: Cirkus Louis Schmidt, men derefter kom den til at hedde det mere mundrette: Cirkus Louis.

Transportudgifterne er en stor post på et cirkusregnskab. For at begrænse dem købte Louis Schmidt 1939 en lille ejendom i landsbyen Hjelmerup på Fyn; centralt beliggende for hele landet. Øen var i 1935 ved Lillebæltsbroen blevet landfast med Jylland.³⁵

Ejendommen blev udvidet bagtil med stalde, garager og tjenesteboliger til det faste personale. I tilknytning til hestestalden med 12 båse byggede en lokal tømremester i 1940 et 8-kantet ridehus af træ med en manege på 10 meter. Her arbejdede Louis Schmidt om vinteren med sine heste og andre dyr, og her lærte datteren Vivi at ride. I forbindelse med ridehusbyggeriet blev der plads til yderligere 10 heste plus en del eksotiske dyr.³⁶

Louis Schmidt markerede sig hurtigt som sin tids mest initiativrige cirkusdirektør. Han forsøgte aldrig at gøre pressen, og dermed det ærede publikum,

Stor cirkelrund Bygning søger en Lejer.

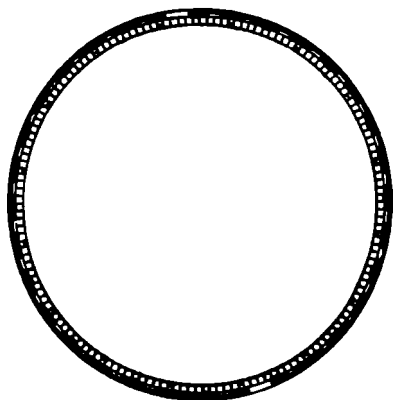

Den 15. April kan den tidligere Gasbeholderbygning paa Østre Gasværk faas til Leje. Bygningen anvendes f. T. til Opbevaring af Biler og har et indvendigt Flademaal af ca. 1640 m². Bygningen kan anvendes bl. a. som Opbevaringsmagasin, Ridehus eller lign. Der er direkte Adgang fra Nyborggade.

Mulige Interessenter bedes henvende sig til Belysningsdirektørens Kontor, Vognmagergade 8, 1. Sal, Dør 1, Central 72 90, Lokal 19, hvor nærmere Oplysninger kan faas, ligesom Aftale kan træffes om Besigtigelse af Bygningen.

Annonce i Berlingske Tidende den 2. og 3. februar 1941. Bygningens diameter angives at være 47 meter. CHS.

opmærksom på sin eksistens. Direktør Louis havde næse for en god historie, der kunne sælge. Og hvad han ikke selv vidste om den slags, gjorde hans forretningsfører, illusionisten Geovanni Otto, til overmål.

I begyndelsen af 1941 averterede Københavns kommune arkitekt Martin Nyrops afmonterede gasbeholderbygning fra 1883 på Østre Gasværk til leje. Der blev i annoncen gjort opmærksom på, at den var anvendelig som oplagsrum, ridehus eller lignende.

Selv om det var midt i vinterens hjerte, ringede klokkerne straks for Louis Schmidt hjemme i landsbyen. Han og Geovanni Otto handlede hurtigt og satte sig på historien, der skaffede Cirkus Louis masser af uvurderlig, gratis tekstreklame for sæsonen 1941.

Louis Schmidt indledte straks forhandlinger med Belysningsvæsenet om leje af den runde kuplede bygning for 3 sæsoner. Samtidig fodrede Geovanni Otto hovedstadspressen med gode historier:

Efter Beregningerne bliver der 2000 Pladser, hvoraf et Par Hundrede bliver Galleri-Staapladser, og man har tænkt sig Billetpriiser fra 50 Øre. Planerne

omfatter ogsaa Lokalets Udsmykning. Fra Direktør Schmidts ambulante Cirkus har man en Mængde Udstyr, der vil kunne overføres direkte til det nye Lokale, men naturligvis skal der baade males og ombygges. Selve Cirkusrummet er tænkt lysegult med Væggene dekorerede af kendte Tegnere, som har hentet Ideer til Udsmykningen fra Cirkuslivet. Endvidere vil man foruden Manegen bygge en Scene bl.a. til Brug for de store Artistnumre. Scenen indrettes saadan, at den kan sænkes ned i Niveau med Manegen, hvilket er en pladsmæssig Gevinst, hvor det drejer sig om store Show og lignende. Udenfor Gasbeholderen bygges en Cyklestald, som gratis kan benyttes af Publikum, og som vil kunne rumme 1000 Cykler. I det store og Hele er Cirkusdirektør Schmidt klar til Indrykning i Gasbeholderen med det samme. Imidlertid foreligger den endelige Afgørelse endnu ikke, men der er næppe nogen Tvivl om, at Forhandlingerne med Københavns Kommune vil føre til heldigt Resultat for Cirkusdirektøren. Man er allerede nu enig om baade Huslejen og Lejemaalets Længde, og gaar alt, som det skal, vil Københavns nye Cirkus aabne i Slutningen af April.³⁷

Projektet kuldsejlede imidlertid allerede i begyndelsen af marts på grund af luftværnstekniske hensyn. Gassen er gaaet af Cirkusbeholderen ! – skrev en af aviserne som overskrift og fortsatte:

*Myndighederne havde fra alle Sider stillet sig yderst imødekommende overfor Direktør Louis Schmidts Planer. Saavel Politi som Brandvæsenet havde allerede sanktioneret Forholdene, men i sidste Instans, Hensynet til Publikums Sikkerhed under eventuel Luftalarm, strandede altsaa hele Herligheden.*³⁸

Som nævnt i kapitlet om Miehefamilien blev Chr. Miehes cirkusbevilling inddraget af justitsministeriet i 1942 på grund af groft misbrug. Næste forår meddelte ministeriet gennem aviserne:

*Bevilling til at give Kunstberiderforestillinger udenfor København og Frederiksberg er ledig. De, der maatte ønske at komme i Betragtning ved Bevillingens Uddeling, maa indgive Andragende herom til Justitsministeriet, ledsaget af de fornødne Bevisligheder for deres Kvalifikationer, ogsaa i økonomisk Henseende.*³⁹

Louis Schmidt reflekterede også på annoncen.

*Direktør Louis Schmidt var den heldige, der kom i Betragtning, da den ledige kgl. Bevilling blev uddelt. Alle Venner af god Circus-Kunst vil i den Anledning sende Direktør Schmidt deres bedste Lykønskninger, da han altid har været blandt dem, der holdt Fanen højt.*³⁹

Louis Schmidt var en moderne og fremsynet cirkusmand, hvad angik det tekniske ved driften af cirkus, men med hensyn til forestillingen var han uhyre traditionsbunden. Der skulle være noget for både voksne og børn, og han gik aldrig

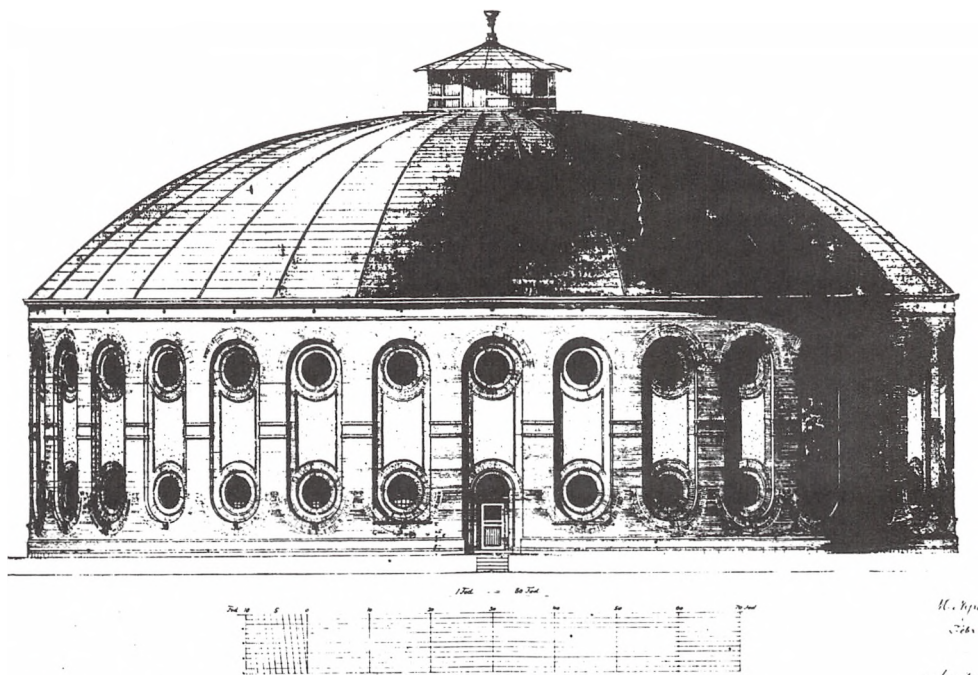

GASBEHOLDER, DIV. I.

Arkitekt Martin Nyrop's originaltegning af gasbeholderbygningen på Østre Gasværk i København. Bygningens mål på tegningen er 59 cm x 34 cm. Tegningen dateret februar 1881. CHS.

over strengen for det sømmelige. Han hyldede det princip, at alle uden undtagelse skulle kunne nyde forestillingen. Her er en anmeldelse fra Århus 1946:

Cirkus Louis fandt sig selv i aftes. Slag i slag som i de gyldne tider før krigen rullede direktør Louis Schmidt festens strålende program op for os.

Uden heste ikke noget rigtigt cirkus. Intet er vel skønnere end dette samspil mellem dyrets ynde og menneskets vilje. Enkel og smagfuldt var det frihedspot-pourri, direktør Louis Schmidt fremførte, og jeg mindes ikke at have set ædlere dyr end araberhingsten Pacha, som den nu 78-årige Reinsch førte frem i en frihedsdressur.

Men kernen i en cirkus, det menneske, der ejer cirkus' sjæl, er klovnen. Man sukkede lidt træt, da man hørte, at de belgiske klovner Sax & Phon endnu ikke var kommet hertil fra deres turné i Holland, men man glemte hurtigt, da Alex Schumilevsky dukkede op i høvlspånerne. Han var cirkus selv, den lille onkelagtige musikalske klovner. Han hører til samme brigade som den største af alle, Chaplin. Den stille humor, den lidt generte fremføring af numre, der ville blive – og vel også allerede er blevet – verdensnumre af største kvalitet. Han

tumlede sig i lystigt selskab med en lillebitte violin, sine concertinaer, sit kosterkaft og sine brændeklodser. Publikum jublede med ham, nynnede i takt med ham, og han måtte give da capo igen og igen. Det var rendyrket humor.⁴⁰

Mystiken var repræsenteret af Moreno og mediet frk. Reni. Tankelæsning. Det kan ikke være fixfaxeri, at frk. Reni med ryggen mod publikum og bind for øjnene finder ud af, at én læser Demokraten fra tirsdag, én ryger hjemmerullede cigaretter og én spiser Galle og Jessens chokolade. Det kan ikke være svindel, med mindre jeg selv er svindler, at hun fortalte mig, at jeg havde en sortbrun pibe med dansk tobak i. Det imponerede.

Cirkus Louis' 29. premiere blev en succes. Det var et pust fra det cirkusland, vi engang kendte, et glimt fra barndommens eventyrrige.⁴¹

1950 udsendte tegneren og forfatteren Erik Stockmarr (1905-63) en billedbog: Cirkus Cavalcade, der henvendte sig til både børn og voksne. Under arbejdet med at samle oplysninger og fotos til bogen kontaktede han de forskellige cirkus, og her var Louis Schmidt som sædvanlig smart. For gode ord og en rundelig betaling fik han det ordnet sådan, at bogen udkom foråret 1950 med sæsonens plakat for Cirkus Louis som helsidefoto.

Det kostede mig godt nok et par håndører. På den anden side: Mage til aktuel og frisk cirkusreklame var aldrig før set i Danmark. Og det allerbedste var, at de andre cirkusdirektører ærgrede sig noget så grusomt ! betroede Louis Schmidt mig engang.

Under samtalen om helsideplakaten sagde Erik Stockmarr: Den kan jeg lave bedre ! Hvertil Louis Schmidt sagde: Så gør det !

Som aftalt mødte Erik Stockmarr næste forår op hos Louis Schmidt med en farverig plakat, der forestillede en klovn på minicykel. Louis Schmidt blev mildest talt forfærdet. Ifølge Erik Stockmarr skal Louis Schmidt have sagt: Jamen, du gode Gud, der står jo ingen navne på plakaten !

Jo, der gør ! svarede Stockmarr.

Jeg kan da ikke se nogen, sagde Louis Schmidt. Hvertil Stockmarr svarede: Jo, mit !

Tiden viste, han fik ret. Hidtil havde produktionen af danske cirkusplakater været baseret på rene bestillingsarbejder med programmet som udgangspunkt. Med Erik Stockmarrs entré gled den kunstneriske cirkusplakat nu ind som et oplivende moment. I tidens løb har flere andre forsøgt sig i branchen. Med vekslende held. Det er ikke så ligetil at lave en cirkusplakat, der samtidig er god kunst!

Erik Stockmarr blev samme år, 1951, ansat som pressechef hos Louis Schmidt. Men samarbejdet holdt ikke. Den målbevidste cirkusdirektør og bohémen Erik Stockmarr kunne slet ikke gå i spænd.

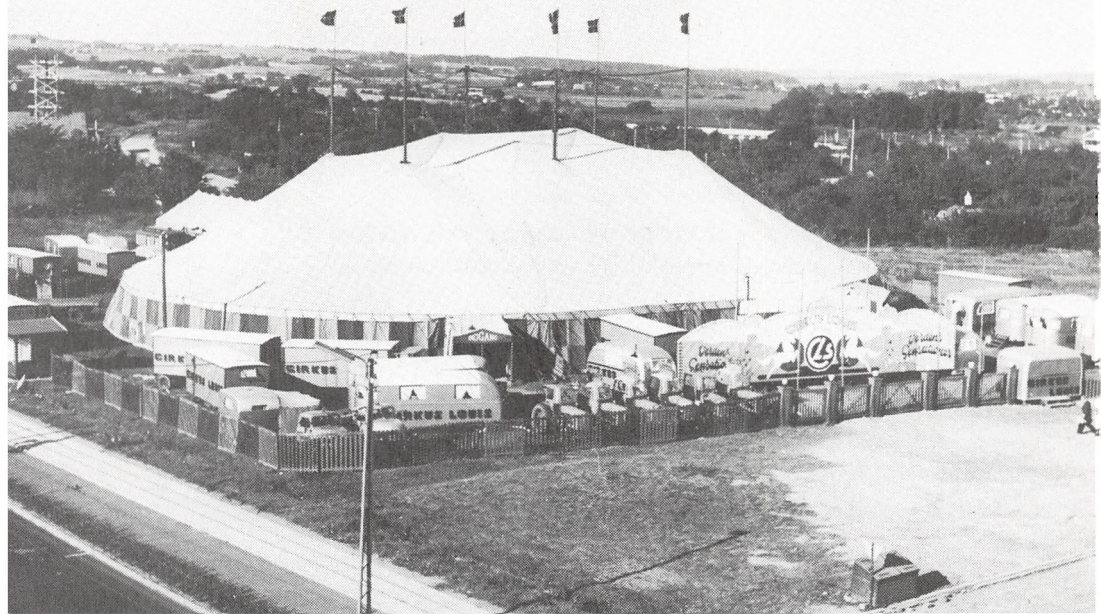

Cirkus Louis i Skanderborg 1956. Det ovale telt havde 6 master, da der i den sæson var 2 maneger.
CHS.

Vi var forskellige som ild og vand. Efter et par måneders forløb blev vi enige om at gå hver til sit. Der var fejl på begge sider ! – sagde Louis Schmidt.

Erik Stockmarrs plakat for Cirkus Louis 1951 var tydeligt inspireret af hans debut som bogillustrator. 1936 udsendte triumviratet Harald H. Lund, Eiler Kragh og Erik Stockmarr på C. A. Reitzels forlag en flot børnebog, Cirkus, hvor Erik Stockmarr stod for elleve helsidetegninger. Der er ingen tvivl om, at han i sin senere rolle som plakattegner har haft bogen liggende foran sig som inspiration. Flere af dens motiver og kompositioner går tydeligt igen i hans cirkusplakater.

Skal vi gå endnu længere tilbage, kan enhver overbevise sig om, at Erik Stockmarr har sin streg fra den tyske cirkustegner Walter Trier, der 1928 i Dresden sammen med forfatteren Fred. A. Colman udsendte bogen: Artisten.

De følgende år tegnede Erik Stockmarr 5 plakater for Cirkus Benneweis, 5 for Cirkus Schumann, 2 for Tivoli i København og 1 for klovn Charlie Rivel. Erik Stockmarrs plakater vurderes som værende god plakatkunst. Flere af hans plakater er derfor repræsenteret i samlingen på Kunstindustrimuseet i København.

Som nævnt var Louis Schmidt en moderne cirkusmand. Han benyttede sig altid af det nyeste apparatur til teltets opbygning og indretning og organiserede et effektivt transportapparat. Forudsætningen for, at systemet virkede, var, at der var

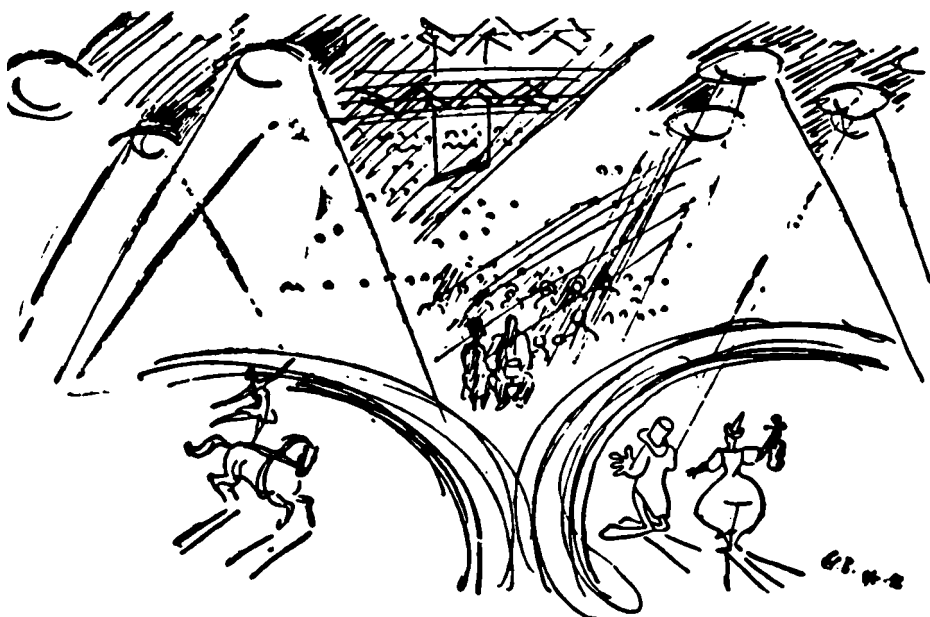

Stemmingsbillede fra Cirkus Louis med de 2 maneger som tegneren Hans Bendix oplevede det. *Politiken* 10/5 1956.

orden overalt. At enhver udførte netop de opgaver, som Louis Schmidt krævede. Og helst lidt mere.

For artisternes vedkommende var arbejdsgrundlaget en standardkontrakt udfærdiget af cirkusdirektørforeningen. Den var barsk. Af pladshensyn citeres kun enkelte af de i alt 22 paragraffer:

§ 10. Artisten er med sin trup forpligtet til at medvirke i alle af direktionen fastsatte forestillinger, søn- og helligdage såvel som hverdage og på ethvert af direktionen fastsat tidspunkt uden at erholde særlig godtgørelse derfor, og tillige at rette sig efter direktionen eller dennes stedfortræder med hensyn til forkortelse eller ændring af sit nummer. Direktionen kan placere nummeret hvorsomhelst i forestillingen. Under optræden vil der eventuelt blive afryddet eller opstillet i manegen. Artisten er forpligtet til at medvirke ved eventuel åbningsparade og/eller i finalen sammen med de øvrige artister.

§ 14. For de helligdage, hvor der efter gældende lovbestemmelser ikke må finde forestillinger sted, betales ingen gage. Storm, der indebærer risiko for teltet, landesorg, krig, brand, strejke, politiforbud og forhold, der kan ligestilles hermed, er force majeure. Herudover har direktionen ret til i 8 dage, samlet eller

delt, i sæsonens løb at undlade at give forestilling uden at give nogen som helst grund herfor. For disse dage betales ingen gage.

§ 16. Artisten underkaster sig og sine medlemmer husordenens bestemmelser, han er ansvarlig for, at medlemmerne af hans trup overholder bestemmelserne efter denne kontrakt og efterkommer husordenen, og er ansvarlig for overtrædelse fra sine trupmedlemmers side på samme måde som for sin egen.

§ 19. I de cirkus, hvor det er nødvendigt eller koutyme, må de mandlige artister i fælleskab opstille og nedtage stole samt pist, ligesom en eventuel planering af manegen tilfalder artisterne selv. Ligeledes er i disse cirkus alle artister forpligtet til at medvirke ved placeringen af publikum, fra det øjeblik cirkusindgangen åbnes for publikum, til forestillingen tager sin begyndelse.

I standardkontraktens § 16 nævntes ordet: husorden, uagtet alle bestræbelser går ud på at få nogle mennesker, et blafrende telt og en del rullende materiel til at gå op i en højere enhed som et ambulans cirkus. Man skal åbenbart ikke tage stavelsen: hus for pålydende, men snarere koncentrere opmærksomheden på det sidste led: orden. Denne udlægning falder helt i tråd med husordenen for Cirkus Louis fra 1954:

Cirkus Louis er en førsteklases forretning, og det afhænger af artisternes, musikernes og personalets arbejde og opførsel, om den fortsat skal betragtes som sådan.

1. Der gives forestilling hver aften kl. 20. På søn- og helligdage desuden kl. 16. Ekstra-forestillinger ud over disse bekendtgøres aftenen før ved en avis i ridegangen.

2. Hvert nummer skal være klar til optræden og befinde sig i ridegangen senest på det tidspunkt, hvor det foregående nummer går ind.

3. Alle skal møde i pæne og rene kostumer.

4. Al kiggen gennem forportierne samt gennemgang gennem disse iført privat tøj er strengt forbudt.

5. Alle rekvisitter skal være klar senest en time før forestillingens begyndelse.

6. Fra en time før forestillingens begyndelse til dennes afslutning er det forbudt at medtage eller indlade på cirkuspladsen familie, venner eller andre artister uden særlig tilladelse. En sådan tilladelse kan kun forventes i særlige tilfælde. Fribilletter udstedes ikke.

7. De af cirkus' egne artister, der ønsker at overvære forestillingen, skal sætte sig på bænkene. Det er forbudt – også selv om der er rigelig plads – at sætte sig i

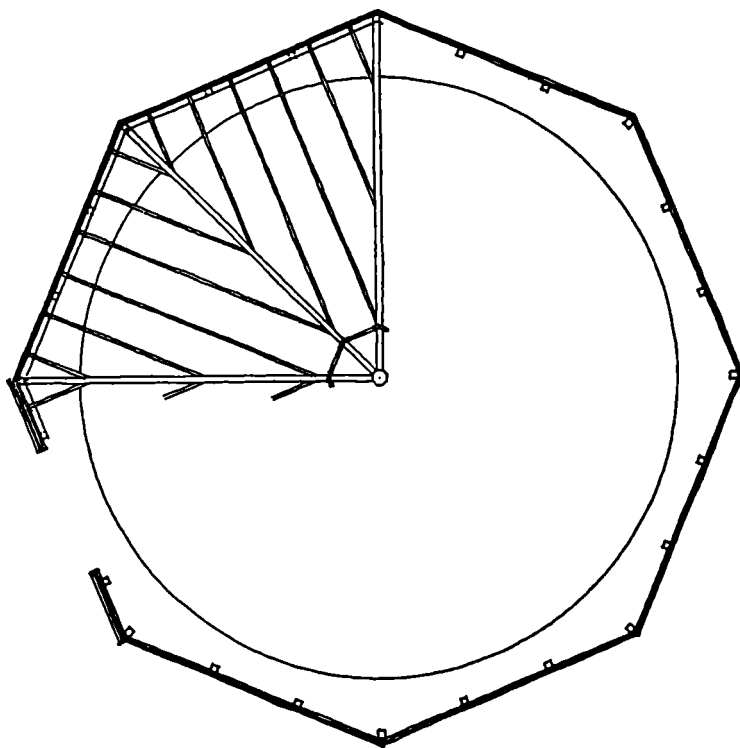
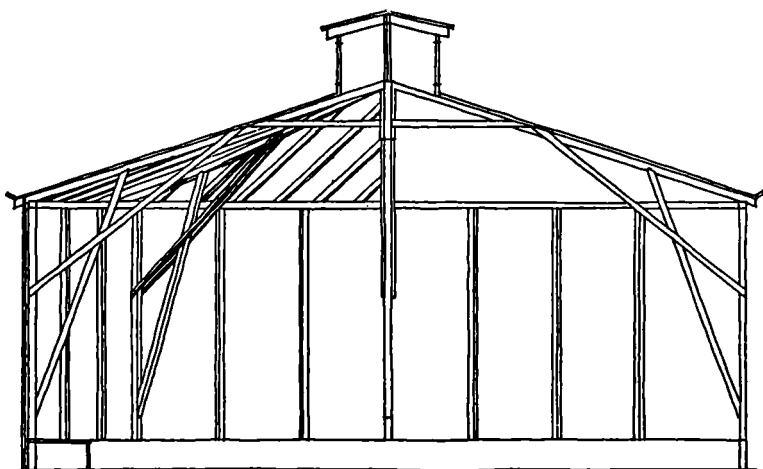

Louis Schmidts ridehus i Hjelmerup. Huset er ca. 6 meter højt målt til lyskassen. Største indvendige tværmål er 11,5 meter og manegens diameter er ca. 10 meter. Opmålingen foretaget 1976 af arkitekt Kjeld Kayser, Nationalmuseet.

logerne eller på stolene. Og det er, efter at indgangene er åbnet og under forestillingen, forbudt at opholde sig i indgangene.

8. Artisternes børn må ikke færdes i eller foran teltet under forestillingen. Også i dagtimerne er det børnene forbudt at lege i teltet eller foran hovedindgangen. Al leg skal foregå bag teltet ved stalden.

9. Under forestillingen er al rygning forbudt i telt, ridegang og stald.

10. Al træning i manegen må kun finde sted på de dertil fastsatte tidspunkter.

11. Stole og andet cirkus tilhørende materiel må ikke benyttes af artisterne hverken i manegen eller i vognene.

12. Det er en selvfølge, at man kun benytter sine egne rekvisitter.

13. Ved passage til og fra cirkuspladsen skal man benytte indgangene ved stalden. Det er ikke tilladt at benytte hovedindgangen. Og det er på det strengeste forbudt at lave private gennemgange gennem stakittet.

14. Private vogne skal anbringes på de af direktionen anviste pladser.

15. På rejsedage skal vognene gøres klar til afgang så snart som muligt, efter at de pågældende beboere har tilendebragt deres optræden. Og senest et kvarter efter forestillingens afslutning skal alle vogne være klar til afgang. Beboerne i de enkelte vognafdelinger tager selv deres trappe ind.

16. Under transporten fra plads til plads er det absolut forbudt at opholde sig i vognene.

17. Når der er blevet anvist et bestemt tog eller andet transportmiddel til en rejse, skal alle benytte dette. De, der ikke gør det, må selv og på egen bekostning ordne sin rejse.

18. Trapper, der ødelægges, og vinduer, der ituslås og lignende skader i vognene, skal omgående istandsættes af beboerne på deres egen regning.

19. Alle, der har en afdeling i en beboelsesvogn, skal selv sørge for pæne og rene gardiner.

20. Det er strengt forbudt at hænge vasketøj op på cirkuspladsen, ligesom det heller ikke er tilladt at hænge vasketøj eller andre ting såsom vaskeklude o. lign. ud af vognene eller disses vinduer.

21. Der må ikke henlægges affald af nogen art på cirkuspladsen eller under vognene. Alt affald skal anbringes i de dertil indrettede affaldsspande. Heller ikke den sidste aften må affaldet kastes ud af vognene. Ganske særligt forbudt er det at kaste flasker og glas ud (af hensyn til ødelæggelse af dækkene).

22. Det er ikke tilladt at benytte tilfældige børn som bybude eller at lade disse hente vand o. lign.

23. Det er meget strengt forbudt at anvende elektriske kogeplader, varmeapparater eller lign. Enhver anvendelse af sådanne elektriske apparater vil blive



Louis Schmidts ridehus i Hjelmerup bygget ca. 1940 af tømrermester Siegfred Pedersen, Verringe.
Foto 1976: AE.

straffet med øjeblikkelig afbrydelse af den elektriske strøm til den pågældende vognafdeling, og denne vil ikke få lys mere, ligesom de pågældende vil blive idømt en bøde.

24. Ingen må anskaffe flere kufferter end de pågældende besidder ved ankomsten.

25. De, der har private kufferter stående i garderobevognen eller en lignende vogn, må selv sørge for ud- og indladningen af disse, og direktionen påtager sig intet som helst ansvar for disse.

26. Selvom direktionen ikke kan påtage sig noget som helst ansvar for mistet eller beskadiget bagage, rekvisitter eller andet, anbefales det indtrængende at holde alle kufferter omhyggeligt aflåsedede.

27. Da det desværre er sket, at artister ved forskellige indkøb har sagt noget lignende som: Kan De ikke sælge mig det lidt billigere, da min gage er så lille etc., gøres der udtrykkeligt opmærksom på, at udtalelser i denne retning vil blive straffet med bøder fra 10 til 100 kroner og i gentagelsestilfælde med øjeblikkelig afskedigelse. Iøvrigt skal alle anvisninger fra direktionen og regissøren nøje efterkommes. Og alle anmodes på det indstændigste om at opføre sig således, at Cirkus Louis også i fremtiden vil blive anset som en førsteklases forretning.⁴²

I sin iver efter at finde nye veje præsenterede Louis Schmidt i 1956 sit cirkus med 2 maneger. For at få tilstrækkeligt med plads hertil, måtte han først og

fremmest anskaffe et stort, nærmest ovalt telt. Nu skulle ideen altså føres ud i praksis:

Jeg har tænkt paa det i mange aar, men jeg maatte først til Amerika og se, hvordan det virkede. Jeg blev ogsaa klar over, at jeg ikke turde tage den amerikanske form op herhjemme, fordi publikum dér er for langt borte fra manegerne. Der er i U. S. A. en løbebane rundt om begge maneger, og den har vi undgaet. Ligeledes er der ikke uafbrudt optræden af to grupper artister. Halvdelen af numrene foregaar i begge maneger, idet disse kan slaas sammen paa et øjeblik. Nu har mine artister vænnet sig til formen, men der maatte prøves meget, bl.a. for at faa slutningseffekterne til at komme samtidigt i begge maneger, - ellers bliver der kludder med bifaldet. Jeg har dog aldrig været saa glad som efter førsteforestillingen, for jeg var klar over, at formen faldt i publikums smag.⁴³

Det var direktørens vurdering. En del anmeldere var ikke slet så positive. Selv om det ikke blev skrevet lige ud, så stod der flere gange mellem linierne, at den form for underholdning bestemt ikke fandt nåde hos et dansk cirkuspublikum:

I det store nye telt er der indrettet hele to maneger. Programmet afvikledes for luftnumrenes vedkommende over begge maneger, og ellers i mellemrummet mellem dem, eller med forskellige numre samtidig i hver manege. Det sidste skal publikum vist først vænne sig til. Med risiko for skeløjethed eller personlighedspaltning sidder man og forsøger at følge begge de igangværende numre, med det resultat, at man ikke ser noget af dem, og med mindre numrene er koordine rede, saa deres højdepunkter falder nøjagtig samtidig, virker baade musik og bifald lidt malplaceret, hvis man ikke har øjnene netop der, hvor det for tiden foregaar. Helst vil man nemlig se det hele, for det er et helt igennem udmærket program, der bydes paa. Det er strømlinjet og forkromet, som cirkus jo nu engang er blevet i den haarde konkurrerende med det øvrige forlystelsesliv. Men stemningen, duften af heste, savsmuld og sejldug og den specielle akustik er der heldigvis stadig.⁴⁴

Efter sæsonen tog Louis Schmidt de mindre positive anmeldelser til efterretning og droppede ideen. Initiativet placerede Cirkus Louis på listen over de cirkus i bind 1, side 35, der har turdet afvige fra den traditionelle linie.

Mens Cirkus Louis i august måned 1958 var på farten i Jylland kom det frem i pressen, at den 61-årige Louis Schmidt havde averteret sit cirkus til salg i Frankfurter Allgemeine Zeitung. Årsagen var, at han ønskede at trække sig tilbage på grund af svigtende helbred.⁴⁵ Meddelelsen vakte opsigt, og der meldte sig en del seriøse købere:

Direktør Ernst Nielsen, Forum, har længe næret det ønske at skabe et stort indendørs cirkus for københavnere i kæmpehallen. Nu er der maaske en



Det 6-mastede Cirkus Vivi Schmidt ved sæsonstarten 1964 opstillet på en mark ved Verringe med direktørparret Vivi og Erik Christgau forrest i billedet. Yderst til venstre står cirkusmusikeren Krølle som fløjmand for det 4-mands store orkester. Foto: Stoffer, Odense. CHS.

mulighed for, at ønsket gaar i opfyldelse. Ernst Nielsen har planer om at købe Cirkus Louis, der er udbudt til salg. Det vil være ensbetydende med, at han kan skaffe sig et udenlandsk cirkus hertil paa Cirkus Louis' kunstberiderbevilling.⁴⁶

Cirkusdirektørforeningen kom grus i maskineriet, og forhandlingerne gik i stå. Cirkus Louis kørte videre endnu et par sæsoner, men med udgangen af 1960 skulle det være uigenkaldelig slut, meddelte Louis Schmidt. Og sådan blev det. Materiellet blev kørt på plads i Hjelmerup for at vente på en køber.

Showmanden og entertaineren Ib Rhodén, der var direktør for A/S Dansk Arrangements Organisation købte teltet og det rullende materiel på 92 køretøjer og lagde ud 1961 under navnet Cirkus Ib. Det var en varietépræget forretning uden savsmuld og dyr og med et korps af engelske balletpiger. Forestillingen var et kæmpemæssigt reklamebrøl med lodtrækning om varer. Et af hovednumrene var, at Holger Fællessanger fik publikum til at rappe med på omkvædet i visen: Der er en duft af jeg ved ikke hvad! Mens billetprisen var i overkanten af, hvad publikum forventede, blev bunden skrabet, hvad det cirkusmæssige angik. Reklameverdenen havde fået sit eget Cirkus Ib.

Ideen var naturligvis ikke bæredygtig. De reklamerende forretningsfolk følte sig også snydt, og dermed faldt indtægterne. Artisterne fik ikke deres gage til tiden, og midt i juli rejste topartisterne. Holger Fællessanger forlod skuden med et kæmpemæssigt tilgodehavende. Dansk Artistforbund søgte at redde foretagendet så i hvert fald artisterne kunne slippe nogenlunde helskindet fra dødssejleren. Alt var forgæves. En halv snes dage senere strandede Cirkus Ib i Give, og Louis Schmidt hentede materiellet tilbage til cirkusgården på Fyn.⁴⁷ Cirkushandelen fik sin endelige afslutning ved Østre landsret fem år senere – den 28. november 1966.⁴⁸

Først på sæsonen 1962 slap det ud, at Louis Schmidt havde engageret den svenske cirkusdirektør Trolle Rhodin. De skulle lægge ud i Nykøbing S den 4. maj med et almindeligt program plus vandpantomime og isballet. Der var allerede trykt programmer og plakater. Det eneste, der manglede, var justitsministeriets arbejdstilladelse til de udenlandske artister. Men her kom cirkusdirektørforeningen også grus i maskineriet. Arbejdstilladelserne nåede aldrig frem.⁴⁹

Året efter, sæsonen 1963, lagde datteren Vivi (f. 1932) fra Verringe, ud med Cirkus Vivi. Materiellet var moderne og direktionen satsede næsten udelukkende på 1-dagsbyer. Forretningen kørte på 1-årige cirkusbevillinger. Sidste sæson var 1967.⁵⁰

Bech Olsen.

Navnet Bech Olsen siger vist ikke ret meget nu om stunder. I hvert fald ikke for de yngre generationer. Ikke desto mindre var han den eneste cirkusdirektør, der blev omtalt i andenudgaven af Dansk biografisk leksikon, 1933-44. Her blev Magnus Bech Olsen omtalt med i alt 25 linier. De 23 handlede om mesterskabsbryderen Bech Olsen og de sidste 2 om hans 25-årige virke som cirkusdirektør.

De to linier er forøvrigt det eneste sted i det 27 bind store værk med i alt ca. 11.000 biografier, hvor ordet cirkus forekommer. Det siger noget om datidens udvælgelsesprincip og den status, som cirkus havde i forhold til andre kunstarter.

I tredjeudgaven, 1979, er cirkusfolk og gøglere derimod kommet med i fuld udstrækning. Bech Olsen er her omtalt med 70 linier, hvoraf godt en tredjedel handler om hans tilknytning til cirkus.¹

Efter disse betragtninger tilbage til Magnus Bech Olsen. Det ligger fast, at han blev født den 7. december 1866 i Sct. Johannes sogn på Nørrebro i København, og at hans mor hed Ellen Maria Hansen, født Olsen.

Senere hen i livet var Bech Olsen ikke særlig meddelsom om sine barneår. De få gange han fortalte om sine forældre, søgte han, formentlig af hensyn til moderen, at sløre sin herkomst. Han var født som et såkaldt uægte barn.²

Da jeg var færdig med Skolen og var blevet konfirmeret, kom jeg i Murerlære. Sytten Aar gammel blev jeg Svend. Det var i 1883. Saa rejste jeg til Hamburg og fik Arbejde. I Hamburg boede Verdensmesterskabsbryderen Carl Abs. Han havde foruden en Restauration ogsaa en Athletklub, hvor der baade var Vægtløftning og Brydning. Jeg prøvede først med Vægtene, men det duede jeg ikke til, mine Arme var for korte.

Prøv at bryde ! sagde Abs. Og jeg prøvede med Klubbens fem bedste Brydere. Jeg havde ikke den mindste Anelse om Brydning, men i Løbet af 10 Minuter havde jeg kastet dem alle fem med det bekendte danske Undertag.

Saa begyndte Carl Abs at interessere sig for mig og tog sig af min Uddannelse som Bryder. Og inden en Maaned stod der i alle Hamburgs Blade, at en ny Sijerne var ved at dukke op paa Brydernes Arena. Der blev udsat Præmier for den, der kunde kaste mig, naar jeg stod med venstre Haand paa Ryggen. Jeg blev kendt.

I 1888 blev jeg Murermester og giftede mig. Min Datter og mine to Sønner er født i Hamburg. Jeg byggede Huse. I det hele byggede jeg for egen Regning for 2½ Mill. Reichsmark.

Saa kom Koleraen i 1892 og rev Masser af Mennesker bort. Bagefter kom Kolerakracket. Der var blevet mange ledige Lejligheder, Priserne faldt kolossalt, jeg havde bygget for dyrt, gik ikke fallit, men maatte gaa fra det, og min Hustru og Børnene rejste hjem til København.

Paa den Tid optrådte min Læremester i Brydning, Carl Abs, hos Alte Schumann i Altona, og han udlovede 500 Mark til den, der kunde kaste ham. Men i sidste Øjeblik, da Carl Abs og jeg stod over for hinanden, kom Politiet og Kampen blev forbudt. Man frygtede Uroligheder, hvis Carl Abs tabte. Han var fra Hamburg og Hamburgernes Afgud.

Fjorten Dage efter rejste Schumann til Mainz og spurgte, om jeg vilde brydes med Carl Abs dér. Jeg tog imod Tilbudet. Cirkus var udsolgt til tredobbelte Priser, og alle Loger var fulde af Garnisonens Officerer, som havde Kranse og Buketter med Baand og Inskriptioner til den forgudede Carl Abs. Der var en Spænding og en Stilhed i det store Rum, saa man kunde have hørt en Knappenaal falde, før Carl Abs og jeg kom ind, og Kampen begyndte. Inden tyve Minuter laa Carl Abs paa Ryggen.

Nu strømmede Engagementstilbudene ind alle Vegne fra. Men jeg tog til Berlin og kæmpede med Carl Abs for anden Gang. Dagen efter stod der i Kleine Frankfurter Journal: Den danske Kæmpe Bech Olsen har for anden Gang besejret Verdensmesteren Carl Abs. Nu er Bech Olsen definitivt Mesterskabsbryder for hele Verden.

Jeg var nu berømt, hele Verden laa mig aaben, og Tilbudene strømmede ind. Jeg drog Tyskland og Østerrig rundt, saa til Finland, Rusland, Tyrkiet, Italien og Portugal og kæmpede i de store Byer.

Men i 1893 rejste jeg til København og slog mig ned som Restauratør i Helgolandsgade. I de efterfølgende Aar brødes jeg først paa Vodroffslund, saa paa Cyklebanen og saa paa Traverbanen.³

Jeg må her bekende at være totalt uinteressert i alt, hvad der smager af konkurrence. Det gælder ganske særligt konkurrencesport. Jeg er derfor ikke kompetent til at trække en følelsesmæssig baggrund op for det faktum, at Bech Olsen i de følgende år havde den enorme succes, som han vitterligt havde. Jeg fatter det simpelt hen ikke. Det gjorde cirkusforfatteren og journalisten Carl Muusmann til gengæld:

Brydersporten har nemlig en ganske særlig Evne til at sætte de nationale Sympatier og Antipatier i Bevægelse, og Bryderen er mere end nogen anden



Bryderen Magnus Bech Olsen (1866-1932) behængt med medaljer og med verdensmesterskabsbæltet omkring maven. Laurbærkransen er forsynet med røde og hvide silkebånd, hvorpå er præget med guld: Du besad stor Kraft og Mod, derfor du Kampen sejrrig bestod. Erindring om Kampen med Antoni Pierri paa Ordrup Banen den 26 Sept. 97. Fra Venner. Foto: Peter L. Petersen (Effelt), Købmagergade 64. Hjørnet af Kultorvet. København. DKB.

Idrætsudøver Repræsentanten for sit Land og Symbolet paa dets folkelige Egenskaber.

Rigtig Fart i Brydersporten kommer der derfor aldrig, før der optræder en indfødt Bryder, der kan smide alle Nationers stærkeste Kraftkarle som Vanter hen ad Madrassen.⁴

Halvfemsernes brydekampe blev afholdt uden for Københavns politis jurisdiktion. Årsagen var netop nogle gevaldige publikumsoptøjer, som fandt sted efter halvfjerdsernes brydekampe, der foregik inde i byen. Vi skriver nu 22. august 1897, hvor Kjøbenhavns Fodsportsforening havde indbudt til den femte internationale idrætsfest. Men publikum svigtede.

En Brydekamp var samtidig med den her omtalte Idrætsfest arrangeret paa Dansk Bicykleklubs Ordrupbane af den entreprenante Værtshusholder Bech-Olsen. Her var naturligvis fuldt op af Publikum, skjønt det snart er temmelig almindelig bekjendt, at der knytter sig en hel Del Humbug til den Slags Forestillinger.

Bryderne træffer paa Forhaand Aftale om, hvem der skal falde; den tabende skal saa have Revanche, og Publikum maa naturligvis ogsaa se, hvordan det saa gaar. Og bagefter, naar han har faaet Revanche, maa de selvfølgelig slaas en Gang til for at se, hvem der egentlig er den stærkeste, og den sidste Styrkeprøve bliver naturligvis den aller interessanteste.

I Brydekampen i Dag deltog Bech-Olsens Læremester, Tyskeren Niemann, der i sit Hjemlands Sportsblade har faaet læst og paaskrevet for den Slags Humbug, samt en hollandsk Kæmpe ved Navn Postümer; de er selvfølgelig begge to Mesterbrydere lige saa vel som Værtshusholder Bech-Olsen.

Under Publikums interesserede Tilraab tog de tre Mestere mangt et kraftigt Nap i hinanden. Først kastede Tyskeren Hollænderen, og derpaa kæmpede Bech-Olsen tilsyneladende en haard Dyst med Tyskeren, hvem han dog langt om længe kastede under tordnende Jubel. Niemann protesterede og sagde, at Bech-Olsen havde spændt Ben. Hans Modstander strøg dog rolig den betydelige Sum, Forestillingen indbragte ham.⁵

Var der snyderi med i spillet? Det er jo en nærliggende tanke, der altid lurer ved et professionelt sportsstævne, der af natur helt klart er en offentlig folkeforlystelse. Et kæmpemæssigt show, der tjener to formål: at give publikum en uforglemmelig oplevelse samt arrangøren og deltagerne en rund sum i lommen. Bech Olsens arrangementer gik naturligvis heller ikke ram forbi. Aviserne skrev, som vi lige har set, helt åbent om mistanken.

Vi kommer ikke spørgsmålet nærmere end ved at citere, hvad journalist og medlem af folketinget, A. C. Meyer (1858-1938), fortalte om Bech Olsen:

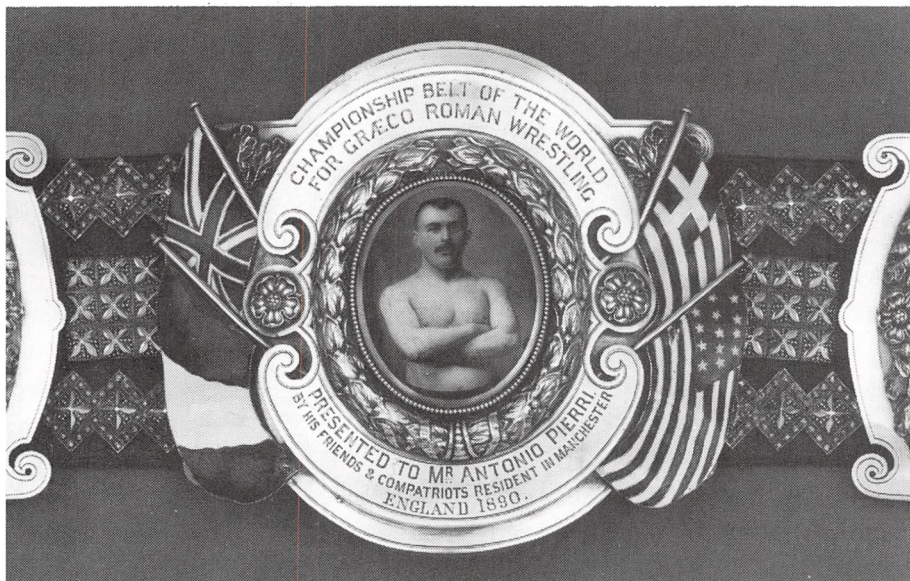

Nærbillede af hovedmotivet på verdensmesterskabsbæltet. En del medaljer og sølvbæltet befinder sig i privateje og opbevares forsvarligt i en bankbox et sted i Jylland. NM.

Da han skulde forsvare de danske Farver ved en Brydekamp paa Traverbannen, udpegede den københavnske Presses Sportsreferenter mig som Dommer, og jeg modtog Hvervet, og i flere af Mesterbryderens følgende Kampe fortsatte jeg mit Dommerhverv.

Hvad nu disse Brydekampe angaar, skal jeg aldeles ikke komme ind paa, hvor vidt der har været Aftaler mellem Professionals, hvis Opgave selvfølgelig nærmest har været at tjene Penge. Jeg vil blot notere, at efter min og Manges Mening var Bech Olsen en fremragende Bryder, som sejrede dels paa sin Teknik og dels i Følge sin Korpus. Han havde meget smaa Fødder, men overordentlig kraftige Ben. Resten havde han i Hovedet, nemlig Omløb.

Han var ellers en mærkelig Størrelse, et Modsætningernes Tegn. Kunde naturligvis tømme et Bæger til Bunds, selv om hans Passion var at blæse Støvet af en Cognac. Bech Olsen drak altsaa bedre end nogen Bersærk, men beholdt Ligevægten og var egentlig en fredelig Bamse, som ikke havde noget imod at lade sig skælde ud – i Spøg. Han var meget selskabelig anlagt, havde et udmærket Fortællertalent og sang meget smukt. Han kunde være overkaad, ja uartig for i næste Øjeblik at tørre Taaren af Kind, naar han hørte et sentimentalt Digt.

*Politik interesserede ham. Han var kammeratlig, gavmild og flot, meget for flot, naar der ikke var Højvande i Kassen, en i Ordets bogstavelige Forstand lun Fætter.*⁶

Søndag den 26. september 1897 blev københavnerne igen lokket ud til cykelbanen i Ordrup af Bech Olsen. Denne gang hed modstanderen Antonio Pierri med tilnavnet *Den frygtelige Græker*. Kæmpen bar et kostbart og meget omtalt mesterskabsbælte, som han i 1890 havde vundet ved en kamp i England. Bech Olsen gik naturligvis af med sejren. Dagen efter sendte dagbladet København en løbeseddel på gaden med 3 *Øjebliksfotografier* af spændende optrin i den hidsige kamp, som der stod. Midt på sedlen et rørende digt om sejren:

*Hil Dig, Bech-Olsen ! en Heltkraft
som Dig har Danmark aldrig haft !
Først slog Du Tysklands vældige Abs,
saa gav Du Pohl og Mehmisch Klaps
og nu har Grækeren Du slaaet,
og Titlen den Frygtelige faaet !
Hil Dig, Bech-Olsen ! i skummende Bajer
drikker vi Skaalen for Din Sejr !*⁷

Der var strenge regler for, hvordan en brydekamp skulle afvikles, og for kampen den 26. september 1897 gjaldt følgende:

1. *Brydekampene finder Sted efter de græsk-romerske Regler.*
2. *Angrebet sker med flad Haand fra Isse til Hofte.*
3. *Al Støden, Puffen, Kniben og Spænden Ben er strengt forbudt.*
4. *Skulde en af de Kæmpende berøre Jorden med den ene Skulder, er han ikke derfor at erklære overvunden. Overvunden er kun den, der med begge Skulderblade paa én Gang berører Jorden.*
5. *Brydekampene varer, til en af Parterne er overvunden, dog ikke ud over en halv Time ad Gangen.*
6. *Imellem hver Brydekamp er der ti Minuters Pavse.*⁸

Bech Olsen tilstod naturligvis den overvundne modstander en revancekamp, der fandt sted den følgende søndag, samme tid og sted:

I Dag tog Beck-Olsen igjen Livtag med den frygtelige Græker. For at lokke Folk ud til Ordrup igjen, havde de to Brydere aftalt, at hvis Pierri ikke kastede Beck-Olsen inden en halv Time, skulde han aflevere sit straalende Verdensmesterskabsbælte, der med Løgn og Omkostninger var vurderet til 2000 Kr., til ham. Det hjalp brillant, der var fuldt Hus og stærk Spænding. Grækeren kastede ikke



Bech Olsen opnåede i levende live den største hæder, der kan times en dansker: Han fik sit billede på tændstikæsker. DKB.

Beck-Olsen; men denne kastede tværtimod den frygtelige efter 38 Minuters Kamp og vandt saaledes Bæltet. Vanvittig Folkejubil !

Men bagefter spyttede Beck-Olsen Blod.⁹

Nu fulgte en lang række kampe i København og provinsen. De blev alle vundet af den bomstærke bryder:

Bech Olsen blev fejret kraftigt. Visefabrikanten Julius Strandberg digtede en skillingsvise om ham, og han oplevede at blive den eneste dansker af folket, der fik sit billede på tændstikæsker.

A/S Kjøbenhavns Tændstikfabrik sendte fra 1897 til 1902 tændstikæsker på markedet med en halv snes forskellige etiketter med fotografi af den bælteprydede og medaljebehængte bryder. Etiketterne viser i årenes løb det stigende antal medaljer.

Der var salg i Bech Olsen; og med tændstikkerne kunne han tænde sin cigar: Bryderen, den bedste 7-Øres Cigar med Bech Olsens Portræt.

Blæksprutten rimede og tegnede i 1899 om ham, og på revy-teatrene sang man viser til hans gunst.

På sine rejser nåede han også til USA, og 1900 udsendte han på H. L. Wulffs forlag, København, et lille hæfte på 63 sider: Min Amerikafærd, som blev revet væk.¹⁰

Selv om det måske ikke altid gik helt ærligt til, kunne de enkelte kampe skam være alvorlige nok. Efter dysten den 2. oktober 1899 med franskmænden Paul Pons, var *Bech Olsen meget anstrengt. Da han kom ind i Paaklædningsværelset, fik han et let Krampeanfald og kastede op.¹¹*

Egentlig kan man undre sig over, at Bech Olsen stadig kunne holde sig på toppen, for det var ingen hemmelighed, at han førte et hårdt liv på de københavnske værtshuse.¹²

Endelig mødte han sit Waterloo i 1903. Han var da 37 år gammel. Det skete så eftertrykkeligt, at der ikke var noget at ræfle om. Først til en tyrkisk kolos på 350 pund, Bech Olsen vejede kun 270 pund. Derefter til karetmagersvend Jess Petersen, der tidligere havde været et godt aktiv for Odder Athletklub. Den stærke jyde fældede Bech Olsen på 5 minutter. Dermed var myten om den uovervindelige bryderkonge manet i jorden.⁶

Bech Olsen havde haft et par restaurationer på Vesterbro, og her flød øl og spiritus i stride strømme. Miljøet passede ham strålende. Før banelinien fra Hovedbanegården til Østerport blev gravet ned i jorden, lå foran banegården lige ud til Vesterbrogade et areal, der var en del skriveri om i pressen:

Forlystelsesstedet Italien vedbliver at give Anledning til Omtale. Trafikminister Hage har udlejet et stort Terrain, som Statsbanerne ejer, og paa dette Terrain har man opført Bryderkongen Bech-Olsens Kafee og benyttet Resten af Terrainet til en almindelig Dyrehavsbakke til stor Gene for de Omboende, der til langt ud paa Natten maa døje Sang og Musik akkompagneret af Kvindernes Hvin. Det er nemlig ikke det fineste Publikum, der søger denne Anstalt. Det undrer sikkert Udlændinge at finde en almindelig Dyrehavsbakke med alskens Gjøgl midt paa Vesterbrogade ved det mest befærdede Strøg !¹³

Vi er nu kommet til det afsnit i Bech Olsens tilværelse, hvor han for alvor fik kontakt med omrejsende cirkus. Årsagen hertil var, at hans stjerne som mester-skabsbryder i København var stærkt dalende. Men endnu kunne der hales mange penge hjem fra det sportspublikum i provinsen og i Sverige, der kun havde læst om ham i avisen. Nu kunne de endelig få lejlighed til at se giraffen.

I februar 1904 optrådte han som bryder hos Cirkus Francois, der lå i Norrköping. Nøjagtigt året efter var han engageret hos Cirkus Orlando, der tilfældigvis også gav forestillinger i Norrköping. Et halvt år senere, sommeren 1905, kæmpede han i Helsingør hos Cirkus A. Reinsch.¹⁴

Brydekamp i Cirkus Reinsch

i Aften, Tirsdag den 30te Maj, Kl. 8¹/₄, mellem

Hr. **Bech-Olsen**, Verdensmesterskabsbryderen, og Hr. **Edv. Øster**, svensk Mesterskabsbryder fra Gefle.

Præmie 200 Kr.

Stor Forestilling som sædvanlig. Billetter til reserveret Plads (So faer og Stole) 2 Kr. ellers sædvanlige Billetpriser.

Billetter kan forudbestilles i Hr. Lindbergs Cigarforretning, Bjergeg.
Med Højagtelse **A. Reinsch**, Direktør.

Annonce fra Helsingør Dagblad den 30. maj 1905. CHS.

Den svenske cirkusdirektør Henning Orlando fortalte i sin bog: Cirkus, 1944, om den strålende idé at sætte brydekampe på programmet. Det blev Hjalmar Lundin og Bech Olsen, der skulle kæmpe i Lundins hjemby, Göteborg. Orlando fortsatte:

De hade tillsammans fyrahundra Kronor pr kväll, men brottades för sjutusen riksdaler. Det hela var förstås ingenting annat än en otrolig svindel, men det hade naturligtvis publiken, som varje kväll fyllde cirkus från golv till tak, ingen aning om.

De goda kumpanerna hade varje morgon på förhand gjort upp, vilken av dem som skulle segra på kvällen, hur länge de skulle hålla på och vilka trick de skulle använda för att hålla publiken i spänning.

Och så diskuterades nackgrepp och hela och halva Nelsöner eller vad det heter i långa banor, tills alle detaljer var klara för aftenens olidligt spännande tvekamp, vars utgång kom många tior att byta ägare, för det slogs vad våldeliga bland publiken.

Göteborgstidningarnas idrottsskribenter gjorde välvillig reklam för brottningen och hundratals människor fick varje kväll vända vid ingången, därför att det inte fanns några biljetter.

Och jag bara bad till himmelen, att detta guldregn skulle få räcka länge, för jag såg redan i andan, hur många fina hästar och så mycket nya dekorationer, jag skulle kunna köpa till min cirkus.

Brydekampene i Göteborg var lige netop den økonomiske saltvandsindsprøjtning, der skulle til for at hæve Cirkus Orlando op over middelmådigheden. Det huskede Henning Orlando. For da Bech Olsen nogle år senere fablede om at få sit eget cirkus, sagde Orlando: *Jeg har 8 overkomplette Heste. Dem kan du faa og mit gamle Telt.*¹⁵

Danske avislæsere fik serveret historien af en københavnsk avis lige midt i agurketiden 1907:

Det er nu fastslaaet, at Bech Olsen til næste Aar rejser ud til Provinserne som Direktør for en Cirkus. Det bliver en Lyn-Tourné med kun et begrænset Antal Forestillinger i hver By. Der er ingen Tid at spille, naar samtlige danske Provinsbyer skal gøres i en Sæson.

Bech Olsen venter i Løbet af en 3 – 4 Aar at tjene saa meget, at han kan trække sig tilbage til Privatlivet, hvilket i dette Tilfælde vil sige: at aabne en Restauration her i Byen.

*Foreløbig er Bech rejst til St. Petersburg, hvorfra Turen gaar viden om i Europa. Han har Engagementer for 8 Maaneder og vil derfor ikke vise sig her i Byen før i Marts Maaned næste Aar.*¹⁶

Jeg har nu en fornemmelse af, at Bech Olsen en del af tiden befandt sig i Malmö som volontør hos Cirkus Orlando, der i tiden fra 5. februar til 31. marts 1908 gav en række forestillinger i Hippodromen.¹⁷ Det er trods alt ikke så lige en sag at præsentere et hold frihedsheste for et cirkuspublikum uden at have prøvet det nogle gange.

Bech Olsens debut som hestedressør fandt sted lørdag den 28. marts 1908 i Orlandos manege:

Kl. 8, 15. Gala-Paradeföreställning. Gästupträdande af den bekante världs-mästarbrottaren Herr Bech-Olsen som dressör.

*Herr Bech-Olsen som de närmaste dagarne skall begynna såsom cirkusdirektör, uppträder endast denna afton.*¹⁸

Til underretning for specielt interesserede kan det oplyses, at Malmö-pressen diskret undlod at omtale begivenheden.

Næste bulletin kom fra Nordjylland. Her blev Bech Olsens ny forretning holdt over dåben med urpremiere den 20. april 1908:

Cirkus Beck Olsen er ankommet til Frederikshavn og aabner sin Sæson 2den Paaskedag med 2 store brillante Forestillinger Kl. 4 og Kl. 8, i sit splinternye, paa det eleganteste og bekvemmeste indrettede Kæmpetelt i Jernbanegade.

Blandt det store, udmærkede Personale nævnes:

*De dumdristige og forvovne Luftgymnastikere, Brødrene Edvardo.
De italienske Klovner Brasso og Fritz.
Klown Dassie med sine dresserede Hunde.
Direktør Beck Olsen med sine Frihedsheste etc. etc.
Billetterpriser: Stolerække 2 Kr., 1ste Plads 1 Kr. 50 Øre, 2den Plads 1 Kr.,
Galleri 50 Øre.*

Obs. ! Kun 5 Dage i Frederikshavn.¹⁹

Foruden de nævnte numre var der også en engelsk rytterfamilie, men ellers bestod premiereprogrammet udelukkende af artister, der havde været engageret hos Cirkus Orlando i Malmö. Der er altså ingen tvivl om, at Henning Orlando havde ydet sit bidrag ved etableringen af det ny cirkus.

På landsplan skete urpremieren helt ubemærket, men den lokale avis havde en lille foromtale af begivenheden:

Hr. Bech-Olsen, den bekendte Bryder, i sin Tid Vinder af Verdensmesterskabet, den populære og almindeligt afholdte Københavner, viser sig nu fra en ny Side som Cirkusdirektør, og begynder udgaaende fra Frederikshavn, en Tournee gennem de danske Provinsbyer.

Hans udstrakte Bekendtskab i Artistverdenen er kommen ham til Gode ved Dannelsen af hans Selskab. Han møder med Folk, hvis Navne har den allerbedste Klang. En god Hestebestand. Et nyt, bekvemt indrettet Telt.

Hvad vil et højtæret Publikum mere ? Det skulde være, at Cirkusdirektøren viste sig omgjordet med Mesterskabsbæltet og for en kort Tid atter var Bryder. Hvem veed, om ikke dette hører til de Overraskelser, man tør vente sig ?¹⁹

Anmeldelsen var helt i vendelboernes ånd, ordknap og præcis:

Der var et fuldstændigt Run til Bech-Olsens Cirkus ved Førsteforestillingen i Aftes, hver Plads var optagen, Billetsalget maatte standses, og mange gaa bort med uforrettet Sag.

Publikum lønnede Præstationerne med stormende Bifald. Det meste, af hvad der bydes, er fortræffeligt. Særlig bør nævnes to ganske udmærkede Luftgymnaster, Brødrene Edwardo, en engelsk Rytterfamilie, samt Clown Dassie med sine dresserede Hunde.

Med en saa god Artiststab, som Hr. Bech-Olsen i Gaar præsenterede for Frederikshavnerne, og med den Fart, der er over Forestillingen, vil Bech-Olsens Tourné gennem de danske Provinser sikkert blive en Sukces. Vi giver de følgende Forestillinger vor bedste anbefaling.¹⁹

Cirkus Bech Olsens første sæson gik som ventet. I de større byer blev der arrangeret brydekampe med lokale kræfter, så publikum fik lige præcis, hvad det ønskede. Bech Olsen solede sig. Gang på gang fik han gennem anmeldelser og fulde huse bekræftet, at ideen med at starte et cirkus var rigtig.²⁰

Næste år, 1909, lagde Bech Olsen ud med et program, der klart placerede forretningen som et kvalitetscirkus. Midt i juli lå det i Århus, og Stiftstidende skrev blandt andet:

Som vi allerede har omtalt, var Programmet fortræffeligt, og Numrene følger med Præcision Slag i Slag.

Bech Olsen selv fremfører en Del Heste, der er udmærket dresserede, der er et Par gode Luftnumre, Klownerne Brasso og Fritz har et uopslideligt og lattervækkende Humør.

Men det bedste paa hele Programmet var de Numre, der knyttede sig til Navnet Reinsch. Dels fremførte Direktør Reinsch en veldresseret Springhest, og saa havde han sine tre fænomenalt dygtige Drengene i Manegen. Hvad disse prægtige Smaaafyre præsterede, var simpelthen saa let og elegant, saa fast og sikkert, at man næppe har set Magen. Disse Børn har en virkelig god Fremtid for sig i Artistlivet, men de har jo unægtelig ogsaa fortrinlige Forældre at slægte paa.

Med det Program kan Bech Olsen trøstigt se de kommende Dage i Møde. Navnlig da, hvis Himlen engang imellem Stunder vil sende ham lidt Regn.²¹

Et stykke ind i september, dvs. efter to gode sæsoner i Provinsen, følte Bech Olsen sig kvalificeret til at invadere hovedstaden. Han placerede sig på Åboulevarden, hvor han de følgende år skulle slå sine folder:

Kjøbenhavnerne gamle Helt, Bryderen Bech-Olsen, er som bekendt nu bleven Cirkusdirektør og har i den sidste Tid befaret Danmarks Byer med en Cirkus af den rigtige gamle, eventyrlige Slags med Duft af Omstrejfen paa Landeveje og alskens fremmedartet Væsen.

Nu kommer han til Kjøbenhavn for at præsentere sig for sine Bysbørn i sin nye Egenskab, og han har ude paa den gamle Ladegaard fundet en udmærket Plads for sin Cirkus, som mindes sin ambulante Oprindelse ved kun at være halvt af Træ, men forresten stor og komfortabel.²²

Teltet, eller om man vil: bygningen, var altså en såkaldt halvkonstruktion med oversejl af teltlærred og ydervæg af brædder og planker. En kostbar, men god og solid løsning for et cirkus, der ligger fast over et længere tidsrum. Særligt om efteråret med storm, regn og kulde. Bech Olsen lå der i ca. 10 uger fra den 9. september, til han pakkede sammen den 15. november 1909.

Saa en Aften, just nogle Dage forinden jeg skulle slutte, kom Snestormen og ødelagde mig for 10,000 Kroner. Men hvad! Det kom jeg over. Københavnerne havde set, at jeg var i Stand til at præstere noget, og det gav mig Mod til at gaa i Gang med den store Opgave at bygge en ny Cirkus.²³

Som sagt så gjort:

I Løbet af ganske faa Maaneder har en ny Cirkus, Bech-Olsens, rejst sig paa

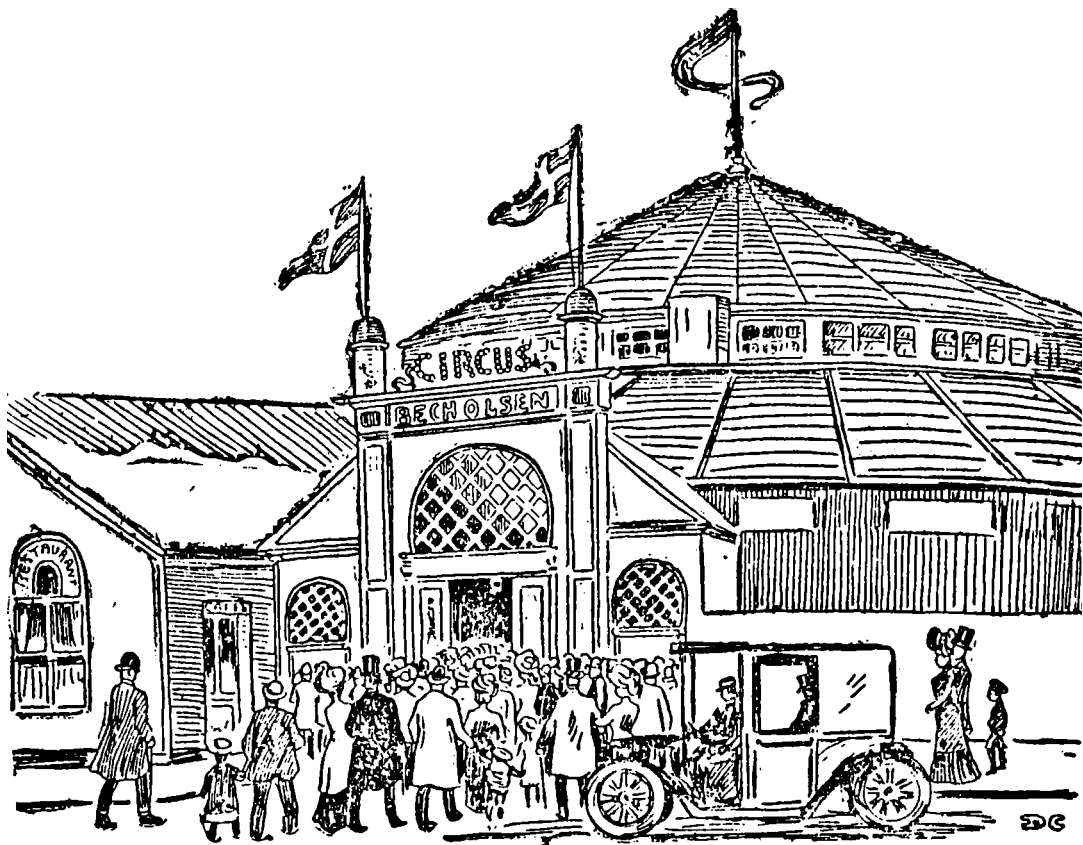

Bech Olsens cirkusbygning på Åboulevarden. Bygningen lå i Frederiksberg kommune. Dette var forudsætning for, at han kunne få en cirkusbevilling, da der var lukket for tildeling af bevillinger i Københavns kommune. Træsnit i Bech Olsens cirkusavis: 3. August 1910. DKB.

Kjøbenhavns eller rettere sagt paa det inderste af Frederiksbergs Grund. Idag lægges der den sidste Haand paa Forberedelserne, og imorgen den 3. august 1910 finder Premieren Sted.

Den nye Cirkus paa Aaboulevarden gør et venligt og tiltalende Indtryk. Den er opført dels i Sten, dels i Træ og rummer Plads til ca. 2200 Besøgende. End ikke Kongelogen mangler, til hvilken en dekorativ Trappe fører op, og saavel Loge som Parketpladserne er fint og smagfuldt udstyrede.

Et rummeligt Caféløkkale med direkte Indgang fra Aaboulevarden staar det besøgende Publikum tilgængeligt i Pavsens, med mindre Cirkus' Gæster da foretrækker at aflægge et Besøg i Staldene, hvor allerede et halvt Hundrede Heste har fundet Plads.

Hvad der maaske tiltaler Publikum er den udmærket smukke Belysning, der

giver hele Interiøret Varme og Hygge. Særligt fiks er Arrangementet af de ca. 800 Glødelamper i Kuppelen.

Imorgen Aften vil de sikkert lyse over et tæt fyldt Hus, de første Gæster i en dansk Cirkus rejst med amerikansk Smartness.²⁴

Samme dag meddelte pressen, at Bech Olsen lige var ankommet fra Nykøbing Falster, hvor han just havde afsluttet en vellykket turne med sit rejsende teltcirkus, og at programmet for cirkusbygningen var sammensat af lutter nye numre med københavnernes krav for øje.²⁵ Bech Olsen havde sans for reklamens magt og forstod at spille på tangenterne. Smørelsen bestod af nogle gevaldige frokoster til skriverkarlene.

Nu blev Bryderen forvandlet til Cirkusdirektøren. Og hans mægtige Vennekare mødte op og gav ham en Modtagelse, saa Tømremester Leidersdorfs flotte, helt moderne indrettede Cirkusbygning, nær havde slaaet Revner. Et stort Program var stillet paa Benene. Byens Journalister havde lavet et Flyveblad, der i 50.000 Eksemplarer spredtes over hele København.

Naturligvis var Bech-Olsens Frihedsdressur, 20 Heste paa én Gang, Programmets vægtigste Nummer. Men den fineste Cirkuspræstation var uden Sammenligning Skoleryttersken.²⁶

Af andre numre kan nævnes *Verdens 3 mindste Jockeyer, Brdr. Reinsch* og de 2 stamklovner, *Brasso og Fritz*, der havde fulgt Bech Olsen fra hans debut i Malmö 1908. Den magre klovn med de store fødder, *Lavater Lee*, agerede i en urkomisk tyrefægtning.

Den 24. september averteredes med premiere på pantomimen *Kongemordet ved Poltava. En russisk Grænsefæstning sprænges i Luften*. Iscenesat af Bech Olsen og balletmesteren, den musikalske klovn *Tommy Price*.²⁷

Der er for en Gangs Skyld en virkelig Handling i denne Pantomime: Et bloddryppende Snigmord paa en gammel polsk Konge; en Skurk, der borer Dolken i Kongens Hjerte og leder Mistanken over paa den unge Prins, der lige har faaet Prinsessens Ja, men som nu maa vandre i Fængsel for bagefter at blive dømt til Døden; just i det Øjeblik, Soldaterpeletonen løfter Geværerne for at affyre den dræbende Salve, kommer et Par Vidner til Skurkens Ugerning til Stede, afslører ham og frier Prinsen fra Døden; Skurken flygter og søger Tilflugt i en Fæstning, der holdes besat af Kojakker; Fæstningen stormes af Polakkerne, indtages og stikkes i Brand, og Kongemorderen, der bliver taget til Fange, faar sin fortjente Straf, medens de Elskende forenes i en skøn Apotheose.²⁸

Mens det bloddryppende stykke trak fulde huse, foregik et langt mere følelsesladet drama bag kulisserne. Den københavnske presse havde i nogle måneder bragt forlydende om, at elefantungen *Kaspar* i Zoologisk Have skulle

Dagens portræt i dagbladet Politiken den 9. oktober 1910: Peter Sabroe.



udlejes til Bech Olsen for at blive dresseret og vist frem i manegen på Åboulevarden.

Der var noget om snakken. I løbet af sommeren blev indgået en overenskomst mellem havens bestyrelse og Bech Olsen om leje af dyret i nogle måneder i 1910 og 1911. Cirkusdirektøren og *Elefantdomptør Delmas, der har haft den Ære at afrette Sultanen af Marokkos Elefanter* gik igang med at dressere ungen, mens den endnu befandt sig i Zoologisk Have.

Sagen vakte stort røre. Foreningen til Dyrenes Beskyttelse henvendte sig til Frederiksberg politi for at få det til at undersøge, om der var tale om dyrplageri. Der blev også skrevet en række artikler i bladene om den hårdhændede dressur, og dermed kom folketingsmand Peter Sabroe ind i billedet. Under første behandling af finanslovsforslaget i Folketinget den 13. oktober 1910 sagde han blandt andet:

En Morgenstund begav jeg mig til Zoologisk Have. Jeg fik ogsaa Adgang til det Rum, hvor Dressuren foregik, og jeg saa de Redskaber, der blev benyttede, og hvorledes Dressuren blev øvet. Det blev for Resten sagt mig, at Dressuren var mildere, medens jeg opholdt mig der, end den ellers plejede at være.

Jeg saa blandt de Redskaber, der benyttedes til Dressuren, en Del lange Stager med afstumpede Jernhager, og jeg vil ikke betegne det som Dyrplageri, at disse

Redskaber blev anvendte, for Resten med stor Kraft, paa Dyret. Naar henses til, hvad der ellers bydes Dyr herhjemme, tør jeg ikke sige, at det var Dyrplageri.

Men jeg betænker mig ikke paa at sige, at det var Dyrplageri, naar man anvendte et Redskab i Form af en trearmet Syl, et Redskab, hvorfra der udgik tre spidse Jernpigge, som med stor Kraft blev slaaet ind eller trængt ind i Dyrets Sider, saa at Dyret for hver Gang, det ramte det, segnede ned og øjensynlig var Genstand for meget stærke Lidelser. Jeg kunde ikke lide at se paa det og gik derfor min Vej.

Imidlertid ønskede jeg at se, hvorledes Dyret samme Dag saa ud efter en saadan Dressur, og jeg gik derfor om Eftermiddagen ud i Zoologisk Have og fik Lejlighed, saa vidt det kunde lade sig gøre, til at se Dyret. Jeg overbeviste mig om, at Dyret havde, jeg kan sige flere Hundrede, større eller mindre ophavnede Partier paa de Steder, hvor det Apparat, som jeg før omtalte, havde været anvendt.

Nu vilde jeg gerne se noget nøjere alle disse Apparater, og derfor henvendte jeg mig til Formanden for Zoologisk Haves Bestyrelse, Hr. Heymann-Bloch, og han lovede da at vise mig disse Redskaber. Jeg kom da derud, men det Redskab, jeg før omtalte, var der ikke. Saa spurgte jeg, hvor det var henne, om jeg ikke kunde faa det at se. Det havde Dressøren taget med sig. Men kunde jeg saa ikke faa det at se om Aftenen eller den næste Dag, det var jo det væsentlige, det andet brød jeg mig ikke om ? Jo, det var jo rimeligt.

Men jeg har ikke faaet det at se. Frederiksberg Politi, som har undersøgt denne Sag, har optaget en Rapport, som er bleven mig forelæst, og af hvilken det fremgaar, at dette Redskab ikke er blevet forevist. Nu ved jeg af Meddelelser, som er tilgaaede mig, at det er benyttet i Cirkusbygningen overfor Dyret.

Om nogle Dage skal Dyret fremvises for Københavnerne. Jeg er ikke sentimental, men hvad jeg ikke kan lide, og hvad jeg ved, at mange Tusinder ikke kunne lide, er, at der tilføjes Dyr unødige Lidelser.

Det er ret og rimeligt, at et Dyr som Kaspar dresseres, det skulde allerede være sket for lang Tid siden, men naar en Dressur skal finde Sted paa saa kort et Spand af Tid, som Tilfældet er her, vil man, efter hvad kyndige Dressører erklære, ikke kunne øve Dressuren uden at tilføje Dyret meget haarde Lidelser.

Men et er, at Dyret dresseres for at vænnes af med Uvornheder, et andet er virkelig, at Zoologisk Have, der faar et betydeligt Statstilskud, foretager en Transaktion, hvorved Dyret bliver en Slags Handelsvare. Vi klarer os nok uden Kaspars Dressur. Det er ganske uanstændigt, at en Institution som Zoologisk Have vil nedlade sig til at indgaa en Transaktion med en privat Forretningsmand paa Grundlag af, at et af de Dyr, som Haven har opreklameret, og som har

været Kæledægge og er det endnu for Tusinder og atter Tusinder af voksne og Børn, kan blive et yndet Attraktionsnummer i en Cirkus. Jeg skulde for øvrigt ønske, at det kunde blive forhindret.²⁹

Peter Sabroes ønske blev ikke opfyldt. Pressen havde kun hånlige bemærkninger tilovers for den socialdemokratiske folketingsmand, eller også undlod bladene helt at omtale dyrplageriet. Selv hans eget blad, Social-Demokraten, nægtede at optage en artikel af Peter Sabroe om sagen.³⁰

Ved Kaspars premiere den 19. oktober var de fornemste loger fyldt med indbudte fra Zoologisk Haves bestyrelse.

*De og Bech-Olsen selv følte maaske nogen Spænding. Vilde Hr. Sabroe indfinde sig og forsøge en lille, professionel Demonstration? Men der var ikke nogen Hr. Sabroe at se. Rimeligvis er han i sidste Øjeblik kommen i Tanker om, at der i Cirkus er noget, som hedder Komisk Entré, og at en saadan plejer at vække Latter.*³¹

Spændingen var paa Kogepunktet, da Bech-Olsen kom marcherende ind i Manegen med den lille lodne Tykhud ved Siden. De bukkede begge to uhyre kultiveret for Publikum, Kaspar præsenterede sine tidligere omtalte Bravournumre: rystede paa Hovedet, naar Bech spurgte, om han havde mishandlet den, og nikkede, saa Snablen fejede Furer i Manegens Sand, naar han spurgte, om den ønskede at blive hos ham Resten af Livet.

Og saa afslørede Direktøren Kaspar som en nær sagt fuldt uddannet og fuldt udlært Manegeelefant. Dyret laa død, det gik spansk, lavede Balancekunster paa en diminutiv Tønde, spiste Souper sammen med en lille Hest, red Galop med en Rytter bag Ørene, smed en Klown ud af Manegen og sluttede endelig med, da Klownen som Hævn fyrede et blindt Skud af mod den, haardt saaret at hinke ud i Stalden paa tre Ben.

*Og saa rejste Jublen sig i Cirkus. Folk stod op, klappede og trampede saa Huset skjælv. Forrest blandt Klapperne den zoologiske Bestyrelse, og atter og atter maatte Bech-Olsen og Kaspar frem og takke for Bifaldet.*³²

For god ordens skyld, men også, og ikke mindst, af hensyn til Peter Sabroe, skal her noteres følgende kendsgerninger, inden vi går videre med krøniken om Bech Olsen: Den første meddelelse i dagbladet København om, at den 3-årige Kaspar skulle optræde i cirkus, blev bragt den 28. juni. Derefter gik der nogen tid med forhandlinger mellem Zoo's bestyrelse og Bech Olsen om betingelserne osv. Først da gik bødlerne igang med at dressere ungen. Dressuren strakte sig formentlig over godt et par måneder. Da Kaspar havde premiere i cirkusbygningen på Åboulevar-

Den tospaltede tegning er fra dagbladet Politiken den 20. oktober 1910.

Elefantungen Kaspars Cirkusdebut.

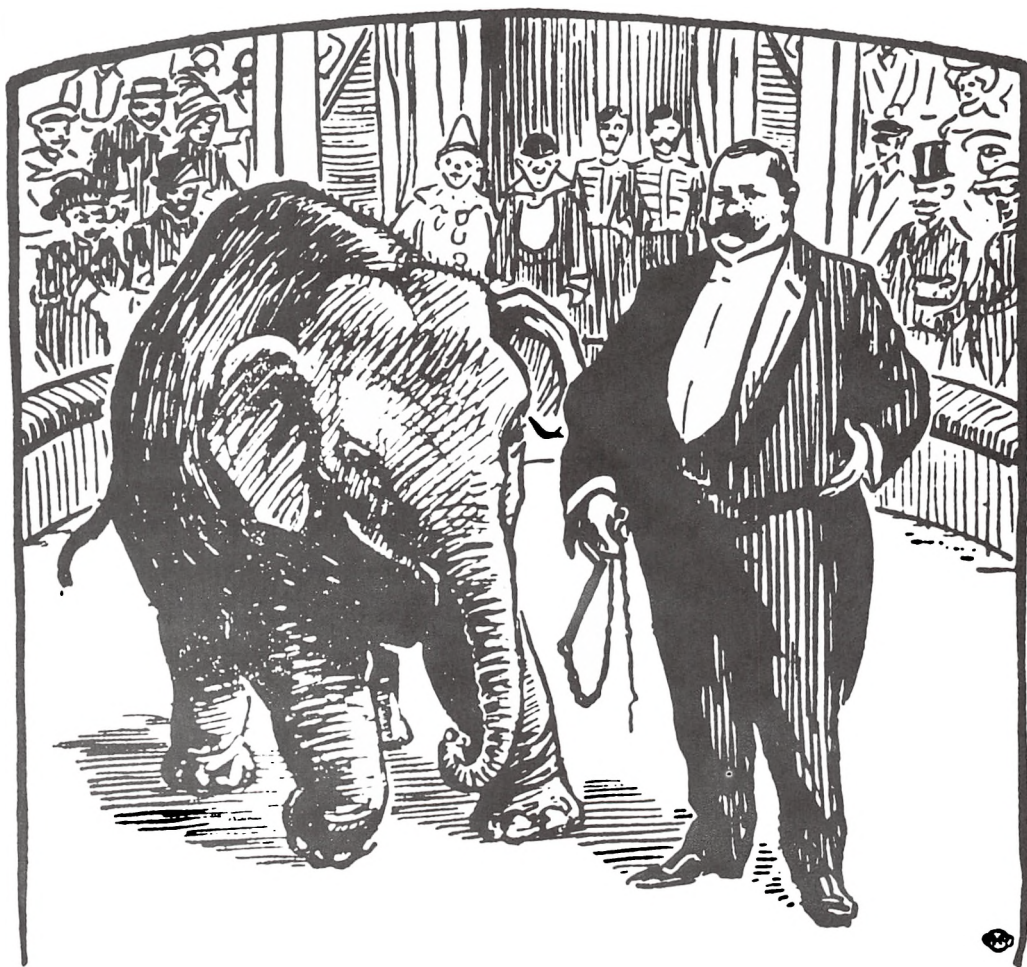

Kaspar gør Kompliment.

Elefanten Kaspar fra Zoologisk Have havde i aftes en heldig og loven-
de Debut i Bech-Olsens Cirkus. Særligt Bifald vakte den Elegance, hvor-
ed den, som vort Billede viser, gjorde det ærede Publikum sin Kompliment.

den, kunne han præstere følgende 12 discipliner: gøre entré, ryste på hovedet, nikke, ligge død, gå spansk med forbenene højt hævet, balancere på et podie, spise souper med en hest, ride i galop med rytter, jage en klovn ud af manegen, stå for skud, hinke på 3 ben og tage applaus.

I de følgende 7 uger trak Kaspar masser af mennesker ud til Bech Olsens cirkus. Da sæsonen sluttede, førtes ungen den 5. december tilbage til Zoologisk Have:

I Vinter vil Hr. Bech-Olsen besøge Kaspar to Gange ugentlig for at vedligeholde dens Kundskaber, saa at den har dem præsent, naar den til Foraaret gaar paa Turné med Cirkus Bech-Olsen.³³

Mellem jul og nytår åbnede Bech Olsen en hippodrom i cirkusbygningen på Åboulevarden:

For en billig Billet skaffede en stor Mængde Unge sig en lille Ridetur i Manegen, medens Skaren af Ventende fyldte Tilskuerpladserne. Der var et Leben og en Premieretrængsel saa stor, at det næsten var vanskeligt at skaffe fri Bane for de Ridende.

Den velkendte Sprechstallmeister Erichsen gav for hver Tur Signal til Starten, medens den nye Hippodroms populære Indehaver, Hr. Bech Olsen var en støt og rolig Ordenshaandhæver, hjalp de Besøgende med at komme i Sadlen og de mindre drevne Ryttere med at blive der, afgjorde opstaaende Tvistemaal mellem Slægtens Yngste om Retten til en Pony osv. for tilsidst at hjælpe Rytterne af igen. Bech Olsens Hippodrom havde da ved sin Start en absolut Succes.

Et Biografteater, som det var Mening at aabne i Forbindelse med Hippodromen, maatte paa Grund af nogle mindre Indvendinger fra Brandvæsenets Side udsætte sin Aabningshøjtidelighed.³³

Bech Olsen havde pludselig fået et begreb, der kaldes for rentebyrden, ind på livet. Men samtidig var han fyldt med ideer. Inden det allerede omtalte biografteater blev etableret og godkendt, det, der senere blev til *Kæmpe-Biografen*, indførte han en ny slags forlystelsesapparat i sin manege, nærmest en tivoli-forretning:

I Bech Olsens Cirkusbygning ved Aaboulevarden er man for Tiden ved at anbringe et af de saakaldte Djævlaborde, der i Udlandet har gjort stor Lykke som Led i Forlystelseslivet.

Bordet er en mægtig, rund Træplade, blankpoleret og anbragt saaledes, at den drejer sig horisontalt om en Tap. Man sætter sig i Kreds midt inde paa Pladen, denne sættes i roterende Bevægelse. Farten øges mere og mere og efterhaanden bliver det vanskeligere og vanskeligere at blive siddende inde paa Pladen. Passagererne slipper Taget i hverandre og glider ud mod Periferien, indtil de tilsidst slynges helt bort fra Pladen, saa er Turen forbi. Fornøjelsen ligger

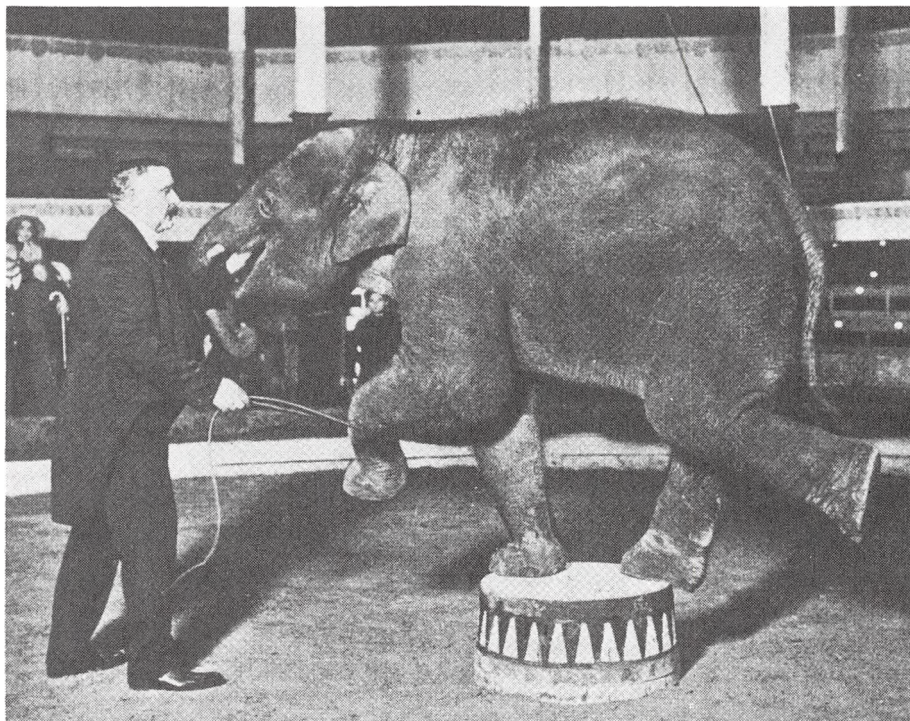

Bech Olsen og elefantungen Kaspar i cirkusbygningen på Åboulevarden i København. III. Tidende, nr. 5, 30/10 1910. Theilbøl.

hovedsagelig hos Tilskuerne. Passagerernes Kamp for at blive paa Pladen giver altid Anledning til mange pudsige Situationer.

Navnlig i England dyrkes Djævelbords-Sporten med stor Iver og under stærk Tilstømning af Tilskuere.³³

Anden påskedag 1911 havde Cirkus Bech-Olsen landspremiere på markedspladsen i Horsens, hvor han annoncerede

med sit store, elegante Selskab, bestaaende af 100 Personer og 24 Heste samt Elefantungen Caspar.

Nutidens største Attraktionsnummer: Cowboy-Indianeren Jack Joyce med sine vilde Heste. Scene fra Wild West.

Da jeg i Aar har arrangeret et fuldstændigt Storstadsprogram, forventer jeg det ærede Publikum vil beære mig med fuldtalligt Besøg, og gør jeg herved opmærksom paa, det er 4. og sidste Tourné i Provinserne.

Nærmere af senere Plakater og Annoncer i Morgen.³⁴

Anmeldelsen handlede stort set kun om Kaspar og beskrev i enkeltheder hans



Kaspar vakte opsigt overalt, og smarte forretningsfolk greb chancen for at tjene en skilling på populariteten. Her er Bech Olsen og Kaspar blevet fotograferet til et postkort med flg. tekst på bagsiden: En kærlig Søn Kaspar 3 Aar gl. er ude med Bech Olsen at tjene Penge til et nyt Elefanthus til sine gamle Forældre Chang og Ellen i Zoologisk Have. *Papyrus Kortforlag, Vejle. Postkort i CHS.*

afrejse fra Zoologisk Have med citater fra Ritzaus Bureau. Dagbladet København var med i den

taknemlige Skare Tilskuere, der fulgte Optoget ned gennem Smallegade, Solvej og Howitzvej til Frederiksberg Station, hvor en Jærnbanevogn stod parat. Kaspar steg ind i Vognen uden Mukken; Bech og Dyrepasser Larsen fra Haven tog Plads hos ham, og under Jubel fra det forsamlede Folk rullede Toget Kl. 3, 45 af Sted.

I Lørdags havde Kaspar altsaa sin Premiere i Cirkus i Horsens. og det viste sig, at Kaspar efter sin Alder er et meget fremmeligt Barn. Direktør Bech Olsen synes at have haft en lærevillig Elev. Den lille langhaarede Elefant kan næsten alle de sædvanlige Elefantkunster.

Den kan gøre Kompliment, staa i gratiøse Stillinger, balancere, staa paa Bagbenene, med Snabelen tage Klownens Hat af og sætte den paa sit eget tykke Hoved osv. Og at den har lært dette med det gode, faar man bekræftet af den selv. Bech Olsen spørger den nemlig, om den har faaet mange Klø af ham; men herpaa svarer Kaspar ved energisk at ryste paa Hovedet.³⁴

Turnéen med Kaspar som hovednummer formede sig som et helt triumftog op gennem Jylland. Midt i juli nåede det Hjørring. Efter pressens sædvanlige heltemodtagelse af Bech Olsen og Kaspar gik et par stille dage. Pludselig fandt Vendsyssel Tidende de fede typer frem til en artikel med 4 overskrifter:

Folkethingsmanden for Aarhus nordre blandt Telt-Kiggerne. Sammenstød mellem Rigsdagsmanden Sabroe, Bech-Olsen og Artisterne. To Lussinger og en Bøde. Dramatisk Optrin paa Hjørring Markedsplads i Dag.

Cirkus Bech-Olsen gæster for Tiden Hjørring og gør stor Lykke. Ude paa Markedspladsen er det store Telt opstillet og her er i Formiddags udspillet et Drama, som vilde bringe Hr. Bech-Olsen Tusinder af Kroner i Fortjeneste, saafremt han kunde faa det gentaget indenfor Teltets Sejldug og efter forudgaaende Avertissement. Nu overværedes det kun af en hel Del Børn samt en god Snes voksne tilfældigt tilstedeværende. Blandt disse var Folkethingsmand Sabroe, der for Tiden er paa en Agitationsrejse paa disse Egne.

Mellem Hr. Sabroe og Hr. Bech-Olsen udviklede sig snart en alvorlig Strid, hvorom en tilstedeværende anset Mand fortæller følgende Kendsgerninger:

De, der bevægede sig udenfor Teltet kunde gennem Lærredet høre, man var i Færd med Hestedressur indenfor. Pisken knaldede livligt som den jo gør under Øvelserne, og der faldt et Pistolskud.

Sabroe, der jo fra gammel Tid havde en lille Høne at plukke med Bech-Olsen i Anledning af Kaspar-Affæren, hvor han som Elefantungens selvvalgte Lavværge forgæves søgte at komme Bech-Olsen til Livs, Folkethingsmand Sabroe, siger vi, tog nu Affære.

Ved Prøverne i Cirkus staar der en Mand ved Indgangen for at hindre, at Hesten løber ud. Han seer, at en Mand kigger ind og siger derfor til ham: De skal gaa væk.

Manden: Hvad kommer det Dem ved ? Har De noget at skulle have sagt her ?

Karlen: Ja, jeg har.

Den Fremmede lægger sig da ned paa Knæene og holdt Teltlærredet ud til Siden for at se bedre. Karlen gentager nu inde fra Cirkus sit: Gaa væk her !

Manden (raabende): Vil De slaa ?

Karlen: Nej, men her maa ingen kigge ind.

Manden: Hold Kæft ! Dette er Dyrplageri. Og jeg vil se det !

Saa er der en Karl, der udbryder: Ih ! det er jo Sabroe !

Urpremieren i Bech Olsens cirkusbygning på Åboulevarden den 3. august 1910 blev en københavnerbegivenhed. Indvielsen er her fastholdt af tegneren C. Bogø. Hver 8. Dag, nr. 46, 14/8 1910.

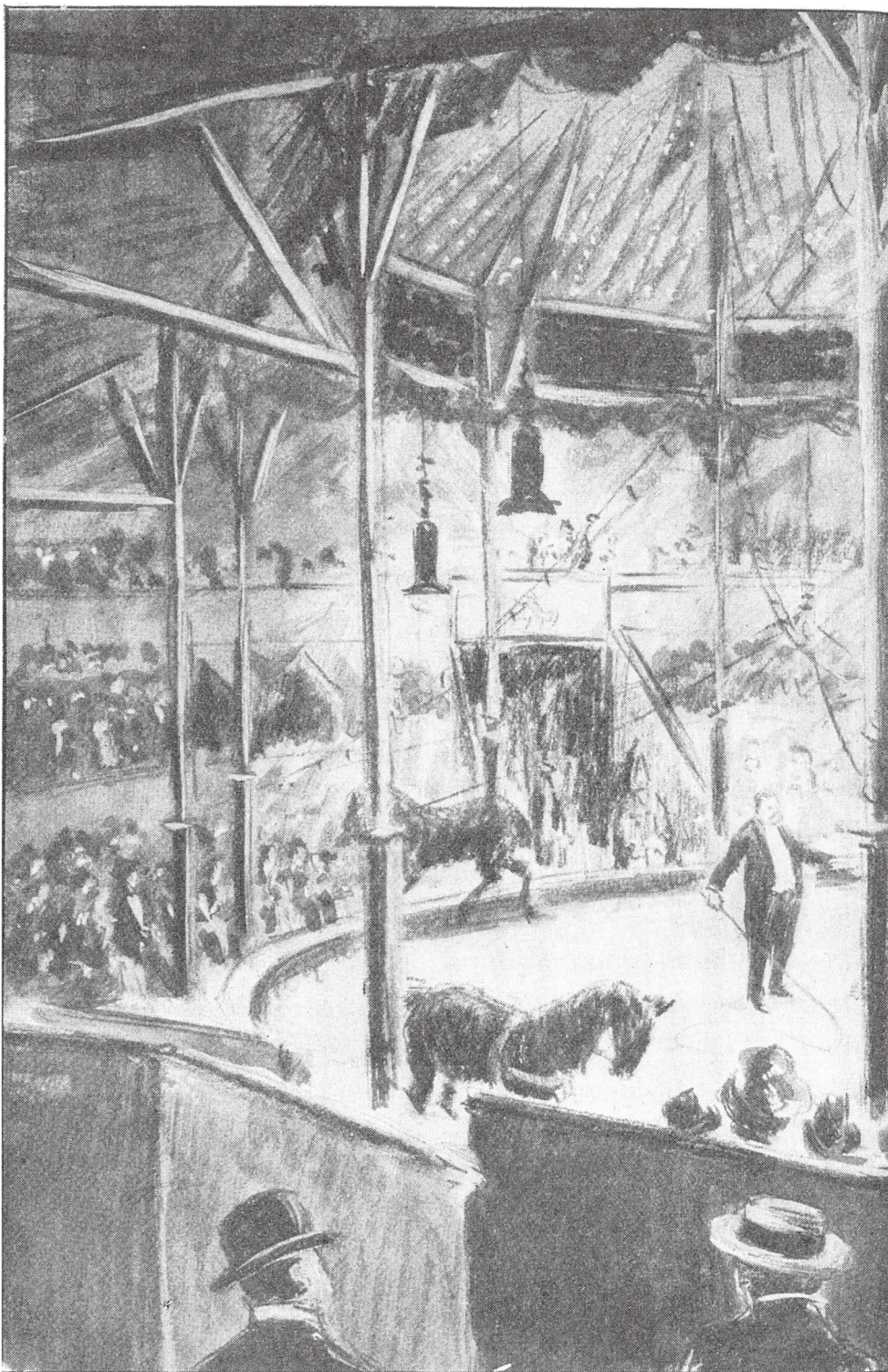

Cirkus Bech-Olsen. **Præmie**
Den første store danske Cirkus er blevet modtaget med fortjent velvilje.

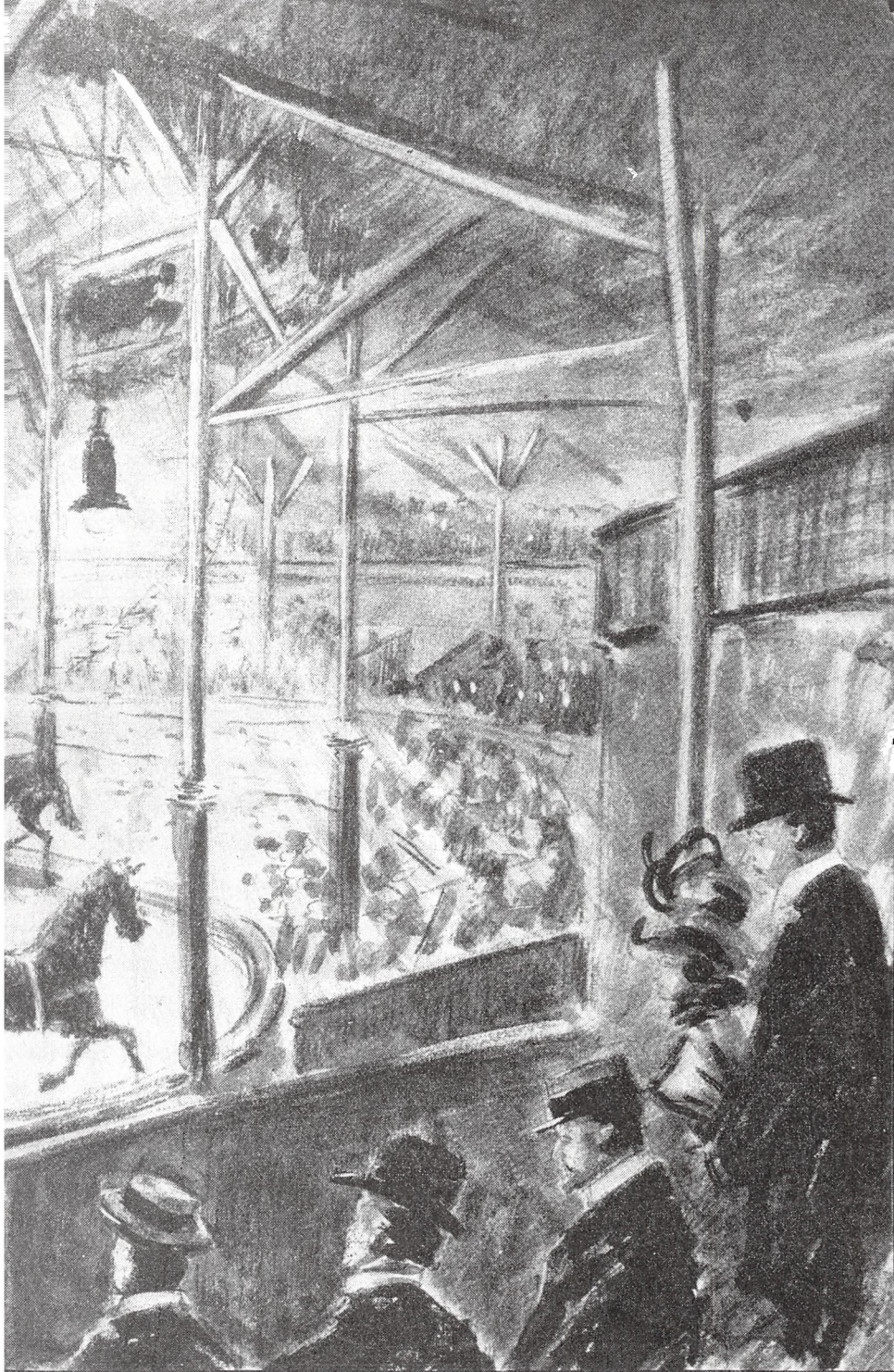

n 3. August. Tegning af C. Boge.
Presse og Publikum. og Premiøren blev en Triumf for Direktør Bech-Olsen.

Da Bech-Olsen hørte dette, tog han Affære og inviterede Folkethingsmanden indenfor, idet han sagde: Alle er velkommen til Prøverne. Men De maa ikke rive mit Telt ned.

Sabroe modtog kun halvt denne Indbydelse, og kort efter kom han ud igen efterfulgt af Bech-Olsen. Begge de to Herrer var stærkt oprørte, og der udviklede sig hurtigt et hidsigt Skændsmaal mellem dem. En Strøm af Skældsord udgød sig fra deres Læber. Den ene gav ikke den anden noget efter. Luften var tyk af Injurier. Man opfattede bl.a. Ord som Laban, Kæltring, Gadedreng, Tølper, tykke forædte Svin, Slubbert, Dyrkvæler osv. osv. Af hele Sætninger, der veksledes, gengiver vor Hjemmelsmand følgende:

Bech-Olsen: Hvordan kan det falde Dem ind at trænge ind i mit Telt som en Indbrudstyv.

Sabroe: Jeg har Lov til at se efter, hvorledes De mishandler Deres Dyr.

Bech-Olsen: Jeg mishandler ikke mine Dyr.

Sabroe: Jo, De gør, De tykke forædte Svin.

Bech-Olsen: Nej, jeg gør ikke. De beskyldte mig ogsaa for at mishandle Kaspar, men de Artikler, De skrev herom, kunde De jo ikke en Gang faa optaget i Social-Demokraten. Enhver kan faa Lov at overvære Dressuren, men jeg vil ikke finde mig i, at De trænger ind uden Videre. (Til de omkringstaaende) Se, han har revet mit Teltlærred itu !

Bech-Olsen træder nu nærmere til Sabroe, der udbryder: De vil maaske slaa mig !

Bech-Olsen: Nej, saa stor en Idiot er jeg ikke, at jeg vil slaa Dem. Men De tror maaske, De har med Bager Erritzøe at gøre. Ved disse Ord prustedes Bech-Olsen Sabroe ind i Ansigtet.

Sabroe udbryder oprørt: Han spytter mig i Ansigtet !

Bech-Olsen: De er saamænd ikke for god til at spytte i Hovedet. (Han pruster paany Sabroe i Ansigtet. Denne tørrer sig med sit Lommelørklæde). Skænderiet fortsættes. Sabroe vælger en ny Taktik. Han træder nogle Skridt tilbage og kalder paa de grinende Børn, hvem han forsamlede omkring sig.

Og nu taler Sabroe: I skal ikke more Jer over dette Optrin. Den Mand piner sine Dyr. Det var ham, der mishandlede Kaspar. Jeg kan ikke taale, at Dyr og Børn mishandles.

Bech-Olsen gaar nu ind paa Sabroes Taktik. Han slaar Knald med Chambrieren og kalder Børnene til sig: Kom her hen, Børn, saa skal I se ! Og Bech Olsen knalder paany lige foran en nærstaaende Hingst, som han faar til at staa paa Bagbenene. Børnene raaber Hurra.

Bech-Olsen: Ka' I saa gaa hen og pibe af ham der (han peger paa Sabroe), saa skal I komme i Cirkus i Aften.

Børnene var mere end villige hertil. De omringede Folkethingsmanden og gav ham en ordentlig Pibekonzert. Skænderiet optoges nu paany, og Bech-Olsen udtalte bl.a. til Sabroe: De er ikke Idiot, men De er Særling. Det er et græsk Ord, der betyder omtrent det samme. Jeg vil ikke have Dem spærret inde paa Livstid, men De kunde have godt af at blive lukket inde en Tid.

Under alt dette blev Sabroe ikke Bech-Olsen Svar skyldig, men overdængede ham med Skældsord og Beskyldninger for Brutalitet og Dyremishandling. Bl.a. udbryder Sabroe: Jeg skal sørge for, at Arbejderne ikke besøger Deres Cirkus. Det kan De stole paa.

Bech-Olsen: Ja, det kunde De være tarvelig nok til. Men det nytter vist ikke, for Arbejderne er klogere nu, end at de regner med Deres Sludder.

Under Slutningen af dette Replikskifte var en af Artisterne, en Cowboy, kommen til Stede. Han gik nu roligt hen til Sabroe og langede ham en kraftig Lussing saa Hatten røg af Folkethingsmanden. Idet denne vendte sig, gav Artisten ham endnu et Slag i Hovedet, hvorefter Folkethingsmanden stak af i vildt Løb, efterladende sin Hat. Da han var kommen i Sikkerhed, tog han sin Notesbog frem og gav sig til at tilkalde Vidner.

En af dem, han henvendte sig til, svarede, at han ikke vilde være Vidne, da han fandt, at Sabroes Optræden og Sprog var ganske uværdig for en Folkethingsmand, der dog burde staa over Artister i Opdragelse.

Begge de stridende Parter gik nu til Politiet, og i Eftermiddag er Sagen afsluttet med, at Cowboy'en har vedtaget en Bøde paa 20 Kr.³⁵

Den øretæveuddelende artist var Cowboy-Indianeren Jack Joyce, og i Retten afgjorde Cowboyen stilfærdigt og roligt Mellemværendet med 20 Kr. Det var 10 kr. pr. Lussing. Allright, sagde han og gumlede videre paa sit Gummi.³⁶

Dermed endte det offentliges interesse i sagen. Men på lokalt plan kørte den videre i endnu et par dage. En bogtrykker, der havde overværet episoden skrev et langt læserbrev i Vendsyssel Tidende. Her gjorde han rede for, hvad han havde hørt og set. Avisen sluttede derefter sagen med følgende æselspark til Peter Sabroe:

Som man vil se, bekræfter ovenstaaende Artikel i alle Hovedtræk vor Fremstilling. Interessant er det at bemærke, at Sabroes egentlige Ærinde paa Pladsen var Ønsket om at blive fotograferet sammen med Kaspar, akkurat ligesom adskillige hellige Mænd bliver afbildede sammen med et Dyr, der paa en eller anden Maade karakteriserer deres Virksomhed. Saadan en Elefantunge har jo sin Snabel saa mange Steder.

Fremstillingen passer jo ikke ganske med den Skildring af Optrinet, som Hr. Sabroe gav i sit Afholdsforedrag i Plantagen i Aftes. Men da var han ogsaa saa

højt oppe, at han erklærede, at den, der slaer ham, slaer den danske Arbejderstand.

Denne vil dog sikkert stærkt have sig frabedt at faa sin Færd sammenblandet med en Mands, der ofte uden at vide noget om, hvad der foregaar, trænger sig ind paa andres Enemærker og retter kræverørige Beskyldninger imod Folk for at have begaaet strafbare Handlinger.³⁷

Det rejsende Cirkus Bech Olsen fortsatte til hen i november med sjællandske småbyer, men da havde Bech Olsen allerede været i cirkusbygningen på Åboulevarden i en god måneds tid med et andet program. Her blev arrangeret brydekampe i stor stil. Selv om det ikke er hensigten, at krøniken om Bech Olsen skal afspejle den professionelle brydnings kulturhistorie i alle enkeltheder, bør vi trods alt lige konstatere, hvordan det efterhånden yderst forfinede *Reglement for Brydekampene* så ud i hans cirkus 1911:

1. Der kæmpes efter græsk-romerske Regler. Der maa kun angribes med flad Haand, og kun fra Hofterne til Nakken.

2. Ethvert Fald skal finde Sted indenfor Brydetæppets Grænser, og Fald udenfor disse har ingen Gyldighed.

3. Hver Brydekamp har en Tid af 20 Minutter i 2 Afdelinger paa hver 10 Minutter med et Minuts Mellemrum. Er der ikke indenfor de 20 Minuter sket nogen Afgørelse, indstilles Kampen og fortsættes en følgende Aften.

4. Besejret er den Bryder, der først berører Madrassen med begge Skuldre og fastholdes i denne Stilling i fem Sekunder eller ogsaa frivillig opgiver Kampen.

5. Enhver overvunden Bryder kan forlange en Revanchekamp af sin Modstander. Skulde han sejre i den, finder der en tredje og endelig afgørende Kamp Sted mellem disse to.

6. Når en Bryder har lidt fire Nederlag, kan han udelukkes fra videre Deltagelse i Konkurrencen.

7. Naar en Bryder benytter forbudte Greb og er advaret tre Gange herimod, kan Dommeren bortvise ham fra konkurrencen. Til de forbudte Tag hører: At spænde Ben, at sparke, at dreje Arme eller Fingre om, at slaa Modstanderens Hoved mod Jorden, samt at strangulere ham, anvende det saakaldte Kvælertag. Derimod er det tilladt at anvende Kravatten.

8. Brydere, der kæmper efter Forhaandsaftaler, betragtes straks som diskvalificerede.

9. Enhver Bryder har ubetinget at følge Dommerens Anvisninger og bøje sig for hans Afgørelser, fra hvilke der overhovedet ikke gøres nogen Appel.³⁸

Starten på næste sæson med det rejsende teltcirkus var en komplet misforståelse. I begyndelsen af april 1912 gik Bech Olsen i Odense i kompagni med en tysk og

Samlemærke med fig. tekst på bagsiden: Med Pisk i Haanden kun lidt man opnaar / ved Hjælp af Sukker, Dressuren godt gaar. Magnus Bech-Olsen. Samlemærke nr. 498. Tegnet af Poul Jørgensen. Tryk: Andreasen & Lachmann. 4,0 cm x 5,5 cm.CHS.



meget perfektionistisk cirkusdirektør Carl Reinsch. Makkerskabet varede kun ganske få dage. Der henvises til kapitlet om familien Reinsch i dette bind.

Efter at være blevet den erfaring rigere, afviklede Bech Olsen resten af sæsonen på sin egen pæredanske facon.

Cirkusbygningen på Åboulevarden havde i mellemtiden fået navneforandring til Kæmpe-Biografen, og her så københavnernes nu film året rundt. Også når Bech Olsen lagde beslag på manegen som i februar 1913:

Det er propert og pænt Dressurarbejde, der præsteres, naar Bech-Olsen fremfører sine seks kønne og meget nydelig monterede Heste i Frihed. De knæler, de staar paa Bagbenene, de danser, og de balancerer paa Barrieren med al den Færdighed, man kan ønske. Og da man først, naar Numret er gaaet godt, kan se, hvor Bech-Olsen transpirerer efter den lykkelig overstaaede Skræk for, at det skulde gaa galt, gør heller ikke disse klare Draaber paa Kæmpepanden noget Skaar i Nydelsen.

Artistafdelingen er i Cirkus Bech-Olsen indrammet af levende Billeder. I et meget spændende: Kærlighed gør stærk, udføres den kvindelige Hovedrolle med megen Bravur af Frk. Stella Lind. Forestillingerne gør Lykke og samler udmærket Hus.³⁹

I modsætning til andre danske cirkus, der rejste i den periode, vidste Bech Olsen noget om reklame. I årene 1911-15 udsendte et litografisk firma i København, Andreasen og Lachmann, henimod et par tusind forskellige samlemerker, dvs. frimærkelignende småreklamer for varer og virksomheder. Mærkerne blev trykt i oplag på 25.000 og 50.000 stk. Der opstod en formidabel samlermani. Naturligvis mest blandt drenge. Mærkerne blev så populære, at der måtte udsendes et specielt månedsblad til orientering for samlerne. De firmaer, der var hoppet på reklamevognen, var frit stillet med hensyn til, hvordan samlerne kunne få fat på mærkerne. Bech Olsen havde sin egen måde.⁴⁰

I august 1914 lå Cirkus Bech Olsen på Pantheonpladsen i Odense *med et virkeligt Storstadsprogram. Stort, elegant Artistpersonale, flotte Heste, mange morsomme Klovner, mange Verdensattraktioner.*

Læs senere Annonce og udbragte Plakater.

Bech Olsens berømte Samlermærke faas gratis mod Køb af Billet.⁴¹

Det vil være formålsløst at følge Bech Olsen i detaljer de følgende år, hvorimod der nok bør være plads til enkelte noter og øjebliksbilleder, der slår stemningen an. Som f. eks. at Cirkus Bech Olsen i både 1913 og 1915 rejste i Sverige.⁴² Endvidere at Kæmpe-Biografen trods krigens udbrud i 1914 stadig fungerede, og at publikum efter at have set en spændende film plus to artistnumre in natura, kunne fortsætte i *Café Cirkus Bech-Olsen, Aaboulevard 5. Hver Aften fra 8 - 12 stor Koncert af den bekendte Trio Bravour.*⁴³

Sidst i september 1916 blev bygningen igen udnyttet til sit egentlige formål. Bech Olsen rykkede ind med et komplet cirkusprogram:

Der blev i det Hele klappet meget i Aftes og med Rette. Programmet byder paa en lang Række gode Numre og enkelte ganske fortræffelige.

Paa Bech-Olsen selv er det kun Hovedhaarene, der tyndes ud. Sit kraftige Volumen har han fremdeles. Og hvor han har lært at slaa Smæld i de forløbne Aar! Da han i Aftes knaldede alle sine kønne Heste op paa Bagbenene, larmede Bifaldet, og da en Tjener midt imellem Blomsterbærende Kolleger, paa en pletteret Bakke som Opmærksomhed fra en Slagter, overrakte Direktøren en hel Oksetunge, steg Bifaldet til en Orkan. Men en Oksetunge er skam ogsaa en flot Present under de nuværende Provianteringsforhold.⁴⁴

Efterårssæsonen 1916 var sidste gang Bech Olsens cirkusbygning tjente kreative formål. Kort efter blev bygningen overtaget af Københavns kommune, der skulle bruge den til oplagring af tørv i krigsårene, hvor det var sløjt med udenlandsk brændsel. I august 1919 blev *det store grimme Skrummel* revet ned, og ingen vil savne det.⁴⁵



De sørgelige rester af Bech Olsens cirkusbygning på Åboulevarden. Den store hovedbygning og indgangspartiet er bevaret, mens restaurationen tv. for indgangen er fjernet. Dette fotografi er fra krigsåret 1917, og da blev bygningen brugt som brændselslager. Cirkusbygningen lå nøjagtigt der, hvor Julius Thomsensgade udmunder i Åboulevarden. Postkort tilh. Lokalhistorisk billedsamling, Frederiksberg Kommunebiblioteker.

Da domicilet på Åboulevarden nu tjente andre formål, flyttede Bech Olsen i 1918 sit skilt til Nordjylland. Det følgende afsnit er uddrag af et brev, hvor en af Bech Olsens forretningsforbindelser, en forsikringsmand, fortæller om sine oplevelser hos den gæstfri cirkusdirektør:

Han købte en lille Gaard umiddelbart vest for Nørresundby, og her havde han Vinterhi. Ved den lille 4-længede Gaard, hvor der var god Staldplads til hans 16 Heste, opførte han en lille rund Manegebygning, hvor Træningen af hans Heste, hvoriblandt 4 bittesmaa Shetlandsponyer, foregik i Vinterhalvaaret.

Naar han var hjemme, førte han en kolossal Selskabelighed, gæstfri som han var, ja, næsten for gæstfri. Jeg var engang til Frokost hos ham, hvor hans Kone, lille, spinkel, hvidhaaret og stille – en diametral Modsætning til ham – serverede for os. Vi var ialt 4 Herrer, og min Forfærdelse kendte ingen Grænser, da der ved hver Kuvert, hvor der blev serveret Rødvin og Øl, ogsaa blev sat en optrukken Helflaske Aalborg Akvavit. Til Kaffen blev der sat en hel optrukken Flaske Hennessy Cognac foran hver Gæst til Brug efter Lyst og Evne.

Jeg selv og min Ven drak naturligvis kun beskedent og normalt, men saa

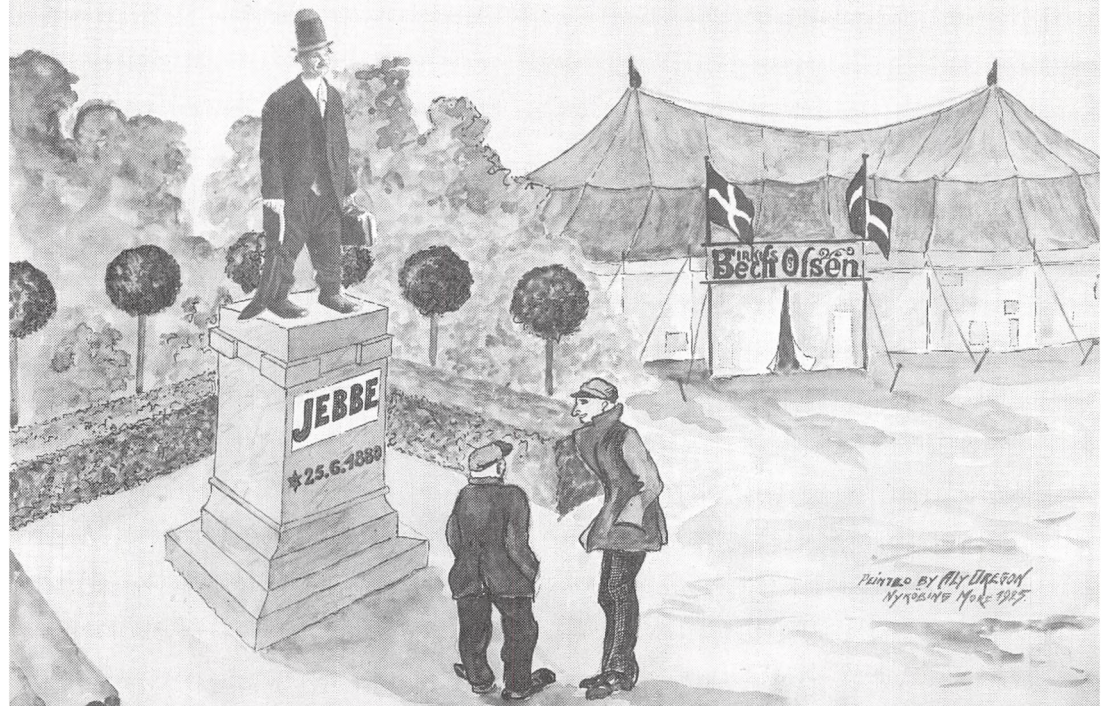

I ældre tid gjorde artister generelt en del ud af deres scrapbøger, men nogle var naturligvis flottere end andre. Den ubetinget mest avancerede i CHS er klovnen Jebbe's scrapbog. Den måler 50 cm x 34 cm og er fyldt med fotos, tegninger og rimede artisthilsener. Her er den første tegning i bogen, dateret Nykøbing Mors (20/6) 1925 og tegnet af en russisk artist, Aly Oregon. CHS.

utroligt det end lyder, tømte Bech Olsen saavel Akvavitflasken som Cognac-flasken, uden han blev, hvad man kalder fuld !

Han maa have haft et Jernhelbred.

En anden Gang, da jeg besøgte ham, laa han til sengs, da jeg kom til hans Gaard. Han havde Nyrekolik, men havde dog en Flaske Cognac staaende på Natbordet.

I Sengen hos ham laa paa tværs over Fodenden en af hans Shetlandsponyer, og da jeg sagde, at det maatte da være ubekvemt for ham, sagde han: Ja, det har du ret i. Og saa raabte han paa sin Staldmester saaledes: Friis, Friis, befri mig dog for det store Dyr ! Hvor paa Friis tog Ponyen, der ikke var større end en stor Hund, op paa Armen over den ene Skulder og bar den gennem Dagligstuen ud i Stalden.

Jeg ved at Bech Olsen ogsaa var en god Ven af Statsminister Stauning. Uden at træde nogen for nær, kan man maaske sige, at de havde enkelte fælles Interesser !

Men ét er sikkert, at trods et Kæmpeforbrug af vaade Varer i Løbet af Vintrene, hvor Cirkus laa stille, tjente han mægtige Beløb om Sommeren. Han fortalte mig en Gang, at han paa en Grundlovsdag i Herning havde 3 Forestillinger efter hinanden til udsolgte Huse, og med en Billetkasse paa ialt over 6000 Kr. Og det var store Penge dengang.⁴⁶

Nu vi er ved de personlige erindringer om Bech Olsens virksomhed i 1920'erne, skal vi også høre, hvad cirkusforfatteren Henry Slyngbom havde at sige:

Bech-Olsen var et Ordensmenneske og en Slider, der ikke var bange for selv at tage fat ved det groveste Arbejde. Altid var hans Cirkus en Seværdighed, som andre Kolleger kunde drage Lære af, ligesom han var en Art Banebryder for Cirkus, idet han helt brød med Gøglerlivets gamle Traditioner. Han fulgte med Udviklingen, og paa Forhaand saa han den ny Tid for Cirkuslivet komme og følte dets Krav.

Alle smaalige Hensyn fejede Bech-Olsen hensynsløst til Side for Vejen frem. Hans Ord og Dom var det gældende; dø eller leve !

Naar andre Cirkusfolk spinkede og sparede paa det helt nødvendige og boede i deres undertiden malpropre Zigeunervogne, saa tog Bech-Olsen ind paa Byernes bedste Hotel, og naar han skulde til Forestillingen i Cirkus, blev han hentet i en kongelig udseende Ekvipage. Landauer paa Gummihjul og med liberiklædt Kusk og Tjener paa Bukken.

Bech-Olsen var tillige en dygtig Reklamemand, der hyldede det gamle Ord om at give Soen Flæsk.⁴⁷

Ja, Bech Olsen vidste, at reklamekronerne var givet godt ud. Allerede da han etablerede sig i cirkusbygningen på Åboulevarden, fik han til urpremieren fremstillet en stor 4-sidet cirkusavis i 50.000 eksemplarer. Tryksagen hed helt enkelt: 3. August 1910.

1913 lavede han – såvidt vides – sin første cirkusavis på fire sider i datidens store avisformat for det omrejsende teltcirkus. I 1917 kaldte han avisen: Cirkus-Nyt, og bladet blev i følge teksten trykt i det svimlende oplag af 150.000 eksemplarer. Fra 1918 hed tryksagen: Cirkus Bech-Olsen kommer. Det hed den til og med 1932, da forretningen havde 25-års jubilæum. Bech Olsen er ubestrideligt den cirkusdirektør, der i perioden fra 1913 til 1930 ofrede mest på gratis omdelte reklameaviser. De fortalte i sensationelle artikler om cirkus og beskrev de enkelte artistnumre, så publikum virkelig havde noget at glæde sig til.⁴⁸

Med de trykte programmer som udgangspunkt kan der siges en del om hestene: Under første verdenskrig anskaffede Bech Olsen sig to små Shetlandsponyer, som han altid selv førte frem i manegen. Hestene hed Knold og Tot, opkaldt efter de to uartige knægte i en tegneserie. Ifølge det trykte program for 1917 optrådte Bech



I sæsonen 1925 lå det 2-mastede Cirkus Bech Olsen på sportspladsen ved Skyttehusgade i Vejle. I baggrunden ses skrænten op til Nørreskoven. CHS.

Olsen klædt ud som Kaptajn Vom, mens han tumlede rundt i manegen med *Verdens mindste Heste Knold og Tot*.

Allerede året efter optrådte *Familien Knold og Tot med Verdens mindste Hingsteføl Buster*. Føllet ydede sit bidrag til underholdningen ved under publikums jubel hele tiden at løbe i vejen for både direktør og forældre. I 1919 var der kommet yderligere et hingsteføl: Blyth, der også straks fik sin debut i manegen. I nogle år blev ponybestanden holdt nede på de fire stykker, og op gennem tyverne blev de ligefrem en slags varemærke for Cirkus Bech-Olsen. I 1928 var flokken vokset til 10 stykker: Knold, Tot, Osvald, Buster, Blyt, Søren, Gyldenspjæt, Lurifaks, lille Bisse og en ikke navngiven.

I 1920 stod skolehesten Oline første gang på programmet; en smuk hvid hest opkaldt efter direktørens kone. Hvis han på det tidspunkt kunne have set lidt ind i fremtiden, havde hesten formentlig fået et mere neutralt navn. Bech Olsens kone, Oline, døde midt i cirkussæsonen 1922. Skolehesten Oline blev stående på programmet gennem alle årene og redet af forskellige dygtige ryttere.

I 1929 kom en springhest til. Den hed Meta og var opkaldt efter en af Bech Olsens konkurrenter, den trivelige cirkusdirektrice Meta Belli.⁴⁹

Ingen kunne vide sig sikker for Bech Olsens barokke humor. Ikke ergang ham

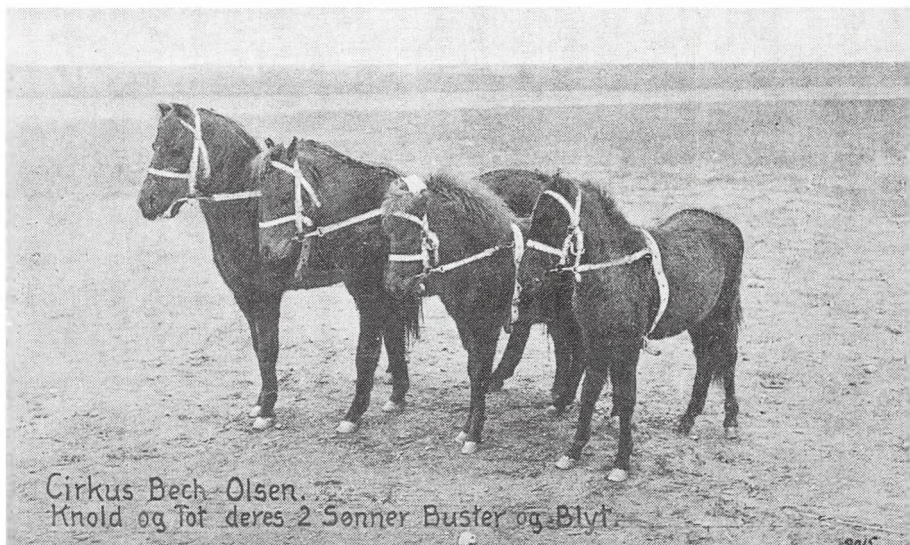

Cirkus Bech Olsens varemærke var ponyer. Her er et typisk motiv fra de mange postkort, der i tidens løb blev solgt i cirkus. Postkort udgivet af Papyrus, Vejle. CHS.

selv. Til gengæld blev pressen underrettet på behørig vis, så publikum altid havde lidt at glæde sig til:

Direktør Bech-Olsen er efter en vellykket Sæson flyttet ind paa sin Gaard i Lindholm. Da han forleden Dag hældte en Lækkerbidsken i Æslet Wolles Krybbe, bed den langørede i Kælenskab efter sin Herres Haand. Den nappede Bech-Olsen lidt i Fingeren, men den gamle Kæmpe lagde først noget efter Mærke til, at Æslet havde bidt det halve af højre Haands Pegefinger af. Fingerenden er nu sat i Spiritus og vil til Sommer blive forevist i Manegen af Manne og Alex.⁵⁰

Alex var forretningsfører og Manne var Bech Olsens søn; den eneste af hans tre børn, der gik cirkusvejen.

Kong Magnus, som Bech Olsen kaldtes blandt venner, havde i embeds medfør en stor bekendtskabskreds rundt om i landet. Pressens folk mødte trofast op, når han holdt hof på byens bedste hotel. De kvitterede med elskværdig omtale i den lokale sprøjte.

Men han huskede også sine venner fra gamle dage, fra restaurationstiden i København. Det samme gjorde statsminister Thorvald Stauning:

Han holdt ved dem fra ungdomsårene med en trofasthed, de påskønnede. Bryderen Bech Olsen med de mange mesterskabspokaler og bringen fuld af

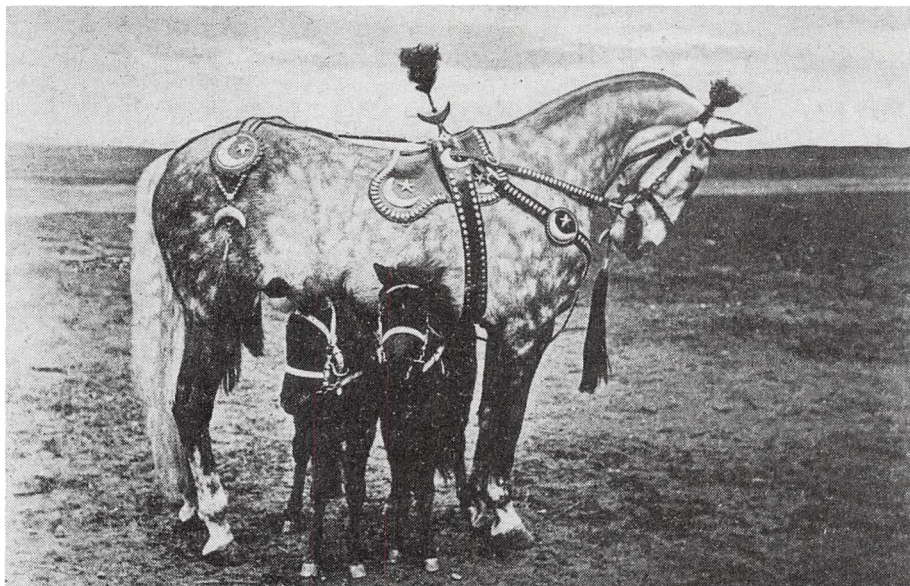

Kvaliteten af Cirkus Bech Olsens postkort var som regel yderst ringe, men her er et af de bedre. Læg mærke til hestens smukke seletøj med plymer, hårduske, halvmåner og stjerner. Postkort i CHS.

medaljer var en af dem, og når senere den landskendte cirkusdirektør Bech Olsen inviterede sin gamle kammerat statsminister Thorvald på kalas, så undslog han sig ikke, selv om han vidste at ministerkolleger og partispidser gyste og bad en stille bøn om, at det ville gå fredeligt af, uden skandaler, med den overdådige flaskeglæde, vennerne ikke skjulte. Nogen større punkteringer blev der gudskelov ikke at lappe på.⁵¹

Dora Miehe brød sig ikke om Bech Olsen. Det kunne der naturligvis være mange grunde til, men den vægtigste var uden tvivl, at hans cirkus var bedre end hendes. Både hvad den kunstneriske standard og materiellets kvalitet angik. Lad dette blive belyst med et par tilfældige citater fra København, skrevet i 1927 med 9 dages mellemrum i Nationaltidende. Først om Cirkus Miehe:

Fru Dora Miehe Pfanners Cirkus blev i Aftes modtaget med vanlig Begejstring og vanlig Overbærenhed, fordi hun kommer med en saadan gammel Teltcirkus, hvor Regnen, som i Aftes, langsomt sivede igennem Lærredet, hvor Musikerne spillede i hver sit Vindhjørne, og hvor Logepladserne med deres luende røde Fløjl over de haarde Tremmer skreg til Himmelen over de fem Kroner, de kostede Stykket. Der var mindst Naivitet og Romantik over de Siddepladser, man bød Folk.⁵²

Derefter om Bech Olsens materiel:

I Sæsonens 11. Time bliver København en Seværdighed rigere. Landets populæreste Cirkus, Cirkus Bech Olsen, slaar i Dag sit Telt op paa en Markstump ved Ahlmanns Alle i Hellerup. Hver Aar berejser han Provinserne fra Falster til Skagen, og overalt, hvor han kommer hen, gælder han ubetinget for at have den største og bedste Cirkus. Blandt sine Artister tæller Bech Olsen Verdensnavne, og hans Hestebestand er større end nogen anden Cirkusbestand.⁵²

Men alt har sin tid. Bech Olsen døde den 19. februar 1932, 65 år gammel, på sin gård i Lindholm ved Nørresundby:

Han havde egentlig ikke været rigtig syg i ret lang Tid, for en 3 – 4 Dage siden var han saaledes paa Besøg i Aalborg, og han var travlt beskæftiget med at engagere et stort Artistpersonale til den forestaaende Sommersæson, der vilde blive hans 25. Tourné og derfor skulde foregaa under særlig festlige Former.⁵³

Ja, det stemmer med jubilæumssæsonen. Men det var næsten også det eneste festlige, der kunne mobiliseres:

Ved Bech Olsens død blev hans bære kørt til Aalborg for at videresendes til København. Transporten til Aalborg foregik med et firspand af Bech Olsens heste. Til båren var sendt en stor krans af røde roser med påskriften: Farvel gamle Kæmpe. Th. Stauning.⁵⁴

Ved begravelsen i København blev kransen med de røde roser fra Stauning suppleret med en mere højtidelig palmedekoration. I følget sås en lang række af byens notabiliteter.⁵³

Da begravelsen var overstået blev det konstateret, at alt stod og faldt med Bech Olsen. Banken overtog som panthaver 20 cirkusheste, og sønnen Manne fik overladt 3 stykker. Der blev holdt offentlig auktion i Nørresundby over Bech Olsens private ejendele, lige fra fru Olines personlige garderobe opbevaret i skuffer og skabe gennem ti år, til bryderbæltet og medaljerne. Bæltet blev solgt for 310 kr. Det og medaljerne blev købt af en af Bech Olsens trofaste gamle venner og befinder sig stadig i denne families eje i Ålborg. Ejendommen i Lindholm kom på tvangsauktion.⁵⁵

Et generationsskifte inden for cirkusverdenen følges altid med stor spænding af kendere. Udadtil så eksperimentet imidlertid ud til at skulle lykkes for Cirkus Bech Olsens vedkommende. Sønnen Manne (1890-1952) lagde i maj 1932 ud på ruinerne af det gamle Cirkus Bech Olsen med en ganske nydelig forretning af samme navn. Der blev ikke sparet på reklamen. Hestebestanden var godt nok blevet halveret, men i forhold til andre rejsende cirkus var den ny forretning alligevel et kvalitetscirkus, der fik gode anmeldelser overalt.

1933 var Cirkus Bech Olsen også på landevejen. Det holdt sig mest til de mindre byer.

Men Manne var ikke i stand til selv at styre forretningen. For det første havde han ingen penge, og for det andet var han efterhånden blevet næsten lige så god ven med guden Bacchus som den gamle Bech Olsen. Uden dog at være i besiddelse af faderens enorme korpus til at rumme saften. Det gik med andre ord ikke så godt med den økonomiske side af sagen. I 1932 havde Fredy Wachmann, der siden kom til Cirkus Belli, en finger med i spillet. I sæsonen 1933 var Manne i en slags kompagniskab med tidligere cirkusdirektør Hans Peder Christiansen fra Mundelingsfamilien, der ejede teltet og det meste materiel.⁵⁶

I 1934 så illusionisten Geovanni Otto en chance for delvis at få eget cirkus. Han stablede i lighed med sine to forgængere en forretning på benene, hvor Manne som bevillingshaver var stråmand over for myndighederne af hensyn til forlystelsesskatten. *Manne var på det tidspunkt meget syg*, efter hvad Geovanni Otto har fortalt mig, men han var dog med til den bitre ende.

Forretningen holdt sig gående lige nøjagtig til den 23. august 1934:

Det gamle Cirkus Bech-Olsen, der Mandag og Tirsdag gav Forestilling i Rødding, opløstes i Gaar efter en Sommersæson, der blev ringere og ringere.

En Del af Artisterne tog allerede Afsked med Cirkus sidste Fredag i Vejen, og med godt og vel halvt Program gennemførtes de to sidste Forestillinger i Rødding.

Direktør Bech-Olsen jun. og Frue rejste til København, og Artisterne spredtes ud over Landet. En af Luftakrobaterne, der ejede Teltet, rejste til Aalborg. De tre Heste, der udgjorde Cirkus' Hestebestand, blev solgt i Rødding for 830 Kr., og tre Dreng fik hver en Cirkus-Hund foræret.⁵⁷

Og dermed var det uigenkaldelig slut for Cirkus Bech Olsen.

CIRKUS BECH-OLSEN

Flotteste og bedste Program, som endnu er set i Danmark

Premiere! Premiere **Viborg** Fredag d. 27. Juli **Kl. 8 1/4**

Af det store kostbare Program, det bedste, der kan fremskaffes, fremhæves:

Een Manege ◆	2 KUHLMANN'S Elegant og sensationel Luftakt under Cirkuskuplen!	Een Scene ◆
--------------------	---	-------------------

GRAND VOLTIGE
Rytterske Miss Eleonora Bell.

Bell and Bell!
De verdenskendte Artister med deres dresserede Hund „King“.
(Kendt fra Europas største Verjeter)

DIE TARGANOS
Nyt for Danmark!
Enestaaende Haand- og Hovedekvilibrist.

BARFODS-DANS
Ungarsk Zigenortrup-Dans

MAX JULIAN
Balance-Akt

Miss Debo
Original Morgengymnastik.
Edwina Debo, som ender sig selv, afslør sig selv til en MISS DEBO!

BALSOMO
Mysteriøse Transformationer „Latter-Sukces“!

Nyt	Direkte fra „Empire“, Paris	2 Bellis	Direkte fra „Empire“, Paris	Nyt
Dette Nummers Præstationer har overalt i Verdenspressen vakt den største Sensation og Beundring.			Det er et Nummer, man maa se for at tro, at noget saa emirant* kan lade sig udføre!	

De to Oscardos
Moderne Klovner!

2 STRIX
Nyt for Danmark! Comedy Specialist Nyt for Danmark!

The 4 Sisters Rygaards
Eccentriisk Stepdans!

NYT! Direktør Manne Bech-Olsen, Original Dressur **NYT!**

Bemærk de billige Billetpriiser
Galleri Kr. 1,00 2. Plads 2,00 1. Plads 2,50 Parket 3,00 Skat iberegnet
Børn under 12 Aar halve Priser paa alle Pladser

Stort Orkester under Ledelse af

1934

Kapelmester MULBJERG

Erbedigt Direktionen

Søn- og Helligdage 2 store Forestillinger Kl. 4 og 8 1/4

Til Eftermiddagsforestillingerne kan enhver Voksen gratis medtage et Børn paa sin Billet.

Kildematerialets art og værdi.

Landsarkivar, dr. phil. Anne Riising, Odense.

Da jeg gik i skole lærte jeg, at historie er fortællingen om menneskers liv i gamle dage, og den definition finder jeg stadig dækkende. Her er det altså cirkushistorie, det drejer sig om, men de problemer, der knytter sig til kilderne, er de samme som ved al anden historieskrivning.

Først må man skaffe sig ren kontant viden om en række forhold: antallet af cirkus, den tid de fungerede, hvem der drev dem, hvor de havde forestillinger, med hvilke numre osv. osv.

Da myndighederne ville have hånd i hanke med forlystelseslivet, kan cirkus spores dels i selve bevillingerne til at drive et cirkus (først i Danske kancelli, siden justitsministeriet og nu i ministeriet for kulturelle anliggender), dernæst i lokalmyndighederne, der skulle give tilladelse til at afholde forestillinger (i ældre tid magistratsarkiver, siden politimesterarkiverne).

Der er vistnok ingen huller i rækken af centraladministrationens bevillinger, men på det lokale plan er der i det ældre materiale adskillige mangler, dels fordi dele af arkivalierne er gået tabt, dels fordi noget sådant som en tilladelse til at afholde en cirkusforestilling formentlig ikke blev tillagt nogen varig interesse og derfor ikke lagt i arkiv. Fra avisen véd man, at Gautiers berømte elefant var i Odense i 1807, og Odense magistrat må have givet tilladelse til at fremvise den; men det har ikke været muligt at finde denne bevilling.

Et andet materiale fra den offentlige administration er pasprotokollerne. Indtil 1846 skulle man have pas for at rejse fra den ene retskreds til den anden, og hvor disse pasprotokoller er bevaret i by- og herredsfogedarkiverne, kan man følge en cirkus' bevægelser. Da pastvangen blev ophævet 1846, forsvandt dette værdifulde materiale i nogen grad for den almindelige befolkning, men ikke for de såkaldte omløbere, hvortil både cirkusfolk og gøglere blev regnet. Her fortsatte politiet samvittighedsfuldt med at indføre de omkringvandrede i pasprotokollerne, undertiden i særlige protokoller for markedsrejsende.

Plakat fra den periode, hvor Pricefamilien gav forestillinger på Moerskabstheatret paa Vesterbro i København. Første og anden afdeling er stadig forbeholdt rene artistdiscipliner - linedans og saltmortale på stram line - mens sidste halvdel af forestillingen er en tryllepantomime i to akter.
Plakat 39,5 cm x 47,0 cm. Københavns Bymuseum.

Moerkskabstheatret paa Vesterbro.

Med kongelig allernaadigst Tilladelse

Onsdagen den 1^{te} November 1837

En stor Forestilling i fire Acter.

Forste Act. Liniedands med og uden Ballanceerstang.

1. Wilhelmine Winther viser sig paa Linien. 2. Josephine Winther udfører en Gavotte af Westris. 3. Carl Winther danser en Bondebands med Træsko. 4. Adelaide Lehmann danser med flere Forandringer. 5. C. Lehmann danser en grotesk Dands og slutter med et Saltomortale. 6. Josephine Winther udfører en spansk Fanango med Castagnetter. 7. Carl Winther udfører flere Dands og springer over forskellige Gjenstande.

Anden Act.

(For anden Gang:)

Polichinel og hans Son,

udføres paa dobbelt Linie af C. Lehmann og Carl Winther.

Tredie og fjerde Act.

(For femte Gang.)

Reisen til Egypten eller Trylle-Mollen, hvor de gamle Dvinder blive malede unge,

comist Trylle-Pantomime i 2 Acter, med nye Decorationer og Forvandleringer, af C. Lehmann.

Personerne:

Wodkermeisteren	Hr. Rejsoff.
Columbine, hans Datter	Md. Flora Price.
Hans Søster	— Lehmann.
Hans første Svend	C. Lehmann.
Hans anden Svend	C. Winther.
Pierro, hans Karl	X. Price.
Harlequin	J. Price.
En Landskøjskolemeester	Lehmann.
Hans Kone	Md. Flora Price.
En Advocat	Alexander.
En Vækker	Anton.
En Skofleensfeier	Hr. Petersen.
En Vertinde	Md. Flora Price.
Kaabbherrer. Gamle Dvinder. Musikanter. Soldater. Skolebørn.	Solbater. Skolebørn.

En ægyptisk Troldmand

Fire Dandsferderet hos Troldmanden

En Robber hos Troldmanden

G. Lehmann.
Md. Flora Price.
— Flora Price.
Josephine Winther.
Adelaide Lehmann.
Andrusch.
Mathilde.
Amalia.
Sophie.
Rine.
Adelaide.

Pantomimens Indhold faaes i Billet-Contoiret for 8 Ct.

Forste Pladsloge à 5 Mk. Anden Pladsloge à 3 Mk. Forste Plads à 3 Mk. Anden Plads à 2 Mk.
Børn under 10 Aar betale til første og anden Plads det Halve.

Billetter faaes paa Forestillingsdaaren i Billet-Contoiret paa Pladsen, om Formiddagen fra Kl. 11 til 1, og fra Kl. 4 til Forestillingens Begyndelse, og gjelde kun for den Dag de ere tagne. — Pengs gives ikke tilbage. — Der tilstedes ingen Udgang paa Theatret.

Til Publicums Bequemmelighed kunne Billetter bekommes hos Hr. Conditør Apig, Hjørnet af Pilestradet og Klareboderne, til Kl. 3 Eftermiddag.

Indgangen aabnes Kl. 5; og Begyndelsen stcer Kl. 6;.

NB. Selskabet giver i denne Saison endnu kun 8 à 9 Forestillinger.

Brodrene Price & Comp.

Da de officielle vandrebøger forsvandt, føltes det som et savn hos nogle af de omvandrende. De anskaffede derfor selv en lille bog med ubeskrivne blade og fik den første side autoriseret hos en politimester med oplysning om navn og øvrige data. Ved ankomsten til en by fik bogen et stempel hos politiet, en dato og en underskrift og kunne derefter i mange tilfælde tjene som dokumentation for, at indehaveren af bogen i bestemte perioder havde befundet sig dér eller dér, og altså ikke kunne sættes i forbindelse med eventuelle ulovligheder begået andet steds i landet. Anders Enevigs samling indeholder adskillige af den slags private vandrebøger, sliberbøger, tivolibøger, spillebøger mv., der har været i brug helt op til vor egen tid.

I privateje er der også bevaret enkelte såkaldte tilladelsesbøger eller spillebøger fra cirkus. De indeholder politiets tilladelse til at afholde forestillinger i en bestemt kortere periode dér og dér og som regel også kvitteringer for den afgift, cirkus skulle yde til »de fattiges kasse«, indtil denne afgift i 1911 blev afløst af forlystelsesskatten.

Imidlertid kan der ikke blive megen cirkushistorie ud af arkivmaterialet fra den offentlige administration.

Det bliver der derimod af aviserne. Når det drejer sig om cirkus, der for mange år siden er gået i graven, og hvor kun oplysning om bevillinger er bevaret, kan aviserne være den eneste eller i hvert fald den vigtigste kilde. Det gælder f. eks. familien Hoffmann, hvor aviser nævnes i 73 af de i alt 96 noter til kapitlet.

Avisudklip har imidlertid ikke alle lige stor kildeværdi. En annonce er dels en reklame, dels en bekendtgørelse af, hvad man har til hensigt at gøre. Når f. eks. Cirkus Louis i 1951 reklamerede med »alle tiders største cirkusprogram«, er dette jo ikke ligefrem en neutral meddelelse, og det er en smagssag, om man vil godtage det.

Når det samtidig annonceres, at der er forestilling dér og dér på dén og dén dag, kan man deraf egentlig kun slutte, at direktøren havde til hensigt at give disse forestillinger, men ikke at han faktisk gjorde det. Selv om artister utvivlsomt i sjældnen høj grad har levet efter det princip, at »the show must go on«, må det undertiden være sket, at et nummer i det trykte program udgik, fordi artisten blev syg eller kom til skade, eller at nummeret blot var udskiftet med et andet.

Det kunne også hændes, at cirkus overhovedet ikke nåede frem til en bestemt by – hvad enten det skyldtes transportproblemer eller et pludseligt økonomisk sammenbrud, der måske endda resulterede i, at telt og inventar blev sat på tvangsauktion, som det skete for Robert Hoffmann i 1922, eller det skyldtes, at artisterne rejste deres vej, som Manne Bech Olsen oplevede det i 1934.

Anmeldelser i aviserne er derimod normalt et bevis på, at der har været forestilling. Teoretisk er det naturligvis tænkeligt, at anmelderen slet ikke var til

stede, men skrev sin anmeldelse på grundlag af det trykte program og forhånds-omtalen i avisen, og derved ligefrem kom til at skrive om en forestilling, der ikke var afholdt eller omtale numre, som var udgået. Men det er ikke sandsynligt, at noget sådant var det normale.

Når det drejer sig om de for længst forsvundne cirkus, er der i nogle tilfælde bevaret enkelte arkivalier i familierne, og efterkommerne har undertiden også haft nedarvede familietraditioner, der fortalte om cirkustiden. Men hvor det gælder nulevende cirkusfamilier, f. eks. Schumann og Benneweis, bliver kildematerialet langt rigere. Dels er der bevaret flere arkivalier og fotos, dels – og navnlig – kan man få mundtlige oplysninger.

I noterne optræder hyppigt betegnelserne: forfatterens dagbog eller forfatterens kladdebog, og bag disse skjuler sig et arbejde gennem mange år med at opsøge og interviewe cirkusfolk og deres efterkommere. For manges vedkommende er der flere samtaler, fordi det ligger i sagens natur, at man må starte med at spørge for at få noget at vide. Men først når man véd noget, kan man stille de rigtige spørgsmål, og efter en passende tid må man så igen tilbage til vedkommende. Måske også for diskret at stille en række kontrolspørgsmål til det allerede oplyste.

Det opsøgende arbejde resulterede også i, at en del ældre genstande kom for dagens lys og via Enevig blev overdraget Nationalmuseets voksende samling omkring cirkus og gøgl. Samtidig fik museet ved forfatterens mellemkomst lejlighed til at affotografere i hundredvis af gamle fotografier, som han lånte hos efterkommerne af cirkusfamilierne.

Ved samme opsøgende arbejde kom en del ældre arkivmateriale frem af gemmerne, og en del af dette blev givet til Enevigs cirkushistoriske samling, i original eller kopi. Samlingen rummer også talrige fotos, og netop gennem samtaler er det lykkedes at få billederne i Nationalmuseet og den cirkushistoriske samling dateret og de fleste personer på fotografierne identificeret.

Forfatterens korrespondance har dækket hele Norden og en stor del af Europa og rummer altså også fyldige oplysninger om cirkus og cirkusfolk uden for Danmarks grænser. På grundlag af talrige officielle dokumenter, dåbsattester m.v. fra ind- og udland, er der udarbejdet stamtavler over alle vore omrejsende fremmede og danske cirkusfamilier, og hvad det vil sige, forstår kun den, der selv har prøvet at lave stamtavle over sin egen – fastboende – slægt. Disse stamtavler fylder imidlertid så meget, at det ville være helt umuligt at tage dem med i dette værk.

En meget stor del af den cirkushistoriske samling (se oversigten sidst i dette kapitel) ville nok være gået tabt, hvis ikke Enevig havde reddet det, og oplysninger fra mennesker, som nu er døde, ville i følge sagens natur have været forsvundne.

Nogen vil måske spørge, om man kan stolé på, at det er rigtigt, hvad folk fortæller. Både ja og nej. Vi véd alle, at hukommelsen kan svigte, og at vi rent privat



Politimesteren i Fredericia Købstad

med Elbo, Brusk og Holmans Herreder

Telf. (059) 21577

Giro 96810

Fredericia, den..... 19. marts 1966.

I anledning af Deres ansøgning af 15. marts 1966 meddeles herved tilladelse til at give cirkusforestillinger i Fredericia mandag den 18. og tirsdag den 19. april 1966.

Tilladelsen gælder ikke pladsforholdene, hvorom De selv må rette henvendelse til kommunen.

Tilladelsen meddeles i øvrigt på nedennævnte særlige betingelser:

1. De af politiet givne anvisninger og bestemmelser vedrørende trafik- og færdselsforhold må nøje efterkommes.
2. Brandmyndighederne vil herfra blive underrettet om den givne tilladelse.
3. De af brandmyndighederne i forbindelse med udnyttelsen af tilladelsen givne sikkerhedsforanstaltninger skal nøje overholdes.
4. Ved opstilling af gasenlæg eller anden opstilling af varmeanlæg skal der indhentes fornøden godkendelse gennem brandmyndighederne, hvis forskrifter og bestemmelser vedrørende benyttelsen nøje skal overholdes.
5. Publikumspladserne skal være udført af solidt materiale, og de skal være behørigt sikrede mod sammenstyrtning.
6. Ind- og udgange og herunder også reserveudgange skal være afmærkede og på synlig måde for publikum.
7. Gymnastiske og akrobatiske luftøvelser må kun finde sted over tilskuerpladserne, hvis der er udspændt sikkerhedsnet til beskyttelse for publikum.
8. Der må ikke uden vedkommende berettigedes samtykke udføres beskyttet musik.
9. Bestemmelserne i justm.s cirk. af 9/10 1950 om sikkerhedsforanstaltninger ved transport af levende dyr, der kan være til fare for almenheden, må nøje overholdes.
10. Vilde dyr må ikke anvendes ved forestillingerne, med mindre justm.s tilladelse foreligger, jfr. lov nr. 193 af 12/6 1962.
11. Forinden tilladelsen udnyttes må der foretages anmeldelse til politistationen med eventuel forevisning af bevilling.
12. Politiet forbeholder sig i øvrigt at stille yderligere betingelser for udnyttelse af tilladelsen.

/ki.

Cirkus Vivi Schmidt,
Verninge, Fyn.

daterer på en anden måde end efter kalenderen: Det ene skete dagen før svigermors 70-års fødselsdag, det andet var dét år, jeg brækkede benet osv. Ethvert menneske kan kun fortælle ud fra sine egne forudsætninger og fordomme, så den ene artists vurdering af en andens numre – eller én cirkusdirektørs syn på sit eget eller et andet cirkus – er måske ikke helt nøgternt. Men på den anden side er det givet, at kun den, der selv har oplevet cirkuslivet, kan se det indefra med virkelig forståelse.

Han kan også fortælle om mange rent faktiske begivenheder, som aldrig er nedfældet på papir. (Dette er et almengyldigt princip, men det er nok særlig vigtigt for områder som cirkushistorie, hvor der er så lidt skrevet ned.)

Dateringsproblemer – om noget var i 1934 eller 1935 – kan i øvrigt i mange tilfælde afgøres på grundlag af forskelligt materiale, men når det drejer sig om at få et indtryk af, hvordan cirkuslivet egentlig var, spiller den slags dateringer ingen større rolle.

Det er ikke altid muligt at kontrollere rigtigheden af nedarvede familietraditioner og heller ikke en enkelt persons erindringer. Naturligvis er det rart og morsomt, hvis man kan gøre det, men på en måde er det ligegyldigt, om det er rigtigt eller ej, for det hører med til de forestillinger, cirkusfolk har om sig selv. Det er så at sige deres »image«, som det hedder nu om stunder.

Det kan også godt være, at en anekdote om en bestemt cirkusperson ikke er historisk, dvs. at han faktisk aldrig har sagt eller gjort sådan og sådan, men alligevel kan anekdoten indeholde en sandhed, hvis den giver en rammende karakteristik som for eksempel den om direktørerne Willy Morenó og Eli Benneweis.

Når man med møje og besvær har samlet en hel masse materiale og skal til at skrive det sammen, opstår der nye problemer. Som regel er der en hel del ting, man alligevel ikke har fået oplyst. Det er f. eks. i dette værk de økonomiske forhold i cirkusvirksomheden som sådan. Det fremgår tydeligt nok, at mange cirkus kørte på pumperne. Det kunne være en økonomisk katastrofe, hvis teltet brændte, eller det blev ødelagt af storm, og selv en kortvarig nedgang i tilskuerantallet kunne øjensynlig være nok til at fremkalde en fallit.

Men Enevigs arkivmateriale rummer ingen konkrete regnskaber, og den slags har cirkus altid tiet om. I den offentlige administrations arkiver kan der engang i en fjern fremtid skaffes oplysninger via forlystelsesskatten, momsregnskaber og selvangivelserne til skattevæsenet, men den slags er utilgængeligt i 80 år, så det kan man altså ikke få fat i.

Det må nu også tages i betragtning, at selv om man med tal kunne sige, hvor meget en cirkusdirektør eller en artist tjente, ville det kun give mening, hvis det bliver sammenholdt med, hvad andre tjente, hvad priserne var på livsformødenheder, transport, materiel, reklame, kostumer, rekvisitter osv.



Så langt tilbage vi har haft et brugbart skriftsprog her i Norden, dvs. fra omkring år 1200, har artister, gøglere og narre (de blev kaldt for leikara, lekare og leger), været personer, som den bofaste befolkning har haft et mærkeligt had-kærlighedsforhold til. På den ene side satte man stor pris på at blive underholdt af de mærkelige fremmede, men på den anden side viser gamle optegnelser og lovbøger, at man foragtede disse kunstnere ud over alle grænser. Som omrejsende stod de naturligvis uden for lokalsamfundenes naturaløkonomi, så derfor var de nødt til at kræve kontant betaling for deres ydelser. Derved blev de overalt betragtet som nogen, der solgte deres ære for penge. Kort sagt: Deres erhverv blev slået i hartkorn med gement tiggeri. *Kalkmaleri i Bregninge kirke på Ærø. Over narrehuen står årstallet 1513. Om leikara se: Kulturhistorisk leksikon for nordisk middelalder, 1956-78.*

Som skribent må man altså resignere over for det faktum, at man ikke kan få alting oplyst, men samtidig har man også altid mere viden og materiale, end man kan bruge. Samlingen rummer stof til flere bind, men man må jo foretage et udvalg, dels for ikke at trætte læserne med endeløse detaljer, dels fordi barske økonomiske

realiteter kræver, at bogen holdes inden for et vist omfang. Det koster jo penge at trykke en bog, også selv om en forfatter som her blæser på honoraret.

Enevig har udeladt en række mindre cirkus, der alene optræder i den samlede kronologiske cirkusliste, og endelig ligger der en begrænsning i selve dispositionen. Han har i indledningen valgt at fortælle generelt om cirkus og derefter om hver cirkusfamilie for sig, og det har indlysende praktiske fordele.

Men ligegyldigt hvordan man disponerer en bog, går noget tabt; i dette tilfælde den kronologiske sammenhæng. Imidlertid kan det da heller aldrig være meningen, at læserne skal have alting ind med teskeer, og den tænksomme læser vil, ved hjælp af de enkelte kapitlers cirkusoversigt og den kronologiske liste i bind 3, selv være i stand til at rekonstruere de samlede cirkusforhold i bestemte perioder og få besvaret spørgsmål som: Hvor mange cirkus var der i Danmark i 1890'erne? Under første verdenskrig? Eller ét bestemt år i perioden fra 1800 til og med 1982?

En anden ting, som til dels også går tabt ved opstilling efter familier, er, hvad man kan kalde cirkus i almindelighed, og navnlig cirkusverdenen som subkultur og dens gradvise overgang til big business. Det berøres direkte i indledningen, men skal ellers læses mellem linierne, og på en måde råber det ud af materialet, i hvert fald overgangen fra den mere primitive form til den barske forretningsverden; men subkulturen er det lidt vanskeligere at få fat på, fordi dette problem kræver både en redegørelse for omverdenens syn på cirkus og cirkus' syn på sig selv i forhold til omverdenen.

Hvis man vil finde den almindelige befolknings syn på cirkus, skal man i hvert fald for den ældre tid nok drage skønlitteraturen ind i undersøgelsen, og det kunne der blive en helt anden bog ud af. Derimod er det nogenlunde muligt ud fra den cirkushistoriske samling at klarlægge cirkus' syn på sig selv.

Det synes tydeligt, at for cirkusfolkene var cirkus en lukket verden, som var totalt uinteressert i omverdenen, der snarere blev betragtet som et fjendtligt folkefærd og legitimt bytte. Det var omtrent forræderi, hvis et familiemedlem giftede sig med »en privat«, og det bofaste samfunds love var til for at omgås som for eksempel Dora Miehe Pfänners forhold til skattevæsenet og pengeombytningen i 1945. Lidt fiksfakserier med forlystelsesskatten som hos brødrene Schmidt hørte også til dagens orden, og cirkus kunne overhovedet ikke eksistere uden disse transaktioner.

Sandsynligvis ville i vor tid ethvert cirkus blive ruineret, hvis blot den berømte elleve timers regel skulle overholdes.

Disse bemærkninger har ikke til hensigt at gøre cirkusverdenen værre eller bedre end andre subkulturer, og det er heller ikke en kritik af, at Anders Enevig ikke har skrevet en helt anden bog.



Tegneren Oscar Knudsen (1898-1971) var alsidig og produktiv. Han tegnede i snesevis af plakater, programforsider og vignetter til cirkus, både her og i udlandet. Desuden har han illustreret en del bøger og tidsskrifter. Han har lavet tegneserier til ugepressen, og hans karakteristiske streg kendtes af alle børn gennem millionoplæg af Otabøgerne, som han leverede tegninger til fra 1927, til de holdt op med at udkomme 1942. *Efter postfoto 1949: 3,5 cm x 5,0 cm CHS.*

Meningen er at gøre opmærksom på, at det righoldige materiale i den cirkushistoriske samling kan bruges til meget andet endnu. Det kan også bemærkes, at kilderne – og bogen – fortæller om aktiviteter, som nu om stunder ligger i periferien af, hvad vi forstår ved cirkus – eller helt uden for. Det gælder f. eks. fyrværkeri, filmforestillinger, tableau'er og større pantomimeforestillinger, selv om pantomimen – ikke mindst i klovnumrene – lever videre i cirkus.

De trykte kilder rummer samme problemer som de utrykte. Som det fremgår af litteraturlisten, er det ikke meget, der er skrevet om cirkushistorie i Danmark.

Er der tale om personlige erindringer i bogform, har de samme kildeværdi som en mundtlig redegørelse. En bredere cirkushistorie beror på et udvalg af stof, så derfor kan man tit komme til at savne det, man især gerne ville have at vide!

En enkelt bog er det ikke engang muligt at låne på biblioteket, Henry Slyngbom: *Cirkusliv og Gøglerfærd* (1949), fordi bogen blev beslaglagt ved dom i Køben-

havns byrets fogedafdeling den 22. februar 1950 ifølge krav fra bakkekongen Frode Jensen. Han var på det tidspunkt formand for Teltholderforeningen på Dyrehavsbakken. Foruden de udtalelser, der gav anledning til sagen, indeholder bogen en masse sjove, til dels selvoplevede historier, idet Slyngbom som markedsrejsende og senere som ansat hos Cirkus Belli i 1930'erne havde et stort personkendskab i cirkus- og gøglermiljøet.

Først år 2030 bliver bogen tilgængelig, men nogen havde nået at købe den inden beslaglæggelsen, og et eksemplar er også havnet hos Enevig. Bortset fra de omstridte afsnit, der gav anledning til fogedsagen, er det ikke forbudt at citere fra bogen, hvilket også er sket flere gange i dette værk med notehenvvisninger alene til: Henry Slyngbom, København. Af ovennævnte årsag er bogen ikke medtaget i litteraturlisten, hvad den ellers havde fortjent.

Summarisk oversigt over kildematerialet.

- 1. Arkiver med materiale fra offentlig administration.**

Rigsarkivet: Danske kancelli, 2. departement. Registranter, breve vedr. bevillinger. Senere overgået til justitsministeriets 1. departement.

Landsarkiverne:
Retsbetjentarkiver: Pasprotokoller, retssager, auktionssager.
Magistratsarkiver: Korrespondance vedr. bevillinger.
Politimesterarkiver: Korrespondance vedr. bevillinger.
Dommerarkiver: Retssager.
Københavns Stadsarkiv: Bygningsarkivalier mv.
Norge: Statsarkiverne i Oslo og Trondheim. Bevillinger.
Sverige: Riksarkivet, Stockholm. Landsarkiver. Stockholms Stadsarkiv.
Bevillinger. Andragender om statsborgerskab mv.
- 2. Museer.**

Nationalmuseets 3. afdeling: Genstande vedr. cirkus og gøgl, optegnelser, manuskripter, fotos, cirkusplakater, trykte cirkusprogrammer, flere personlige samlinger vedr. emnet.

Københavns Bymuseum: Foto- og billedsamling.
Teaterhistorisk Museum: Billedsamling.
Sydhimmerlands Museum, Hobro: Stor fotosamling vedr. familien Miede.
Andre kulturhistoriske museer i provinsen: Fotos.
Sverige: Stockholms Stadsmuseum.
- 3. Andre samlinger og arkiver.**

Dansk Folkemindesamling: Johan Miskows samling. Båndoptagelser ved Anders Enevig.
Lokalhistoriske arkiver i provinsen: Udclippsamlinger. Fotos.

4. Biblioteker.

Det kongelige Bibliotek: Specielt småtryk- og billedafdelingen.

Statsbiblioteket, Århus: Emanuel Sejrs Århusarkiv. Avissamling. Samling af cirkusplakater. Avisregistrant vedr. Berl. Tid. og Pol. 1865-1924.

Universitetsbibliotekerne i København og Odense: Avissamling. Samme avisregistrant som ovenfor.

Biblioteker i provinsen: Lokale avissamlinger.

M. E. Saltykov - Shchedrin State Public Library, International Exchange Section, Leningrad, USSR: Avismikrofilm.

5. Cirkushistorisk Studiesamling.

Indeholder arkivalier over samtlige emner i Anders Enevigs forfatterskab: Cirkusfolk, gøglere, rejsende, sigøjnere, vagabonder, klunsere. Desuden en omfattende udklippsamling fra midt i 1960'erne om indvandring af såkaldte gæstearbejdere og spørgsmål opstået i forbindelse hermed. De nedenfor nævnte arkivalier vedrører kun cirkus og dermed beslægtede emner.

Ca. 140 stk. A-4 kraftmapper indeholdende dokumenter, korrespondance, udskrifter, fotokopier, fotografier mv. vedr. ca. 55 cirkus- og gøglerfamilier.

Stamtavler over alle rejsende slægter.

Ca. 100 stk. A-4 kraftmapper med korrespondance og dokumentationsmateriale for særlige emner med tilknytning til stoffet, f. eks. savoyarder, bjørnetrækkere, lirekassemænd, rumstørstænger, bugtalere, tintamaresqueteater, cirkusplakater, ridehuse, børnecirkus, klovner, klovndialoger, cirkussamlinger uden for CHS, telte, cirkusmusik, sejlmagere, professorerne Labri og Tribini, Cirkusbygningen osv. osv.

Ca. 120 stk. A-2 kraftmapper med avis- og ugebladsklip ordnet systematisk og kronologisk efter emne, f. eks. cirkus, markeder, tivoliforretninger, Dyrehavsbakken, magi og hypnose, tatovering, klovner, dukkegøgl, bugtalerdukker, personer med tilknytning til cirkus og gøgl osv.

7 stk. indbundne dagbøger af Anders Enevig med ca. 3200 håndskrevne sider samt 2 stk. indbundne kladdebøger med notater.

Betydelig samling af unika som f. eks. spillebøger, scrapbøger, artistnoder, manuskripter, pakker med fotos, personlige papirer, klicheer, korrespondance med offerter til impressarioen Ernst Sahlstrøm samt til et dansk cirkus 1950-52.

Anders Enevigs bogsamling om emnerne.

Anders Enevig, født 1923 i Vejle, blev i 1971 fotograferet til et pasbillede, og dermed være alt sagt. Siden er såvel hår som skæg blevet kridhvidt – delvis af spekulation over ikke at kunne finde en udgiver til cirkusbogen. Endelig lykkedes det i 1981, og jeg vil her benytte lejligheden til at takke forlæggerne Rita og Henning Jensen, Dansk historisk Håndbogsforlag, og fru Kirsten Andersen, Lyngby, der har skrevet den vanskelige sats, for et ualmindelig godt samarbejde. (Forlæggerne har brokket sig over denne billedtekst, men som forfatter må det være mig, der bestemmer, hvad der skal stå i bogen. AE.)

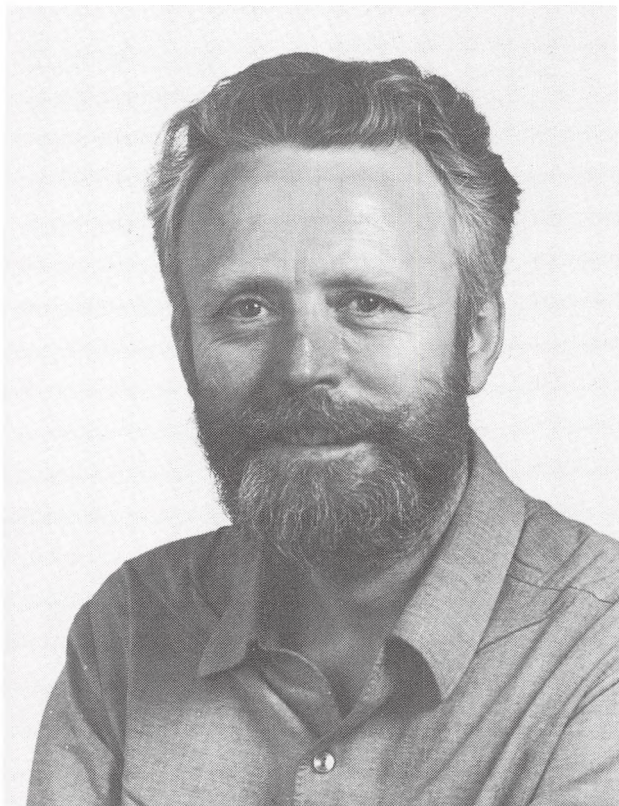

Niels Bang Nikolaisens cirkussamling, heri bl.a. fotos, cirkusprogrammer og en del, fortrinnsvis, udenlandske bøger.

Betydelig fotosamling. Heraf mange optagelser af Enevig.

Forhandlingsprotokol og arkivalier vedr. Komiteen for Cirkusbygningens bevarelse. 29/3 1966 – 10/12 1974.

Betydelig samling af cirkusplakater og trykte cirkusprogrammer fra århundredskiftet til dato.

Det ville sprænge alle grænser at opremse i enkeltheder, hvad Cirkushistorisk Studiesamling indeholder, men som et eksempel kan bringes en oversigt over materialet til cirkusfamilien brødrene Schmidt:

Flere store mapper med udklip fra aviser og ugeblade, trykte programmer, plakater, cirkusaviser, andet reklamemateriale, bevillinger fra justitsministeriet, tilladelser fra politimestre til at afholde forestillinger, husordener, kørselsbøger, rutefortegnelser, stamtavle over hele familien, spillebøger, scrapbøger, fotos, korrespondance med biblioteker og arkiver, opmåling af cirkusstalden og ridehuset i Hjelmerup mv.

Cirkushistorisk Studiesamling vil til sin tid ifølge en indgået aftale med Det kongelige Bibliotek, Håndskriftafdelingen, blive overdraget dertil, hvor den vil være tilgængelig efter nærmere fastsatte retningslinier.

Forkortelser.

AE.	Anders Enevig.
AE-db.	Forfatterens dagbog, bd. 1-7.
AE-kb.	Forfatterens kladdebog, bd. 1-3.
Berl. Tid.	Berlingske Tidende, København.
CHS.	Cirkushistorisk Studiesamling. Privatsamling grundlagt 1958 tilh. forfatteren.
CID.	Anders Enevig: Cirkus i Danmark, 1-3, 1981-82.
CT.	Collegial-Tidende for Danmark og Norge, 1798 ff.
DFS.	Dansk Folkemindesamling, København.
DK.	Danske Kancelli.
DKB.	Det kongelige Bibliotek, København.
F.St.	Fyens Stiftstidende, Odense.
H.A.	Horsens Avis.
H.F.	Horsens Folkeblad.
Hirn.	Sven Hirn, Helsingfors, Finland.
Jm.	Justitsministeriet.
LA-Fyn.	Landsarkivet, Odense.
LA-Nørrejylland.	Landsarkivet, Viborg.
LA-Sjælland.	Landsarkivet, København.
Lindstrøm.	Viggo Lindstrøm: Kjøbenhavn i Tredserne, 1913.
Muusmann.	Carl Muusmann: Københavnsk Cirkusliv gennem 100 Aar, 1927.
NM.	Nationalmuseet, Dansk Folkemuseum, Brede, Lyngby.
Nystrøm.	Eiler Nystrøm: Offentlige Forlystelser i Frederik den Sjettes Tid, bd. 1, 1910, bd. 2, 1913.
PAW.	Per Arne Wählberg: Anteckningar om svenskt cirkusliv 1760-1950. Manuskript.
Pol.	Politiken, København.
RA.	Rigsarkivet, København.
Sejr.	Emanuel Sejr's Århusarkiv, Statsbiblioteket, Århus.
Theilbøl.	Mogens Theilbøl, Horsens.
Wählberg.	Per Arne Wählberg, Norrköping, Sverige.
Ålb. St.	Aalborg Stiftstidende.
Årh. St.	Aarhus Stiftstidende.

Noter og cirkusoversigt.

Gautier.

Cirque du Nord	1828	Didier Gautier
Circus Gymnasticus	1839	Joseph Gautier
Circus equestre	1860	Didier Gautier
Circus national	1862-1866	Jean Gautier
Cirque du Nord	1867-1869	Jean Gautier
Grand Cirque du Nord	1876	Jean Baptiste og Adam G.
Cirkus Brødrene Gautier	1879	Jean Baptiste og Adam G.
Grand Cirkus Francais	1900	Leonard Gautier
Cirkus Leonard Gautier	1901-1903	Leonard Gautier

1. Meddelt af Didier Gautier, f. 1939, Tåsinge. Endvidere opl. fra Carl Didier Gautier, f. 1913, København, formidlet af Wählberg. Efter familietraditionen blev Jean Baptist Gautier 104 år, født ca. 1742, død ca. 1845.
2. Skr. 30/5 1961 fra Stockholms Stadsarkiv: Udateret pashandling nr. 239, efter 7/5 1806, hvor ægteparret Gautier med børn søgte om pas for rejse til Göteborg og andre svenske byer for at vise en elefant.
3. LA-Vadstena, Sverige: Skänninge Stadsarkiv, protokol af 14/8 1806 vedr. länsstyrelsens undersøgelse af oprøret i forbindelse med elefantens besøg i byen. I protokollen står ordret: ifrån Avignon i Frankrike hitkomne Jean Baptist Gautier.
4. C. Quensel: Utkast til Elefantens Naturalhistorie, Stockholm 1804. Heri kobberstik af elefanten med stødtænder.
5. Moskovskie ведомosti 22/11 1802 - 21/2 1803 vedr. Gautier.
6. Moskovskie ведомosti 15/11 1802 - 22/4 1803 vedr. Agazzi. Tak til I. F. Grigorieva, M. E. Saltykov-Shchedrin State Public Library, International Exchange Section, Leningrad, USSR, for god service med bl.a. fotokopier af relevante aviser. Cand. mag. Ann-Lisbeth Stentoft, Odense, har oversat annoncerne fra russisk.
7. LA-Lund, Sverige: Malmöhus läns landskansli, passhandling 22/5 1807: italieneren M. Agazzi med svärmor og mde Gautier 1 piga och 1 litet barn till Köpenhamn och åter på egen begäran. Hvis Madame Gautier var Agazzis svigermor, må man formode, at J. B. Gautier enten havde været gift tidligere eller at Rose Lefevre må have været langt yngre end han, siden hun stadig var i fødedygtig alder. At J. B. Gautier tidligere kan have haft et kuld børn, kan måske sandsynliggøres ved en notits

- i St. Petersburgische Zeitung (S. P. Z.) 27/5 1804, side 668. Her blev en musiker i kunstberider Louis Chiarinys selskab kaldt for Joseph Gottje, dvs. lydskrift for Gautier.
8. I ældre tid bugtede vejene sig gennem terrainet og fulgte i vid udstrækning gamle skel og grænser samtidig med at de snoede sig som serpentiner uden om naturlige forhindringer i landskabet. Afstanden ad den moderne landevej mellem Moskva og Leningrad er efter talrige vejudretninger ca. 730 km, men var langt større i 1803. Dengang som nu går hovedlandevejen gennem den gamle handelsby Novgorod ca. 160 km fra Leningrad. Det må antages, at Gautier også gjorde et kort ophold her.
 9. S.P.Z. 8/12 1803, side 1612. Hirn. Grigorieva, Leningrad. Oversat fra tysk af A.E.
 10. S.P.Z. 19/5 1737. Hirn. Spørgsmålet er, om Gautier tidligere havde haft tilknytning til St. Petersburg ? For S.P.Z. 23/12 1774 omtalte en hovmester Jean Batisto Gautier som rejsende og S.P.Z. 13/2 1775 meddelte, at restauratørerne Gautier og Poirier da åbnede en restaurant. S.P.Z. 18/5 1794 noterede en rejsende ved navn Jean Baptist Gautier. Hirn.
 11. S.P.Z. 27/5 1804, side 667. Hirn. Didier Gautier døde 13/6 1872 i Gävle i en alder af 96 år. Hans fødselsdag fremgår af mange annoncer.
 12. S.P.Z. 5/1, 12/2 1804. Hirn.
 13. Ad. Neovius: Anteckningar rörande Borgå stads och sockens historia, Borgå 1897. Hirn.
 14. Åbo Tidning 22/8, 25/8 1804. Sven Hirn: Konstberidarsällskap i Finland. Sv. litt. sällskapets hist. och litt. hist. studier, 1972.
 15. Stockholms Stadsarkiv: Öä kanslis arkiv 1804 (BIa), registratur, samt (E1a), kungl. brev, jfr. afskrifter 25/2 og 26/2 1963.
 16. Hans Blomqvist og Carl Magnus Rosell: Elefantens besök. Årbogen: Rig, Stockholm 1975.
 17. Sixten Rönnow: Det gustavianska Stockholm, speglat i mamsell Wargentins dagbok. Gustavianskt Studier till. Sigurd Wallin, Stockholm 1932. Jfr. note 16.
 18. Märta Helena Reenstierna: Årstadagboken I-III, Stockholm 1946-53. Notaterne 25/2, 5/3, 2/6 1805. Jfr. note 16. Årsta var navn på en lille herregård i nærheden af Stockholm.
 19. Carlstads Tidning 12/7, 19/7 1806. Örebro tidning 12/7, 26/7 1806. Meddelt af Hans Blomqvist. Rolf Karlbon: Hungerupplopp och strejker 1793-1867. Lund 1967, 288 pg. Jfr. note 16. Se: Familien Price, bd. 1. side 127.
 20. Norrköpings Tidningar 10/9-4/10 1806. Wählberg.
 21. Selskabet ses ikke i Wexiö Stifts-Tidningar og Calmar Stifts-Tidningar. Carlskrona Weckoblad 14/1, 17/1, 4/3 1807. Der er mange flere annoncer i avisen om selskabet.
 22. LA-Lund, Sverige: Malmöhus läns landskansli, passhandling 22/5, 30/5 1807. Stadsarkivet Malmö oplyste 31/7 1979, at der ikke i Malmö Journal över pass för till utrikes orter avgången skeppare, fandtes antegninger i 1807 om Gautier og Agazzi.

23. Berl. Tid. 8/6 1807. LA-Sjælland: Relevante pasprotokoller for Helsingør og København eksisterer ikke.
24. Dagen 6/6 1807.
25. Attest for Joh. Leonhard Gautier, kld. Baptist, døbt 8/1 1798 i St. Hedwigskirche, Berlin. Elefanten er forgæves eftersøgt i vinteren 1797-98 i: *Berlinische Nachrichten von Staats- und gelehrten Sachen*, jfr. medd. 27/9 1979 fra Universitäts-Bibliothek der Humbolt-Uni, Berlin. Dr. I. Otto takkes for ihærdig indsats og hjælp.
26. LA-Sjælland: Danske Cancelli 16/7 1807. Registrator Niels Rickelt takkes for sædvanlig god service.
27. Nyeste Skilderie af Kjøbenhavn 21/7 1807. Nystrøm.
28. Berl. Tid. 11/9 1807.
29. Berl. Tid. 10/10 1807.
30. F. St. 24/11, 27/11, 30/11 1807.
31. Iversens Avis, Odense, 24/11, 4/12 1807. Kongelig allernaadigst privilegeret Ribe Stifts Adresse-Avis, Fredericia, 27/11 1807, hvor elefantens besøg i Odense omtales. Den ses ikke for jyske byers vedkommende i Fredericia-avisen, og heller ikke i: *Flensburgische Wochenblatt für Jedermann*.
32. LA: Schleswig-Holstein, Schloss Gottorf, Schleswig: Statthalters Archiv, Abt. 10, nr. 370, jfr. skr. 9/8 1979. Landsarkivar Anne Riising, Odense, takkes for transkribering af dokumenterne. Oversat fra tysk af A.E. På en plakat for Cirkus Tournaire, 18/3 1839, København, optrådte som nr. 10: Hr. Agussi, den neapolitanske Bandit, Scene med Forvandlinger. Kan Hr. Agussi være en søn af Antony Agazzi fra Parma? Plakaten i DKB.
33. *Wochenblatt zum Besten der Armen in Kiel* 13/1-13/2 1808.
34. Jfr. note 11. Meddelt af Didier Gautier, Tåsinge.
35. Didier Gautiers andragende af 18/9 1837 om svensk statsborgerskab. Meddelt af Didier Gautier, Tåsinge.
36. Joseph Halperson: *Das Buch vom Zirkus*, 1926, side 78. Stadt Wien, nr. 2-4, 1968, heri Hans Pemmer: *Wiener Privatmenagerien und ihre Attraktionen*, med henvisning til *Allgemeine Teaterzeitung und Unterhaltungsblatt* 8/5 1823, side 220. Tysksproget plakat for *Cirque Gymnastique in der Meitzenschen Reitbahn*, 1826, gengivet som nr. 18 i bogen: *Artisten- und Zirkusplakate af J. Markschiess-van Trix og Bernhard Nowak*, 1975.
37. J. P. Tollstorp: *Kongl. Djurgården. Historisk Statistisk beskrifning*, Stockholm 1844. Heri kort over Djurgårds Staden med angivelse af Gautiers og Tournaires (tidl. Kuhns og Foureaux) maneger med konditoriet Pålshro midt mellem disse. Desuden: *Djurgården förr och nu*, 1925. Kay G. Englund: *Mina Djurgårdsminnen*, 1938. Manegen blev opført i Dandaryds sogn, Stockholms län, iflg. opl. 30/5, 14/6 1961 fra Stockholms Stadsarkiv.
38. Stockholms Stadsarkiv: *Stockholm passjournal*. Medd. 30/5 1961.
39. Wilhelm Berg: *Anteckningar om Göteborgs äldre teatrar*, 1900.
40. *Norrköpings Tidningar* bl.a. 11/12, 15/12, 18/12 1830. 2/2, 5/3 1831. Wählberg.

41. Adresseavisen, København, 20/11 1834.
42. RA: D.K. 2. dep. reg. 1834, brev nr. 784 af 9/12 1834.
43. Adresseavisen 21/11 1834. Datoerne i parenteserne angiver annonceringsdagen i samme avis.
44. F. St. 30/4 1835.
45. Adresseavisen 31/10 1836-31/3 1837. Mange træsnit af ridenumre i annoncerne.
46. RA: D.K. 2. dep. reg. 1837, brev nr. 311 af 20/5 1837.
47. RA, Stockholm jfr. skr. 7/6 1979: Statsrådsprotokoll, Kammarexp. 11/10 1837, samt Resolution på svensk medborgerrätt given Stockholm slot 11/10 1837. Kammarexpeditionens registratur. Følgende børn er nævnt i sagens akter: Johan Carl August (25), Margaretha Maria Antoinette (24), Fredrique Lovise Antoinette (23), Vilhelm Alexander (22), August Christian (20), Baptist Constantius (17), Jean Jacobus (15), Julie Rose Alexandrine (13), Therese Eleonore (9) og Louis Dominiqve (7). Desuden: Emilie, f. 1838.
48. Morgenbladet, Oslo 18/11 1838. Digtet er på 16 vers, men er her strammet op af A.E. til 10 vers. Om dødsårsagen vides intet, ejheller hvor det skete.
49. Otto Christl: Fünf Jahrzehnte Linzer Circusgeschichte 1900-1950, plakat gengivet på tavle XX. Historisches Jahrbuch der Stadt Linz, 1959. Tysksproget plakat vedr. Joseph Gautier fra 23/1 1842 gengivet som nr. 31 i: Artisten- und Zirkus Plakate, 1975.
50. F. St. 12/2 1839. Jfr. note 14: Sven Hirn side 202.
51. Niels Hancke: Nord for Limfjorden, 1873 og 1880. Citat fra kapitlet om Hundslund marked. Niels Hancke (1837-95). Se desuden Elmer Dalsgard: Hjallerup Markeds historie, 1974.
52. Folke-Visebog, bd. 2, side 305, udgivet 1849 af A. Caen, Kjøbenhavn. CHS.
53. Raunkjærs Konversations Leksikon, 1953.
54. Robert Neiiendam: A/S Københavns Hippodrom, Folketeatret, 1945. Den historiske indledning ved Arthur G. Hassø har leveret baggrundsstoffet.
55. Berl. Tid. 8/11 1855, medd. af Didier Gautier, Tåsinge. Cirkusplakat fra Hippodromen for 16/11 1855 er gengivet i Nationalmuseets Arbejdsmark, 1975. i artiklen af Ib Varmild: Danske cirkusplakater i Nationalmuseet. RA: Just. 1. dep. reg. 1856, nr. 913, J. 1298 vedr. kgl. bev. i 5 år.
56. Norrköpings Tidningar 28/10 1857. Wählberg.
57. Fyens Avis 25/2 1859.
58. F. St. 22/2 1859. LA-Fyn: Odense Magistrats arkiv. Brandtaksationsprotokol 1857-66, pg. 250: Wester Qvarteer, Vindegade 39-41, 3/2 1859: Sidehuus midt i Gaarden, 16 Fag i rektangel, 1 Etage a 8½ Alens Høide med Mazan. Etage i Tagværket, opført i 8 Kant a 24 Alens Diameter, hvilende paa 8 Stk. Træsøiler. Grundmuur, Skifertag, til Circus med Galleri ved 2 Sider.
59. F. St. 13/8 1859.
60. Fyens Avis 16/8 1859.
61. F. St. 3/9 1859.

62. F. St. 5/10 1859.
63. Berl. Tid. 2/1-11/1 1860. Plakat og 2 programmer i DKB jfr. opl. af Didier Gautier, Tåsinge.
64. Horsens Avis 22/12 1862. Theilbøl.
65. Dagbog ført af Jens Jørgensen Møllegaard, Ny Møllegaard ved Odense. Han var født 1836 og deltog som dragon i krigen 1864. Blev senere gårdejer og sognefoged i Birkende. Dagbogen i privateje, fotokopier i CHS. 38 dele af kaffe- og testellet er stadig i behold hos fru Marie Frederiksen, Agedrup.
66. F. St. 17/2, 26/2 1869.
67. F. St. 13/7 1869.
68. Årh. St. 25/7 1870. Citat fra F. St. 7/10 1870.
69. Per Arne Wåhlberg: Cirkusfamiljer i Gävle, 1978. Citat fra Norrlands-Posten, Gävle, 14/6 1872.
70. Uidentificeret annonce tilh. Didier Gautier, Tåsinge.
71. Baptist Gautiers børn hed: Julia (f. 1840), Jean Baptiste (1841-1915), Napoleon (f. ca. 1843), Carolina (f. ca. 1844) og Adam (f. ca. 1850). Af børnene skal vi i det flg. kun beskæftige os med Jean Baptiste og hans efterkommere. Jfr. note 25.
72. RA: D.K. 2. dep. reg 1844, nr. 605 og nr. 697. Han fik mange tilladelser indtil 1860.
73. F. St. 14/7 1860. 9/7 1862. Folketælling, Altona.
74. F. St. 21/8 1876.
75. F. St. 24/8 1876.
76. Horsens Folkeblad 4/1, 7/1, 17/1, 24/1, 9/2 1879. Theilbøl.
77. F. St. 1/5 1879.
78. Horsens Folkeblad 27/3 1900. Theilbøl.
79. Horsens Folkeblad 7/4 1900. Theilbøl.
80. F. St. 30/6 1900. Iflg. Roskilde Tidende 30/8 1907 rejste Helene von Barner, gift Daucke, med en forretning, der blev kaldt Cirkus Francaise.

Steckel.

Cirkus francais	1872
Cirkus Bergman & Steckel	1889-90
Cirque francaise	1890
Cirkus Steckel	1891
Cirkus J. Steckel	1892
Cirkus Gungi-André	1908
Cirkus André	1908
Cirkus Steckel	1918
Cirkus Arena (åben arena)	1945

1. Stadsarkivet, Stockholm: Pasjournal 30/9 1840. Julius Constant Steckel, f. 6/11 1818 i Mitau, Curland, blev gift 1/10 1840 i Stockholm, jfr. akt H 3 i arkivet hos Sankta Eugenia katolske församling.
2. Sven Hirn: Konstberidarsällskap i Finland, 1972, side 203 ff. Gengivelse af plakat for Olympischer Cirkus 3/11 1840 på side 204. Svensk litt. sällskapets hist. och litt. hist. studier.
3. AE-db side 1603, meddelt 19/10 1960 af Irma Altenburg, f. Schmidt.
4. Årh. St. 10/5 1872.
5. Årh. St. 13/5 1872
6. Cirkusprogram dateret 14/11 1876 i Poul Neves samling, NM.
7. Affotografering i NM, jfr. AE-db side 1863. Originalprogram lånt 29/11 1960 hos Eleonore Reinsch, København.
8. F. St. 20/9-10/10 1888.
9. Svendborg Avis 8/7 1889.
10. AE-db side 2072, meddelt 26/2 1961 af Alvilda Schulz, f. 1882, plejedatter hos Cirkus Bergman.
11. Pol. 16/4 1889.
12. F. St. 11/6 1890.
13. Svendborg Amtstidende 17/7 1889.
14. Champagneskolen stod på Cirkus Max Schumanns program som nr. 12 for 1979 og blev elegant udført af Katja Schumann i damesadel.
15. F. St. 10/12 1889.
16. Roskilde Tidende 13/5 1890.
17. Vejle Amts Avis 28/7 1890.
18. Roskilde Tidende 7/5 1891.
19. Roskilde Tidende 10/5 1892. Lolland-Falsters Folketidende 16/6 1892.
20. AE-db side 1717, meddelt 2/11 1960 af Carlo Steckel, f. 1889.
21. Program i DKB, Rønne, og i Poul Neves samling, NM. Sidstnævnte mrk. Charlottenlund 5/8 1908. Den musikalske klovn Max Gungi er identisk med Thorvald Max Gungi, født Christiansen (1875-1955), København. Oplyst 1979 af datteren Violet Hertzberg, København.
22. Østsjællands Avis 27/5 1908. Meddelt 1960 af bankkasserer Chr. Hansen, f. 1893. Storehedinge, der overværede forestillingen.
23. AE-db side 1606, meddelt 19/10 1960 af musikeren Carl Altenburg, der kom til Fakse med et andet cirkus kort efter, at Cirkus Gungi-André var rejst fra byen med en enorm gevinst.
24. AE-db side 1718, jfr. note 20. Plakat for Cirkus André var 1960 i Carlo Steckels samling. F. St. 30/8 1910: Gungi og Dolvei, musikalske ekscentrikere hos Cirkus Miehe. Iflg. program for Cirkus Cronje optrådte Gongi der i 1911, DKB.
25. Program i DKB.
26. AE-db side 1719, jfr. note 20.
27. Venstres Folkeblad for Ringsted og Omegn 4/5 1945.

28. Kjerteminde Avis 15/5, 16/5 1945. Anmeldelsen af Ganzel Lauridsen.
29. Carlo Andrew, København, har tlf. og pr. brev af 26/8 1979 oplyst om Cirkus Arenas korte tilværelse. Hans far, Charlie Andrew, har skrevet en selvbiografi på 57 sider, der findes i NM, kopi i CHS. Bernardi er kendt for bogen: Gøgl og Gøglere, 1946. Kurt Møller Madsen: Markedsgøgl og cirkusløjer, 1970, side 170 om Bernardi.

Houcke.

Cirkus Brødrene Houcke	1869
Grand Cirque Americain	1869
Cirkus Leonard	1870-1879
Cirque francais	1872
Cirkus A. Houcke	1879
Cirkus Leonard	1881
Cirkus Leonard Houcke	1884-ca. 1888 og 1895-1899.
Jean Houcke's Cirkus	1938-1939

1. Carl Muusmann har i sine bøger: Firsernes glade København, 1920, og Københavnsk Cirkusliv gennem 100 Aar, 1927, samt i bind 5 af Danmark i Fest og Glæde, 1935, med let hånd beskrevet, hvordan han oplevede familien Houcke som cirkusfolk. Se i øvrigt 1869 under familien Gautier.
2. Adolphe Leonard Houckes egenhændige notater i hans private lommebog, der 1962 befandt sig hos dattersønnen Frands Olschansky, København.
3. Sorø Amtstidende 4/10 1869. Om Slagelse ridehus (1864-1923) se Sjællands Tidende 9/8 1975: Kongens Stald rummede 60 Heste. Endvidere Bogen om Slagelse, 1931, side 100.
4. Sorø Amtstidende 11/10 1869.
5. Sorø Amtstidende 15/10 1869.
6. Sorø Amtstidende 29/10 1869.
7. F. St. 5/11-8/12 1869.
8. Årh. St. 1/1 1870. Sejr.
9. F. St. 26/1-12/4 1870.
10. Holbæk-Posten 23/8 1870.
11. Holbæk-Posten 26/8 1870.
12. Fra Holbæk Amt, historiske årbøger 1936: Holbæk i gamle Dage. Nogle Erindringer nedskrevne af Jens Jacob Sørensen (1864-1939).
13. Berl. Tid. 10/3 1871.
14. Berl. Tid. 14/3 1871. Forestillingerne sluttede 19/4 1871. Plakat for 17/4 1871 i DKB.

15. F. St. 26/9-16/10 1871.
16. Årh. St. 8/5 1872. Sejr. Se også familien Steckel.
17. PAW.
18. Nyt Aftenblad 20/12 1873. Plakat i DKB. De 30 balloner var af silkepapir, jfr. Joseph Halperson: Das Buch vom Zirkus, 1926, side 162. Sommerfugleklovnene John Price er identisk med Johann Friedrich Price (1831-80).
19. Berl. Tid. 27/12 1873. Cirkusbygningen i Filsofgangen, oprindeligt bygget af Ernst Renz 1860, brændte 3/5 1873. Det ny træcirkus lå omtrent, hvor Israels Plads findes i dag.
20. Berl. Tid. 29/12 1873.
21. Berl. Tid. 23/2 1874.
22. Berl. Tid. 11/3 1874.
23. Sven Hirn: Konstberidarsällskap i Finland, side 219. Sv. litt. sällsk. hist. och litt. hist. studier, 1972.
24. Muusmann. Biografi om Carl Muusmann (1863-1936), se indledningen til hans skønlitterære bog: Artistblod, 1923, 276 pg.
25. Berl. Tid. 1/3 1877.
26. Berl. Tid. 8/3 1877.
27. Berl. Tid. 2/4 1877. Efter Cirkus Leonard kom Cirkus Salamonsky og blev til 28/6 1877. Fra samme dato til 14/10 1877 lå Cirkus Ernst Renz i eget ny træcirkus i København ved Nørregades forlængelse, Vendersgade ved Israels Plads.
28. F. St. 15/3-16/4 1878.
29. Roskilde Tidende 31/12 1879.
30. Stadsarkivet, Stockholm, 14/6 1961: Protokol over anmeldte rejsende nr. 2165-1879. Poliskammarens diarium, 1879, side 464.
31. Årh. St. 25/5-14/6 1881. F. St. 28/6-7/7 1881. Roskilde Tidende 29/11 1881.
32. Meddelt 1960 af Nora Reinsch, f. Steckel, København, jfr. note 2.
33. Svendborg Amtstidende 10/7, 16/7 1884. Årh. St. 9/6, 9/7 1884.
34. Vendsyssel Tidende 16/4 1885. Årh. St. 1/7, 9/7 1885.
35. F. St. 11/9 1885.
36. Ib Varnild: Danske cirkusplakater i Nationalmuseet. Nationalmuseets Arbejdsmark 1975. Årh. St. 4/7 1897. F. St. 6/8, 12/8 1897.
37. AE-db side 3064, meddelt 1/12 1962 af Frands Olschansky (f. 1890), København, der selv har oplevet filmforestillingerne. Dagmar Hansen (1874-1959) var en fejret stjerne med særdeles ypige former.
38. Viborg Stifts Folkeblad 28/8 1908. B.T. 18/4 1938. Direktør Th. Skullerud, Folkeregistret i Oslo, takkes for personalhistoriske oplysninger i forbindelse med bogen: Udenfor Loven.
39. Billed-Bladet 3/5 1938.
40. Dagens Nyheder 2/8 1938.
41. Trykt program i CHS.
42. Per Arne Wählberg: Cirkusfamiljer i Gävle, 1978, 124 pg., ill. Bogen fortæller om Jean Houckes ophold i Sverige under krigen.

Olschansky.

Teater Academique	1859
Anglo-amerikansk Circus-Theater	1862
Amerikansk Circus-Theater	1865
Cirkus Brødrene Olschansky	1903-1905
Cirkus William Olschansky & Co.	1909
Cirkus William Olschansky	1910

1. Årh. St. 23/3 1853, jfr. Rasmus Nielsen: Aarhus i Fyrreerne, 2. udgave 1959 med noter af Emanuel Sejr.
2. LA-Sjælland, skr. 26/10, 1/11, 5/11 1979. Registrator Niels Rickelt takkes for hjælp i efterforskningen af familien Olschansky, der forøvrigt er omtalt i bogen af Ole Pedersen Kollerød: Min historie, 1978, hvor udgiveren, Else Margrethe Ransy, har bidraget med yderligere oplysninger.
3. Plakat i DKB, 23,5 cm x 18,5 cm. Harald Thorvald Hesse var født 2/7 1820 i Helligånds sogn, København. Faderen var blikkenslager. Harald Hesse kom tidligt med kunstberider Carl Hoffmann som artist. 1842 blev han engageret af Brdr. Price til Morskabsteatret på Vesterbro, og samme år kom han til Vesterbros nye Theater, hvor han instrueredes af Philip Pettoletti og Jean d'Abis i de Casortiske pantomimer. Herfra til Tivoli, hvor han 27/5 1844 debuterede i pantomimen: Harlekin, mekanisk Statue. Han optrådte - afbrudt af mange andre aktiviteter inden for de folkelige forlystelser - til sin høje alderdom på Tivolis Pantomimeteater, mest i rollen som Harlekin, men lejlighedsvis også som Kassander m.fl. Han døde 2/10 1897. Nekrolog i Pol. 3/10 1897. Registrator Niels Rickelt, LA-Sjælland, takkes for data vedr. familien Hesse. En ældre bror: Børge Christian Hesse, kld. Wilhelm Hesse, f. 22/9 1819 s.st. rejste som artist i Finland. Han døde 31/8 1876 i Uleåborg. Hirn.
4. Årh. St. 17/7 1857. Sejr.
5. Årh. St. 6/11 1858. Sejr.
6. F. St. 2/9 1859.
7. Årh. St. 2/5 1862, jfr. Aarhus gennem Tiderne, bd. 3, 1941: Emanuel Sejr: Offentlige Forlystelser.
8. Årh. St. 9/5 1862, jfr. note 7. H. A. 22/8, 25/8, 30/9 1862. Theilbøl.
9. Årh. St. 1/6 1865, jfr. note 7.
10. Årh. St. 20/12, 28/12 1865. 1/1, 6/1 1866. Sejr.
11. Klokkeren 12, 4/7 1903, artikel om Olschansky'erne af Carl Waetzold. Om cirkusjournalisten og -samleren Carl Waetzold: Pol. 18/2 1943. Hans scrapbog i Poul Neves samling i NM.
12. Båndoptagelser i DFS med Frands Olschansky, AE 94 og 20/3 1965, samt brev af 13/9 1979.
13. F. St. 14/11 1866. Program for Alhambra 8/8 1867: Icariske Lege.

14. John B. E. Gasmann: Spillet med Døden, Oslo 1947, 269 pg., ill.
15. H. F. 29/5 1897, program for Cirkus Leonard Houcke er aftrykt som annonce med alle medvirkende. Theilbøl.
16. Charlie Andrew's selvbiografi, manuskript 1966. Kopi i NM og CHS. Jfr. note 12.
17. H. F. 22/4 1905. Theilbøl. Jfr. note 12. Vejle Amts Avis 4/5 1904.
18. Frederikshavns Avis 2/7-8/7 1909.
19. Postkort i CHS: Hilsen fra Circus William Olschansky, med foto af personale og heste i manegen.
20. Trykte programmer i DKB.

Reinsch.

Cirkus A. Reinsch	1903-1906	Sverige 1907
Cirkus E. Reinsch	1911	
Cirkus Reinsch	1923	
Zoologisk Hippodrom	ca. 1921	
Jack Renos amerikanske Hippodrom	ca. 1930	
Hippodrom Cirkus	1932	
Hippodromen Hillerødsholm	1933	
Cirkus Brødrene Reinsch	1937	
Cirkus Moreno & Reinsch	1948-1950	
Cirkus Moreno	1951-1967	
Cirkus Arena	1955-	
Benkennys Julecirkus	1973	

1. Roskilde Tidende 15/3 1898.
2. Roskilde Tidende 17/3 1898.
3. AE-db side 1723. Meddelt 2/11 1960 af Nora Reinsch, København.
4. Helsingør Dagblad 14/4 1903. 6 stk. cirkusplakater for 1906 i CHS.
5. PAW. Norrköping Tidningar 22/3 1907.
6. H.F. 15/4, 16/4 1909. Theilbøl. F. St. 2/8-10/8 1909.
7. AE-db side 1853. Meddelt 29/11 1960 af Carlo Steckel, København.
8. H. F. 3/4, 9/4 1912. Theilbøl.
9. AE-db side 1865. Program i DKB. Lolland-Falsters Stiftstidende 18/4-28/4 1911. Lolland-Falsters Folketidende 20/4-30/4 1911. Lollands-Posten, Maribo, 3/5-8/5 1911. Cirkusplakat i CHS.
10. F. St. 9/4 1912.
11. H. F. 25/4 1912. Theilbøl.
12. Frederik Schmidt oplyste 27/3 1976, at Henry Dahls videre beskrivelse af begavelsen er det rene digt. Frederik Schmidt kastede ikke en håndfuld savsmuld

- ned på kisten i graven. Facts: Bisættelsen skete i Odense 1/6 1948, jfr. dødsannonce i Fyns Social-Demokrat 30/5 1948. Efter brænding blev urnen nedsat i Århus.
13. Se beskrivelse i kapitlet om familien Enoch.
 14. Trykt program 1921 for Cirkus Brdr. Schmidt i Scrapbog for The two Walleys II i CHS.
 15. Datteren Lillian Bertelsen (f. 1926), København, har 1979 bidraget med oplysninger om familien Reno. Familien fik i øvrigt navneforandring til Bostock under 2. verdenskrig. I den kronologiske cirkusliste findes 1923 et Cirkus Bostock. Det tilhørte formentlig Jack Reno.
 16. Trykt program for Cirkus Reinsch i CHS.
 17. Meddelt 1979 af Albertine og Josef Dubsy, Nr. Lyndelse. Albertine er søster til Asta Nielsen Reno. Assens Amts Avis 9/9 1932: Reno var med C. Mortensens Skandinavisk Tivoli i Assens.
 18. Paraden dec. 1932 og dec. 1933. Theilbøl.
 19. Trykt program for Cirkus Brødrene Reinsch i CHS.
 20. Trykt program for Cirkus Willy i CHS.
 21. Frederiksborg Amts Avis 8/6 1944, annonce for Cirkus Bella, hvor Renos muldyr omtales.
 22. Trykte programmer for Cirkus Schumann, oktober 1944, og Cirkus Rolando, 1946, i CHS.
 23. AE-kb side 323. Meddelt af Josef Dubsy. Program i DKB og CHS.
 24. B. T. 6/5 1967: Denne mand har aldrig rørt ved noget, uden at det har kastet nogle penge af sig. Artikel af Hjalmar Havelund. Ude og Hjemme 21/5 1967.
 25. Trykte programmer for Cirkus Louis 1943 og for Cirkus Robert Daniels 1944 i CHS.
 26. Trykt program for Cirkus Louis 1946 i CHS. Oplyst 14/9 1979 af Inga Moreno, Vedbæk.
 27. Udclip i Svend Jacobs Scrapbog, side 31, i CHS. Gave 1974 fra Bakkens Pjerrot, Erico Lund.
 28. Information 24/7 1964, anmeldelse af Kurt Møller Madsen. Ill. Familie Journal 14/7 1964.
 29. Information 6/10 1979, nekrolog. Valo er navnet på et vaskepulver.
 30. Billed Bladet 18/10 1968.
 31. Dansk Familieblad 25/12 1964.
 32. Paraden, marts 1965. Klovnen Larno eller Klovnen Splint er fra Hillerød. Borgerligt navn: Georg Larsen, f. 1899.
 33. B. T. 8/12 1973. Ill. Familie Journal 10/12 1973. Pol. 15/12 1973.

Dubsy.

Ungarske Cirkus

1911

1. Meddelt af Leontine (f. 1894), Marietta (f. 1897), Adolfe Linon (f. 1899) og Josef Dubsky (1901-81). Dåbsattest for Franciscus Dubszky i CHS.
2. Meddelt 1966 af Adele Herrgot, der som 86-årig rejste i vogn sammen med sin datter hos Cirkus Vivi. Et talende bevis på sammenhold i de gamle artistfamilier.
3. Hans Pemmer: Wiener Wachsfignrenkabinett, 1968: Særtryk af Unsere Heimat, nr. 1/3, 1968, Wien. Hans Pemmer und Ninni Lackner: Der Wiener Prater einst und jetzt, 1935. Hans Pemmer: Wiener Privatmenagerien und ihre Attraktionen, Stadt Wien nr. 2-4, 1968.
4. J. Markschiess van Trix und Bernhard Nowak: Artisten- und Zirkus Plakate, Leipzig 1975. Plakat nr. 35.
5. Poul Neves samling i NM.
6. DKB.
7. AE-kb side 322. Meddelt 1967 af Josef Dubsky, Nr. Lyndelse.
8. F. St. 4/5 1897.
9. F. St. 25/8 1898.
10. Meddelt 1963 af Adolfe Linon Dubsky, der har beretningen fra faderen Jean Dubsky.
11. Trykt program for Cirkus London, Lund 1908, Niels Bang Nikolaisens samling i CHS.
12. Trykt program i DKB. Jfr. note 1.
13. Slagelse-Posten 21/4 1911. Holbæk-Posten 9/6, 12/6 1911. AE-db side 2161. Meddelt 1961 af Leontine Dubsky.

Brødrene Schmidt.

Cirkus Steckel		1918
Cirkus Brdr. Schmidt		1919-1955
Cirkus Brdl	Finland	1949
Cirkus Zoo	Finland	1951
Cirkus Louis Schmidt		1937 - ca. 1939
Cirkus Louis		ca. 1940 - 1960
Cirkus Vivi		1963 - 1967

1. Meddelt 1960 af Christian Samleben, København.
2. Ugebladet Hjemmet, nr. 48, 49, 50/1972: En gammel cirkusdames erindringer, ved Kurt Møller Madsen. (Irma Altenburg).
3. Meddelt af Irma Altenburg, f. Schmidt.

4. Bernhard Jensen: Som Århus morede sig, 1966, side 35, foto. F. St. 15/2, 19/2, 20/2, 25/2 1902.
5. Tilladelsesbog, også kaldet spillebog, autoriseret af By- og Herredskontoret, Storehedinge, 22/9 1915. Bogen er ført til 20/4 1933. Gave fra Irma Altenburg, CHS. Frederiksborg Amts Avis 14/7 1918.
6. Arne Hansen: Småtræk af Manegens Kunst gennem Tiderne, 1953.
7. Scrapbøger I-II vedr. The two Walleys. Heri programmer, plakater, annoncer og anmeldelser bl.a. om Cirkus Brdr. Schmidt fra 1919 til 1921. Gave fra Irma Altenburg, CHS.
8. Note 7, I/27, program for september-oktober 1920.
9. Note 7, I/26, uidentificeret avisudklip.
10. Note 7, I/32, avisudklip mrkt. 1/4 1921, Ringsted.
11. Note 7, I/48, cirkus besøgte Næstved 12/5, 13/5 1921.
12. Note 7, II/19, uidentificeret avisudklip: Cirkusdirektøernes Forlystelsesskat. Forgæves eftersøgt på relevant dommerkontor.
13. 2 stk. fotos af Cirkus Imperial i NM, AE 310-11/1969, efter originalfoto tilh. Irma Altenburg. Cirkus Imperial var et såkaldt markedscirkus og eksisterede ca. 3 sæsoner: Ejeren var Hans Lørup Simon Hansen (1890-1959). Meddelt af Frederik Schmidt og gøgleren Alfred Rasmussen.
14. Trykte programmer i CHS. Geovanni Otto's private navn er Arentoft.
15. Huvudstadsbladet, Helsingin Sanomat.Hirn.
16. Henry Dahl: Savsmuld og Piskesmæld, 1949. Handler om Arvids oplevelser i det omrejsende Cirkus Brdr. Schmidt. Henry Dahl (1906-74).
17. Cirkus Brdli besøgte bl.a. Åbo, jfr. stempel på fotografi af cirkusfacaden. Cirkus Zoo besøgte Kotka, jfr. Kotka Nyheter 10/7 1951. Hirn. Fotos af begge cirkus i CHS. AE-db side 3081. Navnet Brdli er iflg. Sven Hirn lige så uforståeligt på finsk som på dansk. Trolle Rhodin og Cirkus Brdr. Schmidt var i kompagni om Cirkus Zoo.
18. Meddelt 18/3 1976 af Frederik Schmidt.
19. Ekstra Bladet 4/4 1951.
20. Berl. Tid. 7/4 1951.
21. Holbæk Amts Tidende 7/6 1955.
22. Holbæk Amts Tidende 9/6 1955.
23. Billed Bladet 21/6 1955. Tunnellen var 18 m lang, 60 cm bred, 80 cm høj og gennembrød to betonfundamenter. Lorentzens barokke form for humor manifesterede sig også i valget af nyt efternavn, så han kunne leve ubemærket, da han omsider slap ud af tugthuset på legal vis. Han valgte at hedde Kentmann.
24. Meddelt februar 1976 af Louis Schmidt.
25. Henry Slynghom, København.
26. Grenaa Folketidende 5/4 1937. Artiklerne er signeret k-v., mærke for journalist Hans Kongslev Brandtsen (1917-49). Diameteren på Louis Schmidts telt var 1937 ikke 36 m, men kun 28 m. Oplyst af Kjeld Jørgensen, København. 1949 var det 33 m og 1951: 35 m. Oplyst af Arne Fink, H. B. Hansens telfabrik, Århus.

27. Grenaa Folketidende 6/4 1937.
28. Grenaa Folketidende 8/4 1937.
29. Grenaa Folketidende 10/4 1937.
30. Grenaa Folketidende 14/4 1937
31. Grenaa Folketidende 17/4 1937.
32. Aftenbladet 7/8 1937. B. T. 3/8 1939.
33. Ekstra Bladet 25/7, 26/7 1977. Vedr. abebid se artikel i Ugeskrift for Læger 18/8 1966, B. Gierløff: Åben tuberkulose forårsaget af Mycobacterium tuberculosis typus humanus hos en i en cirkus optrædende chimpanse. (Cirkus Schumann 1957, nr. 11: Filmchimpanser.)
34. Randers Amts Avis 18/6 1979. Jyllands Posten 18/6 1979. Årh. St. 18/6 1979. Politiet har ansvaret for publikums sikkerhed.
35. Toftelund, matr. nr. 6 e og 22 e af Hjelmerup, 7800m², tinglyst skøde 20/12 1939 ved Sylvia Marie Helene Schmidt, Hjelmerupvej 54, Hjelmerup, Veringe sogn.
36. Ridehuset bygget 1940 af tømremester Sigfred Pedersen, Veringe, jfr. hans personlige oplysning 1976. Ejendommens økonomibygninger, spec. ridehus, stalde og garager blev opmålt 1976 af arkitekt Kjeld Kayser, Dansk Folkemuseum, i samarbejde med A. E.
37. Berl. Tid. 12/2 1941.
38. Berl. Aften Avis 8/3 1941. Østre Gasværk blev revet ned 1975-76, men takket være generalplanchef Kai Lemberg blev den runde murstensbygning bevaret som eksempel på 1880'ernes rotundebyggeri, jfr. Cirkusbygningen i Jernbanegade, København, fra samme periode. Se i øvrigt Pol. 6/3 1976. 10/8, 25/10 1977. Jyllands Posten 21/8 1977 om planer m.v. for rotunden som teaterbygning. Pol. 6/11 1980. Indlæg fra et møde om Østre Gasværk. Upag. hefte, 34 sider, ill. Udsendt af Initiativgruppen 1981.
39. Artisten 10/4 1943. Artistbladet ECHO 12/6 1943.
40. En del rekvisitter tilhørende Alex Schumilevsky (1883-1973) findes på NM. Hans 6 scrapbøger, fotos mv. i CHS.
41. Demokraten 6/6 1946. Den 78-årige Reinsch er identisk med Ernst Martin Arthur Reinsch (1869-1948).
42. Standardkontrakt og husorden for Cirkus Louis dateret 10/4 1954 i CHS. Hver ansat fik udleveret en husorden som bilag til arbejdskontrakten. Dokumenterne var trykt på dansk og tysk. Tysk er det europæiske cirkussprog.
43. Fyns Tidende 22/4 1956.
44. Ny Tid, Ålborg 17/5 1956.
45. B. T. 18/8 1958.
46. Dagens Nyheder 22/8 1958.
47. B. T. 14/7, 15/7, 17/7, 18/7, 19/7 1961. Pol. 28/7 1961.
48. Aktuelt 29/11 1965. F. St. 29/11 1966.
49. B. T. 30/4, 1/5 1962.
50. Trykte programmer og plakater i CHS.

Bech Olsen.

Cirkus Bech Olsen 1908-1934
Cirkus Bech Olsen & Carl Reinsch 1912

1. Dansk biografisk leksikon, 3. udgave, bringer flg. artikler om cirkusfolk og gøglere: Bech Olsen, Benneweis, Bivognen, Miehe, Schumann og Professor Labri, skrevet af A. E.
2. Den 1/10 1899 døde i Brøndbyøster: Malermester Henrik V.C. Bech, f. 10/5 1853 i København, der i f. eks. Fyens Tidende 2/10 1899 blev betegnet som bryderen Bech Olsens halvbror. Han var søn af murersvend Jakob Magnus Bech og Johanne Boline, født Rønne, Nyboder, København. Da murersvend Jakob Magnus Bech døde 29/1 1905, betalte Bech Olsen hans begravelsesomkostninger. Formentlig er han Bech Olsens biologiske far, eftersom drengen fik to af hans navne: Magnus Bech, og moderen var husholderske hos ham. Folketælling 1885: Todesgade 5, København. Bech Olsen fortalte flere gange til aviser, at hans far havde været murersvend i København. Registratør Niels Rickelt, LA-Sjælland, takkes for ihærdigt eftersøgningsarbejde jfr. ovenstående redegørelse. Det fremgår af disse undersøgelser, at oplysningerne i DBL, 1979, er forkerte mht. Bech Olsens mors fødselsår og giftermål. Hun var født 25/8 1823 i Køge.
3. Østsjællands Folkeblad 15/9, 29/9, 30/9 1918. Modtaget fra Byhistorisk Arkiv, Sæby. Kampen i Mainz med Abs blev omtalt af Aftenbladet 15/6 1894. Bech Olsen kan altså tidligst være kommet tilbage til København i 1894. Udateret klip fra Ålb. Amtstidende 1928, Børge Jensens samling, Odense. Kopi i CHS.
4. Carl Muusmann: Halvfemsernes glade København, 1921, side 120.
5. Fyens Tidende 23/8 1897.
6. A. C. Meyer: En Agitators Erindringer, bd. 1-2, 1929-33, side 153 ff. Pol. 20/2 1932, nekrolog med noter.
7. Løbeseddel på Bymuseet, København. 21,7 cm x 32,0 cm.
8. Reglerne trykt på: Program for den store internationale Brydekamp mellem Antonio Pierri og Bech Olsen, NM. Kopi i CHS. Brydekampen blev indledt med 3 musiknumre.
9. Fyens Tidende 4/10 1897.
10. Dansk biografisk leksikon, 2. udgave, 1979. Tændstikæskeketterne blev registreret i Varemærkedirektoratet 22/2 1898. Skillingsvisen på DFS. Min Amerikafærd i DKB. Tændstikæske med Bech Olsens portræt i CHS. Specialsamlere har etiketter i 3 størrelser: Husholdningsæske, almindelig æske og helt små æsker.
11. F. St. 3/10 1899.
12. Rosa Cederholm: Rosamin, 1975, 138 sider, ill., jfr. Pol. 31/1 1975.
13. F. St. 29/7 1903.

14. PAW 20/2 1904, 3/2 1905. Helsingør Dagblad 31/5 1905. Iflg. Björn Vinberg: Hippodromen, 1977, side 2, sp. 3, optrådte Bech Olsen hos Cirkus Leonard Houcke 1898 i Malmö.
15. Pol. Magasinet 5/12 1926. Pol. 20/2 1932. Note 3 og 6. Der er flere varianter om starten af Cirkus Bech Olsen. Alle viser tilbage til Henning Orlando.
16. København 18/7 1907.
17. Björn Vinberg: Hippodromen, 1977, side 35, sp. 1. Udateret klip fra B. T. i Børge Jensens samling, Odense. Kopi i CHS: Samtale mellem Chr. Houmark og Bech Olsen om starten af hans cirkus.
18. Snällposten 28/3 1908.
19. Frederikshavns Avis 15/4-24/4 1908.
20. Årh. St. 4/6 1908 m. fl. F. St. 27/7-10/8 1908.
21. Årh. St. 13/7, 14/7, 15/7 1909.
22. Berl. Tid. 7/9, 10/9 1909.
23. DKB, småtryk: Cirkusavis, nr. 1, 3. august 1910. Udgiver: Direktør M. Bech-Olsen. Oplag: 50.000 eks. 4 sider. Heri stregtegning af den ny bygning.
24. Berl. Tid. Morgen 2/8 1910.
25. Pol. 2/8 1910.
26. Viggo Schiørring: Københavner Kavalkade, 1949, side 91 ff. Ill. af Bech Olsens cirkusbygning side 49. Samme som note 23.
27. Pol. 4/8, 13/8, 10/9, 24/9, 2/10, 12/10, 18/10 1910. Tommy Price er identisk med den musikalske klovn Tom Eugen Price, f. ca. 1875, d. ca. 1956. Hans søn: Skuespilleren John Price, København.
28. København 24/9, 25/9 1910.
29. Rigsdagstidende, 63. saml. 1910-11, 13/10 1910, sp. 169-171. København 28/6, 16/9 1910. Pol. 18/9 1910. Dyrevennen, udgivet af Foreningen til Dyrenes Beskyttelse i Danmark, 1910. Kaspars Dressur og Salg: side 115, 125, 127, 145. Det i talen beskrevne redskab kaldes en elefantkrog og elefanthage. Sabroe omtalte Kaspar i forbindelse med tilskud til Zoologisk Have. Under overskriften: En zoologisk Sjældenhed, bragte ugebladet Hver 8. Dag, nr. 13-1907, et fotografi af Kaspar og moderen Ellen, taget den 14. december 1907 kort tid efter fødslen. Kaspar var altså ca. 2 ½ år, da Bech Olsen fik rådighed over ungen, og dressuren kunne begynde.
30. København 22/9 1910.
31. Pol. 20/10 1910.
32. København 20/10 1910.
33. Berl. Tid. 6/12, 27/12 1910. 17/2 1911.
34. H. F. 11/4, 24/4 1911. Theilbøl.
35. Vendsyssel Tidende 18/7 1911. H. F. 20/7 1911. Theilbøl.
36. Berl. Tid. 20/7 1911.
37. Vendsyssel Tidende 20/7 1911. Sven Sabroe: Peter Sabroe. Børnenes Ven. 1944, side 131-133. Her gives en ganske anden fremstilling af mødet i Kristiansgave i

- Hjørring: Cirkus Bech-Olsen blev boykottet af arbejderne. Den lussing kostede sikkert Bech-Olsen en formue (citater). *Dyrevennen* 1911, side 152: Don George. En Cirkushests Skæbne. Mishandling af hest i Cirkus Bech Olsen i efteråret 1911, Ålborg. Mærker af 50-100 piskeslag jfr. dyrlægeerklæring.
38. DKB, småtryk: Program for Cirkus Bech Olsen, København 1911.
 39. Pol. 9/2 1913. Iflg. annoncer i københavnske aviser omkring 3/12 1913 fremførte fru Dora (Miehe Pfänner) en apportéhest hos Bech Olsen på Åboulevarden, mens hendes børn, Svend og Thyra, red voltige.
 40. Pol. 1/3, 3/3 1978. Samlemærke i CHS.
 41. F. St. 19/8 1914.
 42. PAW side 43, 44.
 43. Pol. 18/9 1915. Theilbøl.
 44. Pol. 20/9 1916.
 45. Roskilde Dagblad 5/9 1917. B. T. 19/8 1919. Meddelt af Børge Maes, Virum.
 46. Ejendommen har matr. nr. 55 b af Lindholm by og sogn og ligger Lufthavnsvej 23, Nørresundby, tidl. Sundby-Hvorup kommune. Bech Olsen købte ejendommen om fra Kristiansminde til Christinesminde, årstal 1890. Meddelt 20/2 1967 af P. Kudahl Hansen, Lindholm. Endvidere brev 31/8 1966 fra assurandør Billy Thalbitzer (1891-1981), Trørød, der i sin tid forsikrede Bech Olsens heste og i den anledning besøgte ham på gården. Bech Olsen fik skøde på ejendommen 11/8 1918. Den kom på tvangsauktion 18/5 1932 og blev ved fogedudlægsskøde solgt 21/4 1933.
 47. Pol. 26/8 1966. Bernhard Jensen: Som Århus mere de sig, 1966. Henry Slyngbom, København. Anne Riising har gjort rede for den kryptiske henvisning i oversigten over bogens kildemateriale bag i dette bind. Det kan tilføjes, at hans fulde navn var: Henry Alfred Christian Slyngbom, født 25/1 1895 i Randers, død 2/3 1965 i København. Han beskæftigede sig med alverdens sære ting og færdedes også i cirkus- og gøglermiljøet. Udgav 1958 under pseudonymet Kaptain Plutus et samfundskritisk hefte: Roret om. I midten af 1950'erne rejste han omkring i Danmark og Sverige med en maleriudstilling i telt og viste kunst af ukendte malere på flg. konditioner: Gratis entré. Gratis pølser og is til alle. Alt overskud til kræftens bekæmpelse. Meddelt 1982 af nevøen, malermester Peter Carl Slyngbom, København, der fremstillede de ovennævnte skilte.
 48. 9 årgange af Bech Olsens cirkusavis i CHS. Ib Varnild: Danske cirkusplakater i Nationalmuseet, Nationalmuseets Arbejdsmark 1975.
 49. Trykte programmer i CHS. Oline Bech Olsen døde 20/7 1922 i Ålborg. Kritikbog 1924-26 og Mindealbum for klovnen Jebbe 1925-30 i CHS.
 50. Vendsyssel Tidende 10/11 1925.
 51. Pol. 25/3 1979. Hans Lyngby Jepsen: Stauning, 1979, side 356.
 52. Nationaltidende 19/9, 26/9 1927.
 53. Vendsyssel Tidende 19/2 1932. Ålb. St. 25/2 1932. Uidentificeret avisudklip med referat fra begravelsen i København, Børge Jensens samling, Odense. Kopi i CHS.

54. Meddelt 20/2 1967 af P. Kudahl Hansen, Lindholm.
55. Ålb. St. 30/4 1932. Tvangsauktion på ejendommen afholdtes iflg. avisen 18/5 1932. Note 54. Dagbladet, Køge 21/10 1967. Ålb. St. 27/11, 29/11 1967.
56. Henry Slynghom, København. Manne hed: Magnus Eitel Vilhelm Bech Olsen, f. 11/12 1890 i Hamburg, død ca. 6/1 1952 i København. Cirkusavis 1932 i CHS. F. St. 5/8 1932. Uidentificeret avisudklip om sæsonslutning juni 1933 i Assens, Børge Jensens samling, Odense. Kopi i CHS.
57. Folkebladet, Vejen 14/8-17/8 1934. Berl. Tid. 24/8 1934. Modersmaalet 20/8, 21/8, 22/8 1934. Sidste forestilling 21/8 1934.

Tilføjelser og rettelser.

Bind I

4. Efter Copyright tilføjes: 1981.
14. I billedteksten er den runde bygning ved siden af Cirkusbygningen omtalt som Panoptikon. Navnet skal være: Panorama.
21. 7. afsnit, 2. linie: Efter ordet »skuespillere« tilføjes notetal 3.
22. 2. afsnit, 2. linie: En tekstlinie er faldet ud. Efter ordet »åbnet« tilføjes:1847. Den første jyske strækning mellem Århus og Randers blev åbnet
22. Billedteksterne side 22 og 23 byttes om.
35. Cirkus Bech Olsen havde i 1934 også 1 manege og 1 scene.
60. 5. afsnit, 2. linie: Datoen skal være 28. april.
63. Forlystelsesskattens afskaffelse skete i to tempi. For cirkus bortfaldt skatten ved lov nr. 132 af 1. maj 1964 med omgående virkning.
66. Talestaldmester Erichsens generalia var: Emilian Christian Frederik Erichsen, f. 26/7 1858 i København, d. 21/3 1938 i København.
78. Plakaten er iflg. *Der Hamburger Correspondent*, Beylage, 26. juni 1787, fra Berlin. Selskabet gav iflg. DHC 1/6-30/6 1787 daglige forestillinger i Hamburg *wenn es das Wetter erlaubt auf den Hamburgerberg in dem mit Brettern umgebenen Platz. Der Anfang ist präcise 5 Uhr.* Selskabet blev afløst af den behårde konkurrent Hr. Chiariny, der fortsatte til den 25/8 1787.
82. Iflg. *St. Petersburgische Zeitung* 1/10 1779 ankom Johann Price til St. Petersburg »mit seiner Compagnie«. Iflg. SPZ 28/4 1786 dansede James Preiss til musik. Iflg. SPZ 29/5 afrejste fra St. Petersburg, den engelske berider Peter Preiss med hustru og 2 børn, broderen James og et selskab bestående af Friedrich Heck og I. Antonelli. Oplyst 7/3 1982 af Sven Him, Helsingfors, der takkes for værdifulde oplysninger.

Heraf fremgår altså, at lederen af selskabet, familiefaderen, iflg. den tysksprogede avis hed Johann Price, dvs. på engelsk: John Price, og at James Price's bror, der var gift og havde 2 børn, hed Peter Price.

104. Da navnet Jean Lüstre i samtidens annoncer og omtale altid blev skrevet med tysk ü, har jeg også anvendt denne stavemåde her i bogen. Nystrøm og andre har benyttet: Lustre, der formentlig er det mest korrekte.
136. Tilføjelse til note 8. Wilhelm Knuth udgav i 1887 bogen: Praktisk Ride- og Kjøreskole. En kortfattet Veiledning, særligt til Brug for Begyndere i Ridning og Kjørsel. Tildels efter fremmede Kilder. Tak til Mogens Theilbøl, Horsens, der fandt en annonce for bogen i Ill. Tidende, 1887.
138. Note 9 og 12. Uno Mygган Ericson har i bogen: Från scen och cabaret, 1978, i kapitlet Duvdrottningen, forsøgt at beskrive en hollandsk artistfamilie Dassie, hvorfra baron Knuths duekoning, Eleonora (1863-1944), stammede. Hun var gift med en tjekkisk artist Carl Schmädicke (1857-1942). Tak til Uffe Hansen, København, der gjorde opmærksom på bogen.
256. Tilføjelse til note 42: Cirkus Rabello's køkken- og staldtelt brændte i Rønne natten til 29. maj 1949. Kun materiel skade. Branden og en stormskade tidligere på sæsonen i Dianalund var årsag til, at cirkus måtte holde op den 12. juni 1949. Dokumentation i CHS. Tak til Bakkens Pjerrot, Erico Lund, der gjorde opmærksom på denne cirkusbrand.

Bind II

59. Plakaten fra 1904 er trykt hos N. Heidmanns Bogtrykkeri, Frederikshavn. Pladsen ved Kraghs Lade var jfr. note 14 beliggende i Sæby. Siden blev den markedsplads og er nu campingplads.
135. Cirkus Schumann standsede iflg. Berl. Tid. 8/7 1982 sine betalinger, idet ledelsen håbede at kunne ride stormen af. Derved fik debatten om offentlig tilskud til danske cirkus i lighed med teatre ny næring. Berl. Tid. 9/7. Ålb. St. 13/7. Jyllands Posten 14/7. Pol. 14/7, 16/7 1982.
135. Pastor Inge-Lise Wagner, Hanstholm, holdt 6/5 1981 en improviseret nadverandagt for cirkuspersonalet i Katja Schumanns vogn i Thisted. Den 16/5 1982 holdtes en rigtig gudstjeneste i Cirkus Schumanns telt på cirkuspladsen i Ålborg. Såfremt virksomheden fortsætter, vil fremtidige gudstjenester blive afholdt i Ålborg.

222. I billedtekstens 2. linie slettes »fra venstre«. Nr. 5 henviser til folketællingslisten på side 220.
257. Dora Miehe Pfänner døde 28. august 1945.
277. Plakaten for Erik Söder er fra 1936.
293. Plakaten for Cirkus Dannebrog er fra ca. 1906 og findes på DKB.

Cirkusanmelderen, journalist Jørgen Siegumfeldt har i tidsskriftet: *Levende billeder*, 15. juni 1982, under overskriften »Stur - stur - nummer« anmeldt CID. Artiklen dokumenterer, at anmelderens refleksioner, endog i et ellers seriøst tidsskrift, ikke altid kan betragtes som troværdig kilde. Artiklen kan også ses som eksempel på den vilkårlige mediebehandling, som cirkus særlig i ældre tid var udsat for, hvor yngste journalistelev ofte blev sat til at føre pennen. Jørgen Siegumfeldts artikel har formentlig forbindelse med sidste afsnit i Informations tema-avis om kulturpolitik, september 1980: Når klovnen græder for alvor, men tjener måske også andre formål.

19. august 1982 rettede Ingerlise Koefoed, Socialistisk Folkeparti, på foranledning af AE følgende forespørgsel til kulturministeren: Vil ministeren redegøre for, hvilke støttemuligheder kulturministeriet har til cirkusvirksomhed, og om ministeriet vil gøre en indsats for at sikre, at den gamle kulturform, der ikke kan klare sig på kommerciel basis alene, kan blive ved med at eksistere ?

Begrundelse: For nylig udtalte kontorchef Bent Rasmussen, Ministeriet for Kulturelle Anliggender, at ministeriet er klar over, at en cirkus ikke kan drives alene på kommerciel basis, og han efterlyste samtidig en anden holdning fra cirkus side til de lukkede regnskaber, hvis ministeriet skulle gå ind i sagerne. Det er uklart for spørgeren, hvor megen opmærksomhed, folketinget egentlig har viet cirkusvirksomhed, og hvad der egentlig kulturpolitisk og kulturstøttmæssigt er sket på området i de senere år. Der efterlyses også en redegørelse for mulighederne for at forhandle med enkelte cirkus.

Kronologisk liste over akrobatselskaber, menagerier og cirkus.

Oversigten er udarbejdet på grundlag af trykte kilder, jeg mere eller mindre tilfældigt er stødt på under processen med at skrive bogen. Den giver sig absolut ikke ud for at være komplet.

Listen begynder ved år 1800, der set fra min synsvinkel er et rimeligt udgangspunkt. Den består af ældre akrobatselskaber samt menagerier og cirkus. Men går uden om det mylder af vokskabinetter, optiske- og mekaniske forevisninger, dukkeglere, illusionister, kunstfyrværkere, ballonentreprenører osv., som i ældre tid var almindelige elementer i begrebet folkelige forlystelser.

Det kan måske undre, at menagerier er med på listen. Årsagen er, at de ikke blot var omrejsende udstillinger af vilde dyr; de viste normalt også dressurnumre, der senere blev en del af en cirkusforestilling.

Jeg har personligt gennemgået rækken af Fyens Stiftstidende i Odense fra 1772 til dato og enkelte andre provinsaviser i skiftende perioder. Jeg er overbevist om, at en systematisk gennemgang af flere aviser, f. eks. den københavnske Adresseavis, kan supplere listen med mange navne.

At en gennemgang af mindre provinsaviser kan give store resultater har Mogens Theilbøl i Horsens vist. Han har systematisk gennemgået to lokale aviser for at registrere de folkelige forlystelser i byen og har stillet hele sit materiale til rådighed for bogen. Notater på listen med henvisning til aviser fra Horsens med forkortelserne: H. A. og H. F. er fra Mogens Theilbøl. Jeg takker mange gange for hjælpen !

Efter hvert notat findes kun én kildehenvisning. Her har jeg foretaget et valg, da der normalt er flere henvisninger i grundmaterialet.

Programmer og plakater i Det kongelige Biblioteks småtryksafdeling er et kapitel for sig. De stemples ved modtagelsen med dato og årstal.

Stemplet er som regel eneste dateringsmulighed, men med indbygget usikkerhedsmoment. Da trykkerier desværre ikke har haft – og stadig ikke har – pligt til at datere tryksager, kan ingen vide, hvornår materialet er fremstillet. Det sker jævnlige, at afleveringspligtige tryksager ligger længere tid end tilladt på fremstillingsstederne. Bibliotekets garanti består altså i, at tryksagerne ikke er yngre end datostemplet. Det er da altid noget.

Det skal tilføjes, at de cirkus, der uden særlig tilknytning til familierne er nævnt rundt om i teksten, er indarbejdet i den kronologiske liste. De er nævnt med

henvisning til bind og sidetal, så de klart skiller sig ud fra de øvrige. Dokumentation for disse cirkus findes i noterne for de relevante kapitler. De cirkus, der er nævnt i cirkusoversigterne for de enkelte kapitler er af pladshensyn udeladt i den følgende kronologiske liste.

- 1800: Luigi Caramati & Kompagni. Menageri. Nystrøm II, 57.
Theodor Kaestner. Menageri, hestekunster. CT. 381.
Leonardi fra Italien. Menageri. Nystrøm II, 57.
Luigi Rivalda. Menageri. CT. 381.
- 1801: Samuel Meyer. Kunsthest. CT. 492.
Caramatti. Nystrøm II, 58.
Cetti & Comp., Casorti. Akrobatselskab. Nystrøm I, 36.
- 1802: Antonio Cetti & Casorti. CT. 366.
Frantz Sachi. Menageri. Nystrøm II, 58.
Pasqual Casorti. F. St. 216.
- 1803: Giuseppe Casorti. CT. 366.
- 1805: Louis Chiariny. Kunstberider. CT. 364.
- 1806: Leonardy & Comp. Nystrøm II, 58.
Chiariny. F. St. 235.
Rabba. Linedanser. Nystrøm I, 78.
Kuhn. Kunstberider. F. St. 415.
Antonio Cetti. CT. 378.
Feddkeder. Kunstheste. F. St. 29/9.
- 1807: Hanne Price. Akrobatselskab. Nystrøm I, 81.
Kuhn. F. St. 31/7.
P. Magito. Akrobatselskab. CT. 325.
Luigi Caramatti. Nystrøm II, 58.
Frantz Franche. Kunsthest. CT. 378.
- 1811: Kuhn. F. St. 15/11.
Legat. Akrobatselskab. F. St. 663.
- 1812: Legat. F. St. 12.
Brdr. Kuhn. F. St. 241.
Jaques Paran. Akrobat. CT. 687.

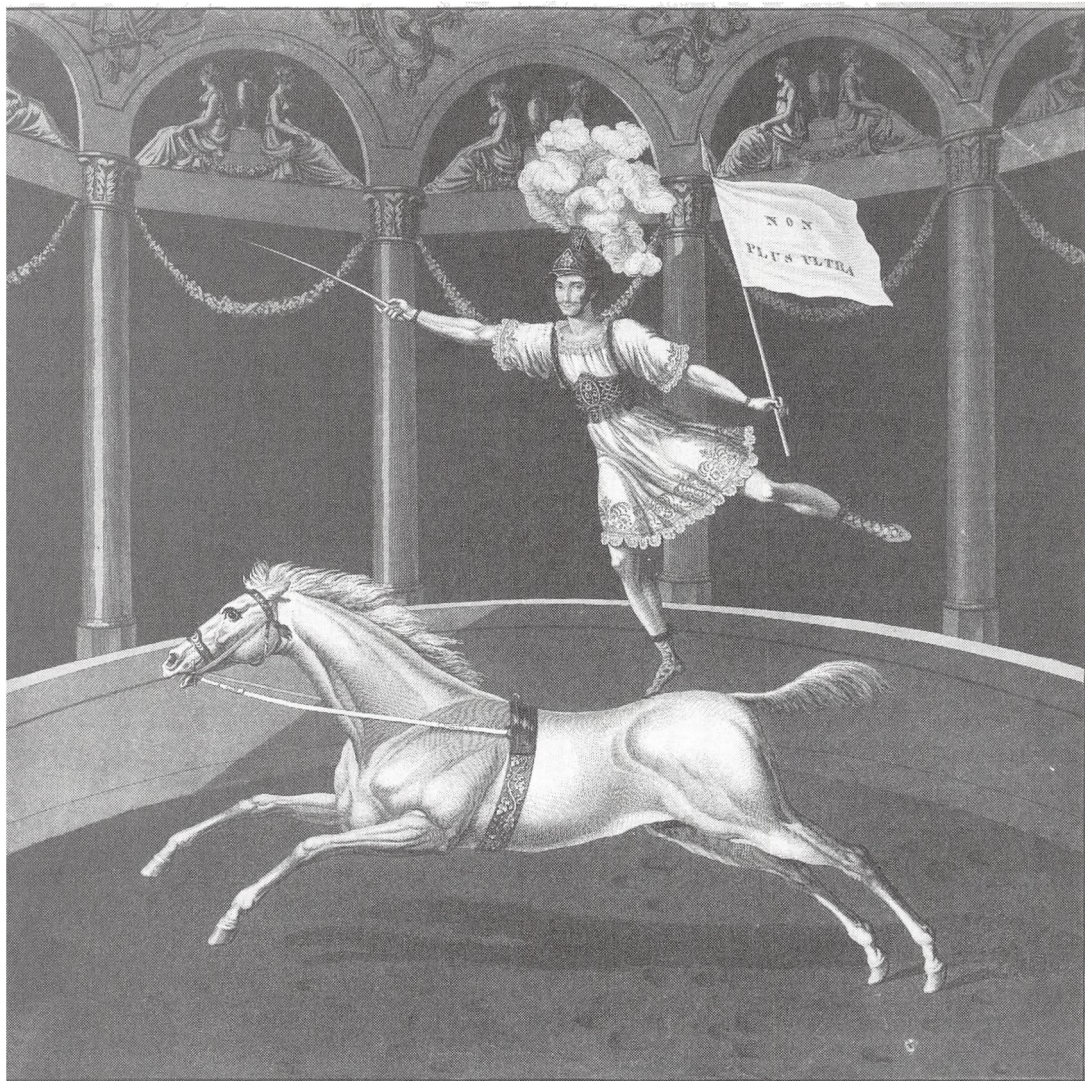

Kunstberider Alexander Guerra (1790-1856) grundlagde iflg. *Artisten-Lexicon* eget selskab 1828. En aflægger heraf under ledelse af en sønnesøn, Rudolph Guerra fra Rom, indviede i 1845 Kjøbenhavns Tivoli's nye teltcirkus med en række forestillinger. På tilbagereisen gav Cirque Guerra i december en halv snes forestillinger i Odense ridehus. *Kobberstikkets tekst er på fransk og tysk: 'Vorstellung der höchsten Kunstausübung ohne Sattel von Hr. Alexander Guerra dem Römer.'* Billedfelt: 36,5 cm x 35,5 cm. Signatur: Joh. Blaschke sc. Niels Bang Nikolaisens samling i CHS.

- 1813: Roat & Kuhn. F. St. 719.
- 1814: Louis Kuhn. F. St. 457.
Casorti. F. St. 551.
Casorti & Kuhn. F. St. 668.
- 1815: Casorti & Kuhn. Iversens Avis, Odense. 10/2.
Casorti, Kuhn & Roat. Iversens Avis 27/2.
Kuhn. F. St. 96.
- 1816: Goldkette. Mekanikus. Adresseavisen 12/7 1816.
L. Caramatti. CT. 418.
- 1817: G. Price fra Wien. CT. 527.
Goldkette. Adresseavisen 3/3.
Tourniaire. Berider. CT. 527.
Herreme Legat. F. St. 530.
- 1818: Price. F. St. 218.
Legat. Ålb. St. 16/10.
J. F. Poulsen. Akrobatselskab. CT. 263.
Boileaur. Akrobat. F. St. 2/6.
- 1819: Price. F. St. 27.
Legat. F. St. 367.
Goldkette. F. St. 28/12.
- 1820: Goldkette & Roat. Riber Stifts Adresse Avis 3/3.
- 1821: Kuhn & Casorti. F. St. 262.
- 1822: J. Elsasser. Menageri. F. St. 448.
- 1823: Frantz Kuhn. CT. 577.
A. Caramatti. Akrobatselskab. CT. 434.

Styltedansertrup fra Cirkus Overgaard. Den mindste, og derfor mest usikre af børnene, agerer klovn med skrævende stylder, krabask og høj paryk. Foto august 1897: A. Fischer, Hjørring. Vendsyssel historiske Museum, Lokalthistorisk Arkiv, Hjørring.



- 1824: Kuhn. F. St. 436.
Jean Henry Koch. Trommekonge. RA: D. K. 2. dep. breve 1824, nr. 1853.
Plakat.
Joseph Ziescheck. Kunstberider. CT. 752.
- 1825: Joseph Ziescheck. F. St. 491.
Kuhn & Ziescheck. F. St. 267.
- 1826: Cirkus Gymnasticus. Brødrene Foureaux. Nystrom I. 125.
Roat & Rappo. F. St. 600.
Jean Henry Koch. CT. 407.
- 1827: Brdr. Tourniaire. Kunstberiderselskab. F. St. 8.
Roat. F. St. 351.
Foureaux. F. St. 376.
- 1828: Foureaux. F. St. 383.
Kuhn. F. St. 730.
Scarcella & Co. Menageri. F. St. 620.
Barnabo. Menageri. F. St. 645.
- 1830: Foureaux. Nystrom I, 206.
Price & Kuhn. F. St. 407.
J. Beck. Akrobatselskab. H. A. 16/7.
Lehmans Menageri. F. St. 331.
- 1831: Foureaux. Iversens Avis 26/7.
Carl Winther, Brdr. Legat & Chr. Lehmann. Iversens Avis nr. 131.
Lehmans Menageri. Iversens Avis 154.
Kuhn. Iversens Avis 154.
- 1832: Circus Gymnasticus, dir. Christopher de Bach, Nationalmuseets Arbejds-
mark, 1975.
Marteau. Kunstberider. F. St. 115.
- 1833: Philip Pettoletti. Cirkusdirektør. F. St. 551.

Cirkusdirektør Albert Overgaard (1866-1914) som såkaldt hvid klovn i Cirkus Overgaard. *Foto august 1897: A. Fischer, Hjørring. Vendsyssel historiske Museum, Lokalhistorisk Arkiv, Hjørring.*



- 1834: Brdr. Price. F. St. 498.
Philip Pettoletti. F. St. 138.
- 1835: Rappo. Nystrøm I, 162.
Niemzech. F. St. 446.
Cirkus Wolf. F. St. 486.
Lehmans Menageri. F. St. 731.
- 1836: Price. F. St. 911.
Heinrich Wolff. Kunstberider. F. St. 263.
- 1837: Price. F. St. 32.
- 1838: Cirkus Tourniaire. Direktører: Benoit og Francois Tourniaire. F. St. 648.
Carl Price. F. St. 891.
J. Eliassier. Menageri. F. St. 759.
- 1839: Tourniaire. Nystrøm I, 232.
Price. F. St. 478.
- 1840: Tourniaire. Nystrøm I, 232.
Weismannske Line Selskab. F. St. 478.
Schenstrøm. Jonglør. F. St. 682.
Price. F. St. 822.
Det Bono'ske Linedanserselskab. Nystrøm I, 233.
- 1841: Dinters Menageri. F. St. 677.
- 1842: Schenstrøm. Iørn Piø: Dyrehavs-blade m.v., 1970.
Cirque Olympique, dir. Joseph Liphardt. Samme.
Jean d'Abis & Jean Depuis. Akrobatselskab. F. St. 15/10.
Dinters Menageri. F. St. 1/10.
- 1843: Liphard & Manginis Beriderselskab. Artisten, 1943, nr. 10.
- 1844: F. C. W. Schenstrøm. F. St. 14/5.
- 1845: F. C. W. Schenstrøm. Årh. St. 7/3.
Cirque Guerra, dir. Rudolph Guerra fra Rom. F. St. 29/11.
Dyretæmmeren Sentenac fra Paris. Årh. St. 7/7.
Brødrene A. & C. Bils. Akrobatselskab. H. A. 22/7.



Det tyske Cirkus Barum rejste her i landet 1912 under ledelse af direktør A. Kreiser. Det var en solid og veldrevet forretning med egen elektrisk lysmaskine, dvs. en kulyret dampmaskine, der trak en dynamo. Maskinen med den høje skorsten ses th. for indgangen. Foto: C. Silfverhjelms, Fotografisk Atelier, Fredericia. CHS.

- 1846: Goldkette. F. St. 18/8.
 F. C. W. Schenstrøm. F. St. 22/8.
 Cirque Equestre, dir. F. Mancini & F. X. Wolff. F. St. 11/12.
- 1847: Goldkette. Viborg Stiftstidende 30/10.
 Circus Olympicus, dir. Hartvig Goldkette. Årh. St. 23/6.
 Det Terzyske Beriderselskab. F. St. 7/8.
 Cirque equestre. Det Liphardske Kunstberiderselskab, dir. F. Mancini. F. St. 25/9.
- 1848: Det J. d'Abis-Volkersenske Pantomime- og Akrobat-Selskab. F. St. 15/1.
 N. H. Volkersen. Pantomimeselskab. F. St. 29/4.
- 1849: B. Frølich. Menageri. F. St. 3/10.
- 1850: B. Frølich. Menageri. F. St. 23/1.
 Sextus Hunæus. Ascensions-Stigning. F. St. 11/7.
- 1851: Kunst- og gymnastisk Forestilling, dir. Harald Hesse. F. St. 11/7.



Esbjerg Tivoli ved Gl. Færgevej set fra syd. Der var restaurant og selskabslokaler i den store bygning med de flotte spir. Til højre ligger den 8-kantede cirkusbygning, der kun fungerede efter sit formål i sæsonen 1913, da Cirkus Miehe besøgte byen. *Esbjerg byhistoriske arkiv.*

- 1852: Joseph Liphardt. Menageri. F. St. 4/10.
 Neumann & Ambrosio. Akrobatselskab. F. St. 13/12.
 W. Frølich. Menageri. H. A. 30/9.
 Schenstrøm. Årh. St. 8/10.
- 1853: Joseph Liphardt. Menageri. H. A. 16/4.
 Circus Eqvestre. Dir. J. A. Wedin. F. St. 5/7.
 Jean d'Abis. F. St. 11/7.
 Brdr. T. P. Hutchinson. Kunstberiderselskab. F. St. 11/7.
 F. C. W. Schenstrøm. F. St. 26/8.
 Det danske Pantomime- og Athlet-Selskab, N. H. Volkersen & Comp. H. A.
 27/1.
 Goldkette. H. A. 14/7.
- 1854: N. Volkersen & H. Hesse. F. St. 13/3.
 H. Goldkette. F. St. 30/6.
 F. C. W. Schenstrøm. F. St. 24/11.
 Jean d'Abis. F. St. 2/11.

- 1855: Liphardts Menageri. F. St. 20/10.
 Zaneboni. Akrobatselskab. H. A. 21/8.
 Goldkette & Goudsmid. F. St. 16/1.
 Den stærke Mand Schenstrøm med Selskab. F. St. 28/4.
 Cirkus fra London, dir. Charles Hinné & Andrew Ducrow. F. St. 12/5.
 Acrobat-Selskab, dir. H. Hesse. F. St. 6/7.
 Brdr. Hutchinson & Selskab, London, dir. Ths. P. Hutchinson. F. St. 31/8.
 Chanteurs Enke fra Amsterdam. Menageri. F. St. 25/8.
 Hunde-Theater, dir. Zaneboni. F. St. 1/10.
- 1856: Cirkus fra London, dir. Charles Hinné. F. St. 21/4.
 Stor romersk Circus, dir. C. Lepiq & F. Liphardt. F. St. 9/7.
 Kunstproductioner, dir. L. Meyer. Kunstberider. F. St. 1/11.
 Cirkus Gymnastik, dir. Harald Hesse. DKB 3/10 1856.
 Goldkette. Årh. St. 22/7.
 Chanteurs Enke fra Amsterdam. Menageri. F. St. 12/7.
- 1857: Charles Hinné. Kunstberider. Lindstrøm side 49.
 Goldkette. F. St. 1/7.
 Abe- og Hundeteater, dir. Gebr. Mutti & Wallace. F. St. 11/7.
 Circus Gymnasticus, dir. Neumann. F. St. 12/8.
 Directeur A. Joannowitz med Selskab. H. A. 7/3.
 Stor romersk Circus, dir. C. Lepicq & Liphardt. Grenaa Avis 4/8.
 Ægyptisk-romersk Halle. Hundetheater, dir. Professor G. Schmidt. F. St. 19/9.
- 1858: New-York Circus, dir. Stokes. Nationalmuseets Arbejdsmark, 1975.
 A. Joannowitz' akrobatiske Selskab. F. St. 16/7.
 Jean d'Abis. F. St. 13/12.
 Eqvilibristiske Kunststykker, dir. J. H. Jensen. H. A. 16/6.
 J. E. Meureke. Linedanserselskab. F. St. 26/5.
- 1859: Brødrene Mutti. Menageri. F. St. 5/2.
 Goldkette. F. St. 8/7.
 Joannowitz' Selskab. F. St. 24/10.
 N. H. Volkersen. Pantomimeselskab. F. St. 19/12.
 H. Hollaubeck. Linedanser. F. St. 28/1.
- 1860: C. Scheiding. Akrobatselskab. H. A. 18/7.
 Circus equestre, dir. W. Tourniaire & Co. F. St. 6/2.
 Jean d'Abis. F. St. 14/7.
 Hr. Hollaubecks akrobatiske Linedanser-Selskab. F. St. 25/5.



Galgeteltet: Cirkus Martinus, rejste her i 1914 med slangemennesket og frøimitatoren Simson som direktør. Hans borgerlige navn var: Jens Kristian Martinus Pedersen (1886-1974). 1915 rejste han til Island, hvor han fortsatte med at kalde sig Simson. Her bosatte han sig i Isafjörður som fotograf, og her skrev han en del bøger på islandsk. På grund af sin udadvendte virksomhed på flere fronter blev han en kendt mand på Island. *CHS*.

Acrobat-Selskab, dir. H. Lehmann. F. St. 21/6.

Goldkette. F. St. 13/7.

Serail Caravane, dir. C. Schultz, kld. Alfonso. F. St. 20/4.

Acrobat- og Luft-Gymnastik-Selskab, dir. J. A. Wedin. F. St. 3/8.

Det Joannowitzske Selskab. F. St. 6/10.

Cirkus Renz, dir. Ernst Renz. Muusmann side 50.

Gunerius Halvorsen. Akrobat. Lindstrøm side 109.

1861. Cirkus Gunerius Halvorsen. Randers Amtsavis 10/1.

Circus Loisset, dir. Francois Loisset. F. St. 17/9.

F. Otto. Menageri. F. St. 16/11.

Goldkette. Næstved Avis 8/8.

1862: Albert Lütze fra Bryssel. Tårnlinegænger. F. St. 9/7.

Circus Francois Loisset. F. St. 8/9.

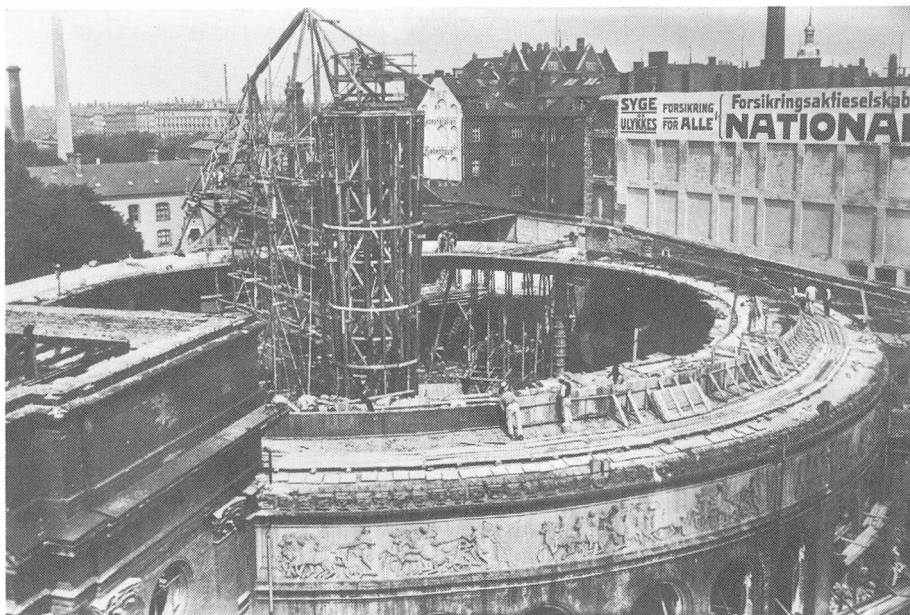

Cirkusbygningen i København efter branden 1914. Man er ved at gøre klar til opsætning af jernbetonkuppen. DKB.

Hollandsk Cirkus, dir. Joseph Goudsmidt. H. A. 5/8.

Jean d'Abis. F. St. 8/7.

Menageri, dir. Otto. F. St. 12/7.

1863: Circus en Miniature, dir. C. Bills & F. Liephardt. Abeteater. F. St. 20/2.

C. Pøtau. Menageri. H. A. 29/9.

Jean d'Abis. F. St. 10/7.

Nederlandsk Kunst- og Abe-Theater, dir. A. Ahlers. H. A. 29/9.

1865: Cirkus fra Holland, dir. Goudschmidt. Årh. St. 1/6.

Pantomimeselskab, dir. N. H. Volkersen. F. St. 5/10.

Wm. Talliots Beriderselskab. Lindstrøm side 139.

1866: N. H. Volkersens Ballet- og Pantomime Selskab. F. St. 7/2.

R. S. Juul. Kunstnerselskab. H. A. 22/6.

Cirkus Goudschmidt fra Holland. Næstved Avis 11/6.

Kapellini fra Italien. Menageri. F. St. 20/2.

Cirkus Halvorsen. Lindstrøm side 139.

A. Magito. Det svenske Akrobat- og Linedandserselskab. Næstved Avis 6/9.
Natur-Sjeldenheder, dir. J. H. Lieder. F. St. 24/11.

- 1867: A. Magito. F. St. 7/5.
Cirkus Goldkette. F. St. 15/7.
Berider-Forestilling, dir. Goudschmidt. H. A. 21/9.
Eugen Cooke's Beriderselskab. Lindstrøm side 139.
Afrikanske Cirkus- og Abe-Theater, dir. Francois Liphard. H. A. 26/10.
Løvetheater. F. St. 15/3.
G. Wallace. Menageri. F. St. 6/7
- 1868: Cirque Francois. Dir. Goudschmidt & Goldkette. F. St. 11/7.
H. N. Kloppenborg. Menageri. H. A. 26/9.
- 1869: Pantomime- og Kunstnerselskabet Scheiding. F. St. 14/7.
Akrobat- og Liniedandserselskabet A. Magito. F. St. 17/7.
Cirkus Goldkette. F. St. 19/8.
Atleterselskabet Krone & Anderson. F. St. 23/10.
Gunerius Halvorsen. Akrobat. Muusmann side 65.
Salamonsky. Beriderselskab. Muusmann side 70.
Corelli's amerikanske Dame-Akrobatselskab. H. A. 18/10.
- 1870: Akrobat- og Pantomimeselskabet Familien Scheiding. F. St. 25/6.
Corelli fra Paris. Akrobatselskab. F. St. 7/9.
Cirkus A. Salamonsky. Pol. 14/3 1870.
Heinrich Herzog. Kunstberider. Muusmann side 78.
Oscar Brunell. Akrobatselskab. H. A. 16/6.
Velocipedeløb af Søstre Jutta og Carla Johnsen. H. A. 22/3.
- 1871: Luft- og Liniedandserselskabet, dir. A. Magito og Nielsen. F. St. 8/7.
Det franske Kunstberiderselskab Traugott-Krembser. H. A. 4/10.
Olsen fra Christiania. Ascension paa Taarnline. H. A. 3/8.
Hunde- og Abetheater, dir. G. Gatti. H. A. 27/9.
Ballet- og Kunstnerselskabet Blondin fra Amerika. H. A. 23/11.
Araberselskabet Beni-Zoug-Zoug. H. A. 15/11.
- 1872: Charmans Beriderselskab. Berl. Tid. 17/5.
Skøiteløber-Kunstnere Brødrene Raae fra Stockholm. H. A. 24/2.
Kunst-Arena, dir. W. Schmelling. H. A. 26/10.
Det Volkersenske Pantomime-Selskab. H. A. 5/3.
Afrikansk Circus, dir. A. Ahlers. F. St. 10/7.
F. C. W. Schenstrøm. Årh. St. 10/5.



Det tyske Cirkus Stosch Sarrasani, der 1915 lå på et græsklædt areal ved Peter Bangsvej 42-46 på Frederiksberg, er ubetinget det cirkus, der her i landet har gjort mest ud af facaden og indgangsforholdene. *Københavns Bymuseum.*

- 1873: F. C. W. Schenstrøm. F. St. 19/4.
 Francois Rappo. F. St. 31/5.
 Hunde- & Abeteater, dir. Dyretæmmer Wallace. F. St. 20/9.
 Akrobat- og Ballet-Pantomime-Selskabet Familien Scheiding. H. A. 7/7.
 Afrikansk Cirkus af Heste, Hunde og Aber, dir. A. Ahlers. H. A. 20/6.
- 1875: Amerikanske Cirkus, dir. J. H. Lieder. F. St. 12/7.
 Dresserede Ukraine Heste, dir. Berider B. Bagger. H. A. 14/5.
 Carl Antony. Kunstberider. Muusmann side 90.
 Cirkus de Russie, dir. S. Olsen. Roskilde Tidende 4/9.
 Cirkus Danmark, dir. J. H. Lieder. H. A. 25/9.
1876. Cirkus Francois Loisset. Plakat i NM., Poul Neves samling.
 Cirkus National, dir. Jean Overgaard. H. A. 28/9.
 Cirkus Danmark, dir. J. H. Lieder. H. A. 28/9.
 F. Kleebergs Menageri. Ill. Tid. nr. 900, 24/12 1876.
 Hestedressur, dir. J. H. Lieder. F. St. 13/3.



Med lidt god vilje hos alle parter kan et cirkus klemmes ind næsten overalt. Her ligger Cirkus Miehe på Mørups Plads i Ålborg lige ved siden af vejbroen over Limfjorden. Foto ca. 1939. Sydhimmerlands Museum, Hobro.

- 1877: Den franske Cirkus Bügler, dir. A. Bügler. H. A. 20/4.
 Equestrian-Hunde- og Abetheater, dir. Brdr. L. & E. Fütelet. F. St. 10/7.
 Selskabet J. Overgaard & L. E. Fütelet. F. St. 14/7.
 Cirkus Renz, dir. Ernst Renz. Pol. 2/7.
 Cirkus A. Salamonsky. Plakat i NM., Poul Neves samling.
 Cirkus National, dir. Jean Overgaard. H. A. 27/9.
 Amerikansk Selskab, dir. Carl Merkes. F. St. 6/3.
 Dame-Velocipede-Selskab, dir. Professor Brown. F. St. 17/3.
 Menageri, dir. C. Hinrich. F. St. 6/12.
- 1878: Quasthoffs Variete-Theater fra St. Petersburg. F. St. 20/4.
 Den franske Cirkus Orkendahl, dir. A. Bügler. F. St. 10/7.
 Cirkus National, dir. Jean Overgaard. Roskilde Tidende 20/3.
 E. Winters store Arena, dir. Ernst Winter. H. F. 10/8.
 Signora Nioli fra Paris. H. F. 4/12.

- 1879: Cirkus Orientale, dir. Ahrent & Hølter. H. F. 31/5.
 Trommekongen Charles Schenstrøm. H. F. 25/5.
 Akrobat- og Clodochedanser-Familien Goldkette. F. St. 5/4.
 A. Ahlers Abetheater & Søn. F. St. 4/6.
 Cirkus Schreiber, dir. Johann Schreiber. F. St. 2/7.
 Theater Matula, dir. Brdr. M. Magi. F. St. 15/10.
 Fransk Cirkus, dir. A. Bügler. F. St. 7/7.
 L. Altenburg med Selskab, dir. Laurits Altenburg. F. St. 7/7.
 Jean Overgaard Cirkus miniatur. Roskilde Tidende 19/3.
 Majlandske Menageri, dir. A. Bügler. H. F. 26/4.
 F. Kleebergs Menageri. F. St. 13/6.
- 1880: Cirkus Montagne Wartenberg. F. St. 27/3.
 Cirkus Oriental, dir. F. Ahrend. Roskilde Tidende 7/9.
 Cirkus National, dir. Jean Overgaard. H. F. 3/6.
 Goldkettes Pantomimeselskab og Akrobatselskab. Årh. St. 23/1.
 Den nubiske Karavane. F. St. 2/8.
- 1881: Cirkus Wulff, dir. Lorentz Wulff. Roskilde Tidende 7/9.
 B. Ahlers Abeteater. F. St. 9/7.
 Cirkus Orientale, dir. F. Ahrend. Roskilde Tidende 8/1.
 Schweitzer Arena, fam. Paoli og Schwarz. H. F. 3/9.
 Miss Cora. Menageri. H. F. 11/6.
 Fransk Velocipedeselskab Yowa. F. St. 5/8.
- 1882: Kunst-Arena. Akrobatselskabet C. Kreyter. F. St. 25/4.
 Cirkus Schreiber. Roskilde Tidende 15/12.
 Selskabet Matula. Roskilde Tidende 3/6.
 Bryderkongen C. Kreuter og Akrobatselskabet Miche. H. F. 17/6.
- 1883: Cirkus Schreiber. Roskilde Tidende 2/1.
 J. Goldkette. F. St. 10/7.
 Selskabet Matula. F. St. 3/2.
 Georgine von Oroszy. Kunstberider. F. St. 31/12.
 Wombwells Grand Royal Menageri fra London, dir. Edmonds. H. F. 28/4.
- 1884: Cirkus Oroszy, dir. Georgine V. Oroszy. F. St. 5/2.
 Cirkus Busch, dir. Paul Busch. Svendborg Amtstidende 25/6.
 Pasqualis internationale Variete. H. F. 11/10.
 Struds-, Amatør og Heste-Væddeløb. H. F. 31/7.
 Goldkette. F. St. 31/12.

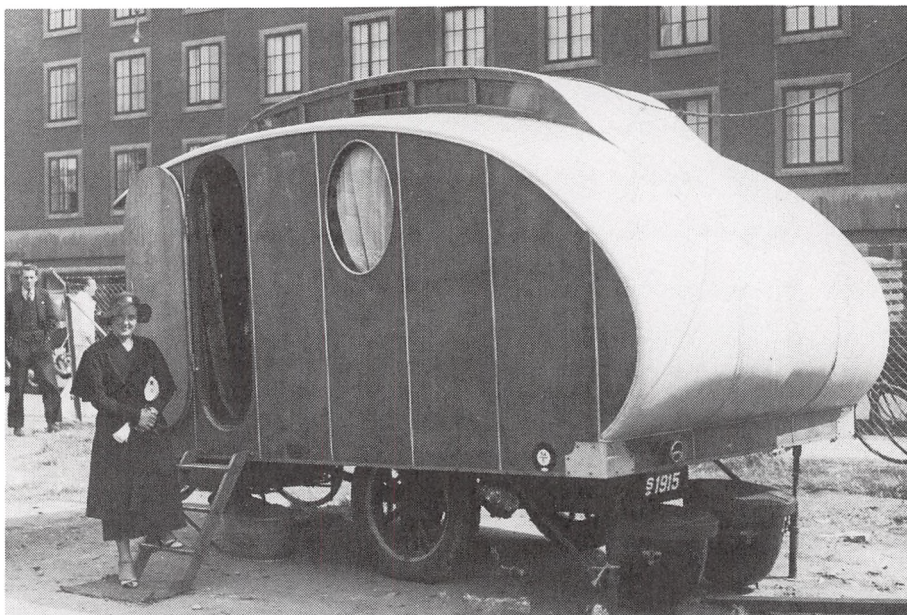

Under engagement i England 1931 lagde Thyra Miehle Pfänner mærke til, at man derovre kørte omkring med små beboelseshuse på slæb. Man kaldte dem for campingvogne. Hun fik fat på en brochure med billeder i, og da hun kom hjem, lod hun bygge en tilsvarende model på et værksted i Hvidbjerg, Thy, på undervognsstellet til en Fordvogn. Her ses vidunderet, der formentlig var en af landets første campingvogne. Vognen kørte hvert år med i Cirkus Miehes kolonne og vakte berettiget opsigt overalt. De sanitære installationer var en håndvask med afløb. Køretøjet blev solgt ca. 1959 til en omrejsende skuespiller, der også havde megen glæde af det. Ovenstående oplyst 1982 af fru Thyra, der står ved indgangen. *CHS*.

- 1885: **Cirkus Paul Busch. F. St. 2/1.**
 Cirkus Jean Baese. Abe- og Hunde-Theater. Pol. 27/7.
 Varieteforestilling, dir. E. C. Pascal. H. F. 17/1.
 C. Poulsens store Menageri. F. St. 27/6.
 Aerostatisk Forestilling og Luftskuespil, dir. F. Wennervald & Larsen.
 Roskilde Tidende 24/4.
- 1886: **Cirkus Busch. F. St. 25/11.**
 Ernst Renz. Kunstberider. Muusmann 116.
 Cirkus National, dir. Jean Overgaard. H. F. 11/6.
 C. Poulsens store Menageri. H. F. 9/10.
 Sitting Bull Indianerne. H. F. 16/10.



Grundlaget for Cirkus Geovanni Otto & Willy var et mørkt telt og nogle gamle bænke, som Cirkus Brdr. Schmidt i 1938 solgte til illusionisten Geovanni Otto og vognmand Willy Christensen fra Nyborg. Skuespillerinden Ingeborg Bruhn-Berthelsen var trækplaster på programmet. Forretningen eksisterede kun denne sæson. *Påtrykt kuvert med: Ständige Adr.: Kopenhagen, Nansensgade 30, Dänemark. Tlf. Palæ 6996. CHS.*

- 1887: Cirkus Variete Amerika, dir. John Madigan. Loll.-Falst. Folketid. 18/5.
H. Scholz store Menageri. F. St. 19/7.
Selskabet Meyerhoff. Roskilde Tidende 2/8.
- 1888: Circus Renz. Kopi af program for 23/9 1888 i CHS.
Wombwells Menageri, dir. Edmonds. Ringkøbing Amts Avis 25/7.
H. Scholz' Menageri. F. St. 3/5.
- 1889: Cirkus Paul Busch. Pol. 16/5.
C. Poulsens Menageri. H. F. 11/11.
Trommekongen C. Schenstrøm. H. F. 16/11.
- 1890: Cirkus Paul Busch. Pol. 21/5.
Cirque Exentrique, dir. C. Schmädicke. H. F. 8/4.
Theater-Variete, dir. Jean Overgaard. H. F. 14/10.
- 1891: Jean Overgaards Variete. F. St. 17/4.
A. Ahlers Abetheater. F. St. 2/7.
Riebers Cirkus Hippodrom. F. St. 31/7.
Cirkus Paul Busch. Pol. 19/5.
Cirkus Appel. Vendsyssel Tidende 17/10.
- 1892: Cirkus Francois. Roskilde Tidende 18/3.
Cirkus National, dir. Dassie og Schmädicke. F. St. 5/9.
Renards Hunde- og Specialitets-Cirkus. H. F. 18/8.

- Cirkus Appel, dir. J. Appel. Roskilde Tidende 27/11.
 H. Scholz's Menageri. F. St. 18/11.
 S. Blumenfeldts Akrobatselskab. Lolland-Falsters Folketidende 8/10.
 Cirkus-Theater-Variete, dir. Jean Overgaard. H. F. 23/9.
- 1893: Den romerske Arena, dir. S. Blumenfeld. H. F. 25/4.
 Jean Overgaards Cirkus-Theater-Variete. Roskilde Tidende 10/5.
 Etablissement National, dir. William Carolo. F. St. 6/9.
 Cirkus O. Robinson. Randers Amts Avis 16/8.
 Alb. Philadelphias Bivivarium. Menageri. H. F. 22/4.
 H. Scholz' Menageri. F. St. 7/1.
- 1894: Cirkus, Theater & Variete, dir. Jean Overgaard. F. St. 19/3.
 Nederlandsk Cirkus, dir. N. Schwarz. F. St. 2/5.
 International Arena, dir. F. Christoph. F. St. 18/7.
 Cirque du Nord, artistisk dir. Alb. Schmidt. Pol. 9/3.
 Jacobi-Truppen. Arenaforestillinger. Frederiksborg Amts Avis 27/7.
 Elefant-Theatret, dir. A. Philadelphia. H. F. 7/6.
- 1895: Benoit's Abeteater og Cirkus. Roskilde Tidende 3/7.
 Brødrene Overgaards Cirkus, Theater, Variete. F. St. 28/3.
 A. Ahlers Abetheater. F. St. 1/7.
 Renards Hunde- og Specialitets-Cirkus. F. St. 6/7.
 Cirkus Paul Busch. Pol. 31/5.
 H. W. Bells Cirkus Variete. Ebeltoft Avis 21/6.
 Variete du Nord. F. St. 1/6.
 Elefant-Theater, dir. A. Philadelphia. F. St. 2/1.
 H. Scholz Theater. Menageri. Roskilde Tidende 28/8.
- 1896: Cirkus Variete-Selskabet Rickardo. F. St. 4/7.
 Den russiske Cirkus-Variete, dir. Brdr. Martiny. F. St. 28/9.
 Cirkus Kalinikoff. H. F. 19/8.
- 1897: Cirkus Variete, dir. William Overgaard. H. F. 30/4.
 Cirque du Nord, artistisk dir. William Caspar. Pol. 23/5.
 Chr. Bergs Løvetæter. H. F. 8/10.

Cirkus Robert Daniels havde nogle år vinterkvarter i Vejrup mellem Holsted og Esbjerg. Her ejede Robert Daniels et lille husmandssted, matr. nr. 10 d af Nørre Vejrup, der af egnens beboere blev kaldt for Slottet. Her byggede han i 1942 et ridehus, som han brugte til dressur af den ret pæne hestebestand. Huset var 16-kantet med et tværmål på 12 meter og en højde af 6 meter. Væggene var 3 meter høje og hveranden forsynet med et lille vindue. Efter at nye ejere havde overtaget stedet, blev ridehuset brugt som svinestald. Huset blev revet ned 1973. *Opmålt 2/7 1967 af AE. Rentegnet 1981 af arkitekt Kjeld Kayser, Nationalmuseet.*

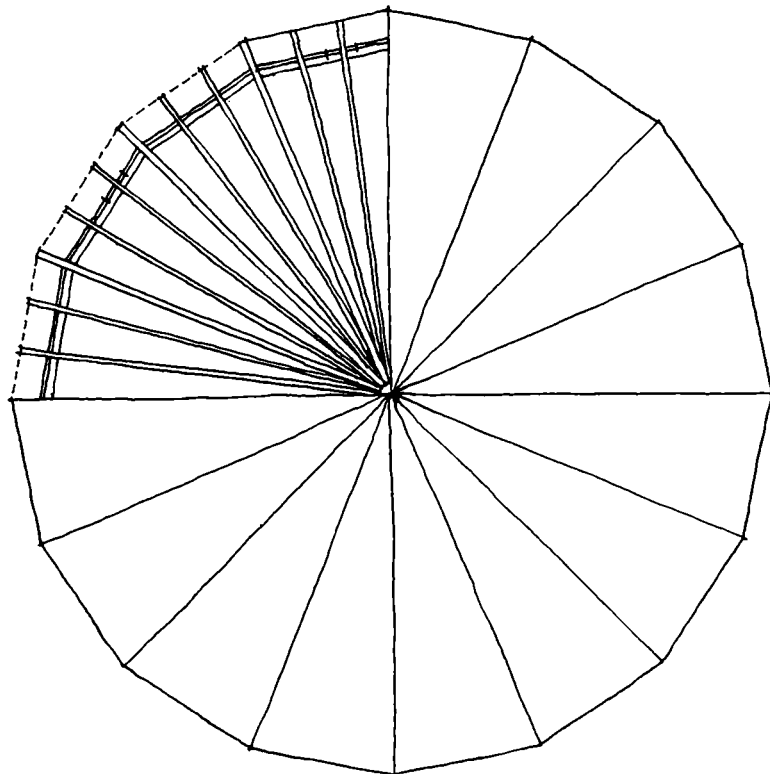
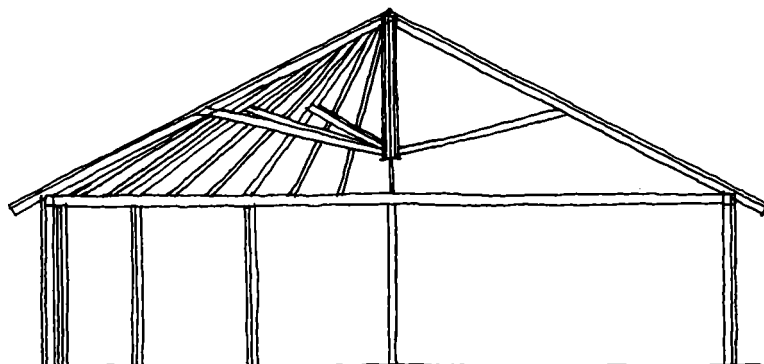
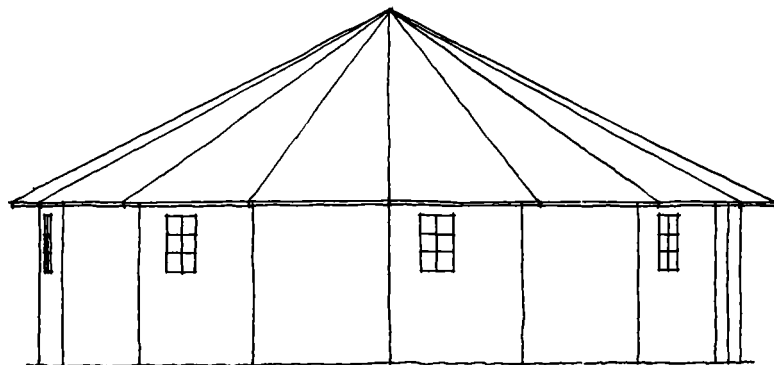

- 1898: Cirkus Møller, dir. Josef Møller. F. St. 23/6.
 Brdr. Overgaards Cirkus-Teater-Variete. H. F. 30/4.
 Benoit Ahlers Abeteater og Cirkus. F. St. 27/7.
 Cirque du Nord, artistisk dir. William Caspar. Pol. 15/5.
 Chr. Bergs Løveteater. H. F. 9/6.
 Krones Menageri-Cirkus, dir. C. Krone. H. F. 20/4.
 Schreibers Cirkus-Variete, dir. B. Schreiber. H. F. 30/6.
 Heinrich Scholz Theater-Menageri. F. St. 16/6.
- 1899: Amerikansk Cirkus Madigan, dir. L. Madigan. F. St. 13/5.
 Cirque du Nord, artistisk dir. Lavater Lee. Pol. 13/5.
 Jacobi-Troupen. Lolland-Falsters Folketidende 12/4.
 Cirkus International Variete, dir. A. Meyerhoff. Grenaa Avis 19/8.
 Variete, dir. Georges Brandt. H. F. 29/9.
 Brødrene Overgaards Cirkus-Theater-Variete. H. F. 2/5.
- 1900: Cirkus Jules, dir. G. Jules Goldkette. Kolding Avis 20/9.
 Cirkus Brdr. Overgaard, dir. William og Albert Overgaard. F. St. 14/9.
 Cirkus Edouard Wulff. Pol. 5/5.
- 1901: Den store hollandske Cirkus. Grenaa Folketidende 18/9.
 William Overgaards Cirkus Variete. F. St. 22/6.
 Brdr. Henry og Louis Overgaards Cirkus Variete. F. St. 19/7.
 Cirkus August Krembser. Pol. 14/5.
 Arena-Variete, dir. Oscar Hetzer. H. F. 30/9.
 Variete, dir. Georges Brandt. H. F. 26/9.
 Cirkus Markinus, dir. H. Markinus. Grenaa Avis 6/6.
- 1902: G. Cuneo's zoologiske Udstilling og Menageri. F. St. 29/8.
 Cirkus Overgaard. Roskilde Tidende 9/4.
 Den store hollandske Cirkus, dir. G. Francois Goldkette. F. St. 26/6.
 William Overgaards Grand Cirkus-Variete. F. St. 18/8.
 Den zoologiske Cirkus Philadelphia. Roskilde Tidende 8/5.
 Cirkus Orlando, dir. Henning Orlando. Echo nr. 236.
 Brødrene Dauckes Variete. Roskilde Tidende. 24/5.
 Tongomandingo Karavane. F. St. 1/12.
 Trommekongen Charles Schenstrøm. Helsingør Avis 14/4.
- 1903: Cirkus Lobe, dir. Anton Fedoroff Lobe. F. St. 17/8.
 Cirkus Variete American, dir. Willy Palmer. Program i DKB.
 William Overgaards Grand Cirkus Variete. H. F. 13/6.
 Zoologisk Cirkus, dir. Hr. Philadelphia, junior. Program i DKB.

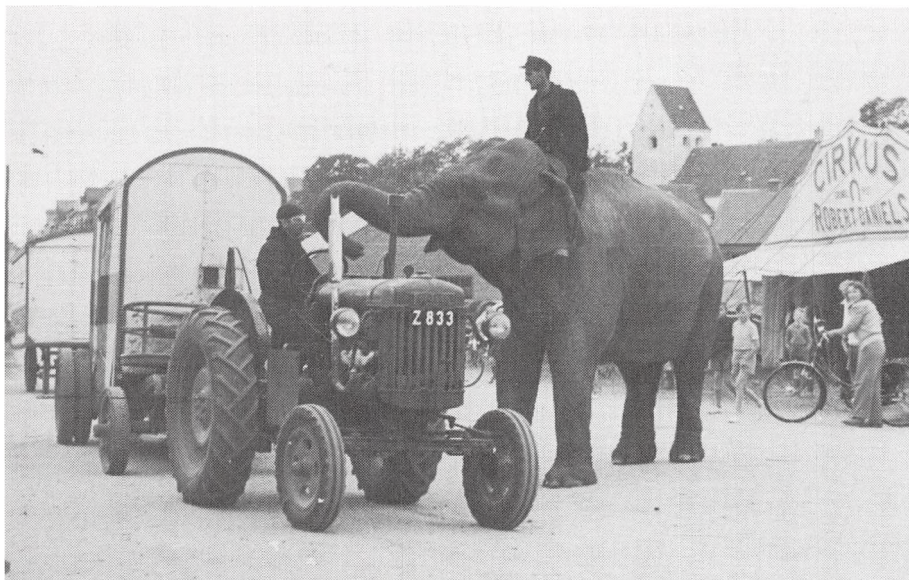

Elefanten Jupiter hilser 1951 på knysten, der har sørget for, at dens solide transportvogn er kommet sikkert frem. Landsbyens børn er - her som overalt - ivrige tilskuere til det mærkelige og fremmedartede samfund, der pludselig er dumpet ned i deres lille by. *CHS.*

- 1904:** **Cirkus International**, dir. Hubert Cooke. F. St. 31/5.
Cirkus Davids, dir. Brdr. Daucke. Roskilde Tidende 12/7.
Cirkus Helvetia, dir. A. Rud. Spittler, G. Thaler. H. F. 23/8.
Cirkus Fremad. Stubbekøbing Avis 26/4.
- 1905:** **Cirkus Grand Manouello**, dir. R. Manouello. Grenaa Folketidende 15/8.
Cirkus Helvetia. F. St. 18/5.
Cirkus Orlando, dir. Henning Orlando. Pol. 11/3.
Cirque Internationale, dir. Oscar Goudsmidt. Vejle Amts Avis 29/4.
Otto Saturs Special-Tribune samt **Pantomime Selskab**. Program i DKB.
Cirkus Variete Dania, dir. A. Olsen. Program i DKB.
Jacobi Troupen, dir. Godtfred Jacobi. Vejle Amts Folkeblad 19/1.
Pjerrot og Tivolis Pantomimeselskab, dir. Scheiding. H. F. 21/1.
- 1906:** **Renards Hunde- og Specialitets-Cirkus**. F. St. 16/10.
Cirkus Alexander Cinicelli. Pol. 10/5.



Når det trak op til blæsevej, lod Ferdinand Benneweis for en sikkerheds skyld sine knyster hale oversejlet ned, så det ikke skulle ryge til vejrs. Cirkus Benneweis var i mange år et besynderligt menageri. Læg f. eks. mærke til det flyvende fjerkræ på taget af vognene og til kasserne med gæs, hons og duer ovre bagved på den lille vogn. Foto ca. 1933. NM.

- 1907: Cirkus Francois, dir. Helene von Barner. Roskilde Tidende 30/8.
 Renards Specialitets-Cirkus. Roskilde Tidende 19/9.
 Cirkus Orlando, dir. Henning Orlando. Ekstra Bladet 11/5.
 Den store Idræts-Cirkus, dir. Daucke. Program i DKB.
 Tivolis Pantomime-Selskab. F. St. 6/2.
- 1908: Grand Cirkus Variete Dania. Grenaa Folketidende 21/5.
 Zoologisk Cirkus Charles, dir. Karl Krone. F. St. 25/4.
 Cirkus Fischer Reiffarth. Årh. St. 18/6.
 Cirkus Orlando. Pol. 15/5.
 Sports- og Idræts-Cirkus, dir. Brdr. Daucke. Program i DKB.
 Grand Cirkus National, dir. K. Lindberg. Østsjællands Avis 3/6.
 Cirkus-Variete, dir. Louis Jean Overgaard. Næstved Tidende 9/8.
 Mr. Williams Hunde- og Abecirkus. F. St. 28/11.
- 1909: Cirkus Jack Joyce. F. St. 26/6.
 Cirkus Fischer-Reiffarth. F. St. 15/6.
 Cirkus Alexander Cincelli. Berl. Tid. 3/5.



Sådan så der ud hos Cirkus Benneweis dagen efter branden i Stege den 17. maj 1961. I manegen tv. ligger det solide rovdyrburs sektioner hulter til bulter. Foto: Harry Nielsen, Sæd, Tønder.

**Cirkus von Barner, dir. A. H. Daucke. Frederikshavns Avis 4/6.
Cookes Royal Cirkus, dir. H. Cooke. Program i DKB.**

1910: Cirkus Fischer Reiffarth, dir. F. Fischer. H. F. 11/4.
Cirkus Overgaard, dir. Louis Jean Overgaard. F. St. 4/6.
Cirkus Ducander, dir. Josef Møller og John Ducander. H. F. 23/5.
Cirkus Alexander Cinicelli. Berl. Tid. 9/5.
Grand Cirkus du Nord, dir. Josef Møller. F. St. 15/7.
Cirkus Olympia, dir. A. H. Daucke. Ekstra Bladet 12/8.
Cirkus-Variete Danica. Venstres Folkeblad, Ringsted, 6/10.
Cirkus Olympic. Venstres Folkeblad, Ringsted, 22/10.

1911: Cirkus Overgaard, dir. Louis Jean Overgaard. H. F. 30/8.
Cirkus London, dir. Brazil Jack Rhodin. Vendsyssel Tidende 25/4.
Cirkus Oscar Carré. Pol. 19/5.
Cirkus Fischer-Reiffarth. Berl. Tid. 27/12.
Cirkus A. H. Daucke. Program i DKB.
Cirkus Danica. Venstres Folkeblad, Ringsted, 19/4.
Cuneos zoologiske Udstilling. Slagelse Posten 3/5.
Cirkus Daucke. Venstres Folkeblad, Ringsted, 18/9.

- 1912: Cirkus Barum, dir. A. Kreiser. F. St. 6/6.
 Cirkus Alexander Cinicelli. Pol. 21/5.
 Cirkus Globus, dir. L. Carstensen. Program i DKB.
 Cirkus Variete, Overgaard. Hobro Avis 13/6.
 Cirkus Schreiber. Randers Dagblad 27/6.
 Cirkus Fischer-Reiffarth. Ekstra Bladet 6/1.
 Cirkus Carl Reinsch. CID 3, side 108.
- 1913: America, Cirkus, dir. Jack Joyce. H. F. 27/5.
 Cirkus Daucke, dir. A. H. Daucke. F. St. 5/7.
 Cirkus Adolf Strassburger. F. St. 9/8.
 Cirkus d'Ete, dir. G. Francois. Hobro Avis 7/6.
 Cirkus Exelsior, dir. Brdr. Daucke. Program i DKB.
 Cirkus Henrichus Adolphi. Hobro Avis 15/4.
- 1914: Cirkus Martinius, dir. Jens Kristian Martinus Pedersen, kld. Simson. M. Simson: Ævi min og lífsreynsla. Isafjörður 1973.
 Cirkus Adolf Strassburger. Frederiksborg Amts Avis 30/4.
 Jack Joyce's Wild West Cirkus. F. St. 28/5.
 Cirkus Ernesto. Berl. Tid. 31/3.
 Cirkus W. Howarth, dir. Kristen Lauritz Valdemar Nielsen, kld. Howarth. Helsingør Avis 11/6.
 Capt. Wall's amerikanske Cirkus-Show. Helsingør Dagblad 17/10.
 Cirkus Bellachini. H. F. 20/8.
 Cirkus Brdr. Daucke, dir. Richard Daucke. Helsingør Avis 17/8.
- 1915: Cirkus Proserpi, dir. Luigi Proserpi og Gerhard Mohr. F. St. 22/4.
 Cirkus Hans Stosch-Sarrasani. Berl. Tid. 19/5.
 Cirkus Sanders. Program i DKB.
 Cirkus Adolphi, dir. A. H. Daucke. Program i DKB.
 Cirkus Daucke, dir. Richard Daucke. Helsingør Dagblad 11/8.
 Zoologisk Cirkus, dir. Capt. Wall og Bilyck. Frederiksborg Amts Avis 10/4.
- 1916: Cirkus Jack Joyce. F. St. 15/4.
 Cirkus Daucke. Helsingør Dagblad 25/4.
 Cirkus Carl Hagenbeck. Vendsyssel Tidende 3/10.
 Cirkus København. Vinter Turné. Program i DKB.
 Cirkus Sanders, dir. A. Sanders. Program i DKB.
 Akrobat-Selskabet Sanders, Klampenborg. Program i DKB.
 Cirkus Scandia, dir. Richard Daucke. Lolland-Falsters Folketidende 3/6.
 Cirkus Brasilia, dir. Richard Daucke. Sorø Amtstidende 10/5.



Cirkus Arli startede som fast cirkus 1971 i Havnstrup Zoo vest for Herning. Det 1-mastede telt var hjemmelavet den foregående vinter. Sønnen Martin kalder på god gammel gøglervis til samling på trompet. Foto Martin Waldini, Allesø, Odense.

- 1917: **Cirkus Carl Hagenbeck. Berl. Tid. 10/4.**
Wild West Cirkus Jack Joyce. Kolding Avis 7/6.
Cirkus Brdr. Daucke, dir. Richard Daucke. Frederikshavns Avis 25/7.
Wild West Tourneen, dir. Jack Schmidt. Program i DKB.
- 1918: **Den romerske Arena, dir. Gerhardi Mohr og Willie Torp. F. St. 14/5.**
Cirkus Heraldos, dir. Christian Andersen og Ingeman Olsen. Helsingør Dagblad 6/4.
Cirkus Jack Joyce. F. St. 4/5.
Cirkus Barnow. Frederiksborg Amts Avis 25/7.
Cirkus Malve. Modersmaalet 29/6.
Cirkus Strassburger. Modersmaalet 11/8.
- 1919: **Cirkus Heraldos, dir. Christian Andersen. Frederiksborg Amts Avis 19/6.**
Cirkus Coloseum. Program i DKB.
- 1920: **Jack Joyce Cirkus Wild West. Fredericia Dagblad 10/5.**
Cirkus Sønderjylland. Nordsjællands Venstreblad 30/4.



Det 2-mastede Cirkus Arena ved Munkebo på Fyn. Foto 1975: AE.

- 1921: Cirkus Jack Joyce. Pol. 11/5.
Cirkus Paris. Program i DKB.
Cirkus Skandinavien, dir. A. Williams. Sorø Amtstidende 16/4.
Hutzelsiders Dyremanageri. Sorø Amtstidende 16/4.
- 1922: Jack Joyce's Wild-West-Show. Program i DKB.
- 1923: Wild West Cirkus Jack Joyce. Randers Amtstidende 6/8.
Cirkus Bostock. LA-Sjælland: Pol. Rødby j. for bev. og forl. sager 6/10 1923.
- 1925: Cirkus du Nord. Direktør Lørup. Program i Statsbiblioteket, Århus.
Cirkus Nederland. Program i Statsbiblioteket, Århus.
Zoologisk Cirkus. H. F. 27/5.
Viggo Henners Menageri. H. F. 7/10.
- 1926: G. Tammerick's Hippodrom. Randers Amtstidende 24/9.
- 1927: Cirkus Alexander Leonhardt, dir. Kristen Larsen Møller. F. St. 13/4.
- 1928: Cirkus Møller, dir. Kristen Larsen Møller. F. St. 4/4.
Cirkus Dannebrog II. CID 2, side 295.
- 1931: Djigitt Kosakkerne. Randers Amtstidende 26/6.

- 1932: Det flydende Menageri Noahs Ark. Randers Amtssavis 26/3.
Cirkus Robert Daniels. Program i CHS.
- 1933: Cirkus Robert Daniels. Randers Amtssavis 7/9.
- 1934: Cirkus Robert Daniels. H. F. 2/7.
- 1935: Cirkus Robert Daniels. Program i CHS.
- 1937: Cirkus Robert Daniels. Randers Amtssavis 11/5.
- 1938: Cirkus Robert Daniels. H. F. 31/5.
Cirkus. Geovanni og Willy, dir. Geovanni Otto og Willy Christensen.
Program i CHS.
- 1939: Cirkus Robert Daniels. H. F. 3/5.
Carl Novello's Dressuren. Program i DKB.
Cirkus Willy, dir. Willy Christensen. Program i CHS.
Cirkus Klampenborg. CID 1, side 227.
- 1940: Danske Artisters Cirkus. Program i DKB.
Cirkus Novus. CID 1, side 227.
- 1941: Cirkus Mikkenie-Strassburger, dir. Karl Strassburger. Billed Bladet 27/5.
Cirkus Robert Daniels. H. F. 30/7.
- 1942: Cirkus Mikkenie-Strassburger. Dagens Nyheder 14/5.
Cirkus Robert Daniels. H. F. 27/7.
Cirkus Jørly. Artisten 1942, nr. 3.
- 1943: Cirkus Robert Daniels. H. F. 5/7.
- 1944: Cirkus Robert Daniels. H. F. 30/6.
- 1946: Cirkus Robert Daniels. H. F. 18/7.
- 1947: Cirkus Robert Daniels. H. F. 5/7.
Cirkus Rabello. H. F. 12/5.
Cirkus Ritz, dir. Ejnar Schlätzer. H. F. 31/7.
Furuviks-Kosakkerne. Svensk Ungdoms-Cirkus. Berl. Tid. 5/9.
Cirkus Balika, dir. Niels Børge Andreasen. Dannevirke 17/7.

- 1948: Cirkus Robert Daniels. H. F. 5/7.
Odense Zoo-Børnecirkus. Fyns Venstreblad 23/4.
Cirkus Dannebrog III. CID 2, side 298.
- 1949: Cirkus Robert Daniels. Program i CHS.
Cirkus Rex. Berl. Tid. 7/5.
Cirkus Rabello. Bornholms Avis 13/6.
- 1950: Cirkus Robert Daniels. H. F. 12/6.
Cirkus Olympia, dir. Alfred Rasmussen. H. F. 11/8.
- 1951: Cirkus Robert Daniels. H. F. 20/6.
Cirkus Olympia. Plakat i CHS.
- 1952: Cirkus Robert Daniels. H. F. 12/6.
- 1953: Rex Cirkus Arena: Don Kosakkerne. Thisted Amts Avis 18/8.
Cirkus Robert Daniels. H. F. 3/6.
- 1961: Cirkus Binger, dir. Evald Andersen. Pol. 17/4.
Cirkus Kiki, dir. Remo og Arli. Pol. 8/7.
Cirkus Ib. CID 3, side 160.
- 1962: Cirkus Binger. Plakat og reklamebillet i CHS.
- 1963: Cirkus Ringling Bros. Barnum & Bailey. Aktuelt 27/12.
Cirkus Remo. Aktuelt 5/7.
- 1964: Cirkus Ringling Bros. Barnum & Bailey. Aktuelt 3/1.
- 1966: Peking Acrobatic Show. Frederiksberg-Bladet 14/4.
- 1970: Moskva Cirkus. Berl. Tid. 22/10.
- 1971: Cirkus Arli, dir. Søren Hansen. Billed Bladet 29/9 1972.
- 1972: Cirkus Arli. Pol. 2/10.
- 1973: Cirkus Arli. Se og Hør 1/6.
Moskva Cirkus. Berl. Tid. 29/10.



Gøglerteltet, der rejste på Fyn i juni 1980, havde kollektiv ledelse. Hesten i baggrunden tv. var trækraft fra plads til plads. Her ligger det gamle 1-mastede telt på en græsplæne ved Florasvej i Ringe. Foto AE.

- 1974: Cirkus Arli. Sjællands Tidende 20/7.
Cirkus Bünger, dir. Ole Bünger. Berl. Tid. 28/4.
- 1975: Cirkus Arli. Billed Bladet 11/7.
Kosakkerne. F. St. 27/8.
Kina Akrobaterne, Tientsin Truppen. Pol. 7/9.
- 1976: Cirkus Arli. Pol. 20/7.
Cirkus Scala, præsenteret af Lillian Daniels. Bornholms Tidende 2/8.
Cirkus Dania, dir. Claus Jespersen. Berl. Tid. 17/4.
Det russiske statscirkus. F. St. 5/8.
- 1977: Cirkus Arli. Aktuelt 14/8.
Cirkus Dania. Ekstra Bladet 25/7.
Det russiske statscirkus. F. St. 6/8.
- 1978: Cirkus Arli. Berl. Tid. 1/8.
Det russiske statscirkus. Pol. 9/7.



Numrene i Gøglerteltet, der absolut havde kendt bedre dage, var yderst primitive, men underholdende for børn. Her præsenteres en balancerende ged, der ifølge sine biologiske arveanlæg ikke kan lade være at hoppe op på en fristende planke for at konstatere, om den kan bære. Geden leverede for øvrigt mælk til personalet. Foto 1980: AE.

- 1979: Cirkus Arli. Program i CHS.
Cirkus Waever, dir. Hanne Waever. Aalborg Stiftstidende 8/12.
Det russiske statscirkus. Vendsyssel Tidende 22/7.
- 1980: Cirkus Arli. Aktuelt 23/3.
Gøglerteltet. Kollektiv. Fyns Amts Avis 7/6.
- 1981: Cirkus Arli. Program i CHS.
- 1982: Cirkus Arli. Program i CHS.
Cirkus Olympia, dir. Alois Köllner. Flensborg Avis 14/5.

Litteratur.

Litteraturlisten omfatter det væsentligste af, hvad der er skrevet om danske cirkus og artister samt en international og en nordisk bibliografi over emnet. Ønsker man at gå mere i dybden, findes der i noterne talrige henvisninger til bøger og tidsskrifter, der har været anvendt som kildemateriale. Det meste af dette materiale er imidlertid udeladt i litteraturlisten, ligesom forfatterens navne er udeladt i navneregistret.

Anders Enevig: Tater og rejsende. 1965.

Sven Hirn: Plakaterne fortæller. Almanak nr. 6, 1967.

B. Tegnagel Jørgensen: Gøglere og Forevisere i København i det 18. Aarhundredes sidste Halvdel. Historiske Meddelelser om København, bd. 5.

Kurt Møller Madsen: Cirkus. 1964.

Kurt Møller Madsen: Markedsgøgl og cirkusløjer. 1970.

Carl Muusmann: Københavnsk Cirkusliv gennem Hundrede Aar. 1927.

Eiler Nystrøm: Offentlige Forlystelser i Frederik den Sjettes Tid, I-II. 1910 og 1913.

Aage Rasmussen: En badutspringers erindringer. 1968.

Erik Stockmarr: Cirkus Cavalcade. 1950.

Ib Varnild: Popular Amusements. Dansk Folkemuseum & Frilandsmuseet. History & Activities. 1966.

Ib Varnild: Offentlige forlystelser. Dagligliv i Danmark 1620-1720. 1969.

Ib Varnild: Danske cirkusplakater i Nationalmuseet. Nationalmuseets Arbejdsmark. 1975.

Bibliografier:

R. Toole Stott: Circus and Allied Arts. A World Bibliography. I-IV, 1958-1971. (CAAA).

Cirkus på svenska. En förteckning över svensk samt en del annan nordisk cirkuslitteratur. Manuskript 1982. Udgiver: Cirkusakademien, Stockholm. – Supplerer CAAA's ca. 250 nordiske titler, der alle findes i denne fortegnelse, med yderligere 500 stykker.

Sagregister

Omfatter et udvalg af stikord med henvisning til typiske elementer, funktioner og begivenheder, der har præget udviklingen af cirkus, og til episoder, der i nogle tilfælde har tegnet et markant billede af virksomheden udadtil.

Se også indholdsfortegnelse i bind 1, side 5, vedrørende indledningskapitlet.

Enkelte ord fra artist- og cirkussproget er indarbejdet i registret, da det vil føre for vidt med et specielt glosarium. Sprogligt interesserede henvises til f. eks. følgende bøger, hvori findes alfabetiske afsnit med internationale gloser og faglige udtryk fra artist- og cirkusverdenen.

Kurt Møller Madsen: Cirkus. København 1964.

Kurt Møller Madsen: Markedsgøgl og cirkusløjer. København 1970.

Alf Danielsson: Cirkusliv. Stockholm 1974.

Jewgeni Kusnezow: Der Zirkus der Welt, Berlin 1970.

Bruno F. Riedel (Zscharschuch): Manege 67. Preetz 1967.

Rolf Lehmann: Circus. Magie der Manege. Hamburg 1979.

Rupert Croft-Cooke & Peter Cotes: Circus. London 1976.

Alan Wykes: Circus. London 1977.

John H. Towsen: Clowns. New York 1976.

Henry Thétard: La merveilleuse histoire du cirque. Paris 1947.

Alhambra, København 2: 32, 184, 185, 206.
3: 52, 53, 55, 99.

Altmeister 1: 140. 2: 83, 93, 94, 121, 128,
129.

Amfiteatralsk opbygning, gradin 1: 29, 49, 50,
74, 77, 116. 2: 84, 85, 87, 131. 3: 40, 104,
127, 184, 185.

Anmelder 1: 50, 105, 142, 144. 2: 123, 124,
241, 252, 254. 3: 62, 110, 159, 175, 195,
202, 203, 234.

Annonce gengivet i CID 1: 108, 134, 182,
209. 2: 8, 10, 61, 97, 141, 181, 199, 221,
227. 3: 8,30, 72, 149, 170.

Anpartselskab mv. 2: 134, 135, 259, 260.

Applaus, bifald, akklamation 1: 55, 67, 140. 2:
54, 139, 158, 234, 242, 243. 3: 50, 52, 67,
69, 80, 83, 106, 146, 178, 190.

Arbejdskontrakt 2: 42. 3: 154, 155.

Arena 1: 29, 34, 35, 74, 106, 112, 113, 114,
160, 203. 2: 7, 33, 100, 167, 193. 3: 1(33),
72-75, 127, 232.

Artistlærling 2: 56, 288. 3: 100.

Artistpensionat 1: 24, 156.

Artistplakat, litho 1: 1(1). 3: 153.

Ascension 2: 179.

Aviser som kildemateriale 1: 275. 3: 202, 203,
210, 212, 235.

Bajads 1: 78, 88, 89, 110, 277. 2: 187, 215. 3:
22, 29, 49.

Balagan 3: 128.

Ballon 1: 75, 76, 89, 90, 93, 95, 99, 113, 128,
277. 2: 162-216, 227, 308, 313. 3: 83, 235.

Barak, træskur, pavillon 1: 100. 3: 8, 10, 12,
15, 27, 31, 39, 59, 85.

Barlys Arkiv 1: 273.

- Beboelsesvogn 1: 22, 56, 61, 184, 186, 193, 220, 225, 244. 2: 56, 57, 231, 233-236. 3: 128, 193, 252.
- Begravelse 1: 239, 240. 2: 272-276, 320. 3: 110-112, 197, 223, 224.
- Belysning 1: 1(3), 84, 142, 143, 147, 149, 152, 209, 242, 251. 2: 38, 44, 45, 84, 85, 129, 150, 184, 186, 188, 189, 200, 201, 204, 232, 234, 240, 241, 244, 245, 255, 268, 270, 274. 293. 3: 55, 85, 102, 104, 105, 175, 184, 185, 243.
- Beneficeforestilling 1: 211. 2: 39, 40, 138, 176. 3: 42, 46, 58, 99.
- Bevaringskomiteen for Cirkusbygningen 2: 125, 128, 310. 3: 211.
- Bevilling 1: 28, 58-63, 66, 145, 157, 188, 196, 210, 212, 216, 217, 222, 230, 233, 234, 255. 2: 114, 174-178, 193, 245, 276, 277, 291. 3: 12, 25, 31, 34, 48, 59, 95, 116, 121, 132, 140, 150, 174, 200, 204, 212.
- Billettepris 1: 1(2-4, 7-8), 15, 19, 25, 27, 76, 79, 83, 91, 92, 94, 96, 98, 103, 106-108, 110, 120, 121, 124, 129, 134, 138, 158, 160, 161, 163, 165, 166, 181, 189, 206, 211, 213, 227, 229, 246. 2: 1(26, 27, 30-32), 7, 15, 20, 33, 43, 59, 95, 141, 153, 164-166, 170, 171, 173, 176, 182, 187, 190, 202, 203, 205, 210, 215, 224-227, 232, 233, 245, 264, 293. 3: 1(36, 43, 48), 9, 11, 13, 15, 17-19, 21-23, 28, 29, 42, 45, 55, 59, 60, 77, 79, 94, 95, 98, 105, 147, 199, 201.
- Bjørnetrækker 2: 221, 231. 3: 210.
- Blinker 1: 140, 141, 144.
- Bogens afgrænsning og målsætning 1: 9, 28, 70, 71. 3: 200-212, 235.
- Brand 1: 14, 16, 45, 46, 84-87, 149, 196, 256-258, 269-271. 2: 49, 50, 86, 104, 161, 190, 259, 307. 3: 26, 27, 34, 53, 98, 205, 233, 247, 259.
- Brutal adfærd over for dyr 1: 26, 115, 164, 167. 2: 14, 16, 18, 21, 22, 92, 99, 153-156. 3: 175-188, 229, 230.
- Brutal adfærd over for mennesker 1: 106, 169, 190, 222, 265, 267. 2: 40, 42, 147, 148, 172. 3: 100, 114, 186, 187.
- Brydekamp 1: 174, 175, 203. 2: 7, 23, 24, 51, 98. 3: 62, 85, 98, 162-172, 188.
- Bryderegler 2: 23, 24. 3: 98, 167, 188, 228.
- Bugtaler, Ventriloquist 2: 221-227, 317. 3: 210.
- Børn på rejsen 2: 175-178, 182, 187.
- Capriole 1: 32. 2: 99, 106.
- Chambriere 1: 7. 2: 132, 245. 3: 49.
- Champagneskolen 3: 67, 69.
- Chapiteau 1: 42, 49.
- Cirkus 1: 12-19, 28, 29, 33-35.
- Cirkusatmosfære 1: 54, 55. 2: 123, 124.
- Cirkusavis 1: 174, 177, 192, 282. 3: 127, 174, 175, 193, 212, 229.
- Cirkusbygninger af træ, København 3: 34, 66, 82-85, 124, 174, 184, 185, 190, 221.
- Cirkusbygning, Esbjerg 2: 245-248. 3: 244.
- Cirkusbygning, Göteborg 2: 49, 50.
- Cirkusbygninger, interimistiske 2: 194, 199-201, 204, 209. 3: 15, 87, 95.
- Cirkusbygning, Odense, se Pantheon.
- Cirkusbygning, Oslo 2: 41, 136-139, 141-143, 310.
- Cirkusbygning, Rold 2: 247.
- Cirkusbygningen, København 1: 14, 16, 268, 269, 271, 288. 2: 24, 93, 100, 104, 112, 113, 119, 120, 128, 156, 160, 161, 252, 255, 256, 265. 3: 91, 93, 114, 210, 227, 247.
- Cirkusdirektørforeningen 1: 64. 2: 118. 3: 154, 160, 161.
- Cirkushistorisk Studiesamling 1: 4, 7, 272, 273. 3: 200-212.
- Cirkuskrig 1: 64. 2: 249, 250.
- Cirkuspladser 2: 243. 3: 63, 65, 66, 190.
- Cirkusprisen 1: 267. 2: 127.
- Cirkusrådet 1: 63, 64. 2: 134.
- Cirkussprog 1: 21, 47, 49. 2: 124. 3: 128, 227.
- Cirkustjener, rekvisitør, knyst 1: 143, 259-267. 2: 84, 147, 255. 3: 104, 111, 118, 257, 258.
- Cirkusvej 2: 110, 111, 160. 3: 173.
- Danmarks Radio 1: 273.
- Dans, ballet 1: 1 (7), 10, 12, 32, 77, 92-94, 101, 102, 120, 123, 134, 155, 156, 158, 182, 189, 218. 2: 43, 54, 59, 61, 74, 92, 102, 107, 121, 147, 151, 162, 170, 196, 201-203, 241,

292. 3: 22, 32, 34, 42, 56, 77, 84, 89, 98-100, 104, 106, 113, 129, 135.
- Dansk Artistforbund 1: 273. 3: 161.
- Dansk Folkemindesamling 1: 7, 272. 3: 209.
- Det kongelige Bibliotek 1: 4, 7, 272. 3: 210, 212, 235.
- Diskrimination 1: 19, 63, 79, 81, 112, 124-126, 212. 2: 91, 162, 226, 227. 3: 206.
- Dyrehaugetid, kildetid, teltetid 1: 100, 105, 107. 3: 25.
- Dyrehavsbakken, Jægersborg Dyrehauge 1: 100, 101, 104-107, 110, 113, 120, 123, 227. 2: 163, 167. 3: 25, 52, 114, 145, 209, 210, 233.
- Dødsdrom 2: 157, 158, 271.
- Elefant 1: 1(8,9,15,16), 105-108, 111, 112, 168, 193, 194, 254, 260-267. 2: 1(22), 11, 13-20, 110, 151-153, 155, 156, 159, 210, 256. 3: 1(47), 7-31, 57, 60, 63, 67, 200, 257.
- Elefantkrog 2: 14, 16, 155, 156. 3: 176, 177, 179, 229.
- Elefantungen Kaspar 3: 1(47), 175-188, 229.
- Facade 1: 23, 26, 35, 52, 142, 225, 252. 2: 65, 68, 70, 240, 243, 264, 269, 270, 282, 290, 295, 297. 3: 133, 249.
- Fattigkasse 1: 59, 100, 104, 201, 202, 216, 237. 2: 160, 171, 176. 3: 36, 202.
- Film 1: 206, 207, 220, 221, 237. 2: 1(32), 71, 120, 123, 210, 211, 240, 278-282, 291, 315, 316. 3: 89, 90, 180, 189, 190, 208, 221.
- Forbud mod vilde dyr 1: 258. 2: 16. 3: 204.
- Forestillingens etik 1: 67-69. 2: 298.
- Forestillingsnavne 2: 153, 241, 234.
- Forevisning, gøgl, tivolvirksomhed 1: 24-27, 92, 102, 112, 114, 121, 125, 126, 128, 179, 181, 219-221. 2: 164, 192, 202, 204, 205, 207, 209, 238, 239, 270. 3: 32, 33, 35, 48, 59, 113, 119, 124, 141, 142, 169, 180, 209, 210, 235.
- Forlystelskat 1: 59-63, 100, 216, 230. 2: 123, 245, 255, 257, 277, 294. 3: 12, 25, 132, 135, 147, 198, 202, 205, 207, 232.
- Forretningsfører 1: 145, 146. 2: 323. 3: 108, 110, 111, 195.
- Fortæppe, portiere, gardin 2: 122, 291. 3: 89, 106.
- Forum, København 1: 196. 2: 256, 257. 3: 159.
- Frimurersymbolik 2: 214, 215, 224. 3: 35, 58.
- Fyrværker 1: 24, 95. 2: 164, 168, 169, 206-214, 217. 3: 235.
- Fyrværkeri 1: 24, 75, 95, 96, 98, 99, 100, 111, 113, 127, 128, 251. 2: 51, 162-217, 313, 316. 3: 19, 22, 23, 33-41, 98, 128, 208.
- Fyrværkersymbolik 2: 217.
- Galgetelt 1: 39, 40, 153. 2: 240, 242, 244, 290, 295, 297. 3: 88, 104, 107, 113, 246.
- Generationsskifte 1: 69, 70, 222, 225, 253, 254. 2: 121, 259, 260, 294. 3: 197.
- Gudstjeneste 3: 233
- Gøgler 1: 24-27, 128. 2: 54, 78-81, 163, 232. 3: 10, 119, 123, 128, 200, 206, 209, 210, 261, 265, 266.
- Halvkonstruktion 1: 143, 175. 2: 8, 44, 150, 151, 242-244. 3: 127, 173.
- Helkonstruktion 1: 83. 2: 86, 91, 92, 115.
- Hestevæddeløb 1: 29. 2: 89, 91. 3: 41, 86.
- Hippodrom 1: 29-31. 3: 15, 33, 50-52, 112-115, 122, 171, 180.
- Hunde- og abeteater 1: 160-163, 179, 180, 203, 210, 218, 219. 2: 34, 74, 195, 196, 239. 3: 9-31, 95.
- Husorden 2: 41. 3: 155, 212, 227.
- Kammerjæger 2: 172, 174.
- Kassetelt 1: 23, 52, 191, 225, 227. 2: 282. 3: 112.
- Kildemateriale 1: 7, 9, 28, 70, 71, 273, 275. 3: 200-212, 234.
- Klingenberg, Oslo 2: 310.
- Klovn, clown 1: 1(1, 2, 8, 15), 67, 111, 155, 170, 192, 206, 210, 227, 241, 242. 2: 1(18, 20, 21, 23, 25, 29), 12, 35, 59, 61, 85, 99, 100, 107, 141, 232, 234, 239, 240, 266, 278-282, 298, 324, 325. 3: 1(34, 37, 39-42), 62, 65, 67, 68, 71-73, 83, 89, 91, 97-99, 101, 120, 136, 141, 151, 152, 172, 192, 208, 210, 221, 238-241.
- Kolera 3: 36, 43.
- Kollekt, publik, stentle 1: 25-27, 34, 107, 232, 236. 2: 33, 182, 232, 233, 286.
- Konkurs, betalingsstandsning, likvidation 1: 113, 144. 2: 26, 50, 60, 70, 134, 135, 140-

- 143, 216-218, 305. 3: 86, 128, 142, 197, 198, 202, 205, 207, 230, 231, 233.
- Krigsforhold 1:** 185-187, 196, 222, 226, 252, 253. 2: 69, 94, 104, 105, 108, 109, 183, 256, 257, 276. 3: 24-27, 29, 56, 72, 73, 80-82, 93, 115, 147, 150, 190, 191.
- Kulturministeren 1:** 10, 14, 15, 19, 20, 25, 63, 64, 267, 273. 2: 127, 134, 148, 227. 3: 233-234.
- Kulturpolitisk pjalteproletariat 1:** 19, 64. 2: 134. 3: 233.
- Kultursammenstød 1:** 15, 17, 19, 79, 81, 106, 107, 212. 2: 162. 3: 207.
- Kunst og kultur 1:** 12-20, 267. 2: 134. 3: 233.
- Kuppeltelt 2:** 130, 131, 299.
- Laurbærkrans 1:** 140. 2: 125. 3: 163, 164.
- Longe 1:** 30.
- Løssluppet dyr 1:** 133-136, 194, 222. 2: 9, 17-20, 74, 75, 119, 159.
- Manege 1:** 1(14), 29-35, 74, 104, 106, 112, 116, 142, 203, 209, 273. 2: 37, 41, 56, 57, 61, 84, 85, 90, 106, 120, 126, 127, 140, 147, 201, 272, 274, 275, 288, 310. 3: 1(33), 8, 32, 62, 104, 106, 144-146, 153, 154, 158, 159.
- Marked 1:** 64, 65, 248. 2: 25, 26, 53, 55, 56, 167, 238-240. 3: 101, 119, 120, 134, 135, 210.
- Marstald 1:** 30, 31.
- Materiel 1:** 197. 2: 216, 217, 310.
- Mekanik 2:** 163, 164.
- Menageri 1:** 1(8), 9, 133-136, 178, 188, 228, 230, 286. 2: 13, 71, 262-265. 3: 7-60, 235, 258.
- Moerskabstheatret paa Vesterbro 1:** 94. 3: 200, 201.
- Musik 1:** 1(3,4), 50-58, 75, 99, 109, 135, 138-141, 147, 156, 157, 168, 174, 187, 192, 203, 204, 214, 218, 219, 229, 242, 247, 250. 2: 34, 38, 54, 62, 74, 84, 85, 89, 91, 92, 95, 123-125, 147, 151, 163, 204, 214, 219, 220, 229, 234, 243-245, 263, 264, 266, 274, 296, 317. 3: 22, 24, 52, 56, 57, 69, 81, 82, 84, 101, 104, 105, 113, 130, 133, 135, 136, 147, 196, 199, 210, 261.
- Musiker, böhmisk 1:** 1(3), 24, 52, 53, 150, 156, 214, 281. 2: 42, 58, 238, 241, 276. 3: 89.
- Musiker, polsk 1:** 54, 55. 2: 133.
- Musiker, tysk 1:** 51, 52, 231-234. 2: 10, 58, 230, 318. 3: 52, 81.
- Nationalmuseet 1:** 7, 272. 3: 203, 209.
- Nordisk Råd 1:** 273, 274.
- Panorama 1:** 14. 2: 84-86. 3: 31, 232.
- Pantheon, Odense 2:** 31-33, 86-91, 151, 183, 184, 206, 225, 243, 270. 3: 53, 56, 57, 63, 78, 79, 85, 86, 88, 217.
- Pantomime 1:** 1(3), 11, 77, 91, 92, 94, 97, 110, 113, 122, 126, 130, 134, 161, 183-185, 206, 211, 213, 224. 2: 1(32), 32, 35, 38, 39, 55, 57-59, 67, 75, 87, 99, 100, 120, 149, 170, 173, 176, 183, 191, 192, 196, 281, 293, 314. 3: 15, 19, 20, 21, 29, 32-42, 44, 45, 47, 53, 56, 62, 65, 68, 77, 79, 82, 84, 85, 91, 95, 98, 100, 104, 126, 161, 175, 200, 201, 208, 222.
- Parade, opbygning foran telt 1:** 65, 170. 2: 25, 295. 3: 57, 101, 121.
- Parade, optog 1:** 105, 109, 110, 154. 2: 240, 260, 291. 3: 24, 56, 81, 82.
- Pas 1:** 28, 231, 236, 2: 52, 230. 3: 131, 200, 201.
- Pausen 1:** 77. 2: 123, 124.
- Pengeombytningen 1945 2:** 257. 3: 207.
- Pist, pistkasse 2:** 56, 120, 245. 3: 32.
- Plakat gengivet i CID 1:** 1(1-16), 17, 18, 54, 57, 78, 85, 94, 114, 117, 119, 129, 155, 158, 161, 165, 189, 195, 206, 211, 213, 229, 251. 2: 1(17-32), 15, 34, 39, 43, 59, 81, 105, 168, 170, 173, 176, 187, 191, 203, 215, 224, 268, 277, 290. 3: 1(33-48), 33, 42, 45, 60, 95, 105, 147, 199, 201, 234.
- Plakat omtalt i CID 1:** 17, 64, 96, 97, 99, 103, 171, 202, 226, 227, 240, 244, 247, 251, 255. 2: 54, 166, 167, 180, 181, 192, 196-199, 202, 204, 206, 208, 210, 234, 236, 238, 252, 315, 316, 323. 3: 15, 16, 25, 33, 64, 65, 82, 98, 137, 152, 153, 208-212, 235.
- Plejebarn 1:** 247, 250. 2: 11-13, 16, 21, 33, 35, 36, 40, 228, 261-263, 278. 3: 64, 100.
- Plyme 1:** 215, 265. 2: 120. 3: 196.
- Politimyndighed 1:** 17, 18, 128, 134, 135, 147, 212. 2: 42, 211. 3: 148, 204.

- Postkort gengivet i CID 1: 153, 186, 190, 191, 218, 221, 248, 249. 2: 57, 212, 240, 261, 267, 289, 292. 3: 17, 102, 115, 117, 133, 134, 136, 137, 181, 191, 195, 196.
- Privat 1: 20, 21. 2: 162. 3: 207.
- Publik se: kollekt.
- Publikums voldelige adfærd 1: 106, 107, 127, 128, 149. 2: 171, 172. 3: 17, 18.
- Purløg 3: 143.
- Rejsende 1: 21, 164, 200-230, 231-271. 2: 52, 219, 220, 230, 252-254, 285, 307. 3: 210.
- Reklame i manegen 2: 123. 3: 160, 161.
- Ridegang 2: 132, 245, 290. 3: 69.
- Ridehus 1: 32, 104, 121, 138, 146, 149-152, 172-174, 215, 279. 2: 9, 50, 57, 95, 111, 140, 167, 171, 183, 186, 188, 193, 194, 195, 247, 249, 251. 267, 275, 282-284, 319. 3: 16, 28, 32, 33, 46, 50, 76-78, 104, 148, 156, 158, 191, 210, 212, 220, 237, 254, 255.
- Rideskole 1: 76, 88, 131, 136, 144, 145, 149-152, 171-173. 3: 50, 67.
- Rideundervisning 1: 103, 182. 2: 111. 3: 233.
- Samlemærke 3: 189, 190.
- Sang 1: 10, 12, 94, 157, 158, 226. 2: 39, 40, 114, 317. 3: 91, 160.
- Scene, tribune, podium 1: 11, 35, 192. 2: 106, 107, 272, 274. 3: 94, 98, 118, 119, 132, 199, 232.
- Sigøjner 1: 15, 21, 146, 164, 250, 261. 2: 227, 252, 254, 305. 3: 128, 193, 210.
- Skuespiller 1: 21, 25, 67, 68, 226. 3: 253.
- Skærsliber 1: 200. 2: 52-54, 61, 62.
- Smykke, medalje, udmærkelse 1: 104, 110, 143, 176, 185, 201, 208. 2: 45, 53, 63, 72, 96, 108, 228, 229, 231, 253-255, 258, 261, 267, 279, 286, 310. 3: 58, 164, 166, 167, 197.
- Sorte kopper (smitsom sygdom) 2: 261. 3: 87.
- Spillebog, tilladelsesbog 1: 202, 202, 205, 207, 208, 212, 236, 237. 2: 316. 3: 23, 132, 202, 210-212, 226.
- Spille privat 2: 26, 302. 3: 120.
- Sprechstallmeister 1: 1(15), 66-69. 2: 106, 124, 280. 3: 140, 180, 232.
- Statsborgerskab 1: 187. 2: 101, 102, 105, 210, 308. 3: 41, 43, 46, 93, 209.
- Stentle se: kollekt.
- Stop-op telt 1: 288.
- Stormvej 1: 53, 146, 226. 2: 14, 22, 259, 299. 3: 173, 205, 233, 258.
- Sæsonfinale 2: 132-134, 310.
- Tableau 2: 94, 149, 207, 290, 291. 3: 48, 59, 69, 74, 94, 95, 98-100, 126, 208.
- Taskespiller 1: 24, 128.
- Tattersall 1: 174. 3: 50.
- Teater 1: 15-17. 2: 37, 189. 3: 34, 35, 233.
- Teaterlov 2: 134. 3: 233.
- Teltet 1: 36-49. 2: 8, 10, 70, 130, 131, 163, 172, 282, 299. 3: 1(35), 24, 56, 98, 113, 116, 153, 210, 258, 262, 265.
- Tilridning af heste 3: 34.
- Tivoli, København 1: 24, 37, 179, 180, 196-198, 266. 2: 83, 92, 93, 104. 3: 52, 66, 95, 153, 237.
- Touche (musik) 1: 55. 3: 106.
- Transport til lands 1: 21-24, 113, 188, 193. 2: 91, 102, 150, 244, 297-299, 310. 3: 7, 9, 11, 15, 17, 61, 67, 106, 134, 182.
- Transport til vands 1: 82, 110. 2: 77, 80, 87, 89, 91, 100, 156, 158, 295. 3: 11, 24, 27, 70, 82, 87, 102, 138.
- Tårnlinedans 2: 174, 175, 178-182, 184, 185, 187, 214.
- Ulykke 1: 136, 223, 237-239, 256-258, 269-271. 2: 168, 169, 179, 190, 212, 213. 3: 146, 148, 227.
- Uniform 1: 34, 52-54, 93, 109, 116, 117, 176, 216, 247. 2: 41, 43, 74, 84, 85, 102, 124, 147, 243. 3: 90, 91, 104, 106, 111.
- Urpremiere 1: 138. 2: 132, 145. 3: 62, 72, 76, 79, 104, 143-146, 171.
- Varmeanlæg 1: 1(16), 138, 147, 148, 162, 211, 257. 2: 44, 45, 140, 173. 3: 103, 204.
- Vauxhall 1: 37. 2: 184.
- Vesterbroes nye Theater 2: 180. 3: 42, 45.
- Zoologisk have, København 3: 175-182.
- Zoologisk have, Odense 1: 253.
- Zoologisk have, Skövde 2: 263.
- Æggedans 1: 101. 2: 54, 74, 231, 252, 305.
- Østre gasværk, København 3: 149-151, 227.

Stedregister

Omfatter samtlige bymæssige og nationale stednavne, rubriceret nogenlunde efter samtidens landegrænser. Undtagelser er f. eks. Slesvig-Holsten før 1864 (anbragt under Tyskland) og Sønderjylland 1864-1920 (anbragt under Danmark).

Danmark.

- Agedrup 3: 218.
Allesø 1: 253. 3: 121, 261.
Antvorskov 1: 202.
Arden 2: 13, 250, 275, 282.
Assens 1: 190, 227, 231. 2: 42, 167, 174, 230.
3: 113, 231.
Ballerup 1: 237.
Birkende 3: 218.
Birkerød 2: 64.
Bjerringbro 2: 69, 74.
Blokhuis 1: 235.
Bogense 1: 181, 182, 183. 2: 204, 290, 295.
Bramminge 2: 72.
Bregninge, Tåsinge 1: 279.
Bregninge, Ærø 3: 206.
Brovst 1: 1(3), 46. 2: 57, 60, 219.
Bryrup 2: 58.
Brædstrup 1: 217. 2: 61, 62.
Brønshøj 3: 28.
Bøgelunde 1: 237.
Charlottenlund 2: 66. 3: 219.
Christiansfeld 2: 7, 169, 238, 299.
Dalum 3: 61.
Dianalund 3: 233.
Dorf 1: 234, 236.
Dronninglund 1: 234, 235, 236. 2: 52, 54, 305.
Dronningmølle 1: 143, 254, 262, 263, 269,
270.
Ebeltoft 1: 179, 217. 2: 134, 228, 315.
Errindlev 1: 164.
Esbjerg 1: 1(6), 198, 226, 256. 2: 16, 245-
248, 278. 3: 244, 254.
Fakse 1: 1(4,7), 229. 3: 1(36), 71.
Farsø 2: 233.
Ferritslev 1: 19.
Fjerritslev 2: 231, 259.
Flemløse 1: 227.
Fredensborg 1: 217. 2: 37. 3: 132.
Fredericia 1: 22, 114, 179, 187, 228. 2: 25,
166, 167, 172, 183, 206. 3: 101, 204, 216,
243.
Frederiksberg 1: 128, 137, 138. 2: 121, 160,
184. 3: 41, 52, 150, 174, 182, 191, 249.
Frederikshavn 1: 35. 2: 60, 62, 77, 147, 239,
254. 3: 75, 102, 171, 172, 233.
Frederiksværk 1: 169, 237-240, 242. 3: 132.
Fåborg 1: 202, 227, 274. 2: 152, 174, 175,
230. 3: 1(48).
Gadstrup 1: 237.
Gedser 2: 288, 291, 294, 297.
Gedved 2: 228.
Gentofte 1: 100.
Gilleleje 1: 56, 57, 61, 243, 270.
Gislev 2: 236.
Give 3: 161.
Glostrup 1: 131, 237, 284.
Grenå 1: 41, 48, 182, 184, 188, 203, 217, 223.
2: 23, 26, 28, 60. 3: 143, 144, 146.
Grindsted 3: 116.
Gråsten 1: 259.
Haderslev 1: 7, 186-190, 198. 2: 7, 8, 217.
Hals 2: 54.
Halsted 2: 226.
Hammel 1: 217. 2: 165.
Hammelev 2: 28.
Hanstholm 1: 220. 3: 233.

Harndrup 2: 268.
 Haslev 1: 255.
 Hasselø 2: 288.
 Havdrup 1: 237.
 Havnstrup 3: 261.
 Hedehusene 1: 222.
 Hellerup 2: 67, 269. 3: 197.
 Helsingø 1: 270.
 Helsingør 1: 51, 109, 110, 120, 142, 177, 178,
 215, 236, 237, 261, 263. 2: 97, 98, 216, 241,
 281, 291. 3: 24, 60, 69, 104, 169, 170, 216.
 Herlev 2: 40.
 Herning 2: 27, 62, 117, 272. 3: 193, 261.
 Hersnap 1: 220.
 Hillerød 1: 133-135, 190, 239, 252, 254, 271.
 2: 37, 190, 216, 281. 3: 113, 132, 224.
 Hjallerup 1: 65. 2: 172. 3: 48.
 Hjelmerup 1: 31, 262. 2: 267. 3: 148, 156,
 158, 160, 227.
 Hjørring 1: 49, 164. 2: 147, 149, 202, 203,
 219, 245, 273, 324. 3: 1(43), 88, 111, 183,
 230, 238, 240.
 Hobro 1: 169, 217. 2: 12, 21, 231, 237, 241,
 278. 3: 209, 250.
 Holbæk 1: 135, 223, 237. 2: 1(32), 35, 216. 3:
 79, 128, 135, 141, 148, 220.
 Holsted 3: 254.
 Hornum 1: 238.
 Hornslet 1: 217.
 Horsens 1: 1(2,3), 38, 44-48, 50, 138, 146,
 153, 166, 177, 180, 181, 196, 198, 216, 217,
 228, 230. 2: 9, 10, 22, 61, 109, 134, 147,
 167, 183, 194, 196, 226, 227, 243, 260, 271,
 3: 1(39), 56, 57, 62, 63, 88, 107, 110, 141,
 142, 181, 182, 233, 235.
 Humlebæk 1: 240.
 Hune 1: 235.
 Hurup 2: 259.
 Hvalsø 1: 150. 2: 236.
 Hvidbjerg, Thy 3: 252.
 Høng 3: 132.
 Hørsholm 1: 202, 229. 2: 279, 313.
 Hårby 1: 190. 2: 270.
 Ishøj 1: 237.
 Kalundborg 1: 30, 31.
 Karlebo 2: 171, 216, 313.
 Karlslunde 1: 237.
 Kastrup 2: 265.
 Kerteminde 1: 43, 219, 220. 2: 50, 208, 302.
 3: 72, 98.
 Kildebrønde 1: 237, 285.
 Kirke Såby 1: 207.
 Kjellerup 1: 190, 217. 2: 74.
 Klampenborg 1: 210, 227, 234, 243.
 Klitmøller 1: 224.
 Kolding 1: 281. 2: 74, 174, 221, 227, 230,
 239, 309.
 Korsør 1: 159, 193. 2: 36, 298, 299.
 Kværndrup 1: 25, 65.
 København 1: 1(8,9,10-16), 3, 4, 7, 13, 14,
 16, 22, 27, 30, 35, 37, 59, 60, 66, 67, 77-79,
 81, 82, 94, 104, 105, 107, 108, 110, 112,
 113, 115, 117, 119-121, 123, 124, 127, 129,
 132, 136, 140, 142, 144-146, 153, 157-160,
 171-174, 178-180, 188, 190, 194, 196, 198,
 207, 210, 212, 213, 215, 216, 221, 226, 228,
 230, 233, 237, 253-256, 268, 269, 271. 2: 8,
 9, 18, 23, 37, 40, 41, 44, 46, 66, 69, 77-79,
 81, 83-86, 91, 92, 98, 100, 102-105,
 109, 110, 112-115, 119, 127, 129, 144, 156-
 160, 163, 164, 167, 174, 175, 180, 181, 184,
 187, 201, 202, 206, 210, 213, 214, 217, 225,
 228, 250, 252, 255-257, 260-262, 265, 266,
 276, 277, 279, 285, 286, 288, 294, 296, 297.
 3: 1, 23-29, 34-36, 39-56, 66, 67, 69, 71, 74,
 82, 84-86, 91, 94, 95, 108, 114-116, 122,
 130-132, 136, 140, 146, 149-153, 162-
 169, 171-182, 190, 195-198, 200, 201, 208-
 210, 216, 228, 230-232, 237, 247, 249, 253.
 Køge 1: 145, 146, 255. 2: 213, 233. 3: 228,
 231.
 Lemvig 2: 81, 160.
 Lille Brøndum 2: 282.
 Lille Hagelse 3: 132.
 Lindholm 1: 46. 3: 195, 197, 230, 231.
 Lyngby 1: 4, 209, 217. 2: 263, 264, 286, 287.
 3: 211.
 Løgumkloster 1: 65.
 Løgstør 2: 53, 167, 233.
 Løkken 1: 205. 2: 65.
 Maglemer 1: 250.

Mariager 1: 217. 2: 299.
 Maribo 1: 189, 250. 2: 1(26), 18-20, 76, 174, 286. 3: 108, 135.
 Marstal 1: 167. 3: 143.
 Mørløse 1: 237.
 Middelfart 2: 166, 316. 3: 1(38).
 Munkebo 1: 224, 225. 3: 262.
 Måløv 1: 237.
 Nakskov 1: 196, 210-213, 231, 247. 2: 75, 156, 175, 226. 3: 66, 105, 112.
 Nibe 1: 200. 2: 52, 167, 305.
 Nimtofte 1: 182.
 Nordborg 1: 183.
 Nordby, Samsø 1: 228.
 Nyborg 1: 279. 2: 7, 40, 74, 87, 121, 151, 156, 169, 181, 208. 3: 113, 253.
 Nykøbing, Falster 1: 108, 163, 258, 267. 2: 9, 21, 76, 286, 288, 289, 293. 3: 88, 113, 175.
 Nykøbing, Mors 3: 192.
 Nykøbing, Sjælland 3: 132, 161.
 Nysted 1: 201.
 Næstved 1: 10, 170, 236, 259. 2: 75. 3: 135, 226.
 Nørre Lyndelse 3: 224, 225.
 Nørresundby 1: 22, 46. 2: 254. 3: 191, 197, 230.
 Odder 1: 217. 2: 228, 229, 261, 290.
 Odense 1: 4, 7, 16, 18, 20, 34, 36, 55, 64, 95, 104-107, 112, 121, 125, 139, 159, 160, 164, 167, 178, 187-189, 191, 193, 196, 203, 221, 226, 247, 248, 253, 259, 279. 2: 1(27), 1, 10, 13, 31-35, 44, 68, 70, 71, 75, 77, 86-91, 102, 108, 109, 117, 126, 133, 149, 151, 153, 167, 175, 178, 181, 183, 186, 189, 190, 192, 193, 196, 202, 206, 207, 209-211, 225, 233, 236, 238, 243, 249, 250, 258, 264-266, 270, 274, 289, 299. 3: 1, 28, 29, 46, 52, 53, 55-58, 61-63, 70, 78, 79, 82, 85, 86, 91, 93, 100, 108, 127, 160, 190, 200, 210, 224, 231, 237, 261.
 Ordrup 1: 226. 2: 134. 3: 164, 167.
 Præstø 1: 203. 2: 22.
 Randers 1: 38, 40, 42, 46, 48, 114, 143, 190, 208, 217, 252, 254, 258. 2: 1(31), 9, 69, 70, 74, 76, 147, 166, 181, 183, 188, 192, 196-199, 211, 212, 226, 229, 259, 281, 282, 295. 3: 102, 148, 230.
 Reerslev 1: 237.
 Ringe 2: 202, 236, 315. 3: 265.
 Ringkøbing 2: 1, 13-15, 81. 3: 93.
 Ringsted 1: 206, 237. 3: 72, 226.
 Rold 2: 240, 247, 249-251, 278, 282-284. 3: 144.
 Roskilde 1: 1(2,5), 22, 131, 145-152, 164, 167, 2: 35, 213, 216, 236, 241. 3: 79, 103, 128.
 Rudkøbing 1: 65. 2: 36, 58, 175, 193. 3: 70.
 Rynkeby 2: 202, 205-208.
 Ræer 1: 220, 221.
 Rødby 3: 108.
 Rødding 1: 186. 3: 198.
 Rødovre 2: 265.
 Rønne 2: 295, 314. 3: 233.
 Sækkøbing 1: 158, 164. 2: 175, 286, 288.
 Sengeløse 1: 237.
 Silkeborg 1: 217. 2: 24, 25, 81.
 Skanderborg 1: 60, 61, 217. 3: 100, 153.
 Skelskør 2: 47, 217, 299.
 Skive 2: 17.
 Skjern 2: 58, 74. 3: 134.
 Skovsgårde, Fyn 2: 268.
 Skærbæk 2: 287.
 Skævinge 3: 132.
 Slagelse 1: 248. 2: 8, 9, 17, 35, 37, 41, 42, 47, 49-51, 216, 298, 299. 3: 67, 72, 76-79, 220.
 Slangerup 1: 131-133.
 Snese. 1: 1(6).
 Solrød 1: 237.
 Sorø 1: 255. 3: 72.
 Stege 1: 45, 155, 256-258, 269. 3: 259.
 Store Anslet 2: 7.
 Store-Heddinge 1: 145. 2: 65, 135. 3: 1(35), 71, 219, 226.
 Strandby, Fyn 1: 227.
 Strib 1: 22. 2: 278.
 Struer 1: 152.
 Sundby 1: 146.
 Sundby-Vester 1: 113.
 Svebølle 3: 28.
 Svendborg 1: 17, 18, 26, 38. 2: 26, 38, 42, 109, 174, 193, 233, 295. 3: 1, 67, 87-89.
 Svenstrup 2: 305.
 Svindinge 2: 236.

Sæby 2: 59, 305. 3: 233.
Sæd 3: 259.
Særslev 2: 268.
Sønderborg 1: 185, 186.
Sønder Felding 1: 224.
Sønder Omme 2: 58.
Sønder Skovsgård 2: 305.
Tappernøje 1: 203.
Terndrup 1: 217.
Thisted 1: 46, 49, 231. 2: 61, 186, 219, 231,
232, 236, 241. 3: 233.
Tistrup 1: 234.
Tune 1: 96. 2: 208, 211-214, 217.
Tuse 1: 237.
Tvølm 2: 230, 232.
Tølløse 1: 244, 245, 247, 250.
Tønder 1: 187. 3: 259.
Tørring 1: 205.
Tårnby 1: 203.
Ulfborg 2: 13.
Ullerslev 3: 134.
Ulstrup 2: 239.
Undløse 1: 223.
Usserød 1: 200, 202.
Vallensbæk 2: 213.
Varde 1: 181, 234. 2: 14.
Vedbæk 3: 224.
Veflinge 2: 268.
Vejen 3: 198, 231.
Vejle 1: 234. 2: 38, 39, 109, 241. 3: 70, 181,
194, 195, 211.
Vejrup 3: 254.
Verninge 2: 321. 3: 158, 160, 161, 204, 227.
Vester Skerninge 2: 42.
Vestervig 2: 236.
Viborg 1: 64, 112, 217. 2: 70, 166, 188, 202,
233. 3: 199.
Viby, Sjælland 1: 237.
Vigsø 1: 220, 221.
Vordingborg 1: 236.
Vorup 2: 212, 213.
Væggerløse 2: 289.
Ydby 1: 49. 2: 219-221, 226, 227, 232, 236,
240, 250, 253, 259, 266, 320.
Ærøskøbing 1: 167, 181. 2: 295.
Ølsted 3: 132.

Ølstykke 2: 297, 298.
Øster Svenstrup 2: 219.
Østbirk 2: 228.
Åbenrå 1: 186.
Ålborg 1: 16, 22, 46, 101, 110, 111, 154, 175,
198, 200. 2: 1(30), 81, 91, 92, 117, 166, 168,
201, 211, 223, 224, 250, 251, 258, 260, 268,
276. 3: 88, 89, 113, 191, 197, 198, 230, 233,
250.
Århus 1: 16, 30, 41, 43, 46, 48, 51, 64, 102,
113, 158, 159, 163, 170, 175, 179, 187, 192,
195-197, 217, 235, 236, 267. 2: 1, 9, 10, 22,
36, 67, 91, 101, 116, 117, 119, 145, 154,
165, 166, 171, 172, 179, 180, 182, 183, 186,
193-196, 198, 199, 204, 217, 219, 221, 225,
242, 243, 270, 283. 3: 1, 21, 65, 79, 82, 87-
89, 94, 95, 98, 113, 127, 143, 148, 173, 210,
224, 226.
Årup 1: 247. 2: 37, 41, 50, 268.

Andre lande.

Argentina 2: 70.

Australien 1: 233.

Belgien 2: 104. 3: 123.

Antwerpen 3: 82.

Waterloo 2: 254, 320.

Brasilien 1: 233.

Bulgarien 3: 123.

Cuba 3: 114.

England 1: 36, 39, 66, 73, 76, 79, 92, 93,
104, 115, 118, 119, 120, 198, 231. 2: 11-13,
117, 144. 3: 7, 24, 27, 52, 76, 167, 181.

London 1: 36, 49, 72-77, 98. 2: 204. 3: 7, 50,
76, 98.

Newcastle 1: 198.

Newcastle-under-Lyne 1: 275.

- Estland** 2: 209.
Reval 3: 31.
- Finland** 1: 56, 171, 244. 2: 209, 210, 214, 230, 244, 262. 3: 11, 12, 64, 137, 139, 140, 163, 222.
Borgå 3: 11, 215.
Helsingfors 1: 171, 176, 178, 198. 2: 214, 216, 262, 308. 3: 11, 85, 130, 137-139, 232.
Kotka 3: 139, 226.
Salmijärvi 3: 139.
Tammerfors 2: 244.
Uleåborg 3: 43, 222.
Viborg 1: 178.
Åbo 1: 113, 171, 176, 178, 179. 3: 11, 226.
- Frankrig** 1: 31, 55, 160. 2: 112, 156, 217, 224, 227. 3: 7, 14, 57, 62, 64, 66, 70, 76, 80, 85, 100, 130, 169.
Avignon 3: 7, 214.
Bordeaux 3: 131.
Le Havre 2: 156.
Lille 3: 76.
Marseille 3: 80.
Nîmes 1: 29.
Paris 1: 11, 50, 77, 95, 116, 240, 275. 2: 12, 204. 3: 52, 64, 76, 79, 91, 93.
Yvillere 3: 76.
- Grækenland** 1: 29, 259. 3: 167.
- Holland** 1: 107, 115, 170, 196. 2: 94, 104, 224, 225. 3: 151, 165.
Amsterdam 1: 115.
Rotterdam 3: 145.
- Israel** 1: 223, 254.
- Island** 1: 284. 3: 246.
Isafjörður 3: 246.
Reykjavík 1: 284.
- Italien** 1: 32, 110, 113, 179, 254, 263, 264. 2: 94, 160, 192, 217. 3: 11, 24, 34, 123, 163.
Milano 1: 46. 2: 131. 3: 76.
- Napoli** 1: 32. 2: 204.
Parma 1: 179, 180. 3: 31, 216.
Rom 1: 1(1), 29. 3: 237.
Venezia 1: 95, 98.
- Jugoslavien**
Esseg (Osijek) 3: 46.
- Letland** 2: 100, 209.
Libau 2: 100.
Mitau 1: 98. 3: 219.
Riga 3: 31.
- Litauen** 2: 100, 209.
Memel 2: 315.
Wilna 2: 100.
- Mexico** 2: 202.
- Norge** 1: 23, 144, 223, 228, 230. 2: 62, 77, 80, 81, 86, 137, 144, 145, 209, 219, 230, 244, 249. 3: 43, 87, 107, 140.
Arendal 2: 305.
Bergen 2: 11, 62, 80. 3: 91.
Drammen 1: 278. 2: 62, 140, 141, 145.
Fredrikstad 2: 140, 141.
Halden 2: 42, 43.
Hammerfest 2: 80.
Kirkenes 2: 80.
Kristiansand 2: 77, 146. 3: 102.
Moss 2: 77.
Oslo, Kristiania 1: 103, 113, 179, 254. 2: 11, 62, 86, 87, 136, 137, 139, 141-145, 310. 3: 91, 209.
Skien 2: 41.
Stavanger 2: 11, 62.
Trofoss 2: 80.
Tromsø 2: 249.
Trondheim 1: 103, 179, 278. 2: 11, 168, 171, 172, 176. 3: 33, 209.
Tønsberg 3: 87.
- Polen** 1: 54, 55, 178. 2: 116, 133. 3: 7.
Warszawa 2: 100.
- Portugal** 3: 163.

- Rusland 1:109, 180, 233. 2: 100, 144, 160, 214, 230, 311, 312. 3: 7, 11, 12, 64, 100, 106, 123, 127, 131, 163.
- Krasnoj-Klin 2: 311.
- Moskva 3: 8, 9, 215.
- Odesa 3: 106.
- St. Petersburg, Leningrad 1: 81, 115, 178, 180. 2: 187, 214, 312. 3: 9-11, 31, 64, 100, 171, 210, 215, 232.
- Schweiz 1: 169. 2: 94.
- Skotland 1: 261.
- Edinburgh 1: 261.
- Spanien 1: 167.
- Barcelona 2: 121.
- Madrid 1: 98.
- Sverige 1: 19, 20, 55, 56, 66, 71, 81, 97, 120, 152, 175, 178, 208, 210, 214, 253, 254, 264, 266, 269. 2: 30, 31, 44, 52, 80, 86, 105, 116, 117, 136, 144, 153, 204, 209, 214, 216, 219, 222, 230, 244, 262-265. 3: 11, 14, 20, 32, 36, 43, 46, 59, 82, 87, 89, 93, 106, 114, 116, 123, 125, 128, 132, 140, 169.
- Arboga 2: 263, 321.
- Bromma 3: 17.
- Dalby 2: 95.
- Duckarp 1: 171.
- Eskildstuna 2: 291.
- Furuvik 2: 117.
- Gävle 3: 58, 215, 221.
- Göteborg 1: 96-98, 113. 2: 11, 49, 50. 3: 32, 36, 58, 85, 170, 171, 214.
- Halmstad 1: 214.
- Heda 3: 18.
- Hellestad 2: 95.
- Hultsfred 2: 262.
- Hvena 2: 262.
- Hälsingborg 1: 178, 208. 2: 97, 98, 216. 3: 24.
- Höganäs 1: 208.
- Jönköping 2: 34. 3: 82, 87.
- Kalmar 3: 82, 85, 87.
- Karlshamn 3: 23.
- Karliskrona 2: 31. 3: 19, 20, 21, 23.
- Karlstad 3: 16.
- Klippan 1: 216.
- Kristianstad 1: 171. 2: 30, 36, 39, 45.
- Landskrona 1: 216, 240. 2: 217, 218. 3: 99.
- Ljusdal 3: 70.
- Loshult 2: 7.
- Lund 1: 172, 215, 216. 2: 41, 212. 3: 23, 130.
- Malmö 1: 30, 177. 2: 46, 89, 95, 218. 3: 23, 24, 140, 171, 172, 175, 214, 215, 229.
- Norrköping 1: 50, 51, 98, 100, 178. 2: 45, 153. 3: 11, 18, 19, 32, 34, 52, 89, 169.
- Piteå 2: 186.
- Ronneby 2: 52.
- Sandby 2: 95.
- Simrishamn 2: 266.
- Sjöbo 1: 209.
- Skara 1: 84.
- Skräflinge 2: 95.
- Skänninge 3: 16-18, 214.
- Skövde 2: 263.
- Stockholm 1: 79, 82, 83, 85, 87, 90, 91, 95, 97-99, 101, 113, 171, 178, 179, 180. 2: 11, 34, 96, 121, 136, 168, 186, 187, 214, 263, 308, 316. 3: 10, 11, 13, 16, 27, 32, 35, 49, 59, 64, 82, 86, 125, 209.
- Sundsvall 2: 45.
- Söderhamn 3: 87.
- Trelleborg 2: 216.
- Ulricehamn 1: 84, 86, 87.
- Umeå 2: 182, 314.
- Uppsala 2: 136, 244.
- Vänernborg 2: 35.
- Växjö 2: 214, 215. 3: 82, 215.
- Äsphult 1: 171.
- Örebro 2: 50, 136, 144. 3: 16.
- Sydafrika 2: 69.
- Tjekkoslaviet 1: 52-54. 2: 164. 3: 94, 123.
- Banska Bystrica 3: 123.
- Brünn (Brno) 2: 164.
- Cehnice 1: 53.
- Prag 1: 274.
- Stachy 1: 53.

- Tyrkiet 1: 32. 3: 163, 169.
 Konstantinopel 1: 32, 81, 83.
- Tyskland 1: 46, 51, 52, 66, 77, 89, 104, 110,
 124, 160, 162, 168, 178, 185, 192, 207, 232,
 254, 260, 2: 12, 69, 80, 86, 99, 104, 105,
 115, 117, 121, 136, 144, 155, 183, 221, 224,
 225, 227, 229, 241, 247, 258, 262, 274, 275,
 281. 3: 7, 12, 19, 24, 25, 43, 52, 71, 72, 80,
 81, 86, 93, 108, 123, 127, 153, 163, 165,
 167, 188, 227, 243, 249.
 Altona 3: 59, 163, 218.
 Augsburg 2: 225.
 Berlin 1: 81, 89, 216. 2: 70, 111, 115, 155,
 225, 272. 3: 10, 25, 81, 130, 163, 216.
 Berlin-Neukölln 3: 138.
 Blankenese 2: 228.
 Brandenburg 2: 101, 102.
 Braunschweig 1: 51, 162, 231, 233-235. 2:
 230, 254, 286.
 Breslau 3: 78, 80.
 Danzig 2: 94, 105.
 Dresden 1: 166. 2: 115. 3: 153.
 Eckernförde 2: 317.
 Flensburg 3: 31, 216.
 Frankfurt am Main 2: 103. 3: 159, 163.
 Freiburg i/B 3: 84.
 Glüsing 2: 220.
 Gotha 1: 160.
 Grandenz 1: 186.
 Gross Kōris 2: 155.
 Hamburg 1: 81, 82, 90, 98, 113, 167, 178,
 181, 282. 2: 7, 46, 48, 70, 156, 228, 262. 3:
 1, 162, 163, 231, 232.
 Hannover 1: 51. 3: 31.
 Heidelberg 2: 133.
 Helmstedt 2: 164.
 Hohenwestedt 2: 219, 220, 320.
 Kapern 3: 103.
 Kassel 1: 11.
 Kiel 1: 178, 285. 3: 29-31.
 Kirchsteinbek 1: 184.
 Konstanz 1: 274.
 Königsberg 2: 168.
 Langelsheim 2: 230, 318, 320.
 Leipzig 1: 96. 2: 102.
- Liebenburg 1: 231.
 Lutter am Barenberge 2: 230.
 Lübeck 1: 218, 248, 249.
 Magdeburg 2: 115, 221.
 Mainz 3: 163, 228.
 München 2: 115, 116.
 Nürnberg 1: 114, 115, 117-119.
 Oberdorla 1: 160.
 Pyrmont 3: 31.
 Rendsburg 2: 219, 254. 3: 31.
 Salzgitter 1: 51, 231, 233. 2: 230.
 Salzwedel 2: 221.
 Sankt Michaelisdonn 2: 228.
 Schleswig 3: 31.
 Schney 2: 136.
 Sculp 2: 82.
 Spandau 2: 272.
 Strassburg 1: 256.
 Stuttgart 2: 107.
 Stuttgart-Cannstatt 2: 311.
 Weimar 2: 83.
 Wesselburen 2: 82.
- Ungarn 1: 257. 2: 160. 3: 123.
 Budapest 1: 254. 2: 312. 3: 123.
- U S A 1: 43, 55, 69, 120, 168, 194, 233, 252,
 254. 2: 46, 272. 3: 103, 112, 114, 159, 169.
 Chicago 2: 144.
 Harrisburg 1: 69.
- Ægypten 1: 254. 2: 166.
- Østrig 1: 75. 3: 46, 163.
 Wien 1: 75, 77, 81, 88-90, 98, 131, 151, 239,
 276. 2: 86, 101, 102, 115, 190, 312. 3: 31,
 32, 76, 123, 124.

Navneregister

Omfatter først og fremmest samtlige personer fra cirkusmiljøet; desuden nævnes private, der har haft indflydelse på rejseforhold, cirkus og materiel eller på emnet i øvrigt. Personer, nævnt i den kronologiske cirkusliste i dette bind, er ikke medtaget.

- Abdullah 3: 120.
Abe-Schmidt se: Carl August Louis Franz Schmidt.
Abs, Carl 3: 162, 163, 167.
Agazzi, Antoni 3: 8-31, 216.
Agussi 3: 47, 216.
Ahler 2: 239.
Alberti, Kaptajn 3: 146.
Alberti, P. A. 1: 157.
Alexander, Max 3: 125.
Almqvist, K. J. 2: 252, 277, 319, 320.
Altenburg 2: 252, 254.
Altenburg, Albert 1: 216, 240.
Altenburg, Amandus 1: 54, 158.
Altenburg, Carl (1867-1905) 2: 56.
Altenburg, Carl (1890-1961) 1: 54, 227. 2: 296. 3: 66, 130, 132, 133, 219.
Altenburg, Gottfried 1: 234.
Altenburg, Johan Frederik Simon 2: 172.
Altenburg, Justine 2: 54.
Althoff 2: 1(20).
Althoff, Helene 2: 136.
Andersen, Erik 2: 1.
Andersen, Jørgen 1: 50. 3: 110.
Andersen, Peter M. S. 2: 42..
Andersen, Peter Sawman 2: 251.
André, Anna 2: 36, 38, 43, 45.
André, Charles 2: 45. 3: 64, 67-71, 104, 106.
Andrew, Carlo 3: 72-74, 220.
Andrew, Charlie 1: 168, 169. 2: 1(31), 46-48, 298. 3: 72, 220.
Antonelli, I. 3: 232.
Antoni, Ib 2: 1.
Antony, Carl 2: 83. 3: 124, 127.
Apitz, Joh. Carl 3: 201.
Appel, Brdr. 1: 137.
Arli, Martin 3: 261.
Arli, Søren 1: 13, 225. 3: 261.
Astley 3: 98.
Astley, Philip 1: 73, 76, 77.
Bach, Adelheid de 1: 98.
Bach, Christoph de (født ca. 1798) 1: 98.
Bach, Christoph de (1768-1834) 1: 98, 239.
Baese, Jean 1: 281.
Baker, Josephine 2: 69.
Baldini, J. 2: 194.
Barbara 2: 217.
Barenco 2: 106.
Barfod, Lars Hoffmann 1: 96. 2: 208, 211-214, 217, 313.
Barfod, Otto 2: 213.
Barly se: Ølund Jacobsen.
Barner, Emil von 1: 159. 2: 55.
Barner, Helene von 1: 54, 141, 158, 159, 248. 3: 218.
Barnum & Bailey 1: 35.
Barriere se: Christian Houmark.
Bartel, Elvira 2: 81.
Bates, Jacob 1: 49, 114-120.
Bazola, Charles 3: 105.
Bazzolu Renz se: Charles Bazola.
Bech Olsen, Magnus 1: 46, 47. 2: 9, 77, 250, 254. 3: 1(45-48), 106, 108, 162-197, 228-232.
Bech Olsen, Manne 3: 195-199, 202, 231.
Bech Olsen, Oline 3: 194, 197, 230.
Beketow 2: 75, 76, 311, 312. 3: 127.
Beketow, Mathias 1: 144, 168. 2: 26, 136, 138, 140-161.

- Beketow, Wardia 2: 108, 153-155, 311.
 Ballatzer, Charles 2: 8.
 Belli 1: 1(2,14), 35, 56, 70, 178-199, 254, 255, 282-284. 2: 256, 257. 3: 198, 209.
 Belli, A. 1: 180. 2: 225.
 Belli, Alfonso 1: 52, 186-188, 192, 199, 223, 283.
 Belli, Antonio 1: 178.
 Belli, Arthur 1: 187.
 Belli, Brdr. 1: 181-187, 207.
 Belli, Carl 1: 181.
 Belli, Charles 3: 98.
 Belli, Eleonora 3: 199.
 Belli, Giovanni (Johan, Jean, Johannes) 1: 179.
 Belli, Giovanni (1874-1929) 1: 52, 183-192, 199, 223, 283.
 Belli, Guisepppe 1: 179.
 Belli, Irma 1: 186, 189.
 Belli, J. 1: 180.
 Belli, Louis 1: 179.
 Belli, Marco 1: 180.
 Belli, Meta 1: 41, 66, 182-197, 223. 2: 114-116. 3: 118, 194.
 Belli, Philip 1: 179, 180.
 Belli, Rudolf 1: 167, 181, 183.
 Belli, Viktor 1: 181, 183.
 Belli, Viola 1: 52.
 Belli-Borchardt 1: 35.
 Belling, Tom 2: 100.
 Bellman, C. M. 1: 86, 87.
 Benedikte 2: 127.
 Benneweis 1: 1(8, 10-16), 22, 23, 45, 46, 52, 53, 55, 56, 61, 67, 70, 231-271, 286-288. 2: 252, 254. 3: 73, 112, 153, 203, 228, 259.
 Benneweis, August Wilhelm 1: 231, 233-236.
 Benneweis, Charlotte 1: 234.
 Benneweis, Diana 1: 260, 261, 263-265.
 Benneweis, Eli (født Holte) 1: 1(6,7,9), 57, 64, 68, 199, 250, 253-271. 2: 128. 3: 119, 148, 205.
 Benneweis, Eva 1: 263, 267.
 Benneweis, Ferdinand 1: 57, 62, 237-252. 3: 258.
 Benneweis, Frederik Vilhelm 1: 287.
 Benneweis, Gottfried (1865-1933) 1: 202, 234, 236, 239, 241, 245, 246, 249.
 Benneweis, Gottfried Kampmann 1: 237-239, 241, 242.
 Benneweis, Henriette 1: 235, 236.
 Benneweis, Irene (Frk. Schlander) 1: 1(6), 66, 199, 247, 249-263.
 Benneweis, Marie 1: 236, 239, 244, 249.
 Benneweis, Sonny 1: 1(9), 260-264.
 Bentzen, Mads Peter 1: 235.
 Berdino, Arne, se: Arne V. Olsen.
 Berdino, Benny 1: 13. 3: 122.
 Berdino, Jackie 3: 122.
 Berdino, Lydia 3: 119-122.
 Berdino, Susanne 1: 173. 3: 1(44), 122.
 Berg, Eugén 2: 72, 74, 80.
 Berg, Hartvik Ingolf Mørk 1: 46. 2: 77, 80.
 Bergman, Claus 1: 137, 143. 2: 31-51, 57, 60, 153, 222, 266, 303, 304. 3: 67, 70, 218, 219.
 Bergman, Lina (Dyna) 2: 33-51.
 Bernardi 1: 219. 3: 72-74, 220.
 Bivognen se: Harald Martin Bergman Mad-
 sen.
 Bjarns, C se: Kristian Olsen.
 Bjerregaard-Jensen, Johannes Hans 1: 175.
 Blanc, Henri 2: 32.
 Blomqvist, Hans 3: 17, 215.
 Blumenfeld 3: 1(48).
 Blumenfeld, Alexander 2: 56.
 Blumenfeld, Daniel 2: 1(17-19).
 Bomholt, Julius 1: 14.
 Bono, Antoine 3: 44, 45, 56.
 Bono, Jean Baptiste, se: Pietro Bono.
 Bono, Luigi 3: 44, 45.
 Bono, Maria Victoria Rose 2: 315.
 Bono, Pietro 3: 44, 45.
 Borchardt, Willy 1: 41, 189, 192, 193.
 Borup, Thomas Larsen 1: 119.
 Bostock se: Frederik Nielsen.
 Boye, Christian 2: 216, 217.
 Brandes, Edvard 3: 91.
 Brandtsen, Hans Kongslev 3: 226.
 Brasso 3: 172-175.
 Brinkopff, Henrik Vilhelm 1: 14.
 Brodthagen, Viggo 1: 1(15).
 Brokmann, Frederik 1: 26.
 Bruhn-Berthelsen, Ingeborg 1: 226. 3: 253.
 Bruun 1: 70, 200-230, 236, 284-286. 2: 196.

- Bruun, Adelheid 1: 200, 201, 202, 240, 241, 250, 285.
 Bruun, Alexander 1: 1(6), 202, 245, 250.
 Bruun, Bent 1: 39, 223.
 Bruun, Bruno 1: 227, 228, 286.
 Bruun, Ditlev 1: 201, 202, 206-208, 220, 285.
 Bruun, Frantz 1: 222, 223, 226.
 Bruun, Franziska 1: 204, 211, 215.
 Bruun, Harry 1: 227.
 Bruun, Herman 1: 59-61, 164, 200-222, 285. 3: 119, 232.
 Bruun, Isabella (født 1893) 1: 1(4), 230. 2: 276, 277. 3: 114.
 Bruun, Isabella (Pus) 1: 223, 225.
 Bruun, Jacobi 1: 218.
 Bruun, Joseph 1: 1(3,5), 210, 215, 222-225.
 Bruun, Josephine 1: 53, 202, 250.
 Bruun, Louissette 1: 218.
 Bruun, Maria 1: 1(5).
 Bruun, Pauline (født Schmidt) 1: 202, 204, 218, 219.
 Bruun, Rasmine 1: 207.
 Bruun, Rita 1: 223-225.
 Bruun, Viktoria 1: 1(3), 204, 215.
 Brycksel 3: 77.
 Brøndum, Christian 3: 50.
 Busch 1: 151. 2: 308.
 Busholm 2: 180. 3: 85.
 Busto, Paulina 2: 121.
 Bügler 1: 133-135.
 Bülow, Frits 1: 59, 61, 159.
 Bøgh, Anton 1: 187.
 Börsch, Jørgen 1: 274.
 Camillo 1: 262-265, 267.
 Carré 1: 170, 174.
 Carstensen 2: 59.
 Carstensen, Georg 1: 37.
 Casorti 1: 113, 130. 2: 192. 3: 34, 41, 222.
 Casorti, Giuseppe 1: 126.
 Cederberg, Christer 2: 310.
 Chadig, Wilhelmine Christine 2: 316.
 Charles 2: 223-225.
 Chiariny, Louis 3: 215, 232.
 Christensen, I. C. 1: 157.
 Christensen, Willy 1: 226. 3: 113, 224, 253.
 Christgau, Erik 3: 160.
 Christian den Tiende 2: 253, 255.
 Christiansen, Eivin 1: 55-58, 274, 288. 3: 160.
 Christiansen, Hans Peder 2: 61, 69, 74. 3: 198.
 Christiansen, Thorvald Max Gungi 3: 68, 71, 218, 219.
 Christy, Egon 1: 1(14), 143, 254.
 Clason: Anders 1: 20.
 Clausen, C. H. 2: 248.
 Cole 3: 47.
 Colman, Fred. A. 3: 153.
 Coningham 1: 73.
 Cooke, Hubert 2: 101.
 Cordsen, Frederik 2: 153. 3: 101.
 Cosmy, Alfonse 1: 195, 284. 2: 1(27). 3: 192.
 Cykel Møller se: Kristen Larsen Møller.
 d'Abis, Jean 1: 94. 2: 201. 3: 222.
 Dahl 1: 94.
 Dahl, Balduin 3: 82, 84.
 Dahl, Henry 3: 110, 140, 223.
 D'alinge, George (Price) 1: 1.
 Damlund, Carl 1: 1(5), 54. 2: 306.
 Daniels, Robert 1: 152, 154, 155, 158, 280. 2: 17, 278, 323. 3: 116, 224, 254, 257.
 Danielsson, Alf 1: 19.
 Darqve 1: 106, 112. 3: 25.
 Dassie 2: 22, 39. 3: 172, 233.
 Dassie, Eleonora 1: 140. 3: 233.
 Dassie, Margius 1: 139. 2: 15.
 Daucke 1: 141, 158, 249. 3: 218.
 Daucke, Adolf 1: 54, 158, 159, 248.
 Daucke, Bech 1: 248.
 Daucke, Carl 1: 248.
 Daucke, Esther 1: 247.
 Daucke, Markus 1: 247.
 Daucke, Rikard 1: 248.
 Delmas 3: 176.
 Dieck, Chester 1: 187. 2: 103, 270, 309.
 Donvild se: Anton Sophus Jensen.
 Doublier 3: 85.
 Dubsy 1: 70. 2: 295, 296. 3: 123-129, 224, 225.
 Dubsy, Adolf 3: 126.
 Dubsy, Alois Johann 3: 124.
 Dubsy, Angelina 3: 124.
 Dubsy, Franz 3: 124.
 Dubsy, Janos (Jean) 1: 216. 2: 136, 153. 3: 123-128.

- Dubsky, Josef (1901-81) 2: 1(18,19). 3: 1 (40), 71, 113, 129, 224.
- Dubsky, Joseph (f. 1926). 3: 129.
- Dubsky, Louise Leontine 3: 127, 225.
- Dubsky von Wittenau, Georg 3: 123, 124.
- Dubszki, Adele 3: 123.
- Dubszky, Franciscus (den ældre) 3: 123.
- Dubszky, Franciscus (den yngre) 3: 123.
- Dubszki, Jean Baptiste 3: 123.
- Dubszki, Joseph 3: 123.
- Ducander 2: 262. 3: 130.
- Ducander, Carl 1: 171, 176, 281.
- Ducander, John 1: 170-177, 281.
- Due, O. F. 2: 209.
- Dupis 1: 120.
- Dupuis, Jean Nicolas 2: 169.
- d'Vre, Alberto (Altenburg) 1: 216.
- Edelcrantz, A. N. 1: 97.
- Edwardo, Brødrene 3: 105, 172.
- Eggers, Oluf C. T. von 1: 136, 146.
- Eggertsen se: Olschansky.
- Eiles 3: 88.
- Eisfeldt 2: 221.
- Eisfeldt, Fredrich Hendrich 1: 274. 2: 174, 175.
- Elliot, H. 1: 81, 82.
- Elsner 2: 198.
- Enoch 1: 70. 2: 232, 252, 254, 298, 322, 323. 3: 137, 224, 234.
- Enoch, Agnete 2: 300.
- Enoch, Dennie 2: 300.
- Enoch, Dorthea 2: 285-294. 3: 71, 112.
- Enoch, Eva 2: 296-298.
- Enoch, Friederica 1: 234.
- Enoch, Georg 2: 285-294.
- Enoch, Haddi (f. 1901) 2: 290, 293.
- Enoch, Haddy (f. 1934) 2: 299, 300.
- Enoch, Isabella 2: 300.
- Enoch, Johanna (f. ca. 1815) 2: 219.
- Enoch, Johanne (f. 1883) 1: 280, 285-294.
- Enoch, Katja 2: 300.
- Enoch, Louise (1879-1914) 2: 285-294.
- Enoch, Louise (f. 1909) 2: 290, 292.
- Enoch, Peter 2: 285-294.
- Enoch, Solveig 2: 299.
- Enoch, Theodor 2: 227, 228, 262, 285-291, 296, 297.
- Enoch, Theodora 2: 290, 292.
- Enoch, Vilhelmine 1: 60, 61. 2: 227, 229, 285-294, 297.
- Erichsen, Emilian Christian Frederik 1: 67. 2: 106. 3: 180, 232.
- Eriksen, Eva 2: 296-298. 3: 137.
- Eriksen, Oscar 2: 295-298. 3: 137.
- Ewans, Kaj 2: 276.
- Falkenfleth, Haagen 1: 288.
- Fausbøll, Ib C. V. 1: 28.
- Feddersen, M. 1: 44, 45. 2: 10.
- Faruk 1: 254.
- Felix, Tom 2: 99.
- Fink, Arne 1: 274. 2: 320.
- Foureaux, Louis 2: 167. 3: 32, 216.
- Francker, Otto 1: 1(7).
- Franconi, Antonio 1: 240.
- Freisleben, Johan von 2: 193, 194.
- French, Kay 1: 1(7).
- Friedländer, Adolph 1: 282. 3: 1.
- Fränkel, Numa 1: 171, 172.
- Fyrtårnet se: Carl Schenstrøm.
- Fællessanger, Holger 3: 160, 161.
- Gamborg, Knud Fr. 1: 173.
- Gautier 1: 70, 167. 2: 44, 89, 153. 3: 7-63, 79, 214-218.
- Gautier, Adam (f. ca. 1850) 3: 62, 218.
- Gautier, Adelaide (f. Westermann) 3: 50.
- Gautier, Albertine (f. Nissen) 3: 56.
- Gautier, Alexander 3: 46.
- Gautier, Alexander (f. ca. 1815) 3: 36, 38, 42, 43, 45, 52, 217.
- Gautier, Antoinette 3: 42.
- Gautier, Antoinette (1858-1934) 3: 61.
- Gautier, Antoinette (f. Grunert) 3: 31-59.
- Gautier, Anton 3: 46.
- Gautier, August Christian 3: 42, 47, 217.
- Gautier, Baptist Constantius 3: 217.
- Gautier, Baptiste (f. 1798) 3: 10, 22, 32, 42, 59, 61.
- Gautier, Carl 3: 36, 38, 39, 42, 45, 50, 52, 62, 217.
- Gautier, Carolina 3: 218.
- Gautier, Didier (ca. 1776-1872) 1: 36. 2: 315. 3: 10, 22, 31-60, 64.
- Gautier, Didier (1848-1913) 3: 62.

- Gautier, Didier (f. 1939) 3: 37, 216-218.
 Gautier, Emil (f. 1879) 3: 63.
 Gautier, Emilie 3: 217.
 Gautier, Fredrique Lovise Antoinette 3: 217.
 Gautier, Honorine (f. Monseiller) 3: 62.
 Gautier, Ingeborg 3: 140.
 Gautier, Jean (1822-1887) 2: 230. 3: 39, 52, 55-59, 61, 217.
 Gautier, Jean Baptist (f. 1798) se Baptiste Gautier.
 Gautier, Jean Baptiste (1841-1915) 3: 62, 218.
 Gautier, Jean Baptiste (ca. 1742-ca. 1845) 1: 112. 3: 7-31, 200, 214.
 Gautier, Joh. Leonhard (f. 1798) se: Baptiste Gautier.
 Gautier, Joseph 3: 10, 22, 46.
 Gautier, Julia 3: 218.
 Gautier, Leonard (1866-1955) 3: 62, 63.
 Gautier, Louis 3: 42, 52, 217.
 Gautier, Louise 3: 42, 47.
 Gautier, Louise (1871-1918) 2: 136.
 Gautier, Louise Friederika (f. Frese) 3: 59.
 Gautier, Margaretha Maria Antoinette 3: 217.
 Gautier, Marie 3: 46.
 Gautier, Marie Therese Antoinette, se: Antoinette Steckel.
 Gautier, Napoleon (f. 1868) 2: 136.
 Gautier, Rosa (f. ca. 1824) 3: 36, 42, 44, 45, 217.
 Gautier, Rose 3: 10.
 Gautier, Rose (f. Lefevre) 3: 7.
 Gautier, Therese Eleonore 3: 42, 45, 217.
 Gautier, Victoire 3: 10.
 Glauert se også Halvorsen.
 Glauert, Letteria 2: 250.
 Glauert, Oscar 2: 13, 15, 21-23, 26, 139, 140, 242, 250, 272-276.
 Glauert, Otto 2: 7-30, 57, 60, 302, 303. 3: 67.
 Glauert, Virginie se: Halvorsen.
 Glückstadt, Rosalia 2: 310.
 Goldkette 1: 50.
 Goldkette, Hartvig 2: 202.
 Gontard 3: 47.
 Groth 3: 81, 82.
 Grunert, Friederich 3: 31.
 Grunterat, Barbara 3: 123.
 Grønning, Valborg Elisabeth 3: 105.
 Guarnieri, F. 2: 194.
 Gudmann, Wilhelm 1: 41, 48.
 Guerra, Alexander 3: 237.
 Guerra, Rudolph 3: 237.
 Gugele se: Frederik Schmidt.
 Gungi se: Thorvald Max Gungi Christiansen.
 Guttenberg, Adolf 2: 72, 75, 76, 80.
 Hagen, Dagmar Price 1: 72.
 Hagenbeck 2: 110, 115, 262.
 Hallasch, Ferdinand 2: 168, 170, 171, 173, 176.
 Halvorsen, Emilie 2: 8, 302.
 Halvorsen, Gunerius 1: 94. 2: 8, 9, 11, 12, 144.
 Halvorsen, Mary (Merry, Marie) 2: 12, 13, 15, 22, 23, 25, 26, 139, 140.
 Halvorsen, Oscar se: Oscar Glauert 2: 139.
 Halvorsen, Virginie (Victoria) 2: 9, 11, 12, 25, 26, 30.
 Hamid-Morton 1: 69.
 Hammeleff, Frederik 1: 14.
 Hamre, Charles 1: 46.
 Hamre, I. L. 1: 46.
 Hansen, Alf 2: 81, 274.
 Hansen, Dagmar 3: 89, 221.
 Hansen, Frede 1: 230. 2: 276.
 Hansen, Hans Lørup Simon 3: 136, 226.
 Hansen, H. P. 2: 252, 254.
 Hansen, Hans Bork 1: 41, 43, 46, 48. 3: 226.
 Hansen, Poul 1: 225.
 Hansen, Uffe 3: 233.
 Hansen, Urban 2: 128.
 Happe, Clara se: Clara Schumann.
 Heck, Friederich 1: 78, 79. 3: 232.
 Hempel, Søren 1: 106, 112.
 Heraldos (Lester) 2: 1(17).
 Herlin, Gustaf Robert 2: 316.
 Herrgot, Anton 3: 123.
 Hersleb, Anton 2: 23-25, 104, 308, 309.
 Hertzberg 2: 252, 254.
 Hertzberg, Agnete Engel 2: 82.
 Hertzberg, Doris 2: 52.
 Hertzberg, Violet 3: 219.
 Herzog, Heinrich 2: 83, 86.

- Hesse, Børge Christian se: Wilhelm Hesse.
Hesse, Harald 2: 180. 3: 94, 95, 222.
Hesse, Wilhelm 3: 42, 43, 222.
Heymann Bloch, Lauritz 3: 177.
Hille, Frantz 2: 196, 197.
Hinné, Charles 3: 39, 40, 52.
Hirn, Sven 1: 176, 272. 2: 186, 214, 301. 3: 213, 232.
Hoffmann 2: 31, 44, 162-218, 230, 312-316. 3: 202.
Hoffmann, Adolf 3: 94.
Hoffmann, Amalia (1813-91) 2: 178, 182.
Hoffmann, Amalie (1822-1903) 2: 172.
Hoffmann, Benoa 2: 215.
Hoffmann, Carl 1: 35, 51. 2: 165, 167, 172, 178, 182, 186-209. 3: 222.
Hoffmann, Dorothee 2: 164.
Hoffmann, Edvard 2: 183.
Hoffmann, Elvira Berny 1: 23, 228. 2: 81. 3: 107.
Hoffmann, Flora 2: 196, 201, 203, 209.
Hoffmann, Francois 2: 209-211.
Hoffmann, Frederik Wilhelm 2: 165, 167, 172-183.
Hoffmann, Fredrik 2: 187, 214.
Hoffmann, Johannes 2: 172, 216.
Hoffmann, Joseph 2: 163-172, 214.
Hoffmann, Josephine 2: 196, 201, 203, 209.
Hoffmann, Mandse 2: 210.
Hoffmann, Robert 2: 216, 217. 3: 202.
Hoffmann, Rudolph 2: 209, 210.
Hoffmann, Selma 2: 186, 214, 215.
Hoffmann, Theodor 2: 183-185.
Hoffmann, Waldemar 2: 184.
Hoffmann, Wilhelmina 2: 214-216, 316.
Hoffmann, Wincenz 2: 172, 186, 187, 214, 216.
Holm, Knud Valdemar 1: 46. 3: 143.
Holstein, Peter Christian von 2: 64-66, 71, 73.
Holzer, Adi 2: 1.
Horty, F. 1: 198.
Houcke 1: 67, 70, 131. 2: 308. 3: 76-93, 220, 221.
Houcke, Adele 3: 81.
Houcke, Adele (1863-1882) 3: 87.
Houck(e), Adele (født René) 3: 76, 77.
Houcke, Adolphe Leonard 3: 64, 65, 67, 76, 78, 80, 82, 86, 87, 229.
Houck(e), Adolphe Villieme Leonard, se: Adolphe Leonard Houcke.
Houcke, Caroline (født Steckel) 3: 76, 86.
Houcke, Charles 3: 84, 86.
Houcke, Eugene 3: 76, 77, 80, 85, 86, 90.
Houcke, Eugene (f. 1904) 3: 91.
Houcke, Hippolite 3: 76, 77, 86.
Houcke, Hippolyte 3: 85, 90.
Houcke, Jean 2: 112-114. 3: 85, 90-93.
Houck(e), Jean Leonard 3: 76.
Houcke, Jules Leonard 3: 77, 82, 83, 86.
Houcke, Juliette (gift Olschansky) 3: 89, 99, 101.
Houcke, Leonard (f. 1882) 3: 87.
Houcke, Louise (født Ihlen) 3: 91.
Houcke, Lucien 3: 85, 90.
Houcke, Nadia 3: 92.
Houcke, Rose 3: 88.
Houcke, Theodor 3: 76, 81, 86.
Houcke, Virginie 3: 77, 79, 83, 85.
Hougaard, Martinus 1: 197.
Houmark, Christian 2: 322. 3: 229.
Hove, Robert 1: 62.
Hutchinson, Brdr. 1: 36, 38, 39, 44.
Hutchinson, Ths. P. 1: 37.
Hyam 1: 75.
Høegh-Guldberg 2: 209.
Högwall 1: 95.
Ihlen, Jacob T. 3: 91.
Ikellos 1: 228.
Imker, Carl 2: 241.
Irrgang, Villiam 1: 165, 166.
Iversen, Christian 1: 95, 107, 125. 3: 28, 29.
Jack, Brazil 1: 212, 214-216. 3: 125, 128, 140.
Jacobsen, Bernhard Holger 2: 136, 137, 141-145, 310.
Jacobsen, Hans Peter 1: 46, 49.
Jacobsen, Holger 1: 16.
Jacobsen, Ølund 1: 273.
Jansen 2: 148.
Jansen, Adeline 2: 148.
Jansen, Amalie 2: 144, 153.
Jarlström, Svend 1: 198.
Jeni (Jenny) 1: 106, 107, 111, 112.

- Jensen, Anton Sophus 3: 134.
 Jensen, Børge 1: 283. 2: 274, 306. 3: 93, 228-231.
 Jensen, Charles 2: 217. 3: 110, 111.
 Jensen, Ejnar 1: 56, 198.
 Jensen, Frode 1: 227. 3: 114, 134, 209.
 Jensen, Johannes V. 2: 196, 233.
 Jensen, Kaj B. Christian 2: 298.
 Jensen, Louis Albert 3: 96, 97, 100.
 Jensson, Liv 1: 278.
 Jespersen, Claus 1: 259, 260, 264, 265. 3: 148.
 Joannowitz, A. 3: 53.
 Johnson, Thomas 1: 73, 76.
 Jonas, Philip 1: 79.
 Joyce, Jack 2: 250. 3: 181, 187.
 Juhl, Mogens 1: 1.
 Jungmarker, Gunnar 3: 125.
 Jørgensen, Kjeld 1: 7, 273, 286, 288. 3: 120, 121, 226.
 Jørgensen, Poul 3: 1, 189.
 Kagan, Jacob 1: 225.
 Kappenmacher, Helene 2: 136.
 Karinowa, Karin 1: 102.
 Karoli, Nagy 3: 46.
 Kayser, Kjeld 3: 156, 254.
 Kenebel 2: 86.
 Kentmann se: Carl August Lorentzen.
 Klitgaard, Carl 2: 252, 254, 305.
 Klubach 3: 144.
 Knipschildt, Werner 1: 67. 2: 124.
 Knudsen, Oscar 1: 1. 2: 1, 252. 3: 1, 208.
 Knuth, Wilhelm 1: 60, 61, 131-159, 171, 278-280. 2: 143, 268, 288. 3: 67, 103, 233.
 Koch, Bodil 2: 127.
 Kollarsinsky, Bruno 2: 272.
 Kolzer 1: 144. 2: 136-145, 310, 311. 3: 127.
 Kolzer, Caroline 2: 136.
 Kolzer, Elisabeth 2: 136.
 Kolzer, Heinrich 2: 1(27), 136, 139, 153, 252-260. 3: 92.
 Kolzer, Helene 2: 136.
 Kolzer, Jean 2: 136-143.
 Kolzer, Oscar 2: 136.
 Kolzer, Pauline 2: 136. 3: 127.
 Kossmayer, Douglas 1: 261, 263, 264.
 Kossmayer, Wenzel 1: 260, 261, 263, 264.
 Kraft, Carl Peter 1: 7, 288. 2: 8, 302.
 Kragh, Eiler 3: 153.
 Kragh-Jacobsen, Svend 2: 124.
 Kreiser, A. 3: 243.
 Kresner, Maria 3: 123.
 Kronemann, Frantz 1: 1(3).
 Kruuse, Jens 1: 219, 220.
 Krøjgaard, Jens 2: 62.
 Krølle se: Eivin Christiansen.
 Kuhn 1: 94. 3: 216.
 Kuhn, Frantz 1: 130.
 Kunckel, Emil 2: 56, 228, 229, 286.
 Kunst, C. 2: 175.
 La Bella Ingeborg se: Valborg Elisabeth Grønning.
 Labri, Professor se: Johannes Marius Dines Petersen.
 Lafay 1: 1(4), 229.
 Larno (Splint) se: Georg Larsen.
 Larsen, Albert, se: Albert Reinsch.
 Larsen, Alexander Albert 3: 103.
 Larsen, Buster 1: 1(15), 254.
 Larsen, Frøken 1: 142, 152, 156.
 Larsen, Georg 1: 1(4), 229, 230. 2: 322. 3: 120, 224.
 Larsen, Henry (Heinrich) 3: 96, 97, 99, 100.
 Larsen, Martin 1: 19, 227, 228, 253, 286. 2: 321, 322. 3: 121, 261.
 Larsen, Niels Bjørn 2: 281.
 Lazana, Miss se: Margit Reinsch.
 Lee, Lavater 2: 104.
 Lehmann, Adelaide 3: 201.
 Lehmann, Carl 3: 201.
 Lehmann, Christian 3: 201.
 Lemberg, Kai 3: 227.
 Leonard (familien Houcke) 3: 57.
 Leonardi se: Hartvik Ingolf Mørk Berg.
 Les Lwovis 2: 1(32), 281.
 Lie, Doktor 1: 1(7).
 Liebhardt 2: 192.
 Liisberg, Frands 2: 199, 200.
 Limkilde, Ludvig 3: 52, 55.
 Lind, Carl Bo 1: 198.
 Lind, Volmer 1: 198.
 Lindberg, Frans 3: 105.

- Lindqvist 1: 215.
 Linon se: Adolf Dubsky.
 Liphardt, Joseph 2: 201.
 Loisset, Francois 3: 66.
 Lorenz, Wilhelm Conrad 2: 188, 198.
 Lorentzen, Carl August 3: 141, 142, 226.
 Lund, Erico 3: 224, 233.
 Lund, Harald H. 3: 153.
 Lundin, Hjalmar 3: 170.
 Lynsmeden se: Charles Jensen.
 Lüstre, Jean 1: 51, 104-114, 277. 3: 25, 233.
 Lørup se: Hans Lørup Simon Hansen.
 Lørup, Albert 1: 174.
 Lørup, August 1: 171-174.
 Löwe se: Eugén Berg.
 Madigan 2: 38, 304. 3: 67.
 Madigan, Elvira 2: 26, 36, 38, 60.
 Madigan, Oscar 2: 36-38, 305.
 Madsen, Harald Bergman 1: 67. 2: 1(32), 243, 268, 269, 278-282. 3: 228.
 Madsen, Inga 2: 279, 322.
 Magito 2: 178, 180.
 Mammen, Harald 1: 174, 175, 281.
 Mancini 2: 201, 203. 3: 42, 43.
 Martensen, Ole 3: 1.
 Masson 1: 75, 81, 82, 85, 98.
 Mathiasen, Niels 1: 14, 64.
 Mesorsky 1: 94. 3: 201.
 Melander, Alf 1: 1(5).
 Meyer, A. C. 3: 165.
 Michaelsen, C. 1: 109, 110.
 Mieke 1: 23, 46, 49, 52, 59, 67, 70, 175. 2: 1(26-31), 18, 136, 196, 217, 230-284, 291, 294, 317-322. 3: 91, 209, 219, 228, 244, 250, 252.
 Mieke, Antonia 2: 235, 242.
 Mieke, August 2: 270, 278, 279, 281.
 Mieke, Augusta 2: 233, 266, 267, 270.
 Mieke, Christian 1: 1(4), 228-230. 2: 235, 270-277. 3: 150.
 Mieke, Dora se: Dora Mieke Pfänner.
 Mieke, Heinrich 1: 60, 231. 2: 221, 226-250, 278, 282, 324, 325.
 Mieke, Isabella (1879-1960) 2: 13, 26, 240, 242, 262, 263, 272.
 Mieke, Isabella (f. 1913) 1: 189. 2: 263-265, 286, 287, 320.
 Mieke, Louise (f. Schulz) 1: 60, 61. 2: 227-250, 291.
 Mieke, Martha 2: 262, 263, 278.
 Mieke, Theresia 2: 242, 262, 268.
 Mieke, Wilhelmine 1: 189. 2: 228, 233, 237, 261-266, 321.
 Mieke-Glauert 1: 35, 43, 65. 2: 1(30, 31), 252, 272-276. 3: 234.
 Mikkenie-Strassburger 1: 196.
 Miskow, Johan 2: 254, 305. 3: 209.
 Mix, Tom 1: 43, 194, 195. 2: 271.
 Moreno: Inga 3: 116, 224.
 Moreno, Willy 1: 23, 41. 3: 1, 1(34, 35, 38), 115-120, 152, 205, 223.
 Mortensen, Brdr. 1: 38, 46-48.
 Mortensen, C. 3: 224.
 Mortensen, Chas. 1: 40, 42, 46, 48, 252, 258. 2: 70, 74, 282.
 Mortensen, Kay Rønne 1: 40, 42, 48, 252. 2: 70, 282.
 Mortensen, Otto 1: 28.
 Mortensen, Poul Rønne 1: 38, 47, 48.
 Moustache 1: 144.
 Mundeling 1: 46, 190. 2: 52-82, 252, 254, 294, 304-307. 3: 107, 108, 198, 233.
 Mundeling, Anna 2: 57-59, 77, 80.
 Mundeling, Antonia 2: 64-66, 73, 305.
 Mundeling, Barnum Bailey 2: 70.
 Mundeling, Betty 2: 70, 72.
 Mundeling, Christian 2: 52, 53, 78.
 Mundeling, Elvira 2: 59, 69, 81. 3: 106-108.
 Mundeling, Erhardt Gustaf 2: 26, 52-69.
 Mundeling, Erhardt Gustav (1892-1973) 2: 59, 61, 62.
 Mundeling, Erna 2: 80.
 Mundeling, Helene 2: 60, 305.
 Mundeling, Johannes 1: 200. 2: 52, 82.
 Mundeling, Justine 2: 52, 55, 63.
 Mundeling, Rejnhard Emanuel 2: 78, 79, 81.
 Mundeling, Rudolfine 2: 59, 69.
 Mundeling, Simon 2: 53, 78.
 Mundeling, Viola 2: 58, 72, 75, 80.
 Muusmann, Carl 1: 131, 272. 2: 64, 312. 3: 78, 79, 163, 213.
 Myrsing, Chevalier 2: 76.
 Møller 2: 25.

- Möller, Henning 3: 140.
 Møller, Hjalmar 1: 54.
 Möller, Josef 1: 177. 2: 26.
 Møller, Kristen Larsen 2: 271, 272.
 Møller Madsen, Kurt 1: 63, 223, 280. 2: 124, 309. 3: 224, 225.
 Mårtensson 2: 35, 303.
 Nancke-Krogh, Søren 1: 288.
 Nees, Børge 2: 299.
 Neve, Poul 1: 203. 2: 307. 3: 219, 222, 225.
 Nielsen, Carlo 1: 154, 155, 280. 2: 290-294, 323.
 Nielsen, Ebbe Schmidt 2: 282.
 Nielsen, Erik 2: 119.
 Nielsen, Ernst 3: 159, 160.
 Nielsen, Frederik 2: 1(17). 3: 112-115, 136, 223.
 Nielsen, Harry 3: 259.
 Nielsen, Herold 1: 253.
 Nielsen, Johannes 1: 38. 3: 63, 88.
 Nielsen, Justus 2: 228, 229, 261, 290, 292.
 Nielsen, N. H. 2: 113, 114, 119.
 Nielsen, Rasmus 2: 180, 182.
 Nielsen, Tage 2: 119.
 Nielson, John 2: 32.
 Niemann 3: 165.
 Nikolaisens, Niels Bang 1: 181, 195, 196, 204, 283, 285. 2: 139, 302, 303, 306, 308, 311, 322. 3: 125, 211, 225, 237.
 Norbeck 2: 216.
 Nyrop, Martin 3: 149, 151.
 Nystrom, Eiler 1: 93, 129, 130, 272. 2: 163, 179. 3: 34, 213, 233.
 Olschansky 1: 70. 3: 94-102, 222, 223.
 Olschansky, Adolf (1863-1933). 2: 250, 296. 3: 1(48), 67, 96, 97, 99-101.
 Olschansky, Adolf (f. 1893) 3: 101.
 Olschansky, Carl Alexander 2: 182. 3: 94-100.
 Olschansky, Frands 3: 88, 96, 97, 101, 102, 220, 221.
 Olschansky, Lars 3: 101.
 Olschansky, Leontine 3: 99.
 Olschansky, William 2: 32. 3: 96, 97, 100-102.
 Olsen, Arne V. 1: 41, 55. 3: 119-122, 262.
 Olsen, Kristian 2: 70, 72, 74.
 Olsen, Ole 2: 46.
 Olsen, Svend 2: 296.
 Orlando 1: 1(2).
 Orlando, Adele 2: 1(20).
 Orlando, Henning 3: 169-172, 229.
 Ost, Mark van 3: 77.
 Otto, Geovanni 1: 226. 2: 75, 276, 306. 3: 137, 139, 143, 147, 149, 198, 226, 253.
 Otto, Yvonne 2: 1(27).
 Overgaard 1: 35. 3: 238.
 Overgaard, Albert 1: 139. 3: 240.
 Overgaard, Henry 1: 139.
 Overgaard, Jean (Johannes) 1: 139. 2: 184, 185.
 Overgaard, Johannes 1: 139.
 Overgaard, Louis 1: 139.
 Overgaard Wachmann, Jean (f. 1920) 2: 321.
 Paasikivi, Alli 3: 138, 139.
 Palmiri-Benneweis 1: 254.
 Paran, Jacques 1: 129.
 Parker, Johan G. A. P. 2: 255.
 Pedersen, Frøken 1: 142, 156.
 Pedersen, Holger 2: 213.
 Persson, John 2: 262-264.
 Persson, Lilli 2: 262-264.
 Persson, Wilhelmine 2: 261, 263, 264.
 Petersen, Jess 3: 169.
 Petersen, Johannes Marius Dines 1: 26, 143, 279. 2: 25, 40. 3: 134, 210, 228.
 Petersen, K. Helveg 2: 127.
 Petersen, Kenn Anker 3: 122.
 Petersen, N. P. 2: 270.
 Petersen, Søren Henrik 1: 91.
 Petri, David 2: 229.
 Petri, Hanne 2: 229.
 Petri, Michala 2: 229.
 Pettoletti, Jomfru 1: 94.
 Pettoletti, Filippo 2: 180. 3: 34, 35, 41, 42, 44, 45, 222.
 Pfänner, Dora Mieke 1: 59, 66. 2: 1(26, 27), 136, 226, 231-262, 265, 271. 3: 92, 115, 196, 207, 230, 234.
 Pfänner, Eugén 2: 259.
 Pfänner, Hermann 2: 241-252.
 Pfänner, Svend 3: 92, 230.

- Pfänner, Thyra 2: 1(27), 258, 259. 3: 92, 230, 252.
- Pfänner, Virginia 2: 259. 3: 115.
- Pierri, Antonio 3: 164, 167.
- Pons, Paul 3: 169.
- Porse, Poul 1: 287. 2: 314.
- Postümer 3: 165.
- Poulsen, August 2: 305.
- Poulsen, Elise 2: 305.
- Price 1: 72-130, 275-278. 2: 144, 165, 192. 3: 200, 201, 215.
- Price, Adolph (1805-1890) 1: 91, 94. 3: 201.
- Price, Alexander 1: 98.
- Price, Amalie 1: 94.
- Price, Antoinette 1: 1.
- Price, Brdr. 1: 94. 3: 201, 222.
- Price, Carl (f. 1803) 1: 1. 3: 201.
- Price, Flora 1: 94. 3: 201.
- Price, Gustav 1: 98.
- Price, Hanne 1: 88, 90, 98-102, 120, 121, 129, 130. 3: 201.
- Price, Isabella 1: 90, 98, 100-102, 120, 122.
- Price, James (1801-65) 1: 93. 3: 201.
- Price, James (1761-1805) 1: 51, 75, 77, 79-82, 84, 88, 90, 98-104, 115, 120-129. 3: 232, 233.
- Price, Janusboi (James) 1: 128.
- Price, Johann Friedrich (1831-1880), se: John Price.
- Price, John, Johann (Stamfader) 1: 49, 72-76. 3: 232, 233.
- Price, John (1831-1880) 3: 83, 84.
- Price, John (f. 1913) 3: 229.
- Price, Juliette 1: 94.
- Price, Julius 1: 94.
- Price, Louise 1: 90, 98-102, 120, 122, 130.
- Price, Peter 1: 75, 78, 82-98. 3: 232, 233.
- Price, Pierre 1: 1.
- Price, Rosa 1: 93. 3: 201.
- Price, Sascha 1: 1.
- Price, S. L. Rosalia (født Masson) 1: 81-98, 276.
- Price, Sophie 1: 94.
- Price, Thomas 1: 98.
- Price, Tom Eugen 3: 229.
- Price, Tommy 3: 175, 229.
- Proserpi, L. 2: 249, 250.
- Quensel, Conrad 3: 14, 15.
- Quist, Elith 1: 1(4).
- Rabello 1: 228. 3: 233.
- Rahbek, Knud Lyne 1: 107.
- Rappo 2: 196.
- Rappo, Francois 1: 256.
- Rasmussen, Alfred 3: 119, 226.
- Rasmussen, Mikkel 2: 220.
- Rasmussen, Peter 2: 104, 160.
- Rastelli 2: 111.
- Rebermigg, Emil 2: 1(18,19).
- Reenstierna, Märta Helena 3: 14, 15.
- Rehder, Fredrik 2: 321.
- Rehder, Kristian 2: 278, 279, 281.
- Reinsch 1: 70. 3: 68, 103-122, 223, 224.
- Reinsch, Albert (ca. 1860-1900) 2: 136.
- Reinsch, Albert (f. 1894) 1: 41. 3: 103, 105, 109, 115-118.
- Reinsch, Albertine 3: 103, 129, 224.
- Reinsch, Albertine (f. Herlitz) 3: 103.
- Reinsch, Alex 2: 290, 294, 295, 323. 3: 103, 105, 109, 112, 115-118, 122.
- Reinsch, Alfred Sørensen 3: 107.
- Reinsch, Arthur (1869-1948) 2: 30, 69, 70, 74, 81. 3: 1(36), 71, 103-109, 127, 151, 169, 173, 227.
- Reinsch, Arthur (1899-1976) 3: 103, 115, 117, 118.
- Reinsch, Arthur (1911-67) 2: 81. 3: 107.
- Reinsch, Asta 3: 103, 112, 113.
- Reinsch, Brdr. 1: 149. 2: 1(27) 3: 71, 92, 108, 117, 118, 173, 175.
- Reinsch, Carl 3: 108, 110, 189.
- Reinsch, Hanne 3: 122.
- Reinsch, Hugo 3: 103.
- Reinsch, Karl 3: 110, 111.
- Reinsch, Kätchen Sørensen 2: 76. 3: 107.
- Reinsch, Margit (Lazana) 2: 1(31).
- Reinville 1: 113.
- Renard, Maximilian Fuchs 2: 239.
- Renard, Romeo Fuchs 2: 278.
- Reno, Jack (1890-1950) se: Frederik Nielsen.
- Reno, Jack (f. 1927) 3: 113, 114.
- Reno, Johnny 3: 113, 114.
- Renz 3: 103.

- Renz, Ernst 1: 137. 2: 83, 86, 100, 101, 103.
 Rezie 3: 8.
 Rhodén, Ib 2: 123. 3: 160.
 Rhodin, Karl Max Alexander, se: Brazil Jack.
 Rhodin, Trolle 2: 298. 3: 140, 161, 226.
 Riising, Anne 1: 7. 3: 200-212, 216, 230.
 Riismøller, Peter 2: 251, 260.
 Ringling Bros 1: 35. 3: 112, 114.
 Rivel, Charlie 2: 115, 121. 3: 91, 153.
 Rivel, Polo 1: 1(9).
 Rivels 3: 1(39).
 Roat, Christian 2: 179, 181.
 Robinson 1: 144.
 Rolando 1: 228.
 Rose, Agnes 2: 229.
 Røsbj, Ludvig 2: 80, 307.
 Sabroe, Peter 3: 176, 178, 183, 186, 187.
 Sahlstrøm, Albert 3: 115.
 Sahlstrøm, Ernst 1: 198, 199. 3: 210.
 Sahlstrøm, Louise (f. Enoch) 2: 289.
 Saks, Karl 2: 308.
 Salamonsky, A. 3: 221.
 Salvarus 1: 191.
 Salvatore 1: 262.
 Samleben, Amanda 2: 1(31).
 Samleben, August 2: 225-228.
 Samleben, Carl 2: 229.
 Samleben, Christian (f.1818) 2: 221, 225.
 Samleben, Christian Joseph (1872-1961) 2: 226, 228, 229, 323. 3: 225.
 Samleben, Kanny 2: 229.
 Sampson 1: 73, 76.
 Sander, Alex 2: 18, 92, 267-271, 321.
 Sander, Isabella 2: 267.
 Sander, Jack (1869-1943) 1: 60. 2: 266-170, 294, 321.
 Sander, Jack (f. 1919) 2: 270. 3: 1(37).
 Sander, Antonia 2: 267.
 Sander, Ludvig 2: 267.
 Sander, Viktoria 2: 267.
 Sarrasani, Stosch 2: 110, 115. 3: 249.
 Satury se: Hans Satury Sørensen.
 Scheiding, Carl Frederik 3: 94, 95.
 Schenck, J. 1: 94.
 Schenstrøm, Carl 2: 1(32), 280, 281.
 Schiellerup, Thorn H. 1: 95.
 Schmidt, Amanda 1: 162, 167, 181-183.
 Schmidt, Arnold 2: 118. 3: 1(36), 66, 71, 130-142, 145.
 Schmidt, Brdr. 1: 35, 70, 221, 280. 2: 118, 296, 298. 3: 1(36, 37), 71, 110, 112, 113, 130-161, 207, 211, 224-227, 253.
 Schmidt, Carl August Louis Franz 1: 160-169, 181, 183, 202, 204, 280-282. 3: 130.
 Schmidt, Frederik 3: 66, 71, 130-142, 145, 223.
 Schmidt, G. 3: 95.
 Schmidt, Hulda 1: 167, 169, 209.
 Schmidt, Inger 3: 138.
 Schmidt, Irma (gift Altenburg) 1: 141, 154, 156, 157, 280. 2: 296. 3: 130, 132, 133.
 Schmidt, Louis 1: 23, 31, 35, 43, 56. 3: 1, 1(38-43), 66, 71, 108, 116, 119, 130-137, 142-161, 202, 224.
 Schmidt, Paul 3: 66, 71, 104, 130.
 Schmidt, Pauline 1: 162, 164, 202.
 Schmidt, Robert 1: 162, 167.
 Schmidt, Vivi 1: 43, 56, 223. 3: 160, 161, 204, 225.
 Schmücker, Emilie 3: 134.
 Schmädicke, Brødrene 2: 8, 22.
 Schmädicke, Carl 1: 138, 281. 2: 13, 15. 3: 233.
 Schmädicke, Eleonora (Dassie) 1: 138, 140. 2: 13, 15.
 Schreiber, Baptiste 2: 11, 89. 3: 85-87.
 Schrumph, Auguste 1: 162.
 Schrumph, Ernst 1: 160, 162, 281.
 Schrumph, Franziska 1: 162.
 Schulz 1: 70. 2: 232, 316, 317. 3: 234.
 Schulz, Alvida 2: 36-45, 222, 292, 304. 3: 219.
 Schulz, August 2: 222.
 Schulz, Dorothea 2: 219, 220, 226, 228, 229.
 Schulz, Harald 3: 92.
 Schulz, Jacob Hinrich Claus 2: 220, 222.
 Schulz, Johan Christian Anton 2: 219, 220, 254, 320.
 Schulz, Johanna 2: 219-221, 227, 262.
 Schulz, Louise 2: 219, 229.
 Schulz, Vilhelmine 2: 219, 227, 229, 262, 285-294.

- Schumann 1: 35, 147, 149, 216. 2: 1(17-25), 83-135, 145, 153-155, 279, 307-310. 3: 73, 88, 89, 91, 105, 111, 114, 118, 153, 163, 203, 224, 227, 228.
 Schumann, Adele 2: 87, 91.
 Schumann, Adolph 2: 91.
 Schumann, Albert (1858-1939) 2: 84, 87, 94-103, 111, 155.
 Schumann, Albert (f. 1915) 1: 194, 196. 2: 1(17-19), 108, 112, 115-129, 310, 312.
 Schumann, Clara 2: 96, 102, 103.
 Schumann, Ernst 2: 84, 87, 89, 91-94, 104.
 Schumann, Ernst (1884-1960) 1: 194. 2: 1(17-19), 94, 104-119, 309.
 Schumann, Gotthold 2: 83-93, 144.
 Schumann, Jacques 2: 89, 91, 92.
 Schumann, Katja 1: 173. 2: 1(24), 122, 125, 129, 132-134. 3: 122, 219, 233.
 Schumann, Martha 2: 87, 89.
 Schumann, Max (1853-1933) 2: 86, 91, 94, 105.
 Schumann, Max (f. 1916) 1: 55, 194, 196, 269. 2: 1(18, 19), 108, 112, 116, 119-135, 312. 3: 219, 233.
 Schumann, Oscar 2: 94, 104-119, 155, 311.
 Schumann, Paulina 2: 1(19), 121, 122, 124, 125.
 Schumann, Philip 2: 129, 134.
 Schumann, Vivi 2: 120-122, 125.
 Schumann, Wardia 2: 108, 311.
 Schumann, Willy 2: 94, 104-111, 309.
 Schumilevsky, Alex 3: 1(38), 151, 227.
 Schwartz, Kirstine 2: 33, 35, 41, 50.
 Schwartz, Niels Juul 2: 35, 37, 41, 49, 50, 57-60.
 Schwartz, Wirginia 2: 42, 47, 49, 50.
 Schütze, Dorothee 2: 164.
 Schøsler-Schmidt 1: 145, 146.
 Sedeme 3: 98.
 Seidelin, Claus Henrik 1: 124-126.
 Sejr, Emanuel 1: 272. 2: 301. 3: 210, 213.
 Seldorf, Harald M. V. 2: 250.
 Sevaldsen, Emilie 2: 288-294.
 Sevaldsen, Rigmor 2: 288-294.
 Severin, Ludvig 1: 174.
 Siegumfeldt, Jørgen 3: 234.
 Simon, Karl 2: 80.
 Simon, Viola Lena 2: 80, 81.
 Simson, Martinus 1: 158. 3: 246.
 Sjøstrand, Willy, se Willy Moreno.
 Skalabrini, Klementina 3: 123.
 Skjoldborg, Johan 2: 231.
 Skousgaard, Peter 2: 100.
 Slyngbom, Henry 1: 192. 2: 306, 321, 323. 3: 193, 208, 209, 226, 230.
 Sparre, Sixten 2: 38.
 Stauning, Thorvald 3: 192, 195-197.
 Steckel 1: 70, 158. 3: 64-76, 132-134, 147, 218-220.
 Steckel, Alex (1893-1974), se: Alex Reinsch.
 Steckel, Alexander 3: 64.
 Steckel, Antoinette 3: 46, 64, 65.
 Steckel, Carlo 2: 303. 3: 67, 69, 72, 109, 223.
 Steckel, Caroline 3: 46, 64.
 Steckel, Eleonore (gift Reinsch) 1: 137. 3: 64, 67, 71, 103-108, 221.
 Steckel, Helene (gift Schmidt) 3: 64, 66, 70, 71, 104, 130-142.
 Steckel, Hortense (f. Brenice) 3: 64, 71.
 Steckel, Jacques 1: 137. 2: 15, 38, 43. 3: 64-67, 70, 82.
 Steckel, Julius (f. 1887) 3: 67, 109.
 Steckel, Julius (Jules) 3: 46, 64, 65, 219.
 Steckel, Peter 3: 46.
 Steckel, Raymonde 1: 35. 3: 69, 72-74.
 Steckhan, Amalia 2: 175.
 Steincke, K. K. 1: 62. 2: 113, 114, 119. 3: 91.
 Steincke, Sonja 2: 114. 3: 91.
 Stella 3: 42, 43.
 Stella, Vincent 2: 190, 191, 193, 194, 314.
 Stockmarr, Erik 1: 1. 2: 1. 3: 1, 152, 153.
 Strandberg, Julius 3: 168.
 Strassburger, Hans 1: 254.
 Stærk, P. 2: 246, 247.
 Stöcken 2: 56, 307.
 Sundelius, Hans Olof 3: 18.
 Svénné, Kai 3: 72, 74.
 Söder, Erik 2: 277. 3: 234.
 Sørensen, Hans Satury 3: 106.
 Sørensen, Karl Martin 2: 298.
 Sørensen, Kurt 2: 135.
 Tattersall, Richard 3: 50.

- Tegner, Hans 1: 180.
 Terzy, Joseph 2: 183.
 Tex, Texas 2: 46-48.
 Theilbøl, Mogens 1: 44, 272. 2: 61, 301. 3: 213, 233, 235.
 Thestrup, Knud 2: 22.
 Tod, Hanne se: Hanne Price.
 Toperto 1: 145, 146.
 Tourniaire 2: 12, 83. 3: 46-48, 216.
 Tourniaire, Benoit 3: 46, 47.
 Tourniaire, Fanny 3: 85, 90.
 Tourniaire, Francois 3: 46, 47.
 Tribini 3: 120.
 Trier, Walter 3: 153.
 Trubka, Frantisek 3: 140.
 Uldall, Brødrene 1: 158.
 Vinantz, Harm Hinrich 2: 82.
 Wachmann, Fredy 1: 193, 194, 198, 199. 3: 198.
 Waetzold, Carl 3: 222.
 Wagner, Inge-Lise 3: 233.
 Waldini se: Martin Larsen.
 Wales 1: 241, 242.
 Wargentín, Christina Juliana 3: 14, 27.
 Watson, Julius Hoeing 3: 145.
 Wedin, Johan Alfred 2: 178, 180-184, 314. 3: 94, 95.
 Weiss 1: 137.
 Welsh, John 2: 288.
 Wergeland, Henrik 3: 43.
 Werner, Louise 1: 216, 240.
 West 1: 94.
 Wiehl, Johan Ferdinand 1: 46.
 Wildenradt, Johan Peter von 2: 188.
 Winding, Ludvig E. 1: 13.
 Winkler, Dietmar 2: 309.
 Winther, Carl 3: 201.
 Winther, Josephine 3: 201.
 Winther, Wilhelmine 3: 201.
 Wolff, F. X. 2: 182, 183.
 Wollschläger, Eduard 2: 83.
 Worm, Ole 1: 108.
 Wålberg, Eva 1: 50.
 Wålberg, Per Arne 1: 272. 2: 34, 301. 3: 213.
 Zaneboni 1: 160, 161.
 Zollinger, Johan Frederik 1: 169, 170.
 Aabye, Karen 3: 121.

