



Danskernes Historie Online

Danske Slægtsforskeres Bibliotek

Dette værk er downloadet fra Danskernes Historie Online

Danskernes Historie Online er Danmarks største digitaliseringsprojekt af litteratur inden for emner som personalhistorie, lokalhistorie og slægtsforskning. Biblioteket hører under den almennyttige forening Danske Slægtsforskere. Vi bevarer vores fælles kulturarv, digitaliserer den og stiller den til rådighed for alle interesserede.

Støt Danskernes Historie Online - Bliv sponsor

Som sponsor i biblioteket opnår du en række fordele. Læs mere om fordele og sponsorat her: <https://slaegtsbibliotek.dk/sponsorat>

Ophavsret

Biblioteket indeholder værker både med og uden ophavsret. For værker, som er omfattet af ophavsret, må PDF-filen kun benyttes til personligt brug.

Links

Slægtsforskeres Bibliotek: <https://slaegtsbibliotek.dk>

Danske Slægtsforskere: <https://slaegt.dk>

**HISTORISK
ÅRBOG 2001
THY OG VESTER HANHERRED**

ANE HENRIKSEN

Slaget år 2001

Som udgangspunkt prøver jeg i mit arbejde – at rumme det omgivne informationsfund og transformere det til en ny virkelighed, til struktur i meditative udtryk.

Mine billeder er hud – sarthed – tilsat min nære verden – min synlige virkelighed har i 25 år været Hanstholm Reservatet. Mine børn er født på ryggen af Reservatet, deres moderkager er gravet ned der – og børnenes bléer hang med udsigt over månelandskabet – der skjuler mosekønen og sikkert også en enkelt løve – jeg må bruge Karen Blixens ord »Mit Afrika« i min færden – når lyset kommer fra det

tørre græs snarere end fra himlen – selvom dén er større her end noget sted...

Jeg ser at banelegemer er tegnet med smukt vissent græs – som i Reservatet – og ved fra informationsstrømmen, at ved banen er den skønhed jeg ser »round-up« effekt. Hvad er virkelighed?

– Hvad bliver min hud påført udefra... Hvordan lever man med sin uro og viden om en samfundsudvikling på godt og ondt? Jeg prøver at omsætte en intellektuel viden til sanselighed, stilhed – med reservatet som min kulisse.

Omslaget viser en manipulation og et udsnit af mit arbejde »Slaget år 2001«.

HISTORISK
ÅRBOG

FOR THY OG VESTER HANHERRED

HISTORISK ÅRBOG

FOR THY OG VESTER HANHERRED

2001

UDGIVET AF HISTORISK SAMFUND FOR THY OG VESTER HANHERRED

HISTORISK ÅRBOG

Redaktion:

Knud Holch Andersen

Jytte Nielsen

Svend Sørensen

Omslag:

Ane Henriksen

Årbogens adresse:

Redaktion:

Røllikevej 11, Hillerslev, 7700 Thisted

Tlf. 97 98 16 48

Ekspedition:

Rosenvænget 21, 7752 Snedsted

Tlf. 97 93 40 63

ISBN 87 - 87382 - 08 - 3

WADMANN BOGTRYK/OFFSET APS

2001

Indhold

METTE FOSTRUP: Museumsliv i kvindehænder	s. 7
KNUD GREGERSEN: Jordemødre i Thy	s. 17
BIRGIT HØYRUP: Husmandsbrugenes kvinder	s. 25
ORLA POULSEN OG FLEMMING SKIPPER: Kvinderne og chefen	s. 29
ORLA POULSEN OG FLEMMING SKIPPER: Kvinder med forbindelser	s. 47
DAGMAR MØRK JENSEN: Familie med stærke viljer	s. 53
EINAR LAUMANN JØRGENSEN: Hulsten i kirkegårdsdiger	s. 61
POUL SASSER JENSEN: Den forsvundne døbefont fra Vestervig kirke	s. 67
KNUD SØGAARD, SIGFRED BANG OG ALFRED SØRENSEN: Møller og kornmaling	s. 75
STINNE CHRISTENSEN: Et lærerhjem i Hillerslev omkring 1900	s. 89
PETER MICHAELSEN: Daldøs	s. 91
AAGE MIKKELSEN: Vikingegravpladsen og apotekeren	s. 107
ARNE RINGGAARD PEDERSEN: Fra dyrskueplads til stadion	s. 111
PER BLAK: Tanker og minder om et luftfoto	s. 119
ODD STEENBERG: Demontering af de tyske forsvarsanlæg i Thy 1945	s. 123
ORLA POULSEN OG FLEMMING SKIPPER: »Hr. Lærer O. Frederiksen...«	s. 131
ANE MARIE HOLMEHAVE: Lokalhistorisk litteratur 2000-2001	s. 138
FRANK WEBER: Formandsberetning 2000-2001	s. 140
Historisk Samfund for Thy og Vester Hanherred	s. 142
Forfatterfortegnelse	s. 144

Museumsliv i kvindehænder

Som journalist ved Thisted Dagblad og redaktør af Historisk Årbog 1979-86 har artiklens forfatter læst og skrevet mange spalter om Museet for Thy og Vester Hanherred. På den baggrund har redaktionen opfordret Mette Fastrup til at finde ting frem fra gemmerne, som kan belyse spindesiden i museets historie.

Adskillige kvinder har på forskellig vis virket for trivsel og drift på Museet for Thy og Vester Hanherred. Et par af dem skal beskrives her. Jette Kjær blev i 1971 første uddannede leder på museet i Thisted. Hun er her fortsat og kan se tilbage på en betydningsfuld epoke, ikke blot for sit eget museum, men for museumsarbejdet generelt.

Mens Jette Kjær er den nutidige, tegner Augusta Zangenberg sig i billedet af en farverig fortid i det nordvestjyske. Frøken Zangenberg var danselærerinde, opvokset i Thisted og med hang til udgravning af gravhøje og andre fortidige anlæg. Hun var for sin tid omkring forrige århundredskifte en usædvanlig dame, der ikke bare gravede efter oldsager af interesse, men også for at skaffe sig en ekstra indtægt. Således solgte hun som ældre sin samling til Thisted Museum – for 750 kr.

Billedet af Jette Kjær toner frem fra tiden, da hun havde afsluttet sin magisteruddannelse på Moesgård og straks efter overtog ansvaret som leder af museet i Thisted. Hun var da 28 år.

Farverig nutid med får og fortid

På hjemmefronten hersker der landlig idyl omkring Thisted Museums leder Jette

Kjær. Tidligt om morgenen er hun ude for at se til sin fåreflok, der trives og formeres på naturskønne marker i Tvorup. Når dagens dont med møder og administration er overstået, skynder hun sig hjem for at se til bedriften.

Det var en ung museumsinspektør, der for 30 år siden blev leder af Museet for Thy og Vester Hanherred. Jette Kjær kom til Thisted lige fra eksamensbordet. Hun blev mag. art. fra Aarhus Universitet, nu med arkæologisk sæde på Moesgaard, dengang med en midlertidig mellemstation på Hammel Banegården i Århus.

Den 28-årige museumsinspektør var ikke ukendt med det nordjyske. Hun er fra Mors, og blev i den første tid som inspektør i Thisted »solgt« til Morslands historiske Museum en dag ugentlig. Hverken i Thisted eller Nykøbing havde museerne fundet den etablerede form, der er blevet normen siden. Arbejdet foregik væsentligt på frivillig basis, og Thistedes første museumsinspektør måtte i gang med opbygning af sin egns hele museumsvesen. Arbejdet er lykkedes, og Jette Kjær har skabt respekt omkring sin person og det museumsliv, hun kom til at stå for.

Arbejdet hjemme og ude fletter sig for Jette Kjær og hendes 17-årige Andreas sammen til et hele med mange facetter. Hjemmet er det gamle mejeri i Tvorup, erhvervet i 1977, siden forbedret og forskøn-

net. Der er både det finere og det mere grove. Jette Kjær er ikke bange for at lægge kræfter i, når der skal bygges et stendige eller graves et bassin. Hun har køkkenhave med imponerende udbytte trods vestenvind og let sandjord. Og hun har prydhave med krydderurter og et blomsterflor, der sætter den lange, hvide huslænge i sommerligt relief.

Et par gode stykker brænde på det gamle, sorte komfur i det store køkken får forsommerens kulde til at mildnes. Det moderne komfur står ved siden af, men det er det gamle, der er »hovedperson« og varmekilde, når der skal kokkereres.

Jette Kjær er glad for ting, har samlet med sig hjem fra mange lande med sans for anvendelighed og smukke former. I køkkenet foregår det meste. Vel er det jernalderen, der fagligt har haft Jette Kjærs

særlige bevågenhed. Men tekstilerne og deres historie er blevet hendes specielle interesse, også i den fritid, der har meget med får at gøre – i hele processen fra udvælgelse af gode racedyr til behandling af uld og skind.

Jette Kjær indrømmer, at det kan krible i fingrene for at komme på udgravning. Det har hun tidligere været på hjemlig grund som i en række andre europæiske lande. Men museumslederen med 15 medarbejdere har fået sin plads bag skrivebordet og ellers som museets »ansigt« med tid til at tale med folk. Betydningsfulde forhandlinger og samspil med egnens folk tages lige seriøst. Thisted Museum har det godt med sin egn.

*



Jette Kjær er omgivet af får, rent privat altså. Foto: Klaus Madsen

Et væsentligt stykke museumshistorie er gennemlevet i de 30 år, Jette Kjær har været i Thy. Museets knopskydning udmøntedes i afdelinger i Hanstholm og Heltborg. Johan Skjoldborgs hjem ved Øsløs Strand er også med i det tilbud, museet har til sine gæster i det nordvestjyske. Desuden var der fra 1980 til 1993 adgang om sommeren til en udstilling på Lindalsminde Skole ved Vestervig. Det seneste skud på stammen er Vorupør Museum, der åbnede år 2000 – det er et museum efter Jette Kjærs hoved.

Det var Jette Kjær, hendes medarbejdere og bestyrelse, der søsatte museerne i Hanstholm, hvor man nu har kastet sig ud i forsøget med at stå på egne ben. Heltborg gamle skole er blevet den nye afdeling med de mange muligheder, og trods det er der pladsmangel. Arkæologisk afdeling, magasiner og værksted flyttede ind i den tidligere skole i Vang. Men Thisted Museum ligger stadig i Thisted, og her skal det efter Jette Kjærs mening fortsat ligge, men gerne udbygget med grosserer Spangbergs smukke villa som det centrale.

Jette Kjær har sit kontor i Thisted, men hun kommer jævnligt i de andre afdelinger. Det giver den store berøringsflade, hun befinder sig godt med.

Ellers er hun bekymret for tendenserne i museumsverdenen. Hun betragter de opdukkende oplevelseslande som en trussel mod det grundlæggende i museumstanken. Museumsdrift vil altid være en offentlig opgave, siger hun. Det er vigtigt, at kommunerne fortsat har forståelse for, at vi ikke kan tjene os selv hjem. Museumsdrift må være en offentlig opgave. Det bør være sådan, at folk, også familier, kan gå på museum for en rimelig penge – og have råd til at komme igen. Ingen udklædning eller pseudooplevelser hos os.



*Jette Kjær som ung museumsinspektør.
Foto: Tage Jensen*

Men man skal ikke undervurdere publikum, mener museumslederen, der foretrækker en stabil hverdag for sit museum. Begrebet projekt penge har, set med hendes museumsøjne, forledt til mange ulykker.

Hidtil har museet i Thisted præsteret det kunststykke at skabe en lang række særudstillinger på meget lidt plads, desuden at gøre den grundlæggende udstilling til en genspejling af en hel egnshistorie. Også det er et kunststykke, som kun kan lykkes takket være en sammentømret stab af dygtige medarbejdere. Dertil kommer en forstående bestyrelse, der allerede fra Jette Kjærs første tid i Thisted så værdien i at varetage fortidens interesser i en faretruende omskiftelig nutid.

Jette Kjær taler sig varm, når som helst hun får lejlighed til at slå et slag for sit museum. Hendes mål er at tilgodese egenes interesser – og undgå de vilde ideer. Ikke mindst i museumsverdenen skal man holde fast ved det autentiske, siger hun.

Den holdning er nok også at spore i valg af den personlige boplads.

– Jeg har altid kun set på huse i ødemarken, siger Jette Kjær.

Det var under besigtigelse af en overpløjet gravhøj på naboens mark, Jette Kjær faldt for det nedlagte mejeri i Tvorup. I 1977 var det til salg. Hun og Andreas nyder de 14 tønder land under egne træsko.

Signe Gjødesen

Historisk Samfund for Thy og Hanherred blev stiftet i 1903 »navnlig« med det formål at oprette et museum. Som »forstander« valgte man lærer ved Thisted Borger-skole P. L. Hald. I sommeren 1905 var han klar til at holde åbent en gang om ugen i museets lokaler, der var stillet til rådighed i kælderen på teknisk skole i Kr. Kolds Gade. P. L. Hald tog sig af museumsdriften til sin død i 1958. Lærer Signe Gjødesen var det kvindelige bindeled til de nye tider. Allerede mens Hald levede, hjalp hun ham på museet og var således rustet til at føre hans arbejde videre.

Signe Gjødesen blev født 1910 i Gedved, hvor faderen, Carl Chr. Thorsen Gjødesen, var seminarielærer. Moderen døde efter at have født tvillinger, så faderen var herefter alene om at opdrage hjemmets seks børn. Signe var nr. tre i rækken, og hun blev boende hjemme, mens hun tog en læreruddannelse på Gedved seminarium, hvorfra hun blev dimitteret i 1931.

Efter kortere vikarjobs i Sattrup og ved

forskoledseminariet i Vejle kom Signe Gjødesen i 1933 til Thisted. Hun var blevet opfordret til at søge hertil af lærer Ingeborg Kappel, som havde gået på seminariet i Gedved. I Thisted flyttede hun først ind på KFUK, men boede derefter hos Ingeborg Kappel på Jyllandsallé. Herfra flyttede hun til en større lejlighed i en villa på Thykiersvej, hvor hun boede i mange år.

1946-48 havde Signe Gjødesen orlov fra skolevæsenet for at rejse til USA. Under et ophold på lærerhøjskolen i København havde hun lige efter krigen truffet sin fætter, der havde været amerikansk soldat i Europa. På rejsen hjem til staterne besøgte han sine forældre i Helsingør, hvor han altså traf sin kusine. Varme følelser opstod, og Signe Gjødesen besluttede sig for at rejse til USA for at blive gift. Ægteskabet holdt dog ikke, og hun vendte tilbage til sin gamle skole. Hun havde det godt med lige så stille at glide tilbage til de vante folder uden for meget snak om rejsen til Amerika.

Signe Gjødesens interesse for museet gjorde, at hun i 1954 blev indvalgt i museets bestyrelse. Hun deltog i udgravninger sammen med P. L. Hald og hjalp ham med arbejdet på museet. Omkring det tidspunkt anskaffede hun sig en ældre Ford-vogn, som hun købte af én af faderens kolleger. Det var ikke så almindeligt dengang, at kvinder sad bag rattet. Men det var praktisk, når museet rykkede ud i felten. Den gamle bil blev senere udskiftet med en nyere model.

I 1958 bad bestyrelsen Signe Gjødesen om at overtage ledelsen af museet. Man vedtog at yde et vederlag på 400 kr. Det var ikke nogen herregård, snarere en god lænestol eller måske en teaktræssofa. Der var dog også afsat et tilsvarende beløb til repræsentation. Men for Signe Gjødesen



Signe Gjødesen, i lys frakke, ved sin gamle Ford.

var museet en hjertesag. Hun var på museet hver dag efter skoletid, og hun var ofte kaldt ud på samme måde som Hald.

Signe Gjødesen blev i 1960'erne ramt af brystkræft, men efter en operation vendte hun tilbage til en normal tilværelse. For at lette lidt på arbejdspresset fik hun midt i 60'erne lidt hjælp af Bjarne Søndberg, der også var hendes kollega på Thisted Børgerskole.

Sidste større arbejdsopgave for museet var i 1970, da Signe Gjødesen lavede en lille udstilling om voldsteder. Samtidigt udarbejdede hun et lille hæfte med en oversigt over »Voldsteder i Thy og Vester Hanherred«. Det var nr. 1 i en tænkt række museumsskrifter. Desværre rakte kræfterne ikke til flere. I 1970 blev Signe Gjødesen bevilget afsked fra skolen på grund af sygdom. Hun fortsatte dog på museet lidt endnu, men i løbet af 1971 svandt kræfterne,

og hun blev indlagt på sygehuset i Holstebro.

Det sidste år tilbragte Signe Gjødesen i en sygeseng i stuen hos sin søster, Marie Christensen i Husby, hvor hun døde 31. januar 1973. Søsteren lever endnu, og hun siger uden forbehold: »Signe var en utrolig dejlig pige. Hun vidste alverdens ting«. Marie lægger heller ikke skjul på, at Signe var meget mere interesseret i museet end i skolen. »Signe skulle have været arkæolog«, siger hun. »Men med sin baggrund var hun næsten forudbestemt til at skulle være lærer«.

Efter Signe Gjødesens død blev der på det efterfølgende bestyrelsesmøde udtalt mindeord af museets formand. Ifølge protokollen sagde han bl.a.:

»Hun fik kun 10 år, hvor hun helt og fuldt kunne vie museet sine kræfter og sin tid. Hun var den sidste af en generation,



*Signe Gjødese til højre på besøg hos sin gode ven og kollega Elisabeth Hansen. Interessen for historie var de fælles om, og Elisabeth Hansen har skrevet bogen »En miskendt thybo« om Malthe Conrad Bruun. Bogen blev udgivet under hendes pigenavn, Elisabeth Birkeland – hun var søster til forfatteren Tøger Birkeland.
Foto udlånt af Anders Schousgaard.*

der for meget ringe vederlag gjorde en indsats på museerne rundt om. Formanden udtalte et æret være frk. Gjødese».

Helene Pedersen

Da Jette Kjær tiltrådte, var Helene Pedersen kustode og erfaren hjælper i det praktiske museumsarbejde. Hun blev født i 1906 og døbt Helene Kristine Pedersen, men flere af hendes søskende blev døbt med faderens tilnavn – Thinggaard – som mellemnavn, så det navn har mange også forbundet med Helene. Helene voksede op på en lille ejendom i Trædholm i Skyum. I hjemmet var der 17 børn, og hun måtte ud at tjene som 9-årig.

Efter at Helene Pedersen i nogle år havde været i køkkenet på KFUM i Thisted, blev hun i 1942 husbestyrerinde hos museumsleder P. L. Hald. I løbet af de følgende år fik hun interesse for museet og begyndte at assistere på forskellige måder. Efter at fru Laura Harkjær var holdt op med at være kustode, overtog Helene Pedersen hendes arbejde. Hun fik efterhånden et særdeles godt kendskab til de mange udstillede genstande og assisterede desuden ved udgravninger.

Efter P. L. Halds død i 1958 blev Helene Pedersen husmoderafløser og var i mange år en kærkommen gæst i mange hjem. Hun fortsatte som kustode på museet, der forhøjede hendes løn til 1200 kr. om året. På museet var hun da heller ikke husmoderaf-

løser, hun var så at sige mor for de mange museumsgenstande, som hun tog vare på, som var de hendes egne. Helene passede museet, indtil hun nåede pensionsalderen. På den tid begyndte helbredet at svigte for den ellers så bomstærke kvinde.

Mens Helene Pedersen var husbestyrerinde for P. L. Hald, boede han i boligblokkene på Tingstrupvej. Efter hans død fik hun en mindre lejlighed her, og da hun døde i 1976, var adressen Tingstrupvej 18b. Nekrologen i Thisted Dagblad sluttede med ordene: »*Helene Pedersen nåede at udrette meget i sit liv, og ikke mindst for museet har hun været en stor og meget værdsat arbejdskraft*«.

Springet tilbage til Augusta Zangenberg er betydeligt. Hun var ikke direkte med i museumsarbejdet, men havde mere end en graveske med i spillet.

Fra hedenold til tango i Thy

Frøken Augusta Zangenberg var en bemærkelsesværdig dame. Hun var danselærerinde og blev den, der bragte den vovede tango til Thy. Fritiden udnyttede hun til forskning af fortiden. Hun udgravede oldtidshøje og andre bedagede anlæg, og havde nogle år før sin død i 1915 samlet så mange oldtidsfund, at hun tjente en pæn skilling ved at sælge samlingen til det spirende Thisted Museum. På museet er frøken Augusta Zangenbergs samling stadig at finde blandt hundredvis af senere tilkomne arkivkasser på museumsmagasinet i Vang.

Augusta Zangenberg havde sin opvækst i Thisted for rundt regnet halvandet hundrede år siden. Hun blev født i Thisted 10. oktober 1846, døde i Hobro 8. december



Helene Pedersen i museets kusterum, hvor der nu er garderobe.

1915 og blev begravet på Vestre Kirtegård i Thisted, der var indviet kun nitten år forinden. Kirtegårdskontoret kan oplyse, at hun fik sit hvilested i den såkaldte forgård umiddelbart til venstre for indgangen fra Møllevej. Her lå i forvejen andre af byens notabiliteter. Augusta titulerede livet igenem sig selv som frøken. Hendes grav, der for længst er sløjfet, var da også en enkeltgrav.

Augusta Zangenbergs forældre havde slået sig ned i Thisted i midten af 1830'erne. Hvorfra familien kom, vides ikke. Faderen, Fr. Zangenberg, var stadsmusikant, men døde 1849, kun tre år efter datteren Augustas fødsel. Moderen, Malene Zangenberg, født Lund, nåede den høje alder af godt 88 år.

Det er lidt af et puslespil at finde frem til, hvem personen Augusta Zangenberg egentlig var, og hvordan hun tog sig ud i

en tid, hvor det var højst usædvanligt, at damer tog på arkæologiske udgravninger og i det hele taget beskæftigede sig med det museumsvesen, der stort set befandt sig på ønskestadiet uden fastere funktionsformer og -forpligtelser.

Forudseenhed og omtanke i fortiden kombineret med tilfældigheder er basis for, at dette kan skrives. Redaktør M. Aaberg på Thisted Amts Tidende var med i spidsen for det nyoprettede historiske samfund og arbejdede med tanken om, at Thisted skulle have et rigtigt museum. Det lykkedes i 1903. Da havde Augusta Zangenberg allerede i årtier været ude med skovl og graveske.

Den gravende danselærerinde kendte sit værd, ville gerne være den selvstændige kvinde, men gjorde samtidig en indsats for at være med i de bedste kredse. På de få billeder, der kan skaffes til veje, præsenterer hun sig som en dame af solid statur, i ungdommen med mørkt hår og et fast blik. Hun optrådte med net, høj hals foroven og forneden formentlig knapstøvler eller andet fodtøj, der var egnet til professionens dansetrin.

Men hvordan hun tog sig ud på feltarbejde i det nord- og vestjyske, må man tænke sig til. Der kan næppe herske tvivl om, at der blev lagt mærke til hende, hvor kun kom frem i landskabet, hyrede arbejdsfolk til at frigrave og flytte de tungeste dæksten, afgav ordrer og afslørede en viden, der for den ukyndige betragter kunne virke næsten som trolderi. Det var da heller ikke fri for, at troldtøj og »de underjordiske« var med i overvejelserne, når Augusta Zangenberg skulle i gang med en udgravning. Hun var omhyggelig med at spørge sig for hos ejerne, når hun faldt over et emne, og det hændte ikke så sjældent, at hun i første omgang blev mødt

med blankt afslag, fordi folk på gården ikke skulle have pillet ved den høj, fordi de ikke ville være uvenner med »de underjordiske«, vel at mærke ikke de eventuelt gravlagte, men med det troldtøj, der havde taget bolig i højen. Blev mennesker troldtøjet for nærgående, ville ulykkerne ifølge overtroen ramle ned, gården brænde, husdyrene dø og folk blive syge.

Så der skulle overtalelse til, før en udgravning kunne gå i gang. Ofte skulle ejeren også beroliges med, at frøkenen ikke ville løbe med det guld, der i fantasien var at finde. Det skulle sendes til Nationalmuseet som danefæ, og ejeren ville blive honoreret.

Alt dette fortæller Augusta om i en lang artikel, hun i 1910 skrev til Historisk Samfunds årbog for Thy, en beretning som redaktør Aaberg bad Augusta Zangenberg skrive. Hun skildrer her træk fra barndommen i Thisted, om traditionen med at bringe »manden i langdyssen« et offer i form af et altid ulige antal knappenåle ved påsketid. Nålene skulle prikkes ind i højen på en bestemt måde.

Hun fortæller også om sine strejfture rundt på markerne lige omkring byen, hvor der dengang lå mange gravhøje, også på den mark, der senere blev kirkegård med hvilested for hende selv og så mange andre.

Helt fra barndommen må hun have haft et godt øje for fund, der bemærkede sig ved at være formet og tildannet af menneskehænder. Hun så og samlede op, og så begyndte hun selv at lægge en indsats i selve fundprocessen.

*

Arbejdet med dansen førte Augusta Zangenberg til mange byer i det nord- og

vestjyske. Hun boede i kortere og længere perioder, hvor hun havde sine elever. Og da dansen nok væsentligt var forbeholdt bedre folks børn, har hun formentlig blandt forældrene lagt et ord ind for sin personlige gravetrang. Hun nævner, at hun var gæst på store gårde, hvor herskabet var interesseret i at få udgravet et eller andet. Desuden afsøgte hun til fods store arealer, hvor hendes »næse« sagde hende, at der var noget at komme efter.

Blandt de mange spændende oplysninger i hendes store artikel er beretningen om, hvordan det rent faktisk var hende, der først havde sin metalstok som søger nede under sandet på Lindholm Høje i udkanten af Nørresundby. Hun var ved at købe området, men blev så distanceret af en anden, der lugtede mere fortjeneste end måske den forhistoriske lunte, uden dog selv at interessere sig for denne side af sagen. Arealet blev tilplantet og senere skænket til Nørre-sundby Kommune. Augusta Zangenberg fremkommer i sin artikel med det suk, at *»hvad der er skjult, desværre aldrig kommer for dagens lys«*.

Eftertiden skulle dog bringe lys over Lindholm Høje og pladsens hundredvis af grave fra århundrederne efter Kristi fødsel. Augusta Zangenbergs navn hører med i den museumshistorie også.

I sin årbogsartikel nævner Augusta Zangenberg mange fundsteder i Thy, men ikke blot her og i Han Herrederne har hun ofte været på færde. Måske var Vendsyssel hendes foretrukne arbejdsmark, ligesom hun har foretaget undersøgelser ved Hobro. En del af hendes samling blev i 1955 overgivet til museet her.

På Thisted Museum er overraskelsernes tid ikke forbi, når det gælder Frøken Zangenberg. De erhvervede genstande er fulgt med museumsmagasinet på dets flytninger

og er fortsat en lille samling i samlingen på magasinet i Vang. Her findes en lille protokol, som i ord og tal er nøglen til de kasser med fund, der hentes frem af magasinet. Protokollen er udfyldt med Augusta Zangenbergs sirlige pen og er senere blevet korrigeret af P. L. Hald.

Protokollen rummer også enkelte breve og er i sig selv et stykke museumshistorie. Hald gør anmærkninger i margen, dels praktiske henvisninger til numre i den nuværende museumssamling, dels nogle lidt knurrende kommentarer om fejl og mangler. *»Det passer ikke«*, står der gentagne gange.

Det er da heller ikke altid, Augusta Zangenberg har kunnet give fuld besked om sine undersøgelser. Af og til har hun uden større respons været i kontakt med Nationalmuseet. Desuden har hun foræret dele af fund væk og har måske også skullet tjene en skilling af og til. Det har næppe



Augusta Zangenberg.

været billigt for danselærerinden at hyre folk til udgravningsarbejde.

Dette med pengene spiller da også ind i forholdet til Thisted Museum, selv om eftertiden fik det indtryk, at hun skænkede sine klenodier til fødebyen. I et brev af 25. april 1908 gøres der rede for handelen. Hun overdrager sin samling af sten, ler og bronzesager til Historisk Samfund for Thy og Hanherred. Prisen er 750 kr., der forfalder i to rater: de 500 kr. straks, resten inden 1. juledag samme år. Denne skrivelse er udfærdiget og underskrevet af hende selv.

Af protokollen fremgår, at P. L. Hald har lagt et stort arbejde i at sammenholde de skrevne oplysninger med samlingen af oldtidsfund, der på den tid forholdsmæssigt fyldte mere i magasinerne, end det er tilfældet i dag. Desuden har Hald vedføjet breve og andre oplysende afsnit, som det er rørende at få i hænde nu, næsten et århundrede senere.

I et af brevene til redaktør Aaberg lægger Augusta Zangenberg ikke skjul på, at hun ikke havde noget imod at blive inviteret med ved et forestående kongebesøg i 1908. Under alle omstændigheder må redaktøren gøre dronningen opmærksom på, »at det er en kvinde eller dame, der ganske alene har samlet det hele«. Vi må gå ud fra, at det er blevet nævnt, da de kongelige fik aflagt visit i de daværende museumslo-

kaler i Kr. Koldsgade. Først i 1939 flyttede museet ind i grosserer Spangbergs villa i Jernbanegade.

I samme brev til bestyrelsesformanden redaktør Aaberg fortæller Augusta Zangenberg, at hun har et rigt udvalg af antikviteter, som ville pynte på oldsagssamlingen ved det kongelige besøg. Desuden må redaktøren gerne »virke« for hende i forbindelse med besættelse af en ledig lotterikollektion.

Endnu to år før sin død som 69-årig i 1915 har Augusta Zangenberg danseskøene på. Hun skriver da i sit julebrev til fru Bjerregaard, formentlig Bertha Bjerregaard, gift med den senere borgmester Bjerregaard, at hun netop har været i København for at lære den rigtige argentinske tango, der »er meget smuk, men vanskelig at lære«. Hun nævner, at dansen har været forbudt af såvel Kejser Vilhelm som Paven og mange politimestre. Og så stiller hun i udsigt, at hun snart kommer til Thisted for at danse med børn og for at lære de voksne at danse tango.

Siden 1971 har Thisted Museum haft en kvindelig leder. Sammen med sine medarbejdere, også de kvindelige, samles Jette Kjær ved specielle lejligheder om æskerne med Augusta Zangenbergs Samling. Protokollen giver arkæologen Jens-Henrik Bech anledning til at fundere over den beundringsværdige dame, hvis dansetrin førte hende fra den ene fortidige gravplads til den anden. Hun gjorde et efter sin tid flot stykke arkæologisk arbejde, siger Jens-Henrik Bech.

Der er noget næsten symbolsk i, at Augusta Zangenberg, sikkert efter eget ønske, kom til at hvile så at sige i forlængelse af barndommens langdysse.

46.	16	17	18	19	20
	16	17	18	19	20
	17	18	19	20	21
	18	19	20	21	22

Uddrag fra Augusta Zangenbergs protokol.

Jordemødre i Thy

Jordemødrenes historie handler om livskald, samvittighedsfuldhed og pligttrøskab – men også om at føle sig som samfundets stedbørn.

Man kan drive det vidt her i verden. Man kan vinde hæder og medaljer, store stillinger og lange titler. Men det begynder alt sammen i hænderne på jordemoderen, der tager imod barnet, når det ser dagens lys for allerførste gang. Når man – som i denne udgave af Historisk Årbog – løfter en flig af kvindernes historie i Thy, kommer man ikke uden om jordemødrene i rækken af de kvinder, der betyder en forskel.

Lad os begynde med Mette Kirk i Thisted.

1. januar 1904 kunne hun fejre 40 års jubilæum som distriktsjordemoder. Dagen efter skrev Thisted Amts Tidende følgende:

»Madam Kirk hører jo snart til de gamle, men få er så velkendte som hun. Gennem den lange tid af 40 år, i hvilken hun har virket her i Thisted, har hun vundet almindelig anerkendelse, ikke alene for sjældnen dygtighed, men hun har tillige fra alle sider fået det vidnesbyrd, at hun er samvittighedsfuld og pligtro i sin gerning som få.«

Mette Kathrine Kirk blev født i Vestervig i 1835. Hun blev gift med husmand, senere entreprenør i Thisted, Niels Chr. Kirk, Skjoldborg.

I 1861 søgte hun optagelse på Fødselsstiftelsens jordemoderskole i København. I september samme år meddelte stiftelsen, at hun kunne *»erholde en plads for oplærende jordemødre«*, hvis hun selv kunne betale for uddannelsen, mødte op inden 1. november og ikke var gravid.

Mette Kirk kunne godt betale, hun mødte til tiden, og gravid var hun ikke, så efter et halvt år på skolen gik hun i maj 1862 til eksamen – og bestod med Første Karakter.

Med sit lærebrev i jordemodertasken kunne hun rejse til Thisted og begynde sin



Mette Kirks bolig i Skovgade. Ejendommen eksisterer endnu på adressen 12a. Billedet er fra før 1906. Her til huset strømmede sympati nytårsdag 1904, da Mette Kirk kunne fejre 40 års jubilæum som jordemoder. Avisen skrev:

»Den anerkendelse, hun således har vundet, fandt på jubilæumsdagen sit udtryk ved, at der af venner overrakte hende et smukt dagligstuemøblement. Tillige var der bragt omsorg for, at hun og hendes familie vækkedes med musik fra morgenstunden. Desuden modtog hun i dagens løb talrige blomster, kort og telegrammer. Vi følger vor lykønskning til de mange, der er sendt den populære jubilar.«

Foto: Aage Pedersen. Lokallhistorisk Arkiv for Thisted Kommune.

lange livsgerning som hustru, moder og jordemoder.

Mette Kirk var i en menneskealder jordemoder med alt, hvad det indebar af hårdt slid på godt og ondt. Alligevel kunne hun på sine gamle dage få tid til fagligt arbejde. I 1902 viste hendes kollegaer den tillid at vælge hende som næstformand i den nystiftede Thisted Amts Jordemoderforening med læge Poul Nordtoft som formand. En post hun bestred i tre år.

I 1906 imødekom byrådet og amtet hendes ansøgning om afsked, hvor man takkede for lang og tro tjeneste. Hun døde i 1911 i Tjæreborg hos en svigersøn, stationsforstander Jalk.

Mette Kirk var en af tidens mange jordemødre. Og en af hendes forgængere i embedet fik mildest talt en uheldig start.

Ville have egen jordemoder

I 1798 blev over 30 sognemænd fra Sennels og Hillerslev ved retten i Thisted idømt bøder for ikke at ville benytte byens nye jordemoder. De ville i stedet have deres egen. Sagen endte for Viborg Lands-ting i 1799, hvor dommen fra Thisted blev stadfæstet. Hvorfor sognemændene ikke ville betale, fremgår af deres forsvarer, prokurator Buxlunds procedure i landstinget:

»Thi ej så snart havde Mette Cathrine Smith, snedker Mads Smiths kone i Thisted, fået attest den 29. april 1796 fra Jordemoderkommissionen, og derefter af amtmand Ferslev beskikket til jordemoder i købstaden Thisted, hvor hun kunne have nok at forrette, før hun også beskikkes til jordemoder i et svært vidtløftigt distrikt, nemlig Fårtoft, Tingstrup og Torp byer, samt i Til-

sted, Sjørring, Thorsted, Skinnerup, Hillerslev og Sennels sogne.

Jeg siger, uden engang at nævne købstaden Thisted, et for hende uoverkommeligt distrikt. Og præsteattesterne bekræfter mit sagn, da der fra 1. november 1796 til 1. november 1797 er født 65 børn, men vil man ligge Thisted Købstad til, hvor udi er født 37 børn, bliver det et antal af 102, og endda er ikke hele distriktet beregnet. Doktor Kolsen mener, hun muligt kunne bestride 48 fødsler, om end med besvær, men der fødtes jo dobbelt så mange. Ja, så synes appellanternes begæring om at få en anden jordemoder ene beskikket for de vidtløftige sogne, i hvilke de bor, at være meget beføjet.«

Ikke blot Mette Smith og de fødende, men hele jordemodervæsenet stod i en uholdbar situation med så store og uoverkommelige distrikter. I 1810 blev hele landet (København undtaget) da også inddelt i distrikter, som én jordemoder kunne betjene. For Thistedes vedkommende kom distriktet til at bestå af Thisted Købstad med landsognene Torp og Tingstrup-Fårtoft undtaget.

»Madammen« og mændene

Thisted Amts Tidende omtalte i 1904 jordemoder Mette Kirk som »Madam Kirk«, og sikkert ikke nedsættende ment. Men ellers var selve ordet »jordemoder« mand og mand imellem nødigt noget, man tog i sin mund. »Jordemoder« og »jordemodermand« – det blev gerne udtalt med en særlig betoning, kan man forstå ud fra samtidige kilder.

Til Mette Kirks pligter hørte – efter lægens henvisning – at »betjene såvel mand-

folk som fruentimmere« med lavement og åreladning. Det har jo ikke været særligt befordrende for mændenes syn på »Madammen« ved en behandling med lavement sådan at skulle vise hende »sin bare« – selv om det måske hjalp?

Biskop over Aalborg Stift Jens Bircherod skrev således i sin dagbog i 1600-tallet, at når jordemoderen (Maren Fostermoder) kom på besøg på Fyn, hvor han var født, så havde hun og den gravide ting, de skulle tale om, som ikke »anstod voksne mænd og endnu mindre småbørn at påhøre«. Som følge af hendes flittige gang i huset fik børnene hurtigt lært, hvad hun hed – og hvorfor hun kom.

Jordemødrenes besøg i hjemmene havde altid været præget af en naturlig autoritet. Ved en fødsel var det nemlig dem, der bestemte.

I 1955 fortalte 85-årige Petrine Kappel, Febbersted, om barsel i gamle dage:

»Og så var der et sted i nærheden af Holmen (Hanstholm), der sagde jordemoderen til manden, »ja, nu er pigen kommen«, så sagde han »det skulle være en dreng«, »jeg siger det er en pige«, sagde jordemoderen, »jamen jeg siger det skulle være en dreng« – og så besvimede han. Det var ikke alle steder, det gik så hårdt til, men der var alligevel steder, at de gav min mor, der var jordemoder, et par kroner eller tre, ja, der var så galt en mand, der gav fem kroner, for det blev en dreng. Men kom der ikke andet end et ralt pigebarn, så var to kroner nok.«

Petrine Kappel fortæller videre om skik og brug ved fødsler, hvor mændene ikke havde noget at gøre:

»I ville gerne vide, hvordan det foregik, når der ventedes små til huse. Så skulle der jo sendes bud efter en kone om at være til stede, ja, helst to, når jordemoderen kom.

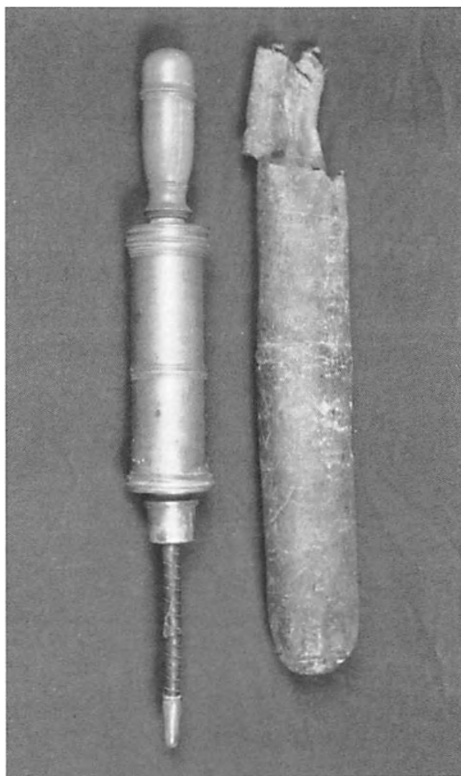

Mette Kirks klystersprojte er nu på Thisted Museum. En klystersprojte blev brugt til at indføre væske i endetarmen for at fremme udtømningen af tarmindholdet; jfr. lavement. Foto: Thisted Museum.

Det var jo en streng tid, når det foregik. Men når så det kunne høres, den bette vræler, så var det godt alt sammen. Så skulle der kaldes på manden, så han kunne beundre barnet, og det skulle andre koner også.

Derefter skulle de alle sammen hen og se til konen. Jordemoderen skulle jo derhen på andendagen for at rede hendes seng, og få hende sanst (soigneret) og poselt (plejet). Og så tredje dag, det var nu en grimme dag at gå hen til en barselskone, da tåler de så lidt (mad), og det var jo nu de vovede igen, men hun fik jo gerne en

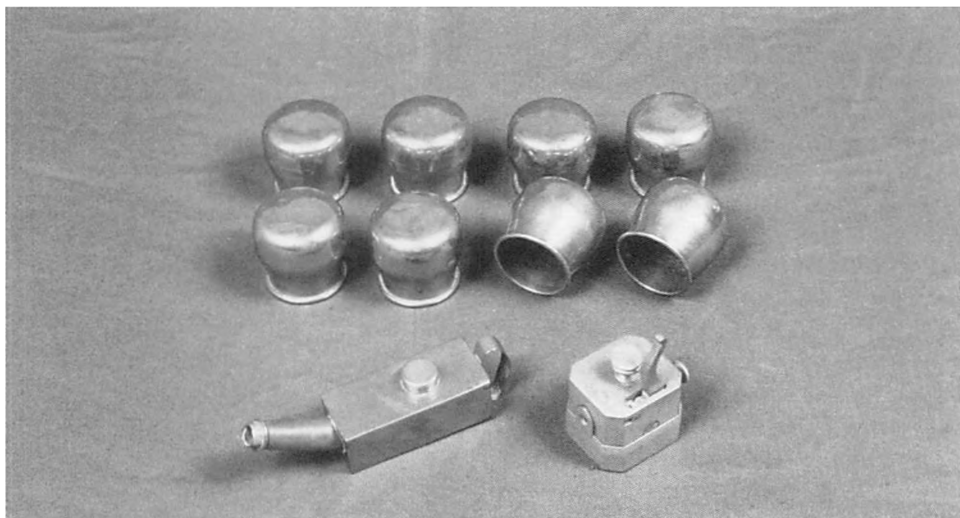

Dette åreladningsudstyr på Thisted Museum har tilhørt Mette Kirk. De små metalkopper (kendes også i glas) opvarmes med den lille spritlampe. De anbringes herefter på huden (kopsætning), og når de afkøles, suges der blod til området p.g.a. undertryk i koppen. Derefter kunne huden perforeres med et apparat (sneppert), hvis kniv eller knive kunne udløses med en fjeder. Foto: Thisted Museum.

skiden ende, og syg blev hun også. Men til de fleste tider kom konerne ikke før på fjerde dag, og så kom de jo slæbende med en hel grydefuld sødsuppe. En kom med en grydefuld flæsk, nogle med suppe på en høne, andre med hvèdebrød og nogle kom med vin. Så blev barselskonen noget sløj, men så havde de et godt råd at bruge, hun skulle have en god dram, eller to, og da var det sommetider hun kunne falde til ro.

Der var et sted i Hundborg, da min moder var jordemoder der, da skete det engang, at da hun kom ind ad døren, så siger barselskonen: »Å, jordemoder, ja, jeg har det så skønt, Å, så godt, for jeg har al himlens fugle nede i mit hoved«, så meget havde hun drukket. Og sådan var der kanske flere ting der kunne siges,« sluttede Petrine Kappel.

En jordemoder gav i 1930'erne denne karakteristik af arbejdet:

»Vor gerning fører simpelthen med sig, at vi måske bliver lidt mere hårdføre end kvinder er flest; vi må i så mangan situation tage en hurtig beslutning og bringe den til udførelse. Når vi kommer til en fødsel, er hjemmet som regel i fuld opløsning. Konen, der ellers er den styrende, har tabt al interesse for omgivelserne. Manden er ikke mindre rådvild, hvad skal han foretage sig? Det er da den første opgave at få alt bragt ind i rolige forhold, det virker beroligende på patienten og hendes omgivelser, når alt falder i lave igen. Hele huset lystrer jordemoderens mindste vink.«

300 jordemødre til møde i København

I 1895 samledes ca. 300 jordemødre fra hele landet til et tre dage langt møde i

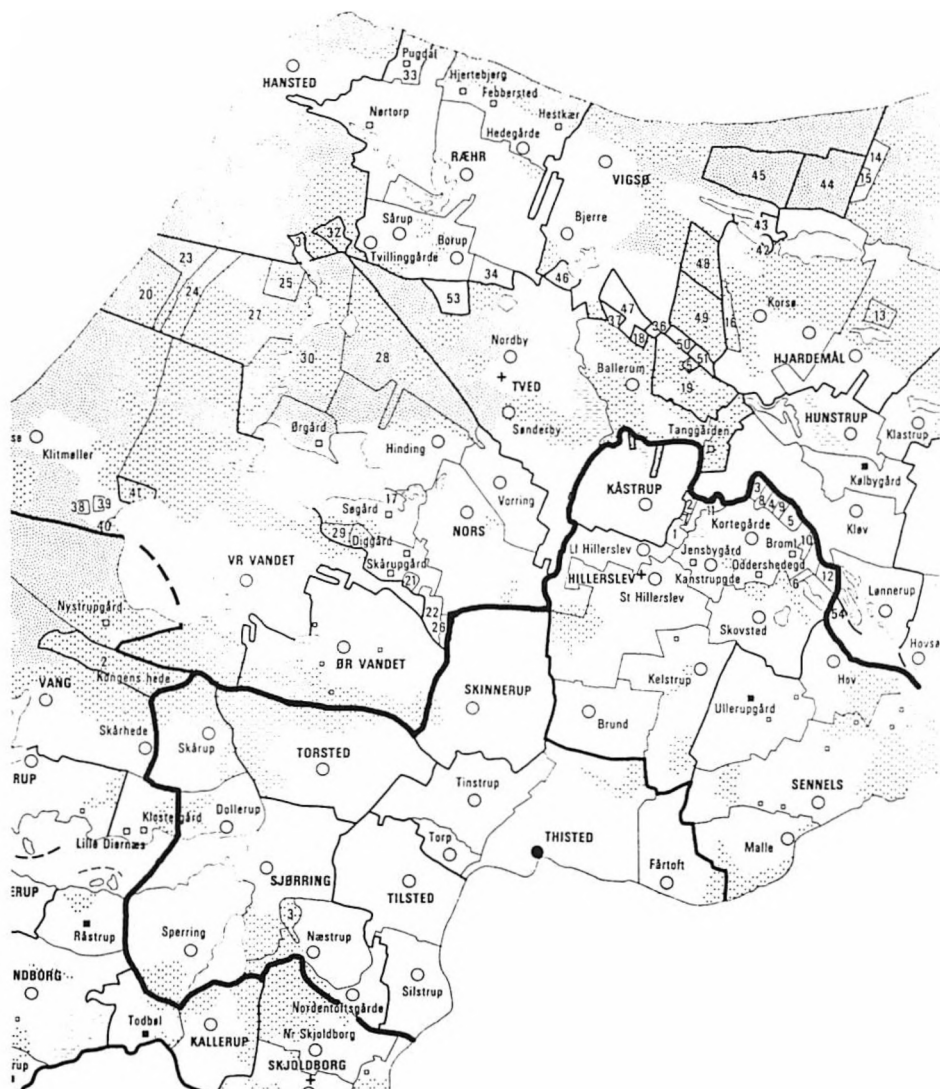

Kortet er fra omkring 1820 og viser det store geografiske område, Mette Smith blev pålagt at betjene. Til det bemærkede Buxlund da også: »Når man tænker sig sådanne omstændigheder ved en barselkone kan indtræffe, at jordmoderen både før og efter en fødsel ikke kan forlade konen, i måske hele otte dage og derover. Og, det kunne vel tænkes, at på to til tre forskellige og langt fra hinanden liggende steder, kunne der på én og samme tid være behov for hendes hjælp«. Derfor var sognemændenes krav om egen jordemoder også berettiget, mente Buxlund.

Efter 1810 blev det en tommelfingerregel, at jordemoderdistrikterne ideelt set skulle være på størrelse af, hvad der lå inden for en radius af 10 km. Dvs., at uden for Thisted Købstad havde sognene Sjørring, Sennels og Hillerslev med tilgængende opland reelt geografiske størrelser til at udgøre selvstændige jordemoderdistrikter – hvilket også blev tilfældet.

København. Det fandt sted på »Kvindernes Udstilling«, som havde til formål at fremme og støtte alt kvindearbejde. Idéen til mødet fik jordemoder frk. Høgsbro og hensigten var at danne en landsdækkende jordemoderforening. Frk. Høgsbro indledte mødet med en tale, hvor hun opfordrede til fælles samling til gavn for standen:

»Thi er der nogen man tør kalde samfundets stedbørn, så tror jeg, det er jordemødrene; men er der nogen, der mangler en velorganiseret og samarbejdet stand, er det også jordemødrene. Der har bestået og består fremdeles et skrigende misforhold imellem, hvad der kræves af os, og hvad der bydes os igen. De, der i de største og alvorligste øjeblikke i deres liv kan betro liv og død i vore hænder, og kan klynge sig til vor forstand og omtanke som deres eneste retningsplanke i øjeblikket, kan så såre nemt i det næste tale både uforstående og ringeagtende om jordemødrenes gerning. Og mens kravene er mange, er kårerne som oftest trangt.

»Jordemødrene er et sejt og udholdende folkefærd«, skrev en kollega til mig forleden. Lad os vise det ved ikke at tabe modet. Folk bliver nok klogere engang. Indtil da vil vi trøste os med, at så længe vi selv i netop i følelsen af Alvoren og ansvaret, der påhviler os, kan se så meget stort og rigt i vor gerning, er den ofrene og pinen værd. Og så længe det ingen skam er for en gift kvinde at føde sine børn, så længe burde det vel ingen skam kunne blive at være den, der med alle ens særlige kvindelige evner står hende bi.«

På programmet var der afsat besøg på jordemoderskolen, hvor professor Stadfeldt holdt foredrag om faren for barselsfeber:

»Professoren forklarede nærmere, hvorledes der med lethed lod sig indføre bakterier i blodet, og for at give et begreb om

disse for det blotte øje usynlige små væsner, var der opstillet mikroskoper, hvori man så bakterierne, hver så stor som et punktum og dog forstørret 700 gange. Derefter foreviste professoren de nyeste forholdsregler på antiseptikkens område, idet han særlig dvælede ved udstopning af moderskeden med tamponer. Ved den lejlighed var den fødende udsat for stor smittefare. Ville jordemoderen være sikker på at undgå dette, måtte hun forsyne sig med steril bomuld, vel vasket og desinficeret, og deraf lave tamponerne ved en nyvasket dug, ombinde dem med kogt bomuldstråd og gemme dem i pergamentposer, 10 til 12 stykker i hver. Disse måtte hun helst have i sit eget hjem, så hun altid havde nogle klar til brug.«

Først i 1902 – syv år efter det store møde i København – dannedes Den Almindelige Danske Jordemoderforening.

Større indsigt og viden

I 1994 interviewede Svend Sørensen i Radio Thy pensioneret jordemoder Katrine Christiansen om hendes arbejde. Hun havde fra 1946 været distriktsjordemoder i Hundborg. Hun fortæller bl.a.:

»Inden fødslen havde jeg som regel en samtale med den kommende mor for at forklare lidt om, hvad en fødsel var, og hvad der skulle foregå. Det var især vigtigt ved førstegangsfødende. Det må siges, at kvindernes indstilling til fødsler er den samme, som den altid har været, men i dag har de større indsigt og viden omkring deres egen situation.

Når jeg blev kaldt ud til en fødsel, var det første, jeg gjorde, at lytte til barnets hjertelyd, tage moderens blodtryk og en urinprøve. Når de forberedende undersø-



Katrine Christiansen sammen med en nybagt mor, Ruth Jensen, febr. 1979.

gelsler var overstået, blev der stillet et bord frem til mine instrumenter, som herefter blev kogt for at gøre dem sterile. Og så blev der stillet en kande med koldt vand frem, så jeg kunne afkøle instrumenterne, det havde vi aftalt i forvejen. Om vinteren foregik fødsel ofte på en divan i stuen, hvor der var varme, det var sjældent tilfældet i soveværelset. Mens fødslen stod på, kunne jeg godt være hård, når det var påkrævet, men fik altid tilgivelse for det bagefter.

Efter fødslen var der kaffe. Under og efter Krigen gemte folk den gode kaffe, så de havde noget godt at hyde på ved særlige lejligheder, og en sådan var en fødsel. Jeg husker engang, hvor doktor Brandt fra

lægehuset i Hundborg assisterede mig, at der var én, som mente, at kaffen var noget stærk; så sagde Brandt »det er den bedste kaffe jeg har fået i lang tid«. Efter fødslen blev kvinderne gerne i sengen de første ni dage, det var en gammel skik. Og du kan tro, de blev i sengen, og de nød det.

Det er smertefuldt at føde børn, men det er en stor ting at få et barn – det største i livet. Jeg har i min tid taget imod 4.664 børn, men det bliver aldrig en rutine at hjælpe et barn til verden, det er ansvarsfuldt, og der ligger et stort pres på os. Når først fødslen er vel overstået, og alt er i orden – ja, først da har vi lov til at sige tak.«

Centerordningen 1974

En epoke for jordemødrene sluttede i 1974, da jordemoderdistrikterne blev nedlagt. Den frie næringsvej, hvor jordemødrene var »herre« i eget distrikt blev med ét fortid. Stillingerne som distrikts-, reserve- og privatpraktiserende jordemødre blev nedlagt, og hjemmefødsler blev stort set en saga blot.

Ved centerordningen i 1974 i Viborg Amtskommune blev alle jordemødre offentligt ansatte. Der blev oprettet fire jordemodercentre i amtet, hvoraf ét blev placeret i Thisted med otte heltidsansatte jordemødre. Foruden Thisted Sygehus kunne fødende benytte sygehusene i Koldby og Vestervig. Hjemmefødsler var dog stadig en ret, kvinderne havde, hvis de ønskede

det. I hver af amtets 17 kommuner blev der oprettet jordemoderkonsultationer med faste åbningstider. Her blev de gravide undersøgt, fik råd og vejledning om den kommende fødsel. Hvor graviditet, fødsel og pleje før var en sag mellem den fødende og jordemoderen, blev flere faggrupper nu involveret – læger, sygeplejersker, fysioterapeuter og sundhedsplejersker.

Der er ingen tvivl om, at nutidens jordemødre er bedre uddannet end nogensinde før – og at de er ligeså samvittighedsfulde og pligtro, som jordemødre altid har været. En ting har dog ikke ændret sig fra tidernes morgen. Jordemoderen er fortsat dét menneske, der i sine hænder tager imod barnet, som for første gang ser dagens lys. Hver gang skabes verden på ny...

Husmandsbrugenes kvinder

Husmænd og husmandskoner på Djernæsmark – et ofte overset kapitel i den lokale historie.

Husmanden havde absolut ikke nogen høj status – og siger vi husmandskone, lyder det endnu mere beskedent.

Men lad os se lidt nærmere på hendes rolle i det lille samfund, de levede i.

Andelsbevægelse og husmandsbevægelse begynder at markere sig i Danmark omkring århundredskiftet. Og i 1920'erne tog tingene fart også i Vang-Tvorup sognekommune. Der var forandringer på vej.

I 1923 stod hele to nye skoler klar til afløsning af den gamle, der lå ved Vang kirke. De blev placeret i hver sin ende af sognet – i Vang og i Tvorup – og med millimeter-retfærdighed var de lige store og så ens, som det var muligt. At de to lærere også havde samme efternavn, *Thomsen*, var nu nok et tilfældighedernes spil! Man var klar til at tage imod de nye børnefamilier, der var brug for i det lille samfund. Samme år oprettedes Vang-Tvorup Andelsmejeri, som var indrettet på at modtage mælk fra flere leverandører.

Udstykningerne fra St. Djernæs

Det var i 1926 og 1929, at de to store udstykninger på henholdsvis 19 og 13 parceller fandt sted fra gården St. Djernæs.

Der var stor spænding hos de 36 ansøgere, der en kold novemberdag i 1926 var mødt op for at deltage i lodtrækningen om

de udstykkede lodder. Det var med en enkelt undtagelse unge mennesker, som skulle stifte bo første gang. De kom dels fra sognekommunen og dels fra de nærliggende sogne. Husmands- og gårdmandsbørn, en enkelt af fiskerfamilie og et par håndværkere. De havde i deres tidligere pladser sparet sammen til indskuddet på 2000 kr. Statslånet var på 16.500 kr.

De nye ejere skulle igennem en lang og streng vinter, før vejret endelig tillod dem at komme i gang med byggeriet. Det kom til at strække sig til hen imod november. Man klarede sig, som man bedst kunne, lejede sig ind til kost og husly, hvor det var muligt; eller man byggede sig midlertidige skure, hvor man klarede sig i de første måneder. Så snart det lod sig gøre, indrettede man sig i de halvfærdige steder. Man sov f. eks. i dør-rammerne og skilte rum af med blikplader.

Så kommer bryllupperne

Det var i starten en mandfolkeverden. Først i slutningen af året falder bryllupperne – og husmandsstederne bliver for alvor beboet.

»Det år vi overtog jorden, var vinteren lang og streng. Men vi var unge dengang og havde gå-på-mod. Det tog hele sommeren at bygge vores ejendomme, men vi fik dog sået korn i jorden den første sommer,



Kvindernes indsats var nødvendig – både inde og ude. Her er det Edith Svingel, Tvorupvej 6, der er i gang med høstarbejdet. Foto: Lokalthistorisk Arkiv.

selvom vi var travlt optaget af byggeriet», fortæller en husmand til Thisted Dagblad i 1979.

En høst skulle nødvendigvis sikres det første år, selv om man var nødt til at leje såmaskine og heste.

Man fik samlet lidt møbler sammen – det mest nødvendige. Hvad der skulle bruges ude kom i første omgang. Den ældste af husmændene – der havde kone og børn – flyttede ind med familien i det langt fra færdige hus. Konen lå i stuen, hun var syg. Der var ikke lagt gulv i den anden stue, og der var ikke trappe, hverken til loftet, hvor børnene skulle sove, eller til kælderen med nedgangen under loftstrappen. Så det var et meget spændende foretagende, når madden skulle fragtes op og ned. Børnene måtte altid være to om at klare det – den ene sprang ned.

Der var stor pengeknaphed og masser af arbejde, men en forventningsfuld indstilling til fremtiden stabiliserede godt, selv om

ængstelsen også stak hovedet op. Denne første tid var utrolig hård. Der skulle stiftes hjem, anskaffes dyr og redskaber – og indtægter fra jorden var der ingen af. Ingen kan bagefter forklare, hvordan de kom igennem det første år. De var alle enige om, at der ikke var meget at tære af, og at det indimellem så noget sort ud. En havde en griseso i forvejen, nogle havde måske fået foræret nogle høns, og fik man anskaffet et par køer. Før stalden var bygget, kunne man måske få husly til dem hos en nabo – så gik man bare derover og malkede.

Selvforsynende

Man skulle være selvforsynende - det var hele husmandsideen jo baseret på. Tre-fire køer, et par grise, så man kunne slagte to gange om året, høns og to heste, som var uundværlige som trækraft. Ved husmandsforeningernes mellemkomst blev der im-

porteret russiske heste, som blev anvendt meget. Et spand kunne købes for 6-700 kr.

Børnefødslerne meldte sig hurtigt, og her oplevede man et godt sammenhold familierne imellem. Konerne hjalp helt spontant hinanden. Selvfølgelig kom man med mad, selvfølgelig hjalp man hinanden med alle de ting, som dagligt skulle passes. Og barselkonen fik sine 10 dage i sengen, inden hun igen skulle klare den travle hverdag. Det var jo før begrebet barselsorlov var opfundet...

Gennem samtaler med børn fra forskellige husmandsfamilier har vi fået nogle indtryk af husmandskonens rolle.

Lodderne var små, 13-19 tdr. sæde, og da det meste arbejde skulle udføres med håndkraft, var der rigeligt arbejde til familien, men resultatet var knap stort nok til, at en hel familie kunne klare sig.

Manden tog på arbejde, hvor der var noget at få i nærheden. Han gik post, kørte mælketure for mejeriet. Man bød f.eks. på en mælkerute, som skulle køres hver eneste dag – juledag undtaget! – året igennem for 600 kr. Eller man var daglejer på Store Djernæs, Egebaksande eller Rosvang.

Den daglige bedrift stod konen for

Den daglige bedrift derhjemme passede konen i det store og hele.

Køerne skulle hentes hjem og malkes to gange daglig. Måske skulle de også flyttes en ekstra gang, hvor de stod tøjrede ude på marken; grise og høns skulle passes, roer skulle tyndes, grøntsager, kartofler, frugt og bær – alt havde sin tid.

Et godt hønsehold var meget vigtigt - det gav en god og nødvendig ekstrafortjeneste. Æggene blev solgt til købmanden,



Djernæsvej 10. Hostrup Larsens husmandsbrug, der blev skabt ved udstykningen i 1929. Billedet er fra ca. 1950. Foto: Lokalthistorisk Arkiv.

som så leverede diverse købmandsvarer – og måske blev der mulighed for en lille reserve, og det var konens mulighed for at have penge mellem hænderne.

Konerne syede børnenes tøj, strikkede og stoppede. Først når man nåede frem til konfirmationstøjet, fik man en lokal syerske til at sy. Eller endnu bedre – man tog til Thisted og købte det flotte færdigsyede tøj.

De fleste familier fik en pæn børneflokk, og det var selvfølgelig klart, at de hurtigt muligt blev vænnet til at yde deres til fællesskabet. Og mens børnene endnu lå i barnevognen, var det ikke usædvanligt, at moren trak vognen f.eks. til Rosvang, en mils vej, for at give en hånd med i frøhøsten. Men det var først efter, at de mange pligter fra morgenstunden derhjemme var klaret. Når børnene var i skolealderen, havde de deres pligter derhjemme både før og efter skoletid. Det forandrede ikke, at de skulle møde til tiden, være lige så pænt klædt som de andre og kunne deres tabel, staveord og salmevers udenad.



Familien Chr. Søndergaard, Tvorupvej 35. Ca. 1950. Foto: Lokalhistorisk Arkiv.

Høstens tid var en travl tid. Høstmaskinen gik fra gård til gård, og alle hjalp alle. En stor og sulten flok blev budt ind til spisning det pågældende sted, og madmoderen satte en ære i at byde lidt ekstra.

Haverne og husmandsforeningen

Haverne var kvindernes område. Husmandsforeningen gjorde meget for at stimulere interessen for haverne og foretog årligt bedømmelser af dem. Der blev udstedt flere diplomer for godt havebrug, som var at finde på væggene hjemme i stuerne.

Interessen for haver var også et godt afsæt for udflugter til andre egne. Sommerferie var et ukendt begreb, men en dagtur

rundt til andre husmandssteder, hvor man kunne opleve noget nyt og anderledes, kunne man leve på i lange tider.

Husmandsforeningen gjorde meget for at dygtiggøre kvinderne. Ud over havebrug handlede det også om madlavning, saltning, henkogning og syltning – men også om regnskabsføring og kulturel oplysning i bred forstand. Dermed stod kvinderne godt rustet til en dagligdag, hvor der blev stillet utallige krav til at håndtere en broget hverdag og give de opvoksede børn forudsætninger for at kunne klare sig i fremtiden.

I dag taler man om behovet for folk, der kan det hele, såkaldte »generalister«, på arbejdsmarkedet.

En husmandskone kendte næppe ordet »generalist«, hun var det bare!

Kvinderne og chefen

Smithson var engang en betydelig kvindearbejdsplads i Thisted – og med en ganske særlig »virksomhedskultur«

En anden verden, en anden tid, og alligevel er det kun en snes år siden, det hele var slut.

Smithson i Thisted var engang en stor arbejdsplads og ikke mindst for kvinder. Det var ikke nogen almindelig arbejdsplads. Almindelig var også det sidste ord, man ville bruge om chefen selv, Arne Smith. En mand med et temperament, der kunne slå gnister, og gjorde det. Ingen skulle være i tvivl om, hvem der bestemte. En mand der i kraft af virksomhedens indretning var i stand til at følge med i alt og alle – og gjorde det. Og det var ikke usædvanligt, at chefen kommenterede de ansattes færden uden for arbejdstiden – hvor han så vidste *det* fra. Men først og fremmest: Gud nåde og trøste dén, der begik en

fejl eller overtrådte skrevne og uskrevne Smithson-regler.

Man lærte at underordne sig, for sådan var forholdene nu på arbejdsmarkedet i 1950'erne og begyndelsen af 1960'erne, og hvis man blev ekspeditrice i en af Thistedes manufakturforretninger, kunne man komme ud for det samme: Man skulle ikke tro, man var noget, og hvis man alligevel gjorde det, skulle man ligeså hurtigt få læst og påskrevet, hvor ens plads var.

Hvis man var i stand til at klare mosten hos Smithson, hvis man holdt læretiden ud, og det var ikke alle, der gjorde det, så blev man psykisk hårdhudet nok til at kunne spille lidt med i chefens spil. Han skulle heller tro, han var alt dét, han gav sig ud for. Så blev det ved siden af sliddet



Pakkedamer hos Smithson i 1965. Foto: Jens Steffensen.



Arne Smith.

på kontor, systuer og lager til sære oplevelser, hvoraf der opstod et specielt fællesskab mellem de gamle Smithson-ansatte. Det har i de seneste år ført til endog meget vellykkede sammenkomster med stor tilslutning fra nær og fjern. Og med deltagere fra Smithson-familien. Smithson-tiden bærer man med sig med glæde, trods alt, og der mangler aldrig samtaleemner fra de brogede arbejdsdage på Munkevej, der i erindringen kan udvikle sig til både tragedier og komedier med Arne Smith i den absolutte hovedrolle i alle forestillinger. Og i en forklædning, der ikke var til at tage fejl af. Farverige jakker, slips og sko. Det er moderne i dag. Det var det ikke i Thisted i 1950'erne og begyndelsen af 1960'erne. Han var helt sin egen. Og i øvrigt var han ligeglad.

Sådan – omtrent – husker Karen Andersen, Thisted, og Olga Kristensen, Sennels, Smithson-tiden.

Karen Andersen – der var en af initiativtagerne til de seneste års sammenkom-

ster for de tidligere ansatte – kom i lære på Munkevej i 1957 og blev udlært inden for manufaktur i 1961. Og det er hende, der fortæller, at man også i Thistedes manufakturforretninger kunne komme ud for en behandling fra en chefs side, der nærmede sig, hvad temperamentet på Munkevej kunne byde de unge på.

Olga Kristensen var på kontoret hos Smithson. Hun begyndte i 1951 og arbejdede med afbrydelser for Arne Smith i 15 år. Hun var ansat, da virksomheden lukkede og slukkede i begyndelsen af 1980'erne: *»Ligeså despotisk Arne Smith kunne optræde, ligeså gavmild og hjælpsom kunne han være. Der var mennesker, der ville gå gennem ild og vand for ham. Han*



Frk. O. Christensen
Bogholderesse, 01 520



K. B. Clausen
Ekspeditionschef, 01 517



Henry Nielsen
Inspektør, 01 516



Frk. H. Johansen
Ekspeditionsassistent, 01 518



Frk. M. Rasmussen
Målingstænder, 01 515



E. Smith
Ekspedient, 01 513

Personaleportrætter i reklametryksag fra Smithson.

var en mærkeligt sammensat person. Det var også det, der gik igen i talerne ved sammenkomsterne. Og så var han altid på vej med nye byggeprojekter og nye idéer. Det var da også spændende. Han gjorde meget ud af arbejdspladsen – arkitektonisk og kunstnerisk. Han var virkelig forud for sin tid, hvad dét angik«.

Karen Andersen: »Når man fortæller de nye generationer om forholdene hos Smithson, så er det lige før, de ikke vil tro det. Det er også lige før, man selv bliver i tvivl! Det er jo en anden tid, vi lever i nu. Jeg mener, det var, mens jeg var ansat, at vi i det hele taget fik en overenskomst, men jeg husker i al fald tydeligt, at Arne Smith – ja, nærmest skreg, når han fra sit kontor med glasvæggene fik øje på manden fra fagforeningen, der kom med de små mærker, vi satte ind i vores fagforeningsbog. Men sådan var forholdene altså, vi vidste

ikke andet, og det var først lidt efter lidt, at vi begyndte at stille spørgsmål ved, om det nu også skulle være sådan. Husk på vi var unge og uerfarne, vi var trods alt kommet ind i et arbejdsfællesskab, vi var under uddannelse, det var ikke alle piger, der kom det, og der var ikke så mange kvindearbejdspladser som i dag. Og så var der udflugterne og alle festerne! Selvfølgelig var det også Arne Smith, der spillede en betydelig rolle her. Men sådan var det altså«.

Smithson var ikke en attraktiv arbejdsplads, men der var ikke mange alternativer i den retning i Thisted i 1950'erne og begyndelsen af 1960'erne. Karen Andersen og Olga Kristensen erindrer, at Smithson altid manglede folk. Man stod ikke lige frem i kø for at komme ind på Munkevej.

Karen Andersen: »Det med Arne Smiths fortid under krigen – det var ikke noget, vi tænkte på. Men når man arbejdede på la-



HK-arbejdspladser hos Smithson, 1965. Foto: Jens Steffensen.



Smithsons virksomhed mellem Kronborgvej og Strandgade i 1965. Foto: Jens Steffensen.

geret og var med til at pakke varer ind og sende dem ud af huset, så blev man hurtigt klar over, at Arne Smith ikke havde handel med forretninger ude i byen, og det må være hans fortid, der har stået i vejen her – det må det da have været«.

Men hvem var han da, denne mytospundne Arne Smith? Ja, vi skal tilbage i tiden. For at være helt præcis. Vi skal tilbage til midten af maj 1945. Kriminalpolitiet afslutter afhøringerne, og de første internerede kommer for en dommer. Stemmningen i byen er fortsat hektisk, befrielses-euforien har ikke lagt sig, og der er mange tilhørere i retssalen. Uden for står en bevæbnet frihedskæmper vagt.

Blandt de fremstillede er en fabrikant, der i retten fortæller, at han har været medlem af nazistpartiet 1934-1936. Han er sigtet for iført uniform at have modtaget tyskerne og vist dem ind i byen 9. april 1940. Det nægter han bestemt. Han var kørt ud til Dragsbæk hen på eftermiddagen, og mens han sidder i bilen – ja, så var det, tyskerne kom. Det var lige så meget for at tage imod sin kone og en repræsentant, han befandt sig i Dragsbæk.

Sådan lyder hans forklaring.

Fabrikanten er sigtet for at have skrevet i et nazistisk blad. Det kan han ikke rigtig huske. Men han kan huske, at han har været på en togrejse, og i kupéen sidder en af dette blads medarbejdere. »Når man sidder seks mand i en kupé, bliver der sagt så meget. Jeg er aldrig kommet sammen med tyskerne«.

Det var ellers det første, dommeren hørte, da han kom til Thisted.

»Jamen, det er fantasier«, siger fabrikanten. »Jeg har heller ikke haft særligt meget arbejde for tyskerne. Kun for 28.000 kr. uniformsbenklæder. Min kone har hele tiden sagt, at det skulle jeg holde mig fra«.

Men De har rejst meget i Tyskland?

»Ja, som turist«.

Fabrikanten benægter at have optrådt i tysk uniform i Tyskland. Han ejer slet ikke en uniform, forklarer han. Men han har engang været iført en chauffør-jakke. Det er såmænd det hele.

Om et byggeri hedder det, at han havde fået en tysk opfordring til at fremme det.

Og så er det, han vil tale med dommeren under fire øjne.

Det gælder nogle private oplysninger.

Dommeren er interesseret i oplysningerne, men ikke i det med de fire øjne.

Fabrikanten har en anden titel på visitkortet. Han er købmand. Hans navn er



Databehandling anno 1965: hulkortmaskiner.
Foto: Jens Steffensen.

Arne Smith. Og hans sag bliver først endeligt afgjort mere end et år efter i en retssag, der beskrives i aviserne som *»det hidtil længste retsmøde i Thisted«*.

En retssag, der nok handler om en bestemt sag, men som samtidig giver et billede af, hvordan forholdene var dengang i opgørets dage. Og hvordan der havde været i de fem foregående år i lillebyen Thisted med de mange tyskere og tyske aktiviteter; de mange folk udefra, der var kommet langsvejs fra for at finde beskæftigelse ved de tyske fæstningsværker på vestkysten. Mange af dem boede i Thisted, de blev hver morgen i en kortege af rutebiler og andre køretøjer fragtet ud til kysten.

Men det er en anden historie – Besættelsens historie i Thy og på Mors – der i tekst og billeder er lagt ud på Internettet på

Lokalhistorisk Arkivs hjemmeside. Her kan man også følge Særrettens behandling af Arne Smith-sagen og retsopgøret i Thy og på Mors i det hele taget i de første efterkrigsår.

Storsmilende ud efter dommen

Dommen over købmand og fabrikant Arne Smith faldt ved Særretten i Thisted en juledag i 1946. Han havde siddet interneret siden tyskernes kapitulation i maj året forinden, og det ene års fængsel, han blev idømt, »anses for udstået med varetægtsarresten«, som det hed. Og Arne Smith var atter en fri mand.

En tætpakket byrådssal på det gamle rådhus på Store Torv havde fulgt domsafsigelsen. Og rygten om dommen bredte sig som en løbeild gennem byen. På kort tid var der samlet en »hundredtallig« skare foran rådhuset. De ønskede at få et glimt af den 39-årige Arne Smith, når han kom ud af rådhusets hoveddør.

Men de kom til at kigge forgæves. Og efter en halv times ventetid måtte de vende hjem med uforrettet sag. Ikke så lidt skuffede.

Arne Smith var i forholdsvis ubemærkethed blevet lukket ud gennem bagdøren til arresthuset. Hjem til de herskabelige stuer med de ægte tæpper og store møbler, hjem til fabrikken og til en udsigt over by, havn og fjord, der var forundt de få. En større kontrast til forholdene under den lange internering og den efterfølgende rettergang kunne næppe tænkes. Nu var han endelig sig selv, her var det ham, der satte dagsordenen.

En thistedbo husker, da Arne Smith blev løsladt: *»Jeg gik om bagved, for jeg*



Arne Smith i gulddramme. Foto: Klaus Madsen.

var sikker på, at han ikke kom ud, hvor alle stod og ventede på ham. Ganske rigtigt, han kom storsmilende ud ad bagindgangen og sagde til mig, at det var da utroligt, så mange mennesker, der var kommet for at hylde ham!«.

Og under retssagen havde Arne Smith oprådt ganske upåvirket.

Dommeren måtte flere gange bede ham fjerne hånden, som han nonchalant havde placeret i lommen.

Krigens opfindsomhed

Arne Smith havde været, hvad man karakteriserer som en »stor« mand i en lille købstad, Thisted i 1930'erne og 1940'erne.

Så kom tyskerne til egnen og dermed en masse aktivitet på så mange områder. Og med dem de mange fremmede arbejdere udefra til de tyske befæstningsarbejder på

vestkysten. Entreprenørernes cementkanoner buldrede på livet løs, og der lød et dommedagsbrag, da de rigtige kanoner – dem i Hanstholm-befæstningen – blev afprøvet. Præstens mink gik fra snøvsen, og han anlagde sag mod tyskerne for tabet.

Opfindsomheden var stor. De mange penge der pludselig kom i omløb var der adskillige, som gerne ville have del i. Fristelserne var store. Også til mere direkte at gå tyskerne ærinde.

Det kan man alt sammen følge i de lokale avisers reportager fra maj-dagene 1945, da regnskabet's time kom, og fra den såkaldte »særrets« arbejde senere, da dommens dag så var inde. Det var ikke mange forklaringer, der blev taget for gode varer. Heller ikke henvisninger til de opfordringer, der var kommet fra regeringen om »samarbejde«. For selv om man havde fulgt »spillets regler«, som det blev udtrykt, så burde man have vidst bedre. Det erklærede dommeren.

Retssagerne var nu heller ikke uden humoristiske momenter. Et vidne forklarede således, at et specielt dansk-tysk forhold handlede om en fælles interesse i at bytte frimærker. Og en entreprenør havde anskaffet sig et større antal flag med V-tegnet. Tyskerne havde opfattet V'et som tegnet for »Victory« og havde arresteret den pågældende, der ellers arbejdede for dem. Men V – det stod for Valdemar, lød forklaringen i retten. Det var entreprenørens navn.

Et særligt begreb gik igen, når det drejede sig om de sager, der blev rejst mod de forretningsdrivende i Thisted. »200 kr.s-reglen«. Handelsministeriet havde i december 1940 udstedt en bekendtgørelse om, at der ikke måtte sælges for over 200 kr. til den enkelte tyske soldat, der dukkede op i forretningen. Men det var jo ikke



1965-interior fra bygningen ved Kronborgvej. Foto: Jens Steffensen.

alt, man kunne få til under 200 kr. Og hvordan kunne man så komme om ved dét – ja, det var spørgsmålet under krigen og i Særretten bagefter. Alle var på en eller anden måde i den samme båd. Nogen bare mere direkte end andre. Det var jo heller ikke alle, der havnede i denne særlige ret.

På Munkevej

I 1943 – midt under krigen – udkom en bog om »Thisted og Thy«. Den var finansieret af bl.a. erhvervslivet, så efter de historiske afsnit om byen og egnen var der fyldige omtaler af virksomheder og forretninger i Thisted netop på dette tidspunkt.

Og med tre store sider tekst og billeder var der ingen, der kunne tage fejl af Arne

Smiths format som købmand og fabrikant. Konfektion og trikotage.

I 1934 etableredes Jydsk Skjortefabrik, og den første specialsælger for dette firma blev ansat. Fabrik og en gros-afdelingen var i marts 1939 flyttet på Munkevej. Et halvt hundrede kvinder var beskæftiget her og 75 hjemmesyersker. »Men glæden varede desværre kun kort, vareknapheden tog til, og i øjeblikket beskæftiger fabrikken kun et meget lille antal syersker«, fremgik det af Thisted-bogen fra 1943.

Det hedder i øvrigt til slut næsten helt profetisk, i al fald selvbevidst: »Forretningen står rustet og konsolideret til at imødegå de vanskelige tider, der eventuelt vil komme efter krigen«.

Det blev nu hurtigt til gode tider for Arne Smith, han var ikke sådan at slå ud

Slægt
skal
følge.

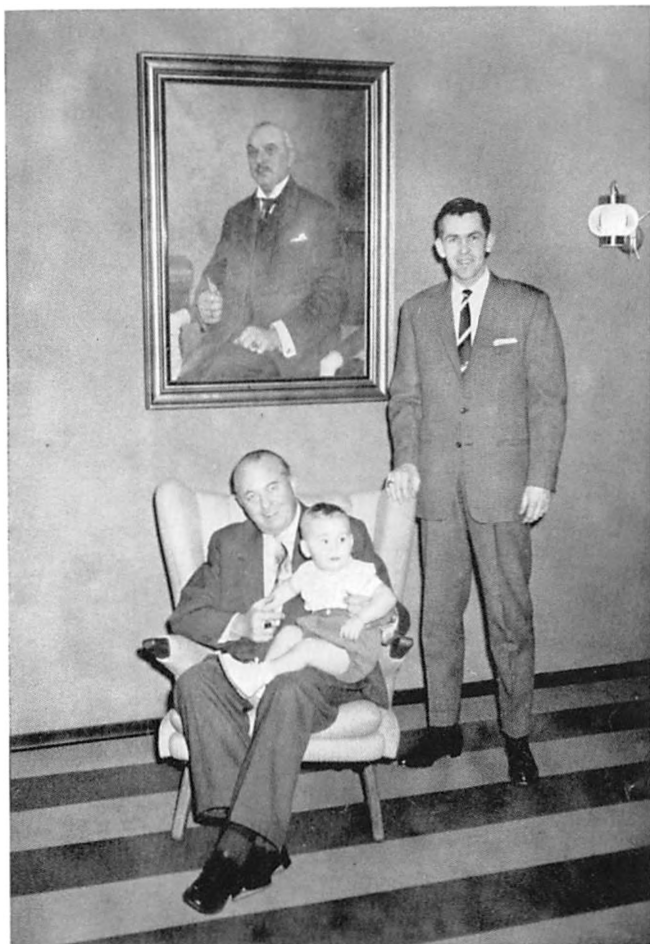

Valdemar Smith
Erik Smith
Frank Valdemar Smith
Frank Valdemar Smith

Arbejdet kalder igen, men lige før jakken lægges, føjes et sidste blad til historien - et sindbillede på sammenhold og kontinuitet - grundlaget for at føre de traditioner videre, som hverdagen bygger sin trivsel på.

Blut und Boden. I reklamer for Smithson spilles der på historiske strenge. Første generation må nøjes med vægpladsen.

hverken af dom eller økonomisk konfiskation efter forretningerne under Besættelsen.

En onkel ved navn Arne Smith

Forfatteren Jan Stage havde en onkel. Det var Arne Smith. Og denne onkel optræder i Stages erindringsbog »— og ham, der slår på tromme...« (1999). Her kommer vi i bogstaveligste forstand ind bag murene på Munkevej. Det er et par år efter krigen. Det er juleaften. Onklen er vært:

»Han har bygget sig noget, jeg kun kan opfatte som et palads i den nordlige del af byen. Stuer en suite. Den største er nærmest en hel sal med tre sofaarrangementer og en pejs. Hans arbejdsrum og bibliotek er adskilt fra min mosters »kvindestue« med en mur. Men han kan holde øje med hende gennem en åbning, der er forsynet med et smedejernsgitter. Der er persiske tæpper, forgyldte kinesiske buddha-figurer. Omkring bordet i spisesalen er der nemt plads til en snes gæster. Men der kommer sjældent så mange. Min onkel er overbevist nazist. De store dage med besøg af Fritz Clausen var forbi. Min mor kunne ikke lide naziføreren. Han klappede hende bagi, sagde hun. Min onkel har tilbragt flere måneder i arresthuset. Han fortryder intet. Han har fået en af de største bøder i efterkrigstidens Danmark. Han fortryder stadig intet. Det er småpenge for ham. Nu er han begyndt at sondere mulighederne for at købe tekstiler i Østen. Om nogle år vil han være en stor kunde i Maos Kina. Han kunne ikke lade være at tjene penge. Og han har bygget sig et palads. Der er stor hall med bar. Der er riddersværd og lanser og økser på væggene. Og skjolde og bry-

njer og morgenstjerner. En egetræstrappe fører op til næste etage. Flere våben og mindst ti værelser. Hele tre badeværelser. Et med grønne kakler til min moster. Et hvidt til gæsterne og et med sorte kakler til ham selv. Min moster har sit eget badeværelse. Jeg husker ikke dets indretning. Men jeg husker hans, fordi der er bygget en stor, pansret værdiboks ind i væggen«.

Der er også noget så usædvanligt som et motionsapparat – erindrer Jan Stage. Og når der spores uro eller pudekamp i børneværelserne, henter onklen den mest skyldige ind i sin seng:

»Jeg er ofte den mest skyldige. Hans egne børn, min fætter og min kusine får også den tunge hånd at føle. Men mest går det ud over mig. Så ligger han der, stor og mørk og svedig. Ikke noget seksuelt. Slet ikke. Men det der næsten er værre. Angsten. Han løfter sin hovedpude og peger på pistolen, han altid har liggende under den. Så tvinger han mig til at knuge om skæftet, indtil jeg falder i søvn«.

I garagen holder Arne Smiths tre Mercedes-biler – en elevator, den eneste i Thisted, fører op til stuerne. Han importerer senere et af de første »dollargrin« i hele Danmark. Elevatoren fører op til et firkanteret udsigtstårn. Herfra kan man se ud over Limfjorden og bredningen og resterne af »Fliegerhorst« i Dragsbæk. Der er adskillige terrasser og en mellemgård med karseklippet græsplæne og et bassin med gulfisk og karper: *»Og der er schæferhunde, som kan bide til højre og venstre. Når de slås indbyrdes, og blodet flyder, er min onkel en ivrige tilskuer«.*

Systuerne ligger i en lang to-etagers bygning på den modsatte side af indergården. Det er Thistedes største arbejdsplads. Onklen er byens bedste skatteborger. Det er han stolt af og viser frem sort

på hvidt: »Det gør ham tålt men ikke respekteret i byen. Selv er han ligeglad. Hvis bare han er frygtet, så skal det med respekten nok komme«.

De to lejre i Thisted

Jan Stage opholdt sig i Thisted i de år, hvor barndommen går over i den tidlige ungdom, og hvor de fleste er mest udsat for at komme under indflydelse. Og han er på det rene med, at onklen har påvirket ham. En påvirkning der har rødder i frygt og angst og skræmt forundring over, at en voksen kan opføre sig på den måde. Og det var han langt fra ene om:

»Byen er som samfund delt i to lejre. I den ene respekteret han, fordi han med sit udprægede forretningstalent skaber arbejdspladser i et område, hvor beskæftigelse forsvandt sammen med tyskerne og deres befæstninger. I den anden ser man skævt til ham, fordi han er anderledes, brovtende selviscenesættende. Når Bror Kalles Kapel spiller på Hotel Aalborg, sidder han på første række og kommer med tilråb. Hvert nytår affyrer han det største fyrværkeri i hele byen og omegn, for at ingen skal være i tvivl om, hvem der bestemmer. Og da der en aften bliver spillet en komedie på Hotel Aalborgs scene, hvor indehaveren af hovedrollen er en mandlig skuespiller, som er kendt for sit tyskvenlige sindelag under krigen, klapper min onkel demonstrativt gennem hele forestillingen«.

Jan Stage beretter videre, at det ikke stod bedre til, når onklen i sommermånederne kørte ud til sommerhuset i Klitmøller – det største langs hele kysten:

»Strækningen, en snes kilometer, tilbagelægger han i sin røde Mercedes-sportsvogn med speedometernålen dirrende om-

kring de 120. Og når jeg er med som passager, kræver han, at jeg læser højt fra dagens avis. Ikke bare overskrifterne, men helt ned til sidste punktum. Vejen er kurvet over lange stræk. Terrænet er kuperet. Og de sidste kilometer ind gennem fiskerlejet, der hvor de fleste har lært at holde sig inden døre, når han kommer, er belagt med knuste muslingskaller, der fyger som en byge af små projektiler bag Mercedes'en. Jeg oparbejder et hadlangstlærighedsforhold til den vej. Den samme følelse nærer jeg til hans sommerhus. Jeg elsker at være der, fordi havet ligger lige for dets fod, og fordi der er fyldt med eventyr og mystiske kælderrum med skydeskår. Men jeg er også bange eller angst for at komme derud, fordi der er nætter, hvor vi må evakueres, når de store hornminer kommer drivende ind mod havstokken. Og der ligger stadig miner og granater i klitterne«.

Storhedstid midt i 1960'erne

Valdemar Smith A/S, senere Valdemar Smith Aps. og Smithson – det var en betydningsfuld virksomhed for Thisted, og det havde sin storhedstid midt i 1960'erne med flere hundrede ansatte og et sælgernet i ind- og udland. Firmaet var blevet grundlagt i 1901 i Storegade (i dag Imerco). Op gennem århundredet skete der betydelige udvidelser. I 1965 var det blevet til ikke færre end 16.000 kvadratmeter fabriks-, salgs-, lager- og kontorareal. Det var i 1970'erne – med de lavere lønomkostninger inden for tøj- og tricotagebranchen i Østen – at den gradvise indskrænkning på Munkevej begyndte frem til den endelige lukning i begyndelsen af 1980'erne.



Virksomheden udvides i 1960 og forsynes med en bro over Munkevej. Foto: Jens Steffensen.

Arne Smith var en af de første herhjemme, der for alvor så de nye muligheder i at få fremstillet varer i Østen – »kvalitetsvarer tilpasset danske forbrugerønsker«. På dette område drev han det også til et stort foretagende.

Valdemar Smith var død pludseligt i 1930, og Arne Smith overtog virksomheden kun 23 år gammel. Det var et stort an-

svar, der blev lagt på en ung mands skuldre, og der skal i Thisted have været en smule tvivl om, hvordan det nu kom til at gå. Men der kom hurtigt til at stå respekt om unge Smith. Året efter var den første repræsentant til en gros-afdelingen blevet antaget. I 1932 købte han endnu en ejendom i Storegade til nye udvidelser. Og i 1934 var skjortefabrikken en realitet. I



Til møde hos chefen med orientalsk nips på hylderne. 1965. Foto: Jens Steffensen.

1938 lagde en brand store dele af firmaet i aske, og det var anledningen til, at Arne Smith erhvervede en grund på Munkevej og Kronborgvej, hvor han rejste dét, der blev til »Munkegården«. Senere udvidet med en fabriksfløj ved Kronborgvej og med Thisted Dampmølles ejendom på den modsatte side af Munkevej. Broen tværs over vejen kom i 1960.

Firmaet fik efterhånden import- og eksportafdeling. I 1950 oprettedes et indkøbs- og salgskontor i København, hvorfra kunder på Sjælland og de øvrige øer kunne

ekspederes. I 1956 havde Arne Smith nedlagt detailforretningen i Storegade, og importen tog efterhånden et omfang, så der i 1960 måtte indrettes et frihavnstoldlager i firmaets egen ejendom. Thisted Toldkammer på havnen var ikke i stand til at rumme de varemængder, som indgik til Munkevej. »Lastvognene med Smithson-navnet er på grund af de mange daglige ture til jernbane og posthus blevet et fast indslag i Thistedes bybillede...«, som Arne Smith skriver i en 31 sider stor publikation i 1964, hvor der i tekst og mange billeder



Smithson, 1965. Foto: Jens Steffensen.

nærmere fortælles om, hvad firmaet og firmanavnene står for. *»Tekstilhandelen er inde i en brydningstid, der på mange områder kræver en fuldstændig ændret indstilling hos den enkelte«*, skriver fabrikanten. Det gjaldt om at forstå at tilpasse sig de nye vilkår – sådan som han for længst havde gjort det. *»Flere gange daglig ankommer nye varepartier. Betragter man afsenderadresserne vil man finde mange af klodens egne repræsentorer«*.

Arne Smith gennemgår ved indgangen til 1965 firmaets udvikling år for år. For 1964 noteres: *»1. januar. Den resterende del af Thisted Dampmølle mellem Hovedvej 11 og Munkevej overtages. Ny 4-etagers ejendom opføres og tages i brug. Samtidig planlægges endnu en bygning, en 4-etagers administrationsbygning, der kommer til at vende ud mod Hovedvej 11. I tilslutning til denne bygning skal indrettes 217 parkeringspladser i 2 etager. Dette byggeri skal være tilendebragt i sommeren 1965. Med fremtidige udvidelser for øje erhverves Silstrupgård beliggende 4 km. fra Thisted centrum«*.

Smithson var i mange år byens største kvindearbejdsplads, der først blev afløst af de nye virksomheder, som med egnsudviklingsstøtte kom til egnen i 1970'erne og stod for et nyt industrieventyr med job og muligheder for nye generationer af unge kvinder.

Slog sig ned i Schweiz

Arne Smiths tekstilvirksomhed var på et tidspunkt blandt landets største og førte både sengetøj, tæpper, herre- dame- og børnetøj, men ved den første rationalisering i 1970'erne indskrænkede man til herre- og drengetøj. Og tidligere fremstillede man som nævnt en stor del af varerne på egen systue, mens andet skaffedes hjem fra fabrikker i ind- og udland. Firmaet havde egen reklameafdeling på et tidspunkt, hvor det hørte til sjældenheder herhjemme. *»Denne afdeling står også til kundernes disposition«*, noterede Arne Smith i 1964. Her blev bl.a. kundeorganet Smithson-Posten og annoncer og reklameaviser for

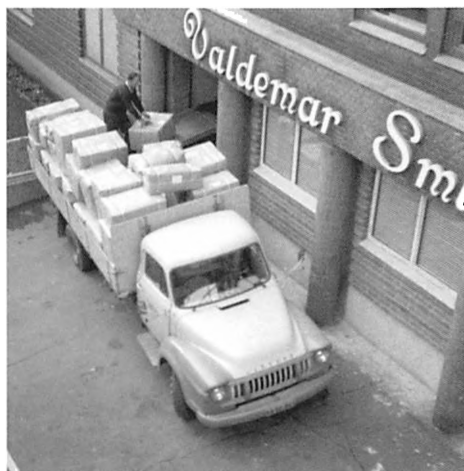

Chauffør Gunnar Berthelsen. Foto: Jens Steffensen.

kunderne til som led i det samarbejde mellem detailist og grossist, der var så vigtigt netop i disse år. Det var en brydningstid for den hjemlige tekstilbranche. En fast håndværkerstab på en halv snes mand var hele tiden i gang med om- eller nybygninger i det store ejendomskompleks på Munkevej, der i dag er indrettet til helt andre formål.

Men de nye tider indhentede også Arne Smiths imperium. Ændrede forbrugsønsker, stigende omkostninger herhjemme – og nye muligheder i Østen. Arne Smith var mand for at udnytte også denne situation. Endnu i begyndelsen af 1980'erne optrådte ham som importør, men han var begyndt at afvikle virksomheden. Kort efter blev fa-

brikken nedlagt. Der var ingen i familien til at tage over.

Og Arne Smidt selv – han var allerede i slutningen af 1960'erne brudt op fra sin store bolig i øverste etage i »Munkegården« for at bosætte sig nær Luzern ved Vierwaldstattersøen i Schweiz.

Angiveligt fordi han mente at kunne se tegn i sol og måne på, at Danmark var på vej mod undergrunden, alt var jo i opløsning dér i den periode, andre kaldte for de glade 60'erne.

Arne Smith lagde siden ikke skjul på, at han var blevet en velhavende mand. Han drev, hvad han betegnede som »en ret betydelig finansiel virksomhed i Schweiz«, var medinteressent i minedrift i Australien,



Under komplekset mellem Kronborgvej og Munkevej blev der indrettet et beskyttelsesrum. Ejendommen blev forsynet med vand fra en privat brønd frem til 1974. Foto: Jens Steffensen.

havde tre store ejendomme i Odense – foruden altså firmaet, »hjerterbarnet«, i Thisted.

Arne Smith var i Thisted flere gange hvert år – og i Klitmøller, i kæmpe-sommerhuset øverst på den højeste klit i området. Det var, som om intet kunne blive for stort – for imponerende – for fabrikanten fra Thisted. Han var også en mand med sans for hemmeligheder. Han havde hemmelige gange nede under bygningerne på Munkevej – og en seng skjult på kontoret. Når man trykkede på en knap i væggen, kom sengen ned. Den lokale avis havde et af de sjældne interviews med Arne Smith, da han i 1981 var hjemme i Danmark, og kunne berette, at *»intet tilsyneladende er overladt til tilfældighederne«*. Alt, hvad der omgav den gamle udlandsdanser, *»bærer præg af grundig omtanke og sikring i alle ender og kanter«*. Virksomheden på Munkevej skulle også være forsynet med gassikrede boksanlæg, fabrikanten kørte i skudsikker bil – og det meste af samtalen med den lokale avis blev optaget på bånd. Og fører avisen til – *»to endda!«*.

Arne Smith var en »stor« mand i Thisted før krigen, han forblev i rollen også bagefter, men han formåede aldrig rigtigt at komme ud af krigens skygge. Han blev respektfuldt omtalt i de lokale aviser ved fødselsdage og jubilæer, han blev gang på gang fremhævet for netop stor driftighed, der havde ført til de mange arbejdspladser. »Dynamisk« og »fremsynet«. Det var de ord, hvormed firmaet officielt selv beskrev chefen. Og blandt thistedboer levede de mange anekdoter videre om en arbejdsgiver med stort temperament og holdninger, der ikke altid var i overensstemmelse med den udvikling, det øvrige samfund havde gennemgået. En vis »berøringsangst« over for manden fra »Munkegården« og hans



Foto: Jens Steffensen, 1965.

fortid spillede ind. Sådan kan man også læse de artikler, der har været skrevet i Thisted-aviserne gennem årene.

»Mange medarbejdere ude som hjemme kan se tilbage på en meget lang årrække i firmaets tjeneste. Personale-politikken har altid taget sigte på at knytte dygtige medarbejdere til sig og på enhver måde give dem sådanne vilkår, der har betydet, at var man en gang blevet tilknyttet huset, var dette ensbetydende med en livsstilling«.



Foto: Jens Steffensen, 1965.



»Hr. Smith, værsgo'«. Foto: Jens Steffensen, 1965.

Sådan beskrev Arne Smith selv forholdene i firmaet i midten af 1960'erne. Andre har beskrevet fabrikanten som en chef, der krævede alt af sit personale. Fagforeninger ville han i al fald intet have med at gøre. Han kunne forlange folk i arbejde på tidspunkter, hvor de selv troede, de havde fri. Han kunne blive så vred, at han fyrede en medarbejder på stedet. Næste dag kunne han komme og bede vedkommende blive alligevel. Stor i slaget – og smålig. Når firmaet fik pakker hjem, måtte snorene, der var bundet rundt omkring, ikke smides væk. Knuderne skulle bindes op, og snoren gemmes. Jan Stage husker juleaftener hos onklen. Indpakkingspapiret skulle sirligt foldes sammen, så det næsten tog noget af glæden ved gaverne. Men samtidig gavmild og hjælpsom over for mennesker i nød. Sådan beskrives fabrikanten på Munkevej også. Et menneske fulgt af modsætninger livet igennem.

Forhandlings-protokollen for Smithson Klubben, der eksisterede fra 1960 til 1981,

befatter sig ikke med den slags, men vidner om et alsidigt aktivitets-niveau på et selskabeligt plan – herunder chefens 60 års fødselsdagsfest på Hotel Aalborg i 1967. Klubben var »efter manges ønske og i forståelse med herr. fabrikant Smith blevet oprettet med det formål dels at skabe større indbyrdes kontakt, dels at imødegå de mange større og mindre gaveindsamlinger ved gennem kontingenten at skaffe midler til en efter lejligheden på forhånd fastsat gavestørrelse og endeligt formidling af personalefester og diverse arrangementer af underholdende og/eller sportslig art«, som man kan læse. Den første bestyrelse bestod af herr J. Birk, frk. I. Olesen, herr M. Bygballe og herr O. Søndergaard.

»Fra magt til svaghed«

I 1993 dukkede imidlertid en større artikel op i Thisted Dagblad, hvor en ny medarbejder udefra, Gitte Rebsdorf, gik uheldet til sagen og forsøgte at tegne et helt billede af købmanden og fabrikanten, mennesket Arne Smidt. »Fra magt til svaghed« er overskriften. Og nedenunder: »Hos Arne Smith blev hagekorset afløst af buddhaen«.

Hvad er det så for en Arne Smith, der dukker op til avispapirets overflade denne gang?

»Facaderne på Munkegården er slidte. Inde bag de forfaldne mure levede Arne Smith engang. På hans kontor med de mørke mahognigulve og de ægte tæpper stod der på skrivebordet et naziflag. Det blev senere afløst af buddhaen, som stod i forkontoret oplyst af elektriske pærer. (...) Arne Smith var nazist af overbevisning og hagekorset, som er et symbol fra den indiske religion, førte han senere videre, hvor han troede på reinkarnation og buddhisme«.



Smithson kantine. Foto: Jens Steffensen, 1965.

Familiestridigheder prægede Arne Smiths liv. Han var en stor forretningsmand. Men intet familiemenneske. Disciplin og stærk vilje. Og lysten til at omgive sig med storhed. En chef der krævede alt af sit personale. Gavmild og diktatorisk.

»Der blev snakket meget om Arne Smith i byen. Om det var derfor, han installerede et aflytte-apparat hos sit personale, så han kunne høre, hvad der blev talt om, kan man kun gisne om. Men hans fremtoning, der var alt andet end beskeden, vakte opsigt på en egn, hvor befolkningen var meget tilbageholdende«.

Der tegnes et billede af et menneske, der afskyede svaghed, krævede at blive adlydt, men ikke desto mindre havde stor respekt for de mennesker, der sagde ham imod og kunne ikke klare dem, der bukgede under for hans luner.

Måske er sandheden, at inderst inde var Arne Smith klar over, at han rummede et potentiale af svaghed. Ligeså magtfuld og stærk han var, ligeså stor chance har der været for, at han kunne blive lige det modsatte.

En af dem, der kendte Arne Smith både før og efter krigen, er inde på det.

Og så er det billedet af et menneske, der siden farens pludselige død i 1930 led af dødsangst og altid havde talt meget om, at han ville dø tidligt.

Men Arne Smith nåede at blive 80 år.

Han døde på Thisted Sygehus i 1987.

Arne Smith rejste som nævnt flere gange hvert år til Thisted fra Schweiz for at følge forretningerne herhjemme. Thistedboer kunne følge ham i den store – skudsikre – bil med de udenlandske nummerplader. Ofte gjorde chaufføren holdt uden for en tidligere betroet medarbejders hus. Mange havde været i virksomheden i et

halvt hundrede år. Den gamle medarbejder fik travlt med at komme ned ad trappen, fødderne gik som trommestikker, de var jo vant til det, og hurtigt ud til fortovet, hvor Arne Smith sad på bagsædet af bilen med halvt nedrullede ruder. Her stod den tidligere medarbejder som en knækket tomme-stok for at komme i niveau med ansigtet inde i bilen. En sidste konference med *Hr. Smidt* inden turen sydpå. Eller måske et billede af en arbejdsgiver, der aldrig glemte en medarbejder, der havde tjent ham i så mange år.

Kvinder med forbindelser

*Engang tog man telefonrøret, drejede og fik – centraldamerne.
I 1970 var det slut i Thisted.*

Vi snakker og snakker – og som aldrig før. I dag går hver anden dansker rundt med en mobiltelefon. I løbet af blot to år voksede den samlede taletid til det dobbelte. I 1999 snakkede vi i 2 mia. minutter i vore mobiltelefoner. Det svarede til, at én person snakkede døgnet rundt i 3.805 år. Men det er der vist ingen, der alligevel har tiden til.

De første mobiltelefoner var tunge som en kasse øl og kostede det dobbelte af et fjernsyn. Thisted Dagblads fotograf Tage Jensen var blandt de første, der anskaffede sig et sådant monstrum – en senere tids karakteristisk – og det vakte opsigt, da han medbragte den bærbare i bussen mellem Thisted og Nykøbing. Ikke mindst da bussen passerede avisen i Jernbanegade, og fotografen lige skulle give en besked til omstillingen derinde. Og de hurtigste blandt bussens passagerer kunne så oven i købet se, at de tog telefonen i ekspeditionen. Det havde man alligevel ikke oplevet før.

For en kort bemærkning blev opmærksomheden vendt fra føreren af bussen, Frede Mikkelsen fra Vildsund, der jo ellers var hele turen værd og efter sigende var i stand til at trække flere passagerer til netop denne rute. Som *Den syngende Chauffør* var han via medierne kendt over det ganske land. Et særsyn var det også at blive

underholdt med sang til hjemmebagt båndmusik. Hvem husker ikke i særlig grad en tur over Mors en trist decemberdag til tonerne af *Snevalsen* – måske var den første sne faldet, eller radioen havde bebudet hvid jul – så følte livet ikke helt forgæves.

Sindsstyrke og veloplægthed

Se, nu har mindet om Frede Mikkelsen og hans snevals fået os på afveje, det var jo en helt anden snak, vi havde gang i. Først i

Illustrationer: Tage Jensen, Lokalhistorisk Arkiv.

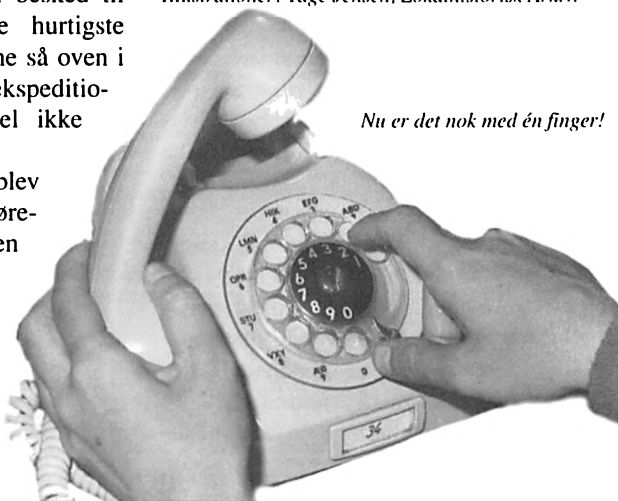

Nu er det nok med én finger!



I stuen hos bestyrerinden af Lyngby Central kort før nedlæggelsen.

telefonen, siden i mobiltelefonen. Der var engang en anden snakkekultur og i en nu næsten glemt verden, hvor tempoet også var et andet. Det var dengang, man for det første skulle dreje med et håndtag, hvorefter der var en kvindelig stemme i røret: »Centralen!«. Eller: »Thisted!«. Så forlangte man det ønskede nummer, og hvis det var optaget, fik man en melding tilbage om – ja, at det var optaget! Det var telefontider. Hvis man kendte damen på landcentralen eller en af de mange, der sad i telefonhuset på hjørnet af Dragsbækvej og Tordenskjoldsgade (i dag Missionsforbundet), så kunne man komme i de privilegerede rækker. Det var de abonnenter, der ikke altid var nødt til ligefrem at ønske et nummer, men for hvem det var tilstrækkeligt blot at sige ned i telefonrøret: »Gi' mig lige Arbejderforeningen, så er De sød!«.

En telefonistindes arbejdsdag kunne være travl fra morgen til aften, der skulle en særlig indstilling til at ekspedere de mange opkald, der jo kunne handle om både sorg og glæde; det krævede sindsstyrke og veloplathed, som det blev fremhævet fra højeste sted den sidste dag i telefonhuset i Thisted.

Til sidste minut

Men gode tider varer ikke evigt. Heller ikke gode telefontider. Fremskridtet bankede på døren. *Automatiseringen!* I 1970 var det slut i Thisted og på de første landcentraler. Billederne fra telefonhuset på hjørnet af Dragsbækvej og Tordenskjoldsgade i Thisted er fra november 1970 og den sidste dag med de mange – ens klædte – damer ved det lange bord og de mange led-



Vang Central. Bestyrerinde Klara Møller Jensen og telefonistinde Maja Strunch dagen for automatiseringen i 1973.



Så er det nu! Sidste forbindelse afbrydes.

ninger, der skabte forbindelse mellem de telefonerende thistedboer. Abonnementerne havde svært ved at slippe forbindelsen med »centraldamerne«, som jo var den korrekte betegnelse. Der blev talt til sidste minut inden automatiseringen, thistedboerne ville have det hele med, og forstanderinden, fru Ingrid Yhr, måtte til sidst bede damerne sige til abonnenterne: »Vi må bryde, centralen lukker!«.

For centraldamerne var det både historisk og bevægende – for hvad med fremtiden? Tilbage stod 65 damer, som pludselig var blevet overflødige. Og mange var knyttet så nær til centralen og kammeraterne, at de ikke kunne holde tårerne tilbage...

Andre så ligefrem noget symbolsk i, at telefonautomatiseringen med den nyeste teknologi kom netop dette år. Thisted var blevet til storkommune sammen med en række af de tidligere sognekommuner omkring købstaden. Det var nye tider, nye stemmer blandede sig i det fælles anliggende i et større område.

Men for de 65 centraldamer var automatiseringen af den næstsidsste købstadscentral under Jydsk Telefons område en sørgelig begivenhed. 11 damer flyttede til andre centraler, men 54 havde besluttet at blive i Thisted. De fleste ville søge nyt arbejde efter en omskoling på et kursus på handelsskolen.

I Afholdshotellets have

Der havde hele dagen været travlhed på telefoncentralen. Tidligere centraldamer, teknikere og repræsentanter for abonnenterne fyldte telefonhuset til trængsel. Det var en begivenhed, det var værd at overvære. Og da alle »snører« var taget ud, var der nogle minutters pause til overkobling af de første numre på automatcentralen i en del af af det daværende afholdshotels tidligere have i Rosenkrantzgade. Så gav direktør Paul Draminsky startordre til telefoningeniør K. Solholt Christensen. Det



Så er linjen klar – helt automatisk. Viceborgmester H. M. Mortensen (t.v.) og telefondirektør Poul Draminsky. Det virker!

første opkald over automatcentralen kunne foretages. Viceborgmester H. M. Mortensen (V) kaldte telefondirektøren. Samtalen gik igennem som planlagt. *Det* var de nye tider!

Mere konkret drejede det sig om 3300 abonnenter fra bycentralen og oplandet, der blev koblet over fra de manuelle centraler til automatisk drift – uden mindste komplikation. Det varede 40 minutter, så var alt ude – iberegnet oplandscentralerne i Sennels, Skovsted, Brund, Skinnerup og Vester Vandet. Der gik endnu ti minutter, så fungerede Thisted og dens to nye automatiske endecentraler, Sennels og Vester Vandet.

Mens overkoblingen var i gang på den nye central, talte telefondirektøren til cen-

traldamerne i den gamle bordsal – med tak for deres ofte byrdefulde indsats ved de gamle telefonborde. Og det personale, der kunne afse tid til det, samledes på Hotel Aalborg. Her kom også centralbestyrerne fra oplandscentralerne. »Aalborg Stiftstidende« havde udsendt reporter til Thistedbegivenheden og skrev: »Trods al automatik vil de blive savnet. Den nære menneskelige kontakt med telefonvæsenet er ophørt med automatiseringen. Relærerne arbejder vældig hurtigt og præcist, men de kan ikke sige, om Peter Jensen er gået til købmanden eller hvornår han ventes hjem«.

Så var det tid til næste servering og næste hold taler for den resterende del af personalet – alle dem der havde haft travlt med overkoblingen. Helt overflødigt var

den menneskelige indsats jo ikke blevet. Dagen sluttede med et besøg for personale og gæster på den nye automatcentral i afholdshotellets tidligere have (i dag Møllevvej). På trods af den traditionelt stille periode – det var lørdag aften – arbejdedes der på myldretidskapacitet. Der var dét med nyhedens interesse. Og så ville thistedboer med flere lige med egne øren høre, at alt var ved det gamle trods alt det nye. Jo, der var forbindelse til den nye Thisted Storkommune.

Automatiseringen fortsatte i 1971. Først med Nors Central. Samtidig blev Hillerslev lagt ind under Nors. Sundby Thy blev derefter automatiseret, siden Hanstholm og Ræhr. Sidst på året automatiseredes centralen i Sjørring. De sidste telefoncentraler i Thy blev automatiseret et par år senere.

De første abonnenter – den første snak

Med automatiseringen var en epoke slut, der havde taget sin begyndelse i midten af 1800-tallet med den private telegraflinje. Hobro, Skive, Nykøbing og Thisted oprettede. Fra Hobro blev linjen koblet videre til statstelegraften. Det var posthuset – først Toldbodgade og siden Jernbanegade – der husede telegrafstationen. I 1886 blev også Vorupør og dermed det voksende fiskerierhverv ved kysten koblet sammen med Thisted.

En telefonforbindelse – det sidste nye – skulle i løbet af forholdsvis kort tid blive en del af hverdagen for mange mennesker. I 1891 kunne de første abonnenter i Thisted begynde at tale i telefonen. I første omgang kun med hinanden. Men kort efter – via Aktieselskabet Thy Telefon – blev det muligt at tale via centralerne uden for

byen. Den første central blev indrettet i Hotel Royal på Store Torv.

Thy Telefon var ét blandt mange private selskaber over hele Jylland. De nordligste senere samlet i Jydsk Telefon Aktieselskab. Mange år senere – millioner og atter millioner af samtaler senere – opslugt af andre selskaber, så vi i dag skal være endog godt med på linjen for at vide, hvem der ejer hvem. Men det har jo ikke forhindret os i tale eller rettere snakke endnu mere. Med mobiltelefonerne er det om muligt blevet endnu mere af en livsstil at være på linjen – nu så helt og aldeles trådløs – og med små skriftlige beskeder kan vi desuden nå hinanden.

Populær kvindelig arbejdsplads

Men det var jo ikke, hvad telefonsagen drejede om dengang i telefoniens urtid. Det handlede også om arbejdspladser. Med centralen i Thisted blev der skabt en ny og populær kvindelig arbejdsplads. I 1896 var der 88 lokale abonnenter, der blev betjent af to damer. 1915 var antallet af abonnenter vokset til 388 og personalet til 12 damer. De 31 telefondamer i 1930'erne – eller centraldamer som var den mere officielle titel – arbejdede i skiftehold. Centralen i Hotel Royals ejendom blev nedlagt i 1908 og adressen blev derefter til 1970 Dragsbækvej/Tørdenskjoldsgade, i dag kirke for Missionsforbundet. Indtil automatiseringen arbejdsplads for 65 centraldamer.

Og hvis væggene sammen med de gamle omstillingsborde i det tidligere telefonhus kunne tale, ville det blive en anderledes købstadshistorie end dén, der nu fortæller om Thisted og thistedboer gennem alle tider. Sikkert mere spændende, mere



Forstanderinde Ingrid Yhr var blandt de første, der ringede.

levende, for den ville få alt dét med, der aldrig kan hentes op på linjerne i en bog.

Det er selvfølgelig tankespind! Men at tale i telefon, at snakke – *det* er til gengæld både livsnødvendigt og livsfortærende. Telefonens bedste egenskab kan i situationer være, at ingen kan ringe til os, så længe vi selv taler. Entertaineren Victor Borge sagde det på en anden måde: *»Jeg elsker at stå på en scene, for så kan telefonerne ikke nå mig!«*.

Men måske har digteren og filosofen Villy Sørensen skrevet mest præcist om telefonens væsen og uvæsen: *»Når telefonen ringer hele dagen, er man til sidst ved at blive gal. Når telefonen en halv dag ikke har ringet, tror man, der er noget galt med telefonen. Når telefonen stadig ikke ringer, tror man, der er noget galt med verden: man ringer for at høre, om den står. Når telefonen en hel dag ikke har ringet, er man ved at blive gal«*.

Men nu må denne artikels forfatter løbe. Telefonen ringer!

Familie med stærke viljer

Dagmar Mørk Jensen skiller sig ud fra sin generation af kvinder i Thy ved et samfundsengagement og en udadvendthed, der har ført hende vidt omkring – fra den tidligere Sjørring-Thorsted Kommune og Sjørrings store arbejdsplads, maskinfabrikken, til Thisted Kommune og Thisted Byråd, senere Folketinget i 1980'erne, hvor hun var blandt de folketingsmedlemmer, der repræsenterede Danmark ved FN's generalforsamling i New York. Hun var – og er stadig – i bogstaveligste forstand en radikal ildsjæl, altid nysgerrig på verden og i bestræbelserne for at bringe den bare et lille skridt mod det bedre. Ikke bange for konfrontationen, når det er nødvendigt, allerhelst diskussionen og debatten, hvor der skal kæmpes fra argument til argument. »Når politik er gået en i blodet, er det altid fristende at blande sig. Det har hun noget at gøre med, at man har lært håndværket og gerne vil være lige dér, hvor beslutningerne bliver taget«, erklærede hun i 1980'erne over for Thisted Dagblad.

Dagmar Mørk Jensen blev født på Margrethevej i Thisted, og inspireret af faren, der var entreprenør og som har stået bag omfattende byggerier i byen, ville hun være ingeniør. Og det kom da også så vidt som den forberedende prøve til Polyteknisk Lærestanstalt. Det blev imidlertid til en kontoruddannelse – og til en udbredt tæft for at indhente lærdom i livets skole. Det bliver man aldrig for gammel til ifølge kvinden fra Sjørring, der i dag bor i Aabenraa, hvortil hun var flyttet i 1990'erne sammen med manden, Villy Mørk Jensen. De ønskede at være tættere på en datter, der bor med sin familie i Hamburg. Villy Mørk Jensen, der døde i 1999, havde været i tysk koncentrationslejr og siden gjort et stort arbejde i den internationale fangeorganisation. Hun har fulgt ham til foredrag og rejser i flere lande og i det hele taget været en stor støtte i dette arbejde.

Dagmar Mørk Jensen har været med i arbejdet i centret for vedvarende energi i Ydby og i bestyrelsen for Frihedsfonden. Arbejdet for de psykisk syge og deres pårørende har hun været optaget af – blandt så meget andet. Lidt af en græsrod har hun altid opfattet sig.

Da hun i 1994 fyldte 70 år – og blev interviewet i den lokale avis – lød et af spørgsmålene: »Hvad laver Dagmar Mørk, når hun er en almindelig kone?«. Svaret kom lynhurtigt: »Jeg bliver aldrig en almindelig kone!«. Når hun nu selv siger det. Mange må dog uden at blinke give hende ret. Helt almindelig er hun ikke. Et aktivt liv – stadig fyldt med aktiviteter. I efteråret 2001 har hun således været på en uges besøg i Theresienstadt, hvortil tyskerne deporterede mange danskere under krigen, og hun har deltaget i konference i Wien i den internationale fangeorganisation. Så har der været landsmøde hos De radikale – ikke at forglemme – og retsmøde i Landsskatteretten, hvor Dagmar Mørk stadig sidder som lægdom-

mer, og hun har deltaget i kollegierådsmøde i København i 4. Maj-kollegierne, så hun fortsætter i sædvanligt tempo. Alderen trykker tilsyneladende ikke. På det seneste er det blevet til et omfattende erindringskriveri – som Historisk Årbog her bringer en lille smagsprøve på. Det er først og fremmest henvendt til de nye generationer i familien, der skal på det rene med deres rødder i Thy. Men også en vigtig levnedbeskrivelse til den lokale historie. Foreløbigt til 1970. Men fortsættelse følger fra Aabenraa. Med garanti.



Laura og Valdermar Andersen med den lille Dagmar i 1932.

Det første, jeg mindes, har altid været et ternet tæppe. Mor påstod, at det måtte stamme fra, at jeg som ganske lille, knap et år, fik benet i klemme, da jeg sad i en cykelstol. Derved opstod en brandbyld, som naturligvis skulle fjernes. Det var den gamle læge Jacob Yde, der klarede den sag. Derefter skulle en hjemmesygeplejerske skifte forbindingen, indtil det var helet alt sammen. Desværre kom hun til at give mig for varmt et omslag. Jeg skreg som besat, men mor var jo ikke så pivet, så det varede for længe, inden man opdagede, at jeg var blevet skoldet op ad låret. Resultat: Jeg har flere ar, der ligesom et ar under knæet kan ses endnu 75 år senere. Sygeplejersken måtte i øvrigt søge ny stilling.

Min næste erindring er et par flotte lakgummistøvler. Gummistøvler havde man nok kendt før, men med lak! Naturligvis havde jeg fået sådan et par, selv om jeg er sikker på, at vi slet ikke havde råd. Om det var far, der som sædvanligt ikke var økonomisk eller mor, der i hvert fald nok skulle sørge for, at hendes datter var »fin nok«, står hen i det uvisse. Men i hvert fald havde jeg dem på, da jeg alene, i en alder af tre-fire år, gik nede fra Solborg i »Paradiset« – dengang en »forstad« til Thisted, op med kaffe til far, der arbejdede på cementstøberiet. Jeg kan ikke have været ældre, og fatter ikke, at mor turde lade mig gå alene. Jeg skulle trods alt over jernbaneskinne undervejs ved Degnevangen.

Det var demede, vi boede ved siden af Bornerups, der senere kom til at »følge« os gennem mange år. Han var ud af den kendte tømmerhandlerslæggt, der mest hed Sørensen, men hvoraf i hvert fald én broder, der var bankdirektør, brugte Bornerup-navnet. Det samme gjorde Magnus Sørensen søn, men han blev også svensk konsul... oven i købet da jeg var medlem af Folke-

tinget og derfor blev inviteret med blandt honoratiorene.

I livsfare

Det var mens far var på cementstøberiet, at jeg for første gang var i livsfare. På grund af uheldet med benet kunne jeg endnu ikke gå, og da far arbejdede over, var vi taget op til ham med aftensmad. Mens han spiste, havde mor anbragt mig på en pude ved siden af en stabel tagsten. Pludselig – uden grund – flyttede hun mig, og kort tid efter væltede hele stakken af tagsten. Efter den tid var far overbevist om, at jeg var født under en heldig stjerne.

Mens vi boede i Dragsbæk hos Carl Skaarups, var min farmor og farfar på besøg i Amerika hos mine onkler. De havde måttet sælge Abildhauge, en rimelig stor klitgård – med kun en ged som besætning. Det var nok i forbindelse med den økonomiske krise i 1929 og havde været en forsømmelse for de to yderst selvbevidste mennesker. Jeg ved ikke, hvem der var værst – min farmor med sin slægtsstolthed, hun var jo en Kirk, eller min farfar, der var typen, der bare kunne ordne hele verden.

Da jeg mange år senere kom til Vorupør som lokalpolitiker, var det ikke mig, der betød noget, heller ikke far, der ellers nok kunne gøre sig bemærket, men dét at jeg var barnebarn af Søren Thobiasen, der egentlig hed Andersen og havde været slagter i Vorupør.

Mens farmor og farfar var i Amerika, havde far deres varebil. Det var sådan en med åben lad, og jeg havde fået ordre om, at når jeg var på ladet, skulle jeg ligge fladt ned og ikke røre mig, så jeg ikke faldt af i svingene. Når far havde sagt noget, hørte jeg naturligvis efter. Så da jeg engang hav-



Dagmar flankeret af veninderne Ester og Else. Året er 1946.

de fået anbragt hovedet uheldigt oven på et søm eller rettere en nagle – ja, så kunne jeg jo ikke flytte hovedet, uanset hvor ondt det gjorde. Den aften havde jeg 40 graders feber, uden at nogen begreb hvorfor, indtil man så det mærke, jeg havde i tindingen. Alligevel varede det mange år, før jeg lærte at ignorere fars »beskeder«.

Da farmor og farfar vendte hjem fra Amerika, havde der været ballade i familien. Farmor havde 11 søskende, der stort set alle var lige stædige og gift med tilsvarende typer. Flere af dem havde tørvemoser ude i Hundborg. Da farfar nu gik ned økonomisk, var det logisk, at han solgte sin mose til en af svogrene: Peter Kirk, Kjelstrup, senere sognerådsformand i Hillerslev i mange år. Hvorom alting var, så

var det lykkedes dem at blive uenige om denne handel, og der var undervejs faldet hårde ord. Desværre var mor kommet til at røbe, at farfar havde sagt et eller andet om Peter Kirk – som hun beundrede meget – og det kom der retssag ud af, én af mange. Mor blev indkaldt som vidne, og nu var hun i svær kvide. Om det var, fordi, hun ikke nøjagtig kunne huske forløbet, eller måske netop kunne og under ingen oms-tændigheder var i stand til at lyve, dét ved jeg ikke. Men da retssagen kom for, lagde hun sig med feber. Måske er det hende, jeg har evnen efter til at blive syg på kommando? Far måtte møde i retten og forklare, at mor var for syg til at møde. Hvordan rets-sagen gik er ukendt.

Men i øvrigt blev hun rigtig syg, mens vi boede i Dragsbæk. Sikker fordi der var meget fugtigt. Det lagde grunden til først bronkitis og senere astma, som hun døjede med resten af livet, og som nok var årsagen til hendes død.

Ved det gamle vandtårn

Mens vi boede i Dragsbæk, havde far købt en byggegrund ved det gamle vandtårn i Thisted. Typisk nok det højest beliggende sted. Her agtede han at bygge et hus til os med cementstøberi, det var dét, der blev til SKAK. Men først skulle han naturligvis selv lave murstenene i cement. Det kostede mig en negl på min ene storetå! Jeg skulle være med i arbejdet, jeg var seks år, og skubbede en specielt konstrueret vogn med mursten fra tørrepladsen til byggepladsen, hvor syldningen, dvs. grundstenene, var støbt i mellemtiden. Undervejs faldt en mursten ned – lige på min storetå.

Huset blev bygget med betonadskillelse mellem stueetagen og første sal, fordi der i

stuen skulle være værksted med larmende maskiner. Ved siden af var der dog et værelse, som nok var beregnet til kontor, men hvor farfar og farmor kom til at bo i længere tid efter hjemkomsten fra Amerika. Med store stridigheder til følge mellem mor og farfar, der havde lige stærke viljer, men måske netop derfor kom til at respektere hinanden. Der boede de så, indtil de købte grund på den anden side af langdysen. Selvfølgelig skulle træhuset på grunden udvides langt ind i det fredede område, så farfar kunne få plads til at invitere hele sin store familie på én gang. Kandidat Hansen (far til læge Westh) var naturfredningsmand og havde langvarige stridigheder med farfar. Enden blev, at huset delvis skulle nedrives og farfar betale en bøde, hvad jeg tvivler på, at han gjorde. Det meste af huset blev stående, nu med en mærkværdig skrå gavl, der faktisk skæmmede mere end det oprindelige byggeri.

Farfar havde en stor have med mange frugtbuske, som vi børnebørn skulle plukke formedelst 2 øre pr. pund eller kg. Det gik godt, indtil Kaj og Arne – mine to fætre – fandt på at hælde vand over bærrerne, så vægten voksede betydeligt.

Der blev fejret mange familiefester i det lille hus. Det var ilde set, hvis man ikke mødte op. Farfar, der havde ord for at have været tyrann over for sine børn, var elsket af os børnebørn. Men at der var noget om snakken, fremgik tydeligt, da han var død, og begravelsen skulle ordnes. Selvfølgelig var det svært for 12 børn – de tre var nu i Amerika – at enes, men ét var sikkert: de turde ikke give opgaven at lave mad til en kogekone, som havde vovet at have sin egen mening over for bedstefar. Det var en begravelse med dramatik. Det var i 1944, under Besættelsen, da Thisted var afspærret efter afvæbningen af politiet.

Borgmester-træf

På første sal i SKAK blev der indrettet en efter tiden stor og moderne lejlighed, som blev lejet ud til Aksel Mikkelsen. Han var bogholder hos Sørensens Kulhandel, senere direktør og konservativ borgmester. Da jeg blev ansat i Thisted Kommune opdagede jeg, at han var frygtet af personalet. Det forstod jeg ikke, jeg havde jo kendt ham fra min barndom. Ganske vist nærrede han en indgroet mistro til fars troværdighed som forretningsmand, men han beundrede mor – og farlig, det kunne jeg umuligt forestille mig ham.

Til en fødselsdag inviterede jeg Aksel Mikkelsen sammen med Holger Visby, tidligere borgmester i Thisted og mit store lys fra Sjørring, og den daværende borgmester Svend Thorup, som jeg var kommet i gruppe med i byrådet. Jeg havde sat dem sammen især for at vise Cai Winter, leder af økonomiafdelingen, at jeg havde ret med hensyn til Aksel Mikkelsens menneskelighed. Og det resulterede i, at Aksel Mikkelsen gjorde de andre opmærksomme på, at man jo kunne se af selskabets sammensætning, at jeg samlede på antikviteter...

På anden sal var der en lidt mindre lejlighed, som vi flyttede ind i. Ved den store stue og soveværelset var der et værelse, måske snarere et kammer. I det ene værelse boede onkel Alfred i længere tid, efter at det var blevet hans tur til at tage hjemmefra. Han var jo den tredieyngste af farfars 12 børn – og nu var det hans tur til ikke at ville finde sig i farfars tyranni længere. Han havde nu heller ikke arbejde til ham, så han fortsatte hos far på støberiet. Alfred var langt mere godmodig end far og fandt sig i meget.

Bagefter smiler jeg stadig ved tanken om, at når far skulle have bud i banken –



Elevr på Thisted Realskole i 1939. Bageste række f. v.: Else Egedorf, Niels Henrik Jensen, Evald Jensen, Karen Margrethe Iversen og artiklens forfatter Dagmar Andersen, Grethe Brix og Grethe Kloster. Mellemsste række f.v.: Ove Kibsgård, Sven Åge Christensen, Helner Fisker, Sven Otto (Åge?) Larsen, Orla Jensen, Ove Fuglsang, Karen Margrethe Knudsen og Ella Larsen. Nederste række f.v.: Karen Margrethe Hansen, Jytte Jensen, Lilly Hansen, lærer A. C. Frederiksen, lærer ?, Karen Marie Christensen, Edith Andersen og Ragnhild Jepsen.

og dét var altid lige før lukketid – skulle Alfred cykle mig derned, og så skulle jeg som otte-årig klare papirerne! Hvorfor han ikke selv kunne det? Formentlig var det et led i fars evige forsøg på at lære os selvstændighed, men hvad så med Alfreds selvstændighed?

På et tidspunkt kunne far og han heller ikke enes mere, og de havde selvfølgelig et uafgjort økonomisk mellemværende. Alfred tog til København og fik arbejde hos en italiensk terrazzomester. Efter nogle måneders forløb kunne han overtage forretningen for 500 kr. Dem måtte far så ud med, uden at nogen af dem sikkert anede, hvem der var blevet snydt i den handel. Da jeg mange år senere kom til København,

kom jeg til at bo hos Alfred og Nora og pigerne mod at betale 15 kr. i ugen for kost og logi.

Hele herligheden SKAK ved vandtårnet i Thisted kostede med grund den formidable sum af 14.000 kr. omkring 1930. Oppe fra vores lejlighed kunne man se vidt ud over markerne. Nu er mange af dem bebygget med parcelhuse, men dengang kunne man se langt – helt over til den gamle skole, hvor lærer Myrup og frk. Christensen residerede. Nu forstår jeg, hvordan mor på min første skoledag fra køkkenvinduet fulgte mig hele vejen ad skolestien. Det var før, det blev moderne, at mødre var med den første skoledag. Jeg havde en fin lysegrå kjole på, rundskåret af

noget, vi kaldte mousselin – mon ikke det var en forløber for kunststof? Skolen husker jeg ikke meget om. Af kammeraterne næsten kun Hans Peter Myrup, som jeg senere mødte på realskolen inde i Thisted og blev meget gode venner og konkurrent med i matematik. Han endte som professor i Aarhus med trafikpolitik som speciale. Han havde en søster, der hed Anna og én der hed Karen. Derudover var der en af murer Anton Christensens mange børn, Hilda. Vores fædre arbejdede noget sammen, men jeg husker, at hun en dag irriterede mig så voldsomt, at jeg i arrigskab jog en hånd gennem én af de små ruder i mellemøren for at få hende til at fjerne sig. Heldigvis troede alle, at det var et hændeligt uheld og forbandt mig omhyggeligt. Men det lille hvide ar mindede mig ofte om, at det kunne være klogt at beherske sig. Så var der Irene Foged. Hun havde to større søstre. Forfatteren Bertel Butz Møller havde ofte sin datter Ingeborg »parke-ret« hos hendes bedsteforældre, der boede i Winthers Mølle. Så vi gik en tid i skole sammen og mødtes senere i København. Efter krigen viste det sig, at hun havde været medlem af modstandsgruppen Holger Danske. Så var der Krie og Grethe Brix. Begge fik jeg et nært venskab til på realskolen.

Inden for bygrænsen

Til julen 1932 havde vi som sædvanlig stor familiekomsammen. Når der var gæster, havde jeg en vane med at gemme mig nede under bordet. Ikke akkurat for at gemme mig, men under bordet var der et kryds, der kunne bruges som en slags gymnastikredskab. Der kunne man hygge sig, så de andre glemte, at man var til stede. Det var

dér, jeg hørte Onkel Lars, gift med fars søster Marie, spørge: »Hvornår skal I så flytte?«. Far tyssede på ham: »Lad os nu foreløbig få julefred!«.

Forklaringen kom efterhånden, som tiden gik, men instinktmæssigt holdt jeg mund med min viden. Gad vidst, hvor ofte jeg de kommende år dækkede over far, uden at nogen egentlig havde bedt mig om det.

Vi kom til at bo i først Vestergade og siden Nørregade. Og det havde alt sammen noget med de fremtidige planer i bygge- og entreprenørbranchen at gøre, med en kloakmesterprøve, en autorisation og et krav om at bo inden for bygrænsen, der gik ved Vestre Kirkegård. Vi boede jo i landsognet. Det drejede sig også om nogle uoverensstemmelser med Chr. Iversen, der var formand for arbejdsmændene i Thisted



Dagmar Mørk Jensen, radikal byrådsmedlem i starten af 1980'erne.

og politiker og af og til borgmester. Far opfattede meget af det som chikane vendt mod netop ham. Det er en længere og helt anden historie.

Som sædvanligt tog mor de praktiske vanskeligheder uden at kny. Hun må alligevel have arvet sin fars englelige tålmodighed. Det var meget sjældent, hun virkelig gjorde oprør. Derimod hændte det, at hun blev syg i perioder. Det var nok hendes reaktion. Det skete ikke mindst, da vi kom i Nørregade. Grunden kan også være den banale, at der var meget fugtigt. Huset lå jo lige ned til engen, og der var ofte tåge, hvilket ikke var godt for hendes astma. Men for mig var det jo spændende. Jeg skulle i en ny skole, men hvilken? Thisted

havde dengang to skoler: Østre og Vestre. Far kendte to lærere, én på hver. På Vestre skole var det lærer Nørby, far til kammersanger Einar Nørby og dermed farfar til skuespillerinden Ghita Nørby. På Østre kendte han lærer Anthonsen. Begge lærere syntes naturligvis bedst om deres skole. Jeg kom på Vestre – åbenbart har far stolet mest på Nørby.

Meget husker jeg ikke fra de første skoleår her. Jeg gik på den lille skole, hvor der tidligere havde været betalingskole og som derfor var den fineste. Men regne kunne jeg ikke i begyndelsen – dét husker jeg, jeg fattede ikke, hvordan man gjorde, men jeg skulle siden komme efter det... og endda få ret så gode karakterer.

Hulsten i kirkegårdsdiger

Emnet hulsten er spændende, fordi man er så uenig om tolkningen af dem. Artiklens forfatter er talsmand for en mere utraditionel tolkning, som redaktionen har bedt ham gøre rede for med udgangspunkt i de mange hulsten i kirkegårdsdiget ved Skinnerup kirke. Laumann Jørgensen var skovrider ved Københavns Skovdistrikt 1962-89 og ejede Tingskoven i Hanherred 1951-80. Udgav i 1994 bogen »Stjerner, sten og stænger«.

I så at sige alle kirkegårdsdiger omkring romanske stenkirker i Thy og Vester Han Herred, i Øster Han Herred og i Vendsyssel sidder der store granitsten med runde huller i. Man har i mange år funderet over, hvad formålet har været med disse huller. Afdøde professor Arne Noe Nygaard, der var en af vort lands betydeligste geologer, har i en omfattende artikel til Naturens Verden, som han sendte mig til kommentarer, inden han døde, indgående beskæftiget sig med at bestemme bjergarterne i stenene, som mange kvaderstenskirkker i Jylland er bygget af.

Herunder blev han opmærksom på, at en del kvadre af granit og gnejs var forsynet med runde huller, der dels var cylindriske, dels var kegleformede og ofte slebne i siderne. Enkelte af hullerne var firkantede.

Citat fra artiklen: »At de skulle være lavet med stenklovning for øje, fik jeg mine stærke tvivl om, og efterhånden kom det til at stå mig klart, at disse huller ikke havde noget med kirkebyggeriet at gøre, men måtte have været til stede i stenene, før de sammen med de øvrige bygningssten var endt i kirkevæggen. Senere bemærkede jeg ved en præstegårdshave og i en del kirke-



gårdsdiger meterstore, rå kampesten med huller af ganske lignende art som i kvadrene. Jeg skønnede, at hullerne havde mere at gøre med kulturhistorien end med petrografien!«

Det undrede Noe Nygaard, at det bestandigt var i kirkerne og kirkegårdsdigerne, at der var hulsten og ikke i sten ude i det åbne land.

Ud fra, at mange af hullerne ikke følger granittens eller gnejsens lagdeling (foliation) og hermed stenenes naturlige kløve-

retning, at de i stort tal er intakte, og at antallet af huller i sådanne sten spænder fra 1 hul, 2 huller, 3 huller, 4 huller og helt op til 7 og 9 huller, når Noe Nygaard til det resultat, at hullerne ikke er af teknisk art, men har tjent kultiske eller rituelle formål, og at hulstenene hidrører fra, at en del af kvaderstenskirkkerne er blevet opført på de gamle øst-vestvendte kultsteder, som bondefolket i forvejen havde benyttet, lagt efter verdenshjørnerne, der angiver såtid og høsttid.

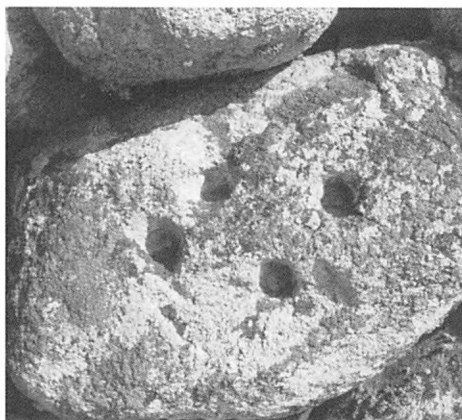
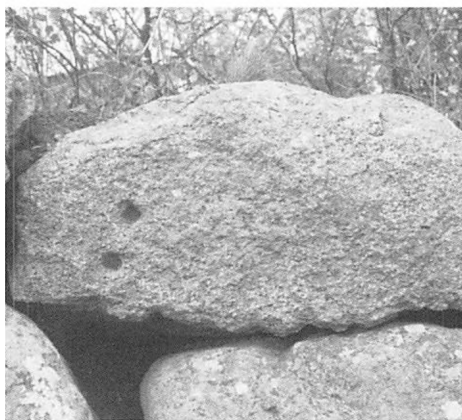

Der er én, der er to, der er tre...

Speciallæge Kresten Roesdahl i Hjørring har i to artikler i Vendsyssel årbog 1989 og 1990 taget emnet hulsten op til behandling. Et stort antal hulsten fra kirkegårdsdigerne, hørende til kirker nord for Limfjorden, er blevet registreret, fotograferet, beskrevet og søgt tolket.

I slutningen af anden artikel kommer Roesdahl til det resultat, at alle hullerne i kirkegårdsdigerne må tolkes som værende profane og alene har været fremstillet med henblik på manuel, teknisk kløvning af stenene.

Det har herefter været naturligt, som følge af foranstående to diametralt modsatte opfattelser, at høre, hvad professionelle stenhuggermestre samt stenhuggerskolen i Haslev mener om hulstenene.

Samstemmende udtaler disse, der har haft og har stenhugning som deres fag og erhverv, at det ikke efter 1200-tallet, da

den romanske stenkløvningsteknik med korte, råttilhuggede riller med stejle sider og ringe bundbredde, blev bragt her til landet af Romerkirken, har været nødvendigt med lange eller mellemlange riller, endelige huller, for at have fuld kontrol med opsplitning af granitter gennem opspænding med jernkiler og jernplader, kaldet *blikkers*. Kun rent undtagelsesvis har anden teknik eller rilletype været anvendt.

De professionelle bedømmelse af hulstenene er derfor, at hullerne ikke har tjent kløvningsformål, men må være forhistoriske og kultiske. I øvrigt erklærer de, at ordet »kløvehuller« ikke eksisterer i stenhuggeres terminologi. Enten har man at gøre med kløveriller eller med sprænghuller til sortkrudt eller aerolith.

En afklaring af skismaet omkring hulsten i kirkegårdsdiger sidder sandsynligvis i kirkegårdsdiget omkring Skinnerup kirke,

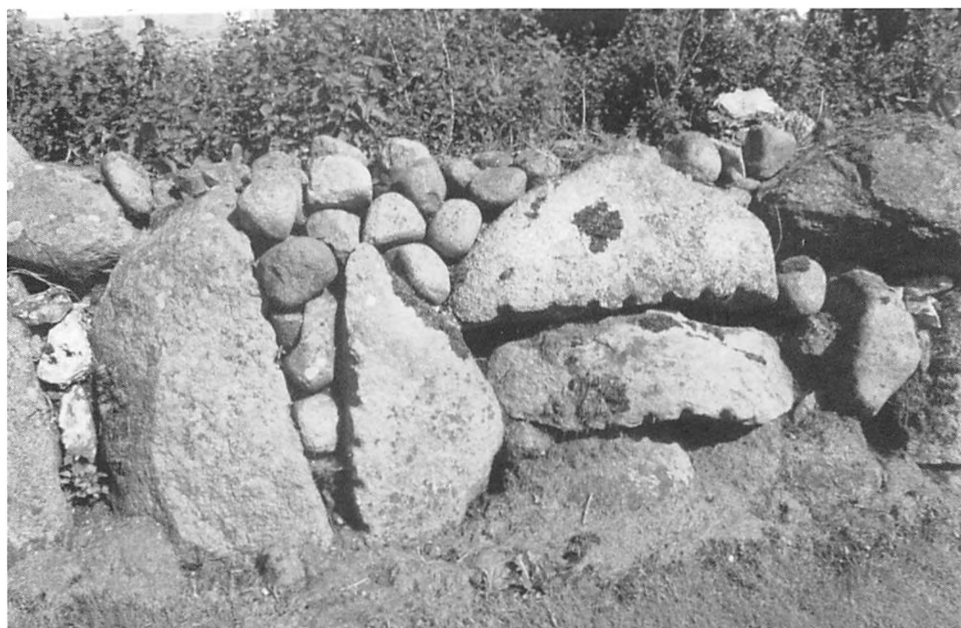

Skinnerup kirkegårdsdige.

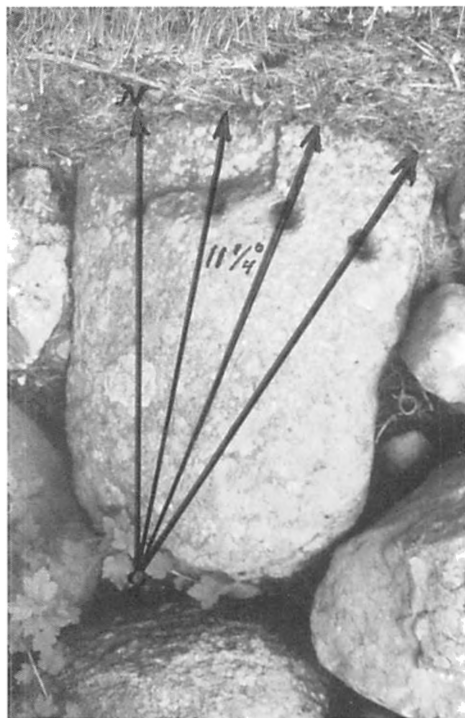

få kilometer nord for Thisted. Ikke mindre end godt 90 sten i kirkegårdsdiget bærer spor efter runde huller.

Mads Lidegaard skriver i sin bog »Danske sten fra sagn og tro«, at der i sin tid ved Skinnerup kirke har ligget et meget stort stenmonument; formentlig en hedensk helligdom, og at stanlægget før træ- og stenkirken på stedet vel har givet anledning til bynavnet Ti-sted tæt syd for Skinneruphovet.

De mange huller kan derfor have hørt til kultstedet, og da man langt senere skulle opføre stengærdet hele vejen rundt om stenkirken, har digebyggerne bekvemt med en mukkert kunnet spalte de største hullsten, så man fik mere håndterlige byggelementer til diget. At hullerne ikke er lavet for at kløve de store sten ses af, at spaltningerne ikke konsekvent følger hullerne, men at kløvet er sket efter stenenes naturlige spalteretninger, ofte uden om hullerne.



Men det mest spændende ved Skinne-
rupdiget er dog, at der sydøst for kirken,
mellem de to indgange til kirkearealet, sid-
der en hulsten med hullerne liggende i en
bue. Mads Lidegaard gjorde mig for
mange år siden opmærksom på, at der i
adskillige kirkegårdsdiger herhjemme fin-
des een, og kun een, granitsten med huller-
ne liggende i en bue.

Lidegaard viser, lige som Noe Nygaard,
gennem fotos, at der mange steder sidder
ubeskadigede hulsten i kirkegårdsdiger
med 1 hul, 2 huller, 3 huller, 4 huller, 5
huller og helt op til 7 og 9 huller. I en del
af markeringerne sidder der desuden jern-
stykker, der, taget ud af hullerne, viser sig
ikke at være kiler til kløveformål, men
snarere markørjern, der kan have at gøre
med dagens tidsinddeling. Enten i stunder
å 45 minutter, der var tidsinddelingen om
dagen i jernalderen, eller timer å 60 minuter,
der blev påbudt af Romerkirken
omkring år 1000.

Undersøgelser sammen med astronomer
har på det seneste vist, at sten med marke-

ringer i en bue snarere har været solure, og
at der modsat buen, i et hul i stenen har
siddet en skygge giver, en gnomon. Drejer
det sig om stunder, har vinklen mellem
skyggestrålerne været $11\frac{1}{4}$ grad. Har det
været til timeregistreringer, er vinklen mel-
lem strålerne 15 grader. Beviset på, at det
drejer sig om solure, ligger i, at hullet til
gnomonen i et antal af stenene sidder in-
den for selve stenen. Dette gælder den
vestligste hulsten i Trinderupmonumentet
ved Nr. Onsild sydvest for Hobro og for
Pandrupstenen, beskrevet i Han Herred
Bogen for år 2001.

En elegant solsten sidder som sidesten
nr. 1 i landets største skibssætning i Gl.
Lejre. De 5 huller er her knyttet til den
buede langrille nederst på stenen, der ikke
er en kløverille, da den er buet, er slebet i
siderne og er tværhugget i den godt 1 cm
brede rillebund. Kløveriller er altid rått-
hugget og stejle i siderne og med behug-
ning på langs ad rillebunden. Flere profes-
sionelle stenhuggermestre har tilsluttet sig
disse synspunkter.



Man kan formode, at solstenen i Skin-
nerupdiget har været brugt på det hedenske
hov inden stenkirken; f.eks. i forbindelse
med hovtjenesten. Med yderste venstre hul
vendt mod nord fik man ved hul nr. 2
mødetiden ved hovet. Ved hul nr. 3 indled-
tes hovtjenesten, der tog 1 stund, hvorefter
man ved hul nr. 4 brød op og drog hjem.

Mindelser herom har man stadig i en
del kristne kirker, hvor der på alteret står 3

sandure, der i halve og hele timer kan give
præsten et vink om tiden til fremmøde,
prædiken og andagtens afslutning.

*1 Gren af den geologiske disciplin petrologi, der
beskæftiger sig med bjergarters forekomst og sam-
mensætning.*

Den forsvundne døbefont fra Vestervig kirke

Ikke alt inventar i vore kirker er tænkt til den nuværende kirke. I årene da kirkerne var i privateje, skiftede meget inventar plads. Noget blev solgt, andet kasseret eller foræret bort. Alle generationer har ønsket fornyelse i kirkeinventaret, hvad vi stadig kan se eksempler på i den standende debat om bl.a. kirkekunst.

Poul Sasser Jensens artikel viser et eksempel på, at hver tid har sin stil og smag – og tingene ikke altid er, som de ser ud til.

Under arbejdet med at skrive en bog om Brdr. Jensens stenhuggeri i Thisted stødte jeg på en historie om en døbefont i Vestervig kirke, jeg mener kan have almen interesse. Denne historie kan bl.a. fortælle, hvor hurtigt nogle ting bliver glemt.

Brdr. Jensens stenhuggeri havde lavet en døbefont til Vestervig kirke i 1933. Den findes ikke i kirken længere, og de mennesker, jeg spurgte i Vestervig, kendte ikke noget til den. I Nationalmuseets udgivelser fra 1942 »Danmarks kirker«, Tisted Amt, hæfte 6, står der, at der er 2 døbefonte i Vestervig kirke: en gammel norsk døbefont af klæbersten og en granitdøbefont lavet af Brdr. Jensen, Thisted i 1933.

I Henrik Bolt-Jørgensens bog »Vestervig kirke« fra 1990, er døbefonten fra 1933 slet ikke nævnt.

I Vestervig kirke spurgte jeg kustoden om døbefonten, men den kendte han ikke noget til.

Hvis ikke jeg havde billeder og tegninger af døbefonten, kunne man tro, den aldrig havde eksisteret. Denne døbefont havde været et af Brdr. Jensens fine arbejder, som de var meget stolte over. Jeg besluttede mig for at finde ud af historien om døbefonten i Vestervig kirke.

Ideen om en ny døbefont fødes

Brdr. Jensens stenhuggeri i Thisted blev grundlagt i 1908 af de 2 bornholmske brødre Wilfred Sanderhoff Jensen og (min farfar) Carl Jensen. Dette firma havde stor fremgang og havde i 1920'erne ansat omkring 15 mand. Firmaet havde kontor i Storegade 16 og huggepladsen lå på Kastet 9 (nu Granitvænget). Fra 1940'erne dalede antallet af ansatte. Efter Carl Jensens død i 1945 overtog Carls sønner Henning Wienberg Jensen og (min far) Børge Sasser Jensen deres fars halvpart. Børge Sasser drev firmaet indtil 1978. I dag er det flyttet uden for byen, er overtaget af Ole Kristensen og har skiftet navn til »Stenhuggeren Thisted«.

I 1917-21 gennemgik Vestervig kirke en meget stor gennemgribende restaurering. Arkitekt Mogens Clemmensen stod for restaureringen, og Brdr. Jensens stenhuggeri i Thisted, som havde stor erfaring i kirkerestaurering, stod for stenhuggerarbejdet. Det var et meget omfattende arbejde, hvor man prøvede at føre den meget forfaldne kirke tilbage til sin oprindelige stil. Meget af kirken skulle sættes om, og

mange sten skulle rekonstrueres. Resultatet blev meget vellykket og Brdr. Jensen var meget stolte over deres del af opgaven.

Kirken havde dengang en meget gammel og speciel døbefont, lavet i Norge af klæbersten omkring 1300-tallet.

Knud Schjødt-Pedersen, som var sognepræst i Vestervig 1966-1994, har fortalt mig følgende historie, som han havde fået fortalt af et gammelt, nu afdød menighedsrådsmedlem.

Denne gamle norske døbefont stod, som det var skik i middelalderen, lige indenfor kirkedøren. De udøbte børn måtte ikke komme op i kirkekoret.

Nu da kirken var blevet lavet så pænt i stand, ville menighedsrådet gerne have flyttet døbefonten op i koret, sådan som det var blevet skik. Der blev søgt om at flytte fonten, men Nationalmuseet gav afslag, døbefonten skulle stå, hvor den altid havde stået. Det var meget magtpåliggende for menigheden i Vestervig at få døbefonten flyttet, så der måtte tænkes kreativt. Det blev derfor besluttet at lave



Tegning til ny underdel af døbefonten i Jegindø kirke, tegnet af Hother Paludan d. 20. april 1919.

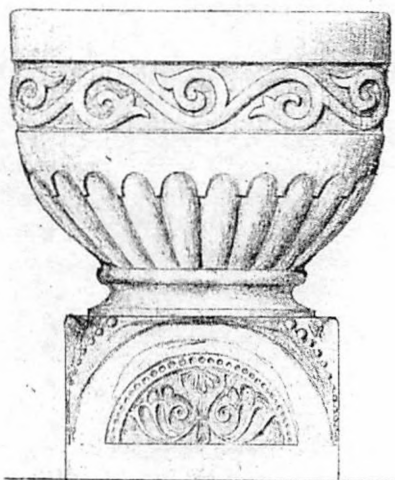

En af skitserne til døbefonten i Vestervig.

en ny døbefont til kirken, som kunne stå i koret, slutter tidligere sognepræst Schjødt-Pedersen.

Den daværende præst i Vestervig (1912-1933) Henrik Martin Laursen havde nogle ideer og havde tegnet nogle skitser til en ny døbefont, og menighedsrådet henvendte sig til arkitekt Hother Paludan, som havde stået for en stor række kirkerestaureringer i Nordjylland. Jeg har i bøgerne »Danmarks kirker« fundet 12 kirker i Thy og Mors, hvor Paludan stod for restaureringen. Paludan havde tidligere samarbejdet med Brdr. Jensens stenhuggeri, så han henvendte sig til dem med opgaven.

Der blev gået meget seriøst til arbejdet. Man ønskede, at døbefonten skulle falde ind i den nyrestaurerede kirke. Derfor brugte man de gamle dekorationer i kirken som grundlag for udsmykningen af døbefonten. Søjlekapitælet på de vestlige arkadesøjler er udsmykket med et rankeslyng, som blev brugt på døbefontens kant. Døbefontens fodstykke er smykket af et skjold med symmetrisk bladværk indrammet af et

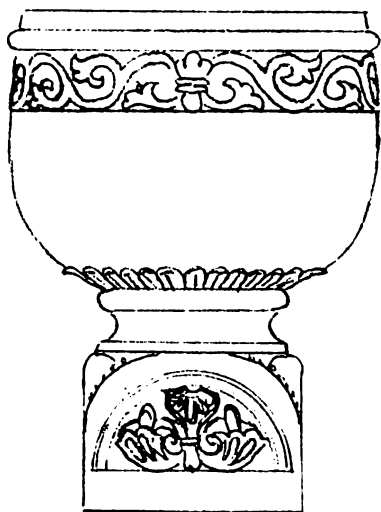

Den endelige skitse af døbefonten.

perlebesat bueband. Denne dekoration er hentet fra kirkens apsis, hvor terningekapitæler afslutter halvsøjlerne.

Arbejdet udføres

I stenhuggeriets lønningsregnskab kan det ses, at stenhugger Niels Chr. Andreas Christensen gik i gang med arbejdet omkring d. 15. juli 1933. N. C. A. Christensen



Den nordvestlige arkadesøjles rankeslyng er brugt som udsmykning på døbefontens kant.

var en dygtig stenhugger, som var ansat i firmaet i perioden 1919-37. Døbefonten blev hugget i lys, rødlig svensk granit og stenhugger Christensen skulle, som det står i lønningsbogen, hugge det grove. Den 15. august, efter 118 timers arbejde var Christensen færdig med sin del af fonten.

Dekorationerne blev hugget af stenhuggermester Carl Jensen. Carl havde stor erfaring i dekorationsarbejde. Han havde bl.a. fra sin tid som ansat hos stenhuggerfirmaet Brdr. Willefrance i Nørresundby, lavet døbefonten i Sæby kirke og været med til at hugge de store relieffer til Toldboden i Aalborg. I Thisted har Carl Jensen bl.a. lavet et relief af H. C. Andersen, som står i Borgerskolens gård, og indgangspartiet på den gamle administrationsbygning på Nytorv.

Indvielsen af fonten

Søndag d. 10. august 1933 indviedes den nye døbefont i Vestervig kirke, som var blevet placeret i kirkens kor. De lokale aviser skrev meget rosende om døbefonten.



Motivet fra terningekapitælerne på kirkens apsis, er brugt på døbefontens fodstykke.

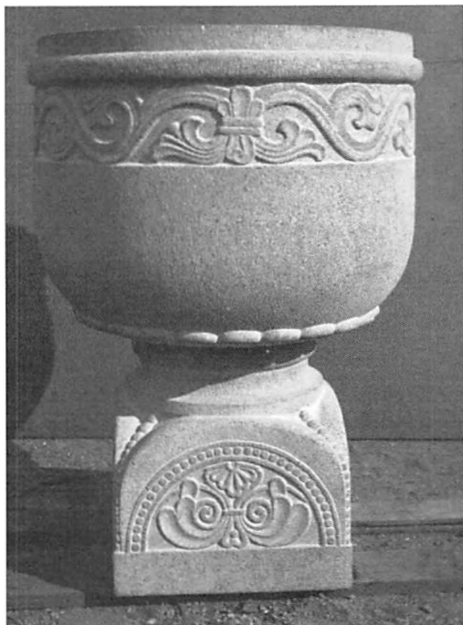

Den færdige døbefont inden opstillingen i kirken.

Den 12. september 1933 skriver Socialdemokraten: »I Vestervig kirke indviedes i søndags ovenstående (foto) smukke nye døbefont. Ornamenterne svarer nøje til kirkens kapitæler, således at døbefonten passer smukt ind i kirken, der hidtil kun har haft en meget gammel, kunstnerisk og skønhedsmæssig værdiløs døbefont.

Det er Brdr. Jensen i Thisted, der har forarbejdet den nye døbefont, som er udført i dejlig lys, svensk granit, et stykke arbejde, der gør Thisted-håndværket ære«.

Thisted Amts Avis skrev bl.a.: »Pastor Laursen har selv givet udkastet til døbefonten, og har i længere tid syslet med tanken, og resultatet er da også blevet fuldendt«.

Glæden var stor. Vestervig kirke havde fået en døbefont i koret, og Brødrene Jensen var stolte af den fine omtale døbefonten fik.

De 2 stenhuggermestre havde fordelt arbejdet i firmaet således, at Carl Jensen stod for den håndværksmæssige side, og Wilfred Sanderhoff Jensen tog sig af kontor og den udadrettede del af arbejdet. Wilfred havde en del tillidshverv, og sad i en årrække i Thisted byråd for de konservative. I perioden 1935-45 var han formand for stenhuggermesterforeningen i Jylland. I 1939 afholdt stenhuggermesterforeningen delegeretmøde i Thisted, og i den anledning blev der arrangeret udflugt, hvor stenhuggermestrene bl.a. skulle se Vestervig kirke og døbefonten.

Brdr. Jensen var stolte af deres arbejde og sendte, som anbefaling for firmaet, en af avisartiklerne fra indvielsen af døbefonten til Nationalmuseet.



Vestervig kirke med den nye døbefont.

Noget var blevet glemt

Så var glæden forbi, for sognerådet havde glemt at søge om at måtte anbringe en ny døbefont i Vestervig kirke. Både Nationalmuseet, kirkeministeriet og Aalborg stift følte sig forbigået, reglerne var blevet overset.

Den 26. september 1933 skriver Nationalmuseet til kirkeministeriet om Vestervig menighedsråds tilsidesættelse af kgl. anordning af 14. maj 1923. I brevet står bl.a., at der skulle være søgt om tilladelse til anbringelse af den nye døbefont. Nationalmuseet skriver videre: *»Den gamle døbefont er arkæologisk set meget mærkelig, da den både er udført af norsk materiale (klæbersten) og hører til en, i Norge, ret udbredt døbefonttype, der ikke blot i det nuværende, men også i det middelalderlige Danmark kun kendes et andet sted, nemlig fra Sct. Ibs kirke på Hven. Antagelig er den gamle font opstillet andetsteds i kirken, men skulle den være fjernet herfra, bør den absolut atter føres tilbage, så meget mere som den efter det overfor udviklede kan være et vidnesbyrd om den gamle handelsforbindelse mellem det nordvestlige Jylland og Syd-Norge, der har holdt sig ned til 1870-1880'erne«.*

Der bliver brevvekslet mellem bl.a. Nationalmuseet, kirkeministeriet og stiftamtmanden. Den 7. juli 1934 skriver kirkeministeriet til Stiftøvrigheden over Aalborg Stift: *»Efter modtagelsen af den med hr. Stiftamtmandens og Deres Højærværdigheds skrivelse af 14. juni 1934 hertil tilbagefulgte sag, hvoraf fremgår, at Vestervig Menighedsråd, uden at indhente ministeriets godkendelse, i Vestervig kirke har ladet opstille en af en privat person til kirken skænket granitdøbefont med døbefad og henflyttet kirkens gamle døbefont til*

kirkens nordre sideskib, skal man, næst at bede Dem tilkendegive Vestervig Menighedsråd, at ministeriet meget må beklage, at rådet har tilsidesat bestemmelsen i kgl. anordning af 14. maj 1923 § 18, stk. 1, tjenstlig meddele til efterretning og videre bekendtgørelse, at ministeriet, der på ny har brevvekslet med direktøren for Nationalmuseet om sagen, efter omstændighederne kan godkende, at den nye døbefont benyttes indtil videre på betingelse af, at fonten på den gamle døbefonts plads lige øst for stolesæderne til venstre i kirken, samt at kirkens gamle døbefont opstilles nederst i kirken ved indgangen i stedet for som sket i kirkens sideskib«.

Kongens magt, eller hvad?

Nu faldt der ro over sagen et stykke tid. Tidligere sognepræst i Vestervig Knud Schjødt-Pedersen har fortalt mig følgende historie, som han har fået fortalt af ældre i sognet.

På et besøg i Thy besøgte Kong Christian d. 10. Vestervig kirke. (Det kan have været i 1938-39, da broerne i Oddesund og Vilsund blev indviede.) Kong Christian spurgte, hvorfor kirken havde 2 døbefonte og fik fortalt historien, om at man ikke måtte flytte den gamle døbefont op i koret. Kongen sagde, at hvis han havde et barn, som skulle døbes i Vestervig, så skulle det være i den gamle oprindelige døbefont. Kongens magt er stor, og han fik det ordnet sådan, at den gamle døbefont blev flyttet op i koret.

Denne historie falder godt nok ind i, hvad der senere skete. I et af Nationalmuseets gamle referater kan der læses, at menighedsrådet i Vestervig d. 13. september 1952 søger om at flytte den gamle

ad f. W. $\frac{133}{34}$ i j 10/7
KIRKEMINISTERIET.

København, d. 7. Juli 1934.

Journal No. 4.G.1570.

(Bødes anført i Skrivelser
denne Sag vedrørende.)

M.G.

Ministeriet har D.D. tilskrevet Stiftsøvrigheden
over Aalborg Stift saaledes:

" Efter Modtagelsen af den med Hr. Stiftamtmandens
og Deres Højrerverdigheds Skrivelse af 14. Juni 1934 (21-51/1933)
hertil tilbagefulgte Sag, hvoraf fremgaar, at Vestervig Menig-
hedsraad, uden at indhente Ministeriets Godkendelse, i Vestervig
Kirke har ladet opstille en af en privat Person til Kirken skæn-
ket Garnitdøbefont med Døbefad og henflyttet Kirkens gamle Døbe-
font til Kirkens nordre Sideskib, skal man, næst at bede Dem til-
kendegive Vestervig Menighedsraad, at Ministeriet meget maa be-
klage, at Raadet har tilsidesat Bestemmelsen i kgl. Anordning af
14. Mai 1923 § 18, Stk. 1, tjenstlig meddele til Efterretning og
videre Bekendtgørelse, at Ministeriet, der paany har brevvekslet
med Direktøren for Nationalmuseet om Sagen, efter Omstændighe-
derne kan godkende, at den nye Døbefont benyttes indtil videre
paa Betingelse af, at Fonten anbringes paa den gamle Døbefonts
Plads lige øst for Stolestaderne tilvenstre i Kirken, samt at
Kirkens gamle Døbefont opstilles nederst i Kirken ved Indgangen
i Stedet for som sket i Kirkens Sideskib."

Hvilket herved meddeles Hr. Museumsdirektøren til Efterret-
ning med Henvisning til Deres Skrivelse af 10. Februar 1934.

P.M.G.
E.G.
K. Mastrup

døbefont: »Ved skrivelse af 7. juli 1934 har det høje ministerium beordret Vestervig kirkes gamle klæberstensdøbefont indtil videre anbragt på dens oprindelige plads ved kirkens indgang«.

Efter at hindringerne for den nye døbefonts fjernelse fra kirken nu er borte, anser menighedsrådet tidspunktet for at være inde til, at den gamle font atter tages i brug og anbringes i kirkens kor.

Den nye font kunne så eventuelt, hvis det kom til at ligge for, afhændes til en nyopført kirke i stiftet, eller til en kirke, der er i trang for en ny – smuk romansk – døbefont.

Ved nærværende skrivelse skulle menighedsrådet for Vestervig sogn tillade sig at andrage om det høje ministeriums tilkendegivelse af, om en sådan flytning kan finde sted, og om Nationalmuseet billiger denne plan og i bekræftende fald vil anvise stedet, hvor kirkens døbefont skal stå«.

Provstiudvalget anbefaler d. 15. september 1952, at den gamle døbefont tages i brug og anbringes der, hvor den nye i øjeblikket står, og tillige anbefale, at der gives menighedsrådet tilladelse til ved lejlighed at afhænde den nye font til en anden kirke.

Var det den løsning menighedsrådet i Vestervig ønskede? Det var i hvert fald det, man ønskede fra starten, nemlig at flytte den gamle døbefont op i koret. Det blev en noget dyr løsning, at der skulle laves en ny døbefont, før det kunne lykkes at flytte den gamle. Den nye font var blevet skænket af en privatperson, så menighedsrådets udgifter må have været ret begrænsede.

Det er sjovt som moden kan skifte. Den gamle, »værdiløse« norske døbefont blev igen en arkæologisk og kulturhistorisk perle, og den nye »flotte« døbefont, som var tilpasset kirkens gamle ornament, var nu nærmest værdiløs.

Mysteriet opklares

Lidt nord for Lemvig ligger Nørlem kirke. Den ligger på en bakke med en storslået udsigt over Nissum bredning, ja næsten helt til Vestervig.

I Viborg Stiftsårsbog fra 1976 har arkitekt Sven Fritz skrevet en artikel »To englebårne sølvdåbsfade i Viborg Stift«. Det ene af disse dåbsfade var i Nørlem kirke indtil 1907. Det var, kort fortalt, en træ-engel som holdt et dåbsfad og som kunne hejSES ned ved hjælp af en kæde, når det skulle bruges til dåbs handlinger.

I stedet for englen fik Nørlem kirke ca. 1908 en granitdøbefont, hvor i det gamle dåbsfad blev anbragt. Fonten bestod af en

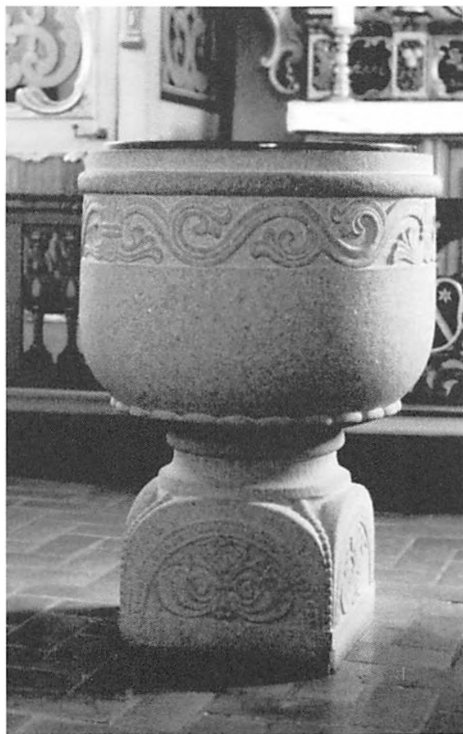

Døbefonten i Nørlem kirke.



Nørlem kirke.

søjle med et bredere fontstykke tilpasset sølvdåbsfadet.

I 1955 gav kirkeministeriet tilladelse til, at Nørlem kirke måtte sælge sin søjleformede stendøbefont til Obbekjær kirke i Ribe herred, og i stedet for købte Nørlem kirke en granitdøbefont, som var lavet i 1933 til Vestervig kirke. Døbefonten fra Vestervig blev flyttet til Nørlem kirke i 1956, hvor den stadig står og kan ses.

Mysteriet var løst. Den forsvundne døbefont fra Vestervig kirke var fundet. Tilbage er et par løse ender.

Hvordan kunne kendskabet til døbefonten i Vestervig stort set forsvinde på min-

dre end 70 år? Jeg skulle til en tidligere ansat præst og Nationalmuseet for at finde folk med kendskab til døbefonten. Måske har jeg bare været uheldig, eller måske sad der nogle i menighedsrådet, som ønskede historien glemt.

Døbefonten blev givet til kirken af en privatperson. Var det med denne anonyme givers vidende og samtykke, at døbefonten kom til et andet sogn?

Hvorfor valgte menighedsrådet ikke at beholde denne gave og give den en anden placering?

Som i så mange mysterier er det op til læseren selv at udtænke svarene.

Møller og kornmaling

Forfatterne har en fælles interesse for møller og deres historie, og derfor har redaktionen bedt dem belyse emnet. Knud Søgaard har skrevet det generelle afsnit om mølletyper og deres udvikling, mens Sigfred Bang har skrevet om Faddersbøl Mølle og Alfred Sørensen om Skinnerup Mølle.

Da menneskene i stenalderen endnu var samlere og jægere, har behovet for at få findelt f.eks. agern eller andre frø og kerner meldt sig, og her er den første primitive form for kværn blevet taget i brug, idet man har knust frøet eller kernen mellem to sten. Senere, da menneskene blev mere bofaste, har man udviklet de første skubbekværne, bestående af en større sten med en fordybning som den faste del (liggeren), og med en mindre rund eller oval sten har man så findelt kornet ved at skubbe løberen (den øverste sten) frem og tilbage. Denne metode til formaling blev anvendt i adskillige tusinde år her i landet, idet den blev brugt til op i bronzealderen. Bronzealderens skubbekværne har i nogle tilfælde haft liggere, der er blevet formet med mejsel eller andet, idet der findes tydelige spor heraf i nogle af de fundne kværne fra den tid.

At sidde bag kværnen var et hårdt arbejde, men sandsynligvis også et arbejde med meget lav prestige. Fra Romerriget har man skriftlige efterretninger om, at det var de lavest rangerende kvindelige slaver, som fik dette arbejde, og her i landet kan man tænke sig, at det har været trællarbejde, hvis man har haft trælle.

Ordet mølle forbinder vi i vore dage med noget roterende. Ordets oprindelse er

romersk (*mola*) og var knyttet til skubbekværnene, også kaldet sadelsten på grund af deres form. Skubbekværnen kaldtes *mola trusatilis*, medens drejekværnen kaldtes *mola versatilis*.

Ordet *kværn* er af germansk oprindelse og var betegnelsen for det redskab, man brugte til at knuse korn til mel. Da romerne erobrede en stor del Europa og kom op til Rhinen, medbragte de deres drejekværn (*mola varsatilis*), som germanerne kaldte for *kværn*. Efter denne tid er de to dele blevet skilt ud, således at *mola* (mølle) er blevet brugt som betegnelse for hele maskineriet til kornmaling, medens *kværn* er blevet udtryk for maskinen, der foretager selve formalingen.

Drejekværnen

Det næste trin i udviklingen eller forenklingen af kornmalingen var opfindelsen af drejekværnen, der var kendt i Romerriget 2-3 århundreder før vor tidsregning. Her til landet kom den formodentlig hen mod 200-300 e. Kr. Drejekværnen vinder langsomt indpas, men bliver efterhånden almindelig.

Fordelen ved drejekværnen frem for skubbekværnen var, at den var mere effek-

tiv og kunne kværne større mængder ad gangen. Kværnen bestod af en understen (liggeren) med en rund fordybning i midten, samt en mindre oversten (løberen), hvori der i midten var lavet et noget større hul. I liggerens fordybning var fastgjort en træpæl, der var så lang, at den gik et stykke op i løberens hul og derved holdt de to sten på plads, når løberen blev drejet rundt. Løberen var desuden forsynet med et eller to huller ude ved kanten, hvori blev sat en pind, så den kunne trækkes rundt af en eller to mennesker.

Når drejekværnen blev brugt, hældte man korn ned i hullet på løberen, og når denne drejedes rundt, løb kornet ind mellem de to sten, hvor det blev malet, og da der hele tiden kom nyt korn til, blev det maledede skubbet ud til kanten af løberen, hvor det kunne opsamles. Man lavede senere stenene lige store og anbragte dem i en kasse forsynet med en tud, så kornet kunne løbe gennem denne og ned i en beholder. Med denne kværntype har vi faktisk prototypen til den kværn, vi kender i dag, og som har været brugt i ca. to tusinde år.

For stenaldermandens knusesten, skubbeværnen og drejekværnen har der været dette til fælles, at de har krævet enten menneskers eller dyrs trækraft, og det har været et slidsomt arbejde.

Skvatmøllen

Måske omkring vor tidsregnings begyndelse, tidspunktet er svært at bestemme, skete her i landet lidt af en revolution med hensyn til trækraften til kværne, idet der da formentlig kom de første *skvatmøller*, en mølletype der har været brugt i f.eks. Norge og Halland i Sverige op til nutiden.

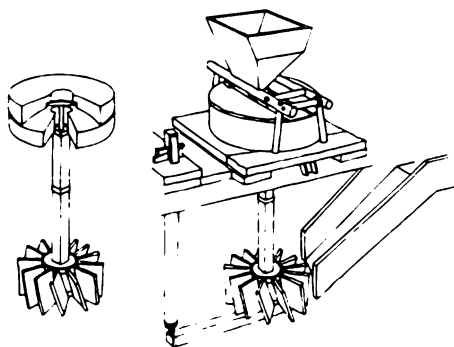

Skvatmølle.

Skvatmøllen er en primitiv form for vandmølle, med en lodretstående aksel, der går direkte op og trækker løberen i kværnen. Møllehjulet ligger ned og sidder for enden af trækakslen. Denne type mølle er enkelt opbygget, udelukkende af træ, hvorfor der ikke er fundet sikre spor af de første møller. Møllen er let at bygge, kræver kun få materialer, er let at betjene og frem for alt, den kræver kun en lille vandmængde i forhold til andre vandmølletyper, men har selvfølgelig så heller ikke så stor en trækraft.

Vandmøllen

Omkring år 1100 kom de første vandmøller med lodretstående hjul til Danmark fra England sammen med engelske munke, der kom her til landet. Munkene havde fået kendskab til mølleriet, fordi det var dem forbudt at forlade klosterets område, og de derfor måtte kunne male kornet selv. De første vandmøller var med det såkaldte *underfaldshjul*, hvilket betyder, at vandet rammer hjulet på dets underste del, som kun kræver et lille fald på vandet, $\frac{1}{2}$ - $1\frac{1}{2}$ meter, og det er derfor ikke nødvendigt

med nogen stor og dyb mølledam. Trækraften her var betydelig større end ved skvatmøllen, men mindre end med overfaldshjulet, som senere kom til.

Mange af møllerne med underfaldshjul var såkaldte »græsmøller«, hvilket vil sige, at mølleren kun måtte stemme vandet op i den tid, hvor kvæget ikke skulle på græs, hvorimod det skulle have frit løb i græssæsonen.

Opstemningen af vand har gennem tiderne givet anledning til mange tvister og retssager, fordi nogle havde interesse i græsset på engene, der blev oversvømmet ved opstemning af en mølledam, medens mølleren gerne ville have vand, så han kunne male så stor en del af året som muligt. Og endelig have begge parter et fælles ønske om, at det avlede korn også kunne blive malet.

Valdemar Atterdag var en ivrig møllebygger. Han nedsatte en kommission af herremænd, abbeder og væbnere, som skulle tage sig af vandløbene og de møller, kongen nylig havde ladet bygge *»thi han ville ikke tillade, at vandene løb i havet,*

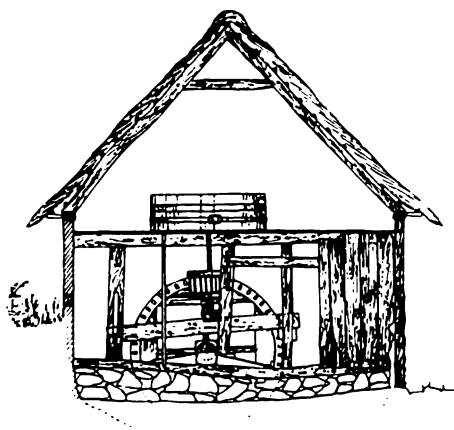

Vandmølle.

uden at have gjort landegavn«. Dette viser, at allerede i middelalderen havde møllerne interesse på allerhøjeste sted.

I Danmark blev de første vandmøller med overfaldshjul taget i brug omkring år 1600. Denne type møller kræver et noget større anlæg end typen med underfaldshjul, idet de kræver et fald på vandet på ca. 3 m. Denne faldhøjde kræver, at vandet skal stemmes op, og der skal laves en mølledam med dæmning for dels at få tilstrækkelig højde, dels at have et reservoir, hvor tilførslen af vand ikke er tilstrækkelig hele tiden.

Overfaldshjulet giver imidlertid også en bedre udnyttelse af den tilførte vandmængde, idet den udnytter 60 % af vandet mod underfaldshjulets kun 30 %. En betingelse for at vandmøllerne kunne køre var, at der var tilstrækkeligt med vand, hvilket kunne være et problem i tørre somre, eller hvis mølleren var en græsmølle, som kun måtte stemme vandet op en del af året.

Manglen på vand fik nogle mølleejere til at opstille en vindmølle i forbindelse med vandmøllen, således at der kunne males, hvis der var vand eller vind, men vindmøller, først stubmøller og senere hollandske møller, blev også opstillet, uden at der i forvejen var en vandmølle, f.eks. hvor der slet ikke fandtes vandløb.

Stubmøllen

Stubmøllens konstruktionsprincip er, at selve møllen balancerer og bæres af en lodret kraftig »stub« midt i møllen. På stubben ligger en ligeledes meget kraftig »stenbjælke«, som hele møllekroppen hænger på. Stub og stensbjælke er stubmøllens vigtigste dele, og her findes ofte indskårne navnetræk og årstal. Stubben hænger på og

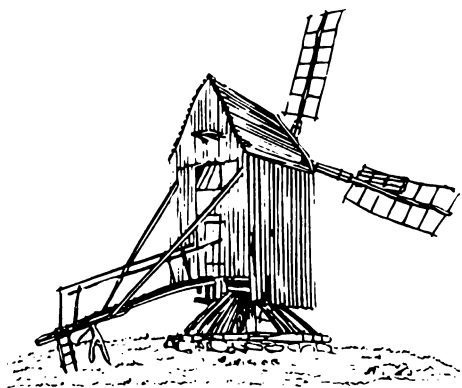

Stubmølle.

støttes af kraftige skråstivere mod krydsfoden, som ofte er hævet fra terrænet med et kampestensfundament.

Hele møllen drejes op mod vinden ved hjælp af den lange svans, som rager bagud på møllen. Svansen fungerer normalt også som adgangsvej til møllen ad en stige og en gangbro.

Hollandsk Mølle

Den mølletype, vi kender bedst i dag, er den hollandske, og det er denne type, vi har nogle få stykker tilbage af i Thy og Vester Hanherred. Den hollandske mølle er egentlig udviklet i Tyskland i 1600-tallet, men er så forbedret af hollænderne, som brugte den til afvanding. Fra Holland er møllen kommet til Danmark i slutningen af 1700-tallet, formentlig i første omgang til marsken i Sønderjylland, hvor den ligesom i Holland blev brugt til at trække en vandsnegl for at afvande de lave områder. Den første hollandske vejmølle i Danmark – Store Kongens Mølle – skal dog være opstillet allerede omkring 1620 i København af Christian IV.

Den store forskel på stubmøllen og den hollandske mølle er, at på stubmøllen drejes hele møllen rundt om stubben, når møllen skal krøjes i vinden, medens det kun er den øverste del, hatten, der bliver drejet på den hollandske type. Dette har flere fordele, bl.a. at møllehuset kan laves betydeligt større, så der kan blive plads til flere maskiner i huset, desuden har den et større vindfang, som giver større trækraft, og hele møllen står også mere stabilt.

De første hollandske møller var »svanskrøjere«, d.v.s. at møllen havde et langt, kraftigt tømmerstykke, som var fastgjort i hattens tømmeramme, og rakte helt ned til jorden (en »jordhollænder«) eller til galleriet – »omgangen« – et stykke oppe på møllen (en »gallerihollænder«).

Hatten hvilede på en »drejering« øverst på mølleskroget, hvor hatten kørte på

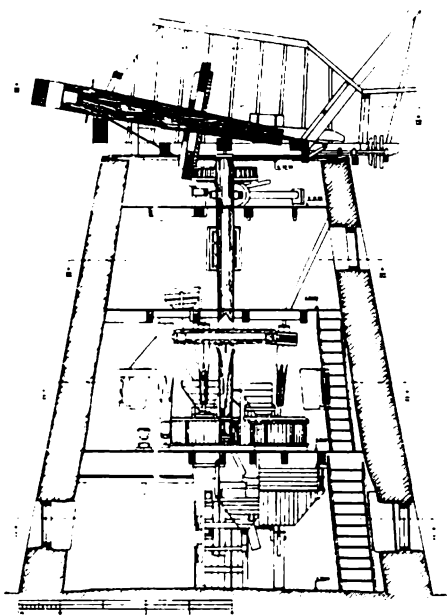

Hollandsk mølle.

»skøjter« eller ruller. Selve krøjningen foregik nede på jorden eller på omgangen ved hjælp af et spil nederst på svansen. Fra spillet kunne et reb med en stor krog hægtes fast i jernøjer i jorden eller på omgangen.

Møller med omgang havde ofte en gennemkørsel i den nederste etage, så kunderne kunne læsse varerne i tørvejr. Man skelner mellem en mølle, der står på fod eller kælder, d.v.s. med omgang, og en mølle, der står »på jorden«, kaldes også en jordmølle.

Møllerne var bygget i flere etager, og kværne, valsestole, sigter m.v. var bragt således, at det uforarbejdede korn ved hjælp af et sindrigt spil kunne hejses op gennem etagerne til den maskine, hvor det først skulle behandles. Det skete gennem lemme i gulvet, lemmene klappede selv i, når sækken var igennem. Derefter løb kornet gennem maskinerne ned i nederste etage, hvor det blev tappet og var klar til udlevering til kunderne.

Både stubmøller og hollandske møller var oprindeligt alle forsynet med sejl, som blev trukket op over vingerne for at give den nødvendige modstand for vinden til at dreje vingerne rundt. I begyndelsen af 1900-tallet fik nogle møller selvkrøjer. Selvkrøjningsmekanismen blev opfundet 1822 og består af et sæt mindre vinger bagest på møllehatten, vinkelret på de store vinger. Hattens drejekrans var forbundet med disse små vinger, som så sørgede for, at møllen hele tiden var oppe mod vinden.

Mange møller fik op gennem 1900-tallet »klapsejl« i stedet for de gamle »klude-sejl« på vingerne. Dette bevirkede, at man ved hjælp af en såkaldt »selvsvikker« kunne åbne eller lukke klapperne og derved få møllen til at give en jævnere trækraft og et mere ensartet omdrejningstal.

Mølleriet og lovgivningen

I de middelalderlige landskabslove fastsattes det, at alle, der var i besiddelse af dæmning og dæmningssted, havde lov at bygge mølle, hvis man ikke forvoldte skade på anden mands ager og eng eller lod vandet flyde på landevej, skovvej eller kirkevej. Man måtte selvfølgelig heller ikke lede vand væk fra en rende, hvor der »fra Arilds tid« havde været en anden mølle. Hvis en mølle havde eksisteret i tre år, uden at nogen var kommet med indvendinger, havde man lovhævd på møllen.

I det feudale samfund var ejendomsretten til jord koncentreret på meget få hænder: kongen, adelsfolk og den stærke katolske gejstlighed. I praksis var det derfor kun disse udvalgte, der havde mulighed for at bygge møller.

Efter enevældens indførelse i 1660 blev møllerne efterhånden pålagt betydelige skatter. Møllerne, deres vandmængde og kundeunderlag blev vurderet, og skatteopkrævningen sat i system.

Møllejerne kom til at betale skat i forhold til, hvad man forventede, de ville kunne tjene ved møllens drift. For at sikre at møllejerne nu også kunne betale deres skat, var man nødt til at beskytte dem mod, at der opførtes møller inden for det område, der udgjorde møllens naturlige kundekreds. Hermed indførtes det privilegerede mølleri, hvor det at bygge en ny mølle eller at forbedre en eksisterende krævede en kongelig bevilling, et privilegium. Privilegiet blev ikke indført ved lov, men som en administrativ praksis, hvorved mølleriet blev et stærkt kontrolleret erhverv. Selv kundernes betaling for malingen, den såkaldte »told«, blev reguleret centralt. Tolden skulle ifølge lov tages med en stemplet kobber-toldkop eller en træotting.

Tolden – møllerens løn – udgjorde $\frac{1}{18}$ af kornet.

Indtil slutningen af 1600-årene havde der været mange småmøller rundt omkring, der som regel blot betjente en enkelt gård – de såkaldte skvatmøller. Disse blev nu forbudt ved lov. 1683 fik vi den første fællesdanske lov, »Kong Christian den femtes Danske Lov«. Denne lovs femte bogs kapitel 11 handler »Om Møller og Vand«, og hermed afskaffedes skvatmøller, der lå mindre end én mil fra en mølle, der betalte skat (skvatmøller var ikke beskattede). Heller ikke vindmøller måtte opføres, hvor de kunne skade en beskattet mølle.

Med loven stadfæstedes også møllepligt for kongens bønder. Det betød, at en bonde, der fæstede en af kongens gårde, havde pligt til at lade sit korn male på én af kongens møller. Møllepligten var allerede i 1617 påbudt ved et kongeligt reskript.

Loven om Møllenæring af 14. april 1852 gav i princippet enhver mulighed for at bygge en mølle og ernære sig ved mølleri, men i lovens paragraf 15 står: *»Denne Lov er ikke gjældende for Bornholm eller for andre Steder, hvor Møllenæringen maatte befindes at være fri, ei heller for de Districter, hvor Møllertvang finder Sted, og har Vedkommende, som maatte formene at være i Besiddelse af Eneret til Maling i et District, inden 1 Aar fra nærværende Lovs Dato og under Rettighedens Fortabelse at gjøre Anmeldelse derom til Indenrigsministeriet, som herefter har at foranstalte det efter Omstændighederne videre Fornødne til, at Maletvangen kan blive ophævet«.*

Først i 1861 blev møllenæringen helt fri, og fra denne tid og op til ca. 1910 blev der bygget mange møller i Danmark, og det var i perioden én af de største industrier i landet. De sidste hollændermøller blev opført omkring 1910, men da var man

også nået op på omkring 30.000 fordelt over hele landet.

Råoliemotoren, som man begyndte at indføre i slutningen af 1800-tallet, blev den første konkurrent til møllen, og i 1914 var omtrent halvdelen af samtlige danske møller (ca. 15.000) forsynet med sådanne. Dette gav mulighed for at drive mølleri mere intensivt, uden afhængighed af vind.

I de halvtreds år, fra 1910 til 1960, gik det tilbage med antallet af møller i Danmark, hvilket havde flere forskellige årsager. Mange gårde fik i første halvdel af 1900-tallet opsat en mølle på taget af laden, så de blev i stand til selv at trække både kværn og tærskemaskine m.v. Med hensyn til melfremstilling gik dette over til de store damp- eller industrimøller, men det som havde størst betydning for nedgangen i antallet var fremkomsten af, først råoliemotoren og senere el-motoren, der gjorde det muligt for gårdene selv at klare de opgaver, som mølleren før havde taget sig af.

Mange møllere blev nu forhandlere af korn og foderstoffer, hvilket fortsatte til omkring 1960-65, hvor det var slut for de fleste mindre møllierier, der ikke kunne klare sig i konkurrencen med de store andelsselskaber og private foretagender.

Møller i Thy og Vester Hanherred

Det er meget vanskeligt at gøre op, hvor mange møller, der har eksisteret i området, fordi tallet har varieret fra tid til anden. Der findes optællinger på visse tidspunkter, men hvor nøjagtige de er, er det svært at vurdere.¹

Ved en optælling af de møller, der er medtaget på Videnskabernes Selskabs kort fra 1795, kommer man til resultatet ca. 50

vindmøller og ca. 15 vandmøller. Knud Aagaard nævner i sin bog »Beskrivelse over Thy« fra 1802 19 vindmøller og 12 vandmøller. I første udgave af »Trap Danmark« 1859 er i området angivet 36 vindmøller og 17 vandmøller, og i Daniel Bruuns »Danmark: land og folk« udgivet 1919 angives tallene til henholdsvis 77 vindmøller og 2 vandmøller.

Tallene ovenfor kan måske forklares på den måde, at vindmøllernes antal er faldet i første halvdel af 1800-tallet, fordi de små møller er blevet nedlagt til fordel for færre større, mens stigningen i århundredets sidste halvdel skyldes den frie møllenæring fra 1861.

Vandmøllernes antal er nogenlunde konstant indtil omkring 1860, møllerne har for de flestes vedkommende været små og har kun betjent én eller nogle få gårde – nogle blev også brugt som valkemøller, f.eks. i Klitmøller. I sidste halvdel af århundredet blev vandmøllerne nedlagt og erstattet af vindmøller – ikke nødvendigvis på de samme steder.

Faddersbøl Mølle

Faddersbøl Mølle! Et flot navn der altid har haft og stadig har en ganske særlig klang for mig. Ikke mindst i min barndom havde Møllen og folkene der en overordnet betydning. Der havde jeg min anden rod. Det var min mors hjem, et lille »hedehjemmen« med dengang små kår, men rig på sammenhold og kærlighed. Det var oprindeligt en vandmølle, men efter udtørringen af Sjørring Sø i årene 1858-62 rejste møller Holst en hollandsk vindmølle og opførte beboelse og landbrugsbygninger vest for afvandingskanalen. Møllen blev senere solgt til proprietær Møller, »Faddersbøl«.

Min oldefar Christen Jacobsen havde Hundborg Mølle i forpagtning, og i den lille landbrugsejendom, der hørte til møllen, er min bedstefar Salmon Bredahl Jacobsen født. Ejendommen lå, hvor »Den nye kirkegård« nu ligger. Min bedstefar er således begravet på sin barndoms mark, og selv bor jeg nu på den samme mark en anelse længere mod øst.

I december 1874 købte min oldefar Faddersbøl Mølle for 4.500 Rdl. Min bedstefar var da 8 år og enebarn. I 1893 døde hans far, hvorefter Salmon blev bestyrer for sin mor, indtil han i juni 1897 overtog møllen med tilhørende landbrug på 45 tdr. bygsædeland ringe sandjord, for største part uopdyrket hede.

Min bedstemor er født i »Stensgaard« i Hundborg. Hun var kun 8 dage, da hendes mor døde af barsel feber 45 år gammel. Mormor har således aldrig kendt sin mor, men arvede hendes navn Sidsel Marie, som hun igen gav i arv til sin ældste datter.

Sidsel forelskede sig i den unge møllersvend. De blev gift, da hun var 22 år, vist ikke efter hendes forældres ønske. Alligevel gik de to unge ufortrødent i gang med at opbygge et hjem for sig selv og de ti børn, der efterhånden kom til. Det blev et stort arbejde med små kår de første mange år, men de holdt utrolig meget af hinanden og fik et godt hjem sammen.

For at hjælpe lidt med indtjeningen åbnede min mormor 1. februar 1903 en lille butik, hvorfra hun solgte kolonialvarer, men fra 1914 blev forretningen udvidet med en manufakturafdeling, eller rettere en manufakturreol i stuen, hvor hun solgte metervarer. Jeg har arvet hendes målepind, som jeg er utrolig stolt af. Den bærer indskriften: »1/2 Meter 1914«.

Man kan med sandhed sige, at Faddersbøl Mølle var en blandet landhandel med



Faddersbøl mølle.

mølleri, landbrug, og købmandsforretning. Når dertil kom omsorgen for 10 børn, forstås vi, at der har været meget at rive i, selv om de havde en møllersvend og en karl til hjælp. Efterhånden kunne børnene hjælpe til, og da de to gamle gik på aftægt, blev foretagendet videreført af tre døtre og to sønner, der alle forblev ugifte. Møllen står et stykke fra ejendommen, der er ingen læ omkring den, så den står i fri vind. Vejen til møllen går over åen, som er afløb fra Førby Sø. Der var sjældent ret meget vand i åen, og jeg har aldrig set fisk i den, men derimod var der mange vandrotter, og jeg husker endnu plasket og sølvstriben efter dem, når de kastede sig i åen. På østsiden af vejen, var der lavet et lille stem, hvor man om sommeren kunne vande kreaturerne. Trækkeren kunne så sidde på kanten af

vejen og fundere over tilværelsen, mens kreaturerne drak det kolde, friske vand.

Ved møllen kunne man køre rundt om en stak gamle, udtjente kværnsten, men skal vi nu ikke gå indenfor og se, hvordan der så ud. Vi kommer først ind i en lille muret tilbygning med tre rum, hvor det midterste var indgangen til møllen, men også tjente til opbevaring af kornsække, der var klar til afhentning. Til venstre et meget lille »kontor« og til højre motorrummet med den store petroleumsmotor. Lige frem kom vi ind i kælderen under selve møllen, hvor de svære stolper, møllens skelet, stod på store kampesten. Det ottekantede rum med vægge af kampesten gav en særlig rumoplevelse. Her stod sække med korn, der skulle en tur gennem kværnen. Et hejseværk trukket af møllen

eller motoren hev sækkene op gennem et par lemme i loftet. Jeg husker endnu lyden, når lemmene igen faldt på plads. Det formalede korn løb i træskakter gennem loftet ned i sækkene i kælderens.

På maleloftet »æ moel-lowt« (det første loft) stod foruden de to store kværn et pilleværk »æ pelværk« (valseværk) til fremstilling af brødkorn, en høvlebænk og et lille bord. Det var her tingene skete, og her mølleren opholdt sig, når møllen var i arbejde. Der var virkelig råhygge på det loft, hvilket ikke blev mindre af, at belysningen kom fra støvede petroleumslamper. Her var min mølleleveren, her måtte jeg lege. Fra dette loft var der to døre (mod øst og mod vest) ud til mølledæmningen, som blev benyttet, når mølleren skulle ud og krøje (dreje) møllen eller sætte eller lægge sejl. Fra maleloftet førte en meget slidt trappe op til øverste loft »stjernehjulsløftet« med det store stjernehjul med krondrevet ovenover og de mange udvekslinger og trækstænger. Det var et farligt sted at være, og hertil var der kun adgang for mølleren selv, når møllen arbejdede. Endelig gik der derfra en hønsestige op til selve møllehaten med det store skråtstillede kamhjul og »æ pærs« (persen/bremsen).

Der var som sagt en utrolig hygge i møllen, især når der var lys i lamperne. Der var tusinde skygger og skumle steder overalt, med god plads til både nisser og trolde og ingen tvivl om, at de også var der, jeg har selv set skyggen af dem mange gange. Der var de mange dejlige lyde fra træværket (alle tandhjul var af træ og gav en vidunderlig lyd) og kværnene og ikke mindst møllevingernes susen. Det var i det hele taget en pragtfuld atmosfære at opholde sig i. Prøv engang at se ud ad døren en dag vindretningen passer, så vingerne står foran døren *hwiw, hwiw, hwiw* siger det,

hver gang vingerne drøner forbi, men pas endelig på, bliv i møllen. Med god vind var der fart på møllen og kraft til kværnene, men desværre for mølleren kunne der gå flere døgn med vindstille, og i gamle dage før motorens tid, hobede arbejdet sig op. Når så endelig vinden kom igen, måtte møllen holdes i gang døgnet rundt. Faddersbøl Mølle havde et vingefang på 26 alen og var således en voksen mølle.

Mølleren selv var også hyggelig, han var hvid af melstøv og lignede et spøgelse. I min tid var det morbror Kresten, som i sig selv var en meget hyggelig og gemytlig mand.

Transporten til møllen foregik med hestevogne, som var spændende at studere. Der var gode køretøjer, og der var noget gammelt bras. Det samme kunne man sige om hestene og for den sags skyld om kuskens selv. Hestene var nu det mest interessante. Et par gode jyske heste med solidt og velholdt seletøj var godt at se på. Naturen var dejlig og havde alt, hvad mine øjne gerne ville se. Der var åen, skoven, lyngheden og markerne, og så var der »æ søk« vest for ejendommen, et lavt sumpet område hvor mølledammen havde ligget. Der kunne man gå »i bløde«, og det skete for min fætter, han gik på grund og kunne ikke bjærge sig i land, så vi måtte tilkalde hjælp.

Det var en god tid, som jeg mindes med glæde, men tiderne har også gjort kål på denne idyl. Møllen har for længst malet de sidste korn, de mange dejlige lyde høres ikke mere, snakken er forstummet, og selv støvet har lagt sig for længst. Hestene, vognene, folkene og stemmerne er der ikke mere. Miljøet er borte, et stykke historie er afsluttet for aldrig at gentage sig. Ejendommen bruges nu kun til beboelse. Butikken eksisterer ikke mere, men måle-

stokken »1/2 Meter 1914« er bevaret og hænger på min væg. Møllefolkene ligger på kirkegården. Salmon og Sidsel ligger for sig, som de gjorde i Faddersbøl Mølle. De tre piger har søgt sammen i en fællesgrav, og drengene har så lagt sig til hvile ved hinanden.

Noget meget glædeligt sker med Faddersbøl Mølle i 2001, da den nu er ved at blive restaureret og bliver taget i brug i eftersommeren. Skov- og Naturstyrelsen købte for nogle år siden Faddersbøl Mølle med tilhørende landbrugsjord og bygninger for at anvende jorden til skovrejsning. Bygningerne blev i en periode udlejet, medens møllen fik lov at forfalde.

Nu er bygningerne imidlertid solgt fra, og de indkomne penge er blevet på stedet, hvilket vist ikke er almindeligt, og de bliver nu sammen med penge fra EU og forskellige fonde brugt til en totalrenovering af møllen med ny beklædning og vinger – en glædelig udvikling.

Det er ikke tanken, at møllen skal kunne arbejde igen, men den vil efter renoveringen kunne beses af publikum, og der vil være fri adgang. I den nederste etage indrettes plads, så man på plancher kan få oplysninger om møllen, egnen og dens historie, og der vil være opstillet borde og bænke, så man f.eks. kan sidde og spise sin medbragte mad.

Skinnerup Mølle

Skinnerup Mølle var en hollandsk mølle, bygget 1877, højde 12 1/2 meter, med et vindfang på 18 meter fra vingspids til vingspids. Hver vinge vejede ca. 1000 kg – jernakslen, som hviler i et stenleje, vejer 1200 kg, så en mølle kræver godt håndværk og gode materialer.

Møllen var af »jordhøjs-typen« med undermøllen placeret i den delvis kunstigt opkastede jordhøj, jordomgang på jordkronen med adgang herfra til kværnloftet. Desuden adgang til møllen fra en mindre magasinbygning opført i grundmur, placeret i randen af jordhøjen på dennes nordside.

Møllens krop var 8-kantet, stolperne op til møllens hat var af pommersk fyr og eg, beklædt med træspån, løgformet hat – oprindelig spånbeklædt, senere beklædt med pap – hattehjulsaksel af træ med støbejernshoved og det øvrige gangtøj af træ.

I møllen var der 3 kværne, triøre, valse, sigte og spidsmaskine, som brugtes til gryn fremstilling. Ca. 1930 ændredes det store og besværlige krøjeværk, som var håndbetjent, til en 6 vinget selvkrøjer.

Sammen med møllen blev drevet 7 tdr. land landbrug. Arealet blev i 1877 frastykket gården »Gadesmind« (Hanstholtvej 60), der havde gårdens stuehus på arealet, ca. 200 meter syd for møllen. Indtil huset brændte i 1912, blev det brugt som beboelse for mølleejeren. Branden opstod af gnister fra husets store bageovn. I 1916 opførtes det nuværende stuehus. Møllefamilien lejede Hanstholtvej 51 i mellemtiden.

Møllen har haft 5 ejere i sin tid som mølle. I 1877 blev møllen bygget af Anders Møller. Han havde i 1866 bygget en hollandsk mølle i Brund, men denne nedbrændte ved lynnedslag i 1871. Skinnerup Mølle blev i 1883 overtaget af Kaptajn Jensen, »Grønlundsgård« (Klitmøllervej 3). Han ansatte en møllersvend som bestyrer. 1886 købtes møllen af Morten Vestergaard, som havde den til 1904, hvor Jens Andersen overtog den.

Jens Andersen blev født 25. april 1879 på Sjørring Mølle, og han havde 4 brødre, som også var mølleejere. Jens Chr. Andersen overtog i 1917 Sjørring Mølle efter sin

far, Laurids Andersen købte Elsted Mølle i 1928, Martin Andersen blev ejer af Sen-nels Mølle i 1912, og endelig købte Per Andersen Vang Mølle. Deres far Jens Chr. Andersen, som havde Sjørring Mølle før sønnen, havde som ung møllesvend været med til at bygge Skinnerup Mølle, dagløn-nen var 1 kr., og så måtte han gå fra Sjørring til Skinnerup og tilbage hver dag – det var jo før cyklen var hvermandseje. Jens Andersen havde også korn- og foder-stofhandel.

1944 blev møllen overdraget til Axel Andersen, søn af Jens Andersen. Axel An-dersen var født 25 november 1909, gift med Else Laursen, Ø. Vandet. De ophørte i 1976 med at drive møllen og udlejede der-efter i nogle år udhusene til Tved Hønseri. I 1981 købte Peter Kortegaard ejendom-men og opførte en stor minkfarm, som han havde fra 1982 til 1994.

1999 solgtes ejendommen til Hans C. Bach, der ændrede møllens lagerrum og lade til glarmesterværksted og butik – i 2000 fjernede han resterne af jordhøjen, hvorpå møllen stod, så i dag er alle spor fjernet af en travl arbejdsplads i over 100 år, og Skinnerup sogn er kulturhistorisk blevet fattigere.

Istandsættelse

Under en kraftig snestorm i februar 1952 var møllehatten og vingerne ved at rive sig løs. Kun ved en hurtig indsats af Axel An-dersen, ved at fæste en kraftig jernkæde om akslen, blev møllen reddet i første om-gang.

Møllebygger Jens Larsen, Nors, besigtigede skaden og beregnede, at en reparation af møllen ville koste ca. 4.000 kr. Da Axel Andersen syntes, det var en for stor inve-



Skinnerup Mølle.

stering i forhold til, hvad møllens indtæg-ter var, overvejede han at nedrive møllen. Der var i de sidste år kun tilført møllen ca. 3.000 tdr. korn til formaling.

Da Axel Andersens beslutning om møl-lens fremtid hørtes omkring i Skinnerup sogn, henstillede sognerådsformand Kr. Skaarup til mølleren om at udsætte nedriv-ningen, indtil sognerådet havde drøftet et eventuelt tilskud til reparationen.

Sognerådet indbød sognets beboere til et møde i forsamlingshuset for at høre, om der var vilje til at give et tilskud til beva-relse af møllen. Resultatet af mødet blev, at der indkom i alt 4.331 kr. fra 135 bi-dragydere, heraf ca. 40 fra Skinnerup sogn, men der kom også bidrag fra en tidli-

gere ansat møllesvend, Mads Chr. Pedersen, som boede i Canada. Reparationen kostede 4.331,44 kr., de manglende 44 øre blev også fundet. Ved restaureringen udskiftedes møllens hat med en brugt fra den nu nedlagte mølle i Hørdum.

Den 23. maj 1953 kl. 9.30 blev møllen sat i gang. Ved den lejlighed var sognerådet mødt sammen med flere bidragydere og den tidligere møllejer Jens Andersen, Thisted. Sognerådsformand Kr. Skaarup takkede alle, der havde ydet bidrag til istandsættelsen, samt håndværkerne for godt udført arbejde. Der afsendtes følgende telegram til kongeparret:

»Deres Majestæter, Kongen og Dronningen og Prinsesserne, Amalienborg. Fire kilometer fra Thisted ved vejen til Hanstholm ligger Skinnerup Mølle, der efter en istandsættelse i dag bliver fredet, men den vil blive sat i gang, når vor Kongefamilie kommer forbi.

Med hjertelig hilsen

På udvalgets vegne

Kr. Skaarup, sognerådsformand«

Senere på dagen kom takketelegram fra Jagtgården i Trend.

»Hjertelig tak for venlig hilsen.

Frederik Rex«

Kongebesøg

To år senere kom kongefamilien på besøg. I møllen var man i første omgang blevet bedt om at være forberedt på et besøg, men samme dag blev der ringet med besked om, at besøget var aflyst, fordi tidsplanen ellers ikke kunne holdes. At det ikke kom til at gå sådan, fremgår af en avi-

sartikel fra d. 22. juni 1955 (her gengivet i uddrag):

»Medens mange andre i Thisted har været plaget af nervøsitet umiddelbart før kongebesøget i går (den 21. juni 1955), gik møller Axel Andersen, Skinnerup mølle, om eftermiddagen i lykkelig uvidenhed om, at de kongelige biler ville rulle op foran hans dør. Da han gik bag sine jyske heste og rensede roerne, fik han bud om straks at komme hjem, for kongen, dronningen og de 3 prinsesser var kommet for at se hans mølle.

Fru møller Else Andersen gik inde i sit hus, optaget af arbejde, da bilerne stand-sede op. Hun fik travlt med at komme ud og blev hilst af såvel kongeparret som prinsesserne, og kongen udtrykte ønske om at se maskineriet i møllehuset. Medens Else Andersen viste rundt og fortalte om møllen, gik der bud til Axel Andersen i marken. Han overdrog tømmerne til en afløser og nåede hjem, hvor han overtog rundvisningen.

Ved slutningen af besøget indtraf en lille begivenhed, som dog viser, at man i møllen på et eller andet tidspunkt havde håbet på kongebesøg. En smuk gæstebog blev lagt frem for kongen, og han trak smilende sin fyldepen op for at skrive i bogen. Så blev den oplysning givet, at første side i gæstebogen siden dens anskaffelse stod blank og var reserveret kongen. Her skrev kongen, dronningen og de 3 prinsesser deres navne, og hermed var et lønligt håb gået i opfyldelse«.

Brand

I 1958 udskiftedes møllens vinger med vingerne fra den nu nedlagte Fjerritslev mølle, men nogle år senere trængte møllen igen til



Skinnerup mølles brand 1978. Foto: Gert Sørensen.

istandsættelse. Derfor oprettedes der i 1976 en forening, hvis formål var at bevare møllen i fremtiden. Foreningens navn blev »Skinnerup Mølles Venner«, hvis formand var Jens Kirk, Tousgård, sekretær pastor Axel Sjølander, Thisted, bestyrelsesmedlem landinspektør H. C. Herling.

Efter ansøgning bevilgede Thisted byråd 40.000 kr. til møllens restaurering. Efter salg af det nedlagte Skinnerup Forsamlingshus besluttede dets bestyrelse og andelshavere, at beløbet efter salg skulle deles imellem møllen og kirken med 16.000 kr. til hver. Nu var der penge til at starte istandsættelse af møllen. Møllens areal blev udstykket som matrikelnr. 3^Q Skinnerup by med et areal på 250 m².

I januar 1976 startede det store arbejde med istandsættelse af møllen, som skred

godt fremad, og mange talte om den store planlagte indvielsesfest, der skulle være. Jens Kirk, Tousgård, havde allerede skrevet indvielsesang. Den 14. juli 1976 kl. ca. kl. 15 skete så det, som ikke måtte ske, trods store sikkerhedsforanstaltninger med vandslange og spande med vand. En smed skulle skære et stykke jernbjælke i møllehatten over med en skærebrænder, men gnister derfra antændte gammelt spindelvæv og støv, og der udbrød en stor brand. Alle tilstedeværende deltog sammen med brandvæsenet fra Thisted i slukningsarbejdet, men forgæves, møllens spånbeklædning var ildens lette bytte, og på meget kort tid var møllen nedbrændte til grunden, kun 2-3 uger før dens indvielse.

Møllens nye vinger lå heldigvis så langt fra brandstedet, at de ingen skade fik, og de

blev skænket til Hundborg mølle, jernakselhovedet skænkedes til Snejstrup mølle.

Møllebogen med de kongeliges autografer er kommet på Thisted Museum, skænket år 2000 af Else Andersen, der nu bor i Dragsbækparken. Bogen indeholder også navnene på alle, der gav bidrag til møllens bevarelse, da den første gang blev restaureret i 1952.

Hvilket minde har vi så i dag om Skinnerup Mølle? Da der efter dens istandsættelse i 1952 blev vedtaget bestemmelse om, at den skulle køre hver gang kongefamilien kørte forbi, blev den kaldt Kongemøllen, så da Thisted Kommune i 1971 gav alle veje navne, var der jo et oplagt navn til vejen, hvor møllen havde været. Derfor hedder vejen Kongemøllevej.

NOTE:

1. Knud Søgaard er i gang med at lave en undersøgelse af, hvor der har været møller i Thy og Vester Hanherred, arbejdet er påbegyndt, men dette vil tage en del tid endnu.

Tegningerne til denne artikel er venligst stillet til rådighed af Bornholms Museum.

ANVENDT OG SUPPLERENDE LITTERATUR:

Knud Aagaard: *Physisk, økonomisk og topografisk Beskrivelse over Thye*. Viborg, 1802.

Kristian Vestergaard: *Vandmøller i Viborg amt*. Viborg, 1975.

Daniel Bruun: *Danmark : land og folk*. København, 1919.

Niels-Holger Larsen: *Møllerne på Bornholm*. Rønne 1998.

Møllebygninger i Danmark – redegørelse og status 1993. Miljøministeriet – Skov- og Naturstyrelsen, 1993.

Torsten Balle: *Møllen*. *Historisk Årbog for Thisted Amt 1960*, side 299-312.

Severin Christensen Sortfeldt: *De gamle vandmøller i Thy*. *Historisk Årbog for Thisted Amt 1939*, side 163-171 og 1940, side 291-307.

H. Støvring-Nielsen: *Tilsted Vandmølle*. *Historisk Årbog for Thisted Amt 1956*, side 23-34.

Desuden er anvendt en del utrykte kilder.

Et lærerhjem i Hillerslev omkring 1900

Stinne Christensen blev født 1899 i Hillerslev skole og fik ved dåben navnet Cecilie Kirstine Kristensen. Som voksen var hun ansat i en broderiforretning i Thisted, og senere drev hun i mange år en lignende forretning i Holstebro. Sine sidste år tilbragte hun på plejehjem i Holstebro, hvor hun døde i 1995. Disse erindringer er fortalt til beboerbladet på plejehjemmet.

I 1895 begyndte min far som lærervikar i Nors, hvor han traf sin tilkommende hustru, hvis far var musikdirektør i Thisted, og da far spillede violin i dette orkester, traf han i den sammenhæng musikdirektørens søde datter, som han så blev gift med i 1896. Efter vikartiden i Nors blev han lærer i Hjortdal i Hanherred, hvor mine forældre boede indtil 1898, da de flyttede til Hillerslev – i Hjortdal blev min ældste bror Anders født.

Flytningen fra Hjortdal til Hillerslev foregik dengang med hestevogn på den måde, at alt indboet blev flyttet af bønderne fra Fjerritslev til Frøstrup, hvor man overnattede, derpå blev det hele omladet til de vogne, som bønderne fra Hillerslev var kommet til Frøstrup med. Min mor samt den spæde dreng blev transporteret i en lukket karet hele vejen, og køerne, som vi havde – der hørte jo landbrug med til embedet – blev trukket hele vejen fra Hjortdal til Hillerslev med overnatning i Frøstrup.

Ved ankomsten til Hillerslev blev vi installeret i den lange lærerbygning, som i den ene ende rummede først lærerinden frk. Hansens lejlighed med 2 stuer, køkken, loftsværelse, forgang og baggang, derefter var der et gæsteværelse med egen indgang, og så kom vi til lærerens lejlighed: 4 stuer, køkken, stort bryggers med

nedgang til kostalden, som lå i den modsatte ende af bygningen, desuden var der et kammer i forbindelse med bryggerset samt et stort loftsværelse med kvist, og så var der jo også forgang (entré). I Hillerslev boede mine forældre fra 1898 til engang i 1930'erne, da far blev pensioneret, og så købte de et hus i Nors, hvortil de flyttede.

I Hillerslev havde jeg og mine andre 9 søskende en lykkelig barndom. I Hillerslev havde min far mange gøremål; foruden landbruget, med hjælp af en karl, skulle far passe kirkebøgerne, mejeriregnskabet samt Brugsens regnskab. (jeg kan huske, da Brugsen i sin tid blev bygget ved stationen ved jernbanen Thisted – Fjerritslev, som nu er nedlagt), og foruden alle disse ting havde far jo sit arbejde som lærer at passe, og han var jo også kirkesanger. Når far skulle fungere i kirken om søndagen ved gudstjenesterne, eller når der skulle være bryllup eller begravelse, så lagde mor hans tøj frem i soveværelset: diplomatfrakken, den stive flip og de løse manchetter med manchetknapperne

Jeg kan også huske, at når der var eksamen i skolen, så mødte hele skolekommissionen op for at overvære den anført af skolekommissionsformanden, det var provsten i jaket med sribede benklæder. På sådanne dage havde mor dem alle på kost



Stinne Christensen og hendes familie. Billedet er taget ved forældrenes sølvbryllup d. 25. september 1921. Bagest fra venstre står: Anna, Stinne, August, Dicitine, Kristen, Ellen og Helga. Siddende fra venstre: Gustav, Margrethe (fodt Nielsen), Johannes, Lars Kristensen og Ingeborg. Foto: udlånt af Lars Rask.

og om aftenen til middag, og da kom korne også med.

Dengang var der den ordning, at hvis folk ville til alters om søndagen, skulle de tegnes til alters hos degnen senest lørdag eftermiddag, og han skulle så skrive en liste over altergæsterne, som vi børn så blev sendt over til præsten med. Når far så lørdag aften skulle øve sig på søndagens salmer ved orglet hjemme i stuen, så sagde han: »Og så bette bar'!« Så betød det, at vi skulle synge med.

For mors vedkommende havde hun også meget at ordne udover at passe hus og hjem og børn, hun skulle også gøre rent i både skolen og kirken; da vi var små, havde hun to unge piger til hjælp, men da vi voksede til, gik arbejdet med rengøring af skolen og kirken over på andre hænder; det var f. eks.

også mors arbejde at vaske præstens kjole og krave, og ydermere skulle kraven også pibes med de rør og jern, som skulle anvendes til dette arbejde.

Mor skulle også vaske alterdugen og stryge den samt pudse de to store, tunge lysestage og den syvarmede lysestage ovre fra kirken, så hun kedede sig aldrig; en enkelt ting som bør nævnes er dette, at mor sang meget, både ved sit arbejde og sammen med os børn, og jeg har senere hørt af min onkel Christian Rask fra København, at en mand i Thisted havde tilbudt at ville bekoste hendes sanguddannelse i København, men det blev aldrig til noget, for det ville bedstefar ikke have, at hans pige skulle sendes til København, det må have været engang i 1880'erne.

Daldøs – et gådefuldt gammelt brætspil

På Thisted Museum kan man se et af de få daldøsspil, som eksisterer – et spil, som bl.a. nævnes i J. P. Jacobsens roman »Fru Marie Grubbe«. Artiklen oplyser, hvad det har været muligt at grave frem om spillet og dets historie. Forfatteren til artiklen, sognepræst Peter Michaelsen, Dronningborg, er i sin fritid spilhistoriker og har i mange år interesseret sig for daldøsspillet. Reglerne for daldøs præsenteres af Erik Østergaard, Næstved, og Anne Gaston, Præstø, som henholdsvis er formand og sekretær for foreningen »Dansk Spilhistorisk Selskab«.

I romanen »Fru Marie Grubbe« fra 1876 forsøger forfatteren J. P. Jacobsen (1847-1885) at tegne et tidsbillede fra anden halvdel af 1600-tallet. I denne debutroman gør han sig stor umage med at skildre romanens personer og miljø på overbevisende måde. Selv om en del af handlingen foregår på herregården Tjele ca. 15 km nordøst for Viborg, lader Jacobsen nogle af bogens personer tale den dialekt, han kendte fra sin barndom i Thisted. Husholdersken Ane Jensdatter lægges f.eks. følgende ord i munden: »Ja! – I snakker! – der er måde med alting, men hyvl i grob og hamler i gras det er en lied kongkyren.« (= det er en dårlig kongekørsel at køre hjulene i grøften og vognhamlerne itu).¹

Yderligere en tradition har forfatteren lånt fra sin hjemstavn Thy, nemlig det spil, han lader to af bogens hovedpersoner spille i begyndelsen af kap. IX.

De to personer, Marie Grubbe og Ulrik Frederik Gyldenløve, var historiske personer. Hun var datter af herremanden Erik Grubbe til Tjele, mens han var en uægte søn af kong Frederik III og statholder og kommanderende general i Norge. Jacobsen fortæller, at de to blev viet den 16. december 1660. På en regnfuld septemberdag det

følgende år begynder Ulrik Frederik at kede sig, går ind i sit våbenkammer og får lyst til at rejse til Spanien. Forinden har han dog forsøgt sig med andre adspredelser:

»Han havde haft sine hunde inde at lege med, havde forsøgt på at læse og havde spillet daldøs med Marie«.

Det er alt, hvad der står, bortset fra en fodnote nederst på siden: »*daldøs – et brædtspil, der spilledes med brikker og terninger.*«²

Adskillige læsere har sikkert undret sig over, hvad det mon kunne være for et spil. De fleste har formodentlig bare fortsat deres læsning, men energiske personer har måske slået op i *Ordbog over det danske Sprog* for at få mere at vide. Det er dog meget begrænset, hvad ordbogen meddeler om spillet.³ Ordet forekommer på bornholmsk i talemåden: *spilla daldøs* = »leve over evne«, »spekulere sin ejendom væk«⁴, samt på jysk, hvor det kendes fra Fanø. Fra H. F. Feilbergs kilde på Fanø, (formodentlig overlærer Lauridsen, Nordby), får vi lidt flere oplysninger om spillet: *Daldøs* [dall dø's] (med tryk på sidste stavelse) spilles på »en daldøsbræt« med terninger, mellem to partier, som har forskellig mærkede småpinde i huller på brættet.⁵

I midten af 1920'erne gjorde overretssagfører Hans Billeskov Jansen (1861-1943), medlem af Thisted Museums bestyrelse, et forsøg på at finde yderligere oplysninger om J. P. Jacobsens *daldøs*.

Det lykkedes ham at finde et *daldøs*-spil, som J. P. Jacobsen må have set som dreng, og måske endda selv har spillet med. Men ikke nok med det: samtidig fandt han også den måske sidste person, som kendte spillets regler: fru Marie Katrine Bille. Resultatet af Billeskov Jansens undersøgelser blev offentliggjort i det litteraturhistoriske magasin *Danske Studier*.⁶

J. P. Jacobsen havde en onkel, Thomas Overgaard, i Tvorup, Vang sogn, mellem Thisted og Vesterhavet. Her kom Jens Peter ofte på besøg som dreng sammen med sine forældre og søskende, og det skete, at de også besøgte naboen, Carl Christian Madsen, forpagter på »Færgegaard«. Hans datter Marie Katrine, født i 1855, var ofte sammen med Jacobsen ved dennes besøg på gården. Hun husker ikke, at han selv spillede *daldøs*, men er sikker på, at han så spillet i brug. Det stod frit fremme til almindelig afbenyttelse i »Færgegaards« folkestue. På sine gamle dage skænkede hun spillet til Thisted Museum. J. P. Jacobsen har formodentlig medtaget *Daldøs*-spillet i sin roman, fordi han syntes, at spillets navn havde en klang af fortid.

I 1920'erne var spillet stort set ukendt i Thy; det lykkedes ikke Billeskov Jansen at opspore nogen bortset fra »Færgegaard«-børnene, der havde set spillet. Det nærmeste, han kom var hans egen nabo, en gammel smedemester. Han meddelte ham, at hans mor havde sagt, at hendes mor igen havde fortalt, at når smedens bedstefar havde spist til aften, sagde han ofte til sin kone: »Ja Mutter, vi skal vel have »en Dallepind«, før vi gå i seng«. Billeskov

Jansen nævner ikke smedens navn, men i samarbejde med Svend Sørensen fra Thisted Museum, og med hjælp fra lokalhistorikeren Verner Paulsen, Faddersbøl, og kordegn Flemming Andersen, Thisted, har jeg fundet ud af, at hans navn var Anthon Larsen, født i Thisted 1848.⁷ Anthon Larsens *daldøs*-spillende bedsteforældre hed Peder Tæbring og Ane Nielsdatter. De blev viet i Thisted kirke i 1814.

Det ser altså ud til, at man ikke alene kendte spillet på »Færgegaard« i sidste halvdel af 1800-tallet, men også i Thisted by i første halvdel af samme århundrede.

Folketællingen i 1850 oplyser at arbejdsmand Peder Tæbring og hans hustru Ane Nielsdatter boede i Havnestræde, (brandnr. 37) og på det tidspunkt havde en alder af 71 år. Deres datter, Ane Kjerstine Pedersen, var da 31 år, og boede i Nørregade (brandnr. 141) sammen med sin 5 år ældre mand, kontorist Jens Larsen (som iflg. kirkebogen også var købmand), og deres børn, deriblandt Anthon Larsen. Vi ved ikke, om de stadig har spillet *dallepind* på den tid, og desværre heller ikke, hvor de har lært spillet at kende.

Daldøs-spillet i J. P. Jacobsens mindestue på Thisted Museum (fig. 1) er skåret af en gammel røgter og fårehyrde på »Færgegaard«, Lars Kaldahl. Han forarbejdede med sin kniv brugsgenstande af strandingsgods. Det forklarer, at brættet til *Daldøs* er af mahogni, mens pindene og terningerne menes at være af teaktræ. Lars Kaldahl var født i Sennels sogn i 1812, og flyttede fra Vester Vandet sogn til Vang sogn i 1841. Mellem 1845 og 1850 er han blevet ansat på »Færgegaard«, hvor han blev resten af sine dage. Han har tjent på »Færgegaard« under Johan Ludvig Pontoppidan, J.Chr. Skibsted og baron Jørgen Rosenkrantz (sidstnævnte fra 1859 til 1895).⁸ Carl Chr. Madsen var

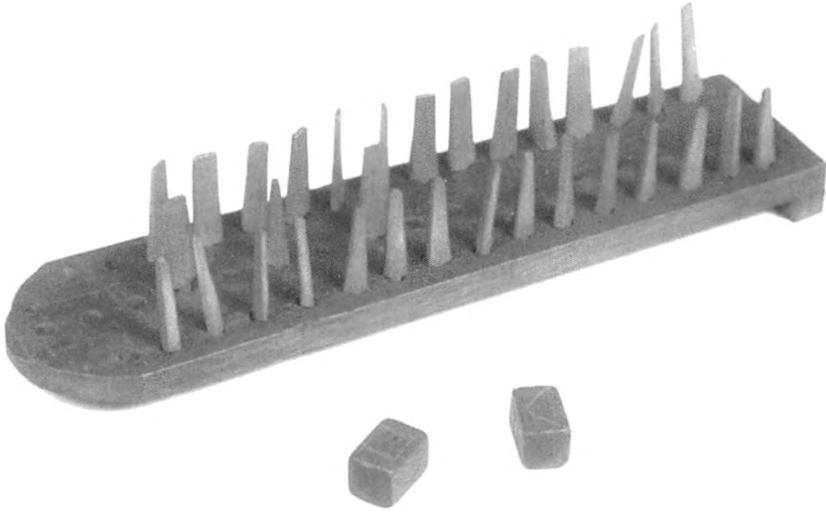

Fig. 1. Daldøs-spil fra J. P. Jacobsens mindestue på Thisted Museum. Forfatteren har utvivlsomt set dette spil, da han som dreng besøgte »Færgegaard« i Vang sogn ca. 10 km vest for Thisted. Spillet er formodentlig lavet ca. 1850-1860 af færehyrden Lars Kaldahl (1812-1888), og skænket til Thisted Museum ca. 1927 af fru Marie Katrine Bille. (Foto: Thisted Museum).

forpagter under Rosenkrantz. Efter C. C. Madsens død i 1884 ser det ud til, at Lars Kaldahl har overtaget gårdens drift nogle få år. Ved sin død i 1888 betegnes han som »forpagter«. Daldøs-spillet har han formodentlig lavet engang i 1850'erne, men vi ved intet om, hvor han kendte spillet fra.

Daldøs-spillet fra Thy er beskrevet i »Spillereglerne for Daldøs« af Erik Østergaard og Anne Gaston. Jeg kan tilføje, at pindene er 54 mm lange, hvoraf de 14 mm udgøres af en tap. De spatel-formede pinde er 12-13 mm brede for neden og 10 mm brede for oven; de tilsvarende mål for de flade obelisk-formede pinde er 9 mm og 4 mm. De to terninger måler 32 mm i længden (fra spids til spids – 3 mm i hver ende er tilspidset) og 17 mm i bredden.

Billeskov Jansen giver sine læsere et indtryk af daldøs-spillet særlige stemning: »Jeg kan«, siger han, »bevidne, at spillet er fuldt af spænding, overraskelser, sejre og

skuffelser. Den gamle frue (på Færgegaard), der endnu er en mester i at spille Daldøs, var så elskværdig at demonstrere spillet for os en dag i mit hjem. Efter adskillige sejre over forskellige af familiens medlemmer lykkedes det en af drengene at holde »mandefaldet« på fruens side på højde med sit eget, i den grad, at hver af dem tilsidst kun havde én pind tilbage. Nu gik det over stok og sten på jagt efter hinanden, og terningerne raslede på bordet som ustandselige smeld fra armbrøste. Til sidst endte det med, at fruens »kriger« måtte springe over drengens og kom til at stå inden for skudvidde, og det lykkedes ham at slå det spærrende antal og drøbe fruens kriger. Da var der flere gange forgæves kaldt til aftensbordet, og den gamle dame tørrede sit ansigt og sagde: Puh ha! Han løb mig ganske svedt!«

Endnu et daldøs-spil er bevaret. Dette spil ejedes af Mads Christian Søndergaard

(1831-1900), lærer i Flade på Mors fra 1859 til 1899.⁹ Lærer Søndergaard fik lavet en kopi af spillet, beholdt selv kopien og gav originalen til lærer R. J. Rose i Thisted, som i 1898 skænkede den til Landbrugsmuseet i Lyngby. Spillet befinder sig i dag på Nationalmuseets afdeling i Brede (kat.nr. (7703 Landbrugsmuseet) 3806/1955). (Det er afbildet i fig. 5 og 6 i Østergaard/Gaston: »Spillereglerne for Daldøs« i dette bind).

Mads Søndergaards tredje hustru Ane Søndergaards søsterdatter, fru Kristensen. »Lynggaard«, Tødsø, skænkede i 1939 kopien af spillet til Morslands Historiske Museum, Dueholm Kloster, Nykøbing M. (kat.nr. MHM 828f). (Fig. 2)

Dette spil har det samme antal huller og pinde som spillet på Thisted Museum.

Brættet er betydelig større – 43,8 cm langt og 11,5 cm bredt – og overgår dermed ikke blot Thy-spillet, men også de

norske *daldøsa*-spil fra Jæren, hvad længden angår. De 32 pinde er 9 cm høje. De er kegleformede og halvdelen ender i en spids, mens den anden halvdel er forsynet med en kugle i toppen. Da alle brikker er fuldstændig symmetriske, har det ikke, som i Thy-spillet, været muligt at vise, at en brik var »fordallet« ved at dreje den på langs af brættet.

Vi ved ikke, hvilke terninger, man brugte i Mors-spillet. I øvrigt er originalen og kopien en smule forskellige, idet sidstnævnte er malet sort, mens originalen er brun. Kopien er desuden forsynet med en slags små »ører« i den buede ende.

Daldøs-spillet var sikkert lige så sjældent på Mors som i Thy. Hvis spillet havde været almindelig kendt på Mors eller i Thy omkring 1900, ville Mads Søndergaards kollega, lærer Rose, vel ikke have skænket spillet til et museum. På den anden side nævner en tredje lærer, dialektforskeren A.

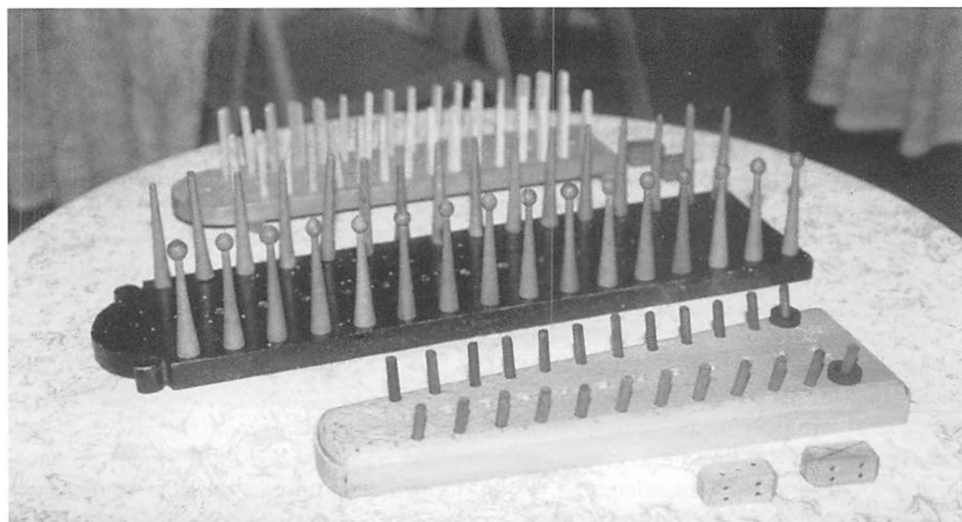

Fig. 2. Tre kopier af daldøs(a)-spil. I midten Morslands Historiske Museums daldøs-spil, som er den kopi af Mads Chr. Søndergaards spil, som ejeren selv lod lave. Mads Søndergaard var lærer i Flade 1859-1899. I forgrunden en moderne kopi af daldøsa-spillet, fremstillet på Jærmuseet, Kvía (design: Ola Barkved). I baggrunden Thisted Museums kopi af museets eget daldøs-spil. (Foto: Jørgen Michaelsen 2000).

C. Skyum fra Mors, *daldøs*-spillet i bogen *Morsingmålets Ordforråd*, Århus 1951 (s. 285).

Skyum kan meget vel have haft kendskab til *daldøs*-spillet på Morslands Historiske Museum, men har måske også kendt til andre, for os ukendte, traditioner om spillet på Mors.

Som tidligere nævnt, var der tidligt i 1800-tallet en *daldøs*-tradition i Thisted. Mads Søndergaard var født i Thisted i 1831, og kendte muligvis denne tradition fra sin fødeby. Vi ved ikke, om spillet var kendt på Mors, før han kom til Flade i 1859, men Peder Tæbring, som skal have spillet *dallepind* med sin kone i Thisted, var født i Tæbring på Mors, og kan have bragt spillet med sig derfra. Hans kone, Ane Nielsdatter, var født i Hundborg sogn, ikke langt fra »Færgegaard«.

Endelig kan det tilføjes, at Mads Chr. Søndergaard som ung skal have virket som huslærer på den store gård »Rosvang« tæt ved »Færgegaard«. I bogen *Flade sogns historie* nævner Christian Søndergaard, at Mads Søndergaard var huslærer der, før han i 1851 blev dimitteret fra Ranum Seminarium. Hans første hustru, Laurine Marie Andersen, f. på Læsø 1817, var husjomfru på »Rosvang« og hjalp ham til at læse til lærer.¹⁰

Problemet er blot, at »Rosvang« slet ikke var bygget på det tidspunkt. Gården blev først opført ca. 1863 i forbindelse med udtørringen af Sjørring Sø.¹¹ Måske er der sket en sammenblanding med en anden stor gård, (Gl.) »Rostrup« (»Raastrup«), den gård, som »Rosvang« blev udstykket fra. Folketællingerne melder dog ikke noget om at de nævnte personer skulle have boet på »Raastrup«.

Alt tyder på, at *daldøs*-spillet kun har været kendt i et begrænset område af Thy

og Mors: i havnebyen Thisted og i nogle få kystnære landsbyer inden for en radius af 10-15 km fra købstaden.

En lignende begrænset udbredelse har spillet ifølge sagens natur haft på øen Fanø. Her kendte man spillet i slutningen af 1800-tallet.

I første halvdel af 1700-tallet tog en del fanniker hyre uden for øen, ikke mindst i Holland. Med hollænderne drog de på langfart til Ost- og Vestindien og lejlighedsvis også til farvandet omkring Grønland og Svalbard, hvor de drev hvalfangst. I 1741 lykkedes det fannikerne at opnå en særstatus som strandejere med ret til strandingsgods og til at befragte og eje deres egne skibe. Der kom snart gang i byggeriet. I 1806 havde øen 170 skibe, og i 1859 var flåden vokset så meget, at Fanø havde den største i landet efter København.¹²

Også Thisted fik i midten af 1800-tallet, efter anlæggelsen af havnen i 1840-41, en betydelig skibsflåde. Omkring 1870 var der 65 hjemmehørende skibe, hvilket gjorde Thisted til Jyllands fjerdestørste søfartsby. Kun Fanø, Ålborg og Århus havde flere skibe. Før havnens opførelse havde man i århundreder haft handelsforbindelser med Sydnorge, den såkaldte skudehandel. J. P. Jacobsens far, Christen Jacobsen, var en af de skippere, som deltog i skudefarten til Norge.¹³

Daldøs-spillets udbredelse i kystområder med livlige handelsforbindelser til udlandet, vidner om, at spillet må være kommet her til landet ad søvejen.

Det er vanskeligt at sige, hvornår spillet er kommet til Danmark. Det er formodentlig senest sket omkring 1800, og vel snarest længe før. Ordet *daldos* kendes som nævnt også fra Bornholm. J. S. C. Espersen skriver i 1856 om ordet. »kun i talemåden *spilla daldos*«. Man må gå ud fra, at

spillet ikke længere har været i brug på hans tid (1812-1859).¹⁴

Daldøs i Norge: Daldøsa

Daldøs kendes også i Norge, hvor spillet hedder *daldøsa*. I modsætning til Danmark har spillet en ubrudt tradition i Norge til denne dag. Dets udbredelse på den anden side af Skagerak passer udmærket ind i det mønster, vi kender fra Danmark: en meget sporadisk udbredelse i områder langs kysten. I Norge er spillet dog kun kendt på en enkelt egn, nemlig på Jæren i Rogaland fylke i det sydvestlige hjørne af landet. Selv her er det kun på strandgårdene langs kysten man kender til spillet, i området omkring Nærbø, Varhaug og Vigrestad i den sydlige del af Jæren.

Det danske og det norske spil spilles efter de samme regler, blot med den forskel, at man på Jæren bruger et bræt med kun 12 huller i yderrækkerne og 13 i midterrekken og følgende kun 2 x 12 pinde. Desuden har de norske terninger et X i stedet for et A på den side, som kaldes *dal*. Pindene i de jærskke spil har også en noget anden form end de danske: de er mere ensartede end de meget forskellige pinde i de to danske *daldøs*-sæt, idet de alle har såkaldte »flag« i toppen. Disse flag er dog ofte forskellige fra gård til gård, idet der findes en række varianter at vælge imellem: en firkant, en cirkel, et hjerte eller lignende (Fig. 3).¹⁵

Spil af træ har en begrænset levetid, så der findes næppe noget spil, som er mere end ca. 200 år gammelt rundt omkring på gårdene. Alf Næsheim, som har skrevet en interessant artikel om *daldøsa*, har kendskab til 3-4 spil, som ejerne mener er omkring 150-200 år gamle.

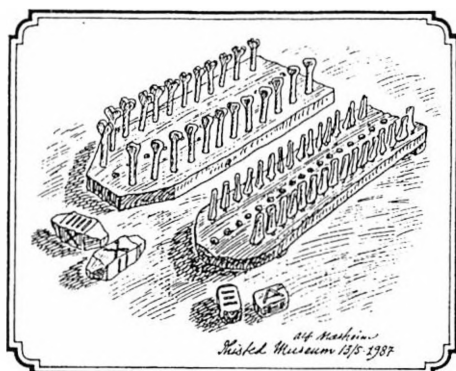

Fig. 3. Et norsk *daldøsa*-spil fra Jæren og (til højre) Thisted Museums *daldøs*-spil. Tegning: Alf Næsheim.

De jærskke spillebrætter har en mere tydelig båd-form end de danske. Skolebestyreren og museumsmanden Ola Barkved (1896-1988) skrev i 1968 en artikel om *daldøsa*, som vakte ny interesse for det gamle spil.¹⁶ Kort før sin død i 1988 besøgte han sammen med Alf Næsheim gården Reiestad i Varhaug på Jæren, en strandgård fra 1700-tallet. Martin Reiestad, som var født år 1900, kunne fortælle, at i hans barndom fandtes der et ældgammelt *daldøsa*-spil oppe på loftet, som så nøjagtig ud som en båd med for- og agterstavn, ja, den var endog malet på skudesiderne. I samarbejde med Martin Reiestad har Alf Næsheim rekonstrueret det gamle båd-spil. (Fig. 4)

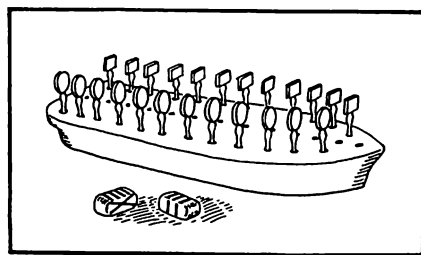

Fig. 4. Rekonstruktion af det gamle båd-spil på »Reiestad« i Hå på Jæren. Udført i samarbejde med Martin Reiestad. Tegning: Alf Næsheim.

Daldøsa-spillebrætterne har typisk følgende dimensioner: længde: ca. 32 cm – bredde: ca. 14 cm – tykkelse: ca. 2 cm. Pindene er ca. 6,5 cm høje.

Terningerne er oftest ca. 4 cm lange og 2,2 cm brede, med afrundede ender, talværdierne skåret ind og ofte farvet med sort farve for at de lettere skulle kunne ses i det dårlige lys fra tranlamperne, som man brugte før i tiden.

Det eneste kendte *daldøsa*-spil i museumseje finder sig på Hå bygdemuseum, et museum, som holder til på Jærmuseet, Kvia, Nærbø. Genstanden, hvis alder er ukendt, har nr. Hå 103, og stammer fra Hå kommune. (Fig. 5)

Kolbjørn Fitje i Varhaug lavede i en årrække nøjagtige kopier af gamle *daldøsa*-spil. Jærmuseet forhandler i dag en anden, lettere moderniseret udgave af spillet, designet af Ola Barkved.

Daldøs(a) og *Sáhkku*

Indtil for nylig har samerne i det nordligste Skandinavien spillet et brætspil, som på mange måder minder om *daldøs(a)*.

Sáhkku kan som *daldøs(a)* spores tilbage til begyndelsen af 1800-tallet, og blev første gang beskrevet i 1871 af den norske professor J. A. Friis i hans bog om samiske myter, eventyr og folkesagn.¹⁷

Spillet har været udbredt langs kysten fra Lyngen, Skjervøy og Nordreisa lidt øst for Tromsø til Pasvik/Paatsjoki, området omkring den norsk-russiske grænse. Her kaldte de russisk-ortodokse skolte-samer spillet *percc'* eller *pirtsa*. Enkelte steder lidt længere inde i landet, i Utsjoki-Inariområdet i det nordlige Finland, har man også kendt spillet, som man der gav et lignende navn: *pirccu* eller *bircu*. Dette navn

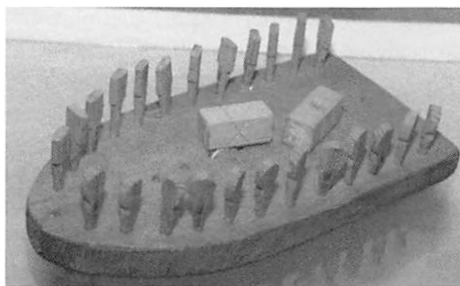

Fig. 5. Det eneste *daldøsa*-spil i museumseje (Hå 103, Hå bygdemuseum, Jærmuseet).
Foto: Jærmuseet, Kvia, Nærbø.

for spillet er dannet af ordet for terning, mens *sáhkku*, som er den almindelige betegnelse fra Lyngenfjorden til Varangerhalvøen, kommer af et enslydende ord med betydningen »bøde« eller måske snarere »offer« (spillet synes at have været forbundet med en magisk-religiøs symbolik). De største samiske befolkningsgrupper, bjerg- og skov-samer, har ikke kendt spillet.

Sáhkku er i dag så godt som uddødt. Spillet blev fordømt af vækkelsesprædikanten Lars Levi Læstadius' tilhængere som »Djævelens spil«. Læstadius' strenge trosretning havde stor indflydelse, ikke mindst blandt sø-samerne langs kysten, og snart holdt langt de fleste op med at spille *sáhkku*.

Enkelte steder i Nord-Troms og Finnmarken har man stadig spillet det helt op til 1950'erne. I dag er det kun ganske få mennesker, som husker spillets regler. Blandt de få er Edmund Johansen og hans kone Eli i Kunes lidt sydøst for Nordkap. Den bretonske etnolog Alan Borvo er i gang med en større undersøgelse om det gamle spil, og har for nylig beskrevet reglerne for *sáhkku*-varianten fra Kunes, sådan som Edmund Johansen husker dem fra sine yngre dage.¹⁸

Jeg skal ikke her komme nærmere ind på reglerne for de forskellige varianter af *sáhkku*.

Det interessante i denne forbindelse er lighederne mellem *daldøs(a)* og *sáhkku*.

Spillenes grundlæggende principper er de samme: brikkerne bevæger sig rundt i et nøje fastlagt kredsløb og slår så mange af modstanderens brikker af brættet som muligt ved at lande på deres felter, alt sammen bestemt af terningkast.

Sáhkku spilles som *daldøs(a)* på et aflangt bræt med tre rækker felter. Brikkerne stikkes dog ikke ned i huller på brættet, men er placeret på brættets felter eller linier. Det er tilladt at have flere brikker på hvert felt eller linie, i modsætning til i *daldøs(a)*, hvor der kun kan være en pind i hvert hul. Man risikerer dog i så fald at miste dem alle på én gang. I modsætning til reglerne for *daldøs(a)*, har man i *sáhkku* lov til at hoppe over sine egne brikker.

Brættet er ikke afrundet i den ene ende, som *daldøs(a)* brættet, men ens i begge ender. Brikkerne ligner heller ikke pindene fra *daldøs(a)*. Derimod minder de aflange, firesidede terninger meget om *daldøs(a)*-terningerne. Som de norske terninger fra Jæren er de forsynet med et X på den ene side, kaldet *sáhkku*, og med romertal på de øvrige tre sider. Terningesiden *sáhkku* har nøjagtig samme funktion som siden *dal* på *daldøs(a)*-terningerne, idet et sådant kast er nødvendigt for at bringe en brik i spil. I flere af de samiske varianter har denne side også samme værdi: 1, mens den i andre varianter har værdien 5. Terningernes pyramideformede ender genfinder vi i *daldøs*-spillet på Thisted Museum; de fleste *daldøsa*-terninger har derimod afrundede ender.

Den vigtigste forskel mellem de to spil er den, at det samiske spil er forsynet med

en særlig, magtfuld brik, »kongen«, som begge spillere kappes om at erobre, da den har langt friere bevægelsesmuligheder end de øvrige brikker. I visse varianter forekommer desuden to »konge-sønner«, hvis rolle i spillet vi ikke kender.

En anden, mindre forskel er den, at brikkerne i de samiske spil bevæger sig imod hinanden, mens de i *daldøs(a)* følges ad i samme retning. I en enkelt samisk variant, *pirccu*-spillet fra Utsjoki, følges brikkerne dog ad.¹⁹ Som i *daldøs(a)* vender de ikke tilbage til deres hjemrække – et træk, som også forekommer i *sáhkku*-varianten fra Nord-Troms.

Sidstnævnte spil er særlig interessant på grund af dets mange ligheder med især *daldøsa* fra Jæren.

I begge spil anvendes 2 x 12 brikker og to terninger (i de øvrige *sáhkku*-varianter bruges tre terninger). Desuden symboliserer brikkerne i dette vestlige *sáhkku*-spil »soldater« som i *daldøs(a)*, hvorimod man i de østlige varianter benytter de mere fredelige symboler »mænd« og »kvinder«.²⁰ (Fig. 6)

Det er vanskeligt at afgøre, om disse ligheder skyldes, at spillene fra Jæren og Nord-Troms har udviklet sig fra en fælles »stamfader«, eller om de skyldes, at det ene spil har påvirket det andet på et senere tidspunkt.

Daldøs(a) og *Tâb*-kapløbsspillene fra Afrika og Asien

De nærmeste slægtninge til *daldøs(a)* og *sáhkku* synes at være en gruppe kapløbs-spil fra Nordafrika og Vestasien, som man ofte har kaldt *tâb*-spillene efter det almin-

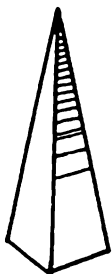
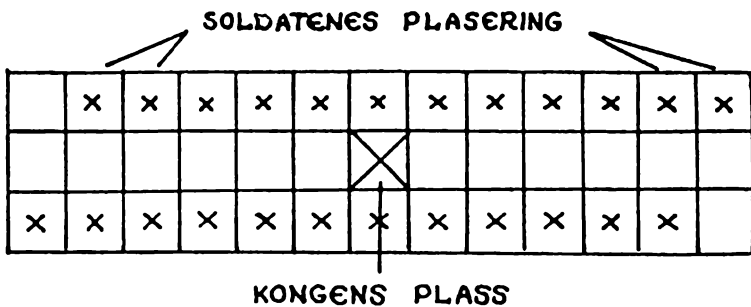

SOLDAT

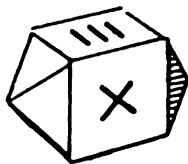

TERNING

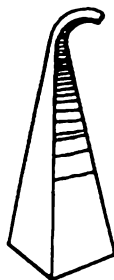

KONGE

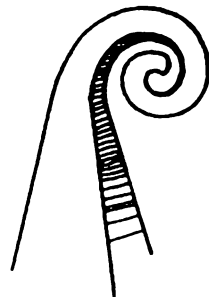

TOPPEN

**ALLTID TILSPISSET
PÅ TO SIDER**

**AV
KONGEN**

Fig. 6. Diagram, som viser bræt, brikker og terning i *sáhkku*-varianten fra Nord-Troms (ill. fra Mejland 1953).

deligste navn for spil af denne type i Mellemøsten.²¹

De to nordiske spil har det til fælles med samtlige spil af denne type, at spillebrikkerne ikke må flyttes, før man har gjort et bestemt terningkast. Dette kast har næsten altid værdien 1, og indgår ofte i spillets navn, hvis det da ikke simpelthen er identisk med det. (I et enkelt spil fra Algeriet, *siryu*, har dette kast, *sir*, dog værdien 5, ligesom kastet *sáhkku* i visse *sáhkku*-varianter).

Samtlige spil er aflange: nogle af spillene spilles på brætter med tre rækker som i

daldøs(a) og *sáhkku*, andre på brætter med fire, fem eller seks rækker felter i bredden. Antallet af brætfelter/brikker varierer endnu mere: fra seks til 24 hos hver spiller.

Spillene adskiller sig alle fra de nordiske spil på eet punkt: i stedet for de aflange terninger med fire sider benyttes kaste-pinde med kun to sider, eller, mere sjældent, såkaldte *kauri*-snegle.

Især to spil af *táb*-typen har vigtige træk til fælles med *daldøs(a)*.

Spillet *sfg* er kendt i store dele af Sahara. Varianten fra Tidikelt i det centrale Algeriet spilles på et »bræt«, som har

nøjagtig det samme antal huller som det norske *daldøsa* fra Jæren: to hjemrækker med 12 huller, og een midterrække med 13. Antallet af brikker er også det samme: 2 x 12. I begge spil følges de to spilleres brikker ad og begynder i den ende af brættet, som er modsat enden med det ekstra hul i midterrækken.²² Der er dog også væsentlige forskelle mellem de to spil: hullerne i *sîg* er ikke boret i et bræt af træ, men graves i ørkensandet; desuden har det ekstra hul i midterrækken en særlig funktion: når en brik havner i dette hul, er det nødvendigt at kaste en *sîga* for at den kan få lov at fortsætte til det tilstødende hul i modspillerens hjemrække. Dette hul er noget større end de øvrige. (Fig. 7)

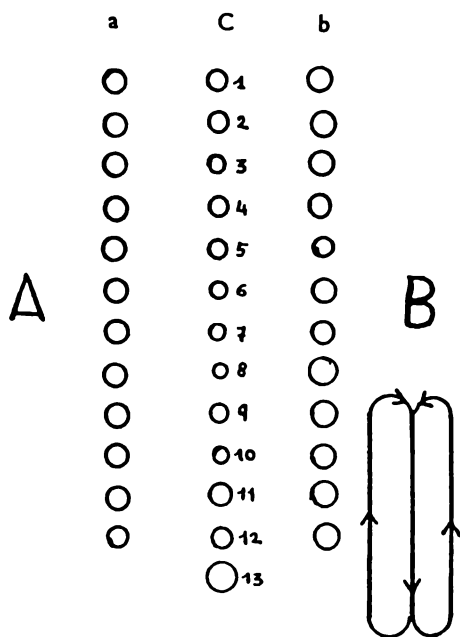

Fig. 7. Tegning af »brættet« til *sîg*-spillet fra Tidikelt, Algeriet. Antallet af huller og spilretningen er det samme som i det norske *daldøsa*-spil fra Jæren (ill. fra Pâques 1964).

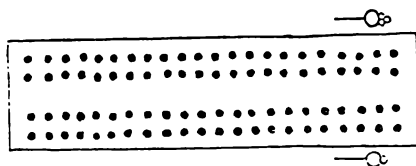

Fig. 8. Denne tegning viser brættet til *kiôz*-spillet fra Palæstina. Over brættet ses en »konge«, under brættet en »soldat« (ill. fra Hyde 1694).

Spillet *kiôz* var i slutningen af 1600-tallet populært blandt arabere i Palæstina. Brættet havde 4 x 22 huller, og brikkerne havde form som pinde eller pløkke, der blev anbragt i brættets huller. Der omtales fire »konger« i spillet, men disse havde tilsyneladende ingen særlige bevægelsesmuligheder eller kræfter i forhold til »soldaterne« i spillet. Kongerne havde tre små knopper på toppen af en lille kugle øverst på en lang stift, soldaterne kun een.²³ (Fig. 8)

Tâb-kapløbsspilenes udbredelse synes nært forbundet med Islams ekspansion. Spil af denne type kendes fra den vestafrikanske kyst (Benin, Senegal), Nordafrika, den østafrikanske kyst (Somalia), Mellempøsten, Tyrkiet, Iran, islamisk prægede egne af Indien samt den ligeledes islamisk prægede øgruppe Comorerne ved Madagaskar. *Daldøs(a)* og *sâhkku* er tilsyneladende de eneste europæiske repræsentanter for denne spiltype.

Der eksisterer dog muligvis endnu et vidnesbyrd om et europæisk spil af *tâb*-typen.

I et engelsk middelalderhåndskrift fra anden halvdel af 1200-tallet forekommer et diagram, som muligvis viser et spil af denne art (MS 0.2.45, Trinity College Library, Cambridge). Håndskriftet stammer fra benediktinerklostret Cerne Abbey, Dorset, i det sydlige England. En af sider-

ne rummer to tegninger af skakspil med tekst, mens siden overfor afbilder tre brætspil, desværre uden tekst. (Folio 3r+ 2v) (Fig. 9)

To af de tre brætspil lader sig nemt identificere (det ene spillers stadig en del her i landet under navnet »mølle«) – de kendes også fra samtidige illustrationer (kong Alfonso X's spillebog fra 1283).²⁴

Til venstre for de to spil vises et uidentificeret spillebræt. De 24 brikker er anbragt

på linierne, som afgrænser 2 x 11 kvadrater. Brættet har altså 3 x 12 skæringspunkter. 11 mørke og 11 lyse brikker er placeret i yderrækkerne; de to øverste skæringspunkter i begge rækker står tomme. På skæringspunktet i midterækkeren, midt imellem de to tomme skæringspunkter, er en lys brik placeret. To linier neden under står en mørk brik.

Det ser ud, som om spillet lige er begyndt og begge spillere har foretaget

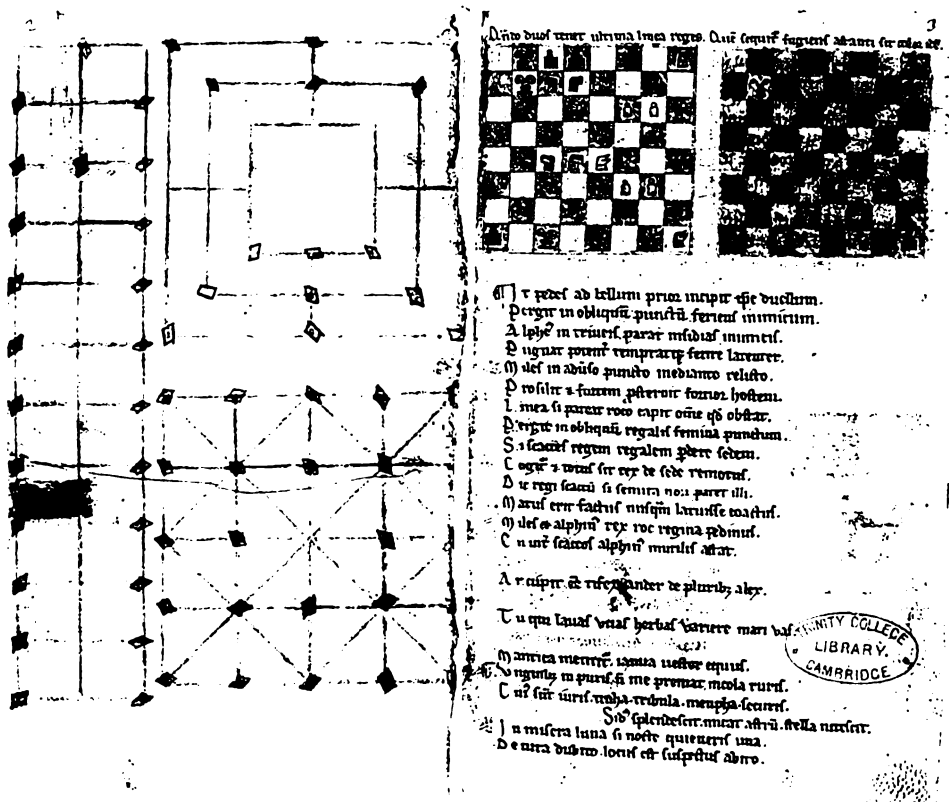

Fig. 9. Spildagram i håndskriftet MS 0.2.45 (ca.1250-1300 e.Kr.) fra Cerne Abbey, Dorset, som nu opbevares på Trinity College Library, Cambridge. Folio 3r, til højre, viser to tegninger af skakspil med tekst, folio 2v, til venstre, tre tegninger af andre brætspil uden tekst. De to kvadratiske spillebrætter lader sig nemt identificere som brætter til mølleinitavl (alquerque de nueve) og alquerque de doze (en forgænger for dam-spillet). Det aflange bræt kan meget vel tilhøre et spil af tåb-typen. (Foto: Trinity College Library, Cambridge, med venlig tilladelse fra the Master and Fellows of Trinity College, Cambridge).

deres første træk. Spilleren til venstre har bevæget sin første brik een linie til højre, ind i midterrækken, og to linier ned ad denne. Spilleren til højre har bevæget sin første brik een linie til venstre, ind i midterrækken.

Det ukendte engelske middelalder-spil har samme antal brikker som *daldøsa* og *sáhkku* fra Nord-Troms. Som i *daldøsa(a)* og de fleste *sáhkku*-varianter svarer antallet af brikker til antallet af huller/linier i yderrækkerne. Det er desuden tydeligt, at brikkerne i det engelske spil følges ad op ad midterrækken, som i *daldøsa(a)* og i *pirccu*-spillet fra Utsjoki i det nordligste Finland.

Disse træk forekommer også i en række af de afrikanske og asiatiske *tåb*-spil.

Jeg anser det for meget sandsynligt, at det engelske spil er et tidligt medlem af denne spilfamilie.

Det ældste kendte vidnesbyrd om *tåb*-spil er næsten samtidigt med det engelske spil. Digteren Ibn Dāniyāl, som døde i 1310 e. Kr., nævner *ad-dukk* og *at-tåb* i digtet *Dīwān*.²⁵

Daldøsa(a)-spillets oprindelse

Der kan næppe herske tvivl om, at *daldøsa(a)*-spillet er kommet til Danmark-Norge fra et land i den islamiske verden, men det er vanskeligt at afgøre, hvornår spillet er kommet hertil og ad hvilken vej.

Spillets navn hjælper os ikke meget på vej. Ordets sidste led: *døs* betyder utvivlsomt: »to« og kommer af oldfransk *doues*.²⁶⁾ Trykket på sidste stavelse i *daldøsa* tyder også på, at ordet stammer fra fransk. Det første led: *dal* er vanskeligere at for-

klare. Ordet kan have noget at gøre med et middelalderengelsk ord for »terning«: *daly*, som også kendes fra visse engelske dialekter.²⁷

Disse oplysninger kunne tale for at spillet er kommet til Norden fra sydvest.

Adskillige brætspilshistorikere mener, at vikingerne kan have bragt *daldøsa(a)* med sig herop fra det nordvestlige Afrika, eller måske fra det vestlige Asien ad en østlig vej, nemlig via de russiske floder.²⁸

Der var dog også vigtige handelsforbindelser mellem Nordeuropa og islamiske lande i senere perioder. I 1600- og 1700-tallet drev islamiske folk af berberisk afstamning, i datidens Danmark benævnt *barbareskerne*, en blanding af religionskrig og sørøveri mod den kristne, europæiske skibsfart i Middelhavet og Atlanterhavet, tog mange kristne til fange og gjorde dem til slaver. Det gik bl.a. ud over søfolk fra Danmark og Norge, men også islændinge, færingere og irere blev bortført og taget med som slaver.²⁹ Måske har løskøbte slaver bragt spillet med sig tilbage til Danmark-Norge?

Som den norske tegner, grafiker og journalist Alf Næsheim udtrykker det i en artikel om *daldøsa*,³⁰ bliver gåden om spillets oprindelse næppe nogensinde løst, men denne kendsgerning udgør netop en del af charmen ved spillet for dem, der holder af det og fortsat spiller det.

Det er der stadig nogen, der gør, især i Norge, men også i Danmark spilles det af adskillige mennesker, som i sin tid købte de kopier af Thisted Museums *daldøsa*-spil, som Skalk og Thisted Museum lod fremstille.³¹ Denne produktion er desværre ophørt, men, som ovenfor nævnt, er det stadig muligt at bestille et *daldøsa*-spil hos Jærmuseet, Kvia, Nærbø i Norge.

Spillereglerne for Daldøs¹

Erik Østergaard og Anne Gaston

Spillet består af et bræt på 31 x 8 cm med 3 rækker huller. Brættet er rundt i den ene ende og fladt i den anden og skal formodentlig forestille en simpel skibsmodel. Midderrækken udgøres af 17 huller og de to yderrækker af 16 huller - se fig. 1.

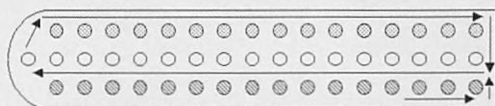

Fig. 1

Før spillet starter, placeres 32 brikker med tappe de to yderste rækker huller - 16 brikker til hver af de to spillere - se fig. 2. Midderrækkens huller er tomme. De to sæt brikker er forskelligt udskåret. Det ene sæt ligner flade obelisker, og det andet sæt ligner spatler - se fig. 3. Brikkerne drejes med den flade side på tværs af bevægelsesretningen - se fig. 2.

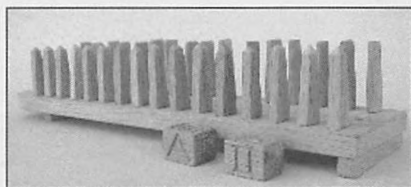

Fig. 2

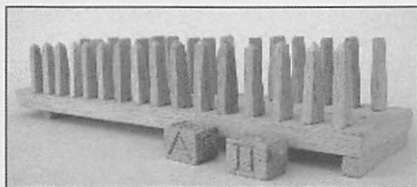

Fig. 3

Der benyttes to 4-sidede terninger til at styre spillets gang. Disse har romertallene fra to til fire på tre af siderne og et »A« for tallet »1« på den fjerde. A'et kaldes for »Dallen«. Summen af to modstående sider er hhv. 4 og 6 - ikke 5. De fire sider er rektangulære, og terningernes ender er lave pyramider, der skal forhindre terningerne i at lande på andre sider end de nummererede. Begge terninger kastes efter tur af de to spillere. Hvis en spillers kast resulterer i to »Daller«, også kaldet »Dal-Dal«, får den pågældende spiller et ekstrakast. For at finde ud af, hvem af spillerne, der skal starte, kastes efter tur de to terninger. Den, der opnår det højeste resultat, begynder.

En brik er ikke i spil eller gjort aktiv, før den er blevet drejet, således at den flade side flugter med spillerretningen, og brikken rykkes et hul frem - se fig. 4. Dette hedder at »fordalle« en brik. Alle brikker skal fordalles i rækkefølge én for én fra den ene ende til den anden, før de er i spil. Ingen terningekast gælder, før der er slået i det mindste et »A«, som altså frigør en brik og i første omgang flytter den et hul frem. En frigjort eller fordallet brik kan rykke så langt som terningerne tillader. Hvis den første spillers kast ikke resulterer i mindst en »Dal« (et »A«), kan terningernes resultat ikke udnyttes, og terningerne overgår til modspilleren.



Fig. 4

En »Dal« må enten bruges til at rykke en allerede fordallet brik et hul frem, uanset hvor på brættet den står, eller til at fordalle eller frigøre den næste brik, der står for tur. Et kast

kan bruges til at flytte enten en eller to brikker; men der skal rykkes efter terningernes resultater hver for sig lige som i Backgammon. Slår man f.eks. en 3'er og en 2'er, rykker man først efter 2'eren og så efter 3'eren eller omvendt.

Fig. 1 viser bevægelsesretningen for den ene spillers brikker. Spilleren med de stribede brikker rykker fra venstre mod højre i sin hjemmerække og derefter ind i midterrækken ved den flade ende af brættet. Når en brik er kommet igennem midterrækken rykkes den ind i modstanderens hjemmerække og gennem denne. Så rykkes brikken igen ind i midterrækken og for enden af denne igen ind i modstanderens hjemmerække og så fremdeles. Brikken vender ikke tilbage til egen hjemmerække. En brik rykkes rundt, indtil den bliver slået eller spillet er slut. Den over for siddende spiller rykker sine brikker fra højre mod venstre i sin hjemmerække og derefter ind i midterrækken ligeledes ved den flade ende, og ellers følges mønstret som nævnt ovenfor.

Brikker tilhørende samme spiller må ikke hoppe over hinanden; men modstanderbrikker må gerne hoppe over hinanden. Hvis et kast gør det muligt at flytte en brik hen til et hul optaget af en modstanderbrik, slås sidstnævnte af brættet og er herefter ude af spillet. Den spiller taber, som først har mistet alle sine brikker. Når man har prøvet spillet nogle gange, kan det dog være en god ide på forhånd at aftale, at den spiller har tabt, der først kun har en brik tilbage. Slutspillet kan være en temmelig kedsommelig affære. Den overordnede strategi går naturligvis ud på altid at have en af sine brikker bag en modstanderbrik og at have en fordallet brik placeret forrest i sin hjemmerække, så man er parat til at rykke efter den næste brik, som modstanderen fører ud i midterrækken.

En brik, der rykkes gennem modstanderens hjemmerække, kan slå så mange brikker, fordallede eller ej, som terningerne giver mulighed for, og brikken kan ikke selv slås, med mindre den lander i hullet lige foran den modstanderbrik, hvis tur det er til at blive fordallet, eller med mindre den lander i et eller andet hul foran en allerede fordallet brik.

Det er muligt at spille Daldøs med brikker, hvor man ikke af deres form kan se, om de er fordallede eller ej¹. Disse brikker vil ligne store Ludo-brikker – se figur 5 og 6. For at undgå uoverensstemmelser i forbindelse med, om en brik er fordallet eller ej, kan en af følgende metoder anbefales: 1) Læg en gardinring om den brik, som er den næste i rækken af brikker, der skal fordalles, 2) læg en lille kugle i hullet foran den næste brik, der skal fordalles, eller 3) læg en mønt eller en tændstik foran ovennævnte brik. Hver spiller har sin egen ring, kugle eller andet.

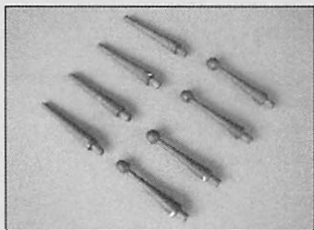

Fig. 5

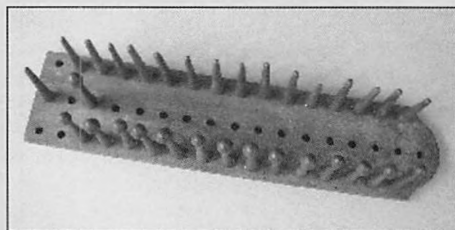

Fig. 6

¹ De rekonstruerede regler er baseret på artiklen »Daldøs« af H. Billeskov Jansen i »Danske Studier, 1927 pp. 97-100, men angivelsen af spilleretningen stammer fra det norske spil »Daldøsa« fra Jærmuseet, Kvia, Rogaland, Norge. Og de har igen fået reglen fra en artikel af Ola Barkved, »Eit gammalt morospel«, »Frå by og bygd i Rogaland«, Bryne 1968, pp. 108-110.

² »Daldøs« på »Morslands Historiske Museum« er et sådant spil.

LITTERATURHENVISNINGER

- Andersen, Torben Arboe 1985. »Hyvl i grob og hamler i gras det er en lied kongkyren«, *Ord og Sag* 5, Århus: 39-50.
- Barkved, Ola 1968. »Eit gammalt morospel«, *Frå by og bygd i Rogaland*, Bryne: 108-110.
- Billeskov Jansen, Hans 1927. »Daldøs«, *Danske Studier*, Kbh.: 96-100.
- Borvo, Alan 2001. »Sáhkku. The Devil's Game«, *Board Games Studies* 4, CNWS, Leiden.
- Canettieri, Paolo 1996. *Alfonso X el Sabio, Il libro dei giochi*, Bologna.
- Den arabiske Rejse. Danske forbindelser med den islamiske verden gennem 1000 år*, Forhistorisk Museum Moesgaard, Århus 1996.
- Depaulis, Thierry 2001. »Jeux de parcours du monde arabo-musulman«, *Board Games Studies* 4, CNWS, Leiden.
- Espersen, J. C. S. 1908. *Bornholmsk Ordbog*, Kbh.
- Feilberg, H. F. 1886. *Ordbog over Jyske Almuesmål* I: 174.
- Friis, J. A. 1871. *Lappisk Mythologi, Eventyr og Folkesagn* I, Christiania (Oslo): 164-167.
- Haugen, Odd Einar 1983. *Brettspel i nordisk mellomalder*, Nordisk Institutt, Bergen: 5, 8.
- Hyde, Thomas 1694. *De Tåbiludio seu ludo Táb. De ludo Kiöz. De Ludis Orientalibus libri duo*, Oxford: II: 217-224.
- Itkonen, Toivo Immanuel 1941. »Die Spiele, Unterhaltung und Kraftproben der Lappen«, *Journal de la Société Finno-Ougrienne*, 51,4, Helsinki: 1-133 (§ 106. Würfel. § 107-108. Die Brettspiele).
- Jacobsen, J. P. 1876. *Fru Marie Grubbe. I Samlede Skrifter* I, 1888: 133.
- Jensen, Erik Aalbæk 1987. *Livet på øerne. Langs Jyllands vestkyst*, Kbh.
- Jensen, Palle Waage 1977. *Brik- og brætspil*, Kbh.: 160-162.
- JO. *Jysk Ordbog*, A-F, Institut for Jysk Sprog- og Kulturforskning, Århus Universitet, www.jyskordbog.dk/ordbog/
- Kjær, Jette 1975. »Terningerne er kastet«, *Skalk* V, Højbjerg: 16-17.
- Larsen, Anthon 1921. »Minder fra Barndoms- og Ungdomsaarene i min Fødeby Thisted«, *Historisk Årbog for Thisted Amt*: 258-269.
- Mejland, Yngvar 1953. »Sakko«. *By og bygd* 8, Oslo: 175-178.
- Michaelsen, Peter 1999. »Daldøs og Sakku – to gamle nordiske spil med fjerne slægtninge«, *Ord og Sag* 19, Århus: 15-28.
- Michaelsen, Peter 2001. »Daldøs. An almost forgotten dice board game«, *Board Games Studies* 4, CNWS, Leiden.
- Morencos, P. García (ed.) 1987. *Alfonso X el Sabio, Libros del Ajedrez, Dados y Tablas*, Madrid/Valencia.
- Murray, H. J. R. 1952. *A History of Board Games other than Chess*, Oxford: 94-97.
- Novrup, Svend 1976. »Det hæsblesende Daldøs«, *Politiken*, 4.1.76.
- Næsheim Alf 1990/91. »Daldøsa. Gammelt terningspill med gåtefull opprinnelse«, *Sjø Jæren: årbok for Jærmuseet*, 1990: 99-104. Også publiceret i *Ta hys – leiketradisjonar i Rogaland*, Kulturetaten i Hå, 1991: 99-104.
- Næsheim, Alf 2001. »Daldøsa. An old dice game with an obscure origin«, *Board Games Studies* 4, CNWS Leiden.
- ODS. *Ordbog over det Danske Sprog 1919-1956*, I-XXVIII: 453 + Suppl.bd. II, 1994: 1047.
- OED. *The Oxford English Dictionary*, 2nd ed., 1989, vol. IV.
- Pâques, Viviana 1964. *L'arbre cosmique dans la pensée populaire et dans la vie quotidienne du nord-ouest africain*, Paris: 90-92.
- Rosenthal, Franz 1975. *Gambling in Islam*, Leiden: 44-45.
- Skyum, A. C. 1951. *Morsingmålets Ordforråd*, Århus: 285.
- Steiger, Arnald 1941. *Alfonso el Sabio, Libros de acedrex, dados e tablas. Das Schachzabelbuch König Alfonso des Weisen*, Genève/Zürich.
- Søndergaard, Christian 1930. *Flade Sogns historie*, Nykøbing Mors: 84-85.
- Sørensen, Svend og Nielsen, Niels 1997. *At bære livet som det er – om J. P. Jacobsens liv og digtning*, Thisted: 53.
- Sørensen, Svend 1994. *Thisted Købstads Historie*. Bd. I: *Det gamle Thisted*.
- Trap, J. P. 1961. *Danmark* 5. udg. VI, 2, Thisted Amt, Kbh.
- Trap, J. P. 1965. *Danmark*. 5. udg. IX,2, Ribe Amt, Kbh.
- Wright, Joseph (ed.) 1905. *The English Dialect Dictionary* II (D-G), Oxford, (repr. 1986).
- Østergaard, Erik Gottlieb, Gaston, Anne, og Geleff, Aage Gjõe 2001. »Daldøs – an almost forgotten board game«. Bidrag til rapport fra Board Games in Academia IV, Colloquium in Fribourg 2001.
- Østergaard, Erik G. og Gaston, Anne 2001. »Daldøs – the Rules«, *Board Games Studies* 4, CNWS, Leiden.

NOTER

1. Se nærmere herom hos Andersen, Torben Arboe 1985: 39-50.
2. Jacobsen 1876 (1888): 133. J. P. Jacobsens liv og værker er beskrevet i Sørensen og Nielsen 1997.
3. ODS: 453. ODS Suppl.bd.: 1047.
4. Espersen 1908: 46.
5. Feilberg 1886:174.
6. Billeskov Jansen 1927: 96-100.
7. Anthon Larsen har beskrevet sine barndoms- og ungdomsminder fra Thisted i Larsen 1921: 258-269.
8. Oplysningerne om »Færgegaard« stammer fra Trap 1961: 602.
9. Jeg vil gerne rette en varm tak til følgende personer for tilsendte oplysninger om *daldos*-spil på danske museer: Svend Sørensen, Thisted Museum, Per Noe, Morslands Historiske Museum, Nykøbing M., og Mona Rasmussen, Nationalmuseet, Brede. Jeg er desuden Målfrid Grimstedt, Jærmuseet, tak skyldig for tilsendte fotografier af *daldosa*-spil.
10. Ifølge en kort levnedbeskrivelse i Søndergaard 1930: 84-85.
11. Tak til lokalhistorikeren Verner Poulsen, Faddersbøl, for afklaring af dette spørgsmål.
12. Trap 1965: 894ff. Jensen 1987: 49ff.
13. Se Sørensen 1994, 116ff. og 167ff.
14. Espersen 1908: 46.
15. Næsheim 1990/91: 99-104, samt Næsheim 2001. Tak til Alf Næsheim for tilsendte breve med oplysninger om *daldosa*, og til professor emeritus F. J. Billeskov Jansen, Kbh., som etablerede denne kontakt, og desuden sendte en række oplysninger om sin far, Hans Billeskov Jansen.
16. Barkved 1968: 108-110.
17. Friis 1871: 164-167.
18. Borvo 2001.
19. Ifølge en håndskreven, illustreret note fra Eliel Lagercrantz 1928, tilhørende *pirccu*-spillet (SU: 5126:14) på Finlands Nationalmuseum, Helsinki. Tak til kurator Nina Puurunen, Helsinki, som sendte en kopi af denne note samt en række oplysninger om museets samiske spil.
20. Mejlund 1953: 175-178 beskriver *sáhku*-varianten fra sin hjemegn i Nord-Troms.
21. *Daldos*-spillets tilhørsforhold til denne gruppe spil blev først bemærket af Palle Waage Jensen, se Jensen 1977: 160-162. En række spil af denne type beskrives i Murray 1952: 94-97. Den første mere omfattende beskrivelse og diskussion af *táb*-kapløbsspillene er Depaulis 2001.
22. Påques 1964: 90-92.
23. Hyde 1694; Murray 1952: 96.
24. Alfonso X's spillebog er udgivet flere gange i vor tid: Steiger 1941, Morencos 1987, Canettieri 1996.
25. Rosenthal 1975: 44-45. Ibn Dâniyâl, *Dîwân*, Ms. Istanbul Aya Sofia 4880, fol.159a.
26. ODS: 453; ODS Suppl.bd.: 1047. og JO.
27. OED, 2nd.ed. (1989), vol. IV. Wright 1905. Tak til Thierry Depaulis for henvisningerne til *dall(y)*.
28. Vikinge-teorien nævnes i Barkved 1968: 108-110 og i Haugen 1983: 5. En grundigere udformning af denne teori findes hos Østergaard, Gaston og Geleff 2001, samt hos Depaulis 2001.
29. *Den Arabiske Rejse*, Århus 1996, især 9-30 (»Vikingerne og de islamiske lande« af Else Roesdahl og Anne Kromann), samt 76-87 (»Danmark og Barbaresk-Staterne 1745-1845« af Hans Chr. Bjerg).
30. Næsheim 1990/91: 104, samt Næsheim 2001.
31. Der blev opmærksomhed om *daldos*-spillet midt i 1970'erne, og det blev omtalt i flere artikler, se Kjær 1975: 16-17, Novrup 1976 og Jensen 1977: 160-162.

Vikingegravpladsen og apotekeren

Aage Mikkelsen (f. 1923) har boet næsten hele sit liv i nærheden af vikingegravpladsen i Højstrup mellem Vegløs og Tømmerby. Han kan huske, at der blev nedsat en urne på pladsen. For at det ikke skulle gå i glemmebogen, gik han i gang med at undersøge sagen. Ved at kontakte arkiver, museer og biblioteker er der samlet en del oplysninger, som Aage Mikkelsen sammen med redaktionen har stykket sammen til denne artikel.

Da jeg gik i skole, var det jo på gå-ben og med en »skuelltåsk« på ryggen. I den var der en tavle, tavleklud, pennalhus med grifler i, bøger, madkasse, tøjsko og også andre ting, som kunne være af betydning. Sådant en taske kunne være til besvær, når verden uden for skolestuen skulle udforskes. Det kunne f.eks. være en stenkiste, der skulle undersøges, og så var det nødvendigt at lægge tasken.

Hvor et vandløb krydsede en offentlig vej, var der lavet en stenkiste. To rækker sten var sat på enden med 60-70 centimeters mellemrum, og så var der lagt store sten over. Når vi kom ind i sådan en stenkiste, opdagede vi, at der var lagt store, flade kampesten i bunden. Det var jo meget logisk, da der ved tøbrud og voldsomt regnskyl ville være en stærk gennemstrømning, som kunne skylle jorden væk med sammenstyrtning til følge.

Dengang tænkte jeg ikke på, at de store sten kunne være hentet på vikingegravpladsen i nærheden. Det var jo et fint *ta' selv bord* før fredningen i 1881. Om en anden gravplads på Øsløs Mark skrev lærer Sodborg allerede i Historisk Årbog 1908, at der ikke var en eneste sten tilbage på den 75 m lange gravplads. Stenene sad

rundt om i huse og stendiger. Heldigvis er det ikke gået helt så galt i Højstrup.

Gravpladsen i Højstrup består af små, lave høje og bautasten. Om denne gravskik skriver Sodborg, at den ikke er så almindelig i Danmark, hvor man især finder den nord for Limfjorden og på Bornholm. Han er af den opfattelse, at det er en begravelsesmåde, som har bredt sig fra Norge og Sverige, hvor den er almindelig i de egne, der vender mod Nordjylland. De store vige, nu Vejlerne, har sikkert været tillok-kende for vikingernes skibe. Herinde gik bølgerne ikke så højt, og der har måske været en rigdom af fugle og fisk.

Mange kører ofte forbi vikingegravpladsen, så det kan være passende at få opfrisket noget om dens historie.

Undersøgelsen i 1880

Gravpladsen i Højstrup blev første gang grundigt undersøgt i 1880 af professor C. Engelhardt og tegnet af Magnus Petersen, begge fra Nationalmuseet. Om resultatet skrev Engelhardt året efter i »Aarbo for nordisk Oldkyndighed«:

»Gravplads paa Høistrup Mark i Tøm-



Den bedst bevarede skibssætning på vikingegravpladsen. Foto: Jens-Henrik Bech.

merby Sogn, Vesterhan Herred. Samlede ligge her 37 smaa Gravhøie, dels runde dels langagtige, og paa og imellem dem findes nu 75 Bautastene; paa to Steder mellem Gravene ere Skibssætninger. En Planmæssig Undersøgelse i Sommeren 1880 af nogle al disse Smaahøie viste, at Gravpladsen er fra omtrent det 10de Aarhundrede, at Hovedgravene altid vare under det naturlige Jordsmon, og at Ligene undertiden ere begravede ubrændte, – i hvilket Tilfælde Orienteringen er med Hovedet mod Vest, – men hyppig brændte. De brændte Ben ere da spredte i et Kullag eller ligge paa en Brolægning af mindre Sten eller findes sammen med Skaar af sorte og rødlig, grove Lerkar...

Tre Fod under den oprindelige Jordlinie og i Omgivelse af rødligt, grovt Strandgrus, som desværre er meget ødelæggende

for Oldsagerne og i hvilket Liig helt fortæres, tegnede sig en langagtig, firsidet Grav fyldt med mørk Muld. Paa dens Bund saaes regelmæssige Længderækker af Jernklinknagler siddende i 3 Tommer tykt Træ. Heller ikke her kunde jeg overbevise mig om, at der havde været en Kiste; der var intet Spor til Laag eller Sidevægge; Levningerne hidrørte øiensynlig fra en jernbeslaaet, klinkbygget Træbaare, paa hvilken Liget havde hvilet. Oldsagerne (Perler, Kniv og en lille Hvæssesten) viste, at det var en Kvindegrav. En mærkelig Omstændighed er, at der inde i Høien, omtrent midt i Jordlinien, langs henover Graven var stillet sex Stene af ca. 2 Fods Høide i een Række og tæt ved hinanden. De vare helt eller dog næsten skjulte af Jordhøien, altsaa atter det besynderlige Tilfælde som med flere nordiske Bautastene og

Runestene, at Stene, der synes bestemte til at være iøinefaldende Mærker, strax ere blevne tildækkede.

I de faa, hidtil undersøgte Grave forekom af Vaaben kun to Jernøxer; til den ene var fastrustet Fjer, saa at den maa have hørt til en Grav med et paa Dynen eller paa et Leie af Duun nedlagt Liig«.

Restaureringen 1937

Nationalmuseet kom på besøg igen i 1937. Denne gang var det Jul. S. Raklev, og han kom på foranledning af apoteker Rahbek fra Brønderslev. Til at hjælpe med at rejse de væltede sten havde man hjælp af lokale folk, bl.a. Anders Seldal Andersen, der har fortalt mig om det. Det har nemlig ikke været omtalt i aviserne på daværende tidspunkt. Om arbejdet skrev Raklev følgende beretning til Nationalmuseets arkiv:

»Efter forud truffen aftale mødtes Apoteker Rahbek, Dr. Therkel Mathiassen og undertegnede d. 21/6 1937 kl. 10¹/: Formiddag paa Vikingegravpladsen i Høistrup for at paabegynde Genrejsning af de mange omfaldne Sten.

Arbejdet hermed foretoges med det samme med Hjælp af 3-4 Mand og Dunkraft og fortsattes den følgende Dag. I løbet af 1¹/: Dags Arbejde genrejstes ca. 40 Sten og Lyngtæppet blev, hvor det var højest, afhugget.

Paa Original-Planen er der sat et lille Kryds, med Blyant, ved de genrejste Sten.

Efter endt Restaurering tog jeg et Fotograf af Gravpladsen, set fra Syd og et af den bedst bevarede Skibssætning, som ligger længst mod SV, set fra Nord.

Mange Steder ses endnu Fordybninger i Jorden, hvorfra Sten er fjernet, og det ville

jo i Fremtiden gøre Billedet af de mange Skibssætninger mere anskueligt, om der i ovennævnte Huller blev anbragt Cementblokke, som netop kunde ses over Jordoverfalden, før Hullerne helt fyldes til.

Apotekeren afholdt alle Udgifter vedrørende den foretagne Restaurering, og har derefter ladet opstille en Sten paa Pladsen, med Inskription om det skete«.

Inskriptionen på stenen har følgende ordlyd:

ÅR 1000 REJSTE VIKINGER STEN
FOR DERES DØDE.
1937 GENREJSTES DISSE STENE.

Hvem var så denne apoteker, der rejste denne sidste sten på vikingegravpladsen?

Apoteker Rahbek

Da Rahbek døde 1951 i Middelfart, kunne man læse en kort omtale af hans liv i den nekrolog, som Middelfarts Venstreblad bragte den 15. august:

»Efter årelang, hård sygdom er fhv. apoteker O. J. Rahbek, Middelfart, afgang ved døden.

Ove Jakob Rahbek, der stammede direkte ned fra de i litteraturen kendte Knud Lyhne og Kamma Rahbek, var i en længere årrække apoteker i Brønderslev og flyttede ved 70-året til Middelfart, idet han købte villaen Kongebrovej 22, og dér har han siden boet, ganske alene, idet han var ugift. Han var i det hele noget af en særting, der skyede mennesker, og dog havde han fra de tidligere år en vid bekendtskabskreds, navnlig i litterære kredse, og f. eks. besøgte skuespillerinden Else Skouboe ham en gang under et Middelfartbesøg, ligesom



Ove Jacob Rahbek.

også Prins Knud har gæstet Rahbek her.

Apoteker Rahbek havde i sit hjem samlet mange malerier og andre kostbarheder«.

Avisen nævner ikke noget om, hvor Rahbek skulle begraves. Det gør derimod kirkebogen i Middelfart, hvor der ved hans død d. 12. august 1951 er følgende tilføjelse: »Urnen anbragt i fredet vikingegravplads ved Højstrup i Tømmerby sogn«.

Hvis man vil vide mere om Rahbeks liv, kan man slå op i »De Danske Apotekers

Historie«. Her kan man læse, at han blev født i Århus 1. juli 1870. Som 18-årig blev han discipel på Frederiksberg apotek og tog kandidateksamen som farmaceut i januar 1894. Med afbrydelser af forskellige udenlandsrejser var han derefter på ikke mindre end 11 forskellige apoteker, før han i 1920 overtog Hammershøj apotek. Derefter var han 1931-43 apoteker i Brønderslev.

Rahbek omtales også som moseingeniør, og han var både før og efter sin kandidateksamen inspektør ved Økjær Mosebrug ved Sparkjær. Denne tilknytning skyldes uden tvivl faderen, der var departementchef i Hedeselskabet og ejer af »Feldingholm« og »Sparkjær«.

Ove Rahbek var oldebarn af Knud Lyne Rahbeks halvbroder. Som efterlevende familiemedlem var han derfor indtil sine sidste leveår medlem af Bakkehusmuseets bestyrelse. Han testamenterede en del småting til museet, hvoraf Kamma Rahbeks guldlommeur hører til de mest værdifulde.

I årenes løb udgav Rahbek en del litterære arbejder, især historiske romaner, men også operaen »Dronning Dagmar« med musik af Siegfried Salomon. Desuden har han skrevet mange artikler i tidsskrifter og dagblade. Det kunne være nærliggende, at der også var en artikel om vikingegravpladsen, men det er ikke lykkedes bibliotekerne at opspore noget om dette emne fra hans hånd.

Fra dyrskueplads til stadion

Disse erindringsbilleder fra Thisted's sportsliv er resultatet af en opfordring, som artiklens forfatter fik af den arbejdsgruppe, der indsamler oplysninger om idrættens historie i Thy. Bag projektet står Thisted Museum og Lokalhistorisk Arkiv for Thisted Kommune. Det er fortsat muligt at bistå arbejdsgruppen med oplysninger og billeder.

Når man her lige efter årtusindskiftet skal orientere sig om Thisted's danmarksserieholds hjemmekampe, kan man minsandten i hovedstadspressen læse, at de finder sted på fodboldanlægget i »Lerpytter«, en lokalitet, som i min barndom i Thisted havde et humoristisk skær over sit navn.

I sommeren 2000 ville jeg – som optakt til en beskrivelse af Thisted Idrætsklubs (TIK) udendørs aktiviteter i 30'ernes Thisted – bese byens idrætspladser. Først gik min tur til Vestre Dyrskueplads, som idrætsklubben ind til august 1937 havde som hjemsted; et område, som har bragt mig utallige dejlige timer i leg med den runde læderkugle. Området er fortsat af samme størrelse, men uden reminiscenser fra TIK's tid. Og den hyggelige sti – afgrænset af haverne til de ulige numre på Fayes Allé og en tjørnehæk ud mod pladsen, en sti, hvor jeg som 2-årig havde gjort mig usynlig for mine forældre – er forsvundet.

Via Margrethevej, hvor jeg boede hele min barndom i nr. 33, gik turen hin juledag, ad Hundborgvej og Kappelstensvej, ned til Dragsbæk for at se, hvad der måtte være tilbage af det stolte stadion, som TIK anlagde midt i 30'erne. Såvidt jeg kunne

se, er hele arealet nu bebygget. Intet giver minder om den arena, som bl.a. dannede rammen om de store idrætsuger og TIK's storhedsperiode som fodboldklub i første halvdel af 1940'erne.

Nu af sted til Lerpytter, hvor jeg finder et rummeligt fodboldanlæg, som dog mig bekendt endnu ikke har befordret byens ry som idrætsby. Her står det mig også klart, at Thisted, som i 20'erne var blandt de førende byer udi atletikken – med det jyske mesterskab i holdkamp 4 år træk – i dag end ikke er i besiddelse af atletikbaner!

Men tilbage til dyrskuepladsen – og mine minder derfra.

Det ligger allerede i navnet, at Thylands årlige dyrskue fandt sted deroppe på pladsen mellem Møllevej og Tingstrupvej. Og når dyrene indtog pladsen, var det ligesom vi, der dyrkede sport deroppe, »kom fremmed til os selv«. Men alt i alt drejede det sig højest om en uge pr. år. Resten af året følte vi, at pladsen var vores.

Indtil maj 1927, hvor min far, typograf Henry E. Pedersen, under træning i stangspring på idrætspladsen – altså Vestre Dyrskueplads – knækkede stangen og faldt ned og beskadigede ryggen, var han en god all-round atletikudøver. Højdepunktet

var hans deltagelse på det TIK-hold, som i 1925 på Århus Stadion hjembragte det jyske mesterskab i atletik. Siden startede han med succes disciplinen kvindehåndbold, ligesom han som redaktør af medlemsbladet, som bestyrelsesmedlem og stærkt involveret i alle store arrangementer op gennem 30'erne og de store idrætsuger i begyndelsen af 40'erne, var en drivende kraft i TIK's ledelse. Når dertil kom, at min mor i TIK-regi dyrkede gymnastik og håndbold, lå det lige for, at jeg – i 1926 – nærmest blev født ind i TIK.

Det blev fodbolden, jeg kastede min interesse på, og derfor blev Idrætspladsen stedet, hvor jeg i min barndom har tilbragt utallige, men dejlige timer. Af det liv, som i 1930'erne rørte sig på pladsen, vil jeg i det følgende forsøge at give et billede.

Ret beset var Idrætspladsen – naturligvis navnlig efter nutidige forhold – et primitivt idrætsanlæg, såvel med henblik på fodboldspil som atletikudøvelse, selv om det ikke mindst inden for atletikken dannede udgangspunkt for førnævnte triumfer.

TIK havde fortrinsvis råderet over den halvdel af Dyrskuepladsen, som lå nærmest Fayes Allé. Tæt op til den førnævnte sti lå – omtrent lige langt fra Møllevej og Tingstrupvej – TIK's klubhus, et senere lille kapitel for sig.

Ud for klubhuset lå fodboldens opvisningsbane – omgivet af atletikkens løbebane samt springbaner. Ved siden af, op imod Møllevej, var fodboldbane nr. 2 placeret, mens atletikkens kastebaner optog den sidste tredjedel ned mod Tingstrupvej. På den anden halvdel af Dyrskuepladsen lå et par mindre håndboldbaner, som også blev benyttet af TIK. Dertil en ikke særlig benyttet fodboldbane, som var FDF'ernes udfoldelsesmuligheder inden for boldspil.

Oppe ved Winthersmøllevej holdt tennisklubben til – også dengang.

Opvisningsbanen skrånede lidt ned mod Tingstrupvej, græstæppets kvalitet var tvivlsom og foran begge mål var et ret stort areal »græsløst«. Her så alene grus og sand dagens lys. Indtil jeg var 8 år, troede jeg, at disse græsløse områder hørte til en fodboldbanes standardudstyr. Derfor blev jeg meget forbavset, da jeg søndag d. 10. juni 1934 entrede tilskuerpladserne på Aalborg Stadion. Her var minsandten græs på hele banen. Anledningen til besøget var Thisted's første forsøg på at avancere til den jyske mesterrække. Det blev ikke nogen positiv oplevelse. Brønderslev vandt 5-1. I Thisted Amts Tidendes referat dagen derpå gives faktisk lidt af en karakteristik af TIK's hjemmebane: *»Det var det bedste Hold, der vandt. Lad saa ogsaa være, at der kan findes undskyldende Momenter for Thisted's elleve, f.Eks. Ukendskabet til Banen, dennes Størrelse, der trættede Thyboerne, som er vant til mindre Baner«.*

Tilbage til opvisningsbanen på Idrætspladsen. Skråt over banens midte gik en tiltrampet, ikke græsbevokset sti. Forklaringen herpå var: Fra Møllevej – næsten ud for Margrethevej – snoede en sti sig ind til et hul i hækken til Dyrskuepladsen. Fra dette hul og i lige linie ned til det nordøstlige hjørne af pladsen – men som nævnt tværs over opvisningsbanen – gik denne sti. I de år jeg gik på Realskolen på Plantagevej, har jeg selv været med til at holde stien – som fodboldspillerne tilsyneladende ikke lod sig genere af – »vedlige«.

Den nederste tredjedel af det areal, som TIK rådede over – der hvor der i dag nærmest Tingstrupvej er anlagt en plan fodboldbane – blev anvendt som kastebane for atletikudøverne. Arealet skrånede dengang

pænt i kasteretningen, hvilket godt kunne pynte lidt på kasternes præstationer.

At atletikken – ført til Thisted sammen med Marius Jørgensens ankomst til byen i 1918 – kunne trives under de givne pauvre vilkår og føre til de bemærkelsesværdige resultater, var en præstation i sig selv. Ja, helt frem til juni 1937, altså kort tid før TIK fik tilfredsstillende faciliteter ved indvielsen af stadion i Dragsbæk, genoplivedes Thistedes placering som en god idrætsby. Med de nærmest elendige baner som træningsgrundlag erobrede Thisted på Århus Stadion – med Poul Bunk som den drivende kraft (af de 184,5 points tegnede han sig alene for 1/3) – 2. pladsen i det jyske mesterskab.

Klubhuset var som nævnt et kapitel for sig – der var så sandelig ikke noget at råbe hurra for. En lang træbygning af tvivlsom arkitektonisk herkomst og med alle vinduer tilskoddet – hvorfor dagslys var en ukendt størrelse inde i huset. Jeg vil skønne, at ca. 1/4 af huset rummede de mandlige faciliteter: et møgbeskidt omklædningsrum (jeg kan ikke huske at have grebet nogen i rengøring). Langs væggene bænke med rum nedenunder, hvor de begunstigede, ved hjælp af en hængelås, havde mulighed for at opbevare deres udstyr. En odør fra sure sokker og svedigt tøj var udpræget. Et toilet og et brusenum med 3 brusere var stedets luksus. Her fik jeg mit første brusebad – en særdeles kold fornøjelse. Til disse herligheder var der indgang ad en dør i venstre side af facaden. Ad en tilsvarende dør i højre side kom man ind til lige så mørke lokaler, som oprindeligt var indrettet til bestyrelseslokaler, men som i 30'erne, da TIK med stor succes tog kvindehåndbold på programmet, blev indrettet til omklædningsrum for damerne. Om der

også her var mulighed for en kold douche, skal jeg ikke kunne sige. Men en ting er sikker: 30'ernes idrætsudøvere krævede ikke vild luksus.

Det var beskedne rammer for mange års idrætsliv i Thisted – i hverdag og til fest.

Det er vel nok nogle af de »store« dage, som jeg senere vil genoplive, som med hensyn til enkeltheder står klarest i min erindring, men det var så sandelig i hverdagen, at Idrætspladsen indgik i byens liv.

Først på dagen var det skolerne, Vestre Skole og Realskolen, som benyttede fodboldbanerne. I de sene eftermiddagstimer var turen kommet til TIK's ungdomshold (drengene og juniorerne). På de eftermiddage, hvor vi ikke deltog i organiseret træning, var vi mange gange på pladsen alligevel. Så var det rart selv at eje en læderkugle. Det var adgangsбилlet – selv om man hørte til de yngste – til at komme med i legen. Da jeg i sommeren 1937 havde fået min anden »lædersjut« gik jeg – mutters alene – i middagspausen fra skolen over på Idrætspladsen for at afprøve den nye bold. Den dejlige lugt, som den nye bold havde, står endnu helt klart for mig.

I sådanne legestunder med privat bold kunne vi – i timevis – spille »3 målspark«. Et spil, som – bedre end nogen organiseret træning – bibragte os mange af spillets tekniske finesser. Under disse »private« ophold på banerne havde vi det som regel godt med opsynsmanden, renovationsarbejder Niels Clemmensen Kristensen, som boede lige nede på Halden.

Om aftenen blev pladsen så indtaget af de voksne. Atletikfolk, fodbold- og håndboldspillere enedes om de forskellige, men sparsomme faciliteter. Et rigt folkeliv udspandt sig – ofte overværet af folk, som lagde aftenturen deromkring.

»3 målspark«

Spil til et mål – 7 aktører det ideelle, nemlig en fast målmand og 2 hold à 3 mand.

Først angriber det ene hold; det forsøger at score så mange mål som muligt. Det andet hold forsvarer målet. Såfremt det forsvarende hold laver 3 hjørnespark, tildeles det angribende hold et straffespark. Det angribende hold får lov at fortsætte, indtil holdet har lavet 3 målspark; dvs. at holdet er kommet til at spille bolden ud over baglinjen 3 gange.

Derefter byttes roller. Det hidtil forsvarende hold bliver nu det angribende hold med henblik på at lave så mange mål som muligt, før det når op på at have lavet 3 målspark.

Det hold, som har lavet flest mål, har naturligvis vundet.

Også vi drenge, som efter eftermiddagens boldspil havde været hjemme til aftenmaden, kom ofte tilbage til pladsen om aftenen og fandt en plet, hvor vi kunne fortsætte med fodbolden. For mit eget vedkommende havde jeg kun en 1/2 Margrethevej, så var jeg på Dyrskuepladsen igen – i mange tilfælde sammen med mine forældre, som jo også var aktive. Mit nærvær kunne også skyldes ønsket om at være i nærheden, når klubbens 1. hold trænede.

For os fodbold drenge var spillerne på TIK's 1. seniorhold nemlig heltene. Holdet, som dengang spillede i mellemrækken, kan jeg næsten stille op den dag i dag. Da vi i 3. klasse skrev breve til vores tidligere klasselærerinde Gerda Nørby, som ef-

ter giftermål var flyttet til Ry, satte jeg hende ind i, at når jeg blev stor, ville jeg være målmand på Thisted's 1. hold. Der er ingen tvivl om, at jeg havde et af mine idoler, Thisted's daværende målmand Erling Christensen, i tankerne.

Min største helt var dog den yngste af de 3 Gramstrup-brødre, Dithmer, som spillede venstre inner-wing. Det er måske Thisted's mest elegante fodboldspiller gennem tiderne. Jeg husker ham, iført hvide fodboldstøvler, elegant og hurtigt driblende sig igennem modstandernes forsvar, hans præcise afleveringer og hårde skud. Han kunne stort set kun standses ved ureglementeret spil. Og det blev han. I en kamp blev han tacklet så hårdt, at han brækkede benet. Det sagde »knæk« – og det kunne høres af alle tilskuerne. Jeg selv, 9 år gammel, blev så dårlig af hele situationen, at min far, efter at ambulancen havde hentet Dithmer, fandt mig ligbleg blandt de parkerede biler – siddende på et trinbræt, som bilerne dengang var forsynet med.

Juni 1935 var så sandelig en måned, hvor Idrætspladsens græs var i fokus.

Iklædt danske og engelske flag dannede pladsen søndag d. 2. juni rammen om TIK's første internationale fodboldkamp. Op mod 3000 tilskuere var forsamlet omkring opvisningsbanen, da TIK's 1. hold sammen med amatørerne fra London Caladonians løb på banen. Borgmester Bjerregaard holdt tale – også på engelsk – og »God save the King« og »Der er et yndigt land« blev spillet. Iscenesættelsen var i orden, og ifølge Thisted Amts Tidende leveredes det flotteste spil, et Thisted-hold endnu havde præsteret.

I det 9. minut sendte Harald Nielsen (»Puster«), som var fast mand på holdet gennem mange år, fra højre side et flot



Stadionindvielse 1937.

skud ind mod målet nede ved klubhuset, og bolden gik ind i det øverste højre hjørne af målet. Selv om der nu er gået mere end 65 år, kan jeg stadig se situationen for mig, ja, endog udpege, hvor Puster ved sit lange, hårde skud var placeret på banen. Senere i samme halvleg kom Thisted foran 2-0. Dette mål blev sat ind af Pusters storebror Gunnar, så det blev en stor dag for »Svende-Fatters« to fodbold drenge. Kampen endte uafgjort 2-2, hvilket dog ikke bragte skår i drengelæden og -benovlsen.

Allerede d. 23. juni blev denne fodbold-fest fulgt op af en helt speciel begivenhed – TIK arrangerede hestevæddeløb.

Efter datidens forhold var der tale om et voveligt arrangement – rent økonomisk. Jeg husker, at min far, som var blandt initiativtagerne til den forestående begivenhed, var temmelig nervøs for vejret (det var Skt. Hansaftensdag!) og i sidste øjeblik fik tegnet en (efter forholdene) ret dyr regnvejr-forsikring. Det viste sig at være en unødvendig omkostning, vejret blev så fint, at folk ifølge Thisted Amts Tidende strømmede til Simons Bakker og til havet. Alligevel samlede løbene, hvor der var totalisatorspil, 4000 tilskuere på Dyrskuepladsen. Borgmester Bjerregaard – »med roset i knaphullet, høj hat på hovedet og sved-

dråber i panden« – var igen i funktion og bød velkommen til Derby i Thisted. Billetpriserne var for »saddelpadser« 2 kr., øvrige pladser 1 kr. – og vi børn kom ind for 50 øre. I alt blev afviklet 7 løb, bl.a. Thisted-løbet og løbet om Thisted Damer's Ærespris.

Efter galopmiddag for honoratiorene på Hotel Royal var der stor folkefest i »Skoven« med Rymings orkester, sang af »Dobbelt-kvartetten«, harmonikakonzert samt barre-reckgyrnastik.

Den begivenhedsrige dag sluttede med festfyrværkeri og Skt. Hansbål på Engen.

Sædvanligvis holdt TIK's Skt. Hansaften til på Idrætspladsen – med et omfattende og alsidigt program og med rigtig mange tilskuere, i 1931 således ca. 1700 trods det traditionelt kølige vejr denne aften.

Jeg husker endnu en replik fra sådan en aften – nemlig: »*Nej, nu har han gjort det igen*«. Synderen var klubbens mangeårige kasserer Ole Madsen (grossist i finere træsorter og derfor blandt venner kaldet »Wolle-hård-træ«). Hans forseelse bestod i, at han før det blev tilstrækkeligt mørkt, og før det øvrige program var udtømt, havde tændt det store bål, som var arrangeret oppe på Winthersmøllevej-delen af Dyr-

skuepladsen – og således umuliggjorde yderligere aktiviteter på idrætsbanerne. I 1931 nåede Erik Skinhøj, den senere rektor for Københavns Universitet, dog under stor jubel at vinde sækkævæddeløbet for drenge.

Stadion

Midt i 30'erne blev den lokale ordbog tilføjet endnu en glose: Stadion. Et sådant skulle anlægges nede i Dragsbæk på Skaarpus jorde. Det var TIK – med stor hjælp fra kommunen – der var primus motor i dette anlæg. Hermed ville idrætsklubben tage afsked med Vestre Dyrskueplads. Årenes mange oplevelser på anlægget mellem Møllevvej og Tingstrupvej gjorde naturligvis flytningen vemodsfyldt – midt i alt det spændende på det nye anlæg. Derfor blev der også taget behørig afsked med de gamle lokaliteter. Det skete ved en fodboldkamp tirsdag d. 23. juli 1937. Thisted Amts Tidende beretter herom: *»I aften kl. 19.45 spilles på Idrætspladsen i Thisted en Fodboldkamp mellem Hurup 1. hold og et kombineret Thisted-hold. Denne Kamp faar sin særlige Interesse derved, at det er en Slags Afskedskamp, idet det bliver den sidste Kamp, som spilles paa den gamle, vel-tjente Fodboldbane paa Vestre Dyrskueplads inden Indvielsen af Klubbens nye Stadion i Dragsbæk. Efter den Tid vil Banen kun blive benyttet til Kampe i Trangstilfælde. Der vil derfor sikkert komme mange Mennesker til Kampen i Aften«.*

Søndag den 8. august 1937 var der fest i Thisted! Det nye stadion blev indviet.

Fra formiddagen var der konkurrencer på de nye baner. Jeg, som var 11 år, var på stikkerne fra morgenstunden. Iført hvide shorts og hvid skjorte med TIK's klub-

mærke på brystet solgte jeg programmer – 15 øre – foran indgangen til stadion.

Kl. 13 startede en procession fra den gamle idrætsplads – under mottoet: Nu flytter vi! – igennem byen med Rymings orkester i spidsen. Med indmarch på den nye »bopæl« for idrætten i Thisted kl. 14, hvor selve indvielsen fandt sted.

Antallet af taler ved indvielsen (og senere under den officielle middag på Hotel Royal) var mange. Her skal blot fremhæves, at selve indvielsestalen blev holdt af formanden for Dansk Idrætsforbund, generalmajor Holten Castenschield. Dette fornemme besøg var uden tvivl ment som en reverens for Marius Jørgensen, TIK's næstformand, som allerede dengang havde udtjent de første 6 år af sine 31 i Dansk Idrætsforbunds hovedbestyrelse. Ja, så skal det måske nævnes, at det sikkert var første gang, at Chr. Iversen havde lejlighed til at træde frem i en større forsamling efter han ved lodtrækning var udpeget til borgmester 4 måneder tidligere.

Forud for den store dag havde frivillige kræfter blandt foreningens medlemmer lagt et enormt arbejde i at få anlægget færdigt. Jeg husker således, at Erik Hansen, en af landets bedste spydkastere (senere el-installatør yderst i Vestergade) puklede til det sidste for at få atletikbanerne gjort optimale til et fornemt atletikprogram. Det lykkedes. Sprinteren Vagn Rasmussen fra Horsens, datidens hurtigste mand i Danmark, var en af indvielsesdagens hovedattraktioner. Han vandt både 100 m og 400 m, og han udtalte sig bagefter meget rosende om banerne.

Vi drenge var meget optaget af det fornemme besøg af en række mænd, som vi ellers kun læste om i aviserne. Vi var nogle stykker, som for at opsnappe hvert et guld-korn fra de fremmede idrætsfolk forsøgte

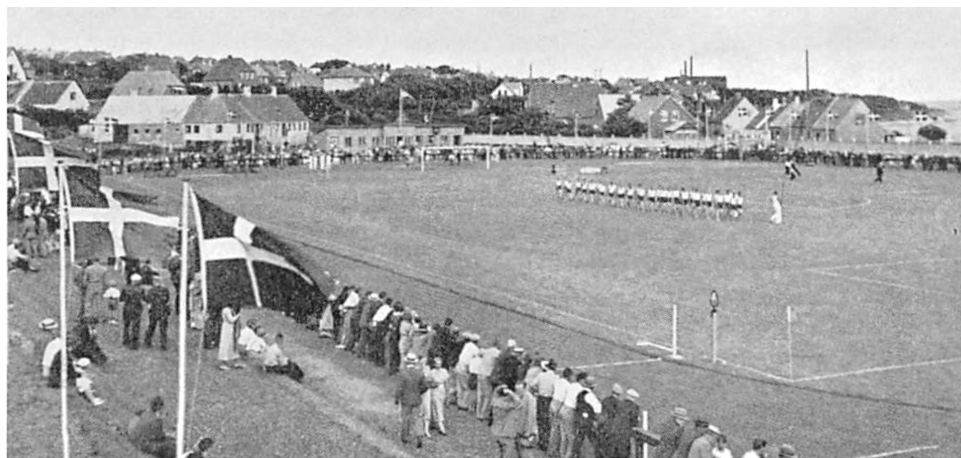

Stadionindvielse 1937.

at gøre os til fluer på væggene i omklædningsrummet. Endnu fornemmer jeg lugten af kamfer fra den creme, som Vagn Rasmussen smurte sine ben ind i før konkurrencerne.

Ibrugtagningen af fodboldens opvisningsbane var naturligvis et vigtigt led i indvielsen af stadionanlægget. Og i den forbindelse bød man publikum på to overraskelser. For det første havde man benyttet lejligheden til at skifte klubdragt. Den blå trøje og de hvide bukser var blevet byttet ud med en blå-hvidstribet trøje og blå bukser. Endvidere var stadion blevet udstyret med et stort »fodboldur«, skænket af urmager Bendixen. Uret, som kunne holde publikum ajour med spilletiden, havde kun én viser, som kunne gå $\frac{1}{4}$ omgang, svarende til de 3 kvarter en halvleg varer. Samtidig var det muligt manuelt ved skilte at holde publikum underrettet om den aktuelle stilling i den igangværende kamp.

I de første år blev dette ur og tællerværket nidkært betjent af Hans Bredahl, den senere jerngrosserer. Han havde på premieredagen særdeles travlt, for Thistedes mel-

lemrækkehold spillede 4-4 med Aalborg Changs mesterrækkehold, medens de jyske juniormestre fra Chang blev sendt hjem til storbyen med et sviende nederlag på 10-0 af et særdeles velspillende hjemligt juniorhold. Arnold Jensen (»Nold«), som nogle år senere skulle være med til at gøre TIK til jyllandsmestre i mesterrækken, tegnede sig således for halvdelen af målene.

En stor dag for Thisted og TIK sluttede om aftenen med bal på Hotel Aalborg, imens hele landet i de selvsamme timer var optaget af, at svømmeren Jenny Kammergaard kl. 23.12 – efter 29 $\frac{1}{2}$ timers kamp – besejrede Kattegat og gik i land på Djursland.

Det er klart, at mange timers leg med fodbolden for drenge, som var medlem af TIK, fremover blev forlagt til det dejlige anlæg i Dragsbæk, et anlæg, som i de kommende år lagde græs og cinders til mange store begivenheder. Mens jeg endnu boede i Thisted, var der således tale om de store idrætsuger i begyndelsen af 40'erne og fodboldspillet's glansperiode med

oprykning til mesterrækken i 1943 og det jyske mesterskab i mesterrækken allerede året efter.

Fortsat liv på Dyrskuepladsen

Men det var heldigvis ikke sådan, at dyrskuepladsen ved stadionindvielsen forsvandt ud af vi fodboldglade Thisted-drenge hverdag. Vi brugte fortsat fodboldbanen deroppe.

Både i fritiden til en rask omgang »3 målsparke« og dels som elever enten på Borgerskolen eller på Realskolen. Jeg mindes således en herlig forårsaften i 1941, hvor vi (et hold sammensat af elever fra de to 4. mellemklasser) dystede mod et hold fra de tre realklasser på den gamle opvisningsbane. Det blev en kamp, som tiltrak flere og flere tilskuere. Det var ligesom folk i nabolaget havde fornemmet, at der den aften virkelig var noget at se på derovre på den gamle bane. Vi mellemkole-drengene, som stod for at danne stammen på et virkelig godt TIK-juniorhold, tævede den aften de ældre realskole drenge.

Thisted Amts Boldspil Union (TABU) havde hvert år en søndag, hvor der blev spillet de afsluttende kampe mellem de forskellige kredse. Det foregik på Dyrskuepladsen – også efter 1937. I 1939 tilbragte jeg en hel søndag på pladsen, hvor vi – TIK's drengehold – spillede flere kampe. Fra disse stævner husker jeg de evige slutopgør på seniorplan mellem Agger og Vorupør. Her gik fiskerne – med sokkerne holdt oppe af sokkeholdere – til makronerne. Blandt disse kraftkarle var det ikke usædvanligt, at man havde en cerutstump med på banen. Den røg først ud over sidelinien ved kick-off.

Det nordvestlige hjørne af pladsen lå normalt temmelig ubenyttet hen, men når der kom cirkus til byen, var der ikke kedeligt dernede. Indtil begyndelsen af 30'erne holdt de omrejsende cirkus til på Frederikstorv, men i forbindelse med asfalteringen af denne plads måtte de forlægge residensen til Dyrskuepladsen. Det var som regel Cirkus Miehe, der havde vinterhi i Ydby, og som vi derfor betragtede som »vores« cirkus, der tiltrak den største opmærksomhed. Men i 1939 var det anderledes. Ganske vist havde Miehe det år et stort Wienerorkester, som bl.a. spillede den tids største hit »Hør min sang, Violetta«, men det var nu Cirkus Belli, som netop i denne på mange måder varme sommer tog stikket hjem. Vores helt fra cowboyfilmene, som vi havde set i »Palæ« og »Royal«, Tom Mix var nemlig dette års cirkussensation. Ja, det var ikke til at tro, at denne mageløse cowboy havde taget turen fra Hollywood til vores dyrskueplads. Jeg har endnu hans autograf. Fodbolden måtte hvile nogle dage.

Som man kan forstå blev Dyrskuepladsen brugt til mangt og meget.

Til de mere kuriøse tildragelser hører, at pladsen i slutningen af 30'erne for en stund også tjente som golfbane. Installatør i Vestergade 8, Søren Busks datter, Karen, var i Thisted for at præsentere sin franske mand og medbragte golfudstyr, som de – i mangel af bedre muligheder – afprøvede på Dyrskuepladsen. Det blev til nogle slag uden adresse. Det havde nemlig ikke noget med spillet golf at gøre, men denne måske Thy-premiere på den nu så populære sport var et fremmedartet indslag.

Det var beretningen om to vidunderlige »legepladser«, som stod til rådighed i min barndom i Thisted.

Tanker og minder om et luftfoto

Også grusgrave rummer kulturhistorie. Inspireret af et luftfoto vender Per Blak i erindringen tilbage til sin barndoms grusgrav i Øster Kanstrup. Der blev arbejdet hårdt under barske vilkår, men samtidig var man i 1950'erne på vej ind i de arbejdsbesparende maskiners tidsalder. Og på det punkt var grusgraven i Øster Kanstrup helt i front.

Jeg har et gammelt luftfoto hængende på væggen i mit hjem her på Solbakkevej i Thisted. Billedet er taget allerførst i 50'erne og viser mine forældres grusgrav i Skovsted, vel som noget af det første luftfoto, da i hvert fald her på egnen.

Mange gange ser jeg på det og mindes en svunden tid, hvor alt var helt anderledes end i dag, hvor alt er præget af industriens velsignelser og forbandelser med stress og jag til følge. Skønt jeg ikke var så gammel den gang, så husker jeg stadig den specielle rolige og afslappede atmosfære i grusgraven og i Skovsted som helhed. En tid, hvor alle havde tid til at komme hinanden ved, og altid havde tid til en sludder for en sladder. Lad os prøve at bladre lidt i mindernes bog.

Ca. 1950 startede min far, Svend Blak, en grusgrav i Skovsted. Jorden og rettingerne til udvinding af grus og sand, havde han, såvidt jeg husker, forpagtet af Jydsk Mergel og Kalk Selskab i Århus, der havde planer om at starte et mørtelværk på stedet. Planen blev aldrig realiseret. Min far, der var født i nabolaget, vidste jo, der var sand og grus i undergrunden, forpagtede jorden og startede Øster Kanstrup Grusgrav.

Ideen bag det hele må have været at få en »højteknologisk« virksomhed i gang, hvor der ikke skulle bruges ret mange men-

neskekræfter til produktionen. Maskiner skulle overtage al slæbet, skovl og greb skulle næsten være overflødig, – industrialiseringen var kommet til Skovsted. Sand og grus skulle i fremtiden rykkes ind med maskinkraft, gå på bånd til sortering, selv falde ned i siloen, dernæst selv løbe ud i lastbiler på få minutter, – menneskekræfter skulle næsten være overflødige.

Traktoren var så småt ved at komme frem, men absolut kun som mekanisk trækraft i landbruget, så den kunne der på det tidspunkt ikke drages nogen nytte af i grusgraven. Derimod begyndte der at komme flere og flere lastbiler med hydraulisk tip-pelad. Når dette tekniske vidunder var blevet opfundet, var det da komplet tåbeligt, at skulle læse bilerne med håndkraft. Skulle aflæsningen være nem og hurtig, så skulle pålæsningen også være det. En alternativ løsning måtte der da kunne findes.

Et brugt slæbeskovlsanlæg blev købt, og en efter datidens forhold kæmpestor silo af træ med sorteringsanlæg ovenpå blev rejst. Hvordan han har fået de store tonstunge maskiner løftet på plads og monteret, synes at være noget af en gåde, da hydrauliske kraner og løfteværktøj slet ikke var opfundet på det tidspunkt. Kun med løftestænger, trisser og taljer fik han anlægget rejst, og en enkeltcylindret 15 hk. DEUTZ diesel-



Min far, entreprenør Svend Blak, Thisted, ca. 1976.

motor blev anbragt som trækraft for hele anlægget med nogle enorme tandhjul og remme. Man må nok sige, det har været noget af et ingeniørarbejde at få det regnet ud, og få anlægget til at køre. Anlægget var ikke set eller afprøvet andre steder, så hver en detalje måtte der regnes lidt på først, dernæst afprøves. Alt var lavet på fri fantasi. Det må virkelig have været en stor dag, da den første skovlfuld blev kørt gennem anlægget, og det hele fungerede som det skulle.

Da maskinerne var så nogenlunde på plads, og produktionen virkelig skulle i gang, blev Thomas Skårup Hansen Skovsted, ansat som fast medhjælper i grusgraven. Hans arbejde blev for det meste at betjene spillet til indhaling af råvarerne fra skrænten, medens min far for det meste stod for udlevering af det sorterede sand og grus, kundebetjening og regnskabsførelse. Lynhurtigt viste det sig, at Thomas Hansen

også kunne stå for hele grusgravens drift, når der var behov, så min far trygt kunne forlade grusgraven og ordne andre forretningsårinder, når det var nødvendigt.

Anlægget til indhaling og sortering af grus var nu installeret. Meget hurtigt opstod der nye problemer. Mekanikken i det nye anlæg virkede vel, men alligevel ikke godt nok. Bl.a. sprang wiren til indhaling af råvarerne hele tiden. Den blev slidt op ved at slæbe i gruset. Problemet blev løst ved at købe de kasserede wirer fra ophalingsspillene til fiskerbåde på vestkysten. De var meget kraftigere, men så kneb det med at motoren kunne trække anlægget. Det støvtætte leje var ikke opfundet, så næsten hver dag gik der lejer i stykker i anlægget, når støvet trængte ind.

Det værste var dog, når slæbeskovlen havde udhulet skrænten så meget, at der kom skred og begravede den. Nu måtte der gang i skovl og greb for at befri slæbeskovlen. På den bedste demokratiske vis skiftedes min far og Thomas Hansen til at udføre det livsfarlige job. Nerverne var virkelig på højkant, når en mand skulle arbejde i slæbeskovlens bane. Et nyt skred med tusindvis af kubikmeter sand og grus kunne komme når som helst og begrave manden. Når sådan en nervepirrende opgave var løst, skulle der altid være tid til en kop meget stærk kaffe og en smøg i skuret, uanset hvor travlt der end var. En mærkelig stilhed sænkede sig blandt de to mænd. Altervinen og det hellige brød var ikke til stede, men meningen har nok været den samme.

Flere forsøg på at få skrænten til at skride, inden nogle skulle derud og arbejde, blev afprøvet. Bl.a. prøvede min far at skyde et par skud med sit jagtgevær ind i skrænten. Ekkoet fra skuddene, og haglslaget kunne til tider udløse et skred, men metoden var langt fra sikker. Problemet



Grusgraven i Øster Kanstrup, Skovsted.

blev aldrig løst, heldigvis kom ingen nogensinde til skade med at grave slæbeskovlen fri med håndkraft.

Velfærden var der virkelig tænkt på også. I ledige stunder var der rejst et opholdsskur. Endda et toiletskur var der tænkt på. Ingen skulle sidde med bukserne nede om hælene i Kanstrup Skov. Træk og slip var ikke til stede, men blot et lille skur med en bæk, og et udgravet hul under, samt krog på døren indvendig som udvendig. Jo – der var virkelig tale om kundepleje og personalegoder i virksomheden.

Opholdsskuret var næsten knudepunktet i hele grusgraven. Her fandtes næsten alt, hvad der kunne tænkes til livets forskønnelse. »Køkkenet«, som det blev kaldt i folkemunde, bestod af en primus, der altid voldte kvaler, men var nødvendig til kaffebrygning og fremstilling af små lune retter. Vandforsyningen var en gammel mejerispand med aftapningshane i bunden, så frisk vand var der altid til stede, hentet på

de nærliggende gårde. Hygiejnen i køkkenet havde en mærkelig status. Kopper, bestik, pottes og pander fik en gang kogende vand over sig inden ibrugtagning. Vel ikke helt rent, men 100 % bakteriefrit. Håndvask inden måltidet var der også mulighed for. Et gammelt vaskefad og et stykke Kopmans Sæbe, noget mærkeligt brunt stads med slibemiddel iblandet, vel havsand, kunne rigtig løsne skidtet fra de grove næver inden måltidet.

Borde og bænke var tømret sammen, så alle kunne få en siddeplads. Den daværende Thisted Amts Tidende blev brugt som borddækning, og i toiletskuret til mere personlige hygiejniske formål, så man må nok sige, avisen også blev brugt som andet end nyhedsmedie i Øster Kanstrup Grusgrav. Opvarmning og belysning i vinterhalvåret var noget for sig selv, meget genialt. En olietønde fyldt med spildolie, og monteret med en luftroset. Som skorsten var monteret et gammelt tærskemaskinerør op gen-



Der opstilles minkhaller i Thisted Landsogn. En tidligere medarbejder på Thisted Cementstøberi, Edvard Kloster, giver en hjælpende hånd med.

nem taget. Ingen besværlig brændehugning her, blot en sjat sprit eller anden brændbar vædske ned til olien, en tændstik til, meget snart bredte der sig en meget dejlig varme i skuret. Lyset kom fra en flagermuslygte, ikke den helt store lyskilde, men nok til orientering i skuret i mørke, så man kunne se, der var mennesker til stede ved udlevering af sand og grus.

Bogholderiet havde sin plads på en hylde på væggen. En gammel kiksåse, en regningsblok med et stykke gennemslagspapir og en blækstift fungerede som daglig kasse- og regnskabsførelse. Ingen besværlig indblanding fra told- og skattevæsen i den daglige drift.

I midten af 50'erne så en helt ny produktion dagens lys i Skovsted. Min far startede en minkfarm i grusgraven på rent hobbybasis. Som tiden gik, slog han sig mere og mere ind på pelsdyravlen. Ca. 1959 byttede han forpagtningsrettighederne og maskinerne i grusgraven væk med en gård i

Hjardemål Klit med et meget stort jordareal, der på det tidspunkt næsten var værdiløs. Gården blev senere solgt til anden side og er i dag nedrevet. Thomas Hansen solgte sin ejendom i Skovsted og flyttede til Boddum i Sydthy, hvor han ad åre fik oparbejdet et mønsterværdigt landbrug. Minkfarmen blev flyttet til Thisted Landsogn, hvor nu Australievænget ligger. Pelsdyravlens fortunaspil skulle prøves, men herom en historie senere, såfremt der skulle blive oprettet en Lokalhistorisk Forening for det tidligere Thisted Landsogn.

I dag kører jeg tit til Skovsted i bil eller på motorcykel. Betragter skelettet af det gamle jagtforeningshus i Kanstrup Skov, lavet i en tid, hvor der var håndværksdyder til. Stopper op ved den gamle grusgrav. Skal da lige have en mundfuld frisk Skovstedluft i lungerne. Ak ja, alt er forandret. I dag fungerer den tidligere grusgrav som indkørsel til Skovsted Maskinstation, Kanstrupvej 12, ejendommen som min far var født i. I den østlige ende er der opført et lager og en maskinhal. Landskabet er så vidt jævnet ud, sporene efter min fars grusgravning er næsten slettet. I det fjerne høres en gummiged, der arbejder i en grusgrav. Hvor meget der i dag end er forandret på området, og i verden i sin helhed, så har jeg dog stadig mindet om min barndomstid i Øster Kanstrup Grusgrav dybt inde i mig. Jeg mindes en tid, hvor grusgravningen foregik med en gammel dieselmotor og wi-retræk. Var produktionen besværlig i denne tid, så var livet nok lettere for en grusentrepenør dengang på andre måder. Bestemt ingen indblanding fra miljø- eller andre offentlige instanser. Derfor er verden måske også mere eller mindre af lave i dag, hvem ved. Jeg må lige hjem og se en ekstra gang på mit kære luftfoto.

Demontering af de tyske forsvarsanlæg i Thy 1945

Efter den tyske kapitulation i maj 1945 forestod der et omfattende oprydnings- og nedrivningsarbejde. I Thy blev dette arbejde overdraget til Kampsax, der udpegede en ung ingeniør, Odd Steenberg, til at lede arbejdet. I følgende artikel erindrer Odd Steenberg det komplicerede arbejde med at fjerne vejspærringer m.v. Samtidig rummer artiklen et stemningsbillede af Thy i de første måneder efter befrielsen. Artiklen er illustreret med fotos, som Odd Steenberg tog under opholdet.

Som entreprenør har man meget at døje – men man har også interessante og spændende opgaver at løse. En af de mærkeligste og mest særprægede opgaver fik jeg i 1945. Jeg støjede rundt i Thy for at ødelægge, hvad tyskerne havde bygget under krigen.

Det var meget interessant at leve sig ind i forholdene i denne del af landet i tiden



Thisted. Tyske minorer forbereder sprængning af pansermur, maj 1945.

lige efter krigen, og jeg havde så mange særprægede og pudsige oplevelser i den sommer, at jeg har lyst til at fortælle lidt om dem. Jeg skal kort beskrive mine indtryk så godt, jeg kan efter hukommelsen. Da jeg var klar over, at opgaven var noget speciel, begyndte jeg at skrive dagbog, men jeg fik snart så meget at gøre, at det måtte jeg opgive, og de rapporter, som jeg hver uge sendte hjem til firmaet, eksisterer nok ikke mere, så jeg fortæller løst og fast om, hvad jeg husker.

Under arbejdet tog jeg en del fotos, mest som 24 x 36 mm farvedias, der desværre i tidens løb er meget faldede og som i fotokopieringen er blevet yderligere forringet, men jeg tager dem alligevel med, for de giver trods alt et indtryk af arbejdets art.

Sådan begyndte det

Den 14. maj 1945 ringede chefen for Modstandsbevægelsen i Thy, kaptajn T. P. Eiby-Nielsen, til Kampsax, og samtalen blev stillet ind til mig. Han spurgte, om Kampsax kunne påtage sig at fjerne de vejspærringer, som tyskerne havde lavet i Thy, og som var til stor gene for landevejs trafikken. Det svarede jeg ja til. Han tilfø-

jede, at han ikke havde nogen bemyndigelse til at sætte arbejdet i gang eller til at træffe aftaler om betingelser og betaling, men arbejdet skal laves, og regeringen må til sin tid træffe beslutning om det endelige omfang af arbejdet og betalingen for det. »Er Kampsax villig til at påbegynde arbejdet og lægge pengene ud, indtil aftale med Ministeriet kan træffes«. Jeg svarede, at det måtte jeg tale med min chef, ingeniør Otto Kierulff, om.

Jeg gik ind til ingeniør Kierulff, der straks sagde ja og spurgte, om jeg kunne påtage mig at lede arbejdet. Jeg sagde ja, og 10 minutter senere ringede jeg kaptajn Eiby-Nielsen op og sagde, at sagen var i orden, og at jeg ville møde ham snarest muligt på hans kontor i Thisted.

Næste morgen kl. 5 sad jeg i toget til Thisted, Jeg var så heldig at få siddeplads, for toget var overfyldt inden afgang. I Nyborg var jeg ikke kvik nok til at sikre mig en siddeplads, så jeg måtte stå op lige til Vejle. I Odense var det helt galt. Da folk ikke længere kunne komme ind ad dørene,

blev folk proppet ind gennem vinduerne. Toget sneglede sig op gennem Jylland, og vi kom først til Thisted kl. 00.30.

Næste dag opsøgte jeg straks T. P. Eiby-Nielsen, der sagde, at det i første omgang drejede sig om at få de to svære betonmure ved Thisted væk, nemlig den ved Dragsbæk på vejen mod Oddesund og den på vejen mod Hanstholm. Om eftermiddagen opsøgte jeg amtsvejinspektør Lønne, der gerne så, at vi også fjernede de andre tankspærringer på amtets veje.

16. maj kom vores formand Ernst Hansen til Thisted. Vi fik lejet noget tryklufmateriel lokalt og antaget et par mand, så vi kunne komme i gang, og i løbet af et par dage fik vi vores eget materiel og skure til Thisted. Vi gik straks i gang med at nedbryde spærringen ved Dragsbæk, men det viste sig at betonen var så hård og sej, at tryklufthamrene ikke bed på den.

Det var nødvendigt at sprænge den væk, men da muren lå i tæt bebygget område, måtte der bruges små indborede ladninger, for at sprængstykker ikke skulle ødelægge



Thisted. Sprængt pansermur, maj 1945.

husene omkring. Vi søgte ministeriet om tilladelse til at købe sprængstof, men fik at vide, at man kun kunne få 5 kg til civile formål, og det var lig ingenting. Gennem kaptajn T. P. Eiby-Nielsen fik vi sprængstof fra de tyske lagre og også hjælp fra de tyske pionerer til at anbringe ladningerne, men ansvaret for evt skader var Kampsax'.

Arbejdet ved Thisted gik langsomt. Vi måtte før sprængning dække arbejdsstedet med presenninger og brædder, for at sprængstykker ikke skulle flyve omkring, men vi undgik ikke, at lufttrykket sprængte en del vinduesruder.

Amtsvejinspektør Lønne spurgte om vi også kunne gå i gang med sløjfningen af de øvrige vejspæringer i Thy og Hanherred på samme betingelser som ved Thisted. Jeg svarede ja, men så måtte jeg have hjælp hjemmefra. Ingeniør Bülow kom til Thy i fru Kampmanns lille røde Kadett, som ingeniør Kampmann havde stillet til rådighed for os. Hother Kierulff kom også til Thy for at føre det omfattende regnskab, der var nødvendigt for holde styr på det dusin arbejdspladser rundt om i amtet, som vi nu skulle i gang med. Endnu en formand måtte vi også have, og vi fik Osvald Hansen op. Han havde en motorcykel med sidevogn, men han kunne ikke få den indregistreret. Han fandt en tysk nummerplade, som han satte bag på motorcyklen, og så maledede han én selv, som han satte foran, og så kørte han med det. Jeg måtte også selv have et køretøj, men her lige efter krigen kunne man ikke få tilladelse til at skaffe sig bil.

Jeg købte formand Simonsens gamle Harley Davidson og fik den til Thy. Jeg havde ikke kørekort, så jeg måtte hurtigst muligt skaffe mig et. I løbet af en uge lykkedes det en kørelærer at lære mig at køre, og jeg kunne så gå op til køreprøve og få

kort til både bil og motorcykel. Med lodder og trisser og hjælp fra ingeniør Lønne fik jeg så indregistreret Harleyen i Thy.

Sprængning af tankmure i Thy

Heldigvis lå de fleste tankspæringer langt fra huse, så vi kunne bruge kraftige ladninger ved sprængningerne. Nu galdt det om at få fat i store mængder sprængstof, og her var Osvald Hansen til uvurderlig hjælp. Det tyske minerydningsmandskab gravede mineerne op under de engelske troppers overvågning og samlede dem i lagre, som så blev sprængt. Osvald Hansen, der som sønderjyde talte flydende tysk, blev gode venner med de tyske pionerer og kørte ud i minefeltet med sidevognen fuld af bajere, som han byttede til de stor tallerkenminer med 5 kg sprængstof i hver. Det var ikke ufarligt, for minefelterne var endnu ikke finkæmmet og kontrolleret.

Når panserminerne havde gjort deres arbejde, lå de store betonblokke tilbage, de måtte så sønderdeles yderligere og bortkøres. I plantager og i klitterne kunne vi nedgrave brokkerne. Nogle af tankmurene var armerede med rundjern af fjederstål, de var næsten ikke til at have med at gøre, for boltesaksene bed ikke på dem, vi måtte bruge skærebrændere for at skære dem over.

En armeret tankmur lå i en hulvej i plantagen. Den fik så meget krudt, at den næsten blev til småsten, og armeringen hang som guirlander rundt om i træerne. Vi måtte have alt jernet ned igen, for det var livsfarligt, hvis en jernstang som et spyd faldt ned på et menneske eller et dyr.

Da en mur ved Grønnestrand skulle sprænges, havde Osvald Hansen og løjtnant



Thisted. Lager af miner, som anvendes ved sprængninger.

Hartmann, der var ministeriets tilsynsførende, forberedt sprængningen. Da jeg kom ud til arbejdsstedet, forklarede de, at de havde nedgravet en række miner foran muren og ophængt miner på bagsiden af muren. Idéen var, at de nedgravede miner først skulle sprænges, så jorden fløj op i luften, dernæst skulle minerne på bagsiden af muren tændes, så muren faldt ned i hullet. Jorden ville så falde ned og dække det hele — Færdigt arbejde!

Jeg troede først, at det var deres spøg, men det var deres ramme alvor. Og det lykkedes, bortset fra at jorden fløj alle andre steder hen end ned over muren, så man måtte alligevel have fat i trillebørene.

En dag, da jeg sad i formandsskuret ude på arbejdspladsen, kom en fisker og stillede en stor dåse med tre strittende stykker ståltråd på toppen på bordet. Det var jeg ikke ret glad for.

»Hwa' er det for nøj!« sagde han. Jeg sagde, at det var en fodfolksmine, og spurgte ham, hvor han havde den fra. Han sagde, at børnene havde fundet den i sandet i klitterne, og at den havde stået oven på skabet i soveværelset, for han var nok klar over, at det var noget djævelskab. Jeg sag-

de, at blot man rørte ved en af ståltrådstumperne, ville minen ekspodere, og sprængstykker ville flyve langt omkring.

Vi gik om bag en klit ca. 50 m væk. Jeg bandt en tændsats og en lunte til minen, og vi gik tilbage til skuret. Der lød et vældigt brag, og sand og småsten regede ned over skuret. Den stakkels mand var noget blegnæbet, da han gik.

Sådan udviklede det sig

Ca. fire måneder efter starten af arbejdet var der dannet en ny regering i Danmark, og vi fik en aftale om arbejdets afregning med Indenrigsministeriet. Arbejdet skulle betragtes som beskæftigelsesforanstaltning med mindst mulig brug af maskiner. Ministeriet betalte alle nødvendige udgifter til arbejdets gennemførelse plus et honorar på 10 % til dækning af administration og for tjeneste. Ingeniør- og bogholderlønninger og udgifter til firmaets køretøjer skulle afholdes af honoraret. Der blev udnævnt repræsentanter, der skulle kontrollere vort arbejde, og ved nye opgaver beskrive arbejdets omfang. Det var ingeniør Overbye fra ministeriet, den lokale ingeniør Bach og løjtnant Hartmann, der havde været i den svenske brigade under krigen. Vi havde det allerbedste samarbejde med dem alle, og de var meget hjælpsomme. Det samme var ikke tilfældet med ingeniør Steen-Christensen, der sad tungt og længe på ministeriets pengekasse.

Efterhånden som kyststrækningerne blev ryddet for miner, fik vi overdraget at sløjfe alle tyskerefterladenskaber i Thisted Amt. Vi skulle fjerne spanske ryttere, pigtrådshegn, tilkaste tank- og skyttegrave, nedbryde barakker og bygninger, som tyskerne havde opført, og føre landskabet tilbage til

tilstanden før krigen. De svære bunkers dog undtaget. Der var ikke taget stilling til deres skæbne, og det sorterede under forsvaret.

Det var et stort område, vi skulle dække, lige fra Agger i vest til Tranum Strand i øst. Først gjorde vi os færdige omkring Thisted, så flyttede vi vores hovedkvarter til Svinkløv, og til slut kom området mod vest med hovedkvarter i Vestervig.

Steen-Christensen nærede stor mistillid til os i starten, navnlig med hensyn til det arbejde vi havde lavet, før ministeriets folk kom på banen, skønt alt arbejde var udført under amtsvejvæsenets tilsyn. Da vi første gang havde afleveret regnskab for et område, hvor vi havde tilfyldt tankgrave, fjernet pigtråden og andre efterladenskaber, sagde Steen-Christensen ved afleveringen: »Jeg kan ikke forstå, at det har kostet 25.000 kroner, – der er jo ikke noget at se!« – »Nej, det er netop derfor« svarede jeg. Efter lidt diskussion om udtrykket »nødvendige udgifter« blev regningen godkendt, men vi fik først vores penge et halvt år senere.

Nu havde vi brug for flere formænd. Vi fik H. P. Hansen op fra København, og vi engagerede tre lokale formænd. Det var Robert Nielsen, Bode og Hansen. Den sidste havde vi kun i kort tid, men de to andre fortsatte med at arbejde i firmaet, efter at arbejdet i Thy var slut.

For hvert læs, der skulle køres til lossepladsen, lavede chaufføren en følgeseddel, som formanden skulle underskrive. Vi fik et vink om, at en af vognmændene, når han kørte ud fra den indhegnede arbejdsplads med følgeseddel underskrevet af Hansen, kun kørte en runde og kom ind på arbejdspladsen igen ad en bagevej med det samme læs, lavede en ny følgeseddel, som han fik underskrevet. Hansen og vognmanden for-

klarede, at det så man gennem fingrene med i tyskertiden. Hansen blev fyret, og vognmanden meldt til politiet.

Langs store dele af kysten, hvor tyskerne frygtede de allieredes landgang, bestod spærringerne af to rækker spanske ryttere, der skulle forhindre pansrede køretøjer i at passere, så kom et åbent stykke mineret med panser- og fodfolksminer og bagerst flere rækker pigtråd, der også var mineret.

Inde i pigtrådshegnene var trukket tynde træde, som udløste miner, hvis de blev klippet over eller bare berørt. Hvis man fik mistanke om sådanne træde i et hegn, måtte man tilkalde minørerne, så de kunne uskadeliggøre og fjerne minerne. At fjerne pigtrådsspærringerne var et farligt og modbydeligt arbejde, men heldigvis havde vi ingen uheld med denne slags arbejde.

»Byggemøder«

Hver måned blev der holdt »byggemøde«. Det skete selvfølgelig på jysk manér med stegt ål, øl og snaps, og altid på et hotel i Thisted eller på Morup Mølle Kro, for det var de eneste steder i det tørlagte Thy, hvor man kunne få øl og spiritus.



Slette Ådal. Ingeniør Odd Steenberg siddende på sprængt pansermur.

På alle andre kroer og værtshuse i Thy kunne man kun få lys pilsner, og det er som bekendt til ingen verdens nytte!

Og dog – en kold novemberdag kom jeg til Stenbjerg; jeg ville spise frokost på kroen og spurgte kromanden, hvad han havde. Gule ærter og flæsk, sagde han. Jeg spurgte, om man kunne få det ned uden en dram.

»Do ka gå ud i æ køkken,« sagde han, og der stod kromutter og rørte i gryden. Jeg fik en svingende fuld tallerken ærter, og så gik krofatter hen til vægskabet og skænkede et stort glas snaps til mig. Han ville ikke have betaling for den, så her var drikkepenge virkelig på sin plads.

På byggemøderne deltog repræsentanter fra Indenrigsministeriet, fra de lokale myndigheder, amtsvejsinspektøren og jeg. Alle spørgsmål vedrørende arbejdet blev drøftet, og de små problemer, der altid opstår hen ad vejen, blev løst.

Festung Hanstholm

Området omkring Hanstholm og Hansted by var af tyskerne befæstet som et stærkt fort. Det var nu besat af englænderne, indhegnet og stærkt bevogtet, ingen fik tilladelse til at komme ind, og vi havde ikke noget at gøre der, men vi måtte have et møde med den britiske commander for at fastlægge omfanget af vores arbejde omkring batteriet.

Der blev aftalt en slags byggemøde med englænderne. Da vi kom til Hanstholm, blev vi vist ind i deres officersmesse. Vi var nu i England, vi blev modtaget af en oppasser: »Your tea, sir«, og så kom de engelske officerer. Vi fik hurtigt ordnet formaliteterne, og så blev vi vist rundt i området.

Hjertet i anlægget var de fire store bunkers med 38 cm kanonerne. De skulle sam-

men med et tilsvarende batteri ved Kristiansand i Norge dække indsejlingen til Kattegat, men prøveskydningen viste, at rækkevidden med halvtøns granater kun var 55 km, og afstanden til batteriet i Norge er ca. 120 km, så der var et lille hul på ca. 10 km, som batterierne ikke kunne dække.

Inde i bunkerne var der maskincentral, ammunitionsdepot og mandskabsrum m.m. Hele bunkeren var dækket af et sløringsnet. Uden for bunkeren, men under sløringsnettet, havde mandskabet deres hyggepladser med små haver, bænke og borde. De havde også lavet modeljernbane med huse og en lille vandmølle.

Foruden 38 cm batteriet var der 17 cm batterier, både som standpladser og indbygget i bunkers. Der var bunkers for kommandocentralen, ammunitionsdepoter, el-værk med maskincentral og beskyttelsesrum.



Hanstholm: »Würzburg Riese«-radar på lavt beton-tårn.

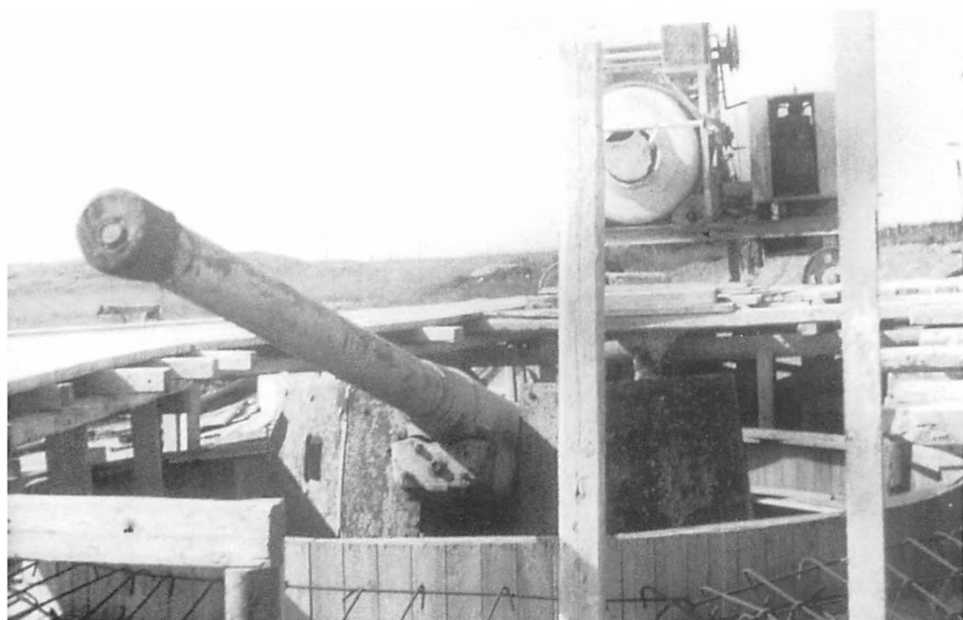

Bulbjerg. Russisk 12.2 cm kanon på sokkellavette i forskallet og støbeklar ringstilling.

Mellem kanonstandpladser og ammunitionsdepoter var en smalsporet jernbane og alle bunkers var forbundet med betonveje.

Alle beboerne i Hansted var smidt ud af deres huse, der for en stor del stod tomme. På husene var malet forskellige typer af engelske tanks, for at de tyske soldater skulle lære at skelne dem fra de tyske. Enkelte huse blev brugt til forskellige formål af tyskerne, biografen var således i gang hver aften.

Slutning

Henimod jul var de værste spor efter naziernes hærgen i Thy udslettet, og i løbet af de første måneder af 1946 kunne vi foretage den endelige oprydning og afslutte arbejdet.

At sløjfningen af tyskernes efterladenskaber i Thisted Amt gik så hurtigt og gnidningsløst, skyldes det gode og tillidsfulde samarbejde mellem de offentlige myndigheder og en privat virksomhed. Og ikke mindst de mænd, som så, at her var der et job, der skulle laves, og som tog initiativet til at få det sat i gang: Kaptajn Eiby-Nielsen, som uden nogen som helst beføjelser startede arbejdet, amtsvejiinspektør Lønne, der påtog sig rollen som bygherre, og ingeniør Otto Kierulff, som straks indvilligede i at lægge pengene ud til et arbejde, hvis omfang og arbejdsbetingelser, han ikke kendte, og uden aftale om betalings størrelse og tilbagebetaling.

I Thy mærkede man ikke det had og den hetz mod tyskerne og folk, der havde arbejdet for dem, som man mærkede i København. – Herregud, de tyske soldater var jo



Hanstholm. Marinehalle. set fra sydøst.

også mennesker, og de opførte sig egentlig meget pænt, og folk måtte jo arbejde for tyskerne for at overleve, for der var ingen understøttelse til dem, som nægtede det. Mit eget indtryk af de tyske soldater, som jeg kom i forbindelse med, var, at de var høflige, hjælpsomme og lette at samarbejde med.

Thyboerne er pragmatiske, de tager tin-

gene som de kommer, og løser problemerne på deres egen sindige måde — ikke altid lige efter bogen.

»Her nordenfjords har rationeringen aldrig slået an, så vi kunne spise, det vi kunne lide, og få den benzin, som vi havde brug for«. — Som de sagde med et blink i øjet: »Moralen står på et lavt men behageligt stade«.

»Hr. Lærer O. Frederiksen...«

Brevveksling og en protestskrivelse fra Anden Verdenskrig afdækker et hjørne af Besættelsens historie, vi sjældent ser beskrevet: idrættens verden.

Vi løber ind i dem ved Vestkysten, vi kan finde dem inde i landet, de tyske efterlandskaber i Thy fra Anden Verdenskrig. Besættelsen er beskrevet i stakke af artikler i aviser, tidsskrifter og bøger. I det 21. århundrede er de fem års begivenheder 1940-1945 at finde i cyperspace – på Lokalhistorisk Arkivs hjemmeside på internettet.

Og for nylig dukkede en korrespondance mellem en af modstandsbevægelsens senere ledende skikkelser i Thy, landbrugs-

kandidat Jens Kirk fra Thousgaard i Brund, og formanden for Thisted Idræts Klub, lærer O. Frederiksen, op på et fjernt arkiv i en kasse med papirer og dokumenter om idrættens ældste historie i Thisted. Breve, der afdækker et hjørne af den fælles historie, vi tilsyneladende aldrig bliver færdig med at udforske. Og et hjørne – idrættens verden – vi sjældent ser beskrevet.

Netop i disse år er unge historikere ved at omskrive dele af Anden Verdenskrigs historie. Det sker ikke uden sværdslag.



Gdr. Jens Kirk, Thousgaard.



Lærer O. Frederiksen i 1942, da han var formand for T.I.K.



Det var tyske soldater som disse, man nødigt så spille fodbold mod lokale hold. Foto: Lokalthistorisk Arkiv.

Den ældre generation holder i de fleste tilfælde fast ved det gamle billede af modstandskampen og hævder endda – kan man se fremhævet – at man ikke kan skildre sandfærdigt, hvis man ikke på egen krop har oplevet de fem år, været til stede, mens det hele skete. Forskning alene gør det ikke. Men historieskrivning handler både om, hvad der skete engang, og om den tid, hvori disse begivenheder beskrives. Historien er ikke en færdig mængde viden, men undergår en konstant revision i takt med, at nye generationer med nye færdigheder og et nyt syn på verden kommer til og stiller nye spørgsmål. Stikkerdrab, kynisk beregning og landsforræderi er nogle af de emner, denne nye generation af historikere – og journalister – har taget op tilsyneladende uden nogen form for berøringsangst. Intention og motiv er de fælles om – en overbevisning om, at indgangen til en forståelse af nutiden ligger i årene 1933 til 1945, hvor så mange konflikter blev

udspillet, og så mange mennesker tog så skæbnesvangre valg. Fascinationen af især besættelsestiden er stor og med dén læserinteressen – hvor ville man selv placere sig i dette felt? På hvilken side af kridtstrengen?

En sejlivet myte

Myten om vores tapre modstand mod nazisterne lever imidlertid i bedste velgående – den er ikke sådan at få has på. Men det, der prægede alle fem besættelsesår, var samarbejdsviljen – den danske industri, der producerede for Tyskland, danske entreprenører, der byggede bunkere til værnemagten bl.a. i Thy og flyvebaser til Luftwaffe længere nede i landet, danske arbejdere, der tog til Tyskland, de omkring 8.000 danskere, der meldte sig frivilligt til Waffen SS plus 3.000 andre, der meldte sig til de tyske hjælpekorps, for slet ikke at

tale om strømmen af danske landbrugsprodukter, der brødfødte 8,2 millioner tyskere i løbet af krigen. Og – hævdes det nu af de »nye« historikere – direkte medvirkede til at forlænge krigen og dermed øgede antallet af krigsofre på alle fronter.

Det er denne historie, der for tiden er ved at blive afdækket.

Først efter august 1943 og det officielle danske brud med tyskerne begyndte modstanden at tage form til noget, der mindede om en egentlig frihedsbevægelse. I begyndelsen var det en helt anden slags modstand, det drejede sig om. Det var den manglende interesse hos den overvejende del af den danske befolkning for at sætte sig op mod nazisterne.

Og det er i dette lys, man bl.a. i dag kan læse korrespondancen mellem modstandsmanden Jens Kirk og formanden for idrætsklubben i Thisted, lærer O. Frederiksen. Vi befinder os i Thy i 1942.

Thisted og Brund

Thousgaard 28.6. 1942

Til Formand for TIK
Hr. Lærer O. Frederiksen
Thisted

I Anledning af Deres, mellem gymnasterne meget omtalte, Fodboldkamp med Besættelsestropperne, har Skinnerup Gymnastikforenings Bestyrelse og Gymnaster på min Foranledning enstemmigt vedtaget medfølgende Protest. Jeg haaber, De maa faa rigtig mange af den slags.

Med dansk Hilsen
Jens Kirk

TIL TIK's Bestyrelse

Skinnerup Gymnastikforenings Bestyrelse og Gymnaster forsamlet til Gymnastik i Skinnerup Forsamlingshus udtaler herved vor dybeste Misbilligelse af, at danske Idrætsfolk nedværdiger sig til at holde Fodboldkamp eller på anden Måde pleje Samkvem med Soldater af den Militærmagt, der imod givne Løfter har angrebet og besat vort Land.

Vi mener os som danske Idrætsfolk berettiget til at kræve, at de, der står som Ledere af dansk Ungdom i Almindelighed og dansk Idrætsungdom i Særdeleshed, viser en tydelig Tilkendegivelse af vor nationale Stolthed.

Skinnerup d. 26. Juni 1942

På Gymnasternes vegne
J. Kirk Vilsbøll
Formand
Kamma Pedersen
Jens Kirk
Gymnastikledere

30.6 1942

Hr. Jens Kirk,
Brund

Med beklagelse ser jeg, at De 28/6 altsaa samme Dag vi traf hinanden paa Thisted Stadion har fundet Dem foranlediget til at sende mig et meget lidt venligt Brev – et Brev, hvis Tone formentlig ville være meget anderledes, saafremt De, da De havde lejlighed til det, havde søgt Oplysning om de Ting, De protesterer imod.

Jeg beklager, at forholdene ikke tillader, at vi bringer Sagen frem for Offentlighe-

den, men vil tillade mig at gøre Dem opmærksom paa, at vor nationale Front, som Deres Udtalelser lader formode ligger Dem stærkt paa Sinde, næppe vil styrkes ved forhastede Domme over Landsmænd. Er det Deres ønske virkelig at vide noget om Forholdene, er jeg nem at træffe og skal gerne give Dem en mundtlig Redegørelse, en skriftlig vil blive for omfattende og nemt give Anledning til nye Misforståelser.

O. Frederiksen

Thousgaard 5.7. 1942

Hr. Lærer O. Frederiksen
Thisted

Tak for Deres brev af 30.6, som jeg først i Dag faar Lejlighed til at svare paa, da jeg ikke har været hjemme det sidste par Dage.

Jeg er ked af, at De finder Tonen i mit Brev »meget lidt venlig«. Jeg tror dog, De vilde have fundet det endnu mindre venligt, om jeg havde omtalt Spørgsmaalet ved vort Møde på Stadion, jeg fandt i hvert Fald ikke Tid og Sted egnet, og for øvrigt var mit Brev paa dette Tidspunkt afleveret. – I Betragtning af, at det var en Protestskrivelse, synes jeg egentlig, at Tonen var meget elskværdig. I hvert Fald regner jeg mig stadig til den store Skare af Idrætsfolk og Gymnaster i Thy, der nærer stor Beundring og dyb Respekt for Deres dygtige Arbejde for Idrætten. Netop derfor har jeg følt mig foranlediget til at protestere mod en Handling, der er stik imod hvad man kunde vente fra den Kant.

Deres bemærkninger om forhastede Domme og Ukendskab til de virkelige Forhold finder jeg meget ulogiske. Der forelig-

ger jo da endelig den Mulighed, at jeg ved fuld Besked med det Pres, De har været udsat for og Deres øvrige Bevæggrunde og dog efter moden Overvejelse har følt mig foranlediget til Protest.

Selvfølgelig vedrører Deres eller TIK's Handlinger ikke mig lille Mand, og jeg nærer heller ingen Illusion om at kunde paavirke Dem, men i en Tid, hvor enhver god dansk Borger med Bedrøvelse og Forfærdelse maa se paa baade den mandlinge og navnlig den kvindelige Ungdoms Masketpi med de fjendtlige Soldater finder jeg mig dog med den ledende Stilling jeg indtager i Ungdomsarbejdet blandt Landbougdommen berettiget til i det mindste at protestere, når jeg ser, at også vore Ledere – om end nødtvunget – mænger sig med Raket. Som Pædagog kan De dog ikke være blind for den rent psykologiske Virkning af en sliq Handling.

Jeg takker for Deres Tilbud om en mundtlig Redegørelse og haaber, at vi ved Lejlighed, trods al Meningsforskell, paa venskabelig Fod kan udveksle Synspunkter, selv om vi vel ikke blive enige i det omhandlede Spørgsmaal.

Med Hilsen og Højagtelse
Jens Kirk.

Modstandsbevægelsen i Thy

Modstandsbevægelsen i Thy kom ret sent i gang, selv om der i 1943 var de første kontakter. Men ledelsen med nedkastningschef Anton Toldstrup i spidsen ønskede ikke at ødelægge et godt nedkastningsområde (våben og materiel fra England til kampen

mod tyskerne), hvorfor han dekreterede et totalt sabotagestop indtil efteråret 1944.

Frem til 1943 findes der flere eksempler på, at unge mennesker følte sig inspireret til at følge den berømte Churchill-Klubben i Aalborg og gennem forskellige »aktioner« manifestere en form for modstand i Thy.

Et af de første illegale blade udkom i foråret 1943. I en skarp og truende tone var formålet at skabe en lokal uvilje over for en række navngivne personer, som man mente havde for meget med tyskerne at gøre. I sommeren 1943 kom kommunisten Elias Bredsdorff til Thisted for at knytte kontakter til bladarbejdet med »Frit Danmark«. Herefter udviklede der sig en omfattende distribution af illegale blade. Der var sat skred i noget i Thisted. Bladene dukkede op rundt omkring i private hjem. Men endnu var det ikke en egentlig modstandsbevægelse. I centrum stod den konservative avis og dens redaktør Kjeld Jensen med omfattende kontakter i den stærke konservative partiorganisation i Thisted Amt. Og i landdistrikterne opererede tillidsmænd fra Dansk Studiering, senere Ringen, som var stiftet af Frode Jacobsen - senere medstifter af Frihedsrådet - i januar 1942. Bevægelsen var udsprunget af højskolekredse.

Frode Jacobsen var ofte i Thy og på Mors, hvor han var født. I forvejen var han forsynet med en liste over kontaktpersoner af den tidligere konservative leder, Christmas Møller, som havde et godt kontaktnet netop på disse kanter. Personligt kendte han på forhånd gårdejer Jens Kirk i Brund. Eller »Jens Kirk, Landbrugskandidat« – som der står øverst på brevene til »Hr. Lærer O. Frederiksen« i Thisted med protesten over fodboldkampen mellem Thisted Idræts-Klub og repræsentanter for den tyske værnemagt.

Nazisterne og idrætten

Nazisterne vidste, at magten over et samfund går gennem unge ubefæstede sjæle og gennem kontrol over deres kroppe. Derfor var idrætten også et af de første områder, nazisterne interesserede sig for i de besatte lande – også i Danmark. Det er blevet påvist af en af de unge historikere, Hans Bonde, der indgående har beskæftiget sig med dette dilemma fra besættelsestiden.

Den tyske besættelsesmagt var interesseret i at få det danske idrætsliv på skinner umiddelbart efter 9. april 1940. Den højeste politiske autoritet i Danmark fra tysk side, gesandt Renthe-Fink, lagde gang på gang pres på idrættens topledelse for at få genoptaget samkvemmet med Tyskland. Ved venkabelige idrætsstævner mellem danskerne og deres besættere kunne Renthe-Fink demonstrere, at det var en fredsbesættelse med tryk på fred. Dertil kom, at det danske udenrigsministerium ikke ønskede belastninger af samarbejdet med tyskerne på grund af idrætten. I al fald ikke på dette tidspunkt.

Denne holdning påvirkede idrætslivet over hele landet og var ikke mindst en del af baggrunden for samarbejdet mellem danskere og tyskere i de områder – f.eks., i Thy – hvor der var mange tyske soldater til stede.

Mellem papirerne i Thisted Idræts-Klubs arkiv er der kontrakter mellem Seefliegerhorstkommandantur Thisted (Dragsbæk) og TIK, der udlejede stadion i Dragsbæk til tyskerne på nærmere fastsatte betingelser. Kontrakterne er fra 1941 og 1942.

»Horstkommandanturen henhv. Sports-officeren bærer omsorg for, at man ved benyttelsen af sportspladsen varetager den mest pinlige Orden. Der maa straks skri-



Thisteds nye stadion i Dragbæk blev indviet i 1937. Skinnerup Gymnastikforening protesterede i 1942 mod, at der blev arrangeret en dansk/tysk fodboldkamp på denne bane. Foto: Lokalthistorisk Arkiv.

des ind mod evt. forekommende Ulemper. I modsat fald kan TIK straks opsige Kontrakten«... kan man læse.

Men samarbejdet har ikke været helt gnidningsløst. 9. april 1942 meddeler lærer Frederiksen, TIKs formand, kommandanten ved Seefliegerhorst:

»I anledning af, at tyske Soldater fra Seefliegerhorst i dette Aar uden vor Tilladelse gentagne gange har benyttet Stadion i Dragbæk, sidst afgangte Søndag Formiddag, trængt ind i vort aflåede Bestyrelsesværelse i Klubhuset og benyttet dette til Omklædningsrum, brækket et af vore Maal i Stykker og uden videre brugt en af vore nye Fodbolde, vil vi hermed protestere og anmode Kommandanten om som lovet ved tidligere Forhandlinger at foranledige os fritaget for lignende Overgreb i Fremtiden«.

Svaret indløb dagen efter på både tysk og dansk fra den tyske kommandant:

»Med Beklagelse har Kommandanturet taget til Efterretning, at Soldater fra Söflyvestationen uberettiget betræder Sportspladsen og uden Foreningens Tilladelse har brugt den Sportsklubben tilhørende Fodbold og desuden endnu har forvoldt Skade. Soldaterne er blevet henvist paa det utilbørlige af deres Handlemaade. Hvis der skulde være opstaaet Omkostningerne af en eller anden Art, beder Kommandanturet om at meddele os det. Der er truffet Omsorg for, at slige ubehagelige Foreteelser for Fremtiden bliver undgaaet«.

Så blev Danmark atter frit! Maj 1945. De euforiske majdage hvor solen i erindringerne skinner fra en skyfri himmel. I virkeligheden regnede det en stor del af tiden.

T-I-K – medlemsbladet for Thisted-klubben med »boldspil, atletik, gymnastik og svømning« – var på gaden med nyt nummer omkring Befrielsen: *»Så oprandt den Dag, vi har ventet på i fem lange år, ventet med en Længsel saa stor, at vi undertiden syntes, det slet ikke var til at holde ud. Men vi er nu atter fri, har Lov til frit at tænke, tale og virke«.*

Og TIK-bladet gav sit bidrag til myten om besættelse og befrielse og ungdom:

»Det var et prægtigt Syn at se alle de unge troppe op paa Danmarks Befrielsesdag for at værne om den genvundne Frihed og sikre en rolig og værdig Udvikling, og det var med Stolthed, vi saa, at mange af de unge Frihedskæmpere var Idrætsmænd. Vi har aldrig tvivlet paa, at den danske Idrætsungdom vilde være at finde paa de udsatte Poster, selv naar det gjaldt Livet«.

Historien kender vi. Resten er den historie, vi skriver på her i det 21. århundrede.

Lokalhistorisk litteratur om Thy og Vester Hanhærred 2000-2001

Bøger

Ankertovskrogen

. - Hjarbæks Sjøgtelaw. - 50 sider : ill.
Jubilæumsskrift

Det hvide hus i Vestervig : beretningen om
dets beboere og anvendelse gennem tider-
ne / redaktion: Ellen Gudmundsen m.fl.
. - Vestervig Boligselskab, 1999. - 48 sider

Bellman, Carl Michael

Skoel, Bette pieger : en uhdvalg af epistler
og sange på thybomål / ved Søren Søren-
sen
. - Klim, 2000. - 119 sider

Nabohandel over Skagerrak : en guide /
redaktion: Poul Andersen m.fl.
. - 1. udgave. - Dafolo, 2000. 63 sider, ill.
Nebel
. - s.n., 2000. - 1 bind

Grishauge, Peter

Gårde og slægter i Klim sogn
. - s.n., 1999. - 167 sider : ill.

Nyholm Anthonisen, Peter
Thybøron-fæstningen og »Skildpaddespio-
nen« : Agger Tange, Helligsø, Harbøre
Tange, Langerhuse, Tørring, Lemvig, Rom
Flyveplads og Oddesundbroen
. - Bollerup Boghandel, 2001. - 96 sider

Grishauge, Peter

Gårde og slægter i V. Thorup sogn
. - s.n., 2000. - 154 sider : ill.

Nygaard, Verner

Den gamle Sherif's erindringer fra et
jævnt, muntert og virksomt liv
. - Hanstholm Reklame og Tryk, 2001. -
356 sider : ill.

Grud, Kristian

Skikke og skæbner på Thyholm
. - TB, 2000. - 48 sider : ill.

Hvas, Søren Lodberg

En folkebog om troen / Søren Lodberg
Hvas og Kaj Mogensen
. - Aalborg Stiftsavis, 1999. - 33 sider.

Nystrup

. - s.n., 2000. - 1 bind

På vej : Et ungdomsarbejde i det 20.
Århundrede
. - KFUM og KFUK, 2001. - 96 sider : ill.

Svinkløv Badehotel gennem 75 år
. - Svinkløv Baadehotel, 2000. - 48 sider :
ill.

Toft, Inga
Ved fjorden : roman
. - Attika, 2001. - 89 sider

Vandetgaard (1500-1900)
. - s.n., 2000. - 1 bind

En vandring i tid fra Galgebakke til Gud-
næs : Lokalhistorisk projekt - Villerslev
sogn / redaktion Paul S. Sørensen...et al.
. - Koldby Bogtrykkeri, 2000. - 131 sider :
ill.

Vigsø sogn (1500-1900)
. - s.n., 2000. - 1 bind

Video, kassettebånd m.m.

Et liv på landet
. - JV Film & TV, 2000. - 1 videokassette

Serien:
Levende guide med i bilen
. - Tellatour, 2001. -
N4: Hanherred rundt
N5 Thy og Vejlerne
N6: Thy langs vestkysten
1 kassettebånd eller 1 cd

Formandens beretning 2000-2001

Under den uformelle snak, som altid har efterfulgt de årlige generalforsamlinger, har vi ofte drøftet behovet for et forum for de lokale slægtsforskere. I efteråret 2000 besluttede en gruppe slægtshistorisk interesserede sig for at få etableret en slægtshistorisk forening. Ved en ihærdig indsats fra lokale ildsjæle lykkedes det at få foreningen officielt oprettet i november. Historisk Samfund bakker naturligvis initiativet op, både med spalteplass i Historisk Årbog og med økonomisk støtte til foredragsarrangementer.

Om to år fejres Historisk Samfunds 100-års jubilæum, og arbejdet med at fremstille en CD-rom med samtlige artikler fra Historisk Årbog gennem 100 år er godt undervejs. Til at få udarbejdet yderligere en jubilæums CD-rom, er der nedsat en arbejdsgruppe bestående af bestyrelsesmedlemmerne Gitte Jensen, Jette Kjær og Knud Holch Andersen. Denne CD-rom skal indeholde udvalgte historiske artikler fra andre kilder, lokale filmoptagelser og fotos fra hele det 20. Årh., lydclip med lokal folkemusik og oplæsning på dialekt. Der er lagt op til en særdeles spændende multimedie-CD-rom, som vil være uundværlig, ikke bare for vore medlemmer, men for alle med interesse for vor egne historie. Samtidig vil CD-rommen udgøre en guldgrube af materiale for undervisere i grund- og ungdomsskolerne. Dansk Lokalhistorisk Forening og Sparekassen Thy har allerede doneret i alt 15.000 kr. til fremstillingen af CD-rommen, og Historisk Samfund håber på, at flere sponsorer vil følge deres eksempel.

Historisk Årbog 2000 blev, traditionen tro, præsenteret ved en festlig reception med relation til årbogens tema. Derfor holdtes receptionen på Vorupør Museum den 24. november. Allerede to dage tidligere, var årbøgerne blevet sendt ud til medlemmerne. Endnu en gang er det lykkedes redaktionen at få et helstøbt udseende og indhold, og jeg vil igen i år rose redaktionen for det flotte resultat. Susanne Tvermoes' fine illustrationer og vignetter bør også fremhæves, som prikken over i'et.

I bestyrelsen vil der ske et par udskiftninger. Foreningens næstformand, Ingrid Vang fra Hurup, har ønsket at trække sig ud af bestyrelsen for at lade friske kræfter komme til. I den anledning vil jeg takke Ingrid for hendes 15 år som bestyrelsesmedlem i Historisk Samfund, og især hendes store rolle omkring den årlige udflugt, pakningen af årbøger og en hel del PR-aktiviteter. Ingrid Vang har været en god repræsentant for Sydthy, hvor hun også har været stærkt engageret i kommunal politik i alle årene, og for Historisk Samfund.

Jeg blev indvalgt i bestyrelsen samtidigt med Ingrid Vang for 15 år siden. For 10 år siden overtog jeg posten som formand for bestyrelsen efter redaktionschef Miltersen. Det har været nogle spændende år, hvor jeg har haft mange positive oplevelser. Vi har fået profileret foreningen via en artikelkonkurrence, udstillinger på museet, på dyrskuer og i andre sammenhænge. Vi har fået etableret et netværk af kontaktpersoner, »Rødderne«, og vores fortræffelige redaktion har fornyet og til stadighed for-

bedret Historisk Årbog. Vi har fået indført en tradition omkring præsentationen af årbogen, idet dette sker med udgangspunkt i årets tema. Som det eneste negative må nævnes, at vi for nogle år siden måtte indstille den årlige udflugt, p.g.a. manglende antal deltagere. I indeværende år har jeg fået nye arbejdsopgaver som souschef på en erhvervsskole i Struer, og da jeg tiltræder stillingen som uddannelsesleder på Nordvestjysk Handelsgymnasium den 1. august, må jeg desværre skære ned på

mange fritidshverv, herunder formands- og bestyrelsesposten i Historisk Samfund. Jeg vil gerne takke alle i bestyrelsen, i redaktionen, på museerne og mange andre jeg har haft kontakt med gennem de 10 år som formand, for godt samarbejde og nogle berigende oplevelser.

Thisted, 13/6-2001

Frank Weber

Efter formandens beretning gennemgik kasserer Esper Lønborg regnskabet, som viste et tilfredsstillende overskud på 27.000 kr. Dette skyldes dels en kontingentforhøjelse sidste år, og dels et tilskud fra DLF på 16.000 kr., hvoraf de 10.000 kr. er et ekstraordinært jubilæumstilskud og resten er tilskud til trykning af årbogen.

Efter de to beretninger, som begge blev godkendt af generalforsamlingen, afholdtes ekstraordinært valg til bestyrelsen. Til bestyrelsen valgtes advokat Kristian Visby og faglærer Knud Søgaard.

Efter generalforsamlingen konstituerede bestyrelsen sig med Kristian Visby som formand.

Historisk Samfund for Thy og Vester Hanherred

Bestyrelsen

Formand	: Kristian Visby, Grurupvej 3B, 7760 Hurup	97 95 14 65
Næstformand	: Knud Søgaard, Joh. Skjoldborgs Vej 2, 7700 Thisted	97 92 34 18
Kasserer	: Esper Lønborg, Rosenvænget 21, 7752 Snedsted	97 93 40 63
Sekretær	: Knud Holch Andersen, Røllikevej 11, 7700 Thisted	97 98 16 48
Bestyr.medl.	: Ingvar Jacobsen, Byholmvej 15, 7742 Vesløs	97 99 35 08
Bestyr.medl.	: Gitte Jensen, Teglbjergvej 5, Helligkilde, 7790 Thyholm	97 87 12 57
Bestyr.medl.	: Jette Kjær, Thisted Museum, Jernbanegade, 7700 Thisted	97 92 05 77
Revisor	: J.V. Præstgaard, Lunegårdsvej 33, 7752 Snedsted	
Revisor	: Aksel Thinggaard, Rosenvænget 35, 7752 Snedsted	

Historisk Samfunds hjemmeside: <http://www.historisksamfund.subnet.dk>

E-mail-adresser:

Historisk Samfund	: Historisksamfund@sol.dk
Historisk Årbogs redaktion	: knud.holch@andersen.mail.dk
Kristian Visby	: visby.hurup@mail.tele.dk
Knud Søgaard	: knud_soegaard@post.tele.dk
Esper Lønborg	: el.sn@post.tele.dk
Knud Holch Andersen	: knud.holch@andersen.mail.dk
Ingvar Jacobsen	: ingvard_jacobsen@mail.tele.dk
Gitte Jensen	:
Jette Kjær	: thistedmuseum@mail.tele.dk

Redaktionen

Jytte Nielsen, Heltborg Museum, Skårhøjvej 15, 7760 Hurup	97 95 20 77
Svend Sørensen, Thisted Museum, Jernbanegade 4, 7700 Thisted	97 92 05 77
Knud Holch Andersen, Røllikevej 11, Hillerslev, 7700 Thisted	97 98 16 48

Kontaktpersoner – »Rødderne«

Jens Andersen, Blåbærvej 10, Agger, 7770 Vestervig	97 94 26 29
Svend Bro, Bautavej 8, Sjørring, 7700 Thisted	97 97 12 18
Martin Dreschler, Tøvlingvej 32, Hørsted, 7752 Snedsted	97 93 41 30
Chr. Houmark Hammer, Gudnæsvej 10, 7755 Bedsted	97 94 60 86
Otto Hansen, Tyskerbakken 2, Nørhå, 7752 Snedsted	97 93 42 23
Gunnar Jensen, Bjerregaard, Randrupvej 9, 7770 Vestervig	97 94 13 20
Gudrun Kaspersen, Rønnebærvej 23, 7741 Frøstrup	97 99 10 81
Johannes N. Kjær, Tømmerbyvej 29, Tømmerby, 7741 Frøstrup	97 99 11 27
Mogens Kristensen, Islandsvej 33, 7700 Thisted	97 92 28 36
Grete Lyngs Mikkelsen, Møllegade 6, Lyngs, 7790 Thyholm	97 87 80 73
Peder Ottesen, Lundvej 17, 7741 Frøstrup	97 99 11 82
Verner Poulsen, Faddersbøl Bro 11, 7700 Thisted	97 93 74 74
Frede Rødbro, Basaltvej 14, Østerld, 7700 Thisted	97 99 71 14
Knud Søe-Larsen, Hanstholmvej 127, Nors, 7700 Thisted	97 98 10 37
Niels Søndergaard, Bryggerivej 6, 7760 Hurup	97 95 20 04

Forfatterfortegnelse

- Sigfred Bang, Vorupørvej 157, 7700 Thisted. 97 93 73 77.
Per Blak, Solbakkevej 42, 7700 Thisted. 97 92 09 12.
Mette Fastrup, Nørrevænge 55, 7700 Thisted. 97 92 06 10.
Knud Gregersen, Tingstrupvej 18b, 7700 Thisted. 97 91 15 41.
Ane Henriksen, Bådsgårdsvej 15, 7730 Hanstholm. 97 96 18 44.
Ane Marie Holmehave, Vesløs Huse 12, Østerild, 7700 Thisted.
Birgit Høyrup, Trapsandevvej 61, Vang, 7700 Thisted. 97 97 42 10.
Dagmar Mørk Jensen, Damms Teglgård 20 l.th, 6200 Aabenraa. 74 62 71 14
Poul Sasser Jensen, Grønlandsvej 12, 7700 Thisted. 97 92 52 72.
Einar Laumann Jørgensen, Ålegårdsvej 76, 9690 Fjerritslev. 98 21 54 90.
Peter Michaelsen, Egholmvej 6, Dronningborg, 8900 Randers. 86 42 18 84.
Aage Mikkelsen, Vestergade 52, 7741 Frøstrup. 97 99 11 11.
Orla Poulsen, Gyvelvej 32, 7700 Thisted. 97 92 28 38.
Arne Ringgaard Pedersen, Schweizerdalsstien 77, 2610 Rødovre. 36 70 22 10.
Flemming Skipper, Højvang 21, 7700 Thisted. 97 92 29 76.
Odd Steenberg, Ordrupvej 132F, 2920 Charlottenlund. 39 63 66 84.
Knud Søgaaard, Joh. Skjoldborgsvej 2, 7700 Thisted. 97 92 34 18.
Alfred Sørensen, Grønlandsvej 30, 7700 Thisted. 97 92 39 39.

Historisk Samfund for Thy og Vester Hanherred

tilbyder:

De skabte et samfund

Foredrag om Vorupørs historie ved Alan Hjorth Rasmussen.

Torsdag d. 14. marts

Sted:
Kirkecentret i Vorupør

Tidspunkt:
kl. 19.30



I Vorupør blev der også drukket mælk!

